



**AZƏRBAYCAN RESPUBLİKASI TƏHSİL NAZİRLİYİ  
MİNGƏÇEVİR DÖVLƏT UNİVERSİTETİ**

**ŞƏXSİYYƏT, CƏMİYYƏT, DÖVLƏT:  
QARŞILIQLI MÜNASİBƏTLƏRƏ MÜASİR YANAŞMALAR**  
Respublika elmi konfransının materialları  
6-7 dekabr 2019-cu il

**PERSONALITY, SOCIETY, STATE:  
MODERN APPROACHES TO RELATIONSHIPS**  
Materials of the republican scientific conference  
6-7 december 2019

**ЛИЧНОСТЬ, ОБЩЕСТВО, ГОСУДАРСТВО:  
СОВРЕМЕННЫЕ ПОДХОДЫ НА ВЗАИМООТНОШЕНИЯ**  
Материалы республиканской научной конференции  
6-7 декабря 2019 года

**MİNGƏÇEVİR**



*Görkəmli şəxsiyyətlər xalqın zəkasını, elmini, mədəniyyətini, mənəviyyətini dünyaya nümayiş etdirirlər.*

*Cəmiyyətin gələcək tərəqqisi bir çox cəhətdən indi gənclərimizə nəyi və necə öyrətməyimizdən asılı olacaqdır.*

*Dövlət onun ərazisində yaşayan əhalinin təminatçısı olmalıdır.*

**HEYDƏR ƏLİYEV**

**AZƏRBAYCAN RESPUBLİKASI TƏHSİL NAZİRLİYİ**  
**MİNGƏÇEVİR DÖVLƏT UNİVERSİTETİ**

**“ŞƏXSİYYƏT, CƏMİYYƏT, DÖVLƏT:  
QARŞILIQLI MÜNASİBƏTLƏRƏ MÜASİR YANAŞMALAR”**

**mövzusunda**

**RESPUBLİKA ELMİ KONFRANSININ  
M A T E R İ A L L A R I**

**6-7 dekabr 2019-cu il**

Elmi konfrans Azərbaycan Respublikası Təhsil Nazirliyinin 08.02.2019-cu il tarixli F-69 nömrəli əmri ilə təsdiq edilmiş “Azərbaycan Respublikası Təhsil Nazirliyi sistemində fəaliyyət göstərən ali təhsil müəssisələrində 2019-cu ildə keçiriləcək beynəlxalq və respublika səviyyəli elmi konfrans və simpoziumların siyahısı” əsasında keçirilmişdir.

**MİNGƏÇEVİR**

**THE MINISTRY OF EDUCATION OF AZERBAIJAN REPUBLIC**

**MINGECHEVIR STATE UNIVERSITY**

**PERSONALITY, SOCIETY, STATE:  
MODERN APPROACHES TO RELATIONSHIPS**

**M A T E R I A L S  
OF THE REPUBLICAN SCIENTIFIC CONFERENCE**

**6-7 december 2019**

The scientific conference was held by order of the Ministry of Education of Azerbaijan Republic No: F-69 on 08.02.2019, “On the basis of scientific conferences and symposiums on international and republican levels at the higher educational institutions functioning within the systems of Ministry of Education of Azerbaijan Republic in 2019”.

**MINGECHEVIR**

**МИНИСТЕРСТВО ОБРАЗОВАНИЯ АЗЕРБАЙДЖАНСКОЙ РЕСПУБЛИКИ  
МИНГЕЧЕВИРСКИЙ ГОСУДАРСТВЕННЫЙ УНИВЕРСИТЕТ**

**ЛИЧНОСТЬ, ОБЩЕСТВО, ГОСУДАРСТВО:  
СОВРЕМЕННЫЕ ПОДХОДЫ НА ВЗАИМООТНОШЕНИЯ**

**МАТЕРИАЛЫ  
РЕСПУБЛИКАНСКОЙ НАУЧНОЙ КОНФЕРЕНЦИИ**

**6-7 декабря 2019 года**

Научная конференция проведена на основании приказа Министерства образования Азербайджанской Республики за номером Ф-69 от 08.02.2019 года “Об утверждении списка конференций и симпозиумов международного и республиканского значения проводимых в 2019 году в высших учебных заведениях системы Министерства образования Азербайджанской Республики”.

**МИНГЕЧЕВИР**

**Elmi redaksiya heyəti:** Bayramov Ş.V. i.f.d.; Əyyubov V.S. i.e.d., prof.; Zeynalov N.D. t.f.d., dos.; Cəfərova E.H. s.f.d., dos.; Hüseynova E.Y. i.f.d., dos.; İsmayılov M.B. tex.f.d., dos.; Musayeva C.Q. i.f.d., dos.; Əzizova Z.M. p.f.d., dos.; Aşurova Ü.İ. tex.f.d., dos.; Mustafayeva A.M., tex.f.d.

**Konfransın təşkilat komitəsi:**

**Əyyubov V.S.** – sədr, Elmi işlər üzrə prorektor əvəzi, i.e.d., prof.  
**Cəfərova E.H.** – sədr müavini, Humanitar fənlər kafedrasının müdiri, s.f.d., dos.  
**Zeynalov N.D.** – Pedaqoji fakültənin dekanı, t.f.d., dos.  
**Hüseynova E.Y.** – Sənayenin təşkili və idarəetmə kafedrasının müdiri, i.f.d., dos.  
**İsmayılov M.B.** – Mexanika kafedrasının müdiri, tex.f.d., dos.  
**Əzizova Z.M.** – Xarici dillər kafedrasının müdiri, p.f.d., dos.  
**Aşurova Ü.İ.** – Energetika kafedrasının müdiri, tex.f.d., dos.  
**Məmmədov S.Ə.** – Pedaqogika və psixologiya kafedrasının müdiri, p.f.d., dos.  
**Rəsulov Z.Y.** – məsul katib, Sənayenin təşkili və idarəetmə kafedrasının baş müəllimi

**İşçi qrupu:** Cəfərova E.H. s.f.d., dos.; Hüseynova E.Y. i.f.d., dos.; İsmayılov M.B. tex.f.d., dos.; Musayeva C.Q. i.f.d., dos.; Mustafayeva A.M. tex.f.d.; Manafov N.R. fil.f.d., dos.; Tağıyev A.M.; Zeynalov Ü.Ə.; Rəsulov Z.Y.; Niftəliyev N.F.; Xəlilov E.O.

© Mingəçevir Dövlət Universiteti, “Şəxsiyyət, cəmiyyət, dövlət: qarşılıqlı münasibətlərə müasir yanaşmalar” mövzusunda Respublika elmi konfransının materialları, Mingəçevir: MİQ Poliqrafiya ofisi, 2019, 702 səh.

Q İSBN – 5 – 86874 – 255 - 9  
KOD 664/07 “Səda” nəşriyyatı, 2020

## MÜNDƏRİCAT

**BAYRAMOV Ş.V.**

*Giriş sözü*..... 17

### PLENAR İCLAS

**İSMAYILOV İ.M.**

*İctimai-siyasi proseslərin inkişafında postmodern şəxsiyyətin rolu və əhəmiyyəti* ..... 18

**BAYRAMOV Ş.V.**

*Müasir dünyanın multikultural xarakteri: mövcud vəziyyət və Azərbaycan reallıqları* ..... 21

**MƏMMƏDOV C.V.**

*Qloballaşma şəraitində dinin cəmiyyətdə yeri və rolu* ..... 24

**ƏYYUBOV V.S.**

*Müasir dövrdə Azərbaycanın milli iqtisadi inkişaf modelinin formalaşmasında şəxsiyyət, cəmiyyət və dövlət amilləri* ..... 27

### HUMANİTAR BÖLMƏ

**NAĞISOYLU M.**

*Nəsiminin "Sığmazam" qəzəli: nəşrlərdəki fərqli variantlar* ..... 31

**KƏRİMLİ T.H., HÜSEYNOVA P.A.**

*Əbdürrəhim bəy Haqverdiyevin satirik bədii nəsrində müstəqillik ideyaları* ..... 36

**ƏHMƏDOV B.B., BABAZADƏ A.Ç.**

*Şah İsmayil obrazı Əzizə Cəfərzadə yaradıcılığında* ..... 38

**İBRAHİMLİ F.F., MÖVLAYEVA V.Ə.**

*Mingəçevir şəhəri Heydər Əliyevin rəhbərliyi dövründə (1969-1982-ci illər)*..... 40

**VƏLİYEV F.İ., QƏDİROVA A.R.**

*Mingəçevir və ətraf bölgələrinin maddi mədəniyyətinin tədqiqi həm də milli ideologiyamızın təbliğidir.* 43

**QASIMLI M.P., AĞAKIŞIYEVƏ S.A.**

*Nəriman Həsənzadə yaradıcılığında humanizm* ..... 45

**MƏMMƏDLİ İ.O., ƏHMƏDOVA X.S.**

*Ana dilimizi qorumaq hər birimizin müqəddəs vəzifəsidir* ..... 47

**ƏLİYEVƏ S.N.**

*Qloballaşma şəraitində Azərbaycan dili: problemlər, perspektivlər* ..... 48

**MƏMMƏDLİ M.**

*Azərbaycan dilinin Qarabağ şivələrində şəxs-xəbərlilik kateqoriyası* ..... 50

**RÜSTƏMOV F.A., QULİYEVƏ S.M.**

*Kiçik yaşlı məktəblilərin şəxsiyyətinin formalaşmasında valideynlərin psixo-pedaqoji kompetensiyaları əsas amil kimi* ..... 53

**CƏFƏROVA N.B., VƏLİYEVƏ G.A.**

*İbtidai siniflərdə Azərbaycan dili dərslərində lüğət üzrə işin başlıca istiqamətləri* ..... 55

**HÜSEYNZADƏ R.L., İSMAYILOVA A.F.**

*Uşaq şəxsiyyətinin formalaşmasında ailədaxili münasibətlərin rolu* ..... 56

**QARAŞARLI Ç.M., QURBANOVA G.Q.**

*Qloballaşan cəmiyyətdə gənclərin ünsiyyəti prosesində ingilis slenqlərinin rolu* ..... 59

**ABBASOVA M.Ə.**

*Azərbaycanda referendumlar – demokratiya institutlarının təzahürüdür* ..... 60

**ИСКЕНДЕРОВА Н.В., ЯХЪЯЕВА К.Я.**

*Общество и семья в произведении Дорис Лессинг«Пятый ребёнок»* ..... 62

**ABBASOV A.N., CABBAROVA K.H.**

*Ailə uğursuzluğu deviant davranışın əsas amili kimi* ..... 64

**ƏLİYEV İ.İ., ƏZİZOVA A.M.**

*Humanist pedaqogikada şəxsiyyət problemi* ..... 66

**QULİYEV T.Z., ABDULLAYEVA X.R.**

*Mətnin sitatlaşma prosesi və intertekstuallıq məsələləri* ..... 68

<b>KAMALOĞLU M.</b>	
<i>“Divani lüğət-it türk”də Borçalı ləhcəsinin izləri .....</i>	70
<b>QASIMOV X.S.</b>	
<i>Qərbi Türkiyəstan və Azərbaycan türklərinin yeni integrasiyasında “Səlcuq hərəkəti”nin rolu .....</i>	72
<b>BAYRAMOV A.M.</b>	
<i>XX əsrin əvvəllərində Azərbaycan beynəlxalq münasibətlər sistemində .....</i>	74
<b>HACIYEV A.N., MƏMMƏDOVA G.S.</b>	
<i>Şəxsiyyət nəzəriyyəsinə özünüaktuallaşdırma konsepsiyası .....</i>	77
<b>CƏFƏROVA E.H.</b>	
<i>Milli dövlət şəxsiyyətinin ictimai-siyasi fəallığının məhsulu kimi.....</i>	79
<b>ZEYNALOV N.D., KƏRİMOVA A.Q.</b>	
<i>Roma İmperiyasının Şərq siyasəti və Azərbaycan Albaniyası dövləti .....</i>	81
<b>ƏZİZOVA Z.M.</b>	
<i>Rəqabətqabiliyyətli pedaqoji kadr hazırlığının aktual problemləri .....</i>	85
<b>MANAFOV N.R., MANAFOVA M.N.</b>	
<i>“Dədə Qorqud”un yeni əlyazması – 13-cü boy .....</i>	87
<b>İSMAYİLOV M.Y.</b>	
<i>Qarabağ həqiqətləri erməni mənbələrində: yalanlar və reallıqlar .....</i>	89
<b>ƏLİMİRZƏYEV A.N.</b>	
<i>Qədim dövlətlərin idarəçiliyində şəxsiyyətin və kollegial orqanların birgə roluna dair .....</i>	92
<b>NİFTƏLİYEV İ.V.</b>	
<i>XX əsrin 20-30-cu illərində Azərbaycan SSR-də ali hakimiyyət orqanlarının formalaşmasında kadr siyasəti .....</i>	94
<b>AĞALARLI M.Z.</b>	
<i>Azərbaycan dövlətçilik tarixinin inkişaf mərhələləri (XVI – XX əsrin əvvəlləri) .....</i>	96
<b>MƏMMƏDOVA R.M.</b>	
<i>İbtidai siniflərdə oxunun əhəmiyyəti .....</i>	98
<b>NAMAZOVA F.K.</b>	
<i>İsmayıl Şıxlının əsərlərində peyzaj və xarakter .....</i>	99
<b>YUNUSOVA G.K., NƏSİBLİ S.A.</b>	
<i>Mir Cəlalın romanlarında şəxsiyyət və cəmiyyət problemi .....</i>	101
<b>ƏLƏKBƏROV Ə.B.</b>	
<i>Azərbaycan-Tacikistan elmi əlaqələri tarixindən (XX əsrin 50-ci illəri) .....</i>	103
<b>MƏHƏRRƏMOVA V.E.</b>	
<i>İngilis dilində şifahi nitqin inkişaf etdirilməsində sosial şəbəkələrin rolu .....</i>	106
<b>HƏSƏNOV T.Ə.</b>	
<i>1930-cu illərdə Azərbaycan SSR-də aqrar siyasətin həyata keçirilməsi .....</i>	108
<b>BABAYEVA Ş.R.</b>	
<i>Multikulturalizmin sosial-psixoloji xüsusiyyətləri .....</i>	110
<b>HÜSEYNOVA S.N.</b>	
<i>Ulu öndər Heydər Əliyev və dövlət-din münasibətləri.....</i>	112
<b>NİFTƏLİYEV R.Y.</b>	
<i>H.Z.Tağıyevin məscidlərin tikintisi və təmirində xeyriyyəçilik fəaliyyəti haqqında .....</i>	114
<b>АХУНДОВА Н.Р.</b>	
<i>Женщины в истории Азербайджана(экскурс в прошлое и сегодняшний день) .....</i>	117
<b>ГУРБАНОВА С.А.</b>	
<i>Азербайджан в глобализирующем мире .....</i>	119
<b>BAGIRZADƏ C.V.</b>	
<i>Azərbaycan Xalq Cümhuriyyətinin beynəlxalq iqtisadi əlaqələri haqqında .....</i>	122
<b>MEHDİYEV S.M.</b>	
<i>Azərbaycan nümayəndə heyətinin AXC-nin de-yure tanınması uğrunda mübarizəsi .....</i>	123
<b>ƏZİZOVA Z.M., YUSİBOVA C.E.</b>	
<i>Şəxsiyyətin formalaşmasında bədii zövq amili .....</i>	126
<b>QURBANOVA S.E.</b>	
<i>Sosial şəbəkələrin dinləmə və danışmaq bacarıqlarının inkişafında rolu .....</i>	128
<b>ABDULLAYEVA S.F.</b>	
<i>Şərqin sonuncu fətehi Nadir şah tarixşünaslıqda.....</i>	129



<b>QASIMOV E.A.</b> <i>Azərbaycan Respublikasının “mədəniyyət diplomatiyası” çoxtərəfli əməkdaşlıq aspektində (2008-2010-cu illər) .....</i>	133
<b>ÇƏLƏBİYEV N.Z.</b> <i>Qloballaşan cəmiyyət və gənclərin ailə həyat tərzinin modernləşməsinin sosial-psixoloji xüsusiyyətləri.</i>	135
<b>BƏDİYEV S.R.</b> <i>Qlobal təhsilin mahiyyəti .....</i>	138
<b>ASLANOV E.M.</b> <i>Əli Bəy Hüseynzadə yaradıcılığında türkçülük ideologiyası .....</i>	139
<b>MƏMMƏDOV S.Ə.</b> <i>Keyfiyyətli müəllim kadrlarının hazırlanmasında pedaqoji təcrübənin rolu .....</i>	142
<b>RÜSTƏMXANLI T.Y.</b> <i>Azərbaycan publisistikasının spesifik xüsusiyyətləri .....</i>	145
<b>МЕЛИКОВ Р.С.</b> <i>Переворот Мага Гауматы в Ахеменидской державе .....</i>	148
<b>QASIMOVA T.M.</b> <i>Heydər Əliyev siyasətində tolerant mühitin qorunub saxlanması və ənənə əxlaqı .....</i>	150
<b>İFTİXARİ A.H.</b> <i>Məhəmməd Əmin Rəsulzadənin Məşrutə inqilabı dövründə fəaliyyətinə dair .....</i>	151
<b>BUDAQOVA S.İ.</b> <i>XVIII əsrin ikinci yarısı – XIX əsrin əvvəllərində Naxçıvan xanlığında sənətkarlıq .....</i>	153
<b>KƏLBİZADƏ E.H.</b> <i>Qloballaşma kontekstində Ermənistan-İran münasibətləri (2008-2018-ci illər) .....</i>	155
<b>MƏMMƏDOV T.D.</b> <i>Heydər Əliyev və təhsilin beynəlmilləşməsi .....</i>	158
<b>ABASOVA L.Q.</b> <i>Cəmiyyətin informasişlaşdırılmasında kitabın rolu: ənənəvi və elektron kitablar .....</i>	159
<b>MƏHƏRRƏMOVA A.F.</b> <i>Paris sülh konfransında Fransanın Azərbaycan Xalq Cümhuriyyətinin tanınması ilə bağlı mövqeyi .....</i>	162
<b>ŞƏRİFOVA Ə.T.</b> <i>Məktəbəqədər yaşlı uşaqlarda fərdi yanaşma prinsipinin həyata keçirilməsi .....</i>	163
<b>KAZIMOVA G.S.</b> <i>İbtidai siniflərdə həyat bilgisi fənninin tədrisində İKT-dən istifadə bacarığı .....</i>	165
<b>ƏLİYEV S.H., NƏCƏFOVA G.A.</b> <i>Təhsil dünən də, bu gün də ən prioritet sahədir.....</i>	167
<b>İSMAYILOV A.N.</b> <i>Vətəndaş cəmiyyətində siyasi fəallığın əhəmiyyəti .....</i>	168
<b>ZEYNALOV Ü.Ə.</b> <i>Azərbaycan multikulturalizm modelinin özünəməxsusluğu.....</i>	171
<b>XUDAVERDIYEV N.S.</b> <i>Dilçilikdə valentlik nəzəriyyəsi .....</i>	174
<b>SƏFƏRLİ A.M.</b> <i>İnsan kapitalının inkişafında təhsilin rolu .....</i>	176
<b>МАМЕДОВА Э.Э.</b> <i>История и культура Азербайджана в публицистике Анара .....</i>	178
<b>HƏSƏNOVA S.M.</b> <i>İbtidai sinif şagirdlərinin şəxsiyyət kimi formalaşmasında müasir Azərbaycan dili dərslərinin rolu....</i>	180
<b>MƏMMƏDOV İ.M.</b> <i>Gənc nəslin ideya-siyasi tərbiyəsində şəxsiyyət amilinin rolu .....</i>	182
<b>YUSİBOVA G.F.</b> <i>Nitq mədəniyyəti müasir şəxsiyyətin vizit kartıdır .....</i>	184
<b>HƏSƏNOVA N.N.</b> <i>Şəxsiyyət cəmiyyətin subyekti kimi .....</i>	187
<b>HACIYEV Ə.S.</b> <i>Ali məktəblərdə ingilis dilininin tədrisi əhəmiyyəti .....</i>	189
<b>МІКАЙЛОВА S.X.</b> <i>Conceptual bases of innovative development.....</i>	191

<b>İSMAYİLOVA M.M.</b>	
<i>Şəxsiyyət linqvistik etalonun daşıyıcısı kimi</i> .....	192
<b>ЮСИФОВА М.Р.</b>	
<i>Гражданское довольство как основной приоритет государственной политики</i> .....	195
<b>ЮСУБОВА Р.Г.</b>	
<i>Формирование и развитие устной речи студентов</i> .....	196
<b>QOCAYEV S.M.</b>	
<i>Pişəvəri hərəkətinin ikinci mərhələsi (1945-1946)</i> .....	199
<b>TANIRVERDİYEVA A.İ.</b>	
<i>Xarici dil dərslərində Kallan metodundan istifadə</i> .....	201
<b>КАРИМОВА Н.Е.</b>	
<i>Классификация именных омонимов современного Немецкого языка</i> .....	203
<b>İSMAYİLOVA İ.Ş., İSMAYİLOVA A.İ.</b>	
<i>Müasir dövrdə şəxsiyyətin formalaşmasında müətlə mədəniyyətinin rolu</i> .....	204
<b>SƏMƏDOVA S.R.</b>	
<i>Müasir dövrdə məktəbəqədər təhsilin inkişaf problemləri</i> .....	207
<b>İSAYEVA S.M.</b>	
<i>İlkin müəllim hazırlığı və təhsilin məzmununa yeni yanaşmalar</i> .....	209
<b>ƏLİZADƏ Q.Y.</b>	
<i>Paris sülh konfransında ABŞ-ın Cənubi Qafqaz siyasəti</i> .....	210
<b>QURBANOVA G.M.</b>	
<i>Böyük Britaniyada erməni diasporu</i> .....	213
<b>CAVADOV M.C.</b>	
<i>Qloballaşan dünyada müstəqil Azərbaycanın təməl prinsipləri və dayanıqlı inkişafı</i> .....	214
<b>QULİYEVA T.Ə.</b>	
<i>Normativ şəxsiyyət və gələcəyin tarixi</i> .....	216
<b>İSAYEVA F.N.</b>	
<i>“Erməni adındakı hərflər” romanında erməni saxtakarlığı</i> .....	218
<b>NOVRUZOVA S.B.</b>	
<i>Təhsildə müasir yanaşmalar</i> .....	219
<b>RÜSTƏMOVA L.M.</b>	
<i>İngilis ədəbi dilinin inkişafı fonunda leksik layın formalaşması</i> .....	221
<b>MƏMMƏDOVA V.O., RÜSTƏMOVA Ə.A.</b>	
<i>Müasir gənclərdə mənavi tərbiyə qanunauyğunluğunun formalaşmasına konseptual baxış</i> .....	223
<b>КУЛИЕВА И.У.</b>	
<i>Проблемы лингвистики в условиях глобализации современного общества</i> .....	224
<b>HÜSEYNOVA İ.İ.</b>	
<i>Bədii ədəbiyyatda toponimlərin işlənmə xüsusiyyətləri (Əhməd Həmdi Tanpınarın əsərləri əsasında)...</i>	226
<b>MƏMMƏDOV S.M.</b>	
<i>İlkin müəllim hazırlığında müasir təlim texnologiyalarının və ənənəvi metodların funksiyaları.....</i>	228

## İQTİSADİYYAT VƏ İNNOVASİYA BÖLMƏSİ

<b>MUSAYEV A.F.</b>	
<i>İqtisadiyyatın inkişafında rəqəmsallaşmanın rolu</i> .....	231
<b>ƏYYUBOV V.S., MUSAYEV Ə.N.</b>	
<i>Valyuta bazarının fəaliyyətinin təhlilində istifadə olunan praktik metodlar</i> .....	234
<b>ALİYEV İ.H., ƏLİYEV A.B., ABBASOV M.Q.</b>	
<i>Aqrar sahənin davamlı inkişafı ərzaq təhlükəsizliyinin mühüm şərtidir</i> .....	236
<b>ƏLİYEV T.N.</b>	
<i>Sənaye məhəllələrinin regionların dayanıqlı sosial-iqtisadi inkişafına təsiri</i> .....	239
<b>HƏSƏNLİ Y.H., MUSAYEVA C.Q.</b>	
<i>Azərbaycanda innovasiya potensialının qiymətləndirilməsi</i> .....	241

<b>SƏBZƏLİYEV S.M.</b>	
<i>Azərbaycanda mühasibat uçotunun müasir vəziyyəti və onun inkişafı meylləri .....</i>	244
<b>ŞAHBAZOV K.A., AĞAYEVA G.K.</b>	
<i>Məşğullüğün idarə olunması ilə əlaqəli problemlərin həlli yolları və müəssisələrin rolu .....</i>	246
<b>MƏMMƏDOV Z.F., ƏMİRƏLİYEV E.M.</b>	
<i>Universitetlərin maliyyələşdirilmə modelləri: dünya təcrübəsi kontekstində Azərbaycan .....</i>	249
<b>ABBASOV Q.Ə., QƏDİMLİ N.A.</b>	
<i>Mühasibat uçot və maliyyə hesabatının beynəlxalq standartları və onların tətbiqi xüsusiyyətləri .....</i>	252
<b>SÜLEYMANOV Q.S., ŞEYDAI T.Ə.</b>	
<i>Sənaye müəssisəsində yaranan risklər və onların idarə olunması yolları .....</i>	255
<b>İMANOV T.İ., ƏHMƏDOVA T.V.</b>	
<i>Çağdaş Azərbaycanın marketing modeli.....</i>	258
<b>HACIYEV F.Ş.</b>	
<i>Azərbaycanda ixrac potensialının təhlili və qiymətləndirilməsi .....</i>	260
<b>MƏMMƏDOV F.Ə.</b>	
<i>Toxuculuq sənayesi müəssisələrinin fəaliyyətinin qiymətləndirilməsi və rəqabət qabiliyyətinin yüksəldilməsi yolları.....</i>	263
<b>İMANOV T.İ., ƏHMƏDOV Z.H.</b>	
<i>Məhsulyeridilişinin idarə edilməsinə logistik yanaşma.....</i>	265
<b>BAYRAMOV Ş.V., ƏLİYEVA G.T.</b>	
<i>Azərbaycanın yeni iqtisadi inkişaf strategiyasının əsas istiqamətləri .....</i>	267
<b>MURADOV A.N.</b>	
<i>İnformasiya təminatının bilik iqtisadiyyatı quruculuğuna təsiri.....</i>	270
<b>ABDULLAYEVA R.S., MAHMUDOV S.M.</b>	
<i>Azərbaycanda dövlət səhiyyə xərclərindən istifadənin səmərəliliyinin artırılması istiqamətləri .....</i>	274
<b>ƏLİYEV R.R.</b>	
<i>Bələdiyyə idarəetməsinin təşkili sisteminin təkmilləşdirilməsi .....</i>	277
<b>HÜSEYNOVA E.Y., HACIYEVA E.Z.</b>	
<i>Qeyri-neft sektorunun inkişaf istiqamətləri .....</i>	279
<b>BAYRAMOV Ş.V., TAĞIYEV A.M.</b>	
<i>Müasir beynəlxalq inteqrasiya – milli dəyərlər və iqtisadi maraqlar kontekstində .....</i>	282
<b>HÜSEYNOV X.Ə., ZƏRBƏLİYEV C.C.</b>	
<i>Qeyri-neft sektorunun inkişafı və büdcə gəlirlərinin formalaşmasında onun rolu .....</i>	285
<b>ABASOVA S.H.</b>	
<i>Türk və Azərbaycan alimlərinin əsərlərində dövlət və onun idarəçiliyi haqda fikirlərin tədqiqi .....</i>	288
<b>İSGƏNDƏROV F.Ə.</b>	
<i>Sənaye sahəsində işçilərin sosial müdafiəsinin yaxşılaşdırılması.....</i>	290
<b>SƏMƏDOVA O.M.</b>	
<i>Qloballaşma və global iqtisadiyyat .....</i>	292
<b>ИМАМБЕРДИЕВ Э.А., ГАСЫМОВ Г.Н.</b>	
<i>Анализ и оценка формирования человеческого капитала в аграрном секторе Азербайджана .....</i>	293
<b>QƏDİMLİ N.A.</b>	
<i>Müəssisələrin idarəetmə sistemində daxili audit xidmətinin rolu .....</i>	296
<b>ƏMRAHOV V.T.</b>	
<i>Aqrar sferada alternativ iqtisadi inkişaf modelinin formalaşdırılmasının zəruriliyi .....</i>	299
<b>DAVUDOVA R.İ.</b>	
<i>Azərbaycan Respublikası üçün dövrüdəki pul, ÜDM və faiz dərəcəsi arasında qarşılıqlı əlaqələrin VEC modeli vasitəsi ilə qiymətləndirilməsi.....</i>	300
<b>ABDULLAYEV K.N.</b>	
<i>Regional təhlükəsizliyin təmin olunmasında “Şərq-qərb” beynəlxalq nəqliyyat dəhlizinin rolu .....</i>	304
<b>QASIMOVA A.A.</b>	
<i>Azərbaycan Respublikasında turizmin inkişafının aktual problemləri .....</i>	305
<b>ƏHMƏDOVA Ə.Ə.</b>	
<i>Qloballaşan dünyada baş verən iqtisadi böhranların insanların maddi rifahına təsiri .....</i>	307

<b>BƏDƏLOV Ə.M.</b>	
<i>Azərbaycanın qloballaşan dünya iqtisadiyyatına inteqrasiya prosesində stimullaşdırıcı vergi sisteminin əsas istiqamətləri</i> .....	309
<b>АККЕРОВ А.А.</b>	
<i>Конкурентные преимущества сельского хозяйства Азербайджана на рынках продовольствия...</i>	311
<b>HƏSƏNOV Ə.H.</b>	
<i>Xüsusi İqtisadi Zonalarda biznes mühitinin səmərəli təşkili yolları</i> .....	313
<b>QƏRİBOV A.H.</b>	
<i>Beynəlxalq infrastruktur layihələrində Azərbaycan iqtisadiyyatının iştirakı perspektivləri</i> .....	315
<b>QARAYEV M.Ş., QARAYEVA Ş.N.</b>	
<i>Davranış marketinginin əsas istiqamətləri</i> .....	318
<b>MUSTAFAYEVA R.R., HƏSƏNOVA M.H.</b>	
<i>Kooperasiyanın iqtisadi cəhətdən qiymətləndirilməsinin nəzəri əsasları</i> .....	320
<b>VƏLİYEV Y.X., VƏLİYEVA S.Ə.</b>	
<i>Maliyyə bazarının inkişaf və formalaşmasının bəzi məsələləri</i> .....	322
<b>NAMAZOV N.İ.</b>	
<i>Qlobal sosial-iqtisadi problemlər və onların həlli istiqamətləri</i> .....	325
<b>HƏSƏNOV P.S.</b>	
<i>Müasir şəraitdə həyat keyfiyyəti qiymətləndirmələri</i> .....	328
<b>CƏFƏROVA R.M., ABBASOVA Y.Ə.</b>	
<i>Azərbaycanın milli təhlükəsizliyinin əsas iqtisadi-ekoloji problemləri</i> .....	329
<b>ƏLİYEVA R.Ə.</b>	
<i>Azərbaycanda əhalinin sosial müdafiəsinin inkişaf dinamikası</i> .....	332
<b>ƏBDÜRƏHMANOVA S.Ə.</b>	
<i>Ölkədə qeyri-neft sektorunun davamlı inkişafı yolları</i> .....	333
<b>HÜMBƏTOV Y.Ə., NOVRUZOVA G.Q., HƏSƏNOVA S.N.</b>	
<i>Aqrobiznesin inkişafına təsir edən amillər</i> .....	335
<b>QURBANOV T.M.</b>	
<i>Tsiklik inkişafın əsas indikatoru kimi biznes dinamikliyi üzrə Azərbaycanın mövqeyinin mövcud vəziyyəti</i> .....	337
<b>QULİYEV Z.Q.</b>	
<i>Sənaye istehsalının ərazi üzrə təşkilinin təkmilləşdirilməsi istiqamətləri</i> .....	341
<b>ƏYYUBOV Z.V., KƏRİMOVA M.A.</b>	
<i>Qlobal inkişafda beynəlxalq maliyyə münasibətləri</i> .....	344
<b>İBRAHİMOVA S.V.</b>	
<i>Ölkə iqtisadiyyatının inkişafında yüngül sənayenin rolu</i> .....	346
<b>HÜSEYNOVA R.A.</b>	
<i>Turizmin inkişafına investisiya qoyuluşlarının cəlb edilməsində idarəetmənin xüsusiyyətləri və təkmilləşdirilməsi yolları</i> .....	348
<b>NİFTƏLİYEV N.F.</b>	
<i>Ölkədə ixrac yönümlü məhsul istehsalının stimullaşdırılmasının tənzimlənməsi vəziyyəti</i> .....	351
<b>RƏSULOV Z.Y.</b>	
<i>Dövlət qulluqçularının karyera inkişafı istiqamətləri</i> .....	353
<b>XƏLİLOVA X.Q.</b>	
<i>Sənaye müəssisələrində kadr potensialından səmərəli istifadə istiqamətləri</i> .....	357
<b>NAMAZOVA A.M.</b>	
<i>Loqistikanın təşkilinin qiymətləndirmə metodları</i> .....	358
<b>MƏMMƏDLİ V.Ə.</b>	
<i>Mingəçevir bələdiyyəsinin maliyyə sərbəstliyinin qiymətləndirilməsi</i> .....	360
<b>MƏMMƏDLİ Y.Z.</b>	
<i>Modernləşdirmə kənd təsərrüfatının iqtisadi inkişafının əsası kimi</i> .....	362
<b>RƏHİMOVA M.F.</b>	
<i>Aqrar sahənin innovasiyalı inkişafının elmi tədqiqatlarla əlaqələndirilməsinin zəruriliyi</i> .....	364
<b>QOCAYEVA A.M.</b>	
<i>Turizm sektorunun inkişafında informasiya texnologiyalarının tətbiqinin rolu</i> .....	366

<b>АКПЕРЛИ Ю.Б.</b>	
<i>Реализация социальных проектов совместными предприятиями .....</i>	368
<b>ƏBDÜRRƏHMANOVA A.F.</b>	
<i>Emal sənayesində innovasiya sahibkarlığının təşkilinin sosial aspektləri .....</i>	371
<b>ELDARLI C.A.</b>	
<i>Aqrar sferada istehsalın şaxələndirilməsi istiqamətləri.....</i>	374
<b>HƏMİDZADƏ E.O.</b>	
<i>Elm tutumlu istehsalın formalaşmasının iqtisadi əsasları .....</i>	376
<b>GƏNCƏYEV F.İ.</b>	
<i>Sığorta bazarı, onun inkişaf xüsusiyyətləri və istiqamətləri .....</i>	377
<b>MİRZƏYEV İ.Ş.</b>	
<i>Kənd təsərrüfatının iqtisadi inkişaf mexanizminin əsas vasitələri .....</i>	379
<b>İSMAYILOV H.N.</b>	
<i>Kənd təsərrüfatı müəssisələrində maliyyə resursları ilə təmin olunma səviyyəsinin risklərə təsiri .....</i>	380
<b>SALMANOV T.Ə.</b>	
<i>Aqrar sferada rəqabətin xüsusiyyətləri .....</i>	384
<b>MƏMMƏDOV S.İ.</b>	
<i>Regionlarda iqtisadi inkişafın təmin olunmasının əsas istiqamətləri .....</i>	386
<b>ABDULLAYEV A.D.</b>	
<i>Azərbaycanda sağlamlıq turizminin rəqabətqabiliyyətliliyinin xarakterik xüsusiyyətləri .....</i>	388
<b>ƏLİŞOVA Ç.A.</b>	
<i>İnsan kapitalının səhiyyə amili .....</i>	390
<b>ZEYNALLI E.C.</b>	
<i>Ali auditin beynəlxalq sənədləri.....</i>	392
<b>ƏLİYEV F.B., NƏSİBOVA A.V., MƏMMƏDOV S.C.</b>	
<i>Yüngül sənayedə innovasiyalı məhsulların yaradılmasında dövlət strategiyası .....</i>	395
<b>RƏHİMOVA G.V.</b>	
<i>Dövlət ehtiyacları üçün mərkəzləşdirilmiş tədarük sisteminin aqrar sektorun inkişafında rolu .....</i>	397
<b>HƏŞİMOVA V.X.</b>	
<i>“Qlobal Pensiya İndeksi” üzrə pensiya sistemlərinin müqayisə edilməsi .....</i>	399
<b>ГАДЖИЕВА С.И.</b>	
<i>Перспективные направления решения существующих проблем управления в Азербайджане .....</i>	402
<b>İSMAYILOVA G.Z.</b>	
<i>Müəssisələrdə idarəetmə təcrübəsi, onun xüsusiyyətləri və çatışmazlıqları .....</i>	404
<b>NABIYEVA I.M.</b>	
<i>Unemployment, its types, causes and consequences for the country's economy .....</i>	406
<b>HUSEYNOV A.S.</b>	
<i>Financial globalization and its role in the society .....</i>	409
<b>HACIYEVA G.Ç.</b>	
<i>Beynəlxalq münasibətlərin davamlı inkişafında diplomatik yazışmaların rolu .....</i>	412
<b>MURADOVA J.N.</b>	
<i>Qloballaşma prosesində müxtəlif meyillər .....</i>	414
<b>QARAYEVA M.İ.</b>	
<i>Qloballaşma şəraitində Azərbaycanın bank sektoru .....</i>	415
<b>SALMANOVA R.A.</b>	
<i>İntensiv əkinçiliyin “bitki-ekoloji şərait” sistemi baxımından qiymətləndirilməsi .....</i>	418
<b>ŞÜKÜROVA A.A.</b>	
<i>Marketing sistemində aqrar məhsullar bazarının formalaşması və satış siyasəti .....</i>	420
<b>ƏLİYEV Z.Z.</b>	
<i>İxrac yönü iqtisadi artımın vacib şərtləri .....</i>	423
<b>TAĞIYEV A.M.</b>	
<i>Azərbaycanın müasir milli iqtisadi inkişaf strategiyası: problemlər, reallıqlar və strateji hədəflər .....</i>	426
<b>ŞƏFAQƏTOV G.M.</b>	
<i>Azərbaycanda mülkiyyət islahatları və özəlləşdirmənin inkişaf meyilləri.....</i>	428
<b>SƏFƏROVA T.A.</b>	
<i>Regionların sənaye kompleksinin davamlı inkişafında innovasiya sahibkarlığının rolu .....</i>	431

<b>ƏLİYEVƏ T.Ə.</b>	
<i>Azərbaycanda idarəetmə islahatlarının zəruriliyi və prioritet istiqamətləri .....</i>	433
<b>NƏSİBOVA A.C.</b>	
<i>Etibarlı ərzaq təminatı ölkənin iqtisadi sabitliyinin və sosial dayanıqlığının başlıca şərti kimi .....</i>	435
<b>SÜLEYMANOVA T.Ə.</b>	
<i>Sahibkarlıq fəaliyyətinin maliyyələşdirmə istiqamətləri .....</i>	437
<b>XƏLİLOVA E.E.</b>	
<i>Qloballaşmanın inkişaf etməkdə olan ölkələrə təsiri .....</i>	439
<b>KƏRİMLİ G.F.</b>	
<i>Azərbaycan iqtisadiyyatı yeni inkişaf mərhələsində .....</i>	442
<b>MƏMMƏDOV S.Y.</b>	
<i>Turizmin inkişafında bələdiyyələrin rolunun artırılması imkanları .....</i>	444
<b>ƏHMƏDOV A.K.</b>	
<i>İdarəetmədə beynəlxalq maliyyə standartlarına uyğun mühasibat uçotunun təşkili prinsipləri .....</i>	446
<b>NADİROVA A.İ.</b>	
<i>Müasir iqtisadiyyatın aktual problemləri .....</i>	448
<b>XƏLİLOV X.R.</b>	
<i>Müəssisələrdə innovasiya yönümlü fəaliyyətin inkişaf istiqamətləri .....</i>	450
<b>KƏLƏŞOV A.Q.</b>	
<i>Beynəlxalq iqtisadi münasibətlərdə qloballaşma fenomeni .....</i>	452
<b>CƏFƏROV N.Z.</b>	
<i>İdarəedən şəxsiyyətin natiqlik istedadı və postindustrial cəmiyyət .....</i>	454
<b>RZAZADƏ M.E.</b>	
<i>Regionların sosial-iqtisadi inkişafında turizm sahəsinin rolu .....</i>	456
<b>ABBASOVA S.İ.</b>	
<i>Azərbaycanda turizm sahəsinin davamlı inkişafının təmini məsələləri.....</i>	458
<b>TALİBOV A.H.</b>	
<i>Azərbaycan Respublikasında turizm sahəsinin müasir inkişaf perspektivləri .....</i>	460
<b>TƏHMƏZLİ A.N.</b>	
<i>Təhsilin sosial və iqtisadi inkişafda rolu .....</i>	462
<b>QƏZƏNFƏRLİ M.X.</b>	
<i>Vergi inzibətçiliğinin səmərəliliyinin artırılmasında “soft computing”-in rolu.....</i>	463
<b>RƏHİMOV F.M.</b>	
<i>Dayanıqlı iqtisadi inkişafda şəhər markalaşmasının rolu – “Yaradıcı şəhər” konsepsiyasının timsalında .....</i>	465
<b>İBRAHİMOVA G.A.</b>	
<i>Aqrar sferanın rəqabətqabiliyyətli inkişaf istiqamətləri .....</i>	468
<b>QURBANOVA H.Ş.</b>	
<i>İxracın stimullaşdırılması istiqamətləri .....</i>	471
<b>KƏRİMOVA X.O.</b>	
<i>Regionlarda qeyri-neft sektorunun inkişafında sənaye parklarının rolunun qiymətləndirilməsi.</i>	474
<b>İSMAYİLOVA T.V.</b>	
<i>Qloballaşma prosesində Azərbaycanın sosial və iqtisadi inkişaf istiqamətləri .....</i>	475
<b>RAMAZANOVA Ş.C.</b>	
<i>Menecmentdə innovasiya .....</i>	478
<b>SALİYEVƏ V.İ.</b>	
<i>Kiçik və orta sahibkarlıq – bazar rəqabətinin inkişaf amili kimi .....</i>	480
<b>SADIQOVA Z.Ə.</b>	
<i>İnformasiya-kommunikasiya texnologiyalarının müəssisələrdə tətbiqi .....</i>	482
<b>АЛИЕВА Ф.А.</b>	
<i>Приоритеты Азербайджанской Республики в сфере обеспечения региональной и международной безопасности .....</i>	485

**TEXNİKA VƏ EKOLOGİYA  
BÖLMƏSİ**

<b>ABBASOV V.M., MUXTAROVA G.S., ƏLİZADƏ A.E.</b> <i>Yanar şistlərin ağır neft qalıqları ilə birgə emalı .....</i>	487
<b>HƏŞİMOV A.M., QURBANOV K.B., SÜLEYMANOVA L.Ç.</b> <i>Xətli polimer sistemlərinin “struktur-xassə” əlaqələrinin tədqiqində istifadə olunan üsullar .....</i>	489
<b>ƏKPƏROV Z.İ., CAVADOVA A.M.</b> <i>Yağlı və efir yağlı bitkilər haqqında müasir təsəvvürlər .....</i>	492
<b>RZAYEV A.H., ABDURRAHMANOVA A.M.</b> <i>Qabaqcıl texnologiyalardan istifadə etməklə neft quyularının debitinin ölçülməsinin dolayı üsulları ....</i>	493
<b>SƏRDARLI R.M., AĞAYEVA R.Ş.</b> <i>Kristalda cərəyan və gərginliyin ossilyasiyası .....</i>	496
<b>NAJAFOV A.M., BABAYEV R.F.</b>  <i>Estimations of the norm of functions spaces type <math>\prod_{i=1}^{2^n} L_{p, \varphi, \beta}^i(G)</math> reduced by polynomials .....</i>	499
<b>GÖYÇAYLI Ş.Y., İSLAMOVA Ş.Z.</b> <i>Fotoqalvanik üsulu ilə günəş enerjisinin elektrik enerjisinə çevrilməsi.....</i>	500
<b>ТАГИЕВ М.М., АБДИНОВА Г.Дж., АБДУЛЛАЕВА И.А.</b> <i>Электрические и тепловые свойства экструдированных образцов твердого раствора <math>Bi_{85}Sb_{15}</math>, облученные гамма- радиацией .....</i>	502
<b>ABDULLAYEV Y.R., HƏSƏNOV E.A.</b> <i>Tezlik çeviricili avtomatik yanalma bucurqadının elektrik intiqalının dinamik rejimlərinin tədqiqi .....</i>	505
<b>CƏFƏROV S.M., MUSTAFAYEVA A.M., ƏLİYEVA A.S.</b> <i>Sinergetik sistemlərin idarə edilməsi xüsusiyyətlərinin təhlili.....</i>	508
<b>TAĞIZADƏ Ə.H., TAĞIYEVA N.İ.</b> <i>Düzbucaqlı lövhənin sərbəst rəqsləri .....</i>	512
<b>ƏHMƏDOV M.A., MƏHƏMMƏDLİ H.M., XƏLİLOV E.O.</b> <i>Beynəlxalq səviyyədə sənaye robotlarının istehsalı və tətbiqi perspektivlərinin analizi .....</i>	514
<b>MƏMMƏDOV E.Ə., YUSİBOVA T.F.</b> <i>Elektromaqnit şüalanmasının ekoloji təsiri.....</i>	517
<b>ƏLƏKBƏRLİ F.H., BAYRAMOVA İ.S.</b> <i>Kontrollerli tənzimləmə sistemlərində ötürmə funksiyalarının realizasiya üsulları .....</i>	518
<b>ГУМБАТАЛИЕВ Р.З.</b> <i>О некоторых свойства оператора пучков .....</i>	520
<b>MUSTAFAYEV V.S.</b> <i>III sinif struktur qrupunda vəziyyətlərin təyini .....</i>	524
<b>İSMAYILOV M.B.</b> <i>Energetikada aparılan islahatlar: reallıqlar və perspektiv inkişaf .....</i>	528
<b>MUSTAFAYEV S.M., ORUCOV T.S.</b> <i>Situasiya məsələləri şagirdlərin riyazi təhsilinin keyfiyyətinin yüksəldilməsi resursu kimi .....</i>	530
<b>YUSİBOVA T.F., ABDULLAYEV Q.B.</b> <i>Ətraf mühitin ekoloji monitorinqi və informasiyası .....</i>	532
<b>AŞUROVA Ü.İ., ƏDİLOV Ə.H.</b> <i>Drenaj nasoslarının quraşdırılmasında vakuum çənlərin tətbiqi və üstünlükləri .....</i>	534
<b>KƏLƏŞOV Q.T.</b> <i>Üstlü tənlərlərin həll üsulları .....</i>	536
<b>ГАЗИЕВ А.Т., ГУСЕЙНОВА Ш.А.</b> <i>Экологическое обеспечение устойчивого развития биосферы .....</i>	539
<b>KƏRİMOV N.Ə.</b> <i>Xəzərin karbohidrogen ehtiyatlarının dünya enerji rezervləri kontekstində yeri və əhəmiyyəti .....</i>	541
<b>XANƏHMƏDOVA S.Ə., YUSİFZADƏ F.R.</b> <i>Çoxnasoslu su təhcizatının avtomatik idarəsi .....</i>	544
<b>MƏMMƏDOVA G.V., ABDULLAYEV M.E.</b> <i>Energetik qurğuların elektrik avadanlıqlarında istilik hesabı .....</i>	546

<b>ƏLİYEV N.A.</b>	
<i>Külək elektrik qurğularında elektromaqnit sürüşmə muftasının istifadəsi və modelləşdirilməsinin bəzi məsələləri</i> .....	549
<b>KƏRİMZADƏ G.S.</b>	
<i>Differensial transformator bucaq vericisinin idarə olunması və həssaslığının artırılması</i> .....	551
<b>MÜFİDZADƏ N.A., İSMAYİLOVA G.G.</b>	
<i>Elektrik verilişi xətlərində və yarımstansiyalarda tac effektinin ifrat gərginliklərə təsiri</i> .....	553
<b>ƏLİYEVƏ F.N.</b>	
<i>Cəmiyyətin sosial-iqtisadi həyatı və İKT</i> .....	555
<b>İSKƏNDƏROVA S.C.</b>	
<i>İnformasiya cəmiyyətində sosial tələblər və dövlətin sosial siyasəti</i> .....	557
<b>DAVUDOV N.K., KƏSƏMƏNLİ E.Y., VERDİYEVƏ F.B.</b>	
<i>Çirkab sularının təmizlənmə səviyyəsinin tədqiqi (Goranboy rayonunun su təmizləmə qurğusunun təmsalında)</i> .....	560
<b>PANALİYEV Ə.V.</b>	
<i>Azərbaycanın nəqliyyat sisteminə innovasiya proseslərinin mövcud vəziyyəti və strategiyası</i> .....	561
<b>MƏMMƏDOV M.Ə., GÜMAYEV M.H.</b>	
<i>Avtomobillərdə dinamik stabilləşdirmə sistemləri</i> .....	565
<b>АЛИЕВА А.А.</b>	
<i>Подход к анализу показателя качества обслуживания полезного и служебного трафиков с использованием аппарата нечеткой логикой</i> .....	567
<b>EYYUBOVA K.S.</b>	
<i>Azərbaycanda Günəş enerjisinin potensialı və layihələr</i> .....	570
<b>İSMAYİLOVA M.F.</b>	
<i>Parçada kəsilməz funksiyalar fəzasının tədqiqi</i> .....	572
<b>İSRAFİLOVA E.N.</b>	
<i>İT-risklərin idarə edilməsinə sistemli yanaşma</i> .....	574
<b>QƏHRƏMANOV S.Ə.</b>	
<i>Çubuğun elastiklik həddinin təyin edilməsinin bəzi məsələləri</i> .....	577
<b>MEHDİYEV M.S.</b>	
<i>Epoksi birləşmələrin strukturu ilə xassəsi arasında korrelyasiya asılılığı</i> .....	580
<b>HÜMMƏTOV M.M.</b>	
<i>Dirixle prinsipi</i> .....	583
<b>MƏMMƏDOVA O.İ., ƏLİYEVƏ Ş.H.</b>	
<i>Həndəsənin memarlıqda tətbiqi üsulları</i> .....	585
<b>RƏSULOV M.B.</b>	
<i>Təpələrdən keçən hipermüstəvilərin tənlikləri verilmiş simpleksin təpələrinin tapılması</i> .....	586
<b>İSMAYİLOV M.B., HEYDƏROV Ş.Ə.</b>	
<i>“Bir kəmə, bir yol” beynəlxalq əməkdaşlıq layihəsinin Azərbaycanın tranzit ölkə kimi inkişafında rolu</i> .....	588
<b>BAĞIROV R.Y., ƏHMƏDOVA G.İ.</b>	
<i>Parametrdən asılı bəzi məsələlərin həlli</i> .....	591
<b>МАРКОВ А.М.</b>	
<i>Экспериментальные исследования энергетических характеристик солнечной панели</i> .....	592
<b>HÜSEYNOV T.K.</b>	
<i>Vibrasiya sıxlıqölçənin en kəsiyi pilləvari dəyişən rezonatorunda müəyyən amplitudalı rəqsləri yaradan qüvvənin təyini</i> .....	595
<b>HƏMİDOV M.H., İSMİYEVƏ N.H., İBRAHİMOV C.Ə.</b>	
<i>Azərbaycan elektrik şəbəkələrində rəqəmsal texnologiyaların tətbiqi</i> .....	597
<b>АХМЕДОВА Р.Р., АШУРОВА Н.Д.</b>	
<i>Почвенно-экологическая характеристика Анишеронского полуострова</i> .....	599
<b>TALIŞLI M.İ.</b>	
<i>İnformasiya cəmiyyəti şəraitində şəxsiyyətin formalaşmasının prinsipləri</i> .....	600
<b>MUSTAFAİYEVƏ A.M.</b>	
<i>İki təkərli mobil robotun idarəetmə sisteminin təhlili və sintezi</i> .....	603
<b>MUSTAFAİYEVƏ V.S.</b>	
<i>Ətraf mühitin çirklənməsinin canlıların irsi çoxalmasına mutagen təsiri</i> .....	604



<b>ƏSGƏROVA H.A.</b>	
<i>Əhəng-koagulyant emalı ilə kimyəvi duzsuzlaşdırma sxeminin tədqiqi .....</i>	606
<b>АГАЕВА Р.Ш.</b>	
<i>Температурная зависимость высоты барьера для КМП .....</i>	607
<b>ƏHMƏDOV M.Z.</b>	
<i>Yüksək səviyyəli müasir proqramlaşdırma dili – Python .....</i>	609
<b>SƏLİMOV İ.N., MƏMMƏDOV R.K.</b>	
<i>Microsoft Excel proqramından istifadə etməklə mexanika bəhsinə aid bəzi məsələlərin həlli metodikası</i>	612
<b>CƏBRAYILOV M.S.</b>	
<i>Müasir geosiyasi şəraitdə informasiya təhlükəsizliyi .....</i>	615
<b>ИСКЕНДЕРОВА Г.Н., ГУСЕЙНОВА А.Ф., АЛЛАХВЕРДИЕВА С.И.</b>	
<i>Линейные обратные задачи для псевдо гиперболического уравнения четвертого порядка с неклассическими краевыми условиями .....</i>	617
<b>BAXŞIYEVA Y.Ü.</b>	
<i>Azərbaycan Respublikasının hidrosiyasətində Heydər Əliyevin rolu.....</i>	619
<b>EMİNOVA H.R.</b>	
<i>İKT-nin təhsil sisteminə təsiri .....</i>	622
<b>ABBASOVA A.A.</b>	
<i>İnformasiya cəmiyyətində təhsil siyasəti .....</i>	624
<b>HÜSEYNOVA İ.İ.</b>	
<i>Təhsilin informasiyalaşdırılması dövlət strategiyasının prioriteti kimi .....</i>	626
<b>MEHDİZADƏ G.Z.</b>	
<i>Beynəlxalq nəqliyyat dəhlizlərində iştirakın Azərbaycanın beynəlxalq əlaqələrinin inkişafında rolu (XX əsrin 90-ci illəri) .....</i>	628
<b>QURBANOVA K.Ş.</b>	
<i>İnnovasiyalardan istifadə müasirləşdirmənin və keyfiyyətin yüksəldilməsinin mühüm amili kimi .....</i>	631
<b>XƏLİLOV E.O.</b>	
<i>3D modelləşdirmə üsullarının müqayisəli analizi və tətbiq sahələrinin təyini .....</i>	633
<b>HƏSƏNOV E.A.</b>	
<i>Gəmi lövbər qurğusunun elektrik intiqalının tezlik çeviricisi vasitəsilə idarə olunmasının əsas üstünlükləri .....</i>	635
<b>ƏMİRASLANOVA R.İ.</b>	
<i>Kompüter riyaziyyatında verilənlər bazasının konseptual əsasları .....</i>	638
<b>BƏNDƏLİYEVAG.Ş.</b>	
<i>Azərbaycanda avtomobil yol tikintisinin inkişaf istiqamətləri .....</i>	640
<b>ƏZİZOV M.M.</b>	
<i>Qazlift üsulu ilə işləyən quyularda neftin çıxarılma texnologiyası və texnoloji avadanlığının əsas xüsusiyyətləri .....</i>	642
<b>HƏSƏNOVA G.Ü.</b>	
<i>Bakı metropoliteninin fasiləsiz və etibarlı işinin təminatı üçün avtomatlaşdırılmış dispetçer idarəetmə sisteminin araşdırılması .....</i>	643
<b>ALLAHVERDİYEV E.N.</b>	
<i>Qaz sərfinin ölçmə proseslərinin avtomatlaşdırılması .....</i>	645
<b>TAĞIYEV E.N.</b>	
<i>Riyazi məsələlərin kompüterdə həllinin proqramlaşdırmasının tədrisi metodikası .....</i>	647
<b>BABAYEVA T.M.</b>	
<i>Xəzər gölünün çirklənmə mənbələrinin xüsusiyyətləri .....</i>	648
<b>QƏDİROVA T.T.</b>	
<i>Ardıcıl təsirlənən sabit cərəyan mühərrikin sürətinin lövbər dövrəsinə müqavimət daxil etməklə tənzimlənməsinin electronics workbench proqramında modeli .....</i>	650
<b>ASLANOVA S.R.</b>	
<i>Bakalavr ixtisaslarında informatika fənninin tədrisi problemlərinin təhlili .....</i>	652
<b>BABUŞOV S.N., OSMANOVA G.S.</b>	
<i>Şagirdlərin sərbəst düşünmə qabiliyyətinin inkişafında həndəsə məsələlərinin rolu .....</i>	655
<b>BAXŞIYEVA G.S.</b>	
<i>Ali məktəbin avtomatlaşdırılmış kitabxana sisteminin strukturu və modulların xarakteristikaları .....</i>	657

<b>ƏHMƏDOVA N.K.</b>	
<i>Proqnozlaşdırma məsələlərinin həllində tendensiyaların müəyyən olunması metodları .....</i>	659
<b>ƏLİYEV B.S.</b>	
<i>Yüksək gərginlik altında OPGW-trosun çəkiliş xüsusiyyətləri .....</i>	661
<b>ƏLİYEV Q.Ə., MAHMUDOVA S.V.</b>	
<i>Elektromobil, onun inkişaf perspektivləri və gözlənilən problemlər .....</i>	662
<b>NƏCƏFOV A.V., BƏKİROVA S.X.</b>	
<i>Qarışıq təsirlənmə dolaqlı sabit cərəyan generatorunun yük rejimində tədqiqi .....</i>	665
<b>PAŞAYEV M.Ə.</b>	
<i>DLL-də resurs və formaların yerləşdirilməsi .....</i>	667
<b>ABDULLAYEV V.Ş.</b>	
<i>İbtidai funksiyanın çətinliyi yüksək olan bəzi çalışmaların həllinə tətbiqi .....</i>	670
<b>MƏMMƏDOV M.N.</b>	
<i>İqtisadi proseslərdə limitin analizi .....</i>	674
<b>MƏMMƏDOV İ.Q.</b>	
<i>Müasir iqtisadi inkişaf və onun ətraf mühitə təsiri .....</i>	675
<b>ƏLİYEV Z.Ə.</b>	
<i>Titrayış üzrə buxar turbininin monitorinqi və diaqnostikası.....</i>	678
<b>ƏLİZADƏ C.B.</b>	
<i>Sonlu və sonsuz sıraların kompüterdə həlli metodikası .....</i>	681
<b>MƏMMƏDOVA İ.Ə.</b>	
<i>Şagird nailiyyətlərinin qiymətləndirilməsinin təhsildə əhəmiyyəti.....</i>	683
<b>SARIYEV V.İ.</b>	
<i>Milli peyklərimiz.....</i>	686
<b>SƏMƏDZADƏ M.E.</b>	
<i>Saytların yaradılmasında ən geniş istifadə olunan konstruktorlar .....</i>	688
<b>ŞIXƏLİYEV S.Y., ŞƏFİYEV A.B.</b>	
<i>Kompozit dayaqların elektrik təchizatında rolu .....</i>	690
<b>NƏSİROVA Ş.S.</b>	
<i>Kompüter şəbəkələrində informasiya təhlükəsizliyinin təminində kompleks yanaşma metodları .....</i>	692
<b>TAGIYEV G.A.</b>	
<i>Elm və texnikanın inkişafı Azərbaycanın dövlət siyasətinin əsas istiqaməti kimi .....</i>	694
<b>HACIYEV K.R.</b>	
<i>Pyezoelektrik vericilərin analizi .....</i>	696
<b>HÜSEYNOVA A.E., SEYİDOVA G.M.</b>	
<i>Ətraf mühitə mənfə təsirin səviyyəsinin azaldılmasının əsas istiqamətləri .....</i>	698

## GİRİŞ SÖZÜ

*i.f.d. Şahin Bayramov*  
*Mingəçevir Dövlət Universitetinin rektoru*

**Hörmətli konfrans iştirakçıları!**

**Hörmətli qonaqlar!**

**Hörmətli professor-müəllim heyəti üzvləri!**

**Əziz tələbələr!**

Məlum olduğu kimi, hazırda dünyanın müasir obrazının intensiv şəkildə dəyişməsi, bəşəriyyətin inkişafında çoxmilli proseslərin rolunun artması, cəmiyyət həyatının məzmununun davamlı yenilənməsi, dövlətlər tərəfindən həyata keçirilən yeni strategiyalarda sosial təminatın və ümumi rifahın önə çəkilməsi, qlobal inkişafın və zəmanətli gələcəyin əsas müzakirə mövzularına çevrilməsi müşahidə olunur. Bu məsələlərin optimal həlli baxımından, şəxsiyyət, cəmiyyət və dövlət arasında qarşılıqlı münasibətlərdə yeni dövrün tələblərinə uyğun mexanizmlərin yaradılması və daha çevik tətbiq oluna bilən alqoritmlərin hazırlanması qaçılmaz zərurətə çevrilir.

Bu kontekstdə, hazırda qeyd olunan istiqamətdə aparılan tədqiqatların aktuallığının artması və IV sənaye inqilabının yaratdığı reallıqlar şəraitində uğurla fəaliyyət göstərə biləcək intellektual və innovativ şəxsiyyətin yetişdirilməsi daha mühüm əhəmiyyət kəsb edir. Məhz bu tarixi zərurətdən irəli gələn vəzifələrin ardıcıl və metodiki şəkildə yerinə yetirilməsinə töhfə vermək məqsədilə, Azərbaycan Respublikası Təhsil Nazirliyinin 08 fevral 2019-cu il tarixli F-69 sayılı əmri ilə təsdiq edilmiş Azərbaycan Respublikası Təhsil Nazirliyi sistemində fəaliyyət göstərən ali təhsil müəssisələrində 2019-cu ildə keçirilməli olan beynəlxalq və respublika səviyyəli elmi konfrans və simpoziumların siyahısına əsasən, Mingəçevir Dövlət Universitetində “Şəxsiyyət, cəmiyyət, dövlət: qarşılıqlı münasibətlərə müasir yanaşmalar” mövzusunda bugünkü respublika elmi konfransının təşkil edilməsi qərara alınmışdır.

Hesab edirik ki, konfransın adı və məzmunu qlobal və universal xarakter daşdığı üçün elmin və ali təhsilin bir çox sahələrini vahid ideya ətrafında birləşdirməyə nail olmuşdur. Ona görə ki, həyatımızın bütün sahələri cəmiyyətin xarakteri, dövlətin inkişaf səviyyəsi və şəxsiyyətin strukturu ilə sıx bağlıdır. Bu dəyərlər arasında yaranan qarşılıqlı əlaqələrin keyfiyyəti birbaşa olaraq müasir dünyanın qlobal xarakterini, məzmununu və inkişaf perspektivlərini müəyyən edir.

Sevindirici haldır ki, konfransın mövzusu özünün aktuallığı və geniş elmi-nəzəri potensialı ilə ali təhsil və elm ictimaiyyətinin yüksək diqqətini cəlb etmişdir. Belə ki, elmi konfransa doqquz elmi istiqamət üzrə respublikanın 22 ali təhsil müəssisəsindən, AMEA-nın 16 sahə elmi-tədqiqat institutundan və 5 digər təşkilatdan üç bölmə üzrə (Humanitar, İqtisadiyyat və idarəetmə, Texnika və ekologiya) ümumilikdə 300-ə yaxın məqalə və tezis daxil olmuşdur.

Xüsusi qeyd olunmalıdır ki, bu gün konfransın işində Mingəçevir Şəhər İcra Hakimiyyətinin başçısı İlham İsmayılov, Azərbaycan İlahiyyat Universitetinin rektoru Ceyhun Məmmədov, Azərbaycan Dövlət İqtisad Universitetinin İqtisadi Araşdırmalar Elmi-Tədqiqat İnstitutunun direktoru Yadulla Həsənlı də iştirak edirlər. Konfransda iştirak etdiklərinə görə adı çəkilən şəxslərə Mingəçevir Dövlət Universitetinin kollektivi adından və şəxsən öz adımdan təşəkkür edirəm.

**Hörmətli konfrans iştirakçıları!**

Bu gün biz lokal və qlobal cəmiyyətin ən aktual problemlərindən olan – şəxsiyyət, cəmiyyət, dövlət və onların qarşılıqlı əlaqələri ilə bağlı çoxşaxəli məsələləri akademik səviyyədə müzakirə etmək, elmi diskussiyalar aparmaq və yeni konseptual yanaşmalar irəli sürmək üçün üçün toplaşmışıq. Ümid edirəm ki, konfransın həm plenar, həm də bölmə iclasları maraqlı və məzmunlu keçəcək, biz hamımız təqdim olunan elmi məruzələrdən fayda əldə edəcəyik. Fərsətdən istifadə edərək, konfransın təşkilində əməyi olan hər kəsə təşəkkür edirəm, konfransda iştirak edən Mingəçevir Dövlət Universitetinin, Azərbaycan Respublikasının digər ali təhsil müəssisələrinin və AMEA-nın elmi-tədqiqat institutlarının professor-müəllim heyətinə və tədqiqatçılarına uğurlar arzu edirəm!

**Konfransın plenar iclasını açıq elan edir və işində uğurlar arzulayıram!**

## PLENAR İCLAS

UOT 316.6

### İctimai-siyasi proseslərin inkişafında postmodern şəxsiyyətin rolu və əhəmiyyəti

*s.f.d., dos. İsmayilov İlham Mehdixan oğlu  
Mingəçevir Şəhər İcra Hakimiyyətinin başçısı*

Bu gün qlobal tendensiyaların təsiri altında bəşəriyyətin siması və dünyagörüşü, davamlı olaraq, ümumi standartlara tabe etdirilir. Bu tendensiya dönməz xarakter daşıyır və fərdlərin universallaşmasında, onların çağdaş zamanın ruhuna uyğun unufukasiyasında təzahür olunur. Qloballaşma – dünya miqyaslı mürəkkəb iqtisadi-siyasi və mədəni xarakterli hadisədir. O, özündə dünya təsərrüfatının və etnik-mədəni stereotiplərin strukturunun dəyişdirilməsi, dünyanın yeni – sosial-iqtisadi, ictimai-siyasi və əxlaqi-mədəni qaydalarla idarə olunması kimi total prosesi ifadə edir. Qlobal xarakter almış müasir iqtisadiyyat insan hüquqları konsepsiyasına, yeniləşmə prosesində iştirak etmək üçün bütün cəmiyyət üzvlərindən sosial-siyasi inkişaf standartları tələb edir.

Bu hadisə ilə əlaqədar bütün dünyada dinamik şəkildə baş verən ictimai-siyasi proseslərin inkişafına pozitiv təsir göstərməyə qadir və qabil olan şəxsiyyət məsələsi fəvqəladə şəkildə aktuallaşır. Çünki, ümumdünya tarixinin gedişində sivilizasiya heç vaxt XXI əsrin əvvəllərində olduğu qədər qlobal problemlərlə üzləşməyib. Müasir dövrdə məhdud və tükənən resurslar, durmadan artan tələbatlar, enerji ehtiyatları uğrunda gedən gərgin mübarizə, kritik həddə çatmış əhali artımı, dünyanı məhv etməyə qadir olan nüvə müharibəsi təhlükəsi sağlam və yaradıcı düşüncə sahibi olan insanların aktiv fəaliyyətini tələb edir. Məhz elə bu səbəbdən müasir postmodern şəxsiyyətin üzərinə bəşəriyyətin xilasını kimi çox möhtəşəm vəzifə düşür. Belə məlum olur ki, postmodern şəxsiyyət məhdud məkanda və mücərrəd zamanda fəaliyyət göstərən ordinar subyekt deyil. O, gələcəyin şanlı tarixini yazmaq üçün bəşəri tapşırıq almış ekstraordinar ideyaların daşıyıcısıdır.

Postmodern şəxsiyyət yüksək təşəkküllü sosial individdir. O, özündə pozitiv sosial, siyasi və psixoloji elementlərin, əxlaqi-mənəvi dəyərlərin bütöv kompleksini tərənnüm edir. Onun əsas əlamətləri aktivlik, azadlıq, məsuliyyət və intellektidir. Bundan əlavə şəxsiyyətin simasını çoxlu sayda pozitiv əlamətlərdən ibarət sosial-mədəni keyfiyyətlərin bütöv dəsti tərənnüm edir. Şəxsiyyətin yüksək təşəkküllü dünyagörüşünə, ictimai normalara və dəyərlərə əsaslanan həyat mövqeyi davamlı yaradıcı fəaliyyətdə ifadə olunur. O, mövcud situasiyanı yeni, daha mütərəqqi məcraya yönəltməyə hazır olan fəvqəl enerji kimi təzahür edir.

Postmodern şəxsiyyəti ordinar sosial subyektdən fərqləndirən daha mühüm və sanballı keyfiyyətlər isə onun möhkəm və sarsılmaz iradəsi, daim optimist dalğaya köklənən narahat ruhu, təlatümlərlə dolu olan yaradıcı və üsyankar təbiəti, pozitiv elmə inanan fenomenal zəkası, möhtəşəm xariqələr yaradandühası və nəhayət taleyin hökmündən və ölümdən qorxmamasıdır. Məhz bu tip unikal keyfiyyətlər şəxsiyyəti tarixi prosesin və onun əsas məzmununu olan davamlı sosial tərəqqinin hərəkətverici qüvvəsi kimi təsdiq etmişdir.

XX əsr fəlsəfəsində çox geniş yayılmış təlimlərdən biri olan personalizm şəxsiyyəti ilkin yaradıcı realıq və ali dəyər kimi sosial müstəviyə çıxarır. Geniş mənada isə personalizm şəxsiyyəti insan varlığının ali forması elan edir.

Postmodern şəxsiyyətin ən vacib əlamətlərindən biri də onun natiqlik istedadı ilə bağlıdır. Natiqlik istedadı şəxsiyyətə, ilk növbədə, onun dühasına ehtiyacı olan insanları və ünsiyyət qurduğu digər insanları öz fəaliyyətilə bağlı mütərəqqi ideyalara inandırmaq, qüvvələri daha səmərəli şəkildə səfərbər etmək üçün lazımdır.

Ümumdünya təcrübəsi sübut edir ki, tarixə öz adını qızıl hərflərlə yazdırmış möhtəşəm şəxsiyyətlərin hamısı, ilk növbədə, natiq olmuş və ritorika elmini mükəmməl bilmişlər. Belə məlum olur ki, davamlı uğurlar qazanmaq və qlobal cəmiyyətdə baş verən ictimai-siyasi proseslərin inkişafına aktiv-dəyişdirici təsir göstərmək üçün postmodern şəxsiyyət bəlağətli danışmalı, fikrini düzgün, dəqiq, aydın və inandırıcı sözlərlə ifadə etmək qabiliyyətinə – natiqlik istedadına sahib olmalı, daim səmərə saçan persona kimi yüksək imic qazanmalıdır. Bu keyfiyyətlər isə şəxsiyyətin “kreativ sinif”, “professionallar kateqoriyasına” mənsub olmasının sübutudur. Təsadüfi deyildir ki,

sosioloji tədqiqatların çoxu postindustrial cəmiyyəti “professionalların cəmiyyəti” kimi xarakterizə edir, “intellektuallar sinfini” isə belə cəmiyyətin əsas kateqoriyası elan edirlər. Belə cəmiyyətlərdə mütləq hakimiyyət meritokratiyadır – yəni sosial mənşəyindən və maliyyə imkanlarından asılı olmayaraq ləyaqətli insanların hakimiyyətidir. Bu cür cəmiyyətlərdə xalqın və dövlətin gələcəyi ilə bağlı məsuliyyət intellektual elitanın üzərinə düşür.

Dünyada qlobal proseslərin gətirdiyi bir dövrdə postmodern şəxsiyyətin linqvistik imkanlarının məzmunu və diapozonu da fəvqəladə şəkildə dəyişir. Bu minvalla, şəxsiyyətin strukturunu müəyyən edən əqli imkanların səviyyəsi, fərdin mənəvi obrazı, xarakteri və temperamenti son nəticədə onun nitqində, dogma və əcnəbi dillərdən necə istifadə etməsində təzahür edir. Hətta şəxsiyyətin bu vacib keyfiyyəti ilə əlaqədar beynəlxalq miqyasda elmi dövriyyəyə “şəxsiyyətin dili” adlı termin də daxil edilmişdir.

Dogma və xarici dillərdən yüksək səviyyədə istifadə etmək bacarığı şəxsiyyətin öz sosial “Mən”ni qlobal miqyasda, beynəlxalq səviyyədə təsdiq etməyə imkan verir. Əks halda, o, nə qədər yüksək intellekt və erudisiya sahibi olsa da, nitqin və əcnəbi dillərdən istifadə edilməsi ilə bağlı linqvistik imkanların yoxsulluğu onun keyfiyyət əmsallarının ötürülməsində ciddi problemlər yaradır. Bu zaman linqvistik baxımdan şəxsiyyətin böhranı baş verir.

Parlaq, obrazlı, emosional nitq həm intellektual həzərat, həm də neofitlər üçün anlaşılın olur. Burada təqdim olunan informasiya dinləyicinin təfəkkürünə maneəsiz çatır. Belə şəxsiyyət isə linqvistik özəlliklərindən asılı olmayaraq, hər zaman və hər yerdə “persona qrada” və sarsılmaz nüfuz sahibi kimi qəbul olunur.

Postmodern şəxsiyyət həm də təşkilatın müxtəlif hədlərini reallaşdırmağa qadir olan ictimai subyektdir. Subyektiv volyuntarizmin aktiv və dinamik struktura malik olan nümunəsidir. O, qlobal və universal texniki komponentlərə əsaslanan çeşidli kommunikasiya vasitələrinin sayəsində mövcud situasiyanı təmsil etdiyi cəmiyyətin rifahı naminə modernləşdirir.

Şəxsiyyət haqqında bütün deyilənləri ümumiləşdirərək belə bir nəticə çıxarmaq lazımdır ki, keçmişin tarixini görkəmli, harizmatik, ekstraordinar və dahi şəxsiyyətlər yaratdığı kimi, gələcəyin tarixinin yaradılması vəzifəsi də mütərəqqi, normativ və fenomenal şəxsiyyətlərin üzərinə düşəcək.

Müasir dünyada fəvqəladə hərbi-siyasi güc və qüdrət amilləri hesab edilən superetnoslar və onların milli liderləri özlərinin “yüksək həyati əhəmiyyət kəsb edən maraqlarını” reallaşdırmaq üçün bütün mövcud iqtisadi, siyasi və hərbi üsullardan və vasitələrdən istifadə edirlər. Bu həmişə belə olmuş, belədir və belə olacaq. Lakin bu günün və gələcəyin tarixinin əvvəcdən yazılmış ssenarisini yalnız bu və ya digər xalqın içərisindən çıxmış superşəxsiyyət, fenomenal iradə sahibi, qorxmaz və əzmlı insan dəyişə bilər.

Keçmiştarixdə ümumbəşəri prosesin məcrasını dəyişməyə qadir və qabil olan çoxlu sayda dahi şəxsiyyətlər haqqında danışmaq olar. Bununla əlaqədar personal dühanın apogeyi sayılan peyğəmbərlərin fəaliyyətini qeyd etmək lazımdır. Məsələn, Buddha humanizm ideyalarını tərənnüm edərək tarixdə ilk dəfə insan mərhəmətinin laqeydlik, qəddarlıq və eqoizm üzərində təntənəsinə nail oldu. İsa peyğəmbər öz dəhşətli edamı ilə bəşəriyyətin qurtuluşu naminə əzabkeşlik və şəhidlik institutunun əsasını qoydu. Məhəmməd peyğəmbər (s.ə.s.) bütün potensial imkanlarını səfərbər edərək islam ideyalarını yaymaqla əsrlər ərzində davam etmiş cahiliyyət qarşısında sədd çəkdi.

Dünyanın hərbi-siyasi tarixində əsaslı dönüş yaratmış şəxsiyyətlərin xidmətləri də çox möhtəşəmdir. II Mehmet 1453-cü ildə Konstantinopolu tutmaqla bəşəriyyətin etnik-siyasi mübarizə tarixində yeni bir dövrün – “Şərqi-Qərbi” düsturu ilə müəyyən olunan aktiv konfrontasiya dövrünün başlanğıcını qoydu. İslam və xristian arealının konturlarını qəti şəkildə müəyyən etdi. Orta əsrlər tarixinin ən gənc cəngavəri olan Şah İsmayıl isə Yaxın Şərqi hərbi-siyasi tarixinə əvvəllər analoqu olmayan ləyaqət kodeksinin müqəddəs dəyərlərini gətirdi.

Maarifçilik və həqiqət uğrunda yorulmadan mübarizə aparan və lazım gəldikdə eşafota çıxmağa hazır olan şəxsiyyətlərin adları da müqəddəslər sırasında çəkilir. Nəsimi bütün qəza-qədəri mətinliklə qəbul edib edam kürsüsünə çıxmaqla islam ideyalarını yenidən məişət səviyyəsindən səmavi kürsüyə qaldırdı. Nəsiminin həqiqət naminə eşafota çıxmasını Sokratın, İsa peyğəmbərin, xristian apostollarının, Kərbəla şəhidlərinin böyük şücaəti ilə müqayisə etmək olar. Nəsirəddin Tusinin ədalətli cəmiyyət haqqında düşüncələrini Nizami Gəncəvinin elmi-fəlsəfi düşüncələrinin davamı hesab etmək olar. Həsən bəy Zərdabının müstəmləkə siyasətinə qarşı tənqidi fikirləri əslində milli gerçəkliyimizin və cəmiyyətimizin sosial-əxlaqi tərəqqisi, müasir tipli, azad vətəndaşların yaşayacağı cəmiyyət uğrunda mübarizəsi kimi qəbul etmək olar.

Keçmiş tarixi yaratmış və gələcəyin tarixini dəyişmiş yüzlərlə belə möhtəşəm şəxsiyyətin

adını çəkmək, tarixi xidmətlərini sadalamaq olar. Lakin bu şəxsiyyətlərin hamısını birləşdirən əsas ümumi dəyərlər vardır ki, onlar cəsurluq, müdriklik və tarixi məsuliyyətdir. Beləliklə, bəşəri tarixi yaradan və gələcəyi müəyyən edən şəxsiyyətlər, təbiətin və tarixi zərurətin seçdiyi insanlardır. Onlar tarixin və taleyin hökmü ilə xalqın, millətin və bəşəriyyətin ən çətin və böhranlı anlarında sanki züھر edir və öz xilaskar rollarını ləyaqətlə ifa edirlər. 1918-1923-cü illərdə türk xalqının taleyi, onun gələcəyi beynəlxalq müstəvilərdə həll olunanda taleyin hökmü ilə siyasi səhnəyə xilaskar qismində Mustafa Kamal paşa Atatürk çıxdı və bütün qüvvələri səfərbər edərək türk xalqının və türk dövlətçiliyinin varlığını qorudu.

XX əsrin 80-90-cı illərində Azərbaycan xalqının olduqca çətin tarixi sınaqlarla üzləşdiyi bir dövrdə tarixi zərurət siyasət səhnəsinə möhtəşəm şəxsiyyət, fenomenal düha sahibi, misli görünməmiş sərkərdəlik və təşkilatçılıq bacarığına görə əbədi olaraq “Ulu öndər” statusu, xalqına və Vətəninə tükənməz məhəbbətinə görə, “Ümummillə lider” adı qazanmış Heydər Əliyevi çıxardı. Mövcud situasiyanı düzgün qiymətləndirən ümummillə lider qısa müddət ərzində onu Azərbaycan xalqının və Azərbaycan dövlətinin xeyirinə dəyişdi. Dünyada baş verən dinamik ictimai-siyasi proseslərdən düzgün nəticə çıxaran Heydər Əliyev mövcud geosiyasetin məqsəd və məramını adekvat şəkildə təhlil edərək onları məhz Azərbaycanın rifahına yönəltdi. Heydər Əliyevin “Müstəqilliyimiz əbədidir” konsepsiyası və azərbaycançılıq ideologiyası milli inkişafın siyasi-fəlsəfi detonatoruna çevrildi. Ümummillə liderin 1994-cü il sentyabr ayının 20-də xarici neft şirkətləri ilə bağladığı “Əsrin müqaviləsi” adlanan möhtəşəm tarixi aktı uzaqgörən şəxsiyyətin taktiki və strateji qabiliyyətinin unikal nümunəsi kimi qəbul etmək lazımdır. Bu müdrik addım Azərbaycan iqtisadiyyatını kollaps vəziyyətindən dirçəliş vəziyyətinə qaldırdı, Azərbaycanı qlobal ictimai-siyasi proseslərin yeni aktorlarından birinə çevirdi. Ölkəmizin davamlı mövcudluğu və inkişafı məsələsini isə həmişəlik sual altından çıxartdı. Bəs hərbi-siyasi hüdudsuzluğun hökm sürdüyü, kriminal ünsürlərin meydan suladığı bir şəraitdə ümummillə lider buna necə nail oldu? Əlbəttə ki, ona məxsus olan siyasi təcrübə, cəsurluq, müdriklik və tarixi məsuliyyət sayəsində. Məhz bu keyfiyyətlər şəxsiyyəti dahi şəxsiyyət edən başlıca əlamətlərdir. Heydər Əliyev şəxsiyyəti, onun möhtəşəm fəaliyyəti, çağdaş tarixin və ictimai-siyasi proseslərin inkişafına pozitiv-dəyişdirici təsiri daim öyrənilməsi vacib olan unikal nümunə və müdriklik məktəbi olacaqdır.

Bu gün qlobal ictimai-siyasi proseslərin icrası ilə məşğul olan çoxlu sayda şəxsiyyətlər yeni dünya binasının yaradılmasına öz töhfələrini verməyə çalışırlar. Lakin onların həyata keçirdikləri siyasət və imza atdıqları əməllər heç də həmişə ümumbəşəri dəyərlərlə və qlobal ictimai-siyasi maraqlarla üst-üstə düşmür. Yüksək təşəkküllü postmodern şəxsiyyət isə özünün hər hansı fəaliyyətində milli maraqlarla ümumbəşəri maraqları sintez etməyi, Şərqlə Qərbi, Avropa ilə Asiyanı barışıqə, həmrəyliyə və inteqrasiyaya sövq etməyi, müxtəlifliklər arasında balanslaşdırılmış siyasət həyata keçirməyi yüksək ustalıqla bacaran şəxsiyyətdir. Bu vəzifəni müasir dünya liderləri arasında çox yüksək tərzdə və uğurla həyata keçirən fenomenal şəxsiyyətlərdən biri də Azərbaycan Respublikasının Prezidenti İlham Əliyevdir. Prezident İlham Əliyevin parlaq siması millətin və bəşəriyyətin müasir tarixini yaratmaqda israrlı olan postmodern şəxsiyyətin ən möhtəşəm nümunəsidir. O, Azərbaycanı təmsil və tərənnüm edən bütün müasir dəyərlərin simvoludur. Bu simvolda isə postmodern şəxsiyyətə məxsus olan bütün mütərəqqi əlamətlər – parlaq zəka, unikal natiqlik bacarığı, fəvqəladə istedadını beynəlxalq səviyyədə təsdiq etmək üçün yüksək təşəkküllü linqvistik imkanlar, dünya liderləri arasında öz siyasi nüfuzunu təsdiq etmək, Azərbaycanın milli və dövlət maraqlarını qorumaq üçün sarsılmaz iradə, Şərq xarakteri ilə Avropa intellektinin sintezindən yaranmış demokratik, ekstratolerant və nəcib centlmen obrazı ifadə olunmuşdur. Belə möhtəşəm dəyərlərin daşıyıcısı olan İlham Əliyev son illər qlobal ictimai-siyasi proseslərin mütərəqqi inkişafına təkan verən çox sayda regional və beynəlxalq tədbirlərə imza atmışdır. Onun rəhbərliyi ilə həyata keçirilən siyasət multikulturalizmi dövlət siyasəti səviyyəsinə qaldırmış, ölkədə tolerant və multimedəni mühitin formalaşdırılmasına misli görünməmiş töhfələr vermişdir. Ümummillə lider Heydər Əliyevin Dünya azərbaycanlılarının sıx birliyi və həmrəyliyi naminə həyata keçirdiyi ənənəni uğurla davam etdirmişdir. 2011-ci ildən etibarən, mütəmadi olaraq, Beynəlxalq Humanitar Forumların, Sivilizasiyalararası dialoq üzrə Beynəlxalq tədbirlərin keçirilməsinə rəhbərlik etmişdir.

Bir çox beynəlxalq tədbirlərin məhz Azərbaycanda həyata keçirilməsi ölkəmizdə yüksək təşəkküllü mədəni mühitin mövcud olmasının, Azərbaycan xalqının isə mütərəqqi dəyərlərin daşıyıcısı kimi özünü təsdiq etməsinin, Azərbaycan dövlətinin və şəxsən Prezident İlham Əliyevin rəhbərliyi altında Azərbaycan hökumətinin çox mükəmməl siyasət həyata keçirməsinin ən yüksək göstəricisidir. İlham Əliyevin İslam dövlətlərinin və müsəlman xalqlarının həmrəyliyi istiqamətində

fəaliyyəti daha möhtəşəmdir. 2017-ci il may ayının 12-dən 22-dək Bakıda keçirilən İslam Həmrəyliyi oyunları, 2019-cu ilin noyabr ayının 14-15-də keçirilən Dünya dini liderlərinin II sammiti buna parlaq sübutdur.

Qlobal tendensiyaların vüsət aldığı müasir dövrdə dünyanı dəyişdirməyə və gözəlləşdirməyə qadir olan postmodern şəxsiyyətin personalkonturlarını cızmaq çox çətindir. Lakin bir həqiqət danılmazdır ki, ekstraordinar şəxsiyyətin iradəsi gələcəyin ssenarisində adekvat korrektivlər etməyə qadirdir. Buna görə də, fəvqəlxəxsiyyətin yaradıcı və dəyişdirici rolu keçmiş tarixdə olduğu kimi bu gün də öz aktuallığını itirməmişdir. Belə şəxsiyyət ona xas olan romantizmin, sarsılmaz şəxsi prinsipliliyin və volyuntarizmin diqtəsi altında dünyanın gələcək binasında təməl kərpiclərini qoymağa həmişə hazırdır.

### **Ədəbiyyat**

1. Каграманов Дж.В. Научные поиски наследия азербайджанского поэта XIV в. Сеййида Имадеддина Насими // Из истории средневековой восточной философии. Баку, 1989. С.139-147

2. Kriesi, Hanspeter, et al. Globalization and the transformation of the national political space: Six European countries compared. // European Journal of Political Research 45.6 (2006): 921-956

3. Лакруа Ж. Избранное: персонализм. - М.: РОССПЭН, 2004. С. 13-16

4. Маховская О.И. Коммуникативный опыт личности. - М.: Изд-во «Институт психологии РАН», 2010. - С. 25-26

5. Николай Овчаров. Мастер публичных выступлений. - Москва., Издание первое. - 2017. - С. 19

UOT 323.1; 327.39

### **Müasir dünyanın multikultural xarakteri: mövcud vəziyyət və Azərbaycan realıqları**

*i.f.d. Bayramov Şahin Vaqif oğlu  
Mingəçevir Dövlət Universitetinin rektoru*

XXI yüzilliyin əvvəllərində, varlığın davamlı və ləyaqətli inkişafını, sağlam və təhlükəsiz gələcəyini təmin etmək üçün fəvqəladə integrativ təsir gücünə malik olan mütərəqqi nəzəriyyələrin hazırlanması və cəmiyyət həyatında tətbiq edilməsi zərurəti aktuallaşmışdır. Tarixdə varlığın həqiqi qurtuluş yolları kimi təzahür edən çoxlu sayda mütərəqqi dini və sivil ideyalar mövcud olmuşdur ki, onlar mənəvi cəhətdən tənəzzülə uğrayan dünya sivilizasiyalarını həqiqət, inkişaf və tərəqqi yoluna çıxarmış, millətlərin və xalqların sıx birliyini təmin etmişdir.

Xüsusi vurğulamaq lazımdır ki, hazırda dünyada mövcud olan dövlətlərin böyük bir hissəsi polietnik tərkibə malikdir və onların hər birində mədəni müxtəliflik zəminində real və potensial münaqişələr mövcuddur. “Münbit tarixi şərait yetişəndə” bu amillər dövlətlərin fundamental əsaslarına ciddi neqativ təsir göstərmək gücünə malik olurlar.

Bu kontekstdə, hadisələrin potensial ssenarisini sağlam düşüncə və rəasional üsullarla təhlil edən dövlətlər alternativli olmayan daha mütərəqqi, sivil və təhlükəsiz gələcəyə hesablanmış kompleks tədbirlər görür, humanizmə, demokratiyaya və mədəni plüralizmə əsaslanan düşünölmüş siyasət yürüdürlər. XX əsrdə multikulturalizm ideyalarının təşəkkülü və inkişafı məhz bu cür siyasətin real ifadəsinin nəticəsi olmuşdur.

Multikulturalizm assimilyasiyanı və separatizmi inkar edir, mədəni müxtəlifliklərin integrasiyasına istiqamətlənmiş kompleks bir siyasət kimi reallaşdırılır. Multikulturalizm postmodern təlim kimi mədəni plüralizmi bəşəri inkişafın əsas məzmununu elan edir, pozitiv müxtəlifliyin qorunmasını və inkişafını özünün əsas vəzifəsi kimi bəyan edir.

Danılmaz həqiqətdir ki, multikulturalizm tarixi zərurətdən yaranmışdır. İctimai-siyasi proseslərin dinamik şəkildə inkişaf etdiyi müasir dünyada daimi sülh, davamlı tərəqqi və qarşılıqlı anlaşma mühitinin formalaşması və dayanıqlı inkişafın təmin olunması zərurəti “multikulturalizm” fenomeninin alternativsizliyini şərtləndirir.

Müasir dövrün alimləri, iqtisadçılar, siyasətçilər və filosofları öz fəaliyyətlərində elə nəzəri

və praktiki konseptlərə əsaslanmağa çalışırlar ki, bütövlükdə “təhlükəsiz dünya” və “faydalı birgəyaşayış” ideyalarını reallaşdırmaq mümkün olsun.

Real tarixi proseslərin məntiqi nəticəsi olaraq, dünya ictimaiyyəti bir həqiqəti mütləq şəkildə dərk edib: “Bəşəriyyətin təhlükəsiz və davamlı inkişafının təmin olunması üçün tolerant mühitin bərqərar edilməsindən və multikultural dəyərlərin qlobal siyasətin dönməz prinsipləri kimi təsdiq edilməsindən başqa bir yol yoxdur”. Cəmiyyətlərin hansı istiqamətlərdə inkişaf etməsindən asılı olmayaraq, multikultural dəyərlər və prinsiplər öz qüvvəsini və təsir mexanizmlərini saxlayır. Çünki, müxtəliflik dünyaya və cəmiyyətə əzəli və əbədi xas olan elementdir. Odur ki, mütərəqqi düşünən bəşəriyyət öz seçimini etmişdir: “Dünyada təsadüfi heç kim və heç nə yoxdur, bütün varlıqlar, dəyərlər və saysız-hesabsız müxtəlifliklər vahid bir sistemin vacib elementləri, həyat zəncirinin birləşdirici həlqələridir. Onlardan hər hansı biri olmayanda, bu zəncir qırılır və sistem iflasa uğrayır”.

Bu baxımdan, bütün polietnik cəmiyyətlərin qarşısında təxirəsalınmaz tarixi bir vəzifə durur – mütərəqqi üsullarla mədəni müxtəlifliyin vəhdətini və davamlı inkişafını təmin etmək. Təbii ki, bunun reallaşdırılması o qədər də asan deyil. Onun uğurla həyata keçirilməsi cəmiyyətdən və onun hər bir üzvündən yüksək intellektual, psixoloji və mədəni hazırlıq tələb edir. Burada ən mühüm qismində vəzifə isə tolerant, mütərəqqi düşünən, multikultural dünyaya səmimi hörmət hissi ilə tərbiyə olunan, mədəni plüralizmi və etnik müxtəlifliyi dünyanın qanunauyğun məzmunu kimi qəbul etməyi bacaran yeni insanın yetişdirilməsi çıxış edir. Təbii olaraq, bu vəzifənin uğurla həyata keçirilməsində təhsil sisteminin, xüsusilə də, ali təhsil müəssisələrinin üzərinə böyük məsuliyyət düşür.

XXI əsrdə regional və planetar miqyasda baş verən münaqişələr bir daha sübut edir ki, minilliklər əvvəl olduğu kimi müasir cəmiyyətdə də başqa varlığa, özgə ideyaya, digər ekzistensiyaya səmimi münasibət və onların mövcudluğunu mütləq həqiqət kimi qəbul etmək bacarığı və vərdişləri kifayət qədər inkişaf etməyib. Odur ki, insanlar gündəlik həyatda “başqa”, “özgə”, “ənənəvi olmayan” möhürləri daşıyan ideyalarla və varlıqlarla birgə yaşamağa tab gətirə bilmirlər. Bu isə məişətdə, qruplarda, kollektivlərdə, icmalarda, dövlətdə və qlobal cəmiyyətdə intolerantlıq hadisəsi kimi təzahür edir və mövcud sosial-psixoloji durumu daha da gərginləşdirir. Lakin, cəmiyyətin inkişafı son nəticədə “fərqli olan dözümlü olmaq” konseptinin müstəsna əhəmiyyətini üzə çıxır.

Bu gün industrial cəmiyyətin etalonu sayılan “Ümumi rifah cəmiyyətində” (ing. Welfare state) tolerantlıq və yüksək təşəkküllü multikultural münasibətlər varlığın yeni atributuna çevrilmişdir. Faktiki olaraq, həqiqət çoxluq və müxtəliflik kateqoriyaları ilə ifadə olunmağa başlamışdır. Başqa dəyərlərin qəbul edilməsi və qorunması qlobal və milli səviyyədə sivil cəmiyyət yaradılmasında əsas oriyentir kimi bütün dünya birliyi tərəfindən təsdiq olunmuşdur.

Hazırda Azərbaycan Respublikasının təhsil sistemi ölkə təhsilini dünya standartlarına və post-industrial dövrün tələbləri səviyyəsinə çatdırmağı, informasiya-kommunikasiya texnologiyalarına əsaslanan yeni biliklər sistemi yaratmağı hədəfləyir. Bu missiyanın uğurla həyata keçirilməsi baxımından multikultural dəyərlərin qorunması və inkişaf etdirilməsi xüsusi əhəmiyyət kəsb edir. Bunun reallaşdırılması alqoritminin tapılması isə özünü postmodern təlim qismində biruzə verən “multikulturalizm” fenomeni ilə mümkündür. Multikulturalizm müasir mədəni siyasət kimi, “assimilyasiya etmədən inteqrasiyaya cəlb etmək” düsturuna əsaslanır.

Qeyd olunduğu kimi multikultural dəyərlər, tolerant siyasi-mədəni və əxlaqi-mənəvi mühit Azərbaycanda həmişə mövcud olmuşdur. Şərqlə Qərbin kəsişməsində yerləşən Azərbaycan tarix boyu müxtəlif mədəniyyətlərin qovuşduğu unikal bir məkan olmuşdur. Burada üzvi şəkildə təzahür edən tolerantlıq, mədəni müxtəliflik, mədəniyyətlər arasında təbii birlik və qarşılıqlı anlaşma kimi ənənələr bu gün də “Azərbaycan” adlanan sosisiumun məzmununu təşkil edir.

Tarixən formalaşmış bu dəyərləri təlatümlərlə dolu olan XX əsrdə davamlı şəkildə qorumaq və inkişaf etdirmək tarixi zərurətə və dövrün tələbinə çevrilmişdi. Belə bir vacib tarixi vəzifəni isə öz üzərinə Azərbaycanın xalqının ümummilli lideri Heydər Əliyev götürdü. Uzaqgörən siyasətçi, təkrarolunmaz düha sahibi və dahi şəxsiyyət olan Heydər Əliyev Azərbaycanın sabit gələcəyini multikultural dəyərlərə əsaslanan cəmiyyətin yaradılmasında görürdü. O, bir çox dünya liderlərindən əvvəl multikulturalizmin alternativini olmayan siyasət olmasını hələ XX əsrin 60-cı illərində bəyan etmiş və Azərbaycana birinci rəhbərliyi dövründə ölkədə yaşayan bütün xalqlara yüksək səviyyədə qayğı göstərmiş, onların mədəni dəyərlərinin inkişafı üçün əlverişli şərait yaratmışdı. Ümummilli liderə məxsus bu sözlər, onun Azərbaycanda yaşayan müxtəlif xalqlara



verdiyi önəmi və qayğını aydın şəkildə ifadə edir: “Azərbaycan əhalisinin çoxmillətli tərkibi bizim sərvətimizdir, üstünlüyümüzdür. Biz bunu qiymətləndiririk və qoruyub saxlayacağıq”.

1993-cü ildə Azərbaycanda yenidən hakimiyyətə qayıdan Heydər Əliyevin həyata keçirdiyi ilk tədbirlər sırasında ölkənin etnik-siyasi birliliyini təmin etməyi hədəfləyən tədbirlər mühüm yer tuturdu. Heydər Əliyev hər şeydən öncə “Azərbaycançılıq” ideyasını ali milli dəyər kimi elan etdi. O, tolerantlığı və multikulturalizmi dövlət siyasəti səviyyəsinə qaldırmaqla, son dərəcə gərgin siyasi və geostrateji şəraitdə, nəinki multikultural təhlükəsizliyi təmin etdi, hətta yeni bir fenomen – “Azərbaycan multikulturalizmi” etalonunu formalaşdırdı.

1995-ci ildə ümummilli liderin birbaşa rəhbərliyi ilə hazırlanan və qəbul olunan Azərbaycan Respublikasının Konstitusiyasında ölkə ərazisində yaşayan bütün xalqların, etnik qrupların hüquq və azadlıqları bütöv şəkildə təsbit olundu.

Heydər Əliyev tolerantlığı və multikulturalizm siyasətini ölkənin demokratik tərəqqisinin əsas tərkib hissəsi hesab edirdi. O, Azərbaycan ərazisində yaşayan milli azlıqların hüquq və azadlıqlarını, o cümlədən etnik-mədəni və mənəvi dəyərlərin qorunmasını demokratiyanın mühüm prinsipləri olan “əsas insan hüquq və azadlıqları” kontekstində görürdü. Azərbaycanda və xarici ölkələrdə yaşayan azərbaycanlıların müstəqil Azərbaycan Respublikası ətrafında sıx birliliyinin və həmrəyliyinin, “azərbaycançılıq ideyasının” təntənəsi nəminə effektiv fəaliyyətinin təmin edilməsi məqsədi ilə Heydər Əliyev 9-10 noyabr 2001-ci il tarixlərində Azərbaycan tarixində ilk dəfə olaraq bütün azərbaycanlıları bir yerə topladı və Dünya Azərbaycanlılarının I Qurultayını keçirdi.

Ümummilli lider Heydər Əliyevin müəllifi olduğu möhtəşəm ideyaları, əbədi və müqəddəs miras kimi qoyub getdiyi ənənələri, o cümlədən mədəni dəyərlərin reallaşdırılmasını müasir mərhələdə ölkə başçısı cənab İlham Əliyev uğurla davam etdirir. Daim tolerantlığa və multikultural ənənələrə sadıq qalan Azərbaycan xalqı hazırda məhz İlham Əliyevin rəhbərliyi altında sivilizasiyalararası dialoqa və həmrəyliyə özünün möhtəşəm töhfələrini verir.

Prezident İlham Əliyevin rəhbərliyi altında tarixi həqiqətə çevrilmiş Azərbaycan multikulturalizmi dünyada analoqu olmayan mədəni fenomendir. O, özündə tolerantlığın ən düşünülmüş və sistemli formasını ifadə edir. Qarşılıqlı etibar və inam prinsipləri əsasında qurulan Azərbaycan multikulturalizmi ölkə ərazisində yaşayan bütün xalqların və etnik azlıqların “Vahid Azərbaycan” məfkurəsi altında əbədi və sarsılmaz birliliyini nəzərdə tutur.

Ölkə başçısının 2016-cı ili Azərbaycanda “Multikulturalizm ili” elan etməsini xalqımız böyük ruh yüksəkliyi ilə qarşıladı, öz tarixi və mədəni-mənəvi ənənələrinə üzvi bağlılığını və bu ənənələrə sədaqətini dünya ictimaiyyəti qarşısında bir daha uğurla nümayiş etdirdi. Multikulturalizm ili çərçivəsində ölkəmizdə və xaricdə çoxlu sayda tədbirlərin keçirilməsi bütün dünyada Azərbaycanda mövcud olan multikultural modelə və onun xüsusiyyətlərinə böyük diqqət və maraq yaratdı. Bununla Azərbaycanın Şərqlə Qərb, Aropa ilə Asiya, eləcə də sivilizasiyalar arasında real, effektiv və tarixi rolu bir daha təsdiqlənmiş oldu.

Azərbaycanda mövcud olan multikultural məkanın, bu məkanda bərqərar olmuş modelin özəlliyi ondadır ki, Azərbaycanda həyata keçirilən, düşünülmüş və uzaqgörən tədbirlərə əsaslanan multikulturalizm bütün neqativ elementlərdən azaddır. Ölkəmizdə tamamilə başqa etnik, milli, mədəni, siyasi və tarixi ənənələrə əsaslanan multikulturalizm modeli qurulur. Daha doğrusu, minilliklər ərzində formalaşmış multikultural və tolerant atmosferə müasir dövrün tələblərinə uyğun yeni nizam qatılır. Çünki, multikulturalizm Azərbaycan xalqının tarixi ruhunda və genotipində qərar tutmuş mütərəqqi dəyərdir. Ölkəmizdə həyata keçirilən multikulturalizm siyasəti Azərbaycan cəmiyyətinə üzvi şəkildə xas olan ümumbəşəri dəyərlərin - dostluğun, humanizmin, mərhəmətin, qarşılıqlı anlaşmanın, xalqa, dövlətə və millətə sədaqətin qorunmasına və gələcək nəsillərə ötürülməsinə xidmət edir. Azərbaycan multikulturalizmi təkcə etnik azlıqların, konfessiyaların və mədəniyyətlərin inkişafı üçün şəraitin yaradılması aktı deyil. O, həmçinin çox sayda müxtəlifliklərin vahid və sarsılmaz ailədə əbədi vəhdətini nəzərdə tutur.

Azərbaycan multikulturalizminin ali prinsipləri sırasında mədəni müxtəlifliklərin davamlı inkişafı və mühafizə olunması önəmli yer tutur. Ümummilli lider Heydər Əliyevin sözləri ilə ifadə etsək, “onların hər biri ümumdünya mədəniyyətinə və sivilizasiyasına öz töhfəsini verir”.

Azərbaycanda multikulturalizm ənənələrinin təbliği, qorunması və inkişafı sahəsində Azərbaycan Respublikasının Birinci vitse-prezidenti Mehriban Əliyevanın və onun rəhbərlik etdiyi Heydər Əliyev Fondunun da böyük xidmətləri vardır. Fondun geniş miqyaslı məqsədləri sırasına Azərbaycanda və xarici ölkələrdə elmi, mədəni və humanitar xarakterli layihələrin, o cümlədən “Tolerantlıq ünvanı - Azərbaycan” kimi çox möhtəşəm bir layihənin reallaşdırılması daxildir.

Bu gün multikulturalizm Azərbaycan xalqının həyat təzi kimi özünü təsdiq etmişdir. Azərbaycan dünyanın humanitar kataklizmlərin baş vermədiyi nadir ölkələrindəndir. Müstəqil Azərbaycan öz siyasətini tarixdən gələn multikultural dəyərlərdən yaradılmış təməllər üzərində formalaşdırır. Azərbaycan Respublikasının Prezidenti cənab İlham Əliyevin 2012-ci ilin 4-5 oktyabr tarixlərində Bakıda keçirilən II Bakı Beynəlxalq Humanitar Forumunda qeyd etdiyi kimi, “Multikulturalizm - bizim həyat təzimizdir. Baxmayaraq ki, bu müasir bir anlayışdır, multikultural dəyərlər bizim xalqımıza həmişə məxsus olmuşdur”.

Hazırda Azərbaycanda multikulturalizm ideyalarının və tolerantlığın həyat təzi kimi təzahür etməsi faktı öz əksini, ilk növbədə, ictimai münasibətlərdə tapır. Müasir Azərbaycan vətənaşı hər hansı fərqli düüncəni təbii şəkildə qəbul edir və üzvi şəkildə öz tolerantlığının süzgəcindən keçirərək dəyərləndirir. Azərbaycan xalqına tarixən xas olan qonaqpərvərlik genetik şəkildə gənc nəslin xarakterində və davranışında təzahür edir. Müasir Azərbaycan gənci insana ilk növbədə insan olduğuna görə dəyər verən normativ şəxsiyyətdir və başqalarına etnik, dini və sosial əlamətlərinə görə ayrı-seçkilik prinsipləri mövqeyindən baxmır. Pozitivdünyagörüşünü tərənnüm edən çağdaş şəxsiyyət olaraq, o, öz uğurlu taleyini və xoşbəxt gələcəyini vahid, yenilməz və multikultural Azərbaycanda görür. Bu əqidə isə multikultural və tolerant dəyərlərin daimi və olaraq Azərbaycan cəmiyyətində həyat təzi olacağından xəbər verir.

Bu gün ölkə başçısı cənab İlham Əliyevin rəhbərliyi altında Azərbaycanda multikulturalizm ideyalarının yüksək səviyyədə həyata keçirilməsi istiqamətində kompleks tədbirlər davam edir. Bu tədbirlərin məntiqi nəticəsi olaraq əsas ümummilli lider Heydər Əliyev tərəfindən qoyulmuş postmodern, tolerant və multikultural vahid Azərbaycan günü-gündən qüdrətlənir və inkişaf edir.

### **Ədəbiyyat**

1. Бенхабиб Сейла. Притязания культуры. Равенство и разнообразие в глобальную эру. Москва: Логос, 2003. - С. 9-31
2. Frankl Victor Emil. Würterbuch der Logotherapie und Existenzanalyse. Sachbegriffe, Metaphern, Fremdwörter (Deutsch) Pappbilderbuch, 2008. PP. 471-472
3. Qurbanlı Mübariz. Azərbaycan multikulturalizmi modeli dünya səviyyəsində ən mükəmməl örnək kimi qəbul olunur / M. Qurbanlı // Multikulturalizm. - 2016. - № 1. - S. 44-47
4. Heydər Əliyev Fondunun rəsmi sahifəsi (azərbaycan, ingilis və rus dillərində). heydar-aliyev-foundation.org
5. Mehdiyev Ramiz. Azərbaycançılıq - milli ideologiyanın kamil nümunəsi / R. Mehdiyev // Azərbaycan. - 2007. - 9 noyabr. - № 252. - S. 4
6. Сен А.К. Развитие как свобода. Москва, Новое издательство, 2004. - С. 432

UOT 2:172.3

### **Qloballaşma şəraitində dinin cəmiyyətdə yeri və rolu**

*ilahiyat üzrə f.d. Məmmədov Ceyhun Valeh oğlu  
Azərbaycan İlahiyyat İnstitutunun rektoru*

Müasir dünyada cərəyan edən mürəkkəb proseslər və baş verən münaqişələr hər bir xalqın milli-mənəvi və dini dəyərlərinin qorunması zərurətini dövrün aktual məsələlərindən birinə çevirib. Bu proseslər bir sıra hallarda bəşər cəmiyyətinin minilliklər boyu əxz etdiyi dinc yanaşı yaşamaq kimi ali dəyərə təhlükə yaradır, etnik, irqi, dini və siyasi dözümsüzlük meyillərinin baş qaldırmasına rəvac verir. Milli özünəməxsusluğu qorumaq instinkti və yaxud bəhanəsi altında son nəticədə başqa mədəniyyətlərə, dinlərə, hətta millətlərə münasibətdə dözümsüzlük halları artır.

Tarix boyu dünyada baş verən hadisələrə nəzər saldıığımız zaman ictimai-siyasi sabitliyi pozmaq üçün din amilindən bir sıra müsəlman ölkələrində məharətlə istifadə olunduğunu görürük. Nəticədə dini ekstremizm müxtəlif ölkələrdə vətəndaş müharibələrinə, terror hadisələrinə, eyni dinə etiqad göstərən insanlar arasında qarşılıqlı nifrətə, din pərdəsi altında insanların heysiyyatlarının istismar edilməsinə, bəzi hallarda din adamları ilə dövlətin üz-üzə qoyulmasına səbəb olur ki, bu da son nəticədə böyük faciələrə yol açır. Hazırda dinlər və sivilizasiyalar arasında baş verən hadisələr XX əsrdə “soyuq müharibə” illərindəki ideoloji toqquşmanı əvəz edib. Belə hallarda siyasi oyunlara alət edilən din əsl missiyasını, mahiyyətini itirmiş olur. Dinin siyasiləşməsinin doğurduğu acı

nəticələri biz bu gün Suriya, İraq, Liviya, Yəmən və digər ərəb ölkələrində baş verən hadisələrdən aydın görürük.

Hazırda Azərbaycanda mövcud olan dini dözümlülük və tolerantlıq həyata keçirilən dövlət siyasətinin nəticəsidir. Bu siyasət dünya ölkələri tərəfindən mütərəqqi bir model kimi qəbul olunur və bir çox dünya dövlətləri bu modeldən istifadə edir. Dünyəvilik və tolerantlıq Azərbaycan xalqının həyat tərzidir.

Azərbaycanın dinlərarası və millətlərarası dialoq üçün nümunə göstərilməsi heç də təsadüfi deyil. Belə ki, mühüm geostrateji mövqeyə malik ölkəmiz əsrlər boyu dinlərin, dini baxışların yayıldığı məkan olub. Tarix boyu Azərbaycan ərazisində etnik və dini icmalar arasında möhkəm dözümlülük, tolerantlıq əlaqələri olub və milli, irqi, dini ayrı-seçkiliyə yol verilməyib. Bütün xalqlar vahid və mehriban bir ailə kimi yaşayıb, müxtəlif dinlərə mənsub insanlar sülh və əmin-amanlıq şəraitində dinc fəaliyyət göstərirlər. Azərbaycan xalqı həmişə bölgədə dostluğun, qardaşlığın möhkəmləndirilməsinə, insanlar arasında milli-dini mənsubiyyətindən asılı olmayaraq sülh və əmin-amanlıq şəraitinin yaradılmasına misilsiz tarixi töhfələr bəxş etmişdir. Başqa dinlərə münasibətdə dözümlülük, birgəyaşayış və qarşılıqlı anlaşma şəraitində fəaliyyət göstərmək milli-əxlaqi dəyərlərimizin əsas xüsusiyyətlərindəndir.

Bu gün qarşımızda duran vacib vəzifələrdən biri gənc nəslin sağlam və vətənpərvər ruhda böyüdülməsi, zərərli təsirlərdən qorunmasıdır. Bu istiqamətdə elmin, təhsilin rolunun böyük olduğunu nəzərə alıb, maarifləndirmə işlərinin gücləndirilməsinə xüsusi diqqət yetirilməlidir. Hər bir ölkənin uğurlu gələcəyi cəmiyyət qarşısında dayanan bir sıra əsaslı problemlərin həllində “açar rolunu” oynayan elm və təhsilin səviyyəsi ilə müəyyən olunur.

Ölkəmizdə elm və təhsilin bugünkü inkişafının mənbəyi ümummillə lider Heydər Əliyevin rəhbərliyi ilə əsas qoyulan məqsədyönlü siyasətdən qaynaqlanır. Bu istiqamətdə qazanılan nailiyyətləri dövlət quruculuğu prosesinin mühüm şərti kimi nəzərdən keçirmiş Ulu Öndərimiz Azərbaycana rəhbərliyinin bütün dövrlərində qeyd olunan sahələrə diqqət və qayğısını əsirgəməmiş, daim elm və təhsilin hamisi kimi çıxış etmişdir.

Ulu öndər Heydər Əliyevin elm və təhsil sahəsində müəyyənləşdirdiyi siyasət bu gün Azərbaycan Respublikasının Prezidenti cənab İlham Əliyev tərəfindən yeni mərhələdə uğurla davam etdirilir. 14 iyun 2016-cı il tarixdə qəbul olunan “Elm haqqında” Azərbaycan Respublikasının Qanunu dövlət başçısının 9 avqust 2016-cı il tarixli Fərmanına əsasən qüvvəyə minmişdir. Bu Qanun Azərbaycan Respublikasında elmi fəaliyyətin təşkili, idarə edilməsi və inkişafı sahəsində dövlət siyasətinin əsas prinsiplərini, elmin və elmi-innovasiya fəaliyyətinin məqsədlərini, elmi fəaliyyət subyektlərinin hüquq və vəzifələrini, elmin maliyyələşdirilməsi mexanizmlərini, elmi nailiyyətlərin stimullaşdırılması və onlardan istifadənin təşkilati-hüquqi əsaslarını müəyyən edir.

Azərbaycan Respublikasının Prezidenti cənab İlham Əliyevin 9 aprel 2018-ci il tarixli Sərəncamı ilə hər il mart ayının 27-si ölkəmizdə “Elm Günü” kimi qeyd olunacaq. Ölkə başçısının bu Sərəncamı elmin inkişafına göstərilən diqqət və qayğının bariz nümunəsi, elm amilinin ölkədə hərəkətverici qüvvəyə çevrilməsi istiqamətində həyata keçirilən dövlət siyasətinin tərkib hissəsidir. Son illər ölkəmizdə elmin nüfuzunun yüksəldilməsi, cəmiyyətin inkişafında onun əhəmiyyətinin artırılması, elmi fəaliyyətin stimullaşdırılması sahələrində bir sıra dövlət əhəmiyyətli tədbirlər həyata keçirilib. Elmi fəaliyyətin təşkili, idarə edilməsi, inkişafı, innovasiya fəaliyyətinin dəstəklənməsi və nailiyyətlərin stimullaşdırılması sahələrində xeyli irəliləyiş və yeniliklər olub.

Aparılan islahatlar, dövlət proqramları, Prezident İlham Əliyevin Sərəncamı ilə “Azərbaycan Respublikasında təhsilin inkişafı üzrə Dövlət Strategiyası”nın təsdiq edilməsi və ölkə başçısının müvafiq sərəncamları təhsilin daim diqqət mərkəzində olduğunun göstəricisidir.

Azərbaycanın milli-mənəvi dəyərlərinin qorunmasında, elmin, təhsilin, mədəniyyətin və incəsənətin inkişafında, dünya miqyasında tanınmasında ümummillə lider Heydər Əliyevin mütərəqqi ənənələrinə əsaslanan və bu ənənələrə böyük sədaqət nümayiş etdirən Azərbaycan Respublikasının Birinci vitse-prezidenti Mehriban xanım Əliyevanın rəhbərlik etdiyi Heydər Əliyev Fondunun fəaliyyətini xüsusi qeyd etmək lazımdır. Belə ki, Heydər Əliyev Fondunun elm və təhsil sahəsində ardıcıl olaraq irimiqyaslı layihələr həyata keçirməsi bu sahələri dünya standartları səviyyəsinə qaldırmışdır.

Azərbaycan bu gün güclü dövlət quruculuğu istiqamətində möhkəm dayaq üzərində irəliləyir və bu dayaqlardan biri, bəlkə də birincisi, xalqımızın öz milli-mənəvi dəyərlərinə bağlılığıdır. Təsadüfi deyil ki, ulu öndər Heydər Əliyevin müasir Azərbaycanda dövlət-din

münasibətlərinin formalaşmasında həyata keçirdiyi din siyasətinin əsasında da bu dayanırdı. Ümummilli Liderin hakimiyyətə yenidən qayıdışından sonra, ölkədə dini fəaliyyət sahəsində sabitliyə nail olunması, konfessiyalar arasında dözümlülük mühitinin qorunub-saxlanması və möhkəmləndirilməsi istiqamətində gördüyü böyük işlər dini etiqad azadlığına geniş imkanlar açmaqla, dini icmaların normal fəaliyyəti üçün hüquqi-mənəvi şərait yaratmışdır.

Müstəqillik əldə ediləndən sonra, xalqımızın mənəvi irsinin bir parçası olan dini abidələrin təmir və bərpa işləri istiqamətində zəruri addımlar atılmışdır. Ölkəmizdə yüzlərlə məsciddə əsaslı təmir və bərpa işləri aparılmış, yaxud yenidən qurulmuşdur. Özünəməxsusluğu qorunaraq təmir olunan və ya inşa edilərək istifadəyə verilən bu cür məscidlərdə ibadətə yanaşı, elm öyrənilməsi üçün də şərait yaradılmışdır. Şübhəsiz, dinə bu cür qayğının təməlinə milli-mənəvi dəyərlərimizin qorunması, qloballaşan dünyada özünəməxsusluğun itirilməsinin qarşısının alınması, Azərbaycançılıq məfkurəsinin təbliği və gəncləri milli ruhda yetişdirmək istəyi durur. Dövlətimiz ölkədə yaşayan digər dinlərin nümayəndələrinə də qayğı göstərərək, onların problemlərinin həllinə şərait yaradır, bu istiqamətdə ardıcıl tədbirlər həyata keçirir. Din sahəsində sabitliyin, o cümlədən dini dözümlülük və multikultural ənənələrin qorunub saxlanması, radikalizm meyillərinin qarşısının alınması istiqamətində ciddi işlər görülür.

Ümummilli Lider Heydər Əliyevin dinə dövlət qayğısı prinsiplərini daha yüksək səviyyəyə qaldıran Prezident cənab İlham Əliyevin məqsədyönlü fəaliyyəti sayəsində Azərbaycan bu gün nəinki sosial-iqtisadi göstəricilərinə görə, eyni zamanda, milli-mənəvi dəyərlərimizin yaşadılması, tarixi-dini abidələrimizin bərpa, dövlət-din münasibətlərinin tənzimlənməsi sahəsində regionun lider dövlətinə çevrilib. Cənab Prezidentin rəhbərliyi ilə həyata keçirilən sosial-iqtisadi siyasət, əldə edilən uğurlar, ictimai-siyasi həyatdakı sabitlik din sahəsində də özünü büruzə verir.

Digər tərəfdən, mədəni irsimizin qorunmasına, tarixi abidələrimizin bərpasına böyük önəm verən, beynəlxalq aləmdə milli, dini dəyərlərimizin təbliği sahəsində məqsədyönlü işlər görən Azərbaycan Respublikasının Birinci vitse-prezidenti Mehriban xanım Əliyevanın rəhbərlik etdiyi Heydər Əliyev Fondunun fəaliyyəti ölkəmizdə dinə olan dövlət qayğısının əyani təzahürüdür.

Bildiyiniz kimi, Azərbaycan İlahiyyat İnstitutu (Aİİ) Azərbaycan Respublikası Prezidentinin 2018-ci il 9 fevral tarixli 3654 nömrəli Sərəncamına əsasən, Azərbaycan Respublikası Dini Qurumlarla İş üzrə Dövlət Komitəsinin tabeliyində yaradılmışdır. Belə bir İnstitutun yaradılması da dövlət-din münasibətlərinin tənzimlənməsi və din sahəsinə dövlət qayğısı baxımından əlamətdar hadisədir.

İnstitutun yaradılmasında məqsəd Azərbaycan xalqının tarixi ənənələrinə söykənən və dövlət siyasətinin məntiqi nəticəsi olan yüksək mənəvi mühitin qorunub saxlanması, dini fəaliyyətin təşkili sahəsində yüksəkixtisaslı kadrların hazırlanmasını təmin etməkdir. Aİİ-nin yaradılması Azərbaycanın dövlətçilik tarixində elm və din sahəsində qəbul edilmiş ən ciddi qərarlardan biridir. İnstitut müasir dünya standartlarına cavab verən təhsil sistemində, güclü maddi-texniki baza və infrastruktura malik olan tədris müəssisəsidir.

Mən də öz növbəmdə, bu cür konfrans, simpozium, seminar, “dəyirmi masa” və debatların təşkilinin tələbələrimizin gələcəkdə peşəkar din xadimi, dövlət qulluqçusu, müəllim və tədqiqatçı-alim kimi yetişib, İslam dünyasının işıqlı simalarına çevrilməsinə böyük töhfə verəcəyinə inanıram.

## Ədəbiyyat

1. Əhədov A.F. Azərbaycanda din və dini təsisatlar. Bakı: Azər nəşr, 1991, 200 s.
2. Əliyev H.Ə. Dinimiz xalqımızın milli-mənəvi sərvətidir. Bakı: Əbilov, Zeynalov və oğulları, 1999, 165 s.
3. Heydər Əliyev və Azərbaycanda din siyasəti: gerçəkliklər və perspektivlər. Bakı: Əbilov, Zeynalov və oğulları, 2007, 424 s.
4. Hüseynov S.Y. Azərbaycanda dini tolerantlıq mədəniyyəti: tarix və müasirlik. Bakı: Təknur, 2012, 176 s.
5. İsmayılov G.K. Tolerantlıq: bildiklərimiz və bilmədiklərimiz. Bakı: Nurlar, 2014, 240 s.
6. Quluzadə M.N. Azərbaycanda dövlət-din münasibətləri (İslam dininin təmsalında 1920-2000-ci illər). Bakı: Açıq dünya, 2002, 300 s.
7. Qurbanlı M.Q. Azərbaycanda dövlət-din münasibətləri: tarixi baxış və müasirlik. Bakı: Tuna, 2017
8. Niftiyev N.M. Azərbaycanda birgə yaşayış və multikulturalizm. Bakı, 2015, 408 s.

**Müasir dövrdə Azərbaycanın milli iqtisadi inkişaf modelinin  
formalaşmasında şəxsiyyət, cəmiyyət və dövlət amilləri**

*i.e.d., prof. Əyyubov Veysəl Seyfəl oğlu  
Mingəçevir Dövlət Universitetinin Elmi işlər üzrə prorektor avəzi*

Bu gün keçirdiyimiz konfransın mövzusu “Şəxsiyyət, cəmiyyət, dövlət: qarşılıqlı münasibətlərə müasir yanaşmalar” olmaqla dövrümüzün ən aktual problemlərini özündə əks etdirir. Hər zaman millətin inkişafında bu üç amilin qarşılıqlı münasibətlərinin rolu kifayət qədər yüksək olmuş və hər bir cəmiyyət müxtəlif dövrlərdə görkəmli şəxsiyyətlər yetişdirmiş, bu şəxsiyyətlər milli dövlətçiliyin və mənsub olduqları cəmiyyətin inkişafında müstəsna rol oynamışlar. Təbii ki, bu münasibətlər hazırki dövrdə də olduqca aktualdır və müasir yanaşmalar baxımından araşdırılması maraqlıdır. Cəmiyyətdə şəxsiyyətin roluna ən yüksək qiymət verən dahilərdən biri məhz Heydər Əliyev olmuşdur. O deyirdi ki, “Görkəmli şəxsiyyətlər xalqın zəkasını, elmini, mədəniyyətini, mənəviyyatını dünyaya nümayiş etdirirlər”. Məhz bunun nəticəsidir ki, onun əsas müəllifi olduğu və 12 noyabr 1995-ci ildə qəbul olunmuş müstəqil Azərbaycan Respublikasının ilk Konstitusiyasında şəxsiyyətin, cəmiyyətin, dövlətin qarşılıqlı münasibətlərinə müasir yanaşmaların formalaşması və inkişafı öz əksini tapmışdır.

Öncə çıxış edən hörmətli məruzəçilər bu münasibətlər və yanaşmalar haqqında konfrans iştirakçılarına kifayət qədər ətraflı və maraqlı məlumatlar verdilər. Çıxışında isə Sizlərin diqqətini daha çox qloballaşan müasir dünya iqtisadiyyatı şəraitində Azərbaycanın milli iqtisadiyyatının formalaşması və inkişafında şəxsiyyət, cəmiyyət, dövlətçilik amillərinin roluna cəlb etmək niyyətindəyəm.

Hazırda Azərbaycan müasir və sürətlə qloballaşan dünya iqtisadi sisteminin ayrılmaz tərkib hissəsindən birinə çevrilmişdir. Qürurla qeyd edə bilərik ki, Azərbaycan artıq dünya miqyasında rəqabətqabiliyyətli, əhəmiyyətli beynəlxalq yanacaq-enerji, nəqliyyat-logistika layihələrinin iştirakçısı olan bir imicə nail olmuşdur. Hətta deyərdim ki, ölkəmiz son illərdə qloballaşma prosesinin aktiv iştirakçılarından biri kimi özünə beynəlxalq nüfuz qazana bilmişdir. Azərbaycan xalqının Ümummillə lideri, ulu öndər Heydər Əliyevin ikinci dəfə hakimiyyətə gəldiyi vaxtdan milli dövlətçiliyimizin və milli iqtisadiyyatımızın formalaşdırılması istiqamətində həyata keçirdiyi məqsədyönlü siyasətin əsas istiqamətlərindən biri ölkəmizin dünya siyasi və iqtisadi arenasına çıxarılması, Azərbaycan Respublikasının beynəlxalq səviyyədə özünün müstəqil siyasi-iqtisadi inkişaf kursu olan bir ölkə kimi tanınması olmuşdur. Nəticədə, qısa bir zaman kəsiyində Azərbaycan Birləşmiş Millətlər Təşkilatı, İslam Konfransı Təşkilatı, İqtisadi Əməkdaşlıq Təşkilatı, Beynəlxalq Valyuta Fondu, Beynəlxalq Yenidənqurma və İnkişaf Bankı, Dünya Bankı, Qara dəniz İqtisadi Əməkdaşlıq Təşkilatı, Müstəqil Dövlətlər Birliyi, Avropa Şurası, Avropa İttifaqı, ATƏT və digər bu kimi nüfuzlu beynəlxalq qurumlara üzv qəbul olunmuş və bu qurumlar çərçivəsində aktiv fəaliyyət göstərməyə başlamışdır. Məhz ulu öndərin prezidentliyi dövründə dünya iqtisadi sisteminin aparıcı qüvvələrinin, güc mərkəzlərinin, nüfuzlu beynəlxalq qurumlarının hələ ötən əsrin 80-ci illərində Sovetlər İttifaqının görkəmli rəhbərlərindən biri kimi dünya siyasi arenasında kifayət qədər yüksək nüfuzə malik olmuş Heydər Əliyev kimi bir şəxsiyyətə və onun formalaşdırdığı müstəqil, gənc Azərbaycan dövlətinə inamı nəticəsində dünyanın aparıcı ölkələrini təmsil edən 13 beynəlxalq neft şirkətləri ilə 1994-cü ilin sentyabrında ölkəmizin siyasi-ictimai və sosial-iqtisadi həyatında müstəsna əhəmiyyət kəsb etmiş və sonradan “Əsrin müqaviləsi” kimi tarixə düşmüş neft müqavilələri imzalandı. Hamıya məlumdur ki, hər hansı bir müqavilənin bağlanması hələ məsələnin həlli deyil. Əsas çətinlik bu müqavilələrin reallaşdırılmasıdır. Sırr deyil ki, həmin dövrdə “Əsrin müqaviləsi”nin reallaşdırılmasına həm ölkə daxilində, həm də ölkə xaricində güclü müqavimət göstərən qüvvələr mövcud idi. Məhz görkəmli bir şəxsiyyət kimi ulu öndərin siyasi iradəsi, nüfuzu, uzaqgörən siyasəti nəticəsində “Əsrin müqaviləsi”nin nəzərdə tutulmuş müddətdə reallaşdırılması təmin olunmaqla Azərbaycan dünya neft bazarlarının iştirakçılarından birinə çevrildi. Azərbaycan neftinin dünya bazarlarına çıxarılması üçün Bakı-Tibilisi-Ceyhan neft kəmərinin layihəsinin icrasına başlandı. Neft gəlirlərindən daha səmərəli istifadə etmək məqsədi ilə alternativ olmayan Dövlət Neft Fondu yaradıldı. Dövlətin dünya iqtisadiyyatına inteqrasiya siyasətinin əsas istiqamətlərindən biri kimi “Qədim İpək Yolu”-nun bərpasını nəzərdə tutan Avropa-Qafqaz-Asiya

beynəlxalq dəhlizi layihəsinin reallaşdırılması istiqamətində TRASEKA proqramı çərçivəsində işlərə start verildi. Bu dövrdə ölkəmizin dünya ölkələri ilə həm ikitərəfli, həm də müxtəlif beynəlxalq qurumlar daxilində sıx əməkdaşlığının təməli qoyuldu. Eyni zamanda ölkəmizin iqtisadi prioritetləri içərisində beynəlxalq maliyyə təşkilatları ilə sıx əməkdaşlıq münasibətlərinin qurulmasına da xüsusi diqqət yetirilirdi. Azərbaycan Respublikası Dünya Bankına, Beynəlxalq Valyuta Fonduna, Avropa Yenidənqurma və İnkişaf Bankına, İslam İnkişaf Bankına və digər bu kimi beynəlxalq maliyyə qurumlarına üzv dövlət kimi 1990-cı illərin əvvəllərindən qəbul edilsə də, həmin təşkilatlarla intensiv əməkdaşlığa, birgə hazırlanmış iqtisadi islahat proqramların və beynəlxalq layihələrin həyata keçirilməsinə, investisiya kreditlərin açılmasına əsasən 1995-1996-cı illərdən başlandı. Məhz ağır keçid dövrünün ilk mərhələsində müstəqil Azərbaycan dövlətinin iqtisadi platformasına daxil olan iqtisadi islahatların həyata keçirilməsi üçün münbit şəraitin yaradılması, milli iqtisadiyyatımızın bazar münasibətləri əsasında inkişafına təminat verilməsi, neft müqavilələrinin və transmilli layihələrin maliyyələşdirilməsi üçün xarici investisiyaların ölkə iqtisadiyyatına cəlb edilməsi, ölkəmizin beynəlxalq əhəmiyyətli strateji-iqtisadi layihələrə qoşulması, dünyanın qabaqcıl dövlətləri ilə iqtisadi əməkdaşlığın dərinləşdirilməsi və digər prioritetlər də Ümummilli liderin fəaliyyəti, onun bu sahədə atdığı strateji addımların nəticəsində mümkün olmuş, “Azərbaycanın milli iqtisadi inkişaf modeli”nin əsası qoyulmuşdur.

Təməli Ümummilli liderimiz tərəfindən qoyulmuş milli iqtisadi inkişaf konsepsiyasının növbəti mərhələsinin reallaşdırılması onun layiqli davamçısı İlham Əliyevə qismət oldu. 2003-cü ildə əhalinin əksər çoxluğu tərəfindən ölkə Prezidenti seçilmiş İlham Əliyev cənabları milli iqtisadi inkişaf konsepsiyasının əsas parametrlərini özünün hələ ilk çıxışlarında belə ifadə edirdi: “Azərbaycan müasir güclü dövlətə çevrilməlidir. Bunu etmək üçün bizim bütün imkanlarımız var. Həm iqtisadi, həm siyasi imkanlar, həm də insanların intellektual səviyyəsi, dövlət siyasəti, dövlətin iradəsi və açıq-aydın görünən gələcəyin üfurləri” və ya başqa bir çıxışında “Müstəqillik o deməkdir ki, dövlət və ölkənin rəhbərliyi öz xalqının maraqlarına tam cavab verən müstəqil siyasət aparmaq iqtidarında olsun”. Buradan göründüyü kimi cənab Prezident hələ hakimiyyətinin ilk illərindən milli dövlətçiliyin, milli iqtisadi inkişafın əsas təkan verici qüvvəsi kimi “dövlət, cəmiyyət, şəxsiyyət” tandemini çox yüksək qiymətləndirirdi. Bu ideya, bu yanaşma İlham Əliyev cənablarının ölkə Prezidenti kimi hakimiyyətdə olduğu son 16 ildə milli dövlətçiliyin, milli iqtisadi inkişafın, “İqtisadi inkişafın Azərbaycan modeli”nin daha da inkişaf etdirilməsi və möhkəmləndirilməsi sahəsində fəaliyyətinin əsas ana xəttini təşkil etdiyini inamla söyləyə bilərik.

Müasir dövrdə Azərbaycan dövlətinin uğurla həyata keçirdiyi xarici və daxili siyasi-ictimai və sosial-iqtisadi siyasətin nəticələri göz qabağındadır və burada iştirak edənlərin hər birinin bu haqda kifayət qədər məlumatı vardır. Bununla belə bu dövrdə Azərbaycan dövlətinin əldə etdiyi uğurlar haqqında qısa mülahizələrimi Sizlərlə bölüşmək istəyirdim.

Belə ki, dövlət başçımızın xalqın və cəmiyyətin mənafeyini daim uca tutmaqla həyata keçirdiyi iqtisadi siyasət strategiyasının uğurları, ilk növbədə, respublikamızın ötən on beş ildə qazandığı makroiqtisadi göstəricilərdə öz əksini tapır. Qeyd edə bilərik ki, son 15 il ərzində ÜDM-in həcmi ümumilikdə 3.2 dəfə, sənaye istehsalı 2.6, qeyri-neft sektoru 2.8, qeyri-neft sənaye istehsalı 2.2, kənd təsərrüfatı 1.7, dövlət büdcəsinin gəlirləri 16.7, əsas kapitalla yönəldilmiş vəsaitlərin həcmi 4.4, ölkənin valyuta ehtiyatlarının həcmi isə 28.1 dəfə artmış, işsizlik və yoxsulluq səviyyəsi təxminən 5-6 faizə qədər aşağı düşmüşdür. Son 15 il ərzində ölkə iqtisadiyyatına 260 milyard ABŞ dollarından çox sərmayə yatırılmışdır ki, bunun da nəticəsində ümumi iqtisadi artımla bərabər ölkədə 1.7 milyonu daimi olmaqla 2 milyondan çox yeni iş yerləri açılmışdır. Eyni zamanda qeyd etmək yerinə düşər ki, ölkəmizin valyuta ehtiyatlarının həcmi artıq təxminən 50 milyard ABŞ dolları səviyyəsinə çatmış, nəticədə ölkədə tam maliyyə sabitliyi təmin olunmuş, Azərbaycan manatının xarici valyutalara nisbətən dönrəliyi son illərdə sabit olaraq qorunub saxlanılmış və dünya iqtisadiyyatında baş verə biləcək hər hansı bir maliyyə böhranı ölkəmiz üçün o qədər də qorxulu olmayacaqdır. Bu sahədə bizim kifayət qədər təcrübəmiz var. Ölkə başçısı və müvafiq dövlət qurumlarımızın apardığı məqsədyönlü maliyyə siyasəti nəticəsində dünya təsərrüfatını “silkələyən” 2008-2009-cu və 2014-2015-ci il böhranlarından Azərbaycan uğurla çıxıb çıxmış və iqtisadi artım tempi qorunub saxlanılmışdır. Burada ölkənin xarici borclarının uğurla idarə edilməsini də xüsusi olaraq qeyd etmək lazımdır. Baxmayaraq ki, son illərdə ölkəmiz bir neçə qlobal beynəlxalq, transmilli layihələrin əsas iştirakçılarından bir kimi onların maliyyələşdirilməsində iştirak edir və eyni zamanda ölkə daxilində ciddi iqtisadi islahatlar aparır, o, xarici borclanmaya o qədər də meyl göstərmir. Hazırda ölkənin xarici borclarının həcmi ÜDM-in

təxminən 19 faizi civarındadır ki, bu da dünya ölkələri arasında ən yaxşı göstəricilərdən biridir. Artıq Azərbaycanın maliyyə ehtiyatları ona imkan verir ki, hətta ən iri layihələri belə özü maliyyələşdirə bilsin və əlavə borclanmaya girməsin. Təsadüfüdür ki, bu ilin iyul ayının 31-də ölkə Prezidentinin yanında sosial-iqtisadi sahə ilə bağlı keçirilən müşavirədə qeyd edilmişdir ki, Cənub Qaz Dəhlizi layihəsinin maliyyələşdirilməsi üçün beynəlxalq maliyyə qurumlarının təklif etdikləri 2 milyard dollarlıq borclanmadan ölkəmiz imtina etmişdir.

Bu gün müasir qloballaşan dünya iqtisadiyyatına sürətlə inteqrasiya edən Azərbaycan, artıq dünya miqyasında rəqabətqabiliyyətli bir ölkə kimi tanınmağa başlamışdır. Bu, bir tərəfdən dünyada ölkəmizin nüfuzunun yüksəlməsinə işarə olduğu halda, digər tərəfdən başqa ölkələrin, xüsusilə inkişaf etmiş ölkələri dünya bazarlarında ona bir rəqib kimi baxmağa sövq edir. Odur ki, milli iqtisadiyyatın inkişaf tempinin qorunub saxlanması və rəqabətə davamlılığının təmin olunması və daim yüksəldilməsi üçün milli iqtisadiyyatın davamlı və sosial-iqtisadi problemlərə dayanıqlı bir iqtisadi konsepsiyanın yaradılmasına və ya davamlı inkişaf modelinə keçidini aktuallaşdırır. Aydın ki, milli iqtisadiyyatımızın qlobal dünya təsərrüfatında və o cümlədən ölkə daxili münasibətlərdə mövcud olan siyasi-ictimai və sosial-iqtisadi proseslərə dayanaqlı və davamlı inkişafının təmin olunması son nəticədə onun həyata keçirilən struktur siyasətinin xarakteri, miqyası və səmərəliliyi ilə birbaşa bağlıdır.

Aparılan araşdırmalar göstərir ki, bu gün ölkə Prezidenti İlham Əliyev cənablarının rəhbərliyi ilə Azərbaycan dövlətinin həyata keçirdiyi struktur siyasəti özünün növbəti fazasına – inkişaf etmiş bazar iqtisadiyyatı fazasına keçmişdir. Azərbaycanın müasir struktur siyasəti keçid dövrlərdə həyata keçirilən struktur siyasətindən kifayət qədər fərqli olmaqla daha çox milli maraqlara və real iqtisadi potensiala, dünya standartları tələblərinə uyğunlaşan bir siyasətdir. Hazırda Azərbaycan dövlətinin struktur siyasətinin strateji istiqamətlərini eyni zamanda həm ölkəmizin dünya iqtisadi məkanında mövqelərinin möhkəmləndirilməsi və daha aktiv inteqrasiyası, həm də ölkə daxilində idarəetmə və iqtisadi konyunkturanın transformasiyası, şaxələndirilməsi və diversifikasiyası siyasəti təşkil edir.

Müasir dövrdə Azərbaycan dövlətinin xarici iqtisadi siyasətinin strateji istiqamətlərini dünya ölkələri ilə həm birbaşa, həm müxtəlif beynəlxalq qurumlar daxilində bərabərhüquqlu tərəf müqabil kimi fəaliyyət sahələri təşkil edir. Hazırda Azərbaycanı dünyanın 130-dan çox ölkəsi ilə ticarət əlaqələri birləşdirir və müsbət haldır ki, son 15 ildə ölkənin xarici ticarət balansını müsbət saldo ilə yekunlaşır. Bu isə ölkənin ixrac potensialının artırılması ilə bərabər ölkəyə əlavə xarici valyuta axını təmin edir. Ümumiyyətlə, Azərbaycan dövlətinin xarici iqtisadi siyasətinin prioritetlərinin təhlili göstərir ki, ölkəmizin dünya təsərrüfatı sistemində inteqrasiyasında iki qlobal səviyyə üzrə inteqrasiya əsas istiqamət kimi qəbul edilmişdir: birinci səviyyədə – regional təsərrüfat sistemi daxilində inteqrasiya və ikinci səviyyədə – ümumdünya təsərrüfatı sistemində inteqrasiya. Hazırda xüsusilə regional xarakterli MDB, İslam Əməkdaşlıq Təşkilatı, Türkdilli Ölkələrin Əməkdaşlığı Birliyi, Qoşulmama Hərəkatı, Qara Dəniz İqtisadi Əməkdaşlıq Təşkilatı və digər beynəlxalq qurumlara daxil olan ölkələr arasında Azərbaycan kifayət qədər nüfuzlu ölkələrdən birinə çevrilməklə bu təşkilatların qlobal xarakterli ümumi fəaliyyət siyasətinin formalaşması və həyata keçirilməsində aktiv iştirak etməkdədir. Son illərdə ölkəmizdə keçirilən müxtəlif xarakterli çoxsaylı beynəlxalq konfranslar, simpoziumlar, biznes forumlar, sərğilər, müsabiqələr, idman yarışları ölkəmizin beynəlxalq nüfuzunun yüksəlməsinin bariz nümunəsidir. Bu tədbirlərdən ən sonuncusu kimi bu il oktyabr ayının sonunda ölkəmizin Qoşulmama Hərəkatına üzv ölkələrin dövlət və hökumət başçılarının XIII Zirvə Görüşünə ev sahibliyi etməsi və 2019-2022-ci illərdə təşkilata sədrliyin Azərbaycana həvalə edilməsi ölkəmizin beynəlxalq nüfuzunun nə qədər yüksəlməsini bir daha sübut edir. Məlumat üçün qeyd edim ki, Qoşulmama Hərəkatının görüşündə 120 üzv dövlətlərlə yanaşı, dünyanın 10 beynəlxalq nüfuzlu təşkilatının və müşahidəçi statusu qismində 17 dövlətin nümayəndələrinin iştirak etməsi bu təşkilatın qlobal xarakterli platformasının, onun güclü iqtisadi dayaqlarının bariz nümunəsidir. Təsadüfüdür ki, Hərəkata üzv olan ölkələrin ərazisində dünya əhalisinin 55 faizi yaşayır. Dünyanın neft ehtiyatlarının 75 faizi, təbii qaz ehtiyatlarının isə 50 faizdən çoxu bu ölkələrin payına düşür. Təbii ki, belə bir mötəbər təşkilatın görüşünün keçirilməsinə ev sahibliyi etməyin və eyni zamanda təşkilata növbəti 3 il üçün sədrliyin həvalə edilməsi üzv ölkələrin Azərbaycan dövlətinə, xalqına və cəmiyyətinə, bir şəxsiyyət kimi ölkə prezidenti İlham Əliyevə olan inamın və etimadın təzahürüdür. Ümumiyyətlə, Azərbaycanın son illərdə əldə etdiyi sosial-iqtisadi nailiyyətləri dünyanın mötəbər beynəlxalq iqtisadi və maliyyə qurumları, reyting agentlikləri tərəfindən yüksək qiymətləndirilir. Təsadüfüdür ki, dünyanın ən mötəbər reyting agentliyi və iqtisadi “beyin mərkəzi” olan Davos İqtisadi Forumu 2018-2019-cu il

üzrə hesabatlarında Azərbaycanın Qlobal Rəqabətqabiliyyətlik İndeksini 138 ölkə arasında 35-ci yerdə, Dünya Bankının nüfuzlu “Doinq Business 2020” biznes mühitinin qiymətləndirilməsi hesabatında 190 ölkə arasında 20 yerdə qərarlaşaraq dünyanın 20 ən islahatçı dövlətləri sırasına daxil edilmişdir. Bunlardan əlavə Azərbaycan Avrsiyada mühüm tranzit və logistika mərkəzlərindən birinə çevrilmişdir. Bu ilin əvvəlində Çində keçirilən “Bir kəmə – bir Yol” Forumunda Azərbaycanın iştirakı bir daha sübut etdi ki, o, Avropa və Asiyanı birləşdirən Şərq-Qərb və Şimal-Cənub beynəlxalq nəqliyyat dəhlizi layihəsinin tərkib hissəsi və əsas iştirakçılardan biri kimi xüsusi əhəmiyyətli bir dövlətdir. Bu nəqliyyat dəhlizinin bütövlükdə və onun ayrı-ayrı elementlərinin reallaşdırılmasına mane olan bütün beynəlxalq və regional səviyyəli düşmənlərin səylərinə baxmayaraq ölkə Prezidenti İlham Əliyevin siyasi iradəsi və beynəlxalq nüfuzu nəticəsində öz həllini tapa bildi və uğurla icra edilməkdədir.

Ölkəmizin əldə etdiyi sosial-iqtisadi nailiyyətlərin əsas dayaqlarını uğurlu struktur siyasətinin elementləri və onların reallaşdırılması istiqamətində həyata keçirilən məqsədyönlü yorulmaz fəaliyyət dayanır. Dövlətimizi yaxın, orta və uzunmüddətli iqtisadi inkişaf strategiyasının əsas istiqamətləri və elementləri öz əksini, ilk növbədə, Azərbaycan Respublikası Prezidentinin 2016-cı il 16 mart tarixli sərəncamı ilə təsdiq olunmuş “Milli iqtisadiyyat və iqtisadiyyatın əsas sektorları üzrə strateji yol xəritəsinin başlıca istiqamətləri” və onun icra mexanizmləri kimi 6 dekabr 2016-cı il tarixli Fərmanla təsdiq olunmuş “Milli iqtisadiyyat və iqtisadiyyatın əsas sektorları üzrə strateji yol xəritələrinin təsdiq edilməsi haqqında” 11 istehsal, qeyri-istehsal və infrastruktur sahələrinin strateji inkişaf istiqamətlərini nəzərdə tutan sənədlər toplusunda tapmışdır. Strateji Yol Xəritələri üzrə araşdırmalar göstərir ki, müasir və gələcək dövr üçün Azərbaycan dövlətinin struktur siyasətinin strateji istiqamətlərini əsasən aşağıdakı qlobal problemlər təşkil edəcəkdir:

- birincisi, ölkənin neft-qaz və neft-kimya sektorunun daha da inkişaf etdirilməsi, dünya enerji bazarlarına daha aktiv inteqrasiya olunması və bu sahədə müvafiq struktur siyasətinin həyata keçirilməsi;

- ikincisi, ölkənin qeyri-neft sektorunun, xüsusilə sənaye və aqrar sektorun, emal sənayesinin, o cümlədən metallurgiya, maşınqayırma, kimya sənayesinin, energetika sənayesinin, telekommunikasiya, rabitə, kosmik və hərbi-sənaye kompleksinin, arqo-sənaye kompleksinin, xidmət sektorunun, xüsusilə nəqliyyat, yol təsərrüfatı və lizinq xidmətinin, turizmin, bazar infrastruktur elementlərinin və digər bu kimi sahələrin inkişaf etdirilməsi və bu sahədə müvafiq struktur siyasətinin həyata keçirilməsi;

- üçüncüsü, ölkə əhalisinin həyat səviyyəsinin daha da yüksəldilməsi, onun məşğulluğunun tam təmin olunması, ölkədə təhsilin, səhiyyənin, sosial müdafiə və sosial təminat sisteminin, ümumiyyətlə ölkənin sosial infrastruktur sahələrinin inkişaf etdirilməsi, bu sahədə xidmətlərin dünya standartları səviyyəsinə yüksəldilməsi və bunlarla əlaqədar müvafiq struktur siyasətinin həyata keçirilməsi.

Aparılan müşahidə və araşdırmalar göstərir ki, Dövlət Proqramlarında, sosial-iqtisadi inkişaf konsepsiyalarında nəzərdə tutulmuş məqsədlər öz həllini tapmaqdadır. Təbii ki, bütün bu nailiyyətlərin arxasında Azərbaycan dövlətinin güclü iqtisadiyyatı, sabit ictimai-siyasi mühiti, vətəndaş həmrəyliyi, inkişaf etmiş cəmiyyəti və ölkə Prezidentinin möhkəm siyasi iradəsi və nüfuzu dayanır.

## **Ədəbiyyat**

1. “Azərbaycan Respublikasının milli iqtisadiyyat perspektivliyi üzrə Strateji Yol Xəritəsi” Azərbaycan Respublikası Prezidentinin 6 dekabr 2016-cı il tarixli Sərəncamı
2. “Regionların 2014-2018-ci illərdə sosial-iqtisadi inkişafı Dövlət Proqramı”nın icrasının yekunlarına həsr olunmuş konfransın materialları. “Respublika” qəzeti. №23(6350). 30.01.2019
3. Azərbaycan Respublikası Prezidentinin İlham Əliyevin yanında sosial-iqtisadi sahə ilə bağlı keçirilən müşavirənin materialları. “Respublika” qəzeti. №166 (6493). 01.08.2019
4. R.Ə.Mehdiyevin red. ilə “Heydər Əliyev və müasir Azərbaycan” Bakı, Azərbaycan Universiteti nəşriyyatı, 2003, 362 s.
5. www.azstat.gov.az



## HUMANİTAR BÖLMƏ

UOT 82:81-26; 82:81'38

### Nəsiminin “Sığmazam” qəzəli: nəşrlərdəki fərqli variantlar

*akademik Möhsün Nağısoylu  
AMEA Dilçilik İnstitutu*

Məlum olduğu kimi, Azərbaycan xalqının ümummilli lideri Heydər Əliyev dövlət quruculuğu siyasətində dil və ədəbiyyata, mədəniyyət və incəsənətə – bir sözlə, humanitar sahəyə həmişə böyük diqqət və həssaslıqla yanaşmış, bu yöndə bir sıra mühüm və əhəmiyyətli tədbirlər həyata keçirmişdir. Həmin tədbirlər sırasında 1973-cü ildə böyük Azərbaycan şairi və mütəfəkkiri İmadəddin Nəsiminin 600 illik yubileyinin ölkə miqyasında və onun hüdudlarından kənar qeyd olunması xüsusi yer tutur. Ulu öndərin layiqli varisi, Azərbaycan Respublikasının Prezidenti cənab İlham Əliyev də Heydər Əliyevin siyasi kursuna sadıq qalaraq humanitar sahəyə böyük diqqət və qayğı ilə yanaşır. Buna nümunə olaraq, ölkə Prezidentinin 15 noyabr 2018-ci il Sərəncamı ilə İmadəddin Nəsiminin 650 illik yubileyinin qeyd olunması və 11 yanvar 2019-cu il Sərəncamı ilə 2019-cu ilin Azərbaycanda Nəsimi ili elan olunmasını qeyd etmək olar. Həmin sərəncamların işığında istər ölkə miqyasında, istərsə də xaricdə mühüm tədbirlər həyata keçirilmiş, həmçinin böyük şairin zəngin ədəbi irsinin araşdırılması istiqamətində bir sıra işlər görülmüşdür. Sonuncular sırasında Azərbaycan Milli Elmlər Akademiyası Nizami adına Ədəbiyyat İnstitutu və Nəsimi adına Dilçilik İnstitutu əməkdaşlarının Nəsimi irsinin tədqiqi ilə bağlı bu yaxınlarda nəşr olunmuş bir sıra monoqrafiya və kitabları xüsusilə diqqətəlayiqdir. Bununla belə, etiraf etmək lazımdır ki, İmadəddin Nəsiminin zəngin və çoxçeşidli ədəbi irsinin hərtərəfli və sistemli şəkildə araşdırılması istiqamətində yaxın gələcəkdə görüləsi işlər də az deyildir. Bu baxımdan ilk növbədə qısa bir zamanda böyük şair və mütəfəkkirin anadilli əsərlərinin yeni akademik nəşrinin hazırlanmasına böyük ehtiyac duyulur. Ona görə ki, Nəsiminin anadilli əsərlərinin müasir nəşrlərində bir sıra yanlışlıqlar və çoxlu sayda fərqli variantlar mövcuddur. Buna nümunə olaraq Nəsiminin ən məşhur lirik şeirlərindən olan “Sığmazam” rədifli qəzəlini göstərmək olar. Məlum olduğu kimi, bu qəzəldə mütəfəkkir şairin sufi-hürufi fikirləri daha qabarıq və dolğun şəkildə öz bədii ifadəsini tapmışdır. Maraqlıdır ki, Nəsimi “Sığmazam” qəzəlinə böyük önəm verərək onun farsca variantını da (“Nəqoncəm”) qələmə almışdır. Onu da qeyd edək ki, Nəsiminin bu qəzəli həcmcə şairin digər qəzəllərindən fərqlənir: şeirdəki beytlərin sayı müxtəlif əlyazmalarda 16-17-yə bərabərdir.

Nəsiminin türkcə divanının çoxsaylı əlyazma nüsxələrində, eləcə də onlar əsasında Azərbaycanda və Türkiyədə hazırlanmış elmi-tənqidi mətnlərində “Sığmazam” qəzəlinin mətnində bir sıra fərqli məqam və variantlar müşahidə olunur ki, təbii ki, bu amil sözügedən şeirin müasir nəşrlərində də bu və ya digər dərəcədə özünü göstərir. Fikrimizə sübut olaraq öncə “Sığmazam” qəzəlinin İmadəddin Nəsimi əsərlərinin 5 əlyazması əsasında professor Cahangir Qəhrəmanov tərəfindən ərəb əlifbası ilə hazırlanmış elmi-tənqidi mətnindəki (1973-cü il – bundan sonra Bakı nəşri) və Türkiyə alimi Hüseyin Ayanın 9 əlyazma nüsxəsi əsasında latın əlifbası ilə tərtib etdiyi Nəsiminin türkcə divanının tənqidi mətnindəki (2014-cü il – bundan sonra Ankara nəşri) nüsxə fərqlərini diqqətə çatdırırıq. Bu iki mötəbər nəşrdə yer alan qəzəlin mətnlərində ilk növbədə diqqəti çəkən başlıca fərqli məqamlardan biri onun Ankara nəşrində 17 beytdən, Bakı nəşrində isə 16 beytdən ibarət olmasıdır. Qeyd edək ki, qəzəlin Bakı nəşrində olmayan bir beyt H.Ayanın istifadə etdiyi 8 əlyazma nüsxəsindən yalnız birində verilmişdir və aşağıdakı kimidir:

*Yerü gögi düzən mənəm, gerü dönüb bozan mənəm,*

*Cümlə yazı yazan mənəm, mən bu divanə sığmazam [1,518].*

Yuxarıdakı beyt dil-üslub xüsusiyyətlərinə görə, xüsusilə də onda işlənən daxili qafiyələrə görə “Sığmazam” qəzəlinin ümumi ruhuna yaxın olsa da, onun digər bir şairə və ya nüsxəni köçürən katibə aidliyini istisna etmək olmaz. Yeri gəlmişkən bu məsələ ilə bağlı qeyd etmək lazımdır ki, “Sığmazam” qəzəlindəki beytlərin sayı Nəsiminin “Seçilmiş əsərləri”nin akademik Həmid Araslı tərəfindən tərtib edilən və daha mötəbər sayılan nəşrində (Bakı, 2004) 15-ə bərabərdir. AMEA-nın müxbir üzvü Əlyar Səfərlinin nəşrə hazırladığı Nəsiminin “Seçilmiş əsərləri”ndə (“Məktəb kitabxanası” seriyası, Bakı, Maarif, 2005) və professor Qəzənfər Paşayev tərəfindən tərtib edilmiş və “İmadəddin Nəsimi. İraq divanı” adlandırılmış (əslində Nəsiminin

qəzəllər divanının İraq nüsxəsi olmalıdır, çünki əlyazmada yalnız şairin qəzəlləri verilmişdir) kitabda da (Bakı, 2018) “Sığmazam” qəzəli 15 beytdən ibarətdir. Nəsimi əsərlərinin əlyazmalar əsasında tərtib edilmiş elmi-tənqidi mətnlərində – Bakı və Ankara nəşrlərində “Sığmazam” qəzəlindəki

*Əncüm ilə fələk mənəm, vəhy ilə həm mələk mənəm,*

*Çək dilinivü əbsəm ol, mən bu lisanə sığmazam –*

beyti Nəsiminin “Seçilmiş əsərləri”nin H.Araslı və Ə.Səfərli tərəfindən tərtib edilmiş nəşrlərində yoxdur. Yuxarıdakı beyt Q.Paşayevin tərtib etdiyi Nəsiminin qəzəllər divanının İraq nüsxəsində isə vardır və sıra ilə on birinci beytdir [5,158]. Bununla belə, bu nəşrdə “Sığmazam” qəzəlindəki aşağıdakı məşhur beytə rast gəlmirik:

*Tir mənəm, kaman mənəm, pır mənəm cavan mənəm,*

*Dövləti-cavidan mənəm, ayinədanə sığmazam.*

Maraqlıdır ki, bu beyt H.Ayanın istifadə etdiyi Nəsiminin türkcə divanının üç əlyazma nüsxəsində də yoxdur. Bu fakta əsasən güman etmək olar ki, həmin üç əlyazma nüsxəsinin və şairin qəzəllər divanının İraq nüsxəsinin qaynağı eyni və yaxın bir əlyazma ola bilmiş. Onu da əlavə edək ki, H.Ayanın nəşrində yuxarıdakı beytdəki qafiyə yerində işlənən *ayinədanə* sözü əvəzinə *inə vü anə* (buna və ona) sözləri işlənmişdir ki, bu variant, fikrimizcə, zəifdir və məntiqsiz səslənir.

C.Qəhrəmanov və H.Ayanın tərtib etdikləri Nəsimi əsərlərinin nəşrlərindəki “Sığmazam” qəzəli ilə bağlı diqqətçəkici məqamlardan biri də şeirdəki beytlərin sıra ilə yerləşməsidir. Məsələn, C.Qəhrəmanovun nəşrində sıra ilə ikinci olan [2, I,553] və

*Ərş ilə fərşü kafü nun mənə bulundu cümlə çün –*

misrası ilə başlayan beyt H.Ayanın nəşrində sıra ilə yeddinci beytdir [1,517]. Eləcə də qəzəlin Bakı nəşrindəki sıra ilə on üçüncü olan və

*Narə yanan şəcər mənəm, çərxə çıxan həcər mənəm –*

misrası ilə başlayan beyt Ankara nəşrində sıra ilə on altındır. Qəzəlin digər beytlərinin bu iki mötəbər nəşrdəki sıralanmasında isə elə bir ciddi fərq yoxdur.

“Sığmazam” qəzəlinin Nəsimi əsərlərinin sözügedən Bakı və Ankara nəşrlərindəki mövcud mətnlərində də müəyyən fərqlər vardır ki, onlardan yalnız bəzilərini diqqətə çatdırırıq. Qəzəlin mətlə (birinci) beytinin ikinci misrasında işlənmiş ilk söz Bakı nəşrində *gövhəri* şəklində, Ankara nəşrində isə *cövhəri* variantındadır. Qeyd edək ki, səsləyişcə oxşar olan, daha doğrusu, yalnız ilk hərfi ilə fərqlənən farsmənşəli *gövhər* və ərəbmənşəli *cövhər* sözlərinin daşdığı mənələrdən birinin arasında yaxınlıq vardır: *cövhər* sözünün bir mənası *gövhər* sözünün əsas mənasına (inci, daş-qaş) uyğun gəlir. Bununla belə, *cövhər* sözü daha çox *zat, mahiyyət, əsl, maya* anlamlarını daşıyır. Qeyd edək ki, C.Qəhrəmanovun istifadə etdiyi əlyazmalardan yalnız birində ilk söz *cövhər* variantında, H.Ayanın tənqiddi mətnində isə 4 nüsxədə bu söz həmin variantdadır. Onu da əlavə edək ki, *gövhər* sözünün də *zat, mahiyyət, hər şeyin əsli, mayası* anlamları vardır və bu söz *gövhəri-laməkan* birləşməsi şəklində də işlənir. Bu incə məqamı və *gövhər* variantının Nəsiminin türkcə divanının əlyazmalarında üstünlük təşkil etdiyini nəzərə alaraq, qəzəlin ilk beytinin Bakı nəşrindəki *gövhər* variantını düzgün hesab edirik.

Nəsimi əsərlərinin elmi-tənqidi mətninin Bakı nəşrində sıra ilə ikinci (Ankara nəşrində yeddinci) olan və yuxarıda adı çəkilən “*Ərş ilə fərşü kafü nun...*” sözləri ilə başlayan beytlə qəzəlin Ankara nəşrindəki variantı arasında da əsas fərq ikinci misradadır. Bakı nəşrindəki

*Kəs sözünüvü əpsəm ol şərhi-bəyanə sığmazam –*

misrası Ankara nəşrində

*Kəs sözünüvü uzatma kim, şərhi bəyanə sığmazam –*

şəklindədir. Qeyd edək ki, yuxarıdakı misra C.Qəhrəmanovun istifadə etdiyi beş əlyazma nüsxəsindən ikisində də bu şəkildədir. Fikrimizcə, Ankara nəşrindəki variant, xüsusilə də onun ikinci hissəsindəki *şərhi bəyanə* ifadəsi düzgündür. Misranın Bakı nəşrindəki *şərhi-bəyanə* (bəyanın izahına) birləşməsi qəzəlin ümumi ruhuna, xüsusilə də onun yaxınmənalı və əksmənalı sözlərin bolluğu ilə seçilən dil və üslub xüsusiyyətlərinə (*kövnü məkanə* ifadəsini yada salmaq kifayətdir) uyğun gəlir. Yeri gəlmişkən qeyd edək ki, Nəsimi əsərlərinin yuxarıda adlarını çəkdiyimiz H.Araslı, Ə.Səfərli və Q.Paşayev nəşrlərində də qəzəlin bu beytinin ikinci misrası müəyyən qədər fərqlənir və sıra ilə adları çəkilən iki görkəmli ədəbiyyatşünasın nəşrlərində bu şəkildədir:

*Kəs sözünüvü əbsəm ol, şərhi bəyanə sığmazam.*

Qeyd edək ki, rədifdən əvvəl gələn ifadə H.Araslının nəşrində *şərhi-bəyanə* şəklindədir [3,II,8] və biz yuxarıda bu məsələyə öz münasibətimizi bildirdik. Q.Paşayevin tərtib etdiyi kitabda isə misra Ankara nəşrinə uyğun gəlir:

*Kəs sözüni uzatma kim, şərha, bəyanə sığmazam* [5,158].

Göründüyü kimi, burada yeganə fərq *şərhi bəyanə* ifadəsinin *şərha, bəyanə* şəklində olmasıdır ki, bu variant, çox güman ki, katibin mətnə müdaxiləsinin nəticəsidir. Sözügedən nəşrdə həmin beytin ilk misrası da *fərş əvəzinə uş* sözünün işlənməsi ilə digərlərindən fərqlənir:

*Ərş iləuş kafü nun məndə bulundu cümlə çün* [5,158].

Hesab edirik ki, burada *fərş* sözünün yerində *uş* kəlməsinin işlənməsi də Nəsimi divanının İraq nüsxəsini köçürən katibin səhvinin və ya mətnə müdaxiləsinin nəticəsi kimi qiymətləndirilə bilər. Aydınlıq üçün qeyd edək ki, *ərş* (göy, səma) və *fərş* (yer) sözləri əksmənalıdır və şairin əsərlərinin əlyazmalarından heç birində *fərş* sözü əvəzinə *uş* kəlməsinin işlənməsinə rast gəlmirik.

Sözügedən nəşrlərdə qəzəlin digər beytlərində də müəyyən fərqli məqamlar vardır ki, onlar sırasında hər iki tənqidi mətnə sıra ilə on ikinci yerdə dayanan beyti xüsusilə qeyd etmək lazımdır. Həmin beytin hər iki nəşrdəki variantına nəzər salaq:

*Zat iləyəm sifət ilə, gülşəkəram nəbat ilə,*

*Qədr iləyəm bərat ilə bəstə dəhanə sığmazam.* (Bakı nəşri)

*Zat iləyəm sifət ilə, Qədr iləyəm Bərat ilə,*

*Gülşəkəram nəbat ilə püstədəhanə sığmazam.* (Ankara nəşri)

Beytlərin təhlilinə keçməzdən öncə qeyd edək ki, elmi-tənqidi mətnin Bakı nəşri üçün istifadə edilmiş əlyazmalardan birində olan bir beyt Ankara nəşrindəki beytlə üst-üstə düşür. Bunu həmin nəşrdə çıxarılda verilən qeyd sübut edir. Eyni sözlər Ankara nəşrinə də aiddir: burada çıxarılda verilmiş qeydlər göstərir ki, sözügedən nəşr üçün istifadə olunan əlyazmalardan ikisində həmin beyt Bakı nəşri üçün əsas götürülmüş əlyazmadakı variantı uyğun gəlir. Həmin beytlərdən hansının düzgün variant olması məsələsinə gəldikdə isə, fikrimizcə, Ankara nəşrindəki beyt müəllifin – Nəsiminin qələmindən çıxmış variantı daha uyğun və münasib sayıla bilər. Birinci növbədə ona görə ki, beytin ikinci misrasında işlənmiş *püstədəhan* (*dəhan* – ağız, *püstədəhan* – incə ağız deməkdir) sözünə görə burada məhz bu ifadə ilə bağlı ola biləcək *gülşəkər* (gül mürəbbəsi) və *nəbat* (nabat, qənd) sözləri yerinə düşür. Bakı nəşrində isə *püstədəhan* sözündən qabaq işlənmiş *Qədr iləyəm bərat ilə* cümləsi bu misranın ümumi məzmununa uyğun gəlmir. Qeyd edək ki, Bakı nəşrindəki ikinci misrada rədifdən (*sığmazam*) qabaq işlənmiş *bəstə* (bağlı) sözü ilə *püstə* sözünün ərəb əlifbası ilə yazılışındakı fərq bu sözlərdəki yazılışca yalnız altdakı nöqtə ilə seçilən ilk hərfin (*be-pe*) nöqtə sayındadır: *be* hərfinin altında bir, *pe* hərfinin altında isə üç nöqtə qoyulur. Məlum olduğu kimi, orta yüzilliklərdə bir çox əlyazmalarda *pe* hərfi də *be* hərfi kimi bir nöqtə ilə yazılmışdır. Görünür, Bakı nəşrində istifadə olunmuş əlyazmada *püstə* sözünün ilk hərfi bir nöqtə ilə yazıldığı üçün bu söz elmi-tənqidi mətnə bu şəkildə də (*bəstə*) getmişdir. Onu da əlavə edək ki, fars dilində *püstələb* (*püstədədaq*, *incə dodaq*) və *püstədəhan* (*incə ağız*) ifadələri çox işlənir. Bundan əlavə *qədr* (Qurani-Kərimin ramazan ayında nüzul olduğu gecə) və *bərat* (Allah-taalanın sonuncu elçisi həzrət Məhəmmədə (s) peyğəmbərlik xəbərinin verilməsi) birinci misradakı *zat* (mahdiyyət, əsl; qədim mənalarından biri: Allah) sözünə tam uyğun gəlir. Bütün bu amillər yuxarıdakı beytin Ankara nəşrində verilmiş variantının düzgünlüyünü sübut edir. Yeri gəlmişkən qeyd edək ki, Nəsimi qəzəllərinin yalnız Q.Paşayev tərəfindən tərtib edilmiş İraq nüsxəsinin nəşrində “Sığmazam” qəzəlinin bu beyti Ankara nəşrindəki variantı uyğun gəlir. Burada yeganə fərq adıçəkilən divanın İraq nüsxəsinin nəşrində *gülşəkəram* sözünün *kül-şəkəram* (?) şəklində verilməsi [5,159] və *püstədəhanə* ifadəsinin *püstə dəhanə* şəklində ayrı yazılmasıdır. Ə.Səfərlinin tərtib etdiyi Nəsiminin “Seçilmiş əsərləri”ndə də sözügedən beyt Ankara nəşrinə yaxındır: onlar arasındakı yeganə fərq burada *püstədəhanə əvəzinə bəstə dəhanə* ifadəsinin işlənməsidir [4,132]. H.Araslının hazırladığı kitabda isə bu beyt Nəsimi əsərlərinin elmi-tənqidi mətninin Bakı nəşrindəki variantının tam eynidir. Onu da əlavə edək ki, sözügedən mətnin redaktoru akademik H.Araslıdır. Görünür, bu amil həmin beytin C.Qəhrəmanovun tərtib etdiyi elmi-tənqidi mətnəki variantla eyni olmasında öz işini görmüşdür.

“Sığmazam” qəzəlinin Nəsimi əsərlərinin Bakı və Ankara nəşrlərindəki fərqli variantları sırasında aşağıdakı beyti də qeyd etmək lazımdır:

*Həm sədəfəm, həm inciyəm, həşrü sirat əsinciyəm,*

*Bunca qumaşu rəxt ilə mən bu dükənə sığmazam.*

Qəzəlin Bakı nəşrində bu şəkildə olan beytin Ankara nəşrindəki variantının ilk misrası

nədənsə yarımçıq verilmişdir. Belə ki, həmin misra *inciyəm* sözü ilə bitir və çıxarışda misranın yarımçıq olması barədə heç bir açıqlama verilmir. Aydın ki, yuxarıdakı ilk misra Nəsimi əsərlərinin mövcud əlyazma nüsxələrində bu cür yarımçıq şəkildə ola bilməz. Qeyd edək ki, yuxarıdakı beyt Nəsiminin “Seçilmiş əsərləri”nin H.Araslı və Ə.Səfərlinin tərtiblərindəki nəşrlərdə eyni şəkildədir – yuxarıdakı kimidir. Bu iki nəşr arasındakı yeganə fərq yuxarıdakı beytin ilk misrasındakı sonuncu sözün H.Araslı tərtibindəki nəşrdə *asinciyəm*[3,II,7], Ə.Səfərli tərtibindəki nəşrdə isə *asənciyəm* şəklində verilməsidir [4,132]. Şairin anadilli əsərlərinin Q.Paşayev tərəfindən hazırlanmış nəşrinə gəldikdə isə, burada da yeganə fərq adıçəkilən sözün *sənciyəm* variantında təqdim olunmasıdır [5,158]. C.Qəhrəmanovun tərtib etdiyi mətnə sözün yazılışına əsasən, onu, həm *asənciyəm*, həm də *asinciyəm* kimi oxumaq olar (mətnə hərəkəldən istifadə olunmamışdır). Bu variantlardan ikincisinin kökü – *əsin* sözü müasir türk dilində işlənir və *ilham*, *düşüncə* mənalarını daşıyır. Həmin sözdən düzəlmiş *əsin*ci (ilhamçı, ilham verən, düşüncə sahibi) kəlməsi (ona türk dilinin müasir lüğətlərində rast gəlmirik) daşdığı mənaya görə misranın məzmununa uyğun gəlir. Bunu nəzərə alaraq, düşünürük ki, beytin birinci misrasının sonundakı sözün *asinciyəm* şəklində oxunuşu düzgün sayıla bilər. Belə olduqda bu söz misranın birinci hissəsində işlənmiş *inciyəm* sözü ilə həmahəng səslənir, daha doğrusu, daxili qafiyə rolunda çıxış edir. Onu da qeyd edək ki, *asənci*, *əsin*ci, *sənci* sözlərinə bizə məlum olan əski türk sözləri lüğətlərində rast gəlmirik.

Nəsimi əsərlərinin elmi-tənqidi mətnlərinin sözügedən Bakı və Ankara nəşrlərində “Sığmazam” qəzəlinin mətnində digər kiçik fərqlər də müşahidə olunur ki, onlar üzərində dayanmağı məqsəduyğun sayırıq.

İndi isə qəzəlin Nəsimi əsərlərinin yuxarıda adlarını çəkdiyimiz üç müasir nəşrində (H.Araslı, Ə.Səfərli və Q.Paşayevin tərtib etdikləri mətnlərdə) nəzərə çarpan fərqlərdən bəzilərinə diqqətə çatdırırıq.

Bu nəşrlərdə diqqətçəkici fərqli məqamlardan biri hər üç kitabda sıra ilə üçüncü olan beytdədir. Öncə beytin H.Araslı nəşrindəki variantını təqdim edirik:

*Kövnü-məkandır ayətim, zatidürür bidayətim,  
Sən bu nişanla bil məni, bil ki, nişana sığmazam* [3,II,7].

Ə.Səfərli nəşrində *kövnü-məkandır* birləşməsi *kövnü məkandır* şəklində, Q.Paşayevin nəşrində isə H.Araslı nəşrindəki kimidir. Bu ifadə *kövnü məkandır* şəklində qəzəlin ilk beytində də işlənmişdir və bütün nəşrlərdə *kövnü məkandır* variantındadır. İlk misrada işlənmiş *zatidürür* (*dürür* xəbərlik şəkilçisidir, -dır şəkilçisinin əski variantıdır) sözü Ə.Səfərli nəşrində *zati dürür* şəklindədir. Q.Paşayevin nəşrində isə bu ifadə *zatə gedər* şəklindədir ki, C.Qəhrəmanovun və H.Ayanın tərtib etdikləri mətnlərdə də bu cürdür. Beytin ikinci misrası Ə.Səfərlinin nəşrində də rədifdən əvvəlki sözün *nişanə* şəklində verilməsi istisna olmaqla, eynilə yuxarıdakı kimidir. Q.Paşayevin nəşrində isə beytin ikinci misrasındakı ilk söz (*sən*) yoxdur:

*Bu nişan ilə bil məni, bil ki, nişanə sığmazam* [5,158].

Qeyd edək ki, C.Qəhrəmanovun və H.Ayanın nəşrlərində yuxarıdakı misra *sən* sözü ilə başlanır və bu variantın düzgünlüyü şübhə doğurmur.

Qəzəlin aşağıdakı məşhur beytinin mətnində də Nəsimi əsərlərinin sözügedən Bakı nəşrlərində müəyyən fərqlər vardır:

*Zərrə mənəm, günəş mənəm, çar ilə pəncü şeş mənəm,  
Surəti gör bəyan ilə, çünki bəyanə sığmazam.*

Yuxarıdakı beyt H.Araslı və Ə.Səfərli nəşrlərində, eləcə də şairin əsərlərinin adıçəkilən hər iki tənqidi mətnində bu şəkildədir. Q.Paşayevin tərtib etdiyi nəşrdə isə yuxarıdakı beyt fərqli variantdadır:

*Zərrə mənəm, günəş mənəm, şəms ilə həm qəmər mənəm,  
Ruhi-rəvan bağıslaram, ruhi-rəvanə sığmazam* [5,158].

Öncə qeyd edək ki, “Sığmazam” qəzəlinin əksər beylərinin birinci misrasında qafiyələnən sözlər vardır: *nun-çün*, *ayətim-bidayətim*, *şəcər-həcər* və s. Bu beytin də yuxarıda ilk təqdim olunan variantında uyğun sözlər vardır: *günəş-şeş*. İlk növbədə bu amilə görə Nəsimi qəzəllərinin İraq nüsxəsindəki variantını düzgün saymaq mümkün deyil. Çox güman ki, həmin nüsxənin katibinin istifadəsində olan əlyazmada beyt bu variantda imiş. Onu da əlavə edək ki, bu nüsxənin ilk misrasındakı *şəms ilə həm qəmər mənəm* hissəsi şairin əsərlərinin tənqidi mətnlərində və H.Araslı nəşrində aşağıdakı beytdədir:

*Şəhd ilə həm şəkər mənəm, şəms mənəm, qəmər mənəm  
Ruhi-rəvan bağıslaram, ruhi-rəvanə sığmazam* [3,II,7].

Göründüyü kimi, beytin ilk misrasında işlənmiş *şəkər* və *qəmər* sözləri daxili qafiyələrdir və onlar şeirdə xüsusi bir ahəng və axıcılıq, oynaqlıq və ritm yaradır. Bu beyt şairin qəzəllərinin İraq nüsxəsində aşağıdakı şəkildədir:

*Şəhd ilə həm şəkər mənəm, çar ilə pəncü şeş mənəm,  
Surəti gör bəyan ilə, mən bu bəyanə sığmazam* [5,158].

Nəsiminin anadilli şeirlərinin tənqidi mətnlərində, eləcə də adıçəkilən nəşrlərində yer alan “Sığmazam” qəzəlinin sonuncu (məqtə) beytində də bir incə fərqli məqam diqqəti çəkir. Həmin beyt H.Ayan nəşrində bu şəkildədir.

*Gərçi bu gün Nəsimiyəm, Haşimiyəm, Qüreyşiyəm,  
Mundan uludur ayətim, ayət ü şanə sığmazam* [1,518].

C.Qəhrəmanovun istifadəsində olan Nəsiminin türkcə divanının əlyazma nüsxələrindən isə dördüncü ikinci misranın ilk sözü *mundan* yox, *məndən* şəklindədir, buna görə də tədqiqatçı bu variantda üstünlük vermişdir. Bu nəşrdəki çıxarışda şairin divanının Daşkənd nüsxəsində isə sözügedən misranın ilk iki sözünün *mundan uluğdur* şəklində olması göstərilir [2,I,554]. Nəsimi əsərlərinin H.Araslı və qəzəllər divanının Q.Paşayev nəşrlərində də beytin ikinci misrasındakı birinci söz *məndən* variantındadır. Ə.Səfərlinin tərtib etdiyi Nəsiminin “Seçilmiş əsərləri”ndə isə beytin ikinci misrasındakı ilk söz *bundan* şəklində verilmişdir. Beytin məzmununa görə onun ikinci misrasındakı ilk sözün *məndən* yox, *mundan* (və ya *bundan*) variantında olması düzgündür və fikrimizcə, burada şərhə, açıqlamaya ehtiyac yoxdur.

Məqtə beytlə bağlı bir incə məqama da toxunmağı məqsədəuyğun sayırıq. Yuxarıdakı beytin ilk misrasında işlənmiş *Haşimiyəm, Qüreyşiyəm* sözləri Nəsimi əsərlərinin Bakı nəşrlərinin hamısında kiçik hərflə verilmişdir. Məlum olduğu kimi, Nəsimi seyid nəslindədir və beytdə də şairin Haşimi soyundan, Qüreyş tayfasından olmasına işarə edilir. Bunu nəzərə alaraq, düşünürük ki, böyük şairin əsərlərinin Türkiyə nəşrlərində olduğu kimi, bizdə də yuxarıdakı sözlərin böyük hərflə yazılması məqsədəuyğundur.

Böyük Azərbaycan şairi və mütəfəkkiri İmadəddin Nəsiminin yaradıcılığında xüsusi yer tutan “Sığmazam” rədifli qəzəlinin Bakıda işıq üzü görən nəşrlərində digər kiçik fərqlər də müşahidə olunur ki, məqalənin həcmi nəzərə alaraq, onlar üzərində dayanmırıq. Son olaraq onu da vurğulamaq istəyirik ki, Nəsiminin təkcə bir qəzəlində nəzərə çarpan bu incə fərqli məqamlar böyük şairin türkcə divanının yeni akademik nəşrinin hazırlanmasının nə dərəcədə böyük əhəmiyyət daşıdığını və məsələnin aktuallığını açıq-aşkar bir şəkildə sübut edir.

## Ədəbiyyat

1. Ayan Hüseyn. Nesimi: Hayatı, edebi kişiliği, eserleri ve Türkçe divanının tenkitli metni. I-II, Ankara Türk Dil Kurumu, 2014
2. İmadəddin Nəsimi. Əsərləri. Üç cilddə. Elmi-tənqidi mətnin tərtibi və müqəddimə Cahangir Qəhrəmanovundur. Bakı, Elm. 1973
3. İmadəddin Nəsimi Seçilmiş əsərləri I-II cildlər. Tərtib edəni: Həmid Araslı. Bakı, Lider, 2004
4. İmadəddin Nəsimi Seçilmiş əsərləri. Məktəb kitabxanası. Ön söz, tərtib, şərh və lüğət. Əlyar Səfərlinindir. Bakı, Maarif, 1985
5. İmadəddin Nəsimi. İraq divanı. Tərtib edəni və ön sözün müəllifi: Qəzənfər Paşayev. Bakı, CBS-PP, 2018

## **Əbdürrəhim bəy Haqverdiyevin satirik bədii nəsrində müstəqillik ideyaları**

*akademik Kərimli Teymur Həşim oğlu  
AMEA Əlyazmalar İnstitutu  
Hüseynova Pərvin Ağabala qızı  
Mingəçevir Dövlət Universiteti*

Böyük dramaturq, ədəbiyyatşünas, pedaqoq və istedadlı nasir Əbdürrəhim bəy Haqverdiyevin satirik bədii nəsrini əsasən XX əsrin əvvəlləri ilə bağlıdır. Onun qələmə aldığı hekayələrdə, felyeton və digər satirik nəsr nümunələrində bu dövrün mürəkkəb, fərqli əhval-ruhiyyəsi öz əksini tapır, xalqın gündəlik həyatındakı müxtəlif problemlər qabardılmaqla yanaşı, çox vaxt yazıçının qələminə məxsus incəliklə, sətiraltı şəkildə, eyhamlı bir dillə müstəqillik idealına çağırış, milli birlik, azad Azərbaycan insanı məsələlərinə də toxunulur.

Sədaqətli “Molla Nəsrəddin”çi olan Əbdürrəhim bəy əksər satirik hekayələrini 1907-1917-ci illər ərzində məhz həmin məcmuədə dərc etdirmiş, fərqli üslubu ilə böyük oxucu auditoriyası toplaya bilmişdi. Onun bu hekayələrində cəhalətə qarşı mübarizə, qadın azadlığı, hüquq bərabərliyi, insan haqları kimi məsələlər öz ifadəsini tapmışdır. Yazıçının sərt satira güzgüsündə XX əsrin əvvəllərindəki Azərbaycan cəmiyyətində özünü göstərən hər cür mənfilik qınaq obyektinə çevrilir, ifşa olunurdu.

Əbdürrəhim bəyin “Xortdan”, “Ceyranəli”, “Həkim Nuni-səğir” kimi gizli imzalarla çap olunan satirik hekayə və məqalələri içərisində birbaşa milli azadlığa çağırış və ya müstəmləkəçiliyə qarşı mübarizə olmasa da, mətn və süjet daxilində bu məsələlərə münasibət bildirilir, təlimlər edilir, ezop dili vasitəsilə yazıçının həqiqi amalı pərdələnirdi [1, s.233].

Əbdürrəhim bəy Haqverdiyevin Şərq və Qərb ədəbiyyatının ən gözəl ənənələrindən bəhrələnərək qələmə aldığı unikal sənət abidəsi olan “Xortdanın cəhənnəm məktubları” adlı satirik povestində cəmiyyəti narahat edən bir çox problemlər qabardılmış, bəzi neqativ hallar vətənpərvər ziyalı tərəfindən oxucunun diqqətinə çatdırılmış və yeri gəldikcə xalqımızın başına gətirilən müsibətlər, məhrumiyyətlər gizli şəkildə tənqid olunmuşdur. Sanki burada tariximizin qara, qanlı səhifələri qorxulu, eyni zamanda gülməli bir nağıl, bir əfsanə şəklində nəql olunmuş, müasir tarixi mazi kimi təqdim edilmişdir.

Əsərdəki bir səhnə ilə tanış olaq: “Və yenə iki padşahlığın arasında sərhəd məsələsi vəqə olmuşdu. Dövlətlərdən biri bir özgə vilayətdə olan səfirini belə işlərdə mahir bilib göndərmişdi. Bu səfir bir dənə parıldayan döz ulduzuna və bir həmayilə aldandı bir çox böyük və gülüstana bənzər mülkü iki quru dağa dəyişibdir ki, üstündə dərman üçün bir göyərtili tapılmaz. Belə adamları da Veyl quyusuna salırlar” [1, s.70].

Bu nağılvəri hadisənin də hansı padşahlıqlar arasında baş verdiyini anlamaq bilmirik. Bu məqamda da yazıçının xüsusi qeydi köməyimizə çatır. Sətiraltı yazıdan oxuyuruq: “Türküstan-İran hüddunu müəyyən etmək üçün İran tərəfindən Mirzə Rza xan Daniş göndərilmişdi. Bu şəxs Rusiya imperatoru tərəfindən əta olunmuş nişanlara susayıb Eşqabadın yaxınlığında vəqə “Firuzə” adlanan yaylağı iki quru dağa dəyişmişdi. Hərçənd Rus hökuməti “Firuzə”nin əhalisini öz yerlərində qoymağı vəd etmişdisə də, müahidə hökumətlər tərəfindən imzalanandan sonra haman əhalinin yerlərini əllərindən alıb özlərini İrana sürgün elədi” [1,s.70]. Qeyddən bəlli olur ki, istər məmurlar, istərsə də ayrı-ayrı dövlətlər sərhəd məsələsini həll edən zaman milli məsələni nəzərə almır, yerli əhalinin fikri ilə hesablaşmır, ən sadə insan haqlarını qorumur, yalnız öz şəxsi mənafeələrini güdürdülər. Ə.Haqverdiyev də sətiraltı yazısı ilə bu məsələlərə qəti etirazını bildirir. Xalqı ayıq olmağa səsləyir, sapı özümüzdən olan baltalara da əsl müsəlmansayağı dərs verərək, cəhənnəm əzabı ilə qorxuzur, onları satira dili ilə qamçılayıb.

Bu cürə digər örtülü mətnlər və sətiraltı yazılarla Vətənimizin tarixini oxucularının yadına salaraq, bir daha səhvlərin təkrarlanmamasına çalışır. Məsələn, xanlıqlar dövründə itirdiyimiz müstəqilliyimizin milli birlik olmadığından baş verdiyini səbəb olaraq gətirir. Amma yenə də mətləbi açıq yox, eyhamla açır. Oxuyuruq: “...qədim hakimlərdən birisi xəbər tutubdur ki, qonşu hakim, çox müharibədən sonra bir böyük padşaha təbəyyəət edibdir. Hakim o saat atını minib bir baş çapıb, güclü padşahın sərkərdəsinin qulluğuna gələrək ərz edibdir ki, əgər sən padşahın mənə yaranallıq versə, mən öz məmləkətimi ona bağışlamam. Əlbəttə, yaranallıq o saat verilib və zəif

hakimin mülkü müftə alınıbdır” [1,s.71].

Bu mətnin alt yazısında məhz Gəncə xanı Cavad xanın başına gətirilən müsibətlər və Qarabağ xanı İbrahim xanın Kürəkçay sülh müqaviləsi ilə general-mayor rütbəsi alaraq xanlığın ərazisini Rusiya çarlığına qatılmasına razılıq verməsi məsələsi qoyulur.

Burada bir tragikomik situasiya da verilir ki, indiki vəziyyətdə ona gülüb, ağlamamaq olmur: “...(Sitsanov) padşah tərəfindən xanı general-mayor ləqəbi ilə təbrik edəndən sonra imperatorun şərəfinə içmək üçün xana bir bakal şampanski təklif etmiş, xan şampanskini içmiş və şərab damağına çox dadlı gəlmiş. Bir qədər söhbətdən sonra xanın könlündən yenə şampanski içmək keçmiş, üzünü knyaza tutub xəbər almış: - Padşahın şərəfinə bir dəfə də içmək olarmı?” [1, s.71].

Əsərdə yaradılan səhnələrdən biri də oxucunu vətənpərvərliyə səsləməyə yönəlib. Cəhənnəmdə İblisin öz taxtında oturub şallaqla döydüyü adamlardan birinin replikası bu baxımdan çox maraqlıdır. Bütün kafirlər kimi o da öz günahlarında İblisi məsul sayır: “- Sən olmasaydın, ...mən yüz il yüz ilə qalaydı, rüşvət alıb, vətəni pula satmaz idim. Hamısını eləyən sənsən” [1,s.77].

Çar Rusiyasının millətçi siyasət apardığını, xalqlar arasında fərq qoyduğunu ədibin sonrakı dövr əsərlərində də, məsələn, 1927-ci ildə dərc edilən “İt oyunu” hekayəsində də görürük. Bu hekayədə N qəzasının pristavı təsvir olunur. Onun monoloqu maraqlıdır. Burada müəllif tək cə tipin öz dili ilə özünü tənqid etmir, eyni zamanda rəmlərdən də yararlanır. Monoloqda oxuyuruq: “mən N qəzasında pristav idim. Qılıncımın dalı dakəsirdi, qabağı da. Bir gün adam döydürməyə idim, gecə yata bilmirdim. Əvvələn, bu yerin camaatına qılınc müsəlmanları deyirlər. Bunların ki, bellərindən bir gün dəyənək əskik oldu, qudurub yollarından çıxırlar. İkincisi, adam döyməyən pristavın camaat arasında qədri-qiyəti olmaz” [1, s.230].

Göründüyü kimi, bu mətnə N qəzası Azərbaycana, Qafqaza, bəlkə də, Rusiyanın bütün müsəlmanlar yaşayan ərazisinə, pristav isə rus çarına, Çar Rusiyasına, geniş anlamda qəbul etsək, müsəlmanları özünə tabe etməyi qarşısına məqsəd qoyan Rusiyaya, onun dəyənək gücünə özünə tabe etdirdiyi və “qılınc müsəlmanı” adlandırdığı əhali isə azərbaycanlılara, Rusiya türklərinə, Rusiyada yaşayan müsəlmanlara işarədir.

Əbdürrəhim bəyin XX əsrin əvvəllərində, aprel çevrilişindən sonra dərc etdirdiyi satirik hekayələrində də bu belədir. Bu hekayələrdə ilk baxışda Sovet ideologiyası təbliğ olunur, bu quruluş tərif olunmasa da, ciddi tənqid də olunmur. Lakin onun qeydləri, işlətdiyi bəzi cümlələrindəki mətnaltı mənalara onun milli azadlıq idealına zidd hər bir cəhətə ciddi reaksiya verdiyini, kəndlilərin həqiqi qeydinə qaldığını göstərir. Nasirin 1927-ci ildə “Aprel alovları” toplusunda dərc olunan “Qəndil” adlı satirik hekayəsində eyni zamanda sentimental məqamlar da var. Burada zahirən əsas tənqid hədəfi kəndin mütləq hakimi olmuş İsgəndər bəydir. Lakin əsərdə İsgəndər bəyin Şura hökuməti ilə mübarizə aparması da öz əksini tapır. Müəllif inqilab ərəfəsini bir cümlə ilə təsvir edir: “İsgəndər bəyin də başındakı tacı həmişəlik durmayacaqdı” [1, s.263].

Bu cümlə çar Rusiyasının devrilməsinə işarədir. Əbdürrəhim bəyin sonradan əsərin mətninə – “Yaşasın təzə hökumət” replikasına əlyazısı ilə etdiyi əlavə isə daha maraqlıdır. Əlavə belədir: “Kimsə yerindən: “Bəs Şura hökumətindən xeyirimiz nə oldu?” – deyər qışqırdı. – “Sizə ki, torpaq və mal veriləcəkdir!” [1,s.264]. Bu Sovet hakimiyyətinin kəndliyə söz verdiyi torpaq islahatını sonradan yerinə yetirməməsinə, torpağı kəndliyə vermək əvəzinə, ondan almasına, mal-qaranı bir yerə yığıb kolxoz qurmasına bir işarədir. Deməli, Ə.Haqverdiyev “Qəndil” hekayəsində ilk baxışdan quruluşu tərif edərsə də, onun nöqsanlarını da, quruluşu öz qanları bahasına quranların aldanmasını da göstərir. Tarixdən də bəllidir ki, 1927-ci ildə Sovet hakimiyyətinin qəbul etdiyi qərarlar nəticəsində kollektiv təsərrüfatların yaradılması daha da sürətləndi. Bu da əhalidə müəyyən narazılığa səbəb oldu. Belə ki, ortababların da mülkiyyəti əlindən alınıb “milliləşdirmə” devizi altında hökumət mülkiyyətinə çevrildi.

Ə.Haqverdiyevin XX əsrin əvvəllərində qələmə alınan satirik bədii nəsr əsərlərini tədqiqatçı cəlb etdikdə onlarda birbaşa ifşa üsulundan istifadə edildiyini görürük. Lakin milli müstəqillik ideyalarına çağırışın açıq şəkildən daha çox örtülü, pərdəli şəkildə, belə demək olarsa, ezop dili ilə təqdim olunduğunun, yalnız diqqətli oxunuş sayəsində müşahidə edildiyinin şahidi oluruq. Belə ki, istər Çar Rusiyasına, istərsə də Sovet rejiminə qarşı üsyankar münasibət, İranda məşrutə hərəkatına dəstək süjet daxilində öz əksini tapır. Milli mücadilə, cəmiyyətin müsəlman təbəqəsinin hüquqlarının pozulmasına qarşı mübarizə, tarixin verdiyi dərsələrdən ibrət almağa çağırış bu üslubda yazılmış əsərlərin içindən keçən maraqlı xətdir.

## Ədəbiyyat

1. Bədirxan Əhmədov “Azərbaycan satirasının inkişaf problemləri (1920-1980-ci illər)” adlı doktorluq dissertasiyası ;Bakı, 2005, 300 səh.
2. Haqverdiyev Əbdürrəhim bəy. Seçilmiş əsərləri, İki cildə, 2-ci cild, Bakı, Azərbaycan Dövlət Nəşriyyatı, 1957, 414 səh.

UOT 82-31

### Şah İsmayıl obrazı Əzizə Cəfərzadə yaradıcılığında

*fil.e.d, prof. Əhmədov Bədirxan Balaca oğlu  
AMEA Ədəbiyyat İnstitutu  
Babazadə Ayna Çingiz qızı  
Mingəçevir Dövlət Universiteti  
Xəzər Universitetinin doktorantı*

Yazıçı Əzizə Cəfərzadənin “Bakı-1501” tarixi romanında XVI əsrin əvvəllərində cərəyan etmiş hadisələr; Səfəvilər dövlətinin qurucusu Şah İsmayılın Şirvana, daha sonra Bakıya gəlməsi və s. qələmə alınmışdır. Əsərin baş qəhrəmanı Şah İsmayıl obrazına Sovetlər dönməndə ilk müraciət edən Ə.Cəfərzadə olmuşdur. Yazıçının məhz həmin dönmədə belə bir əsər yazması səbəbsiz deyildi. Bu haqda Asifə Telmanqızı yazır: “Bizcə, Xətai obrazına qayıdış, hər şeydən əvvəl, Azərbaycan ictimai-siyasi fikrində rus sovet müstəmləkəçiliyinə etirazın güclənməsi, müstəqil dövlətçilik ideyasının gerçəkləşdirilməsini zəruriləşdirən amillərlə bağlıdır. Çünki Xətai Azərbaycan tarixinin parlaq şəxsiyyətlərindən biridir. Onun yaşadığı dövr tariximizin ən mürəkkəb, ən ibrətamiz səhifələrindəndir. Azərbaycan torpaqlarını birləşdirib qüdrətli bir dövlətin əsasını qoyması onu Şərq tarixinə bir fəth kimi də yazmışdır. Ona görə də bu obraza müraciət ciddi amillərdən doğmaya bilməzdi” [1, 94].

Romanı qələmə almazdan əvvəl Ə.Cəfərzadə bir çox mənbələrlə tanış olmuş, dərin araşdırmalar aparmışdır. Romanda Şah İsmayılın şəxsi həyatı ilə yanaşı, ictimai-siyasi fəaliyyəti də qələmə alınmışdır. Yazıçı qəhrəmanın keşməkeşli həyatının olduğunu bildirmiş, onun məşhur bir nəslə mənsubluğunu xatırlatmışdı. Məlumdur ki, onun anası Aləmşah bəyim Ağqoyunlu Uzun Həsənin qızı, atası Şeyx Heydər isə məşhur şiə təriqətinin nümayəndəsi olan Şeyx Cüneydin oğlu olmuşdur. Roman vətənpərvərlik, qəhrəmanlıq motivləri əsasında qurulmuşdur. Əsərin süjet xəttində “bir din, bir dil və bir birlik uğrunda çarpışmaq” ideyası dayanır. Az yaşı olmasına baxmayaraq başı bir çox bələlər çəkmiş İsmayıl ətrafına böyük bir kütləni yığaraq öncəliklə babasının və atasının intiqamını almağı qarşısına məqsəd qoymuşdur. Daha sonra Azərbaycan torpaqlarını vahid bir dövlət adı altında birləşdirmək məqsədilə bir çox əraziləri fəth etmişdir.

Tarixdən Şah İsmayılın Orta Asiyaya, İraqi-ərəbə, Kiçik Asiyaya bir-birinin ardınca yürüşlər etməsi və həmin əraziləri fəth etməsi məlum olsa da, romanda daha çox Şirvan və Bakıya gəlişi ön plana çəkilmişdir. Əsərin “Bakı-1501” adlanmasına baxmayaraq, hadisələr təkcə Bakıda deyil, eləcə də digər yerlərdə də cərəyan edir. Şeyx oğlu şahın Şirvan kəndi Cabanıda Fərrux Yasarı, Mərv yaxınlığında Şeybani xanı, Şərurda Əlvənd Mirzəni, Həmədanın Almaqulağı torpaqlarında Sultan Murad və Əsləmiş bəyi məğlub etdiyi bildirilir. Romanda qeydə alınan son tarixi hadisə Şah İsmayılın Çaldıran döyüşündə (1514) Sultan Səlimə məğlubiyəti olmuşdur. Göründüyü kimi, yazıçı Şah İsmayılın bütün siyasi fəaliyyəti ərzində baş verən çəkişmələri və hərbi qələbələri xronoloji ardıcılıqla verməmiş, yalnız öz amalına xidmət edəcək hadisələri qələmə almışdır.

Yazıçı Şah İsmayılı dörd müxtəlif aspektdən təqdim etmişdir. Romanda əvvəlcə onu əqidəsini yayan təriqət başçısı şeyx kimi görürük. Şeyx nəslinə mənsubluğu şiəliyi yaymaqda onun xeyrinə olur. O, Şirvan hakimlərinin şeyx nəslinə düşmən münasibət bəslədiyini və təriqət uğrunda mübarizəni irəli sürərək hərəkətə keçir. Ə.Cəfərzadənin qənaətinə görə şahın yaydığı təriqətin tərkibində digər təriqətlərin də izlərini görmək olur. Buradan da belə bir nəticə çıxır ki, şiəliyi yaymaq Şah İsmayılın məqsədyönlü siyasətinin sadəcə bir tərkib hissəsi olmuşdur.

Yazıçı Fərrux Yasarı, Lələ Hüseyn, Taclı xanım, Sultan Səlim, Məliküşşüəra Həbib, Miskin Abdal və digər tarixi obrazlarla yanaşı bədii təxəyyülün məhsulu olan Aytəkin, Dərviş İbrahim, Hacı Salman obrazlarını da yaratmışdı.



Əsərin əvvəlində Şah İsmayıl dindar, din təəssübkeşi kimi təqdim edilsə də, əsərin sonrakı hissələrində biz onu artıq insan kəlləsindən hazırlanmış piyalədən istifadə edən, taxt-tac aludəçisi olan, eləcə də intiqam hissi ilə alışıb yanan bir hökmdar kimi də görürük. Ancaq buna baxmayaraq, bəzi məqamlarda biz onun müsbət insani keyfiyyətlərini də görürük. Məsələn, Bakını zəbt etdikdən sonra o, qadınların dəfn edilməsi üçün xüsusi tapşırıq verir. Qadınların pul müqabilində satılmasına mənfi münasibət bəsləyən Şah İsmayıl qul bazarında bir qisim qulu azad etdirir.

Göründüyü kimi, yazıçı qəhrəmanını romanda ideallaşdırmadan onun ziddiyyətli xarakterini açıb göstərməklə mənfi və müsbət tərəfləri ilə birgə işləmişdir. Şah İsmayılın ilk dəfə pərakəndə türk tayfalarını (şamlı, rumlu, ustaclı, təkəli və digərlərini) bir araya gətirərək mərkəzləşdirilmiş vahid dövlət yaratması və Azərbaycan dilinə verdiyi dəyər ön plana çəkilərək təqdirəlayiq addım kimi qeyd olunur. İlk dəfə olaraq məhz onun dövründə ana dilimizə yüksək qiymət verilmiş və rəsmi dövlət dili elan edilmişdir. Azərbaycan dilinin gözəlliyini, onun lətifliyini, rəvanlığını dəyərləndirən Şah İsmayıl özü də bu dildə gözəl şeir örnəkləri yaratmışdır. Dövlət işlərində ana dilindən istifadə əsas şərt olduğu kimi sarayda şairlərdən də bu dildə yazıb-yaratmaq tələb olunurdu. Əsas məqsədi ana dilini dünya dilləri cərgəsində görmək olan Şah İsmayıl göndərdiyi diplomatik məktubları da doğma dildə yazdırırdı. Onu da qeyd edək ki, Azərbaycan dilində ilk diplomatik məktublar məhz Şah İsmayılın dövründə yazılmışdır.

Tarixi faktlar üzərində qələmə alınmış əsərdə Şah İsmayılın Bakını ələ keçirmə planı, Qazi bəyin həyat yoldaşı ilə qarşılaşması və eləcə də romanda əksini tapan digər hadisələr tarixi mənbələrlə üst-üstə düşür. Romanda Qazi bəyin həyat yoldaşı cəsur, uzaqgörən bir qadın kimi xarakterizə olunur. Tarixçi Oqtay Əfəndiyev bu qadının adının dəqiq bilinmədiyini qeyd etsə də, yazıçı əsərdə onun əsl adının Bibixanım olduğunu, lakin Qazi bəy tərəfindən Sultanım xanım adlandırıldığını vurğulayır [5]. Təbii ki, bu yazıçının istifadə etdiyi şərti ad da ola bilər. Mühasirənin yeddinci günündə Bakını ələ keçirən on dörd yaşlı Şah İsmayıl əsas məqsədlərindən birinə nail olmuşdur. Babası Şeyx Cüneydin qatili olan Mirzə Xəlilullahın qəbrini açıb onun cəsədini yandırması faktı Həsən bəy Rumulun “Əhsənüt-təvarix” əsərində də öz təsdiqini tapmışdır [6, 367]. Qeyd edək ki, Mirzə Xəlilullah şirvanşah Fərrux Yasarın atası idi. Fərrux Yasarı da öldürməklə Şah İsmayıl atası Şeyx Heydərini intiqamını almışdır. Romanda Fərrux Yasarın Cabanı adlı yerdə döyüş (1500) zamanı qızılbaş sərkərdəsi tərəfindən öldürüldüyü (başının kəsildiyi – A.B.) bildirilir. Bu fakt tarixi mənbələrlə də üst-üstə düşür [2, 400]. Şəxsi intiqamını almaq və atası ilə babasının məzarını Ərdəbilə köçürməklə Şah İsmayıl əsas istəyinə nail olur.

Şah İsmayıl həmçinin mərd, qətiyyətli və qürurlu sərkərdə kimi də təqdim olunur. Sultan Səlimin ordusunun ondan qat-qat güclü olduğunu və yeni silahlarla təmin olunduğunu bildiyi halda, düşmən üzərinə gecə qəfil basqın etməyi namərdlik hesab edən Şah İsmayıl: - “Mən karvanbasan quldur deyiləm. İgid igidi döyüş meydanında basar. Təktəbək”, - deyərək gün işığında qarşılaşmağı üstün saymışdır. Bu, Şeyx oğlu şahın Çaldıranda əsas məğlubiyət səbəblərindən biri kimi göstərilir. Həmçinin qızılbaşlar üçün çətin keçilməz kimi görünən Kür çayını yarıb keçməsi onun cəsarətinə işarədir. Ə.Cəfərzadə rəvayətlərə və mənbələrə əsaslanaraq Şah İsmayılın ilk dəfə yeraltı lağımlardan istifadə etdiyini, yeraltında qarşısına çıxan daşları, qayaları hansısa bir məhlulla əritdiyini və tarixdə ilk dəfə lağımda müharibə - döyüş apardığını qeyd etməklə onu əfsanəvi bir sərkərdə hesab edirdi [3, 4]. Ərəbi döyüş üsulundan istifadə edən Şah İsmayıl qarşı tərəflə təkbətək qarşılaşmağı daha üstün hesab etmişdi.

Yazıçı onu nəinki tarixi şəxsiyyət kimi, eyni zamanda Xətai təxəllüsü ilə şeirlər yazan bir ədəbi şəxsiyyət kimi də təqdim etmişdir. Xətainin bir çox məhəbbət qəzəlləri ilə yanaşı “Dəhnəmə” poemasının müəllifi olduğu da bildirilir. Elmə, savada yüksək dəyər verən hökmdar-şair qədim əlyazmaların nüsxələrini çıxartdırmaqla yanaşı sarayında böyük kitabxana yaratmışdır. Həmçinin aşuqlar, şairlərlə yanaşı əli iş tutan sənətkarları, nəqqaşları, xəttatları da sarayına yığması onun xalqa, zəhmət adamlarına bağlılığını göstərir. Sarayında şeir məclisləri təşkil edən Şah İsmayılı yazıçı bu məqamda sadə bir insan kimi təqdim edir.

Bu gün ələ almaz oldum mən sazım,  
Ərşə dirək-dirək çıxar avazım,  
Dörd şey vardır bir qarındaşa lazım;  
Bir elm, bir kəlam, bir nəfəs, bir saz ... [4, 241].

Şeirlərində məhəbbəti uca tutan və insanın böyüklüyündən danışan Xətainin yaradıcılığına Nəsimi lirikasının təsirini görürük. Əsərdə dahi M.Füzulinin adı da ehtiramla yad edilir, onun Şah İsmayıla həsr etdiyi məşhur “Bəngü-badə” poeması xatırlanır.

Ədəbiyyatda Şah İsmayıl obrazına bir çox yazıçıların yaradıcılığında rast gəlmək olur və həmin əsərlər (Ə.Nicatin “Qızılbaşlar”, F.Kərimzadənin “Xudafərin körpüsü”, “Çaldıran döyüşü”) tarixi faktları əks etdirmək baxımından özünəməxsusluqları ilə seçilirlər. Yazıçıların əsas məqsədi onun vətəninə, xalqına, xalqının sənətkarlarına, dilinə verdiyi dəyəri oxuculara çatdırmaq olmuşdur.

### Ədəbiyyat

1. Asifə Telman qızı. Xətai obrazı Əzizə Cəfərzadə yozumunda // Filoloji araşdırmalar, XII kitab, s. 93-95
2. Bünyadov Z. Azərbaycan tarixi. Bakı: Azərbaycan Dövlət Nəşriyyatı, 1994, 688 s.
3. Cəfərzadə Ə. Bir bayraq altında // Ədəbiyyat qəz., 1 avqust 1997, № 30 (3051)
4. Cəfərzadə Ə. Bakı – 1501. Bakı: Yazıçı, 1981, 263 s.
5. Əfəndiyev O. Azərbaycan Səfəvilər Dövləti. Bakı: Şərq-Qərb, 2007, 344 s.
6. Rumlu H.B. Əhsənüt-təvrix (Tarixlərin ən yaxşısı). (Fars dilindən tərc. edənlər: O.Əfəndiyev, N.Musalı). Kastamonu: Uzanlar, 2017, 661 s.

UOT 94 (479.24)

### Mingəçevir şəhəri Heydər Əliyevin rəhbərliyi dövründə (1969-1982-ci illər)

*t.e.d, prof. İbrahimli Fəzail Feyruz oğlu  
AMEA Tarix İnstitutu  
Mövləyeva Vüsalə Əlican qızı  
Mingəçevir Dövlət Universiteti  
AMEA Tarix İnstitutunun doktorantı*

Mingəçevir yarandığı gündən böyük inkişaf yolu keçərək respublikanın sosial-iqtisadi və mədəni həyatında mühüm rol oynamış və bu gündə şəhər ölkənin umumi inkişafında özünəməxsusluğu ilə fərqlənir. Ötən əsrin 70-80-ci illərində respublikamızın inkişaf nailiyyətlərində Mingəçevir şəhərinin də özünəməxsus yeri olmuşdu. Şəhərdə fəaliyyət göstərən zavod və fabriklərin istehsal gücləri daha da artırılmış, bəzi müəssisələrin istehsal sexləri yenidən qurulmuş və əsaslı təmir işləri aparılmışdı. Bu dövrdə şəhərdə tikinti abadlıq işləri geniş vüsət almış, yeni sosial infrastruktur, mədəni-məişət obyektləri tikilib istifadəyə verilmişdi. Eyni zamanda bu illərdə şəhərdə bir neçə yeni müəssisə də istismara verilmişdi. Məhz H.Əliyevin səyi ilə ötən əsrin 70-ci illərində SSRİ hökuməti Azərbaycanla əlaqədar respublikada xalq təsərrüfatının hərtərəfli yüksəlişi və intensiv inkişafını nəzərdə tutan bir neçə xüsusi qərar qəbul etmişdir. Həmin qərarlarda 1970-1980-ci illər arasında və o cümlədən sonrakı perspektivdə ölkənin sosial, iqtisadi inkişafının əsas istiqamətləri üzrə kompleks məsələləri müəyyənləşdirilmişdir. 1970-1980-ci illərdə başlanan quruculuq işləri bütün respublikanı əhatə etmiş, ayrı-ayrı şəhər və rayonlar baş verən iqtisadi, sosial, mədəni, ictimai inkişafdan kənar qalmamışdı. Elektroenergetika, Kimya, Maşınqayırma, Meşə və ağac emalı, Tikinti materialları, Yüngül və Yeyinti sənayesi Mingəçevirin aparıcı sənaye sahələri hesab olunurdu.

Respublikada bu dövrdə kimya sənayesinin inkişafına xüsusi diqqət yetirilirdi. 1971-ci ildə Azərbaycan Kommunist Partiyasının keçirilən XXVI qurultayında H.Əliyev xüsusilə qeyd etmişdir ki, kimya sənayesi respublika üçün mühüm əhəmiyyətli olan sənayenin proqresiv sahəsidir, yeni kimya müəssisələrinin inşa edilib mənimsənilməsində geridə qalmaq, ləng sürət yolverilməzdir [10, s.54]. Mingəçevirdə bu sahədə istifadəyə verilən yeni müəssisələrdən biri də Texniki-rezin məmulatları zavodu olmuşdur. Zavod 1971-ci ildə tam gücü ilə istifadəyə verilmişdir. Bu zavodun tərkibində köhnəlmiş şinlərin regenerasiyası üzrə 1975-ci ildə Zaqafqaziyada yeganə olan müəssisə tikilib istifadəyə verilmişdi.

Mingəçevirin sənaye şöhrətini artıran digər müəssisələrindən biri də “Azərkabel” zavodu olmuşdu. Şəhərin ən böyük sənaye obyektlərindən biri olmaqla bu zavod respublikada yeganə kabel istehsal edən zavod olmuşdur. H.Əliyev bu zavodun fəaliyyətini yüksək qiymətləndirərək qeyd etmişdir ki, bu müəssisə ölkəmizi neft lampalarından xilas edib [8]. Zavod keçmiş ittifaqın xalq təsərrüfatına 10 milyon manatdan çox müxtəlif markalı məhsul verirdi. Dünyanın 16 ölkəsinə bu

zavod öz məhsullarını ixrac edirdi.

Umumiyyətlə, kənd təsərrüfatının sürətli inkişafını sənayenin yardımından, onların sıx qarşılıqlı əlaqəsindən ayrı təsəvvür etmək mümkün deyil. Respublikada bu dövrdə kənd təsərrüfatının inkişafına olan diqqəti 1972-ci ildə Mingəçevirdə açılmış daha bir müəssisənin fəaliyyətində görmək olardı. Mingəçevir Tikinti Yol maşınları təmiri zavodu 1972-ci ildə Azərbaycan SSR Kənd Tikintisi Nazirliyinin dəstəyi ilə yaradılmışdır. 1973-cü ildə tam gücü ilə fəaliyyətə başlayan zavod xüsusilə kənd təsərrüfatında istifadə olunan maşın və mexanizmlərin təmiri üzrə ixtisaslaşdırılmışdır. Mingəçevirdə istehsal olunan sənaye məhsullarının əksəriyyəti kənd təsərrüfatı obyektlərində geniş şəkildə tətbiq olunurdu. Mingəçevirdə kənd təsərrüfatı sahəsində ixtisaslaşan və yenidən qurulan müəssisələrdən biri də təcrübi eksperimental sınaq zavodudur. Bu müəssisə şəhərdə respublika rəhbəri H.Əliyevin şəxsi təşəbbüsü ilə açılmışdı. Zavod müxtəlif kənd təsərrüfatı və digər maşınların əsaslı təmiri ilə məşğul idi. Həmin mexanizmlərə lazım olan mühüm ehtiyat hissələri də bu zavodda hazırlanırdı.

Energetika sənayesinin xalq təsərrüfatının inkişafındakı rolu danılmazdı. Ötən əsrin 70-ci illərində mövcud enerji sistemlərinin, onların istehsal gücünün, maddi-texniki bazasının möhkəmləndirilməsi ilə bərabər respublikada yeni su elektrik stansiyalarının inşasına da başlanılmışdır. 1971-ci ildə Araz çayı üzərində gücü 220 MVt olan "Araz" su elektrik stansiyası inşa edilmiş, Sumqayıtdakı 2 saylı Sumqayıt İstilik enerji mərkəzinin gücü artırılaraq 220 MVt-a çatdırılmış, Sərsəng su anbarı və gücü 50 MVt olan eyni adlı su elektrik stansiyası istifadəyə verilmişdi. Keçmiş Sovetlər İttifaqında həcminə və görülən işlərin miqyasına görə nəhəng tikintilər sırasında duran Azərbaycan Dövlət Rayon Elektrik Stansiyası Cənubi Qafqazın ən böyük enerji müəssisəsidir. Bu müəssisənin Azərbaycanda tikilməsi keçmiş Sovet rəhbərliyində heç də birmənalı qarşılanmayıb. Stansiyanın Gürcüstan və ya Özbəkistan SSR-də tikilməsinin tərəfdarları daha çox olub [9]. Lakin H.Əliyevin bu məsələlərlə bağlı qətiyyətli mövqeyi respublikada bir deyil iki güclü elektrik stansiyasının tikintisinə imkan yaratdı. Azərbaycan DRES-lə bərabər Şəmkir SES-in də tikintisinə razılıq verildi. Əslində Azərbaycan DRES-in tikintisi ilə bağlı ilk qərar 23 yanvar 1958-ci ildə qəbul edilmişdir. Tikintinin həyata keçirilməsi ilə bağlı konkret təkliflər Azərbaycan SSR Nazirlər Soveti özünün 3 fevral 1958-ci il tarixli qərarında öz əksini tapmışdır [2,v.87]. Qərara əsasən Azərbaycan SSR Dövlət Plan Komitəsinə və Azərbaycan SSR Xalq Təsərrüfatı Şurasına və Elektrik Stansiyaları Nazirliyinə yanacaq üçün təbii qazdan istifadə etməklə 600 min kvt. gücündə Azərbaycan Rayon Elektrik Stansiyasının tikintisinə başlanılması tapşırılmış, Elektrik Stansiyaları Nazirliyinə 1 iyun 1958-ci il tarixinədək stansiyanın layihə sənədlərinin hazırlanmasının təmin edilməsi həvalə edilmişdir. Layihə ilə bağlı maliyyə, material, texniki təchizat məsələləri SSRİ Dövlət Komitəsi, SSRİ Nazirlər Soveti və Azərbaycan SSR Nazirlər Soveti tərəfindən həll edilməli idi [2,v.87]. Qərar qəbul olunsun da 12 il müddətində kağız üzərində qalmışdır. Yalnız 70-ci illərdə respublikanın enerji təchizatının gücləndirilməsi istiqamətində həyata keçirilən layihələr zamanı bu qərar özünü reallaşıdırı bildi. DRES öz layihəsinin orijinallığına və bir çox texniki, texnoloji xüsusiyyətlərinə görə keçmiş ittifaqda əvvəlki İstilik Elektrik Stansiyalarından fərqlənən bir layihə olmuşdur. Azərbaycan DRES-in buraxılışı ərəfəsində Azərbaycan KP MK-nın I katibi H.Əliyev 20 oktyabr 1981-ci ildə Mingəçevirdə olmuş, stansiyanın ilk blokunun vaxtından əvvəl tikilib başa çatdırılmasını böyük cəsarət, fədakarlıq və vətənpərvərlik kimi yüksək qiymətləndirmişdir [7].

Mingəçevirdə istehsal olunan sənaye məhsullarının əksəriyyəti kənd təsərrüfatı obyektlərində geniş şəkildə tətbiq olunurdu. Mingəçevirdə kənd təsərrüfatı sahəsində ixtisaslaşan və yenidən qurulan müəssisələrdən biri də təcrübi eksperimental sınaq zavodu olmuşdur. Bu müəssisə şəhərdə respublika rəhbəri H.Əliyevin şəxsi təşəbbüsü ilə açılmışdı. Zavod müxtəlif kənd təsərrüfatı və digər maşınların əsaslı təmiri ilə məşğul idi

Respublikada bu dövrdə əsaslı tikinti sahəsində görülən işlərin səmərəsinin daha da yüksəldilməsinə, bu sahədə iş tempinin sürətləndirilməsinə olan diqqət də xüsusi idi. Mingəçevir şəhər komitəsinin də bu sahədə həyata keçirdiyi konkret tədbirlər şəhərin sənaye obyektlərində və mənzil tikintisində işlərin sürətlənməsinə öz müsbət təsirini göstərmişdir. İxtisaslaşmış inşaatçılar, tikintinin sənayeləşməsi, mexanizmlərdən istifadənin təkmilləşməsi, istehsalın texniki tərəfdən artımı Mingəçevirdə bu sahədə müsbət göstəricilərə nail olmağa imkan vermişdi. Təkcə 1975-ci ildə Şəhər Sovetinin və başqa sifarişçilərin vəsaiti hesabına 44,5 min kv.metr mənzil sahəsi olan 11 çoxmərtəbəli bina tikilib istifadəyə verilmiş və bu binalara 550 mingəçevirli ailəsi köçürülmüşdür [5]. İlk dəfə olaraq şəhərin Bulvar küçəsində eksperimental olaraq 12 mərtəbəli yaşayış binası

istifadəyə verilmişdir. Qeyd edək ki, mənzil tikintisi sahəsində Mingəçevirdə bir ildə ilk dəfə olaraq bu göstəriciyə nail olunmuşdur. Mingəçevirdə hündür mərətibəli binaların tikintisinə icazə verildikdən sonra şəhərin ümumi planlaşdırılmasında yol verilən səhvlər, mühəndis xətlərinin düzgün seçilməməsi, tikinti ardıcılığının pozulması kimi halların aradan qaldırılması istiqamətində də işlər gücləndirilmişdi. Şəhərdə Rusiyanın Orlov şəhəri inşaatçılarının mənzil, ictimai bina və qurğuların tikintisində “fasiləsizlik təcrübəsi” tətbiq olunmağa başlamışdı [1,v.238]. 1976-1980-ci illər ərzində Mingəçevirdə mənzil tikintisi öz yüksək tempini qoruyub saxlaya bilmişdir. DRES-in açılışı ilə əlaqədar Mingəçevirə səfər edən H.Əliyev Mingəçevirin partiya fəallarının yığıncağında şəhərdə tikintinin vəziyyətinin digər rayon və şəhərlərə nisbətən daha yaxşı vəziyyətdə olduğunu qeyd etmişdir. 80-ci illərin əvvəllərində Mingəçevirdə tikintinin həcmnin daha da artırılmasının əsas səbəblərindən biri DRES-in istifadəyə verilməsi olmuşdur. Məhz DRES-in tikintisi bu ərazidə geniş sosial infrastruktura malik Energetiklər qəsəbəsinin yaranmasına səbəb olmuşdur. Müasir tipli sənaye komplekslərinin istifadəyə verilməsi, yeni istehsal güclərinin yaradılması Mingəçevirdə işçi qüvvəsinə olan tələbatı durmadan artırır. Sənayenin müxtəlif sahələrində çalışan əmək adamlarının kommunal şəraitinin yaxşılaşdırılması, onların mənzil ehtiyaclarının ödənilməsi həmişə diqqət mərkəzində olan problemlərdən olmuşdur. Qeyd olunan faktlar deməyə əsas verir ki, Mingəçevirdə bu məsələ bəhs olunan dövrdə öz həllini müsbət mənada tapa bilmişdir.

Qeyd etdiyimiz kimi 1970-1980-ci illər Mingəçevirin sənaye sahəsinin inkişafı üçün çox məhsuldar illər olmuşdur. Məhsul istehsalı sahəsində həm keyfiyyət, həm də kəmiyyət baxımından müsbət göstəricilər əldə edilmişdir. Bu illərdə Mingəçevirin sənaye müəssisələrində 60 adda yeni məmulat istehsalı mənimsənilmişdir ki, bunlarında 21-nin respublikada buraxılışı məhz ilk dəfə olmuşdur [6]. Bu illərdə şəhərdə əsas istehsal fondlarına diqqət artırılmış, istehsalat mədəniyyəti yüksəldilmiş, kadrların ixtisaslaşmasına nəzarət gücləndirilmişdir. Mingəçevirin sənaye müəssisələrində 28 qabaqcıl təcrübə məktəbi olmuşdur [6]. Bu məktəblər şəhərdə kadrların hazırlanmasında, qabaqcıl iş təcrübəsinin geniş yayılmasında çox mühüm rol oynamışdır. 1976-1980-ci illər üçün nəzərdə tutulmuş dövlət planını Mingəçevirin 23 müəssisəsindən yalnız 5-i kəsrlə yerinə yetirmişdir [3,v.126]. Ümumiyyətlə 1970-1980-ci illər arasında respublikanın xalq təsərrüfatına 15 milyard manat əsaslı vəsait qoyulmuş, 126 yeni müəssisə və istehsalat sahəsi tikilib işə salınmış, mövcud müəssisələri yenidən qurmaq və yeni texnika ilə təchizi üçün geniş proqram həyata keçirilmişdir [4,23]. Ümumilikdə 1970-1980-ci illər ərzində Mingəçevirin iqtisadi potensialı artmış, sənaye istehsalının həcmi 2,2 dəfə çoxalmışdır ki, bu da orta respublika göstəricisinə uyğun olmuşdur. Şəhər üzrə planların müvəfəqiyyətlə yerinə yetirilməsi, ictimai istehsalın səmərəsinin yüksəldilməsi xalq təsərrüfatı sahələrinin iqtisadi və maliyyə göstəricilərində artıma səbəb olmuşdu. Şəhərdə sənaye istehsalının ümumi həcmində keyfiyyət nişanlı məhsulların faizi artmış, tikintinin bütün əsas göstəriciləri üzrə yüksək artım sürəti əldə edilmişdi. Bəhs edilən dövrdə şəhərdə 5 yeni sənaye müəssisəsi tikilib istifadəyə verilmişdi. Bu illərdə şəhərin siması kökündən dəyişilmiş və bütün inkişaf göstəricilərinə görə Mingəçevir Bakı, Gəncə və Sumqayıtdan sonra respublikanın dördüncü sənaye mərkəzinə çevrilməyə nail olmuşdu.

## Ədəbiyyat

1. ARDA f. 411 s.29, iş 3307.
2. ARDA MF f. 95 s.1, iş 318.
3. ARDA MF f. 72, s.1, iş 490. 3
4. H.Ə.Əliyev Azərbaycan SSR 1980 S.52
5. Mingəçevir işıqları. 16 mart 1976 № 33 (3418). 5
6. Mingəçevir işıqları. 16 mart 1976 № 33 (3418).6
7. Morozkov V.Yeni əmək nailiyyətlərinə doğru. Kommunist. 23 oktyabr 1981 № 246 17880.
8. Quliyev L. Məhəbbətdən doğulan şəhər. Azərbaycan, 8 iyun 2004 №132 (3747).
9. Rüstəm N. Azərbaycanın nur çeşməsi. Səda, oktyabr-noyabr 2004 № 47-52 (767-772).9
10. Sadıqov F. H.Əliyev və Azərbaycanın kimya sənayesi. Bakı; Azərbaycan nəşriyyatı, 2003,143 s.

**Mingəçevir və ətraf bölgələrinin maddi mədəniyyətinin tədqiqi həm də milli ideologiyamızın təbliğidir**

*t.f.d., prof. Vəliyev Fəzail İmran oğlu*  
*AMEA Arxeologiya və Etnoqrafiya İnstitutu*  
*Qədirova Aygün Raqif qızı*  
*Mingəçevir Dövlət Universiteti*  
*AMEA Arxeologiya və Etnoqrafiya İnstitutunun dissertantı*

Mingəçevir və ətraf bölgələri özünün maddi və mənəvi mədəniyyətinin zənginliyi, empirik biliklər, əməli vərdişlər və təcrübələr hesabına formalaşan ailə və təsərrüfat məişətinin məhəlli spesifikasiyası ilə daim seçilmiş və üç bölgənin-Gəncəbasar, Qarabağ və Şəki-Zaqatala bölgəsinin qovuşuğunda yerləşən bu tarixi-coğrafi ərazidə orijinal bir maddi mədəniyyət irsi mövcud olmuşdur. Bölgədə apardığımız etnoqrafik tədqiqatlar göstərir ki, burada illərlə formalaşan maddi mədəniyyət irsinin biçimlənməsində müxtəlif sosial-siyasi, təbii-coğrafi, mədəni-texniki və iqtisadi amillərin fəal təsiri olmuşdur. Mingəçevir və ətraf bölgələrin əhalisinin yaratmış olduğu və tam toplanılmayan milli-mənəvi və maddi sərvətləri toplayıb tarixi-etnoqrafik tədqiqata cəlb etmək, tarixi təkamül və inkişafı hərtərəfli bərpa etmək zəmanənin reallığından doğan zərurətdir.

Azərbaycan xalqının maddi mədəniyyəti əksər bölgələr [9, 37-44] üzrə işlənsə də, hətta bu mövzuya həsr olunmuş ümumiləşdirilmiş əsərlər işıq üzü görsə də, Azərbaycanın üç böyük tarixi-etnoqrafik bölgəsinin (Gəncəbasar, Qarabağ və Şəki-Zaqatala) qovuşuğunda yerləşməklə, mikro bölgə kimi formalaşan və tarixi-etnoqrafik rayonlaşdırma məsələsində təsnifatdan kənarda qalan Mingəçevir və ətraf bölgələrin əhalisinin maddi mədəniyyətinin bu vaxtadək öyrənilməmiş qalması, ilk dəfə olaraq tərəfimizdən tarixi-etnoqrafik tədqiqata cəlb olunması tədqiqatımızın elmi yeniliyi hesab oluna bilər. Məsələn burasındadır ki, etnoqraf-alim E.Ə.Kərimov Azərbaycanın tarixi-etnoqrafik bölgələrinin təsnifatını apararkən Yevlax rayonunu Qarabağ bölgəsinə, Goranboy rayonunu isə Qərb bölgəsinin şimal-qərb yarım bölgəsinə aid etmiş, Mingəçevir və Naftalan-Xaldan ərazisi isə heç bir tarixi-etnoqrafik bölgəyə aid edilməmişdir. [1; 4, 107-111]. Məlumat üçün qeyd edək ki, XVIII əsrdə tərtib olunmuş "Gəncə-Qarabağ əyalətinin müfəssəl dəftəri"ndə Kürəkbasan (kiçik və böyük) nahiyəsi ilə yanaşı, Yevlax-Qaramanlı nahiyəsi Gəncə qəzasının tərkibində verilmişdir [3, 8-9,].

Mingəçevir SES-in tikintisi ilə əlaqədar olaraq burada XX əsrin 40-50-ci illərində güclü arxeoloji tədqiqat işləri aparılmış, tədqiqatların nəticələri nəşr olunmuş [5; 6; 7; 8], əldə olunan çoxsaylı və çoxçeşidli maddi mədəniyyət nümunələri bu ərazinin qədim tarixi olduğunu təsdiqləmişdir. Sonralar da Yevlax, Xaldan, Goranboy ərazilərində aparılan arxeoloji tədqiqat işləri bu yerlərin məskunlaşma tarixinin qədimliyini bir daha təsdiqləmişdir. Mikro bölgəyə etnoqrafik tədqiqat obyektini kimi müraciət etməyimizin və onun maddi mədəniyyətinin öyrənilməsinə cəhd göstərməyimizin əsas səbəblərindən biri də bundan ibarətdir.

Əvvəlki tarixi dövrlərdən fərqli olaraq, XIX-XX əsrin əvvəllərində Mingəçevir və ətraf bölgələrdə məskunlaşmanın səciyyəsi intensiv olmuş, burada məhəlli xüsusiyyətlərə malik maddi mədəniyyət irsi formalaşmışdır. Vaxtilə rus etnoqraflarından Z.A.Kilçevskaya bölgə əhalisinin geyim və bəzəkləri, B.P.Kobiçev yaşayış evləri, Azərbaycan etnoqrafı M.İ. Atakişiyeva isə Mingəçevir şəhərinin ətraf kəndlərində ev avadanlığı mövzusunda məqalələr yazıb dərc etdirmişlər. Bu yazılarla tanışlıq göstərir ki, bölgədə maddi mədəniyyət irsi zəngindir və onu tarixi-etnoqrafik tədqiqata cəlb etmək Azərbaycan etnoqrafiyasının maddi mədəniyyət probleminin öyrənilməsinə bir əlavə olardı. Mövzuya kompleks tədqiqat işi kimi müraciət etməyimizin bir səbəbi də bununla izah olunur.

Bölgədən topladığımız etnoqrafik-çöl materiallarının zaman biçimi XIX-XX əsrin əvvəllərini əhatə etsə də, bəzi arxeoloji qazıntı materialları və mövcud elmi ədəbiyyat göstəriciləri bu çərçivədən kənara çıxır ki, bu da maddi mədəniyyət elementlərinin yaranma və formalaşma mərhələlərini tarixilik baxımından izləməyə imkan verir.

Tərəfimizdən aparılmış ilkin etnoqrafik müşahidələr söyləməyə imkan verir ki, sözügedən Mingəçevir və onun ətraf bölgələri, bir daha vurğulayırıq ki, Qarabağ, Gəncəbasar və Şəki-Zaqatala bölgələrinin qovuşuğunda yerləşməklə, hər üç bölgəyə məxsus maddi mədəniyyət irsindən

bəhrələnmiş və burada özünəməxsus məhəlli spesifikasi ilə fərqlənən yeni çalarlı maddi mədəniyyət kompleksi formalaşmışdır. Belə məhəlli spesifikasi maddi mədəniyyətin yaşayış məskənləri və evlər, xalq geyimləri və bəzəklər, yemək və içkilər sahələrində aydın izlənilir.

Tədqiqatın aktuallığını şərtləndirən mühüm amillərdən biri də milli-mənəvi və maddi dəyərlərimizin Müstəqil Azərbaycan Respublikasının azərbaycançılıq milli ideologiyasının tərkib hissəsi kimi yüksək səviyyədə təbliği. Bu baxımdan apardığımız tədqiqatlarda Ümummilli lider Heydər Əliyev cənablarının “milli ideologiyamızın əsas tərkib hissəsi bizim milli-mənəvi dəyərlərimizdir. Biz öz milli-mənəvi dəyərlərimizlə fəxr etməliyik. Bizim milli-mənəvi dəyərlərimiz əsrlər boyu xalqımızın həyatında, yaşayışında formalaşmışdır, xalqımızın fəaliyyətində formalaşmışdır. Milli-mənəvi dəyərləri olmayan bir xalq həqiqi xalq, həqiqi millət ola bilməz” [2, 244] – fikrini əldə əsas tutaraq milli-mənəvi və maddi dəyərlərimizin toplanması, qeydiyyata alınması, sistemləşdirilməsi, etnoqrafik təhlilinin və şərhinin verilməsi və zamanın diqtəsinə uyğun olaraq bu maddi-mədəni irsdə əmələ gələn keyfiyyət dəyişikliklərinin tarixi təkamülü hərtərəfli bərpa etmək naminə araşdırılmasına təşəbbüs göstərmişik. Bu mənada, Mingəçevir və ətraf bölgələrinin maddi mədəniyyətinin tədqiqi, həm də milli ideologiyamızın təbliği sahəsində görülən işin bir tərkib hissəsi kimi, zənnimizcə, təqdirəlayiq hesab olunmalıdır.

Azərbaycanın Gəncəbasar, Qarabağ və qismən də Şəki-Zaqatala bölgələri ilə sərhədlənən Mingəçevir və ətraf bölgələri əhalisinin maddi mədəniyyətinə dair topladığımız etnoqrafik-çöl materialları, eləcə də mövcud ədəbiyyat göstəricilərinin tarixi-müqayisəli baxımdan araşdırmalara cəlb olunması aşağıdakı elmi nəticənin əldə olunmasını şərtləndirmişdir:

Maddi mədəniyyət sahələrinin (xalq yaşayış məskənləri və evlər; geyimlər və bəzəklər; yeməklər və içkilər; nəqliyyat vasitələri və yollar) yaranıb biçimlənməsində bir sıra məhəlli xüsusiyyətlər özünü büruzə versə də, bütövlükdə Mingəçevir və ətraf bölgələri əhalisinin maddi mədəniyyəti tipoloji və terminoloji nöqteyi-nəzərdən Ümumazərbaycan maddi mədəniyyət kompleksinin tərkib hissəsi kimi səciyyələnir və bəzən Ümumqafqaz paralelləri də izlənilir. Belə bir ümumiliyin əsasında isə Azərbaycan bölgələri, eləcə də Qafqaz xalqları arasında tarixən yaranmış mədəni-iqtisadi əlaqələr və qarşılıqlı təmas durduğu aydın görünür. Tarix boyu Mingəçevir və ətraf bölgələrə daxili əhali miqrasiyası nəticəsində Borçalı, Qazax, Gəncəbasar, Qarabağ və Şəki bölgələrindən eyni etnik mənşəyə malik olan əhali qrupları köçüb gəlmişdir ki, bunların da əksəriyyəti türkdilli soylar olmuşdur. Bölgənin yerli türkdilli soyları ilə az müddət ərzində qaynaq-qarışan bu soylar və onlara məxsus mədəni elementlər burada maddi mədəniyyətin yerli çalarına bir rəngarənglik qataraq onun spesifik məhəlli lokalizasiyasını şərtləndirmişdir.

## Ədəbiyyat

1. Abbasov A., Kərimov E. Tarixi-etnoqrafik bölgələr. // Azərbaycan Milli Ensiklopediyası, “Azərbaycan”. Xüsusi cild. Bakı, 2007. səh. 107-112
2. Əliyev H.Ə. Yeni Azərbaycan partiyasının yaradılmasının 6-cı ildönümünə həsr olunmuş təntənəli yığıncaqda nitq. 12 noyabr 1998-ci il. // Müstəqilliyimiz əbədidir. Çoxcildlik əsərləri, 18-ci cild, 552 s.
3. Gəncə-Qarabağ əyalətinin müfəssəl dəftəri. Bakı, Şuşa nəşriyyatı, 2000. 576 s.
4. Kərimov E.Ə. Azərbaycanın tarixi-etnoqrafik bölgələri. // “Tarix və onun problemləri”, 1998, № 3, 1999, № 2.
5. Vahidov R.M. Mingəçevir III-VIII əsrlərdə (arxeoloji qazıntı materialları əsasında). Bakı, Azərb.SSR EA Nəşriyyatı, 1961. 160 s.
6. Асланов Г.М. К изучению раннесредневековых памятников Мингечаура // КСИИМК. вып. 60, М.: 1955. с.63-72
7. Асланов Г.М., Вахидов Р.М., Ионе Г.И. Древний Мингечаур. Баку, Изд-во АН. Азерб. ССР., 1959. 188 с.
8. Ионе Г.И. Глиняные сосуды-сапожки из Мингечаура // МКА., т. III, Баку, Изд-во АН. Азерб. ССР, 1953. с. 36-60.
9. Трофимова А.Г. К вопросы об этнографических зонах Азербайджанской ССР // Краткие сообщения Института Этнографии. М., 1959. вып. 32.

## Nəriman Həsənzadə yaradıcılığında humanizm

*fil.e.d, prof., Əməkdar elm xadimi Qasımlı Məhərrəm Paşa oğlu  
AMEA Ədəbiyyat İnstitutu  
Ağakışiyeva Səadət Arif qızı  
Mingəçevir Dövlət Universiteti*

Bu gün dünyada humanizm, insanpərvərlik və sülhün təbliğində keçirilən kütləvi tədbirlər, aksiyalarla yanaşı ədəbiyyatın, xüsusən, yazıçı və şairlərimizin üzərinə böyük yük düşür. Ən yeni ədəbiyyatın əsas mövzularından birini insan sevgisi, insana, insani duyğulara verilən dəyərin artırılması tutur. Təsadüfi deyil ki, son dövrlərdə yazılan əsərlərdə Qarabağ mövzusu, erməni vəhşilikləri öz əksini tapır.

Azərbaycan poeziya tarixində, xüsusilə XX əsrin Azərbaycan şeirində Xalq şairi Nəriman Həsənzadənin özünəməxsus qələmi, bir şair şəxsiyyəti vardır. Nəriman Həsənzadə öz şeirlərində, poemalarında insanları sevməyə, sevilməyə, onlara dəyər verməyə səsləyir. Şairin istər şeirləri, istərsə də nəsr əsərlərində müharibə, onun törətdiyi bəlalar pislənir. Bütün xalqları birliyə, ədalətsizliyə, zülmə səssiz qalmamağa səsləyir.

“Bütün millətlər beynəlxalq məhkəməyə” şeirinə diqqət yetirək:

İki aylıq bir çağa  
həsrət qaldı qucağa  
atdılar bir ocağa,  
qıydılar bir qundağa  
silahlı beş- on dığa!  
Təzə androniklər,  
drolar və zorilər.  
İyrənc imiş nə qədər!  
Çağanı yox, milləti  
yandırmaq istərdilər [2. s.9].

Şeirdə 1990-cı il martın 24-də Qazax rayonunda ermənilər tərəfindən bələyinə benzin tökülüb yandırılan iki aylıq körpənin acı taleyini şair içlər acısı ilə qələmə alıb.

Nəriman Həsənzadə mənsub olduğu xalqla, həmin xalqın tarixin hər hansı mərhələsində qurduğu dövlətlə fəxr edən vətəndaş- şairdir.

Nəriman Həsənzadə müxtəlif məzmunlu əsərlərlə yanaşı, publisistik məqalələrin də müəllifidir. Onun yazıları xalqı azadlığa çağırır, azadlığımıza, müstəqilliyimizə qarşı çıxanlar kəskin tənqid atəşinə tutulur. Onun həmin illərdə yazdığı “Paris dəftəri”, “ATƏT-in Budapeşt Assambleyasında çıxış”, “Şəhidlərimiz, şahidlərimiz”, “Gül var, Xocalıdan sonra açılmaz”, “Qazax-Ağstafa səngəri” və başqa yazıları bu mövzulara həsr olunmuşdur. Bu yazıların əsas ortağ cəhəti çox nikbin əhval-ruhiyyədə qələmə alınmasıdır. Müəllif xalqı azadlığa səsləyərkən hər zaman gəlcəyə ümidlə baxmış, öz nikbinliyini qoruyub saxlaya bilmişdir.

Ermənilərin Şuşada, Xocalıda törətdikləri vəhşiliklərə səssiz qala bilmir, insanların, bütün dünyanın bu ədalətsizlik qarşısında susmasına dözə bilmirdi.

Xocalıdan gələn var,  
Ağlayan var, gülən var.  
Bakıda toy qurmayın,  
Xocalıda ölən var [2. s.38].

Bütöv Azərbaycan ideyası, Azərbaycan xalqının birliyi, bir bayraq altında birləşməsi şairin yaradıcılığının mərkəzində dayanır. Nəriman Həsənzadə yalnız Azərbaycan ərazisində yaşayan azərbaycanlıların deyil, bütün azərbaycanlıların birləşməsini istəyir. Cənubi Azərbaycanda yaşayan soydaşlarımızı da unutmur, onlara qarşı rəğbətini, sevgisini hər zaman dilə gətirir, bizləri bir-birimizdən ayıranlara nifrətini gizlədə bilmir.

Öyrən nifrət etməyi,  
gör, o nədən başlayır.  
Bəlkə vətəni sevmək,  
Bu nifrətdən başlayır?! [2. s83]

Müasir ədəbiyyatın əsasını mövzu müxtəlifliyi, azadlığa, sevgiyə əsaslanan cəmiyyət təşkil edir. Cəmiyyətin istək və arzuları əlvan boyalarla təsvir olunur. Nəriman Həsənzadə poeziyası bu baxımdan oxucuların böyük marağına səbəb olan poeziyadır. İdeala, gözəlliyə, mənəvi saflığa sadıq olan, insanlıq və vətəndaşlıq hisslərini şeirlərinin canına hopdurən bu şair daim axtarışdadır, onun poetik fikri yorulmaq bilmir, oxucuya arasıkəsilmədən yeni əsərlər təqdim edir.

Nəriman Həsənzadənin yaradıcılığının əsas hissəsindən birini də sevgi, məhəbbət tutur. Bu sevgi hərtərəfli və rəngarəngdir. Bu poeziya insanlara sevməyi, sevilməyi öyrədir. O, məhəbbət mövzulu şeirlərində sanki, bizim məhəbbət dastanlarımızı yaşadır. Sənətkar bu sənət incilərində yeni dünyamızın məhəbbət dastanlarını yaradır.

Sevinsin ürəklər, çəməndə çiçəklər,  
Gül açsın arzular, istəklər [2. s123].

Qloballaşma dövründə gender bərabərliyinin bərqərar olmasına baxmayaraq, bir sıra Şərq ölkələrində, hətta Azərbaycanın bir çox bölgələrində qadınlarımız öz hüquqlarından istifadə edə bilmirlər. Onların bir çoxu təhsildən yayındırılır, erkən nigaha məcbur edilir və çox təəssüflər olsun ki, ailə daxilində şiddətə məruz qalırlar. Qadına şiddətin və qadın cinayətlərinin artdığı bu zamanda insanlara mərhəmət duyğusunu aşılamaq üçün sənətkarımızın yaradıcılığı bizə ən böyük köməyimiz ola bilər. İncə ruhlu şairin qadına, qadın sevgisinə həsr etdiyi bir çox şeirləri var. Ədib öz şeirlərində qadına ən ali bir varlıq kimi baxmış, qadınsız həyatın bir mənası olmadığını, həyat yalnız onlar var ikən mənalı, gözəl olduğunu düşünmüşdür. Onun “Qadınsız həyat”, “Qadın”, “Qadına məktub”, “Gəlin”, “Gəncə gözəli”, “Ürəyim ananı istəyir, qızım” və s. kimi şeirləri qadına məhəbbətin ən gözəl nümunələridir. Nəriman Həsənzadə öz sevgili xanımını vaxtsız itirmiş, ölümündən sonra öz sevimli qadına silsilə şeirlər həsr etmişdir. Öz məhəbbət dastanını yaratmışdır. Bu sevgi hər bir insan üçün örnək olmalıdır. İnsan sevdiyələrinə zamanında dəyər verməli, onları itirməməlidir.

Qadınsız çətindi həyatı sevmək,  
Sevgisiz həyat da bir həyat deyil [2.s199].

Nəriman Həsənzadə bu dünyanı yalnız sevginin xilas edəcəyini düşünən pozitiv bir sənətkardır. Şair həm şeirlərində, həm də öz çıxışlarında bu fikrini daim insanların diqqətinə çatdırmağa çalışır. Şair öz nakam taleyinə baxmayaraq, yenə də insanı, həyatı sevməkdən əl çəkməmişdir. Bu gün bütün dünyaya hakim olacaq hiss humanizmdir. İnsan sevgisidir. Amansız müharibələrin sürdüyü bu zamanda insanlar birlik olmalı, haqsızlığa qarşı birgə mübarizə aparmalıdır. Müharibənin dəhşətlərindən əziyyət çəkən insanlara öz kömək əllərini uzatmalı, onlara mənəvi dəstəyini əsirgəməməlidir.

N.Həsənzadə uşaqları da unutmur. Şair uşaqlar üçün silsilə şeirlər yazır. Onun “Heç nə istəməyən qız”, “Xanımın sərgidə iştirakı”, “Şeytan qız”, “Xatirə”, “Arı və Alı”, “Nazim”, “Düz görübsən atacan” və b. şeirlərində uşaqların məsum, tər-təmiz dünyalarını təsvir edib. Bu şeirlərdə sənətkarın poetik təsviri o qədər güclü və təbiidir ki, sanki, orada iştirak edən uşaqlarla birə-bir dialoqa girib, ünsiyyət qurursan. Bir şeirə nəzər salsaq fikrimizin doğru olduğunu görürük:

Mən deyirəm: Arıdı,  
Xanım deyir: Alıdı.  
Mən deyirəm “R” de “R”,  
Xanım deyir: “L”, “L”, “L” [2, s301].

Şeirin dili o qədər sadə, təbii verilmişdir ki, elə bil, Xanım bizimlə danışır. Nəriman Həsənzadə şeirdə çox ciddi bir məsələyə toxunub. O, uşaqların dilində olan qüsurları məzəli bir formada bizlərə çatdırmışdır. Bu problemlə əksər uşaqlar qarşılaşır və bunu aradan qaldırmaq üçün ciddi səy göstərməli olurlar.

Nəriman Həsənzadə yaradıcılığı dəyərli bəstəkarların diqqətindən yayınmamışdır. Onun bir çox şeirlərinə nəğmələr yazılmışdır. Bu nəğmələr insan qəlbini rıqqətə gətirir, onu bu dünyada yaşamağa, yaratmağa, həyata dəyər verməyə səsləyir. Emin Sabitoğlu, Ramiz Mirişli, Oktay Kazımov, Şəfiqə Axundova və b. bəstəkarlarımız tez-tez Nəriman Həsənzadə yaradıcılığına üz tutmuşdular. Emin Sabitoğlunun bəstələdiyi, və dəyərli xalq artistimiz Zeynəb Xanlarovanın ifasında səslənən “Dünyanın xoşbəxti mənəm dünyada” adlı mahnının sözləri məhz N.Həsənzadəyə məxsusdur. Mahnı insanın ruhunu cuşa gətirir, onu yaşamağa, mübarizə aparmağa səsləyir. Mahnının coşğun sədaları onu dinləyən hər kəsin qəlbini, ruhunu ələ almağı bacarır.

Dünyada nə qədər sərhəd görmüşəm,  
Hər eldə, obada hormət görmüşəm.



Gəzir nəğmələrim bütün dünyada  
Dünyanın xoşbəxti mənəm, dünyada! [2, s316]

Müasir dünyamızda Nəriman Həsənzadə yaradıcılığı əvəzolunmaz bir yerə sahibdir. Onun əsərləri humanizmin ən gözəl nümunəsidir. Bu misilsiz sənət inciləri dəyişən dünyamızda insanların yoluna daim işıq salıb və salacaqdır.

### Ədəbiyyat

1. Əliyev Əmir, Müasir qloballaşma şəraitində multikulturalizm və insan hüquqlarının müdafiəsi // Azərbaycan qəzeti. 03 aprel 2016 № 24.
2. Həsənzadə Nəriman. Seçilmiş əsərləri. Bakı: Şərq- Qərb, 2004, 335s.
3. Qubadoğlu, N. Tariximizi, taleyimizi yazan sənətkar: Nəriman Həsənzadənin publisistik yazılarında Qarabağ mövzusunə baxış // 525-ci qəzet.-2011.- 25 yanvar.

UOT 81.271

### Ana dilimizi qorumaq hər birimizin müqəddəs vəzifəsidir

*fil.e.d., prof. Məmmədli İsmayıl Oruc oğlu*  
*AMEA Dilçilik İnstitutu*  
*fil.f.d., dos. Əhmədova Xatirə Saleh qızı*  
*Azərbaycan Dillər Universiteti*

Ana dili ana südüdür. Ana dilinin dadını-duzunu duymaq üçün, zənnimizcə, təhsilin, hansı peşənin sahibi olmağın fərqi yoxdur. Yüz illər boyu folklor incilərimizi yaradan baba və nənələrimiz ən həssas, ən mahir ədəbiyyatçıları, dilçilərimiz olublar. Dil mənəvi sərvətimizdir, xalqı, milləti tanıdan əvəzsiz xəzinəmizdir. Azərbaycan dili min illərdən bəridir ki, millətimizə, xalqımıza xidmət edir, nəsillər arasında varislik körpüsü yaradır. Dilin keşiyində durmaq üçün ilk növbədə onu sevmək gərəkdir. Onu sevnələrin isə, hər şeydən öncə, mənəvi haqları olmalıdır. Ana dilimiz güvənc yerimizdir.

Ana dilimiz, ruhumuzun tərcümanıdır. Dil uğrunda, onun yaşaması uğrunda çarpışmaq isə heç nə ilə əvəzəlməz xoşbəxtlikdir.

Dili göz bəbəyi kimi qorumaq gərəkdir. Dili qorumaq üçün gərək onun incəliklərinə bələd olasan. “Dövlət dili haqqında” qanunda deyilir ki, dilə qarşı açıq ya gizli formada təxribat aparmaq olmaz. Hərdən bəziləri fikirləşir ki, dilimizdir də, danışıq. Bizə misal gətirirlər ki, dünyada daha çox yayılmış dillər var. Ancaq bunu deyənlər ana dilimizin doğmalığını, zənginliyini dərinə dərk etməzlər. Dili sevmək vətənpərvərlik, yurdsevərlik tələb edir. Belə düşünməyənlər yalnız Vətənə sevgisi olmayanlar ola bilərlər. Elə xalqlar var ki, onların özünüifadəsi o qədər də zəngin olmur. Hər şeydən əvvəl bu həmin xalqın dilinin qüdrətindən çox asılıdır. Dilimizin qüdrəti çox böyükdür. Bu, xüsusən şifahi xalq ədəbiyyatında zəngin ifadəsini tapıb. Zəngin xalqların həm təfəkkürü, həm də ki, şifahi ədəbiyyatı zəngin olur. Xalqımızın folkloru hədsiz zəngindir. Hələ bundan sonra çap ediləsi cild-cild dastanlarımız, nağıllarımız, bayatılarımız var. Şifahi ədəbiyyatımızın səviyyəsi dilimizin zənginliyinə ən böyük sübutdur. Dilimiz geniş imkanlara malikdir, asan anlaşılır, tələffüz zamanı problemlər yaranmır.

Dil təfəkkürlə bağlı olan məsələdir. Əgər bir xalqın təfəkkürü zəngindir, deməli, onun dili də zəngindir. Feillər ümumən türk dillərində çox zəngindir. Bu da bir növ hərəkətlə bağlıdır. Türk xalqları həmişə hərəkətdə olublar. Türklər həmişə böyük əraziləri fəth ediblər.

Türk dillərinin zənginliyi, hər şeydən əvvəl, türklərin dünyagörüşünün zənginliyi ilə bağlıdır. Dilin zənginliyi xalqın müşahidə qabiliyyətinin zənginliyi deməkdir. Ən yaxşı yazıçının əsəri ona görə oxucular tərəfindən qəbul edilir ki, onun müşahidə qabiliyyəti hədsiz zəngin olur. Dilimizin ruhunda qətiyyətlik var. Tarixin müəyyən dövrlərində ərəb, fars dilləri burada hökmran dillər olublar. Adətən, imkanlı adamlar, hakimiyyətdə olan təbəqələr başqa dilləri öyrənməyə daha çox meyl ediblər. “Quran”ın ərəb dilində olması tədrisin də ərəbcə olmasına rəvac verib. Orta əsrlərdə ana dilimizdə məktəblər, universitetlər olmayıb. Dini təhsilə ərəb və fars dillərində üstünlük verilib. Azərbaycanın tanınmış şairləri, alimləri, eləcə də türk dünyasının ünlü şəxsləri əsrlərlə ərəb-fars

dillərində yazmağa məcbur olublar, qismən də Azərbaycan dilində əsərlər yaradıblar. Əslində onların başqa çarələri də yox idi. Azərbaycanda ərəb xilafətinin hakimiyyətinə son qoyulandan sonra ana dilində yazmaq ənənəsi genişlənməyə başladı.

Güney Azərbaycanda dövlət səviyyəsində dilimiz qəbul edilmədiyinə, ana dilimizdə məktəblər olmadığına görə daha çox şifahi ədəbiyyatımız inkişaf edib. Həmçinin aşıq sənəti Güneydə çox intişar tapıb. Güneydə yaşayan şairlərimiz ana dilində də yazıb-yaratmışlar. Xalq öz dilini daim qoruyur, ölməyə qoymur. Şəhriyarın “Heydərbabaya salam” poeması ana dilimizin bizə soraqlarını çatdıran ən gözəl ədəbi abidələrdən biridir. Şəhriyar yaşlaşandan sonra dərk etdi ki, o yalnız ana dili ilə bir olduqda güclü ola bilər. Adətən, insan yaşlı dövründə Vətənə, yurda və dilinə daha çox bağlanır. Şəhriyar dərk edəndə ki, o, ana dilində möhtəşəm bir əsər yazmaq qüdrətinə malikdir; O zaman “Heydərbabaya salam” poeması onun milli ruhunun izharı oldu.

Tarix boyunca təəssüf ki, xalqımız birgə inkişafdan ayrı düşüb. Dilimiz də bu prosesdə çox əzablar yaşayıb. Quzey Azərbaycanda rus və Avropa sözləri, Güney Azərbaycana isə fars sözlərinin təsiri güclü oldu. Bəlkə də dünyada ayrılıq sarıdan xalqımız qədər başı bəlalər çəkən başqa bir xalq yoxdur. Güneydə ana dilimiz hər cür təhdidlərə məruz qalır. Xalqımızın dili orada məişət dili səviyyəsinə endirilib. Dilə qarşı laqeydlilik ola bilməz. Əgər ana dilimizin keşiyində durmasaq, o zaman buradakı xaricilərdən dilimizə istənilən səviyyədə hörmət ummağa özümüzə haqq tapmayacağıq.

Təəssüf ki, balalarını ingilis dilini, rus dilini bilmək yönündə oxudanlara bu gün Azərbaycanın tanınmış ziyalılarının içərisində də rast gəlinir. Onlar bunu balaları üçün “çörək ağacı” kimi, vəzifə pillələrində ucalmaq xatirinə bilərəkdən edirlər. Onlar unudur ki, ilk növbədə ana dilimizi övladlarımıza öyrətməliyik, ana dilinə daha çox sayğı göstərməliyik, balalarımıza dilimizi cani-dildən sevdirməliyik. Bu məqsədlə də radio-televiziya kanalları ana dilimizdə daha çox millilikdən soraq verən verilişlər hazırlamalı, dilimizin hər mənada, hər səviyyədə başqa dillərdən üstünlüyünü göstərməlidirlər.

Bu gün dilimizdəki bəzi sözlərin yerinə ehtiyac olmadan ingilis, rus, fars və ərəb sözlərinin işlənilməsi adət şəklini alıb. Son vaxtlar yarı azərbaycanca-rusca, eləcə də ingiliscə danışmaq dəb şəklini alıb. Vaxtilə – ötən əsrin əvvəllərində Azərbaycan ziyalıları dilimizi bu sayaq şikəst edənlərə qarşı mübarizə aparırdılar. Şəhriyar “Türkün dili” adlı məşhur şeirini yazmışdı. Xəlil Rzanın “Mənim dilim” şeiri hamının yadındadır. Ancaq təəssüf ki, son dövrlər şairlərimiz bu mövzuya kifayət qədər ardıcıl, ciddi yanaşmırlar, öteri toxunmuşlar.

Həyata gözü müzi açandan, dünyanı anlayandan ana dilimizi sevmişik. Ana dili hər kəsi sehləyir, ovsunlayır. Əsl ziyalı Azərbaycan dili normalarının pozulmasına, dilə qarşı açıq, ya gizli hücumlara biganə qala bilməz. Ana dilimizi sevmək və qorumaq hər birimizin müqəddəs borcu və vəzifəsidir.

### Ədəbiyyat

1. Axundov A. Dil və mədəniyyət. “Yazıçı”, Bakı, 1992, 192 s.
2. Dil mədəniyyəti. I buraxılış, “Elm”, Bakı, 1972. 62 s.
3. Dil mədəniyyəti. III buraxılış, “Elm”, Bakı, 1979. 151 s.
4. Dil mədəniyyəti. IV buraxılış, “Elm”, Bakı, 1985. 168 s.
5. Məmmədov İ. Söz canlı olmalıdır. “Ulduz” jurnalı, 1978, №7, s 37-39

UOT 81:001.12/18

### Qloballaşma şəraitində Azərbaycan dili: problemlər, perspektivlər

*fil.e.d., prof. Əliyeva Sevinc Novruz qızı  
AMEA Dilçilik İnstitutu*

Qloballaşma həyatın bütün sahələrini əhatə edən universal bir prosesdir. Bu proses nəticəsində müxtəlif mədəniyyətlərə malik xalqlar iqtisadi maraqlar naminə bir-birinə yaxınlaşır və dünyada baş verən bu hadisələr milli mədəniyyətlərdən və dillərdən də yan keçmir. Yaşadığımız əsrin əvvəllərində dünyada yeddi minə yaxın “canlı” dil qeydə alınıb ki, onlardan beş yüzə yaxını itmək təhlükəsi ilə üz-üzədir və hesablamalara görə yaxın 30-40 ilə ərzində bu dillərdən yarısı “ölü”

statusunu qazanacaq. Dünyada mövcud olan dillərdən yalnız bir neçəsinin beynəlxalq statusa malik olduğunu nəzərə alsaq qloballaşan müasir dünyada Azərbaycan dilinin taleyi hər bir azərbaycanlıni düşündürən məsələlərdən biri olmalı və bəlkə də birincisidir. F.Veysəlli yazır: “Azərbaycan dilinin sabahı qloballaşmanın vüsətindən asılıdır. Biz nə qədər çalışsaq da, dünyada gedən iqtisadi, mədəni, geosiyasi təmərküzləşmənin dilə təsirinin qarşısını almaqda acizik. Bu gün dünyada qeyri-azərbaycanlılar dilimizi öyrənməyə, ondan hər yerdə istifadə etməyə o qədər də maraq göstərmirlər. Heç azərbaycanlıların özləri buna o qədər səy göstərmirlər”. Doğrudur, alim məsələni çox sərt qoyur, amma etiraf etmək lazımdır ki, burada müəyyən qədər həqiqət də var. Çünki dil həm də siyasi anlam kəsb edir və ona dövlət qayğısı həmişə dövlətin dil siyasətinin bir hissəsini təşkil edir və dövlət dilinin saflığının qorunması, inkişafı və zənginləşdirilməsinə xüsusi qayğı göstərməklə eyni zamanda öz milli dil siyasətini gerçəkləşdirmiş olur. Bu barədə danışırkən Azərbaycan Respublikası Prezidentinin ictimai-siyasi məsələlər üzrə köməkçisi Əli Həsənov haqlı olaraq qeyd edir ki, Azərbaycan dili dövlətimizin əsas atributlarından biri olmaqla yanaşı, azərbaycançılıq ideologiyasının da mühüm elementi, onun dual funksiya daşıyan siyasi və sosial-mədəni dayağıdır.

Aparılan müşahidələr onu göstərir ki, müasir Azərbaycan dilində son illər sadə, hətta müxtəsər cümlələrin işlədilməsinə meyl artır, dilimizə tez-tez və lüzumsuz yerə əcnəbi sözlərin gəlməsi müşahidə olunur. Heç şübhəsiz, hər bir xalqın bu şəraitdə qarşısında duran məsələ ilk növbədə öz milli varlığının əsas görtəricisi olan dilinin qloballaşmanın kənar təsirlərindən mümkün qədər qorumaq və dilimizin saflığını təmin etməkdir. Çünki zaman keçdikcə kənar təsir insanlar arasında daha çox vüsət alır və mərkəzdən uzaq bir kənddə belə hər hansı bir mağaza açılanda ona “supermarket” adı verilir. Akademik Nizami Cəfərovun da dediyi kimi, qloballaşma milli dillərə və ümumən mədəniyyətlərə, birinci növbədə, paradokslarla daxil olur, ziddiyyətlər, görünən və ya görünməyən qarşıdurmalar yaradır. Mahiyyət isə bundan ibarətdir ki, qlobal (bütün dünya üçün ümumi, universal) olan hadisə milli (regional) olan qədər insan üçün maraqlı və ya cəlbedicidir. Lakin düşünmək olmaz ki, bu proseslər dilimizə təsirsiz ötüşəcək və bunların dilimizin inkişafı baxımından heç bir mənfi təsiri yoxdur.

Burdan belə bir nəticəyə gəlmək olar ki, qloballaşmanın dilə mənfi təsirlərinin nəzərə alınmasa gələcəkdə norma pozuntusu, dildə ciddi aşılama və dilin qrammatik quruluşunun dağılması ilə nəticələnə bilər. Məhz bu məsələlər nəzərə alınmaqla dil siyasəti düzgün qurulmalı və dilə dövlət qayğısı olmalıdır.

Bütün bu deyilənləri nəzərə alan Azərbaycan Respublikasının Prezidenti cənab İlham Əliyev 9 aprel 2013-cü il tarixli “Azərbaycan dilinin qloballaşma şəraitində zamanın tələblərinə uyğun istifadəsinə və ölkədə dilçiliyin inkişafına dair Dövlət Proqramı”nın qəbulu ilə bağlı sərəncam imzaladı. Proqramın qəbul edilməsində məqsəd Azərbaycan dilinin istifadəsi və tədqiqinə dövlət qayğısının artırılması, Azərbaycan dilinin qloballaşma şəraitində zamanın tələblərinə uyğun istifadəsi, ölkədə dilçilik araşdırmalarının yaxşılaşdırılması, fundamental və tətbiqi tədqiqatların inkişafı, dilçiliyin müasir cəmiyyətin aktual problemləri ilə əlaqələndirilməsini təmin etməkdən ibarətdir. Bu barədə proqramda oxuyuruq: “Bu gün Azərbaycan dilinin milli dövlətçiliyin başlıca rəmzlərindən olaraq istifadəsi və əsaslı tədqiqi, ölkədə dilçilik elmi sahəsində vəziyyətin yaxşılaşdırılması üçün əlverişli zəmin yaradılmışdır. Eyni zamanda elm və texnikanın sürətlə inkişaf etdiyi hazırkı qloballaşma dövrü Azərbaycan dilinin zənginləşməsi və tətbiqi imkanlarının genişləndirilməsi istiqamətində aparılan işlərin yeni səviyyəyə yüksəldilməsini tələb edir”.

Dövlət Proqramının icrasına dair Tədbirlər Planına aşağıdakı məsələlər daxil edilmişdir:

1. Normativ hüquqi bazanın təkmilləşdirilməsi.
2. Azərbaycan dilinin tədrisinin genişləndirilməsi.
3. Azərbaycan dilinin tətbiqinin genişləndirilməsi.

2. Azərbaycan dilinin öyrənilməsi və təbliği sahəsində informasiya- kommunikasiya texnologiyalarının tətbiqi.

2. Azərbaycan dilinin kütləvi informasiya vasitələrində təbliği.

Bu məsələlərin hər birinin həlli Azərbaycan dilinin imkanlarını qloballaşan dünyanın tələblərinə cavab verəcək bir səviyyəyə qaldırılmaqdan ibarətdir.

Bu sərəncamdan keçən dövr ərzində proqramın tələblərindən irəli gələrək, AMEA-nın Nəsimi adına Dilçilik İnstitutunda Monitoring şöbəsi yaradılmış və həmin şöbə daim Azərbaycan dilinin hazırkı vəziyyəti ilə bağlı monitorinqlər aparır, norma pozuntuları və onların aradan qaldırılması istiqamətində öz tövsiyələrini verir. Sevindirici haldır ki, son vaxtlar aparılan monitorinqlər öz

bəhrəsini verir, radio və televiziya, yazılı mətbuatda dilimizin normalarına diqqət edilir, proqramın yerinə yetirilməsi ilə bağlı vaxtaşırı mətbuat konfransları və dəyirmi masalar təşkil olunur.

Azərbaycan Respublikası Prezidentinin 2018-ci il 1 noyabr tarixli “Azərbaycan dilinin saflığının qorunması və dövlət dilindən istifadənin daha da təkmilləşdirilməsi ilə bağlı tədbirlər haqqında Fərman”ı dilimizin inkişafı istiqamətində atılmış yeni bir addımdır. Fərmanda deyilir: “Müasir Azərbaycan dili mükəmməl qrammatik quruluşa, zəngin lüğət tərkibinə və ifadə vasitələrinə malikdir. Bununla yanaşı, dilimizin hüdudsuz imkanlarından yetərinə və düzgün istifadə edilməməsi halları hələ də kifayət qədər geniş yayılmışdır. Televiziya və radio kanallarında, internet resurslarında, mətbu nəşrlərdə və reklam daşıyıcılarında ədəbi dilin normalarının kobud şəkildə pozulması, leksik və qrammatik qaydalara əməl edilməməsi, məişət danışığından istifadə olunması, əcnəbi söz və ifadələrin yersiz işlədilməsi az qala adi hala çevrilmişdir. Bu sahədə hüquqi tənzimləmənin və daimi nəzarətin olmaması dil pozuntularının azaldılması və aradan qaldırılması istiqamətində təsirli tədbirlər görməyə imkan vermir”. Bu məqsədlə fərmanda Azərbaycan Respublikasının dövlət dilinin tətbiqinə nəzarət edən, kütləvi informasiya vasitələrində, internet resurslarında və reklam daşıyıcılarında ədəbi dil normalarının qorunmasını təmin edən, dövlət büdcəsindən maliyyələşən “Azərbaycan Respublikasının Dövlət Dil Komissiyası yanında Monitoring Mərkəzi” publik hüquqi şəxs yaradılması Nazirlər Kabinetinə tapşırılır. İnanırıq ki, bu mərkəzin yaranması dilimizin qorunması və inkişafı baxımından irəliyə doğru atılmış böyük bir addım olacaq və qloballaşan dünyada dilimizin mövqeyini bir daha təsdiq edəcəkdir.

UOT 81’366; 81’367

### **Azərbaycan dilinin Qarabağ şivələrində şəxs-xəbərlik kateqoriyası**

*fil.e.d., prof. Məhərrəm Məmmədli  
Bakı Dövlət Universiteti*

Müasir Azərbaycan dilində nitq hissələri müvafiq şəkilçilərin vasitəsilə şəxs anlayışı bildirərək xəbər vəzifəsində çıxış edir. Bu kateqoriya tarixən sintaktik zəmində meydana çıxmış, şəxs anlayışı şəxs əvəzlilikləri vasitəsilə bildirilmişdir. Bu zaman cümlədə sözlərin sırası və intonasiya xüsusi ifadə vasitəsi kimi özünü göstərir. Türk dillərinin yazılı abidələrində şəxs anlayışının şəkilçisiz ifadəsinə məhdud şəkildə olsa da, rast gəlinir. Qədim yazılı abidələrdə bu formanın məhdud şəkildə işlənməsini artıq həmin dövrdə ar- xaikləşməsi və öz yerini şəxs əvəzliyinə verməsi ilə izah etmək olar: məs.: *Üçin Külüg tirig bən* “Üçin Külüg (məşhur) Tirigəm” (Yenisey, III abidə, 3-cü sətir). Qarabağ şivələrdə bu xüsusiyyət ayrı-ayrı şəxslərdə mühafizə olunmuşdur: - Uşaxlar balaja, mən qoja; - Siz savaddı, mən avam; - Sən də qara- bağlı, mən də qarabağlı və s.

Qarabağ şivələrindəki şəxs şəkilçiləri, onların variantları, səciyyəvi xüsusiyyətləri və arealı barədə tam təsəvvür əldə etmək üçün onları şəxslər üzrə ayrılıqda nəzərdən keçirək:

Qarabağ şivələrində birinci şəxsin tək –am (yam)- əm (yəm) şəkilçisi ilə ifadə olunur, cəmində isə izoqloslar qarışıq xarakterdədir; kəmiyyətinə, açıq və qapalı saitlərin iştirakına və q>x, ğ, k>g, x' səs dəyişmələrinə görə bir-birindən fərqlənir. Bu şəxsdə şəkilçi variantlarını kəmiyyətinə və saitlərin növünə görə qruplaşdırmaq daha məqsədəuyğundur:

Qarabağ şivələrinin əksəriyyətində -ix, -ix', -ux, -üx', İmişli şivələ- rində iki variantlı dodaqlanan saitli və Ağcabədi şivələrində həm damaq, həm dodaq saitli şəkilçilər işlənir: -uğ(-yuğ), -üg(-yük) (İm.); -uğ//-ux (-yüğ//yux) -ük(-yük) (Ağc.) şəkilçiləri ilə ifadə olunanlar; məs.: *suçuyuğ/ /suçuyux, qardaşuğ //qardaşux, çölçüyük, günüyük* (Ağc.), *qonağuş, babayuş, dədəyüğ, nənəyüğ* (İm.) və s.

Birvariantlı, qapalı saitli -ix(-yix) (Ağcabədinin Şərafxanlı kənd şivələri) şəkilçisi ilə ifadə olunanlar: məs.: *qərdəşix, suçuyix, əvdiyix* (Ağc.)

Cəbrayıl rayonunun Qazanzəmi, Dağ Tumas, Daşkəsən və Süleymanlı şivələrində saitlə bitən sözlərdə bitişdirici y samiti işlənmir; məs.: yaxşı:x', kəççi:x', çölçü:x', kömürçü:x' və s.

Azərbaycan dili şivələrində -q (-k) şəxs şəkilçisinin müxtəlif variantları q>ğ, x;k>g, x' səs keçidləri ilə əlaqədar yaranmışdır. Şimal-şərq şivələrində çoxhecalı sözlərin sonunda ğ, g səslərinə; qərb, şimal, cənub qrupu şivələ- rində isə x, x' səslərinə üstünlük verilir.

H.Z.Hacıyeva da türk dillərində söz sonunda q>x dəyişməsinin mərkəzi- nin Azərbaycanın cənub bölgəsinin olması qənaətinə gəlmişdir (5, s.59). Tarixi mənbələrlə, şəkilçinin yayıldığı areala əsasən, innovasiyanın mərkəzi- nin Azərbaycan dilinin oğuz mənşəli şivələri olmasını söyləmək olar. Bu sə- bəbdən də digər türk dilli regionlarda özünü zəif şəkildə büruzə verir.

İkinci şəxsin tək Qarabağ şivələrində ədəbi dil forması ilə - *san*, - *sən* şəkilçisi ilə ifadə olunur; məs.: *babasan*, *nənəsən*, *qohumsan*, *kəççisən* və s.

İkinci şəxsin tək qədim forması, velyar  $\eta$  səslə - *saŋ*, - *səŋ* şəkilçisi əsasən şivələrin qərb qrupunda, qismən də Cəbrayıl (Dağ Tumas, Qazanzəmi, Qaracallı kənd şivələri), İmişli (Təklə- Muğanlı kənd şivələri), Zəngilan şivələrində işlənməkdədir; məs.: *yaxşısaŋmaralyannisaŋ*, *kəççisəŋ* (Cəb.).

-*sa*, - *sə*. *n* səsinin düşməsi nəticəsində əmələ gələn bu formaya Cəbrayıl (Sirik, Horovlu, Quyaq kənd şivələri) şivələrində təsadüf olunur. Cəbrayıl şivəsində *n* səsi düşür və şəkilçinin saiti burunda tələffüz olunur; məs.: *adamsā* (1, s.139). Dərbənd şivəsində isə Cəbrayıl şivəsindən fərqli olaraq, bu şəkilçi burun saiti ilə müşayət olunmur: *uşaxsa*., *adamsa*., *babasa*.

-*sa*, - *sə* şəkilçisi qaraçay-balkar dilində də qeydə alınmışdır (10, s.226)

Ədəbi-bədii dilin qədim dövrlərindən müasir dövrə qədər - *san*, - *sən* şəkilçisinin fonetik tərkibi, məna və vəzifəsi dəyişməmiş, sabit qalmışdır; məs.: ...*elçəriginə əgdim eşim ərsən ayı eşim sınarım kanta ər sayım*... “El qoşunu- na qurban etdim. Dostum, igidsən, çağıraraq dostum, yarım, xanda (Yenisey, 41-ci abidə, arxa tərəf, 8-ci sətir); Mərə, qəzası yetmiş yigit, nə *yigitsən*, qayıda döngil! - dedi (KDQ, s.92);- Məni mən’ etmə ey zahid, güvən mə zikrə ey sufi, Ki, sən *məğrursan* zikrə, mənəm müştəq didarə (Nəsimi, s.42);- İsayi-zəmani xoş *nəfəssən*, Kim qalsa piyadə sən *fərəssən* (Xətai, s.50);- Malın var- sa, onu sərf et, əgər sən kamil *insansan*, *Çatarsan* bil kəmalə, sərvətin tap- dıqda nöqsani (Füzuli, s.506).

İkinci şəxs cəminin qrammatik əlamətinə görə Qarabağ şivələri müxtə- lif qruplara bölünür:

- *sıŋız*<sup>4</sup>. Dördvariantlı - *sıŋız* şəkilçisi əsasən Cəbrayıl (Qazanzəmi, Dağ Tumas kənd şivələri), Zəngilan və Ağcabədinin bəzi şivələrində müşahidə olunur; məs.: *suçusuŋuz*, *günüsuŋüz* (Ağc.) və s.

- *sıŋız*<sup>4</sup>izoqlossu şivələrin qərb qrupunda güclü digər şivələrdə isə (Şəki, Zaqatala, Qax, Şərur və s.) özünü zəif şəkildə büruzə verir.

Bu şəkilçi müasir türk dilində, türkmən dilinin Manqışlaq şivəsində, qa- zax dilinin türkmən dili ilə qonşu olan şivələrində, Barabın tatarlarının dilin- də də işlənir (7, s.222; 4, s.140; 6, s.211).

Əsasən oğuz tipli türk dilləri üçün səciyyəvi olan - *sıŋız*, - *sıŋız* şəkilçisi- nin qırpaq tipli türk dillərində işlənməsi N.Z.Hacıyevaya görə, miqrasiya və əlaqələrlə bağlıdır (4, s.140).

- *sıyız*<sup>4</sup>. Qədim  $\eta$  səsinin tarixi inkişafı nəticəsində yaranmış ikinci şəxs cəmin *y* ünsürlü - *sıyız* şəkilçisi Cəbrayıl (Daşkəsən və Süleymanlı) şivələri üçün xarakterikdir; məs.: *yaxşısıyız*, *kəççisıyız*, *cüccüsüyüz* (Cəb.)

-*siğiz*,- *siğiz* Cəbrayıl (Qaracallı kənd şivəsi) və Zəngilan şivələrində işlənir; məs.: *maralyannısığız*, *mehdilisığız*, *naxırçısığız*, *qoruxçusuğuz*, *bö:x`suğuz* (Cəb.)

*n* >  $\xi$  səsuyluğu türk dillərində geniş yayılmışdır və şəkilçilərdə də təzahür etmişdir. Daha çox feilin şəxs şəkilçilərində özünü büruzə verir. Qədim - *sinis*//*sinlar* şəkilçisi qaraçay-balkar, qumuq, tatar və Altay dillərində *siğiz*>*ğiz*, *sığar*>*ğar* formalarında sabitləşmişdir.

-*suvuz*. *V* ünsürü ilə digər variantlardan seçilən bu formaya tədqiq olu- nan şivələr arasında Ağcabədi şivəsində rast gəlinmişdir; məs.: *bajısuvuz*, *qardaşsuvuz*, *günüsuvuz*, *qonaxsuvuz*, *suçusuvuz* və s.

*V* ünsürü türk dillərindəki *n*> $\xi$ >*v* səsuyluğu əsasında meydana çıxmışdır; müq.: “*ağır*” sözü tatar dilində *avar*, çuvaş dilində “*yıvır*” şəklin- dədir. Azərbaycan dilindəki *düyün* sözünün arxetipi “*tüğün*” şəklində müəy- yənləşdirilmişdir (9, s.48). Həmin söz türkmən dilində *düvün*, çuvaş dilində *tibi*, Azərbaycan dilinin Naxçıvan şivələrində *düvün*//*tüvün* şəklində nəzərə çarpır.

*y*,  $\xi$ , *v* ünsürlərinə əvəzlilərin yiyəlik və yönlük hallarında da rast gəlmək mümkündür; məs.: *sənüv*, *sizüv*, *onuv*, *ollaruv* (Ağc.,Dər.), *sənüy*, *onuy* (L.), *səniy*,*siziy* (İt.), *mağa*, *sağa*, *oğa* (Zaq., Q., Ay.).

Göründüyü kimi, bütün nümunələrdə *y*,  $\xi$ , *v* ünsürləri *n* ( $\eta$ ) səsinə əvəz etmişdir. Türkoloji araşdırmalarda həmin formaların velyar  $\eta$  səsinin qədim *nq*//*nğ*//*nk*//*nk* şəklinin təkamülü nəticəsində meydana çıxması ilə izah olunur. M.Rəsəninin fikrincə, türk dillərində *nq*//*nk* birləşməsinin sadələşməsi prose- sində *n*> $\xi$ /*q*>*v*>*y* səs uyğunluqları əmələ gəlmişdir (8,s.171). M.Şirəliyev bu səs uyğunluqlarının yaranma səbəbini belə xarakterizə edir: “*nq* səsi get-gedə öz

hissələrinə parçalanmış, bir qrup dialektlərdə bu səsin **n** ünsürünə, başqa bir qrup dialektlərdə isə **q**, **ğ**, **g** ünsürünə üstünlük verilmişdir. **ğ** səsinin yumşalması nəticəsində onun yerində bəzi dialekt və şivələrdə **y** səsi meydana gəlmiş, bəzi dialekt və şivələrdə də **ğ** səsi **v** səsi ilə əvəzlənmişdir” (3, s.72).

Ümumiyyətlə, qədim türk dilindəki **ŋ** səsinə müasir türk dillərində **y**, **v** səsləri uyğun gəlir. Məsələn, qədim türk dilindəki *sönük* “sümük”, *yanak* söz- ləri bəzi müasir türk dillərində *soyuk*, *yayak* (türk), *suyek*, *yayak* (qumuq), *süjek*, *ziyak*//*zajak* (qaraçay-balkar), *suvak*, *yayax* (karaim), *süjok*, *zanak* (qazax) şəklindədir.

Bu xüsusiyyət şəkilçilərdə də təzahür etmişdir. Başqırd dilinin şimal-qərb dialektlərində - *heqez*, - *zoğoz*, -*höqöz*, tatar dilinin orta dialektlərində - *sığız*, -*seqez*, özbək dilində - *yiz*, Sibir (tyumen) tatarlarının dilində - *ğuz*// *ğuş*, *qumuq*, tatar, qaraçay-balkar dillərində - *ğiz* formaları mövcuddur (4, s.97).

M.Şirəliyev **n** səsinin şəkilçilərin tərkibindəki təzahür formalarının mən- şəyi məsələsinə toxunaraq, - **ğ** elementini, M.İslamov isə - **v** ünsürünü qıp- çaq mənşəli hesab edirlər (11, s.14; 2, s.32).

-*sız*<sup>2</sup> Ağcabədi şivələrində bu şəkilçinin damaq variantı (-*sız*, -*siz*) üstünlük təşkil edir; məs.: günüsiz, çölçüsiz, suçusuz (Ağc.) və s.

Qarabağ şivələrinin bir qisminə - *sız*<sup>4</sup> şəkilçisi birvariantlıdır. Şivələrin bir qisminə damaq və digər qisminə dodaq saitləri daha çox nəzərə çarpır. Məsələn, Cəbrayılın Papı, Əfəndilər və Mirzəcanlı şivələrində - *si* :*z* və *su*:*z* forması aparıcı mövqedədir; məs.: *iççisi*:*z*, *yaxşısı*:*z*, *əvdəsi*:*z*, *qoçaxsı*:*z*, *qal*- *xoçusu*:*z*, *qoruxçusu*:*z* (Cəb.). Bununla yanaşı, Cəbrayıl, Zəngilan və Ağcabə- dinin bəzi kənd şivələrində birvariantlı - *sız* və ya *suz* formaları uzanaraq burunda tələffüz olunur; məs.: *pammıxçısı**z*, *dayısı**z*, *gəlin**z* (Ağc.), *iççisi*:*z*, *bağdası*:*z*, *çöldəsi*:*z*, *böx*`*sü*:*z*, *çölçüsü*:*z* (Cəb.) və s.

Bu şəkilçi - *sız*, - *siz*, - *sis*, - *sis* şəklində qazax, qaraçay-balkar, Qaraqal- paq, qumuq, karaim və noqay dillərində geniş yayılmışdır. Buna əsaslanaraq N.Hacıyeva -*sız* şəkilçisini qıpçaq dilləri üçün səciyyəvi hesab edir (5, s.182).

Göründüyü kimi, Qarabağ şivələrində iki izoqloss (-*sımız*, -*siz*) mövcud- dur. Oğuz və qıpçaq tipli türk dillərində hər iki forma paralel yayıl- mışdır. Lakin hər ikisinin müasir arealı müxtəlif mərkəzdən yayıldığını göstərir. *sımız* izoqlossunun innovasiya mərkəzinin oğuz dilləri, - *sız* izoqlossunun isə qıpçaq dilləridir.

Müasir Azərbaycan dilində və şivələrində üçüncü şəxs - *dır* şəkilçisi ilə ifadə olunur. Şivələrin əksəriyyətində - *r* səsinin düşməsi ilə dörvariantlı - *dı* şəkilçisi işlənir; məs.: babadı, nənədi, uşaxdı, kəççidi, bö:x`di və s. İmişlinin Arazqırağı şivələrində şəkilçinin damaq variantı işləkdir; məs.:*qoruxçıdı*, *babadı*, *üzimçidi*, *nənədi* (İm.) və s.

M.Kaşğari də - *dır* şəkilçisinin - *r* - *sız* işlənməsini qeyd etmişdir; məs.: *subyılıdı* “su ilidir” (MK, III c., s.97).

Üçüncü şəxsin təki ilə cəmi eyni şəkilçi ilə ifadə olunur. - *dır* şəkilçisi kəmiyyət bildirmir. Buna görə də kəmiyyətə görə uzlaşmanı göstərmək üçün - *lar* şəkilçisindən məhdud dairədə istifadə olunur ki, bu da şivələrdə - *lar* şəkilçisinin tam formalaşmaması ilə bağlıdır; məs.: *babadılar*, *bacıdılar*, *günidilər* ( Cəb.) və s.

## Ədəbiyyat

1. Hacıyev T.İ. Cəbrayıl şivəsi. Bakı:Elm, 2018, 412 s.
2. İslamov M.İ. Türk dillərində əvəzliliklər.Bakı: Elm, 1986, 204 s.
3. Şirəliyev M.Ş. Azərbaycan dialektologiyasının əsasları. Bakı: Şərq-Qərb, 2008, 370 s.
4. Гаджиева Н.З. Проблемы тюркской ареальной лингвистики. Среднеазиатский ареал. М.:Наука, 1975, 303 с.
5. Гаджиева Н.З.Тюркоязычные ареалы Кавказа. М.: Наука, 1979, 263 с.

**Kiçik yaşlı məktəblilərin şəxsiyyətinin formalaşmasında valideynlərin psixopedaqoji kompetensiyaları əsas amil kimi**

*p.e.d., prof., Əməkdar elm xadimi Rüstəmov Fərrux Abbas oğlu  
Azərbaycan Dövlət Pedaqoji Universiteti  
Quliyeva Səbinə Mürsəl qızı  
Mingəçevir Dövlət Universiteti  
Azərbaycan Dövlət Pedaqoji Universitetinin dissertantı*

*Uşaq ailənin güzgüsüdür; günəş bir damla suda əks  
olunduğu kimi ana və atanın mənəvi saflığı da uşaqlarda öz əksini tapır.  
V.A.Suxomlinski*

Pedaqoji kompetensiya kateqoriyasının müasir mənası elmi ədəbiyyatlarda aşağıdakı təriflər şəklində verilir:

- peşəkar fəaliyyətin səmərəliliyini müəyyən edən bilik və bacarıqların məcmusu;
- professional və ümumi mədəniyyətin birgə təzahürü;
- peşəkar biliklər və peşəkar əhəmiyyətli şəxsi keyfiyyətlərin kompleksi;
- müasir metodologiya əsasında tələbələrin inkişafına yönəldilmiş peşəkarlıq vektoru;
- bilik, bacarıq, vərdislər, həmçinin onları həyata keçirməyin yolları və priyomlarını, ünsiyyəti, fənn biliklərinin hormonik əlaqəsini, şəxsiyyətin inkişafını, tədrisin metodika və didaktikasını, pedaqoji ünsiyyətin bilik və bacarıqlarını özündə ehtiva edir.

Səriştəli valideyn- "pis" valideyn olmaq qorxusu olmayan, qorxu və günah hisslərini uşağına ötürməyən bir insandır. Uşağın böyüdüüyü real şəraiti görəndə onu dəyişdirmək üçün səy göstərən, əgər bir fəaliyyət kömək etmirsə digərinin zəruri olduğunu bilən insandır. Səriştəli valideyn bilir ki, uşağın inkişafını daha səmərəli istiqamətə yönləndirmək üçün özünü dəyişdirməli, cəhd etməli, araşdırmalı və öyrənməlidir [3].

Səriştəli valideynin pedaqoji kompetensiyalarının strukturunda aşağıdakı komponentlər fərqləndirilir:

- uşaqların psixoloji xüsusiyyətləri, ünsiyyət metodları və bu yaş mərhələsində uşağa psixoloji dəstək xidmətləri haqqında biliklər;
- kiçik yaşlı məktəblilərin tərbiyəsi və inkişafının metodları, vasitələri və əsas istiqamətləri haqqında biliklər;
- övladının tərbiyəsində problemləri və onun səbəblərini müəyyən etmək bacarığı;
- uşağın yaşına uyğun və mövcud problemin təhlili əsasında müvafiq tərbiyə üsul və vasitələrini seçmə bacarığı;
- övladı ilə məhsuldar ünsiyyət qurma bacarığı;
- uşaqla əlaqə zamanı meydana çıxacaq problemlərin proqnozlaşdırılması və onların aradan qaldırılması yolları;
- uşaqla qarşılıqlı münasibət tərzini tənzimləmək bacarığı.

Pedaqoji səriştənin və onun quruluşunun çoxölçülü şərhinə baxmayaraq, motivasiyaedici komponentin, şəxsi keyfiyyətlərin, biliklərin, bacarıqların, o cümlədən kommunikativ xüsusiyyətlərin komponentlərin tərkibində əvəzsiz olması müəyyən edilmişdir. Bu səbəbdən bu məzmunu üç əsas qrupa təsnif etmək mümkündür: motivasiyaedici-fərdi, qnostik və kommunikativ-aktiv komponentlər.

Hal-hazırda əksər valideynlərin pedaqoji mədəniyyətinin formalaşma səviyyəsi aşağıdır, bu, əlbəttə ki, onların tərbiyəvi fəaliyyətlərinin nəticələrinə mənfi təsir göstərir və uşaqların tərbiyəsinin aşağı olması ilə nəticələnir.

Valideynlərin böyük əksəriyyəti müxtəlif yaş dövrlərində uşaqların inkişafı və tərbiyəsi qanunauyğunluqları ilə tanış deyillər və ailə tərbiyəsi, onun məqsədləri haqqında səriştəsizdirlər və ya az təsəvvürə malikdirlər. Ataların və anaların pedaqoji savadsızlığı, uşağın inkişaf prosesinin nə qədər mürəkkəb olduğunu anlamaması, ailə tərbiyəsində böyük səhvlərə yol açır.

Buna görə də müasir dövrdə ailə tərbiyəsində mövcud olan problemlərin həlli valideynlərin pedaqoji hazırlığından asılıdır.

Valideynlərin uşaqları tərbiyə etməyə hazırlanması onların pedaqoji mədəniyyətlərinin inkişafına əsaslanmalıdır. Ailə tərbiyəsinin sevincli və müvəffəqiyyətli bir proses halına gətirilməsi, uşağın hərtərəfli inkişaf və tərbiyə etdirilməsi kimi bir səviyyəni təhsil müəssisəsi ilə qarşılıqlı əlaqə şəraitində həyata keçirmək mümkündür.

Kollektiv iş formaları qrup və fərdi iş forması ilə əlaqələndirildikdə valideynlərin pedaqoji sərəştəsinin formalaşması işinin səmərəliliyi və effektivliyi daha yüksək olur: pedaqoji maarifləndirmə - valideynlərin tərbiyə işinə fəal cəlb edilməsi ilə; nəzəri biliklər - təhsilin praktik problemlərinin həlli ilə: ailə tərbiyəsi ilə bağlı valideynlərin təcrübə mübadiləsi, konkret həyat vəziyyətlərinin təhlili.

Valideynlərlə pedaqoji sərəştənin formalaşması prosesi valideynlərlə aktiv iş formalarından istifadə olunarsa daha səmərəli olar.

Aktiv iş formaları-tədris problemlərinin müxtəlif (fərdi, qrup, kollektiv) yollarla öyrənilməsinə, tərbiyədən və tərbiyəolunanın fəal qarşılıqlı əlaqəsinə, canlı ünsiyyətinə kömək edən, mövzunun məzmununun açılmasına və praktik tətbiqinə şərait yaradan təlim-tərbiyə prosesidir.

Valideynlərin pedaqoji mədəniyyətinin yüksəldilməsi uzun bir prosesdir, müvəffəqiyyəti aşağıdakı prinsiplərin necə həyata keçirilməsindən asılıdır: [4]

- ailədaxili münasibətlərdə humanistlik; [2]
- pedaqoji prosesin bütün iştirakçılarının subyektiv mövqeyini təmin etmək;
- uşaqların tərbiyəsinə və inkişaf etdirilməsinə yönəlmiş pedaqoji prosesdə iştirakçıların məqsəd, vəzifə və hərəkətlərinin inteqrasiya və differensasiya etmək;
- Uşaqlar və valideynlərin qarşılıqlı əlaqəsini idarə etmək;
- Valideynlərin pedaqoji maarifləndirilməsi və özünütəhsilinin vəhdətini təşkil etmək;
- Valideynlərlə iş zamanı müxtəlif formalardan istifadə etmək;
- Valideynləri əməkdaşlığa həvəsləndirmək;
- Könüllülük prinsipi;
- Məxfilik prinsipi.

Bu gün valideynlərin çoxu uşaqların tərbiyəsində özünütəhsil və özünüinkişafın əhəmiyyətini dərk etsə də, valideyn sərəştəliliyinin əsas prinsipini başa düşmürlər.

Məktəb ailədəki tərbiyə prosesinə rəhbərlik etməlidir. Böyük rus pedaqoqu A.S.Makarenko bu haqda deyirdi: "Ailələr yaxşı və pis olur. Ailədə tərbiyənin düzgün təşkil edilməsinə zəmanət vermək mümkün deyil. Biz deyə bilərik ki ailə tərbiyəni istədiyi kimi təşkil edə bilər. Biz ailə tərbiyəsinə təşkil etməliyik, bu isə dövlət tərbiyə müəssisəsi olan məktəbdən başlamalıdır"[1].

Güclü təhsil sistemi ilə seçilən Yaponiyada valideynlər uşaqlarının təhsilində o qədər yaxından iştirak edir ki, hətta xəstələnmiş övladının əvəzinə onlardan birinin, xüsusilə də ananın dərəcə getməsi və qeydlər götürməsi adi hal kimi qəbul olunur.

Valideyn-övlad münasibətləri istər-istəməz həm də tarixi nəsillər probleimidir. Bu cür mürəkbə münasibət indi həm psixologiya elminin, həm də pedaqoji fənlərin maraq dairəsindədir.

Bizim çağımızda sərəştəli valideyn paradigmasının yaranması da buna görədir. Çətin bir vəziyyətin öhdəsindən gəlmək üçün valideynləri hazırlamaq, onların sərəştəli olmasını təmin etmək artıq dövlətin və təhsil sisteminin üzərində vacib bir öhdəlik kimi durur.

## Ədəbiyyat

1. Mirzəyev İlham. Ailənin sosial psixologiyası, Çəşioğlu, Bakı 2011, səh 324
2. Rüstəmov Fərrux. Humanist pedaqogika, yoxsa pedaqogikada humanizm?, Elm və təhsil, Bakı-2018, 91 səh.
3. Rüstəmov Fərrux. Karl Rocers və şəxsiyyətyönümlü təhsil, Elm və təhsil, Bakı-2019, 153 səh.
4. Белоногова Г. Педагогические знания - родителям / Г. Белоногова, Л. Хитрова // Дошкольное воспитание, Оренбург-2003. - №1. - с.82-92.



## **İbtidai siniflərdə Azərbaycan dili dərslərində lüğət üzrə işin başlıca istiqamətləri**

*p.e.d., prof. Cəfərova Nabat Beydulla qızı  
Azərbaycan Dövlət Pedaqoji Universiteti  
Vəliyeva Gülnar Adil qızı  
Mingəçevir Dövlət Universiteti*

İbtidai siniflərdə Azərbaycan dili təliminin başlıca məqsədi şagirdlərin nitq bacarıqlarını inkişaf etdirməkdir. Nitqi inkişaf etdirməyin zəruri şərtlərindən biri lüğət ehtiyatının zəngin olmasıdır. Şagirdlərin lüğət ehtiyatını genişləndirmədən, onlara öyrədilən yeni sözlərin mənasını aşılamaqdan dili yaxşı mənimsətmək olmaz.

Şagirdlərin lüğətinin zənginləşdirilməsi üzrə aparılan işlər onların nitqini və təfəkkürünü inkişaf etdirir, təlim marağını, biliyini artırır, dünyagörüşünü genişləndirir, dərk etməni dərinləşdirir, nitq mədəniyyətinin formalaşdırılmasına təkan verir. Nəticədə ibtidai sinif şagirdlərinin ümumi inkişafı təmin edilir.

Məlumdur ki, uşaq məktəbə gələndə onun ətraf aləm haqqında müəyyən təsəvvürləri olur. Bu təsəvvürlər isə onun lüğət ehtiyatının zənginləşməsinin bünövrəsini təşkil edir. Şagirdlərin lüğət ehtiyatını zənginləşdirən mənbələr dərsləklər, dərslər vəsaitləri, sinifdən xaric oxu materialları, oyun və əyləncələr, ailə həyatı, küçə, park və digər ictimai yerlər, televiziya, kino, teatr tamaşaları hesab edilir. Bütün bu qeyd etdiyimiz mənbələr şagirdlərin lüğət ehtiyatını zənginləşdirməklə Azərbaycan dili müəllimlərinin daimi köməkçiləri hesab edilir. Ancaq həmin mənbələrin heç biri şagirdlərin lüğət ehtiyatlarını artırmağı qarşısına konkret məqsəd kimi qoymur. Bütün bu mənbələr üzrə aparılan işlər həm şüurlu, həm də qeyri-ixtiyari şəkildə gedə bilər. Əlbəttə, müəllim öz şagirdlərini şüurlu işə istiqamətləndirməyə çalışmalı və cürbəcür təsirli, səmərəli yollarla şagirdlərdə sözbə düşüncəli və diqqətli münasibət bəsləmək vərdişi tərbiyə etməlidir. Şagirdlərdə elə bir vərdiş yaradılmalıdır ki, hər hansı dərsləyi oxuyarkən, müxtəlif intellektual oyun oynayarkən, maraqlı verilişə, kino və teatr tamaşasına baxarkən qarşısına çıxan yeni sözlərin mənasını dərk etməyə can atsın və müstəqil surətdə öyrənməyə istiqamətlənsin.

Prof. H.B. Balıyev şagirdlərin lüğət ehtiyatının zənginləşdirilməsini aşağıdakı istiqamətdə aparıldığını qeyd edir. Lüğətin genişləndirilməsi üzrə işlər, lüğətin dəqiqləşdirilməsi üzrə işlər, lüğətin fəallaşdırılması üzrə işlər və lüğətin təmizliyi üzrə işlər [1, 283].

Mətnlərdə rast gəlinən yeni sözlərin izahı və qrammatik çalışmalar üzrə aparılan işlər şagird lüğətinin genişləndirilməsinə xidmət edir. Məsələn, müəllim şagirdlərə tam aydın olmayan sözlərin mənasını aydınlaşdırmaq üçün N. Gəncəvinin “Atanın oğula nəsihəti” adlı nəzm parçasını növbə ilə onlara oxutdurur. Sonra hansı sözlərin mənalarnı bilmədiklərini soruşaraq aydınlaşdırır və həmin sözlərin izahını verir. **Nəsihət**-öyüd, yol göstərici söz; **vicdanı dar**-vicdanı olmayam insan, insafsız; **kamil**-təcrübəli, mahir; **palan**-minik üçün istifadə edilən heyvanların belindəki sadə yəhər; **palançı**-palan tikən usta və s.

Şagirdlərin eşitdikləri hər bir yeni söz onların zehni yeni təsəvvür və anlayışlarla zənginləşdirir. Müəllim də sözlərin mənalarnı bütün incəlikləri ilə izah etməklə şagirdlərin lüğət ehtiyatını genişləndirmiş olur. Lüğətinin dəqiqləşdirilməsi üzrə iş aparılarkən verilmiş mətndəki sözlərin həqiqi və məcazi mənası da aydınlaşdırılmış olur. Müəllim lüğətin dəqiqləşdirilməsi üzrə işi düzgün apararsa, şagird mətndəki bədii ifadələrə həssaslıqla yanaşaraq həmin sözlərin həqiqi mənasını məcazi mənasından ayırd edə bilər. Nəticədə şagird mətndəki sözün həqiqi və məcazi mənalarnı anlamaqla lüğətini dəqiqləşdirmiş olur. Bunun üçün şagirdlərə müxtəlif tipli çalışmalar verilir. Məsələn:

1. **Qızıl, təmiz, gülmək, sinif** sözlərini həqiqi və məcazi mənalarda işlədin.

*qızıl üzük-qızıl ürək; təmiz paltar -təmiz qəlb; uşaq güldü- günəş güldü; işıqlı sinif -çalışqan sinif*

2. “**Şirin**” sözü hansı cümlədə həqiqi mənada işlədildiyini göstərin.

a) Kiçik bacımın çox şirin danışığı var.

b) Baba şirin almalardan dərib uşaqlara payladı.

3. Verilmiş cümlələrdə “**qaz**” sözü hansı mənalarnı ifadə edir?

Çöldəki qaz qırmızı donlu qızın arxasınca qaçdı. Kəndimizin yaxınlığından qaz kəməri keçir. Anam dedi ki, gül əkmək üçün yeri qaz.

4. “**Dodaqları qaçdı**” ifadəsini verilmiş sözlərdən hansı ilə əvəz etmək olar? *kədərlandı, gülümsündü, sevindi*

Şagirdlərin lüğətini dəqiqləşdirmək üçün eyni zamanda sinonim, antonim, omonim, çoxmənalı sözlərin nitqdə işlədilməsinə diqqət yetirilməlidir.

Prof. Y.Ş.Kərimov “Ana dilinin tədrisi metodikası” adlı əsərində qeyd edir ki, şagirdlərin lüğət tərkibi iki hissəyə ayrılır. Fəal lüğət və qeyri-fəal lüğət [2, 436]. Şagirdlərin söz bazasında, yəni lüğət ehtiyatında müəyyən qədər söz olmasına baxmayaraq onlar nitqlərində bu sözlərin yalnız bir qismindən istifadə etməyi bacarırlar. Bu səbəbdən də onlar çox vaxt fikrini ifadə etməkdə çətinlik çəkirlər. Yaranmış çətinliyi aradan qaldırmaq üçün müəllimin şagird lüğətinin fəallaşdırılması üzrə iş aparması şərtidir. Bunun üçün müəllim elə üsullardan istifadə etməlidir ki, şagirdin lüğət fondundakı passiv sözləri nitq prosesində işlətmək məcburiyyətində qalsın.

Şagird danışarkən müntəzəm olaraq nitqində istifadə etdiyi sözlər onun fəal lüğətini təşkil edir. Lüğət fondunda olmasına baxmayaraq şagirdin nitqində istifadə edə bilmədiyi sözlər isə onun qeyri-fəal lüğətini təşkil edir. Bunun üçün müəllim şagirdləri mütəmadi olaraq fəal ünsiyyətə və müxtəlif çalışmalara cəlb etməlidir. Məsələn:

1. Müəllim şagirdlərə müxtəlif ifadələr verir və tapşır ki, həmin ifadələri bir sözlə əvəz etsinlər. Məsələn: çox ağac olan yer-meşə, kiçik meydan-meydança, qənd qabı-qənddan, mal-qaranın otladığı yer-otlaq, taxıl əkilən yer-tarla, taxılın döyüldüyü yer-xırman, xörəyin hazırlandığı yer-mətbəx, neftin çıxarıldığı yer-mədən və s.

2. Müəllim şagirdlərə qara hərflərlə verilmiş ifadələri mənaca yaxın sözlərlə əvəz etməyi tapşır. Məsələn: Aytac ağzından **söz qaçırmadı** (Aytac sirr vermədi.), Əhməd dayı **elə bil od üstündə oturmuşdu** (Əhməd dayı tələsirdi) və s.

3. Müəllim şagirdlərə nöqtələrin əvəzinə lazım gələn sözləri əlavə edib yazmağı tapşır. Məsələn: Təyyarə ..... üstündən uçub gedirdi. Dirrikdən ..... yıxdılar. Ovçular ..... vurdular. Meşədə ..... ağac yarpaqlarını yıgıdıq.

4. Müşahidə və şəkil üzrə mətn qurmaq tələbi də qeyri-fəal lüğətin fəallaşdırılmasına səbəb olur.

İbtidai sinif şagirdləri çox hallarda ədəbi dildə olan sözün dialekt və şivələrdəki qarşılığından istifadə edirlər. Bunu aradan qaldırmaq üçün müəllim şagirdlərin lüğət ehtiyatının təmizliyi üzrə də iş aparmalıdır. Bunun üçün müəllim elə etməlidir ki, şagirdlər dərs zamanı ancaq ədəbi dilimizin lüğət fondundakı sözlərdən istifadə etsinlər. Nəticədə şagirdlərin nitqindəki yabançı ifadələr təmizlənmiş olacaqdır. Lüğət ehtiyatının zənginləşdirilməsi üzrə aparılan işin istiqamətləri ədəbi dilin inkişafına kömək edir, şagirdlərin lüğət ehtiyatını genişləndirir, səliqəyə salır və onlar dilin ifadə və təsir qüvvəsini əyani şəkildə nümayiş etdirirlər.

## Ədəbiyyat

1. Balıyev H.B. Azərbaycan dilinin tədrisi metodikası, Bakı: Elm və təhsil, 2019, 380 s.
2. Kərimov Y.Ş. İbtidai siniflərdə Azərbaycan dilinin tədrisi metodikası. Bakı, 2013, 551 s.

UOT 37.018.1

## Uşaq şəxsiyyətinin formalaşmasında ailədaxili münasibətlərin rolu

*p.e.d., prof. Hüseynzadə Rüfət Lətif oğlu  
Azərbaycan Dövlət Pedaqoji Universiteti  
İsmayılova Aysən Fəxrəddin qızı  
Mingəçevir Dövlət Universiteti*

Uşaq şəxsiyyətinin formalaşmasında, onun bir layiqli vətəndaş kimi yetişməsində, həyatda fəal mövqe tutmasında ailədaxili münasibətlərin və ailə tərbiyəsinin böyük rolu və təsiri vardır. Ailədaxili münasibətlər şəxsiyyətin formalaşmasına heç şübhəsiz qüvvətli təsir göstərir. Bu münasibətlərin düzgün qurulması üçün ailə üzvləri, ilk növbədə, ailə başçıları bir-birinə hörmət və

ehtiramla yanaşmalı, hərəkət və davranışlarına, söhbətlərinə diqqət etməli və fəaliyyətlərində uşaqlara nümunə olmalıdırlar.

Təcrübələrdən məlum olur ki, ailədə qarşılıqlı hörmət, sevgi, məhəbbət, inam, etibar hökm sürərsə, ailə üzvləri sağlam həyat sürərsə, bir-birini müdafiə edərsə, ailədə birlik olarsa belə ailələr dağılmaz və heç bir problem onu sarsıda bilməz. Zətən, "Ailə" ərəb sözü olub mənası "dayaq", "söykənmə", "əmin olmaq", "etibar etmək" deməkdir.

Xalqımızın ümummilli lideri Heydər Əliyevin bütün həyatı və fəaliyyəti nəsillərə nümunə olmaqla yanaşı, ideal ailə başçısı kimi göstərdiyi örnək də misilsizdir. O xalqımıza İlham Əliyev kimi dəyərli vətəndaş, böyük siyasətçi, müdrik şəxsiyyət yetişdirmiş və layiqli ölkə prezidenti bəxş etmişdir. Cəmiyyəti yaşadan və onun varlığını sübut edən ailə meyarlarına ulu öndərin öz münasibəti, öz yanaşması olmuşdur. Heydər Əliyev həm də öz ailəsinə göstərdiyi qayğı və diqqətlə seçilmiş, milli-mənəvi dəyərlərimizin qorantı kimi ailənin müqəddəsliyinə daim böyük önəm vermişdir. Ulu öndərimiz H.Ə.Əliyev ailə tərbiyəsi ilə əlaqədar deyirdi: "Ailə tərbiyəsi öz xarakterinə görə nadir bir haldır. Bu tərbiyə ata-ananın övlada məhəbbəti və uşaqların da ata-anaya bu cür hissləri kimi bir mənəvi əsas üzərində qurulur..." [1, 6].

Ailə tərbiyəsinin məqsədi şəxsiyyətdə elə keyfiyyətlər formalaşdırmaqdır ki, onlar şəxsiyyətin qarşısına çıxan çətinlikləri və maneələri aradan qaldırmağa ona köməklik etsinlər. Həyat gözlənilməz hadisələrlə doludur. Uşağın intellektual və yaradıcı qabiliyyətlərinin, idraki qüvvələrinin, etik və estetik keyfiyyətlərinin inkişafı, ilkin əmək fəaliyyətində qazandığı təcrübə, emosional və davranış mədəniyyəti, fiziki hazırlığı ilk növbədə ailədən başlayır, valideynlərin uşaqlarına verdiyi tərbiyəsindən, onlarla ünsiyyət və münasibətlərindən başlayır. Bütün bunlar ailə tərbiyəsində şəxsiyyətin formalaşmasında əsas şərtlər hesab olunur.

Ailə özlüyündə kiçik bir dövlətdir. Uşağın dünyaya gəlməsi ilə ailə qurulur. Uşaq ata ilə ana arasındakı möhtəşəm və müqəddəs varlıq olmaqla bərabər, məhəbbəti daha da möhkəmləndirir və evə mehribanlıq, şənlik, istilik gətirir, valideynlərinin həyatını gözəlləşdirir. Həmçinin ata və ananın işini və məsuliyyətini artırır. Bu məsuliyyəti hiss etməyən, uşağın tərbiyəsi ilə ilk günlərdən məşğul olmayan valideynlər uşağın körpəlik illərində buraxdıqları səhvləri sonralar həyatı boyu düzəldə bilməzlər.

"Ailə pedaqogikası" dərslərində qeyd olunur ki, "Ailə cəmiyyətin insan qruplarının ilkin mərhələsi olub ər-arvadı, uşaqları öz ətrafında birləşdirən səciyyəvi insan qrupudur. Hər bir insanın mənəvi keyfiyyətləri, davranışının ilkin cəhətləri ailədə formalaşır, xüsusilə-xeyirxahlıq, diqqətlilik, qayğıkeşlik, böyüklərə, valideynlərə hörmət, kiçiklərə qayğı, sadəlik, təvazökarlıq, düzlük və doğruculuq, əməksevərlik, vətənpərvərlik kimi mənəvi, əxlaqi keyfiyyətlərin tərbiyə olunması ilk növbədə məhz ailədə formalaşır" [2, 6].

Ailə - gənc nəslin şəxsiyyət kimi formalaşmasında və cəmiyyət həyatına hazırlanmasında böyük roloynayan çox mühüm amildir. O, cəmiyyətlə inkişaf edən insan arasında vasitə rolunu oynayır. Ailə təkcə cəmiyyətin uşağa təsirlərini həyata keçirməklə (onu qorumaq, möhkəmləndirmək, başa salmaq, ictimai normalara alışdırmaq) kifayətlənmir, eyni zamanda özü də uşağın sosial davranış və fəaliyyətinə formalaşdırıcı təsir göstərir. Məhz, ailədə uşaq ilk şəxsiyyətlərə münasibətlər təcrübəsi qazanır, burada onun fəal həyat mövqeyinin əsasları qoyulur və o, bir şəxsiyyət kimi formalaşır.

Uşaqılıqda qazanılan təəssüratlar uşaqların sonrakı bütün həyatı boyu öz təsirini saxlayır. Ailənin tərbiyə amili kimi böyük rolu və əhəmiyyəti də bununla bağlıdır; uşağın həyatının tərbiyə baxımından ən mühüm və məsuliyyətli dövrü məhz bu dövrdür. İnsanın bir şəxsiyyət kimi formalaşmasına ailənin təsir gücü və müddəti baxımından heç bir digər sosial tərbiyə institutu ailə ilə müqayisə edilə bilməz və onu əvəz edə bilməz.

Belə böyük imkanlara malik olan ailə həm müsbət, həm də mənfi tərbiyə amili kimi çıxış edə bilər. Uşağın şəxsiyyətinə ailənin müsbət təsiri onunla bağlıdır ki, heç kəs ana-ata və ailənin digər üzvləri qədər uşağa sevgi və qayğı ilə yanaşa bilməz. Bununla belə, heç bir digər sosial tərbiyə institutu uşağın tərbiyəsinə ailə qədər ciddi zərər yetirmək potensialına malik deyildir. Ona görə də görkəmli pedaqoq A.S Makarenko ailə tərbiyəsi haqqında deyirdi ki, ailədə düzgün tərbiyə bizim xoşbəxt qocalığımızdır, ailədə pis tərbiyə bizim gələcək əzablarımız, göz yaşlarımızdır [3, 122].

Uşaq şəxsiyyətinin formalaşmasında valideynlərin onların qarşısına qoyduğu tələb və tapşırıqlar mühüm rol oynayır. Nümunəvi və məsuliyyətli valideynlər öz övladlarının həyatda inamla addımlamaları üçün onların tərbiyəsinə ciddi yanaşır, onlara düzgün davranış təcrübəsi, rəftar və ünsiyyət mədəniyyəti aşılayır, onlarda dəqiqlik, doğruculuq, böyüyə hörmət, yaxşılıq və

xeyirxahlıq, yoldaşlıq və dostluq, qayğıkeşlik, prinsiplilik, obyektivlik, ədalət, sadəlik və təvazökarlıq kimi keyfiyyətlərin inkişaf etməsi qayğısına qalırlar.

Valideynlər uşağa həm bir-biri ilə və həm də cəmiyyətlə olan münasibətlərinin modelini nümayiş etdirirlər. Bu münasibətlərin sakit, aktiv, qiymətləndirici, etibarlı və ya etibarsız olub-olmaması valideynlərdən asılıdır. Valideynlər uşaqlarına vicdan, ləyaqət, şərəf, namus hissini öz fəaliyyət və davranışları ilə nümayiş etdirməlidirlər.

Uşaq şəxsiyyətinin formalaşmasında çox qüvvətli amil - sevgidir. Uşağa göstərilən sevgi, məhəbbət, diqqət və qayğı onun şəxsiyyət kimi formalaşmasına qüvvətli təsir edir.

Uşağa sevgi hələ o dünyaya gəlməmiş başlayır. O, dünyaya sevgi ilə gəlir və ilk gündən ananın sevgisini hiss edir və sevgi ilə əhatə olunaraq böyüyür, inkişaf edir. Belə bir sevgi mühiti uşağın normal, ahəngdar bir insan kimi böyüməsini təmin edir, gələcək uğurlarının təminatçısı olur. Sevgi ilə böyüyən uşaq da gələcəkdə insanları sevir, onlara hörmət edir və pozitiv insan kimi formalaşır, cəmiyyətin layiqli vətəndaşı olur. Sevgi özündə bir enerji daşıyır ki, bu enerji insanı irəliyə, yüksəyə, yaxşıya istiqamətləndirir və uğurlu işlərə sövq edir. İnsanı digər canlılardan fərqləndirən ən mühüm xüsusiyyət də elə sevgidir. Bu sevginin içində hörmət, qayğı, məhəbbət, himayə etmək, müdafiə etmək vardır.

Uşaq şəxsiyyət kimi 3-6 yaş arasında sürətlə formalaşmağa başlayır. Bu yaşda olan uşaqlar çox həssas və diqqətliyərlər. Onlar hər şeyi aydın görür, eşidir, duyur hiss edirlər. Bu yaşda uşağa göstərilən hər hansı bir fiziki, psixi zorakılığı uşaq ömür boyu unutmur. Ailədə tez-tez döyülən uşaqlar özgələşir, kobudlaşır, qəzəbli, kinli və əsəbi olurlar.

Hər bir ailənin dəyişməz, pozulmaz qanunları, adət və ənənələri vardır. Bunların içərisində uşaqlara sevgi və hörmət birinci yerdə durmalıdır. Tərbiyənin əsas təməli sevgidən başlayır. Valideynin uşağa sevgisi ən böyük tərbiyə vasitəsidir. Uşaqları sevməklə bərabər, bu sevgini onlara göstərmək də, bildirmək də lazımdır. Uşaqlar onları sevdiklərini hər an duymalıdırlar.

Anası tərəfindən uşağın qucaqlanması, bağrına basılması onlar arasında dəri, bədən, göz təması uşaqda xoş emosional hiss və duyğular yaradır və uşaq özünü təhlükəsiz, rahat hiss edir. Bu sevgi hissləri ilk növbədə uşağın zəkasını, ağılı, qabiliyyətlərini, gələcəkdə insanlarla düzgün rəftarını, ünsiyyətini inkişaf etdirir. Uşaqlar nə qədər kiçikdir, bir o qədər həssas və emosionaldırlar. Onlar daha çox ağılla deyil, hiss və duyğularla hərəkət edirlər. Uşağa sevgi, məhəbbət hissləri, hörmət və qayğı nə qədər çox olarsa uşaq bir o qədər sağlam, gümrah, normal və bir şəxsiyyət kimi böyüyür. Uşağın tələbatları içində ən çox tələbat sevgiyədir, daha sonra onun başqa tələbatları - yemək, içmək və s. gəlir.

Uşaqların yaş dövrlərinə uyğun olaraq onlarla oyunlar təşkil etmək lazımdır. Oyun uşağın ağılının, zəkasının, nitqinin və mənəvi, əxlaqi keyfiyyətlərinin inkişafında əvəzolunmaz bir vasitədir. Uşaq oynamasa inkişaf edə bilməz. Böyüklər uşaqlarla oynamağı bacarmalıdırlar. Uşaq danışmağa başlayanda hiss və davranışlarını, sevinc və fərəh hisslərini bildirirsə, böyüklər buna laqeyd qalmamalı eynilə sevinc və ruh yüksəkliyi ilə onları sevib əzizləməlidirlər.

Uşaq ailədə böyüdükcə tədricən valideynlər, xüsusilə ana uşağı ümumi şəkildə sevmək deyil, uşağın xüsusi keyfiyyətlərini, qabiliyyətlərini sevməyə başlayır. Bu sevgi, məhəbbət uşağın müəyyən xarakterik keyfiyyətlərinin, istedad və qabiliyyətlərinin, insani keyfiyyətlərinin formalaşmasına kömək edir, müsbət davranış və əxlaqi keyfiyyətlər yaradır.

Unutmayaq ki, sevgi və hörmət üzərində qurulan ailədə daim qarşılıqlı anlaşma, hörmət hökm sürür və çətinliklər yaşanmır. Çünki problemlərin öhdəsindən gəlmək, sevən ailə üçün çətin deyil. Belə bir müdrik fikir var: "Dünyanı sevgi qurtaracaq".

Uşaq şəxsiyyətinə, onların hüquqlarına hörmət onlarda şəxsiyyətli insan analiyi yaradır və özlərini bir şəxsiyyət kimi aparırlar.

1989-cu ildə qəbul olunmuş Uşaq Hüquqları Konvensiyasının əsas ideyası uşaq şəxsiyyətidir. Konvensiyanın mühüm prinsipi uşaqlara hörmət etmək, onların hüquqlarının qorunmasıdır. Uşaqlar irqindən, dərisinin rəngindən, cinsindən, mənşəyindən, əmlak vəziyyətindən asılı olmayaraq dünyanın hər yerində öz hüquqlarından istifadə etməlidirlər.

Bu hüquqların qorunması da ilk növbədə ailədən başlayır və uşaq şəxsiyyətinin formalaşdırılmasını təmin edir.

## Ədəbiyyat

1. Əliyev Heydər. "Fəal həyat mövqeyinin formalaşdırılması: mənəvi tərbiyənin təcrübəsi və

- aktual problemləri”nə həsr olunmuş elmi-praktik konfransda nitq. 17-27 aprel, Bakı, Azərənəşr,1979
2. Hüseyinzadə R.L. Ailə pedaqogikası. Dərslik. Bakı: ADPU, 2016
3. Makarenko A.S. Valideynlər üçün kitab. Bakı: Dövlət tədris pedaqoji ədəbiyyatı nəşriyyatı, 1964

UOT 81

## **Qloballaşan cəmiyyətdə gənclərin ünsiyyəti prosesində ingilis slenqlərinin rolu**

*fil.e.d., prof. Qaraşarlı Çingiz Məmməd oğlu  
Azərbaycan Dillər Universiteti  
Qurbanova Gülnarə Qorxmaz qızı  
Mingəçevir Dövlət Universiteti*

Slenq – qəbul olunmuş ədəbi dil normalarından uzaq olan danışıq dilinin ekspressiv və emosional çalarlı lüğət tərkibidir. Bu termin ən çox ingilis dilində istifadə olunur. Slenqlər danışıq dilində istifadə olunan sözlərin 1/3 hissəsini təşkil edir. Slenq termininin yaranma tarixi haqqında bir sıra fərziyyələr mövcuddur. Belə bir fərziyyə var ki, “Slenq” sözü “beggars' language “ və ya “rogues' language” (həbsxana dili) ifadəsinin qısaltmasıdır. Bu ifadələrdəki birinci sözün son şəkilçisi ilə ikinci söz birləşir və ikinci sözün sonuncu hecası düşür.

Dilin lüğət tərkibi ədəbi dil və ədəbi olmayan dil olaraq iki qrupa bölünür. Ədəbi olmayan dilə peşə, sənət bildirən sözlər, vulqarizmlər, jarqonizmlər və Slenqlər aiddir. Peşə, sənət bildirən sözlər eyni peşə, sənət ətrafında birləşən kiçik insan qruplarının istifadə etdikləri sözlərdir. Vulqarizmlər aşağı sosial təbəqədən olan insanların (məhbəslər, narkotik maddə satıcıları, evsiz-eşiksizlər və s) istifadə etdikləri kobud sözlərdir. Jarqonizmlər ümumi maraqlar üçün birləşən sosial qrupların istifadə etdikləri anlaşılmayan məxfi sözlərdir. Slenqlər dil normalarının pozulduğu sözlərdir. Slenq terminin ingilis dilindən tərcüməsi belədir: Slenq sosial və ya peşə qrupların dili olub ədəbi dilə zidd olan və danışıq dilində işlənən sözləri, ədəbi dil normasına uyğun olmayan danışıq dilinin bir variantıdır.

Slenqlərin araşdırılması məsələsi ilə E.Partric, V.Firman, İ.R.Qalperin, İ.V.Arnold kimi rus və ingilis dilçiləri məşğul olmuşlar. E.Partric qeyd edirdi ki, 1850-ci ilə qədər Slenq anlayışı “vulqar dil” kimi başa düşülürdü, lakin XX əsrin 2-ci yarısında bu termin “danışıq dili” bildirən bir termin kimi qəbul edilməyə başladı. İ.V.Arnoldun fikrincə isə, Slenq anlayışına danışıq dilində istifadə olunan sözlər və bədii ədəbiyyatda işlənən kobud, məzəli və ya emosional mənə çaları olan sözlər aiddir.

İ.R.Qalperin “Slenq” termini haqqında” məqaləsində Slenqləri qeyri-müəyyən xüsusiyyətlərinə əsaslanaraq onların mövcud olmasını inkar edir. O belə hesab edirdi ki, Slenqlər leksika və frazeologiyanın elə bir layıdır ki, canlı danışıq dilində danışıq neologizmləri kimi yaranır və asanlıqla hamı tərəfindən qəbul edilmiş ədəbi danışıq dilinə keçə bilirlər. Qalperin Slenq anlayışını ayrı və müstəqil kateqoriya kimi qəbul etmirdi. O, təklif edirdi ki, Slenq ingilis sözü olan jarqon sözünə sinonim kimi işlənsin. Məşhur dilçi İ.R.Qalperin Slenq haqqında söyləmişdir ki, Slenq termini dedikdə asanlıqla hamı tərəfindən başa düşülən, ədəbi danışıq dilinə keçə bilən və canlı danışıq dilində istifadə olunan dilin lüğət tərkibidir [1].

Müxtəlif lüğətlərdə eyni bir sözün həm Slenq, həm də loru söz kimi göstərildiyinə görə İ.R.Qalperin Slenqi ayrı bir kateqoriya kimi öyrənilməsinin əleyhinə idi və Slenq terminin “jarqon” sözünə sinonim kimi işlədilməsini təklif edirdi.

Slenqlər çox ifadəli, bəzən istehzalı, gündəlik həyatda istifadə olunan sözlərdir. Slenqlər ayrı-ayrı sosial qrupların nümayəndələrinin lüğət tərkibində yaranmış, bu sosial qrupların məşğuliyyətini əks etdirən sözlər və frazeoloji birləşmələrdir. Slenqlər əsasən 14-15 yaşlarından 24-25 yaşlarına qədər olan gənclərə aid olan emosional çalara malik olan lüğət tərkibidir. Hamı tərəfindən istifadə olunan bu sözlər öz emosionallığını qoruyub saxlayır. Gənclərin özünəməxsus aləmi var. Sırr deyil ki, hər bir yeniyetmə fikirlərini ifadə etmək tərzinə görə seçilmək istəyir. Bu yaş həddinə aid olan yeniyetmələr emosiyalarının dayanıqsızlığı, hamı kimi olmaq istəməmələri ilə digər yaş qruplarından fərqlənmək və öz düşüncələrini fərqli şəkildə çatdırmaq istəyirlər. Gənclərin istifadə etdikləri Slenqlərin yaranmasının səbəbi məhz budur.

Sosial həyatda baş verən dəyişikliklər həyatımızın müxtəlif sahələrinə təsir etdiyi kimi dilə də təsir göstərir. Gənclərin istifadə etdikləri Slenqləri araşdırmaq bir az çətindir, belə ki, gənclərin istifadə etdikləri Slenqlər qısa müddət ərzində yaranır və tez bir zamanda istifadədən çıxır. Bu çətinliklərə baxmayaraq, gənclərin istifadə etdikləri Slenqlərin təxmini lüğətlərini hazırlamaq mümkündür. Hər bir Slenqin izahı həmin ölkənin gənclərinin mentalitet anlayışını anlamağa imkan verir [2].

Hal-hazırda dilimizdə istifadə olunan Slenqlərin mənbəyinin ingilis dili olması məlum məsələdir. Dilimizə ingilis dilindən keçən Slenqlər öz tələffüz formalarını saxlayırlar.

Slenq dilin dinamik və ayrılmaz sistemidir. Bundan əlavə, Slenq gənclərin özünü ifadə etmək üsuludur. Nəinki müasir dövrümüzün gəncləri, həmçinin əvvəlki dövrlərin gəncləri də Slenqlərdən istifadə etmişlər. İnternetin inkişafı, kompyuter texnologiyalarının gündəlik həyatımıza daxil olması müasir Slenqlərin çoxalmasına səbəb oldu. Slenqlərin yaranmasının digər səbəbi isə dilin lüğət tərkibinin zəif olmasıdır. Yeniyetmələr Slenqlərin köməyi ilə öz yaşdırları ilə ünsiyyət qurur və özlərindən yaşca böyüklər arasında dil baryeri qururlar.

Qloballaşan dünyada yeniyetmə və gənclərin ən çox istifadə etdikləri Slenqlər emojilərdi. Artıq müasir dünyada emojilər tərcümə vasitəsi kimi qəbul edilir. Bu kiçik gülən simalar təkcə ünsiyyətdə deyil, müxtəlif fəaliyyət sahələrində də öz yerini tutmaqdadır. İstər ünsiyyət vasitəsi olaraq, istərsə də sosial medianın əyləncəsi olaraq görülən emosiyaların istifadəsi artdıqca yeni bir dilin yarandığı hesab olunmaqdadır. Ən çox gənc nəslin istifadə etdiyi emojilər insanın daxili ruh halını da göstərə bilir.

## Ədəbiyyat

1. Labov W. Principles of Linguistic Change // v. I: Internal Factors, v. II: Social Factors. Oxford: Blackwell, 1994, 2001, 641 p.

2. Labov W. The Social Stratification of English in New York City, Cambridge University Press, 2006, 499

UOT 324; 342.8

## Azərbaycanda referendumlar – demokratiya institutlarının təzahürüdür

*t.e.d., prof. Abbasova Mehriban Əbdülhəlim qızı  
Azərbaycan Dillər Universiteti*

Azərbaycan Respublikasının Konstitusiyası 1996-cı ildən dövlət bayramı günü kimi qeyd olunur. Öz müstəqil dövlətçiliyini bərpa etmiş Azərbaycan öz yeni demokrativ və dünya standartlarına cavab verən mütərəqqi Əsas Qanununu – Konstitusiyasını 12 noyabr 1995-ci il tarixində qəbul etmişdir. Yeni Ana Qanun cəmiyyətin ictimai quruluşunda baş verən dəyişiklikləri bu günkü reallıqlara istinad edərək əks etdirir. Azərbaycan Respublikasının onun dövlətinin suverenliyinin, müstəqilliyinin və ərazi bütövlüyünün qorunmasına təminat yaradır. Konstitusiyası ümumxalq referendumunda, başqa qanunlar isə Milli Məclis və Prezident tərəfindən qəbul olunur [2]. Azərbaycan Respublikası Konstitusiyasının 152-ci maddəsində göstərilir ki, Azərbaycan Respublikası Konstitusiyasının mətnində dəyişikliklər yalnız referendumla qəbul edilə bilər. Dünyanın bir çox dövlətlərində Konstitusiyasının mətnində dəyişiklik etmək, ona əlavə etmək üçün həmin dövlətin əhalisinin rəyinə əsaslanırlar. Seçmək və seçilmək hüququ olanlar konstitusiyasının mətnində dəyişiklik etməyə razı olduqda bu tədbir həyata keçirilir [1]. Dünyanın sivil, demokratik dövlətlərinin ənənəsinə uyğun olaraq Azərbaycan Respublikasının Konstitusiyasında da dəyişikliklərin edilməsi nəzərə alınmışdır. Yəni iqtisadi inkişafı əlaqədar olaraq müəyyən bir dəyişikliyin meydana çıxdığı zəruri hallarda Azərbaycan Respublikası Konstitusiyasının mətnində referendumla dəyişiklik etmək olar. Referendum dövlət hüququnda Konstitusiyası, qanunvericilik, yaxud daxili və xarici siyasət məsələlərinə dair qəti qərar qəbul edilməsi üçün seçki korpusuna müraciətdir. Referendumun keçirilməsi şərtləri və onun üsulu hər bir dövlətin konstitusiyası və qanunvericiliyi ilə nizama salınır. Referendum demokratiya institutlarından biridir.

Azərbaycan Respublikası Konstitusiyasının mətnində dəyişiklikləri Milli Məclis və Respublika Prezidenti təklif edə bilər. Həmin təkliflərə rəyi Azərbaycan Respublikası Konstitusiya Məhkəməsi verməlidir. Lakin Konstitusiyamızın 154-cü maddəsində deyilir ki, Azərbaycan Respublikasının Konstitusiya Məhkəməsi referendumla qəbul olunmuş Azərbaycan Respublikası Konstitusiyasının mətnində dəyişikliklərə dair qərar qəbul edə bilməz. Konstitusiyamızda dəyişikliklər təklif edilməsi təşəbbüsünün məhdudlaşdırılması da xüsusi, yəni 155-ci maddədə göstərilmişdir. 155-ci maddədə deyilir ki, Azərbaycan Respublikasında dövlət hakimiyyətinin yeganə mənbəyi Azərbaycan xalqıdır. İkincisi, xalqın suverenliyi – yəni öz müqəddəratını sərbəst və müstəqil həll etmək və öz idarəetmə formasını müəyyən etmək Azərbaycan xalqının suveren hüququdur. Üçüncüsü, hakimiyyətin mənimsənilməsinə yol verilməzdir. Dördüncüsü, Azərbaycan Respublikasının dövləti demokratik, hüquqi, dünyəvi unitar respublikadır. Beşincisi, Azərbaycan Respublikasının dövlət dili Azərbaycan dilidir. Altıncısı, əsas insan və vətəndaş hüquqları və azadlıqlarıdır. Konstitusiya 155-ci maddədə yuxarıda sadalanan məsələlər barəsində dəyişikliklərin təklif edilməsini və referendumla çıxarılmasını qadağan edir [3]. Azərbaycan Respublikasının Konstitusiyasının 156-cı maddəsində göstərilir ki, Azərbaycan Respublikasının Konstitusiyasına əlavələr Azərbaycan Respublikasının Milli Məclisində 95 səs çoxluğu ilə Konstitusiya qanunları şəklində qəbul edilir. Əlbəttə, dünya ölkələrinin konstitusiya tarixi təcrübəsini öyrənilərək ümumiləşdirərkən bu sahədə müxtəlif halların olduğunu görürük. Birinci qrupa Konstitusiyalarında 100-200 il ərzində cüzi dəyişikliklər və əlavələr etmiş dövlətlər daxildir. İkinci qrupa, konstitusiyadan istifadə tarixində müəyyən dərəcədə dəyişiklik və əlavələr etmiş dövlətlər daxildir. Üçüncü qrupa isə konstitusiyadan istifadə tarixində əsaslı dərəcədə dəyişiklik və əlavələr etmiş dövlətlər daxildir [5].

Konstitusiyaya əlavələr edilməsi zərurəti həmin dövlətlərin inkişaf xüsusiyyətlərindən, əhalisinin mentalitetindən, eləcə də həmin dövrdəki beynəlxalq münasibətlərdən asılıdır. Azərbaycan Respublikasının Konstitusiyasına əlavələr haqqında Konstitusiya qanunları Azərbaycan Respublikasının Milli Məclisində iki dəfə səsə qoyulur. İkinci səsvermə birinci səsvermədən 6 ay sonra keçirilir. Konstitusiyaya əlavələr etməkdə bu qaydanın qoyulmasında məqsəd ondan ibarətdir ki, Əsas Qanuna tələsik əlavə edilə bilməsin. Səsvermədə 125 deputatdan 95-inin səsverməsi əksər çoxluğun tələbi əsasında Azərbaycan Respublikasının Konstitusiyasında aparılan dəyişikliklər ölkənin inkişafı üçün daha yeni imkanlar açır. Konstitusiyada dəyişikliklər müəyyən zaman keçdikdə aparılır, onlar dövlətin əsas qanununun daha da yetkinləşməsinə qulluq edir və dərin iqtisadi islahatların aparılması üçün yeni imkanlar açır.

2002-ci ilin avqustun 24-də Heydər Əliyevin təşəbbüsü ilə müstəqil Azərbaycan Respublikasının Konstitusiyasında ümumxalq səsvermə yəni referendum yolu ilə ilk dəyişikliklər edildi. Bu səsverməyə (8) səkkiz sual çıxarılmışdı. Nəticədə bu dəyişikliklərin qəbul edilməsi üçün 96% səs yığılmışdı [1]. Referendumun 1-ci sualı ölkənin hər bir vətəndaşının Konstitusiya məhkəməsinə şikayət ərizəsi ilə müraciət etmək hüququ olduğu və apellasiya məhkəmələrinə hakimlərin təyin edilməsi haqqındadır. 2-ci sual hərbi alternativ əsasında qulluq etmək haqqındadır. 3-cü məsələ vergilər, dövlət büdcəsi, amnistiyalar, qanunvericilik və icra hakimiyyət orqanlarında çalışan vəzifəli şəxslərlə bağlı olan məsələlər referendum yolu ilə ola bilməməsi haqqındadır. 4-cü deputatların seçki qaydaları haqqındadır. 5-ci və 6-cı suallar prezident seçkiləri haqqında olan qaydalara aiddir. 7-ci sual məhkəmə islahatına aiddir. Və 2002-ci ilin referendumunun axırıncı sualı Naxçıvan Muxtar Respublikasının yerli hakimiyyət qaydalarına aiddir. Konstitusiyada dəyişikliklər aparılması üçün ikinci referendum 2009-cu ilin martın 18-də keçirilmişdi. Bu referendumun nəticəsində konstitusiyaya 29 maddə əlavə edilir. Referendum zamanı 69,7% səs yığılmışdı. Əlavələr əsasən dövlət idarəetmə orqanları, insan hüquqları və insan azadlıqlarına aiddir. Məsələn, 12-ci maddə – Dövlətin ali məqsədi haqqında (yəni Azərbaycan Respublikasının Vətəndaşlarına layiqli həyat səviyyəsini təmin etmək) haqqında.; 15-ci maddə dövlətin iqtisadi inkişafı haqqında.; 17-ci maddə ailə və uşaqların hüquqları haqqında.; 18-ci maddə din və dövlət məsələləri haqqında.; 67-ci maddə həbs olunanların və təqsirləndirilənlərin hüquqları haqqında.; 75-ci maddə dövlət rəzmlərinə hörmət etməsi haqqında. 101 və 109-cu maddələr prezident seçkiləri haqqında, əgər ilk variantda görə prezident iki dəfədən çox seçilə bilməzdisə, düzəlişdə isə deyilir ki, respublikamızda hərbi şərait qurtarana qədər yeni prezident seçkiləri aparıla bilməz. 125, 130 və 131-ci maddələr Məhkəmələr haqqındadır. 146-cı maddə yerli özünüidarəetmələr haqqındadır və s.

2016-cı ilin 26 sentyabr tarixində isə referendum səsvermə yolu ilə 2009-cu ilin Konstitusiyasına yeni əlavə və dəyişikliklər qəbul olunur. Beləliklə, Azərbaycanda Vitse-prezident

vəzifəsi təyin olunur. Prezidentliyin müddəti beş ildən yeddi ilədək uzanır, həmçinin prezidentə Milli Parlamentin işini dayandırmağa hüququ verilir və s. 2016-cı ilin referendumunun nəticələrinə nəzər salanda, bəzi əlavələr xüsusilə diqqəti cəlb edir. Məsələn 25-cı maddəsində Terminologiyada dəyişikliklər edilir və “milli” sözü “etnik” sözü ilə əvəzlənir, bu dəyişiklik milli azərbaycançılıq ideyasının əsas prinsipinə aid edilir. Ümumxalq lideri Heydər Əliyev tərəfindən irəli sürülən milli ideyanın əsas məqsədi respublikamızda etnik, dini və qeyri-fərqlərdən asılı olmayaraq vətəndaşların birliyidir. 9 maddə silahlı qüvvələrə aiddir və onların Baş Komandana tabe olduğunu təsdiq edir. 24, 32, 36, 47, 49, 53, 57, 58 və 60-cı maddələr insan hüquqlarına aid olan maddələrdir. 85, 100, 121, 126 maddələr seçkilərdə səs verən cavan nəslin yaş senzinin aşağı salması haqqındadır. Eyni zamanda onların dövlət quruculuğunda iştirak etməsi üçün imkanlarını artırır. Deputat seçkilərində, deputatlığa namizədlər 25 yaşından yox 18 yaşından iştirak edə bilirlər. 101 maddə prezidentliyin müddəti beş ildən yeddi ilə qaldırılması haqqındadır. 103 maddə 1-ci vitse-prezident və vitse-prezidentlərin vəzifələrinin təyin olunması haqqındadır. Bu əlavələr dövlət siyasətinin gücləndirilməsinə qulluq edir [4]. Ölkəmizin seçki kodeksinə əsasən, ümumxalq yolu ilə qəbul olunmuş “Aktlar” onların çap olduğu gündən qüvvəyə minirlər. Referendum ölkənin Əsas Qanununun daha da təkmilləşməsinə хшвьэе edir və bu proses bundan sonra da davam edəcək.

### Ədəbiyyat

1. Allahverdiyev S. Azərbaycan Respublikası Konstitusiyasının və hüququnun əsasları. B., 2007.
2. Ələsgərov M.Z. “Müstəqil Azərbaycanın ilk demokratik Konstitusiyası”. “Azərbaycan” qəzeti, 26 oktyabr 1995
3. İsmayılov İ., Rəsulov M., Qasimov A. Əmək hüququ. Bakı: “Qanun”, 1996
4. Azərbaycan Respublikası Konstitusiyası Bakı: “Qanun”, 2018
5. Конституционное (государственное) право зарубежных стран / Под ред. Б.А.Страшуна. М., 2000, 784 с.

УДК 821.111

### Общество и семья в произведении Дорис Лессинг «Пятый ребёнок»

*д.ф.н., проф. Искендерова Нигяр Валии кызы  
диссертант Яхъяева Кямаля Яхъя кызы  
Сумгайитский Государственный Университет*

«Пятый ребёнок» - роман английской писательницы, лауреата Нобелевской премии в области литературы 2007 года Дорис Лессинг о воспитании сложного ребёнка, опубликован в 1988 году. Роман считается одним из важнейших произведений в позднем творчестве писательницы.

Семья, состоящая из супругов Дэвида и Гарриет Ловатто и их четырёх детей, очень счастлива и является предметом восхищения и белой зависти многочисленных знакомых. Казалось бы, у них есть все что нужно молодой семье, большой дом с многочисленными комнатами в викторианском стиле, хорошо оплачиваемая работа, дети, родители и родственники, навещающие их по праздникам и каникулам, в доме царит веселье и радость пока на свет не появляется пятый ребенок. В семье рождается мальчик, которого называют Беном. Этот ребенок родился очень некрасивым и странным. Бен ходил на гоблина и был практически монстром в человеческом теле.

Бен рос очень быстро, состоял из одних мускулов, никогда не болел, очень много ел, с трудом научился говорить, не обладал даже зачатками абстрактного мышления, был очень активен, агрессивен, не признавал ни родителей, ни других домочадцев, не выказывал ни к кому привязанности. В доме стали умирать животные, все указывало на то, что причастен к этому именно Бен, но последней каплей в терпении родителей стала его попытка намеренно покалечить своего брата Пола. В этот момент перед семьей Ловаттов встает сложнейшая моральная дилемма – отречься от одного своего



ребенка Бена в пользу остальных или же до конца нести бремя ответственности за агрессивное, порой даже опасное, но все же родное дитя. Дорис Лессинг создает образ консервативной семьи, нетипичный для 70-80х годов XX века, столкнувшейся с выбором, который по сути оборачивается абсолютной безысходностью. Роман рассматривает противоречия, насилие в домашних и семейных взаимоотношениях, в браке, в период беременности и материнства Гарриет Ловатто.

Несмотря на ужасные недостатки Бена, Гарриет любит его или, по крайней мере, понимает, что должна любить его.

Бен своей причудливой внешностью и поведением постепенно разрывает сплоченность всей семьи. Дети семьи Ловатто боятся Бена и хотят посещать школу-интернат, чтобы быть вдали от него. Гарриет и Дэвид в конечном итоге собираются покинуть страну, чтобы сбежать от Бена. Следовательно, роман - это предположение о том, что может быть, если дети окажутся хуже, чем обычно, и каковы будут последствия появления в семье уродца и чудовища. Семья считающаяся социальной структурой, ломается с появлением антиобщественного образца как Бен, который вызывает страх и негодование у каждого, с кем он вступает в контакт.

Дорис Лессинг, придерживающаяся традиционных семейных ценностей, четко изобразила отношение Гарриет и Дэвида к Бену. Гарриет, родители которой «не сомневались, что основой счастливой семейной жизни служит семья» [1, с. 13] и воспитывали свою дочь с этим убеждением, до последнего старается сохранить свою семью такой, какой она была еще до рождения Бена. Ей не чужды сомнения, однако решение забрать своего ребенка из больницы, где его ждала неминуемая смерть, является для нее очевидным и естественным: «Дэвид по-прежнему говорил, что ей просто не нужно было ездить туда... Но как она могла не поехать, оставаясь Гарриет?» [1, с. 226]. Дэвид же, родители которого развелись когда ему было еще семь лет, видит решение проблемы лишь в подобном избавлении от собственного ребенка. Преднамеренно или нет, но Дорис Лессинг удалось мастерски отразить психологию людей, воспитание и становление личности которых происходило в совершенно разных условиях: Гарриет, воспитанная в полной семье, осознает, что несет ответственность за каждого своего ребенка вне зависимости от его качеств и физических особенностей, а Дэвид, которому вместе с сестрой Деборой хватало «неудобств и страданий» [1, с. 13] после развода родителей и который «вырос с твердым требованием к собственному будущему: у его детей все будет абсолютно иначе» [1, с. 14], оказался не способным принять Бена в свою жизнь.

Таким образом, роман Лессинга показывает, что супружество и наличие детей, естественно, не приводят к домашнему благополучию - сначала дети должны быть приняты обществом и вписаться в общество. Общество жестоко по отношению к тем, кто не является физически привлекательным. Дело в том, что общество не принимает тех, кто не соответствует социальным нормам и определенным стандартам физической красоты. Общество - настоящий преступник, а Бен - настоящая жертва.

Произведение «Пятый ребенок» было написано под влиянием трагических событий XX века. Это было время экономического кризиса, в английском обществе проходили социальные реформы, у молодежи менялось отношение к семье и браку. Разводов становилось больше, хотя ценность семьи все еще признавалась всеми слоями британского общества. Дорис Лессинг на примере Гарриет показала как патриархальный образ матери, постепенно разрушается общество.

С этой точки зрения, роман Лессинг является протестом против европейской цивилизации конца XX века, которая лишена четких критериев человечности, чья идеология основывается на рациональном восприятии мира и безразличном отношении к вопросам морали и духовности.

Полагаю что проблема, которую писательница ставит перед читателями, до сих пор носит актуальный характер: как далеко может зайти человек в своем стремлении сохранить семью такой, какой он хочет ее видеть.

## Литература

1. Лессинг Д. Пятый ребенок. М.: Э, 2017, 256 с.

2. Васильева-Южина И.Н. Романы Дорис Лессинг: проблема жанра: Дис. ...канд.филолог.наук. Москва, 1986, 195 с.
3. Караева Л.Б. Английская литературная автобиография: трансформация жанра в XX веке: Дис. ...канд.филолог.наук. Москва, 2010, 329 с.
4. Xiaoyan CAI. Reading the Maternal in The Fifth Child by Doris Lessing, Comparative Literature: East & West, 73-83 p.
5. Mervyn Rothstein. The Painful Nurturing of Doris Lessing's Fifth Child, New York Times. New York: 1988, 21p.

UOT 37.018.1

### **Ailə uğursuzluğu deviant davranışın əsas amili kimi**

*p.e.d., prof. Abbasov Akif Nurağa oğlu  
Azərbaycan Respublikasının Təhsil İnstitutu  
Cabbarova Könül Hidayət qızı  
Mingəçevir Dövlət Universiteti  
Azərbaycan Respublikasının Təhsil İnstitutunun dissertantı*

Ailə insanların bir-biri ilə qurduğu münasibətlərin ən qədim və unikal formalarından biridir. Ailənin unikallığı və özəlliyi ondan ibarətdir ki, bir neçə insan on illərlə ölçülən uzun zaman kəsiyində, öz ömürlərinin böyük əksəriyyətini bir-biri ilə sıx qarşılıqlı münasibətdə keçirirlər [1]. Ən çox burada böyüməkdə olan nəslin aktiv sosial qarşılıqlı əlaqəsi qurulur, onun emosional həyatın rüseymləri qoyulur, şəxsiyyətinin dəyər-normativ strukturu yaradılır.

Praktik pedaqoqlar ailələri uğurlu (xoşbəxt) və uğursuz (bədbəxt) olmaqla iki qrupa bölürlər. Xoşbəxt ailə üçün əsas göstəricilər sırasında ər və arvad arasında ümumiliyin olması, normal ünsiyyət, qarşılıqlı anlama, sağlam və normal uşaqlar, rahatlıq, normal intim həyat və s. göstərilir.

Ailə uğursuzluğunu, yeniyetmə və gənclərin davranışının əsas amili kimi, müstəqil sosial-psixoloji fenomen olaraq nəzərdən keçirmək lazımdır. Ailə uğursuzluğu ailənin tərbiyələndirici funksiyasının pozulması ilə əlaqədar, uşağın şəxsiyyətində dəyişikliklər yaradan və deviant davranışa gətirib çıxaran, müxtəlif xarakterli səbəblər kompleksidir.

Ailə uğursuzluğunu yaradan səbəblər bir-biri ilə qarşılıqlı əlaqədə və qarşılıqlı asılılıqdadırlar. Uşağa mənfi təsir göstərən ailə uğursuzluğunun əsas səbəblərini aşağıdakı kimi qeyd etmək olar:

- ailəyə bilavasitə təsir edən və onun tərbiyələndirici potensialını azaldan, sosial-iqtisadi sahədə böhranlı hallar;
- uşaqların ailədə tərbiyəsi və ailədaxili münasibətlərlə əlaqəli olan, psixoloji-pedaqoji səbəblər;
- bioloji xarakterli səbəblər (fiziki və ya psixi xəstə valideynlər, uşaqlar pis irsi xüsusiyyətlər, ailədə inkişafdan geri qalan və ya invalid uşaqların mövcud olması).

Ailə uğursuzluğu amilləri rolunda onun üzvlərinin xarakterik xüsusiyyətləri və ya ailədə kommunikasiyanın pozulması çıxış edə bilər. Şəxsiyyət üçün ailə uğursuzluğunun nəticələri mənəvi dəyərlərin təhrif olunmuş sistemində, ailədaxili rolların adekvat şəkildə yerinə yetirilməməsində, soluma qarşı ədəbsiz və ya biganə yanaşmada, deviant davranışa meyillilikdə özünü biruzə verir. Burada uşaq və yeniyetmələrin yeni neqativ davranış modellərinin, ta cinayətkarlığa qədər olan, təzahür formaları özünü göstərə bilər. Deviant davranışın müxtəlif növ və formalarının yaş meyarlarının azalması müşahidə olunur, yetkinlik yaşına çatmayanların cinsi tərkibi dəyişir, alkoqolizm, narkomaniya, toksikomaniya, cinsi amoralizm, vandallıq, suisid və s. kimi qeyri normativ davranış formalarının sayı artır. Uşağın ailə sisallaşmasının neqativ təcrübəsi sosial işçinin, psixoloqun və psixoterapevtin peşəkar köməyi ilə gələcəkdə qismən korreksiya oluna bilər, lakin onun residivləri illər sonra da baş verə bilər [2].

Uğursuz və deviant ailələrin sayı hər il yüksələn xətt üzrə artır. Bu əyyaşların, narkomanların, qanun pozucularının və s. ailələridir. Ölkəmizdə doğumun ümumi sayının azalması fonunda, nigahdan kənar doğulan uşaqların sayı da artır. Bu da öz növbəsində natamam ailələrin artmasına səbəb olur. Yeniyetməlik dövründə deviasiyaları yaradan əsas mühüm səbəblərdən biri natamam ailə şəraitində, pedaqoji cəhətdən tərbiyə prosesinin düzgün həyata keçirilməməsi hesab edilir

[4]. Ümumiyyətlə, natamam ailələr müxtəlif səbəblərdən yaranır (boşanma, ölüm və nigahdan kənar ailələr). Respublikamızda natamam ailələrin, əsasən, bir növü – valideynlərdən birinin ölümü nəticəsində yaranan ailə daha tipikdir.

Belə ailələr üçün səciyyəvi cəhət ərin və ya arvadın tək qalması və nəticədə ailənin mənəvi dayaqlarının sarsılması, tərbiyə işinin çətinləşməsidir. Boşanma ilə bağlı yaranan natamam ailələrdə uşaqların tərbiyəsi daha ağırlı keçir. İstər boşanmadan əvvəl, istərsədə boşanma dövründə və sonrakı dövrdə ailədəki münasibətlərin həddən artıq gərginləşməsi, münaqişələr, əsəbilik, uşaqların səhhətində (xüsusən əsəb sisteminə), mənəviyyatına, münasibət tərzinə, əhvalına və təliminə güclü mənfi təsir göstərir. Məktəbdə, qonşuluqda uşaqların münasibətlərində kəskin dönüş yaranır: uşaq yoldaşları ilə qaynayıb-qarıxmır, hövsələsiz, əsəbi, kobud və bədbin olur. Dərslərdə passivlik göstərir, təlimdən geri qalır, bəzən kobudluq edir. Müəllimlər, adətən, uşaqda baş verən dəyişikliklərin mahiyyətinə fikir verməyərək onu tənbellikdə və məsuliyyətsizlikdə günahlandırirlar. Bunun nəticəsi olaraq, bu tip uğursuz ailələrdə uşağa qarşı diqqətsizlik internat tipli uşaq müəssisələrdəkindən, daha güclü şəkildə özünü biruzə verir.

Uşaqla valideynlər arasında psixoloji əlaqənin pozulması, onun ailədən çıxıb getməsinə, özünəqəsd təzahürlərə, nəzarətsizliyin artmasına gətirib çıxarır və yeniyetmə mühitinin kriminallaşmasına təsir edir.

Uşaqların valideynləri ilə ailə bağlarının zəifləməsi, hətta qopması aşağıda qeyd etdiyimiz səbəblərdən baş verə bilər:

- valideynlərin həddən artıq məşğul olması;
- ailədə konfliktli situasiya;
- valideynlərin spirtli içkilərə meyilliyi;
- uşaqlarla qəddar rəftar halları (fiziki, psixiki və s. zor tətbiq etmə);
- ailədə əlverişli emosional atmosferin olmaması;
- valideynlərin uşaqların tərbiyəsində buraxdıqları tipik səhvlər;
- yeniyetməlik yaşının xüsusiyyətləri və s.

Lakin, qeyd etmək lazımdır ki, uğursuz ailədə böyüyən hər bir uşaq mütləq şəkildə deviant davranış formalarının daşıyıcısı deyil. Uşaqlar bir ailədə tərbiyə alsalarda, onlar hamısı müxtəlifdir. Ola bilər ki, uşağın bütün şəxsi resursları səfərbər olduqda, zərərli təsirlər onun uğursuz inkişaf vaxtına təsadüf edib; ola bilər ki, təsir uzun müddətli olmayıb; bəlkə də, bu zaman hansısa yaxın böyük uşağı dəstəkləyib və ona çətinliklərin öhdəsindən gəlməyə köməklik göstərib və s. S.P.Rubenşteyn qeyd edirdi ki, “xarici şərtlər həmişə daxili şərtlərdən keçərək təsir edir” []. Belə daxili şərtlərə uşağın psixofiziki xüsusiyyətləri aiddir: zəif genetik fond, sapmalara irsi meyillilik, inkişafın individual tempinin ləngiməsi; neqativ təsirlərə müqaviməti azaldan, şəxsi keyfiyyətlər; uşağın sinir sisteminin tipi ilə şərtlənən, ətraf təsirlərə reaksiyasının xarakteri.

Ailə ilə, valideynlərlə aparılan profilaktik iş bizim tədqiqatımızın əsas istiqamətlərindən biridir. Onlar deviant davranışın profilaktikasında xüsusi potensiala malikdirlər. Əvvəla onu qeyd edək ki, valideynlərin böyük həyati təcrübələri var, onlar müxtəlif peşələrin nümayəndələri olaraq, zərərli vərdislərə yiyələnmənin əmək məhsuldarlığına təsir etdiyinin əyani surətdə şahidi olurlar. Valideynlərin profilaktik tədbirlərdə iştirakı uşaqlar üçün mühüm əhəmiyyət kəsb edir.

Valideynlərlə bu yöndə iş aşağıdakı istiqamətlərdə aparılır:

- valideynləri müvafiq proqramlarla tanış etmək;
- valideyn iclaslarında həkimlərin və psixoloqların çıxışları;
- müəyyən asılılıqlara məruz qalmış şagirdlərin valideynləri ilə fərdi işin aparılması [3].

A.Q.Makeyeva valideynlərlə işin ümumi və xüsusi formalarını qeyd edir [6]. Ümumi iş aşağıdakı formalar daxildir: söhbətlərin aparılması, mütəxəssislər tərəfindən mühazirələrin oxunması, konsultasiyalar, ailə problemlərinə, tərbiyəyə, addiksiyalara dair valideynlərin iştirakı ilə seminarların təşkil edilməsi; sosial dəstəyə ehtiyacı olan digər ailələrə köməyin göstərilməsi üçün valideynlərin cəlb edilməsi və s. Xüsusi iş sosial risk qrupuna daxil olan qeyri normativ davranış nümayiş etdirən yeniyetmə və gənclərin valideynlərinə istiqamətlənib. Bura valideynlərin fərdi konsultasiyası, pedaqoqlarla, psixoterapevtlərlə, psixoloji xidmətlərlə qarşılıqlı əlaqənin yaradılmasında köməkliyin göstərilməsi; böyüklərin psixoloq-pedaqoji korreksiya proqramlarında, proyektlərində iştirak etməyə cəlb edilməsi; “problemlı” ailələr üçün dəstək qruplarının yaradılması; yuxarı sinif şagirdlərinin reabilitasiyası problemlərinə dair ailə konsultasiyası və s. aid etmək olar [5].

Beləliklə, yeniyetmə və gənclər arasında deviant davranışın etiologiyasında ailənin rolunu

belə şərtləndirmək olar: birincisi, uşaq və yeniyetmələrin sosializasiyasının əsas agentlərindən biri kimi ailə fəaliyyətinin xüsusiyyətlərinin, nəzəri cəhətdən dərk edilməsi ehtiyacı; ikincisi, cəmiyyətin kriminalaşdırılması amili kimi, ailənin institusional əsaslarının deformasiyası təhlükəsi; üçüncüsü, yeniyetməliyin və gəncliyin sosial uğursuz halının kompleks şəkildə öyrənilməsi və dövlətin ailə siyasətinin optimallaşdırılması ehtiyacı.

### Ədəbiyyat

1. Hüseynzadə R.L., Allahverdiyeva L.Z. Ailə pedaqogikası. Bakı: ADPU-nun mətbəəsi, 2016.
2. Девиантное поведение подростков как проблема социальной работы/ Дивицина Н. Ф. Социальная работа с неблагополучными детьми и подростками. Конспект лекций. - Ростов н/Д.: 2005
3. Иваницкая Е. Алкоголь, курение, наркотики: как выстроить систему эффективной профилактики / Е.Иваницкая, Т. Щербакова. – Москва: Чистые пруды, 2017. С. 11-17.
4. Ковальчук М.А., Тарханова И.Ю. Девиантное поведение детей и причины его возникновения // Девиантное поведение: профилактика, коррекция. – М.: «Владос», 2010. – 288 с.
5. Леонова Л.Г. Вопросы профилактики аддиктивного поведения в подростковом возрасте : учебно методическое пособие / Л.Г.Леонова, Н.Л. Бочкарева ; Новосиб. мед. ин-т. - Новосибирск : НМИ, 1998. - 156с.
6. Макеева А.Г. Долго ли до беды? : педагогическая профилактика детского наркотизма / А.Г. Макеева, И.А. Лысенко; худож. Е. Чернова. - М.: Линка - Пресс, 2000. - 156 с : ил.

UOT 37.03

### Humanist pedaqogikada şəxsiyyət problemi

*p.e.d., prof. Əliyev İsmayıl İsmayıl oğlu  
Naxçıvan Müəllimlər İnstitutu  
Əzizova Aynur Müsbət qızı  
Mingəçevir Dövlət Universiteti*

Bu gün Azərbaycanda milli, ümumbəşəri dəyərlər, demokratik, dünyəvi prinsiplər və beynəlxalq təhsil standartları əsasında islahatlar aparılmış, məzmun və mahiyyətə milli dövlətçiliyimizə, ideologiyamıza və mentalitetimizə söykənən təhsil sistemi qurulmuşdur. Yeni təhsil sisteminin həyata keçirilməsi, onun inkişafı dövlət siyasətinin ən uğurlu addımlarından biridir. Təhsil islahatlarının prinsip və tələblərini yerinə yetirməklə biz humanistləşdirmə, diferensiallaşdırma və fərdiləşdirmə yolları ilə yeni pedaqoji təfəkkür formalaşdırıb bir çox nailiyyətlər əldə edə bilərik.

Azərbaycanda ümumbəşəri və milli dəyərlərə, beynəlxalq təcrübəyə və milli-tarixi ənənələrə əsaslanan təhsil islahatlarının aparılması davamlı xarakter almışdır. Bu tarixi proseslərin uğurla getməsi, onun Azərbaycan dövlətçiliyinin möhkəmləndirilməsinə xidmətinin ən mühüm şərti və təməl prinsipi, həmin tarixi quruculuq işlərini tənzimləyən hüquqi-normativ bazanın və elmi-metodik xidmətin yaradılması hesab edilir. Bu baxımdan “Təhsil haqqında Azərbaycan Respublikasının Qanunu”nun (2009), “Azərbaycan Respublikasında təhsilin inkişafı üzrə Dövlət Strategiyası”nın (2003) təsdiqi milli təhsilimizin yeni məzmun və mahiyyətdə qurulmasını, bu sahədə əsaslı islahatların davam etdirilməsi zərurətini doğurmuşdur [1, 748].

İstənilən inkişaf etmiş dövlətin təməlini onun təhsil islahatları, milli təhsil siyasətinin uğurla həyata keçirilməsi təşkil edir. Təhsildə uğurlu inkişafa nail olmadan hər hansı bir millətin, xalqın real tərəqqisindən danışmaq olmaz. Cəmiyyətin və sosial-mədəni həyatın intellektual-mənəvi inkişafında təhsilin və təlimin xüsusi əhəmiyyətə malik olması danılmaz faktır.

Azərbaycan təhsil sisteminin təməlinə mənəvi dəyərlər, təhsil prinsiplərindən irəli gələn bərabərlik və azadlıq, demokratik cəmiyyətin tərkib hissələrindən olan fasiləsiz təhsil və insan hüquqları dayanır.

Təhsildə yeni və davamlı islahatların aparılması, eyni zamanda, təhsilin məzmununun və struktur dəyişikliklərinin baş verməsi ilə nəticələnir. Bu təhsil sistemində hər bir şagirdin azad və bərabər təhsil ala bilməsi, özünü-təhsil və özünüidarə yolu ilə potensial imkanlarını aşkara çıxarması, özünü təkmilləşdirməyi, təsdiq etməyi bacarıqlarının formalaşdırılması nəzərdə tutulur. Bunun üçün isə birinci növbədə yeni didaktik sistemlər işlənməli və öyrətmə-öyrənmə prosesində çətinlik məhz öyrənmənin üzərinə düşməlidir.

Hər bir şagird özünəməxsus təbii imkanlara, xüsusiyyətlərə, fərdi qabiliyyətlərə, düşüncə və məqsədlərə malik fəal subyekt olmaqla yanaşı, yaşadığı cəmiyyətin qayda və qanunlarına əməl edən, milli, mədəni, mənəvi və bəşəri dəyərləri qoruyan, müstəqil formalaşan və azad düşünən bir şəxsiyyət kimi xarakterizə etmək olar. Burada təhsilin vəzifəsi böyüməkdə olan bir insana keçmiş ənənələri və həyat şəraitini qəbul etməməyi, əksinə, bu həyat şəraitini yaradıcı şəkildə dəyişməklə daha yaxşı yaşamağı öyrətməkdən ibarət olmalıdır. Təhsil insanlara istənilən vəziyyətdə düzgün düşünmək və hərəkət etmək qabiliyyəti aşılamalıdır. Mahiyyətcə bu məsələlərin həlli özü də yeni yanaşma və yeni pedaqoji düşüncə tələb edir. Pedaqoji prosesin əsasında duran ənənəvi qaydaları dəyişmək və onlara yeni təhsil məzmunu vermək, müəllim və şagirdlərin birgə fəaliyyət formasının ifadəsi olan təlimin təşkili formalarına da fərqli yanaşma və yeni məzmun tətbiq etmək problemini üzə çıxarır.

Şagirdin bir şəxsiyyət kimi formalaşdırılması və inkişafı təhsilin humanistləşdirilməsi, demokratikləşdirilməsi, humanitarlaşdırılması, təlim prinsiplərinin inkişafetdirici və tərbiyəedici olması humanist pedaqogikanın tələblərindən irəli gəlir. Təhsilin humanistləşdirilməsi həm müəllim şagird, şagird-şagird münasibətlərinin, həm də təlim və tərbiyənin məzmununun forma və metodlarının elə qurulmasını nəzərdə tutur ki, burada hər bir şagirdin şəxsi keyfiyyətlərinin inkişafı təmin olunsun və onun yaxşı təhsil alması üçün əlverişli şərait yaransın. Eyni zamanda, təhsilin humanistləşdirilməsində şagirdin təlim prosesində inkişafı və özünü bir şəxsiyyət kimi təsdiq etməsi, reallaşdırması üçün imkanların yaradılması mühüm əhəmiyyət kəsb edir. Buna görə də təlimin təməli məhz real həyat və birbaşa təcrübə əsasında qurulmalıdır. Müəllim-şagird münasibətləri qarşılıqlı anlaşma və humanist ideyalar çərçivəsində təzahür etməlidir. Müəllim qarşısındakı şəxsin daxili aləminə nüfuz etməyi, mövzu ilə əlaqədar olaraq onun rəyini öyrənməyi, ideyalarından bəhrələnməyi, təşəbbüskarlığını qiymətləndirməyi bacarmalıdır.

Humanist pedaqogikada təlimin təşkili məsələləri mühüm istiqamətlərdən biri kimi qiymətləndirilir. Ənənəvi pedaqogika praktikaya bir o qədər də dəyişdirici təsir göstərə bilmir. Elm və təcrübə göstərir ki, pedaqoji prosesin köməyi ilə çox şeyi dəyişmək olar, lakin insanın təbiətini dəyişmək olmaz. Təlim, tərbiyə və təhsil prosesində baş verən əsas problemlərin səbəbi də məhz elə budur. Məktəbdə təlim və təhsilin keyfiyyətinin yüksək səviyyədə təşkil olunmasına baxmayaraq, şagirdlər əksər hallarda şəxsi təşəbbüskarlıqlarını, müstəqilliklərini, sərbəst düşüncə və yaradıcılıq qabiliyyətlərini göstərə bilmirlər. Bu da, əsasən, əzbərçilik, təkrarçılıq, dərslilər üzərində məhsuldar iş aparmamaq kimi təlim metodlarından irəli gəlir. Bu problemlərin aradan qaldırılması üçün isə orta təhsildə gənc istedadların üzə çıxarılması, onlarda xüsusi qabiliyyətlərin aşkarlanması kimi məsələlərə xüsusi diqqət yetirmək lazımdır. İstedadlı şagirdlərin üzə çıxarılması və onların təhsil-tərbiyəsinin inkişafı hazırda ölkəmizdə təhsil siyasətinin ən prioritet məsələlərindən biridir. Alimlərin hesablamalarına görə, hər yaş dövrünün təmsilçilərinin 3-8%-i mühüm qabiliyyətlərə və istedadla malikdir, lakin təhsil prosesi düzgün qurulmadığından şagirdlərin əksəriyyəti onları təzahür etdirə bilmirlər [1, 751]. Bu səbəbdən də inkişaf etmiş dövlətlərin təhsil təcrübəsində pedaqoji sahədə təhsilin demokratikləşdirilməsi məsələsi həmişə ön plana çəkilir.

Humanist pedaqogikaya görə müəllim hazır biliklər verməkdən çəkinməli, əlaqələndirici, düşündürücü, istiqamətləndirici yollardan istifadə etməlidir. Bu prosesdə öyrənmələr də passiv olmamalı, yaradıcı, tədqiqatçı, təşəbbüskar tərəf kimi çıxış etməlidirlər. Düzgün düşünmək qabiliyyətinin formalaşması isə humanist pedaqogikanın əsas qayəsi hesab olunur. Bu baxımdan da humanist pedaqogikaya yeni əmələ gələn cəmiyyətin mənəvi kompasi kimi baxmaqla dövlətimizin gələcək inkişafına təminat verə bilərik.

Humanist pedaqogikanın qarşısında duran vəzifələrdən biri də pedaqoji elmin milli dəyər və ümumbəşəri köklərə əsaslanmaqla müstəqil inkişaf etməsidir. Bu məqsədlə də milli pedaqogikaya, əxlaqi dəyərləri əsas götürməklə gənclərin təlim-tərbiyəsinə, türkçülük, islam əxlaqi dəyərlərinin dərinə öyrənilməsinə, məktəb və pedaqoji fikir tariximizin bu vaxtadək araşdırılmamış

problemləri üzərində tədqiqat işlərinin aparılmasına, elmlilik və tarixilik prinsiplərinə əməl olunmasına xüsusi diqqət yetirmək lazımdır. Bununla yanaşı pedaqoqlarımız daha dolğun məzmunlu humanist pedaqogika yaratmaq üçün xalqın humanist və demokratik ideyalarına sədaqətli olmalı, milliliklə beynəlmiləçiliyi, xalq pedaqogikası ilə akademik pedaqogikanı, köhnəliklə yeniliyin vəhdəti prinsiplərini əsas tutmalıdırlar.

### **Ədəbiyyat:**

1. Rüstəmov F. Azərbaycan pedaqogikaşünaslığı. Bakı, Elm və təhsil, 2016, 887 s.
2. Kazımov N. Pedaqoji prosesin bəzi ümumi məsələləri. Seçilmiş əsərləri. XI cild. Bakı, 2008, 421 s.
3. Kazımov N. Pedaqoji ustalığın problemləri. Seçilmiş əsərləri. XV cild. Bakı, 2008, 288 s.

UOT 81'801.7

### **Mətnin sitatlaşma prosesi və intertekstuallıq məsələləri**

*fil.e.d., prof. Quliyev Telman Ziyatxan oğlu  
Gəncə Dövlət Universiteti  
Abdullayeva Xəyalə Rəmiyəddin qızı  
Mingəçevir Dövlət Universiteti*

Sitat məsələsinin öyrənilməsində növbəti mərhələ onun ən çox mətn sferasına daxil edilərək ən böyük dil vahidinin yaranmasındakı imkanlarının üzə çıxarılmasıdır. Bununla bağlı olaraq sitatın mətnlə əlaqədar istiqamətləri (mətnin semantik təşkili, onun struktur-semantik əlamətləri, mətnin komponentlərinə daxil olan cümlələr arasında bağlılıq, əlaqə, münasibət, rabitə və s.) həm Azərbaycan, həm də ingilis dillərində, demək olar ki, öyrənilməmiş qalmışdır. müəyyənləşdirilməsində onun komponentlərinin qarşılıqlı bağlılığı sitatlar vasitəsi ilə də tədqiq edilir.

Mətnlərin intertekstual cəhətdən bir-birinə qarşılıqlı təsiri məsələləri, və bunun formal mahiyyəti bir sıra alimlər (Y.M.Lotman, İ.V.Arnold, K.Stierle, R.Lachmann, O. Ette və b.) tərəfindən əsaslı şəkildə öyrənilmişdir. Sonralar da elmi, bədii mətnlər əsasında intertekstual konsepsiya inkişaf etdirilmişdir.

İntertekst - bir mətnin başqa mətnlə münasibətə girməsi, əlaqə qurmasıdır. Buna “mətnlərarası dialoq” da demək olar. İntertekstuallıq bədii və elmi mətnlərdə gerçəkləşir.

Elmi mətnlərə gəldikdə qeyd etmək lazımdır ki, hər bir yeni elmi nəzəriyyə köhnə nəzəriyyədən bəhrələnir, yəni inkişafda arxaya qayıdır, ondan istifadə edir və sitatlaşma bu zaman formalaşır. Köhnə ideya ilə yeni ideya çulğalaşır, intertekstual münasibət yaranır.

Elmi kommunikasiya intertekstual aspektdə birinci və ikinci mətnlərə bölünür. Birincisi əsas mətn, ikincisi isə sitatdan ibarət olan mətn.

Antroposentrik linqvistika çərçivəsində mətnin intertekstual təyini bir mədəni element kimi fenomen keyfiyyət daşıyır. Burada müəllif “mən”i ifadə vasitəsi kimi özünü göstərir. “Mən” onomastik sitat kimi görünür. Onomastik sitatlar mənə-fikiraradıcı vasitə rolunu oynayır, mətni reallaşdırır.

Bu gün antroposentrik yanaşma ilə mətnlərarası (hər hansı bir elmi, bədii, publisistik və s.) münasibətlər, əlaqələr öyrənilir. Bu məqsədlə “intertekstual” terminindən istifadə olunur. Həmin nəzəriyyənin (intertekstual nəzəriyyə) təməli 1964-cü ildə qoyulmuşdur. 1985-ci ildə V.D.Krauze həmin fenomen üzrə intertekstuallığı sintaqmatik və paradiqmatik olmaqla iki yerə bölmüşdür. Sintaqmatik intertekstuallıq adı altında o başa düşmüşdür ki, mətnlərdə sitatlardan istifadə etmək lazımdır və mətnə sitatlarla da yanaşmaq, müraciət etmək olar. Əsas anlayış kimi tədqiqatçı paradiqmatik intertekstuallığı götürmüş, ona üstünlük vermişdir. Paradiqmatik intertekstuallıqda müxtəlif mətnlərin qurulma parametrlərinə görə müqayisə edilir, ümumi, oxşar mənalar, funksiyalar müəyyənləşir, mətnin təşkili (yaranması) əlamətləri, həmçinin də onların qarşılıqlı əlaqəsi, struktur cəhətləri aydınlaşır.

Sintaqm - nitqin mənə bütövlüyünə malik ritmik bölümlərindən ibarət olan fonetik vahiddir. Sintaqm (yunanca syntagma sözündən olub, birləşmə əvəzi, qurulma mənasındadır) mətnə sintaktik əlaqələrlə birləşən və vahid tam kimi fəaliyyət göstərən söz birləşməsi və söz qruplarından ibarətdir (Sitat da həmin formalarda ola bilər).

Azərbaycan dilçisi Q.Kazımov sintaqmın aşağıdakı səciyyəvi əlamətlərini göstərir:

- sintaqm binar xarakterdə (ikiüzlü) olub, mütləq özündə iki üzvü birləşdirir;
- sintaqmın bu və ya digər üzvü başqa sintaqma da ailə ola bilər;
- sintaqmlar komponentləri arasında tabelilik əlaqəsinin olması ilə xarakterizə edilir [4, s.45].

Paradiqma - bu mətndə həmcins elementlər qrupudur, öz aralarında bir-birindən fərqlənirlər. Hər hansı sinonim sıra buna misal ola bilər.

Sitatlaşma elmi kommunikasiyada əsas intertekst formasıdır. İntertekstual şəraitdə sitatın 2 funksiyasından bəhs etmək olar:

- 1) Xarakterik; (situasiyanı, obrazları xarakterizə edən);
- 2) Fikri, nəzəriyyəni təbliğ etmə, yayma.

İntertekstual bir kateqoriya kimi linqvistik mətnlərin aktual istiqamətlərindən biridir. Müasir dilçilər intertekstuallığa mətnin kateqoriyası və mədəniyyət elementi kimi baxmışlar.

Beləliklə, sitat intertekstual şəraitdə obrazlılıq, emosionallıq, ekspressivlik və ifadəlilik yaratma vasitəsi kimi çıxış edir. [1, s.38].

Sitata, mətndə sitatlaşma durumuna münasibətinə əsasən iki cür mənə seçilir:

- 1) struktur mənalar (burada sitatların özlərinin mənası, onların məzmunu başa düşülür);
- 2) informativ mənalar (burada verilən məlumatın müxtəlif kateqoriyaları dərk edilir).

Sitati seçmə dedikdə nəzərə almaq gərkdir ki, hər bir sitat müəyyən sintaktik-semantik paradigmanın bir üzvüdür. Əsas mətn: Esse mətni: “Əminəm: sosial şəbəkələr nə qədər böyük və populyardırsa, istifadəçiləri o qədər tənha və acizdirlər; bu qədər informasiya bolluğunun içində hər gün artmaqda olan kütləvi savadsızlıq var, çünki biz həqiqi biliklərdən hər gün bir az da uzaqlaşırıq”. Esse müəllifi bu mətn-fikirdən sonra belə bir başlıq seçir: “İstəklər və imkanlar arasında “itmək”. Sonra belə bir sitat verir: “Fransız şairi Mişel Uelbek yazır: “Hər axşamüstü günün on beş dəqiqəyə ötdüyünü sanırsan, yaş haqqında düşünür və tələsirsən, yarım ildə etmədiyini fırıl-daqla birdəfəyə başa vurmağa çalışırsan, amma daha bir səhifə yazmaqdan başqa çıxış yolu tapmırsan. Çünki adları bizə kitablardan bəlli nadir insanları və tarixi anları çıxsaq, zamanı qabaqlamağın doğru yolu onun hər bir anını büsbütün yaşamağa cəhd etməkdən ömür sürməkdir...” [5, s. 513].

İnformativlik mətndə qarşılıqlı əlaqə aspektidir. Bu əlaqə (sitatla əsas mətn arasındakı münasibət) “informativ aspekt” kimi dərk edilir. K.Abdullayev doğru olaraq yazır ki, təbii ki, bu halda informativlik terminindən biz, ümumiyyətlə, hər hansı məlumatın ötürülməsi anlamında istifadə edirik, və burada onun ciddi xüsusi mənasına toxunmuruq. Sitatla mətnin tam informativ qarşılığı mənə və fikiryaradıcı funksiyadan danışmağa əsas verir.

Burada sitatla mətn arasında sintaqmatik və paradigmatik əlaqələrin mövcudluğunu göstərmək olar. Sintaqmatik əlaqə hər hansı bir vahidin (sitatla mətnin), vasitənin bir-birilə nitq prosesindəki üfiqi şəkildə olan əlaqəsidir. Paradigmatik əlaqə isə hər hansı vahidin (sitatla əsas mətnin), vasitənin bir-birilə dil şüurunda, nitq axarından kənara çıxan şaquli biçimdə olan əlaqəsidir.

Mətn spesifik kompleksdir ki, semantik baxımdan nisbi bitkinsizliyi, mənə yarımçıqlığını aradan qaldırır. Mətnin özü, mütləq mənə bitkinliyinə malikdir. Elə buna görə də qeyd etmək yerinə düşər ki, mətn danışmaq aktı zamanı informasiyanı qəbul edən tərəfindən semantik informasiyanı əldə etmə məqamında başlıca amil kimi özünü göstərir.

Sitatlaşma mətndə ikinci mənbə rolunu oynayır. Ümumiyyətlə, sitat əsas mətndə ikinci mənbə rolunu oynayır. “Danış, görüm sən kimsən” (Sokrat), İngilis dramaturqu C.Uebsterdən gətirilən epigraf-sitat: “Varımı talan edin, bircə dilimə toxunmayın. Çox keçməz yenə hər şeyi özümə qaytararam” [2, s. 5].

Sitat mətn strukturunda intertekstual konsepsiyanın komponenti kimi çıxış edir. Sitat və intertekst bir vahid kimi bir-birindən fərqlənmir. İntertekstual nəzəriyyəsinin sitatla mühüm əlaqəsi vardır. Bu nəzəriyyə mətnlərarası əlaqə və münasibətləri öyrənir. Bu, dilçilikdə yaranan yeni termdir. “İntertekstual zəncir” sitatın funksionallaşma mexanizmidir. İntertekstual əlaqə sitatın mətndəki funksiyalarını müəyyənləşdirir.

## Ədəbiyyat

1. Brown, G. and Yule, G. Discourse Analysis. Cambridge: Cambridge University Press, 1983
2. Cəfərov V. Diplomatik etiket və nitq mədəniyyəti. Bakı, 2009
3. Frost C. The Use of Citations in literacy Research: Preliminary Classification of Citation Function // Library Quarterly. 1979, Vol.49, №4, p.399-414.

4. Kazımov Q.Ş. Seçilmiş əsərləri. 10 cildə, 5-ci cild, Bakı, 2008, 500 s.

5. Searle, J.R. Expression and Meaning. Cambridge and New York: Cambridge University Press.

UOT 82:81-26; 82:81'255.2

### **“Divani lüğət-it türk”də Borçalı ləhcəsinin izləri**

*fil.e.d., prof. Mahmud Kamaloğlu  
Gürcüstan-Ukrayna Beynəlxalq Universiteti*

XI yüzildə yazıya alınmış Kaşğarlı Mahmudun dünyaca məşhur “Divani lüğət-it türk” əsəri türk dillərinin tarixinin öyrənilməsinə aid ilk və ən mükəmməl izahlı sözlük kimi az qala min ildir ki, əvəzsiz bir mənbə olaraq qalmaqdadır.

Müəllifin doğum ilinin və yerinin mübahisəli olduğu barədə onu demək istəyirik ki, mənbələrin bəzilərində onun Qırğız ətrafında 1029-1038-ci illər arasında Barsda doğulduğu təxmin edilir. Digər bir qaynaqda isə Mahmudun həmin tarixdən daha on il öncə Uyğur bölgəsindəki Kaşğarın Opal kəndində doğulduğu gümanlanır.

Söyləndiyinə görə, Kaşğarlı Mahmudun yaşadığı məmləkətdə onun ətrafındakı yaxınlarının qalmaqalı mübahisələrindən yaxa qurtarmaq üçün oranı tərk etmiş, Orta Asiyanın geniş bozkırlarında məskunlaşmış müxtəlif türk tayfalarının yaşadıkları yerləri qarış-qarış gəzərək onların dillərini, adət-ənənələrini, yaşam tərzlərini öyrənə-öyrənə ta İrana, İraqa qədər gedib çıxmışdır. İran və İraqda olarkən o, ərəb, fars və rum dillərini mükəmməl öyrənmiş, hətta bir müddət orada müəllimlik də etmişdir.

Dünyaca məşhur olan bu sözlüyü də Kaşğarlı Mahmud elə Bağdadda tamamlamışdır. Ömrünün sonuna yaxın o, doğma torpağına dönmüş, bir müddət Opal kəndində özünün qurduğu Mahmudiyə mədrəsəsində dərs demiş və təxminən 90 yaşlarında orada vəfat etmişdir. Ölüm tarixi də doğum tarixi kimi mübahisəli olaraq 1090, 1105 və 1126-cı illər olaraq göstərilir.

Kaşğarlı Mahmud bu ensiklopedik sözlüyü yazarkən o, türk toplumlarının yaşadıkları torpaqları doğudan batıya qarış-qarış gəzərək, ayrı-ayrı tayfaların ləhcələrini, mədəniyyətlərini, tarixini, coğrafiyasını, folklorunu, musiqisini, xalq ədəbiyyatını, adət-ənənələrini, insan, tayfa, yer adlarını qələmə almış, müxtəlif tayfaların dillərindəki çoxlu sözlərin mənasını açıqlayaraq bütün türk xalqlarına geniş bir izahlı lüğət ərməğan etmişdir.

Elə Kaşğarlı Mahmudu türk dünyasının elm aləminə tanıdan da məşhur “Divani lüğət-it türk” əsəridir. Əsərin orijinalının yazılma tarixindən təxminən 200 il sonra üzü köçürülmüş nüsxəsi hal-hazırda Türkiyənin Fateh millət kitabxanasındadır.

Kaşğarlı Mahmudun qələmə aldığı əsas nüsxədən Məhəmməd Əbu Bəkr adlı bir xəttat tərəfindən 1266-cı ildə üzü köçürülmüş həmin kitab 319 yarpaqdan ibarətdir.

Hər səhifə 17 sətirdən ibarətdir. Kitabın üzünü köçürən Məhəmməd Əbu Bəkr əslən İranın Savi qəşəbəsindəndir. Əsərin üzünü köçürərkən o, artıq Şam şəhərində yaşayırdı. Xəttatın özünün dediyinə görə o, əsəri məhz Kaşğarlı Mahmudun özünün yazdığı əsas nüsxədən düz 192 il sonra köçürmüşdür.

Bunu da vurğulamaq çox vacib və önəmlidir ki, sən demə bu nadir incinin üzünü köçürən Məhəmməd Əbu Bəkr türk dilini bilmirmiş.

Hətta o, ərəbcəni də yetərinə bilmədiyinə görə bizdə belə bir təəssürat yaranır ki, (daha doğrusu belə qənaətə gəlmək olar ki,) o, kitabın üzünü köçürərkən çoxlu xətalara yol verə bilərdi.

Doğrudur, sözlüyün araşdırmaçılarından Kilisli Rifət Bilgə və Besim Atalay əsərin üzərində çalışarkən bəzi xətalara düzəltməyə müvəffəq olmuşlar. Bu düzəlişlər də tam yetərinə deyildir. Fikrimizcə sözlükdə anlaşılmayan söz və ifadə qalmasa da, ancaq onun yazılışında orijinaldan fərqli olaraq bəzi fonetik dəyişikliklər sezilməkdədir.

Əlbəttə, yuxarıda adlarını söylədiyimiz ünlü elm adamlarının araşdırmalarına hörmətlə yanaşaraq yenə də cürət edib “bəlkə də bəzi yanlışlıqlar qalmaqdadır” ifadələrini işlətməkdə məqsədimiz lüğətdə verilənlərlə Borçalı ləhcəsindəki bəzi söz və ifadələr içərisindəki fərqlərin ancaq xatalı köçürmələr üzündən yarandığı qənaətindəyik.

Türk dillərinin tarixinin öyrənilməsi üçün uzun illərdir ki, çox əvəzsiz bir qaynaq olan bu



əsərin çağdaş zəmanəmizdə Borçalıda yaşayan qarapapaq türklərinin ləhcəsi ilə çox uyğunluğu, hətta mübaligəsiz deyə bilərik ki, digər türk xalqlarına nisbətən daha artıqdır. Hətta sözlükdə verilən bir çox söz və ifadələr bu gün heç bir türk xalqının nə yazılı ədəbiyyatında, nə şifahi dilində işlənmədiyi halda, israrla deyə bilərik ki, bizim ləhcəmizdə çox geniş şəkildə işlənməkdədir.

Maraqlıdır ki, kitabda gedən bəzi söz və ifadələr, ata sözləri, yemək və oyun adlarının çoxu bu gün nə Azərbaycan ədəbi dilində və dialektlərində, nə Anadolu türkcəsində var, nə də ki, işlənir.

Amma bunların çoxu günümüzdə Borçalının bütün kəndlərində heç bir fonetik dəyişikliyə uğramadan çox cüzi dəyişiklikləri nəzərə almasaq, yəni tam sözlükdə olduğu kimi çox geniş şəkildə işlənməkdədir.

“Divani lüğət-it türk”də türk toplumlarının sosial yaşam tərzilə bağlı çox geniş məlumatlar verilir. Məsələn, gənclər evlənərkən “başlıq parası” ifadəsinə rast gəlinir. Kaşğarlı Mahmud həmin dövənlərdə oğlan tərəfindən qız tərəfinə pul və mal verildiyini göstərir. Həmin yüzilliklərdə buna “kalın” deyirlərmiş. “Kalın”ı verə bilməyən gənc qürbətə gedib para qazanar və gəlib sevdiyi qızı alardı. (Bu adət-ənənə bütün dastanlarımızda da olduğu kimi verildiyi hamımıza yaxşı məlumdur.) Onu da qeyd edək ki, türk dilli bir çox xalqlarda həmin adət elə “kalın” adlanaraq yaşamaqdadır. Başlıq parası adət-ənənəsi Borçalı türklərinin bu günkü yaşam tərzində davam etməkdədir.

Lüğətdə verilən “beşik kəsmi” ifadəsi də türk toplumlarında min il öncə geniş şəkildə işləndiyi məlumdur.

Bu günkü günümüzdə də ata və analar hələ körpələr beşikdə ikən onları nişanlayırlar. Borçalı mahalında “beşik kəsmə” dədə-baba adətlərinə uyğun öz axarında davam etməkdədir.

Yaxud gənclər evlənərkən onların sağdıç (bəzi kəndlər öz şivələrinə uyğun “sağdış” deyirlər) yəni, düyün vaxtı bəyin sağ tərəfində duran yoldaşı mənasında verilən söz də lüğətdə həmin mənada öz əksini geniş şəkildə tapmışdır.

Bu da çox maraqlıdır ki, qədim türklər öz övladlarını evləndirərkən onlara ayrıca yuva – ev qurar və yalnız ata-ana evin son beşiyinin – kiçik oğlunun düyününü edərək onunla birlikdə yaşayardılar.

Bizə elə gəlir ki, bu gün də yaşadığımız bölgədə bunun hansı tərzdə olduğunu söyləməyə ehtiyac yoxdur.

Bu gün Borçalının bir çox kəndlərində nəinki yeni evlilər, hətta bəzən uzun bir zaman evli olanlar belə ömürlərinin sonunadək buna sadıq qalaraq bir-birilərini öz adları ilə deyil, “ay qız” yaxud “a kişi” deyə çağırırlar.

Çünki bu bölgədə ata, ana və yaxud da digər ağsaqqalların yanında onların bir-birilərini öz adları ilə çağırmaqları eyib sayılırdı.

Kitabda bu tipli gələnlərə və onları ifadə edən sözlərə də tez-tez rast gəlinir.

“Divani lüğət-it türk”ü son dövənlərdə nəşrə hazırlayan ünlü türk araşdırmaçıları “Ön söz”də yazırlar: Kaşğarlı Mahmud sözlükdə “kuma”ya “günü” deyə yazır.

Diqqət verin, çağdaş Anadolu türkcəsində “günü” kəlməsi “kuma” şəklində işlənir. Ancaq Borçalı ləhcəsində bu söz məhz neçə minilliklərdə ki, öz ilkin formasında qalmaqdadır.

Bu gün Borçalının bütün kəndlərində “günü” sözünün ərin birinci arvadının üstünə gətirdiyi ikinci arvad mənasında çox geniş şəkildə işlənir. Günü sözünün mənası günüləmək, qısqaqmaq anlamındadır.

Maraqlıdır ki, sözlükdə bu cür sayı belə bilinməyən söz və ifadələr, ata sözləri, deyimlər var ki, onların da əksəriyyəti bu gün hətta min illər ötməsinə baxmayaraq, onlar heç bir fonetik dəyişikliyə uğramadan eyni ilə ləhcəmizdə qalmaqdadır.

Bu da bizə yaxşı məlumdur ki, tarixən bütün türk toplumlarında saz ilə söz bir-birindən ayrılmamışdır. Sözlükdə musiqidən söhbət gedərkən Kaşğarlı Mahmud hamısından öncə telli çalğılar deyə andığı “kubuz” (qopuz) məhz sazımızın ilk növüdür. Bundan başqa müəllif üfləmali çalğılardan borğuy, sibizğu, vürmalı çalğılardan gənc, tovil və s. adlarını çəkir, haqlarında ətraflı məlumat verir.

O, böyük savaşıqlarda davulların və boruların çalındığını bildirir.

Kitabda böyük maraq və önəm kəsb edən bölmənin biri də həmin dövənlərdə uşaq oyunları barədə olan məlumatlardır. Lüğətdəki uşaq oyunlarının adlarına fikir verin: Beştaş, aşık (aşiq-aşiq), çelik çomak (çilik toxmaq), uçdu-uçdu, halay, tepuk, ceviz oyunu və s. Bu gün Borçalıda yaşayan bütün orta nəslin nümayəndələri həmin oyunları çox gözəl bilirlər. (çox təəssüflər olsun ki, son illərdə bu oyunlar artıq oynanılmır).

“Divani lüğət-it türk”də aşağıdakı yeməklərin də haqqında danışılır: tutmac, yarma yuxa,

ovmac, katma yuxa (qatdama) və s.

## Ədəbiyyat

1. Kaşğarlı Mahmud. Divanü Lüğati't-Türk (Hazırlayan: Suat Batur), İstanbul 2008,
2. Seyfettin Altaylı, Azərbaycan Türkçesi sözlüğü. I (A-Heman) İstanbul 1994
3. Seyfettin Altaylı Azərbaycan Türkçesi sözlüğü. II (Hemaset-Züyültü) İstanbul 1994
4. Azərbaycan dilinin izahlı lüğəti. I-cild, Bakı 1966.
5. Azərbaycan dilinin izahlı lüğəti. II-cild, Bakı 1980.
6. Azərbaycan dilinin izahlı lüğəti. III-cild, Bakı 1983.
7. Azərbaycan dilinin izahlı lüğəti. IV-cild, Bakı 1987.
8. Mahmud Kamaloğlu Qarapapaqlar ləhcəsinin sözlüğü Bakı 2006,

UOT 94 (479.24)

### Qərbi Türküstan və Azərbaycan türklərinin yeni integrasiyasında “Səlcuq hərəkəti”nin rolu

*t. e. d. Qasımov Xeyirbəy Sabir oğlu  
AMEA Tarix İnstitutu*

Azərbaycan xalqının zəngin, bənzərsiz tarixi və mədəniyyəti XI əsrdə də qlobal və regional hadisələrlə, proseslərlə bağlı olmuşdur. Tarix boyu yaranmış, imperiyaya çevrilmiş dövlətlər (Sasani imperiyası, Ərəb Xilafəti, Səlcuqilər imperiyası, Səfəvilərin və Nadir Şah Əfşarın imperiyaları) Şərqi xalqlarının qarşılıqlı mədəni təsirini təmin etmişlər. XI əsrdə bölgədə bu funksiyaları Səlcuqilər imperiyası yerinə yetirmişdir. “Səlcuq hərəkəti” orta əsrlərdə dünya tarixinin gedişinə mühüm təsir göstərmişdir” [4, 45]. Təqribən 3 əsr ərzində Ərəb Xilafəti tərkibində olmuş, “müsəlman mədəniyyəti”nin təşəkkülündə və inkişafında mühüm rol oynamış Azərbaycan xalqı artıq “Səlcuq hərəkəti” ərəfəsində dövlətçiliyini yenidən bərpa etmişdi. Əski imperiyanın dağıldığı, yeni imperiyanın yarandığı tarixi məqamda da Azərbaycan alimlərinin, ədəblərinin, filosoflarının imperiya miqyaslı məhsuldar fəaliyyəti nəzərə çarpırdı.

X-XII əsrlər müsəlman mədəniyyətinin təkamülü tarixində “ən məhsuldar dövrlərdən biri” kimi dəyərləndirilir. Məhz bu zaman Azərbaycan ərazisində Salarilərin, Şəddadilərin, Rəvvadilərin müstəqil hökumətləri dövlətləri başlandı. Hələ IX əsrin 60-cı illərində Şirvanda və Layzanda siyasi hakimiyyəti ələ keçirmiş Məzyədilər də “iranlılaşdılar”. Şirvanşahların ərəb adları obyektiv və subyektiv amillər üzündən fars adları ilə əvəz edildi. Beləliklə, Azərbaycanda da farsdilli poeziyanın inkişafı üçün əlverişli ictimai-siyasi, mədəni şərait yarandı. Lakin fars dili İslam regionunda elmi yaradıcılıq sahəsində ərəb dilini əvəz edə bilmədi.

Azərbaycanda hakim dairələrin obyektiv səbəblər üzündən, tarixi ənənələrin təsiri altında “İrançılığa” daha artıq meyil etməsi bu dövrdə türk dilinin türk xalqlarının ortaq ədəbi dilinə çevrilməsinə əngəllər yaratdı. 1055-ci ildə Bağdadı fəth etmiş Səlcuqi Sultanı Toğrulun və onun varislərinin zamanında da türk dili ədəbi, habelə rəsmi dilə çevrilmədi. Səlcuqilər imperiyasının geniş ərazisində fars dilinin mövqeyinin daha da möhkəmlənməsinin başlıca səbəbi “yalnız yürüşlər və vergi toplamaq qayğısına qalmış Səlcuq sultanlarının savadsızlığı”, onların “farslardan ibarət məmurlara arxalanması” [1, 222], “Səlcuq sultanlarının vəzirləri vəzifəsində ənənəvi olaraq yalnız İran mənşəli şəxslərin olması”, “Azərbaycan Atabəylərinin də vəzirlərinin qeyri-türklər olması” [1, 174] deyildi. Bu hal daha çox Yaxın və Orta Şərqdə həmin məqamədək qərarlaşmış ənənənin qüdrəti ilə bağlı olmuşdur.

XI-XII əsrlərdən bizə Azərbaycan türkcəsində yazılmış əsər çatmamışdır. Lakin bir sıra qaynaqlarda buna dair işarələr vardır. Məsələn, Məsud ibn Namdarın (XI əsrin II yarısı – XII əsrin əvvəli) ərəb və fars dilləri ilə yanaşı “türkcə və zimmicə şeirlər yazdığına” dair mənbə məlumatı bunu təsdiqləyir. Şirvanşah I Axsitanın Nizami Gəncəviyə “Leyli və Məcnun” əfsanəsini “türkcə deyil, farsca və ya ərəbcə yazmasını sifariş etməsi” təsdiqləyir ki, həmin dövrdə türkcə bədii əsərlər yazılması ənənəsi də mövcud olmuşdur. Bu tarixi faktla Nizami Gəncəvinin də türkcə yazdığı,

Azərbaycan türkü olduğu vasitəli surətdə təsdiqlənir. Həmin dövrdə əsərlərini əsasən ərəbcə yazmış Azərbaycan ədibləri sırasında əslən beyləqanlı olmuş Məsud ibn Namdar xüsusilə fərqlənirdi. Şeirlər onun əsərlər toplusunun üçdə birindən çoxunu təşkil edir. Məsud ibn Namdarın əlyazmaları hekayətlərdən, məktublardan və şeirlərdən ibarətdir.

Azərbaycan şairi, filosofu Baba Kuhi Bakuvi (Bakuhi) əl-Şirazi (948-1050) əsərlərini ərəb və fars dillərində yazmışdır. O, sufi şeirlərinin və batiniliyin ilk görkəmli nümayəndələrindən olmuşdur. Baba Kuhi Bakuvi farsca şeirlər “Divanı”nın müəllifidir. Onun “Hədislər”, “Ariflərin xəbərləri”, “Hikmətli sözlər” adlı əsərləri də olmuşdur. Mütəfəkkir şairin “Həllacın həyatının başlanğıcı və sonu”, “Sufilərin hekayətləri” risalələri Yaxın və Orta Şərqdə daha məşhur olmuşdur. Bakuhi Azərbaycan sufi ədəbiyyatının və ümumiyyətlə sufi ədəbiyyatının bizə qədər gəlib çatmış ilk abidəsidir. Abdullah Ənsarinin (1006-1086) məlumatına görə, Baba Kuhi Bakuvi xeyli səyahət etmişdir və o (Ənsari), bu alimin sözləri əsasında 30 min hekayət və 30 min hədis yazmışdır. “Azərbaycanda IX əsrdən yayılmağa başlamış sufizmin mahiyyətinin anlaşılmasına, İslam Şərqiində fəlsəfi fikrin inkişaf axarına Baba Kuhi Bakuvinin şeirlər “Divanı”nın müstəsna təsiri olmuşdur [3, 112].

Azərbaycan filosofu, məntiqçisi Əbülhəsən Bəhmənyar ibn Mərzban əl-Azərbaycani (?-1066) Əbu Əli İbn Sinanın şagirdi və davamçısı olmuş [3, 114], ərəbcə “Kitab ət-təhsil” əsərinin və digər risalələrin müəllifi kimi tanınmış, bir çox əski Şərq dəyərlərini İslam elminə, fəlsəfəsinə əlavə etmişdir.

Azərbaycan alimi Xətib Təbrizi (1030-1109) Bağdad şəhərində “Nizamiyyə” mədrəsəsi açılardan ömrünün sonunadək orada filologiya elmlərini tədris etmiş, kitabxana müdiri olmuş, ədəbiyyat tarixini, ərəb, fars, türk dillərini, fəlsəfəni və ilahiyyəti mükəmməl səviyyədə bilmişdir. Ərəbdilli ədəbiyyatın elmi potensialının yaranması Xətib Təbrizinin adı və məhsuldar fəaliyyəti ilə bağlıdır. Alim ədəbiyyatşünaslığa dair xeyli əsərin müəllifidir.

Əbu Mənsur Qətran Təbrizi (1012-1088) XI əsrin görkəmli Azərbaycan şairi olmuşdur. O da əsərlərini ənənəyə uyğun olaraq farsca yazırdı. Şairin poetik yaradıcılığında müxtəlif hökmdarlara həsr etdiyi qəsidələr (mədhiyyələr) əsas yer tuturdu. Qətran Təbrizinin əsərlərində xeyli türk sözləri, ifadələri, atalar sözləri, zərbi-məsəllər vardır. Şairin əsərləri türk və fars poeziyasının inkişafına mühüm təsir göstərmişdir. Onun tərtib etdiyi “Ət-Təfasir” (Təfsirlər) adlı əsər “fars dilinin ilk izahlı lüğətlərindən biri” hesab olunur [3, 125]. Bu Azərbaycan ədibinin poeziyası bədii sənətkarlıq xüsusiyyətləri baxımından da XI əsr ədəbi mühiti üçün yeni idi və Samani, Qəznəvi hökmdarlarının saraylarında yüksələn şairlərin yaradıcılığından tamamilə fərqlənirdi. O, həmin dövrdə regional farsdilli poeziyadan ayrılmış, fərqlənən yeni Azərbaycan ədəbiyyatının banisi hesab olunur.

Bu dövrdə Qərbi Türküstanda, Orta (Mərkəzi) Asiyada müəyyən qədər fərqli sosial-siyasi və mədəni mühit mövcud olmuşdur. X əsrin 90-cı illərində bu ərazidə Qaraxanilər dövləti yarandı. Bu dövləti quran qüvvələr artıq həmin əsrin ortalarında İslamı qəbul etmişdilər. Balasaqun, Kaşqar və Uzgen şəhərləri Qaraxanilər dövlətinin paytaxt şəhərləri idi. Yetisu (Yeddi çay, Semireçye) və Tyan-Şan (Tanrı) dağları ərazisində mövcud olmuş Qaraxanilər dövlətinin mədəni həyatında yüksəliş müşahidə olunurdu. Yusif Xas Hacib Balasaqunlu (1017-1077) və Mahmud Kaşqari bu dövlətin mədəni həyatında görkəmli simalar idilər. XI əsrin 60-70-ci illərində Qaraxanilər dövləti Səlcuq sultanlarından asılı vəziyyətə düşdü və XIII əsrin əvvəlinədək qonşu dövlətlərdən asılı vəziyyətdə qaldı.

Yusif Balasaqunlu alim, şair, mütəfəkkir, dövlət xadimi idi. O, türk xalqlarının qədim ədəbi abidələrindən olan, uyğur dilində yazılmış “Qutadğu bilig” (Xoşbəxtliyə aparan elm) poemasının (1069) müəllifidir. Yusif Balasaqunlu bu əsəri Əbülqasim Firdovsinin farsca yazdığı “Şahnamə” poemasına cavab olaraq yazmışdır. Yusif Balasaqunlunun “Qutadğu bilig” poeması artıq XI əsrin II yarısında “Şahnameyi-türki” (Türk Şahnaməsi) adlandırılmış, türk xalqlarının etnik şüurunun oyanışı faktlarından biri kimi diqqəti cəlb etmişdir. Müəllif bu əsəri ilk dəfə Qaraxani hökmdarı Tabğac Qara Buğra xanın hüzurunda oxumuş, ona təqdim etmiş, buna görə də xan ona hökmdardan və vəzirdən sonra 3-cü titul olan “Xas Hacib” (hökmdarın ideoloji məsələlər üzrə müşaviri) titulu vermiş, şair bu titulla tanınmışdı.

Yusif Balasaqunlunun poeması bir çox Şərq ölkələrində məşhurlaşmışdı. Azərbaycan Respublikasında bu poema daha zəif araşdırılmış və mətni yalnız 2006-cı ildə nəşr edilmişdir [2].

Tədqiqatçılar “Qutadğu-bilig” poemasını “Qaraxanilər dövrünün mədəniyyət ensiklopediyası” kimi dəyərləndirmişlər [2]. Məsnəvi formasında yazılmış “Qutadğu bilig” poeması epik

mənzumədir və 6645 beytdən ibarətdir. Əsər həm bədii, həm də əxlaqi, nəsihətamiz və siyasi məzmununa malikdir. Şairin əxlaqi görüşləri Əbu Əli Hüseyn ibn Sinanın (980-1037) təliminə əsaslanır. Yusif Balasaqunlunun poetik yaradıcılığına Əbülqasim Firdovsinin təsiri aşkardır. Poema əruz vəzninin mütəqarib bəhrində yazılmışdır. Yusif Balasaqunlu «türk xalqlarının poeziyasına əruz vəznini ilk dəfə gətirmiş ədib» kimi tanınmışdır. Onun türk poeziyasına gətirdiyi yeniliklər sonralar Qazi Bürhanəddinin, İmadəddin Nəsiminin, Məhəmməd Füzulinin, Şah İsmayıl Xətəinin yaradıcılığına mühüm təsir göstərmişdir.

Təqribən 300 il ərzində müxtəlif inkişaf mühitlərində yaşamış Qərbi Türkünstan və Azərbaycan türklərinin yenidən yaxınlaşması məhz “Səlcuq hərəkatı” sayəsində mümkün oldu. Azərbaycan türkləri “özünəqayıdış”, Qərbi Türkünstan türkləri isə “müsləman mədəniyyəti” dəyərləri hesabına zənginləşmək imkanı əldə etdilər.

### Ədəbiyyat

1. Bünyadov Z.M. Azərbaycan Atabəylər dövləti (1136-1225-ci illər). Bakı: Elm, 1984, 266s.
2. Yusif Balasaqunlu. Qutadğubilig. Bakı: AvrasiyaPress, 2006, 440 s.
3. Qasımov X.S. Ortaəslərdə Azərbaycan mədəniyyəti. Bakı: Aspoliqraf, 2008, 448 s.
4. Гасымов Х., Азимли Д. Сельджукский период общетюркской истории и Азербайджан // Шаркшунослар анжумани. 5-сон. Тошкент: 2011, с.45-50.

UOT 9/47.924

### XX əsrin əvvəllərində Azərbaycan beynəlxalq münasibətlər sistemində

*f.ə.f.d., prof. Bayramov Azad Mustafa oğlu*  
*Azərbaycan Dövlət Aqrar Universiteti*

Kəskin milli mənafə ziddiyyətlərinin olması Zaqafqaziya Seymi və Birləşmiş Zaqafqaziya Cümhuriyyəti hökumətini konkret addımlar atmasına imkan vermədi, nəticədə 1918-ci il mayın 26-da Seym öz fəaliyyətini dayandırdı. Mayın 27-də Seymin azərbaycanlı deputatları fəvqəladə iclas keçirərək, özlərini Azərbaycan Milli Şurası elan etdilər. Azərbaycanın idarəsini öz üzərinə götürən Milli Şura mayın 28-də keçmiş Qafqaz canişininin iqamətgahında keçirilən birinci iclasında, ətraflı müzakirələrdən sonra, Cənubi Qafqazın cənub-şərqində Azərbaycan Xalq Cümhuriyyətinin yaradılması və İstiqlal bəyannaməsinin qəbul olunması haqqında qərar qəbul etdi [2, 24]. Azərbaycan hökuməti xarici siyasətini də bu tarixi sənədin ruhuna uyğun qurdu, öz proqram və fəaliyyətində bu prinsipləri rəhbər tutdu.

Azərbaycan Xalq Cümhuriyyəti ölkənin ərazi bütövlüyünü və suverenliyini qoruyub saxlamaq üçün çox çətin şəraitdə mübarizə aparır, bütün imkanlardan istifadə edir, düzgün xarici siyasət yeritməyə çalışırdı. Azərbaycan Parlamentinin və Cümhuriyyət Hökumətinin fəaliyyətinin çox mühüm və daim diqqət mərkəzində duran hissəsi yaxın qonşularla münasibətlər və sərhəd məsələləri ilə bağlı olmuşdur. Eyni zamanda hökumətin xarici siyasətinin əsas məqsədi yeni yaradılmış dövləti tanımaq idi. Buna görə də yeni hökumət yarandığı vaxtdan etibarən fəal xarici siyasət yeritməyə başladı. İlk növbədə Avropanın bir sıra ölkələrinə yeni bir dövlətin yaradılması barədə məlumat göndərildi. Hökumət 1918-ci il iyun ayının 4-də Batumda Osmanlı ilə dostluq müqaviləsini bağladı.

Azərbaycan Xalq Cümhuriyyətinin diplomatiya tarixində ən gərgin münasibətləri, şübhəsiz ki, Ermənistanla olmuşdur. Ermənistan hökumətinin böyük ərazi iddiaları üzündən Azərbaycan-Ermənistan münasibətlərini isə normal məcraya yönəltmək mümkün olmadı. Azərbaycan Xalq Cümhuriyyəti Hökuməti fəaliyyətə başladığı ilk günlərdən, real vəziyyəti nəzərə alaraq və münasibətləri nizama salmaq məqsədilə Azərbaycanın qədim mədəniyyət mərkəzlərindən olan İrəvanı ermənilərə güzəştə getdi və onların “siyasi mərkəzi” kimi tanıdı (1918, 29 may). Lakin buna baxmayaraq, Ermənistan Respublikası Azərbaycana qarşı yeni ərazi iddiaları irəli sürdü və qəsbkarlıq planlarından əl çəkmədi [1, 44].

1918-ci il mayın 28-də dövlət müstəqilliyinin elan edilməsindən yarım ildən artıq vaxt keçməsinə baxmayaraq, Ermənistanla Azərbaycan arasında birbaşa diplomatik münasibətlər

qurulması mümkün olmamışdı. Azərbaycanla Ermənistan arasında birbaşa diplomatik münasibətlərin yaradılması yalnız 1919-cu ilin əvvəlində mümkün olmuşdur. Həmin vaxtdək Ermənistanla yazışmalar Azərbaycanın Gürcüstandakı diplomatik nümayəndəliyi vasitəsilə həyata keçirilirdi. Bu səbəbdən də Azərbaycanın xarici işlər naziri iyunun 22-də Gürcüstandakı daimi nümayəndəsinə göndərdiyi məktubda bildirmişdi ki, Ermənistan hökumətinin, o da təşkil edilməyibsə, Erməni Milli Şurasının nəzərinə çatdırın ki, Azərbaycan-Ermənistan sərhədlərini elan etmək üçün xüsusi komissiya yaradılmalıdır. Əgər Ermənistan hökuməti bu təklifi bəyənersə, görüş yerini və vaxtını bildirmək təklif edilmişdi. Lakin Ermənistan tərəfi Batum müqaviləsinin şərtlərinə məhəl qoymayaraq, yeni ərazilər ələ keçirmək üçün hərbi təcavüzünü davam etdirməklə yanaşı, Dağlıq Qarabağa dair ərazi iddiası irəli sürmüşdü. Azərbaycan hökuməti Ermənistanda və sərhəd bölgələrdə erməni silahlı birliklərinin törətdikləri qırğınların dayandırılması üçün Tiflisdəki diplomatik nümayəndəliyimiz vasitəsilə Ermənistan hökumətinə etiraz məktubları və diplomatik notalar göndərirdi. Bütün bunlardan sonra 1919-cu il yanvar ayının 29-da Məhəmməd xan Təkinski Azərbaycanın Ermənistanda diplomatik nümayəndəsi təyin edilmişdir. Həmçinin, qeyd olunmalıdır ki, hələ müstəqillikdən öncə də erməni silahlı dəstələri indiki Ermənistan ərazisində yerli azərbaycanlılara qarşı kütləvi qırğınlar törədirdilər.

Azərbaycan hökumətinin ilk addımlarından biri də dekabrın 28-də qalib ölkələrin dövlət və hökumət başçılarından Paris sülh konfransına göndəriləcək sülh nümayəndə heyətinin tərkibini müəyyənləşdirmək oldu. Parlamentin sədri kimi Topçubaşov başda olmaqla nümayəndə heyəti İstanbulda bir sıra ölkələrin nümayəndələri ilə görüşlər keçirdikdən sonra Parisə getdi. Azərbaycan məsələsi ilk dəfə olaraq 1919-cu il mayın 2-də Dördlər Şurasının iclasında müzakirə edildi. Azərbaycan nümayəndə heyəti bir sıra görüşlər keçirdi. Mayın 23-də İngiltərə nümayəndə heyətinin üzvü L. Mallet Topçubaşovla görüşdü. Söhbətdə siyasi, hərbi və iqtisadi vəziyyətlə bağlı fikir mübadiləsi aparıldı. Topçubaşov mayın 28-də günün birinci yarısı ABŞ nümayəndə heyətinin üzvü H. Morgentau, günün ikinci yarısında isə prezident V. Vilson ilə görüşdü. ABŞ prezidentinə Azərbaycanın memorandumu təqdim edildi. ABŞ hökuməti Azərbaycanla əməkdaşlıq etmənin faydalı olacağını qeyd etdi. 1920-ci il yanvarın 11-də Azərbaycanın dövlət müstəqilliyi böyük dövlətlər tərəfindən de-fakto tanındı. Bu tanınma tarixi hadisə olub, Azərbaycan xalqının iradəsinə hörmət əlaməti idi. Azərbaycana yardım göstərilməsi barədə qərarlar qəbul edildi. Azərbaycan dövləti beynəlxalq münasibətlər sisteminə daxil olmaq üçün ilk addımlar atdı [5, 5].

1919-cu ilin yayında Paris Sülh Konfransında Azərbaycan nümayəndələrinin qarşılaşdığı ciddi məsələlərdən biri də erməni nümayəndələri ilə münasibətlər idi. Ermənilər Paris Sülh Konfransının onların bütün problemlərini həll edəcəyinə ümid bəslədikləri üçün ona ciddi hazırlaşmışdılar. Onlar Aralıq dənizindən Qara dənizə, Qara dənizdən Xəzər dənizinə qədər "Böyük Ermənistan" yaratmaq barədə tələblərini sülh konfransına təqdim etmişdilər. Belə böyük iddiaların nəticəsi idi ki, ermənilər Parisə iki nümayəndə heyəti göndərmişdilər.

Ə.M. Topçubaşov Paris Sülh Konfransında görüşdüyü müxtəlif nümayəndə heyətlərinin üzvləri ilə söhbətlərində və böyük dövlətlərin başçılarına və xarici işlər nazirlərinə göndərdiyi notalarda "erməni əzabkeşliyinin" iç üzünü açıb göstərmiş və erməni millətçilərinin əsl simasını üzə çıxara bilmişdi. Parisdəki erməni nümayəndələri isə Qarabağda özlərinin törətdiyi cinayətləri başqalarının ayağına yazır və bununla da müttəfiq ölkələrin nümayəndələri qarşısında Azərbaycan Respublikasını və onun Versaldakı nümayəndələrini nüfuzdan salmağa çalışırdılar.

Paris sülh konfransı tərəfindən Azərbaycanın istiqlaliyyətinin tanınması münasibətilə Azərbaycan parlamentinin təntənəli iclası 1920 - ci il yanvarın 14 - də keçirildi. İclasda ilk söz xarici işlər naziri F.Xoyskiyə verildi. Azərbaycanın dünya ölkələri tərəfindən tanınması sahəsində ardıcıl mübarizə aparanlardan biri olmuş F.Xoyski parlamenti təbrik edərək böyük sevinclə bildirmişdir: "May ayının 28 - də 1918 - ci ildə Azərbaycan xalqı öz istiqlaliyyətini aləmə məlum etmişdir... İstiqlalını elan etdikdən sonra bir millət gərək cəmi aləmə göstərsin və isbat etsin ki, ... istiqlaliyyətə layiqi vardır... bir il on ay müddətində Azərbaycan milləti öz həyatın, dolanacağı Avropaya, cəmi mədəniyyət aləminə məlum edib özünü öylə göstərdi ki, Avropa onun həqqini verməklə və istiqlalını təsdiq etməyə vadar oldu... Bu xəbər bizdən ötrü böyük bayramdır. Bu yalnız bizim üçün deyil, ümumi türk milləti və ümumi türk aləmi üçün böyük bir bayramdır. Böylə bir günü dərk etmək üçün qeyri millətlər on illər ilə çalışmışlar. Biz isə onu az müddətdə bir il yarım içərisində qazandıq" [6, 16].

1918-1920-ci illərdə Azərbaycan Xalq Cümhuriyyəti hökumətinin Ermənistan, Gürcüstan, Türkiyə, Dağlılar Respublikası və Türkünstanda diplomatik nümayəndəliyi, İranda səfirliyi, Kuban

və Don hökumətləri yanında səlahiyyətli nümayəndəsi, Paris Sülh Konfransında səlahiyyətli nümayəndə heyəti fəaliyyət göstərmişdir. Həmin illərdə Bakıda isə Böyük Britaniyanın, Ermənistanın, Belçikanın, Yunanistanın, Gürcüstanın, Danimarkanın, İtaliyanın, Litvanın, İranın, Polşanın, ABŞ-ın, Ukraynanın, Finlandiyanın, Fransanın, İsveçrənin, İsveçin diplomatik nümayəndəlikləri, konsulluqları, konsul agentləri fəaliyyət göstərirdi [7, 9].

İstiqlal bəyannaməsində öz əksini tapmış qonşu ölkələrlə mehriban qonşuluq münasibətlərinin bərqərar olması prinsipi sovet Rusiyasına da şamil edilirdi. Bir sıra sənədlər göstərir ki, sovet Rusiyası ilə əlaqələrin yaradılmasını Azərbaycan Respublikası hökuməti zəruri hesab etmiş, bu yolda bəzi addımlar atmaq təşəbbüsündə bulunmuşdu [8,164]. Bununla belə, sovet Rusiyası müxtəlif yollarla Azərbaycan Respublikasına qarşı təzyiqlərini davam etdirməkdə idi.

Azərbaycanla Gürcüstan arasında 1919-cu ilin iyunun 16-da Tiflisdə imzalanmış və iyunun 27-də hər iki ölkənin parlamentində təsdiq edilmiş hərbi-müdafiə müqaviləsi meydana çıxdı. Hərbi-müdafiə müqaviləsinə görə, Qafqaz dövlətlərinin istiqlalı və ərazi bütövlüyünə hər hansı dövlət tərəfindən təcavüz olduğu təqdirdə müqavilə iştirakçısı olan dövlətlər bir-birinə hərbi yardım göstərməli idi (maddə 1). Müqavilənin 10-cu maddəsi Qafqazın üçüncü dövləti Ermənistan barədə idi. Müqavilənin rəsmi elanından sonrakı iki həftə ərzində Ermənistan bu müqaviləyə qoşula bilərdi. (Ermənistan hökuməti müdafiə paktına nəinki qoşulmadı, hətta Denikinlə gizli sazişə gəlib, Azərbaycan və Gürcüstana qarşı onunla ittifaq yaratdı). Azərbaycan-Gürcüstan paktı iki ölkə arasında münasibətlərin normal məcraya düşməsi və əlaqələrin inkişafı üçün münasib şərait yaratdı. Xüsusən hərbi sahədə əməkdaşlıq meylləri artdı [9, 71].

Bu dövrdə Bakıda 20-dən çox ölkənin diplomatik missiyaları fəaliyyət göstərməyə başladı. Göründüyü kimi, 1920-ci il aprel işğalı ərəfəsində beynəlxalq aləmdə Azərbaycan Cümhuriyyətinin təcrid olunması aradan qaldırılmışdı. Müstəqil Azərbaycanın diplomatik cəhətdən geniş tanınması və hərtərəfli beynəlxalq əlaqələr sisteminə daxil olması prosesi başlanmışdı [3, 257]. Ümumiyyətlə Cümhuriyyət hökuməti mövcudluğu dövründə dünyanın bir çox ölkələri ilə diplomatik münasibətlər yaratmış, ikitərəfli və çoxtərəfli müqavilələr, sazişlər bağlamışdı. Təəsüflər olsun ki, Azərbaycan Xalq Cümhuriyyəti hökuməti 28 aprel 1920-ci ildə beynəlxalq hüquq normalarını kobudcasına pozan RSFSR-in hərbi müdaxiləsi nəticəsində aradan qaldırıldı. Şimali Azərbaycan rus-bolşevik qoşunları tərəfindən işğal edilərək yenidən Rusiyaya tabe olundu.

Ulu Öndər Heydər Əliyev Azərbaycanda ilk demokratik respublikanın qurulmasında Əlimərdan bəy Topçubaşovun, Fətəli xan Xoyskinin və onların silahdaşlarının böyük xidmətlərini yüksək qiymətləndirərək demişdir: “Onların gördüyü işlər Azərbaycan xalqının bu günü üçün çox böyük əhəmiyyət kəsb edir. Onların fəaliyyəti bizim üçün həmişə əziz olacaqdır. Onların xatirəsi bizim qəlbimizdə daim yaşayacaqdır” [4, 2].

## Ədəbiyyat

1. Azərbaycan Xalq Cümhuriyyəti Ensiklopediyası, I cild. Lider-Bakı, 2004. 440 səh.
2. Azərbaycan Xalq Cümhuriyyəti Ensiklopediyası, II cild. Lider-Bakı, 2005. 472 səh.
3. Azərbaycan Cümhuriyyəti. Bakı: “Elm”, 1998. 336 səh.
4. Əliyev Ə.Ə. Azərbaycanın dövlət müstəqilliyi əbədi, dönməz və sarsılmazdır. “Azərbaycan” qəzeti, 28 may 1997-ci il.
5. Qasımlı M. Müsəlman Şərqində ilk demokratik respublika. Xalq qəzeti, 2016. 25 may, №112.
6. Qasımlı M., Hüseynova E. Azərbaycanın xarici işlər nazirləri. Bakı, Adiloğlu, 2003. 112 səh.
7. Mustafa N. Xalq Cümhuriyyəti dövründə Azərbaycanın Ermənistandakı daimi nümayəndəliyinin fəaliyyəti. Xalq qəzeti, 2015, 28 may. №113.
8. Nəsimzadə N.L. Azərbaycanın xarici siyasəti (1918-1920-ci il). Bakı, Ay-Ulduz, 1996. 304 səh.
9. Yenə orada.
10. Seyidzadə D. Azərbaycan XX əsrin əvvəllərində: müstəqilliyə aparan yollar. Bakı-1998, Azərbaycan Respublikası “Kitab” cəmiyyəti. 187 səh.

## **Şəxsiyyət nəzəriyyəsində özünüaktuallaşdırma konsepsiyası**

*p.f.d., dos.Hacıyev Akif Novruz oğlu  
Məmmədova Gülnar Saday qızı  
Mingəçevir Dövlət Universiteti*

Şəxsiyyət ictimai həyatın mürəkkəb çoxtərəfli hadisəsi olub, ictimai münasibətlər sistemində mərkəzi yer tutur. Şəxsiyyətin formalaşmasında sosial amillər - ailə, məktəb, sosial müəssisə və təşkilatlar həlledici rol oynayır. Sosial amillər insanın təbii, bioloji quruluşuna, orqanizminə psixoloji amillər vasitəsilə təsir göstərərək onu normal şəxsiyyət kimi təşəkkül etdirir, başqa sözlə şəxsiyyətə çevirir.

Görkəmli psixoloq Ə.S.Bayramovun qeyd etdiyi kimi, “şəxsiyyətin sərvət meylinin təşəkkülü çox mürəkkəb proses olub, müxtəlif amillərin təsiri altında formalaşır və həmin amillər içərisində, heç şübhəsiz, sosial mühit həlledici rol oynayır” [1,s.43]. Hər bir cəmiyyətdə insanların daha çox əhəmiyyət verdiyi aksioloji elementlərin məcmuyu kimi dəyərlər və ya sərvət meyli şəxsiyyətin sosial yönəlişliyini və ya istiqamətini formalaşdırır.

Şəxsiyyət ictimai tarixi inkişafın məhsuludur. Bütün bunlar insanın təkcə cəmiyyətdəki mövqeyindən asılı olmayıb, həm də ictimai inkişafın obyektiv qanunauyğunluqlarını və tələbatlarını dərk etmə səviyyəsindən asılıdır. Tələbatlar insanın ehtiyacları ilə yanaşı, həm də onun öz ehtiyaclarına münasibətini əks etdirir və konkret həyat şəraitində aktivliyini şərtləndirir. Şəxsiyyət və onun psixologiyası dərin köklərə malikdir.

Şəxsiyyət üçün cəmiyyət sadəcə olaraq müəyyən bir xarici mühit deyildir. Cəmiyyətin üzvi kimi o, ictimai münasibətlər sisteminə obyektiv surətdə daxil olur. Şəxsiyyətin motivləri, cəhdləri, yönəlişləri, adətləri, rəğbəti və nifrəti onun istehsalə, mübadilə və istehlakə obyektiv münasibətlərinin necə olmasından, hansı vətəndaşlıq hüquqlarına malik olmasından, cəmiyyətin siyasi və ideoloji həyatına necə daxil olmasından və s. asılıdır. İnsanda müxtəlif sosial keyfiyyətlər formalaşır ki, onlar da insanın əməl və hərəkətlərində intellektual, emosional, iradi və başqa xassələrində ifadə olunur.

Tarixi hər zaman dahi şəxsiyyətlər yaratmışlar. Tariximizə nəzər salsaq görürük ki, həqiqətən Şah İsmayıl Xətai, Cavad xan, M.Ə.Rəsulzadə, Heydər Əliyev kimi dahi şəxsiyyətlər tariximizin böyük səlnaməsini yaratmışlar. Görkəmli tarixi şəxsiyyət olmaq üçün yüksək şüura, analitik təfəkkürə malik olmaq, təşəbbüskarlıq, qətiyyətlilik, iradəlilik, prinsiplilik, inadkarlıq kimi keyfiyyətlərə sahib olmaq zəruridir.

Aparılmış çoxsaylı tədqiqatlar şəxsiyyət haqqında müxtəlif baxış və nəzəriyyələrin meydana gəlməsinə səbəb olmuşdur. Bu nəzəriyyələr təxminən aşağıdakı kimi qruplaşdırılmışdır: klassik, klinik, eksperimental, bihevizizm və humanizim nəzəriyyələri.

Şəxsiyyət nəzəriyyəsinin humanizm istiqamətinin banisi Abram Maslou şəxsiyyətin bir çox tələbatlarının təsnifini vermiş və onları izah etmişdi. Bu təsnifata fizioloji, təhlükəsizlik və müdafiə, kiməsə mənsub olmaq və sevgi, özünəhərmət, özünüaktuallaşdırma tələbatları daxildir.

Özünüaktuallaşdırma latın mənşəli söz olub, “həqiqi” mənasını ifadə edir. Özünüaktuallaşdırma insanın öz şəxsi imkanlarını tam şəkildə üzə çıxarması və inkişaf etdirməsinə can atmasıdır.

Maslou özünüaktuallaşdırmanı insanın imkanlarına uyğun şəxsiyyət olması kimi xarakterizə edirdi. Özünüaktuallaşdırma səviyyəsinə çatmış insan bütün istedadını, qabiliyyət və potensialını tam şəkildə istifadə etməyə çalışır. Beləliklə, özünüaktuallaşdırma biz insanların öz potensialımızdan maksimum istifadə etməklə əldə etdiyimiz zirvədir. Maslounun sözləri ilə desək “Musiqiçi musiqi ilə, rəssam rəssamlıqla, şair şeir yazmaqla məşğul olmalıdır. Onda onlar özləri kimi olacaqlar. İnsanlar öz təbiətlərinə sadıq olmalı, hansı sahədə özlərini təsdiq edə bilərlərsə, o sahəni seçməlidirlər.”

Maslou belə ehtimal edir ki, insanların çoxu daxili kamilləşməyə ehtiyac duyur. Onun tədqiqatlarından belə qənaətə gəlirik ki, insanların potensiallarını, imkanlarını reallaşdırmaq istəyi təbii və zəruridir. Bəzi istedadlı insanlar buna nail ola bilirlər. Bu da insanların yalnız çox az hissəsini yəni, 1%-ni təşkil edir. Qalan insanlar isə öz potensiallarını, imkanlarını görmürlər. Belə insanlar öz qabiliyyətlərinə, istedadlarına şübhə ilə yanaşırlar, hətta onlardan qorxurlar, bununla da

özünüaktuallaşdırma şansını azaldılar. Maslou bu halı “İonun kompleksi” adlandırmışdır.

İnsanların özünüaktuallaşdırması üçün buna şərait yaradan cəmiyyət olmalıdır ki, hər bir insan öz imkan və potensiallarını açsın.

Maslou tədqiqatlarının nəticəsinə görə belə bir fikrə gəlmişdir ki, insanlar müxtəlif xarakterik xüsusiyyətlərə malikdir.

1. Reallığın daha effektiv qavranılması - özünüaktuallaşdırmış insanlar ətraf aləmi və başqa insanları düzgün qəbul edirlər.

2. Özünü, başqalarını və təbiəti qəbuletmə - özünüaktuallaşdırmış insanlar özlərini və ətraf aləmi olduqları kimi qəbul edirlər.

3. Problem üzərində mərkəzləşmə - belə insanları etika və fəlsəfə məsələləri maraqlandırır.

4. Müstəqillik, təklifə qapılma tələbatı - Maslou yazır ki, özünüaktuallaşdırmış insanlar daxili həyatlarının toxunulmazlığına və tənhalığa ehtiyac duyurlar.

5. Demokratik xarakter - onlar ən demokratik insanlardır. Belə insanlar sosial təbəqəyə, dinə irqə, cinsə malik olmasından asılı olmayaraq başqalarına hörmətlə yanaşırlar.

6. Dərin şəxsiyyətlərə münasibət - bu insanlar dərin və sıx şəxsi, qarşılıqlı münasibətlərə səy göstərirlər. Onlar daha çox xarakterinə görə özlərinə bənzəyən istedadlı və qabiliyyətli insanlarla yaxın münasibətlər qurmağa meyillidirlər.

7. Mədəniləşməyə müqavimət göstərmək - özünüaktuallaşdırmış insanlar öz mədəniyyətləri ilə harmoniyada olur və öz daxili müstəqilliklərini qoruyub saxlayırlar.

8. Kreativlik - Maslou heç bir istisna olmadan bütün özünüaktuallaşdırmış insanların yaradıcılıq qabiliyyətinə malik olmasını göstərmişdir.

9. Mistik həyəcanlar - Maslou özünüaktuallaşdırma prosesini öyrənərkən gözlənilməz məqamla rastlaşmış, sınaqdan keçirdiyi insanların çoxunda yüksək həyəcanlar müşahidə etmişdir.

10. Vasitə və məqsədlərin sərhədini ayırmaq - özünüaktuallaşdırmış insanlar gündəlik həyatlarında müəyyən olmuş, ardıcıl, qətiyyətlidirlər. Yaxşını və pisi, səhvi və düzü müəyyən edə bilirlər.

Beləliklə, tədqiqatlar göstərir ki, belə insanlar daha çox psixi sağlamlığın gözəl nümunəsi kimi xarakterizə edilirlər. Psixoloji sağlamlığın formalaşdırılması yalnız bədənin gigiyenası ilə deyil, həmçinin psixologiyadan - yəni ağılın hisslər üzərində ciddi nəzarəti və hətta qələbə çalmasından, “psixikanın müdrikləşməsindən” də asılıdır. Hər halda onlar bizə xatırladır ki, insanın psixi inkişaf potensialı bizim əldə etdiklərimizdən daha yüksəkdir.

Hazırkı təhsil şəxsiyyətyönümlü təhsilə və tərbiyəyə əsaslanır. “Şəxsiyyətyönümlü kurikulumlar həyatı bacarıq və vərdislərə üstünlük verir. Şagirdlərin əqli fəaliyyəti ilə bağlı qabiliyyətləri ön plana çəkilir. Şəxsiyyətyönümlü kurikulumlar integrativ məzmunə malik olub, məzmunun müəyyənləşdirilməsini, şagird şəxsiyyətinin formalaşmasını, şəxsi fəaliyyət üçün lazımlı xüsusiyyətləri əsas götürür”. [2,58]

Özünüaktuallaşdırma tələbatı insanın səviyyəsindən asılı olaraq müxtəlif formalarda özünü göstərə bilər. Belə ki, hansı cəhəti ki, insan özündə inkişaf etdirib, o xüsusiyyəti daha qabarıq şəkildə sərgiləməyə cəhd edir. Bundan belə bir nəticəyə gəlirik ki, özünüaktuallaşdırma tələbatı insanın mənlilik şüuru və qabiliyyəti ilə bağlıdır. İnsan mənliliyi ifadə etmək üçün özünüaktuallaşdırmaq - özünün fikir və əməllərini, hiss və duyğularını ifadə etmək istəyir. Bunun üçün də o hər hansı fəaliyyətlə məşğul olmağa başlayır. Bu da insanı yaradıcılıqla məşğul olmağa və yaxud hər hansı bir ideyanın həyata keçirilməsinə yönəldə bilər. İnsanlar özlərində olan qabiliyyəti sərgiləmək, nümayiş etdirmək tələbatları ilə baş-başa da qala bilərlər. Bu vaxt insanda müxtəlif iradi cəhdlər əmələ gəlir. Bu cəhdlərin əmələ gəlməsində arzu və həvəsin yaranması da təbii haldır. Əgər şəxsiyyət özünüaktuallaşdırma tələbatını nəzarətdə saxlamasa onun xarakterində mənfi cəhətlər müşahidə olunur. İnsanlarda özünü göstərən egoizm, şöhrətpərəstlik, və s. kimi mənfi xarakter əlamətləri meydana gəlir.

Özünüaktuallaşdırma tələbatı bu cəhətdən də maraqlıdır. İnsan bu prosesdə artıq öz - özünü tanıyır, öz-özünü kəşf edir. Bu isə insanın özünüqiymətləndirməsi prosesinə təsir göstərir. İnsanın özünü adekvat surətdə qiymətləndirməsi də bununla bağlıdır. Kimisi özünə yüksək qiymət verir, kimisi isə aşağı. Beləliklə, aydın olur ki, şəxsiyyət özünüaktuallaşdırma nəticəsində özünə yüksək qiymət verirmiş olur və özündən razı qalır.

Bütün bu cəhətlərinə görə şəxsiyyət nəzəriyyəsindəki özünüaktuallaşdırma konsepsiyası həm maraqlı, həm də cəmiyyət üçün faydalı olan və onu tərəqqiyə doğru apara bilən və şəxsiyyət yetişdirmək baxımından səmərəli nəzəriyyədir. Yuxarıda qeyd etdiyimiz keyfiyyətlərə malik,



özünüaktuallaşdırmış şəxsiyyət yetişdirmək bu günki Azərbaycan məktəblərinin qarşısında duran başlıca məqsəd olmalıdır.

### Ədəbiyyat

1. Bayramov Ə.S. Şəxsiyyətin təşəkkülünün aktual psixoloji problemləri. Bakı: Azərbaycan Dövlət Nəşriyyatı, 1981
2. Veysova Z. Fəal interaktiv təlim. Müəllim üçün vəsait. Bakı, 2007, 138 səh.

UOT 32

### Milli dövlət şəxsiyyətin ictimai-siyasi fəallığının məhsulu kimi

*s.f.d., dos. Cəfərova Esmira Hilal qızı  
Mingəçevir Dövlət Universiteti*

Müasir tarixin etnik-siyasi məzmunu milli dövlətdir. Milli dövlət qlobal iqtisadi-siyasi, ictimai-mədəni və əxlaqi-mənəvi proseslərin fəal və dinamik inkişaf edən subyektidir. Milli dövlətdə təmsil olunan solum isə millətdir. Millət (lat. *natio* - qəbilə, xalq) sosial-iqtisadi, ictimai-mədəni və mənəvi dəyərlərin daşıyıcısı olan fərdlərin birliyidir. O, sənaye dövründə təşəkkül taparaq formalaşır və qlobal sosial tərəqqinin hərəkətverici qüvvəsi hesab olunur. Burada insanlar vahid milli əlamətlərə görə birləşirlər. Millətin başlıca əlamətlərini təşkil edən komponentlər ümumi sosial-iqtisadi həyat, ümumi dil, ümumi ərazi və onu təmsil edən xalqın və ya xalqların mədəniyyətini spesifik cizgilərdə tərənnüm edən sosial-psixoloji keyfiyyətlərdir. Tarixi yaddaş və milli özünüdərkətmənin yüksək inkişaf həddi isə milli birliyi yaradan əsas amillər hesab olunur.

Antropologiyada konstruktivizm nəzəriyyəsinin tərəfdarları iddia edirlər ki, millət intellektual elita tərəfindən “milli layihə” əsasında yaradılmış və məqsədyönlü şəkildə strukturlaşdırılmış qurumdur. Belə təşkilatların yaradılması zamanı milli dövlətin coğrafi sərhədləri, sözügedən dövr üçün aktual olan siyasi sərhədlərlə üst-üstə düşür [2]. Konstruktiv apologetika “preindustrial etnoslarla” müasir millətlər arasındakı real əlaqəni və varisliyi inkar edir, milləti, qəti olaraq, sənaye dövrünün hadisəsi, şəxsiyyətin ictimai-siyasi fəallığının məhsulu elan edir.

Milli dövlətlərin yaranması və inkişafı prosesində “tarixi yaddaş” fenomeninin və onun daşıyıcısı olan şəxsiyyətin xüsusi və həlledici əhəmiyyəti vardır. Tarixi yaddaş - milli mədəniyyətin keçmişdə əldə olunmuş ən yüksək nailiyyətlərindən güc almaq, elm, siyasət və incəsənət sahəsində millətin ən yaxşı nümayəndələri haqqında bilgilərdən bəhrələnmək, həmçinin milli tarixin ən yaxşı və şanlı nümunələrinə uyğun yaşamaq və fəaliyyət göstərmək cəhdləridir. Beləliklə, tarixi yaddaş keçmişin dərk olunması sayəsində gələcəyə yol açılması kimi təzahür edir. O, bir qayda olaraq, şəxsiyyətin vərdislərində, məişətində, mədəniyyətində, onun başqa millətlərə münasibətində, siyasi seçimində, nəhayət istiqlal meyllərində ifadə olunur [1].

Milli dövlətin təşəkkülündə və formalaşmasında həlledici əhəmiyyət kəsb edən əsas məqamlardan biri də milli ideya ilə bağlıdır. Elmi ədəbiyyatlarda milli ideya milli özünüdərk sistemləşdirilmiş məcmusu kimi qiymətləndirilir. Məhz milli ideya, bu və digər xalqın, etnosun, yaxud millətin varlığının mənasını təyin edən ən vacib amil hesab olunur. O, müxtəlif formalarda ifadə oluna bilər. Məsələn, konstitusiya aktı, hərbi-siyasi doktrina, elmi cəhətdən əsaslandırılmış mifologiya, dini ideologiya, bədii əsər, fəlsəfi traktat və s.

Milli dövlət onu təmsil edən vətəndaşlarla, onların intellektual-mədəni səviyyəsi və psixoloji əlamətləri ilə və əlbətdə ki, yaradıcı şəxsiyyətləri ilə assosiasiya olunur. Beynəlxalq arenada milli dövləti, adətən yüksək nüfuz və iradə sahibi olan lider təmsil edir. O, milli dövlətin davamlı mövcudluğu və inkişafı üçün tarixi məsuliyyət daşıyan ekstraordinar şəxsiyyətdir. Belə şəxsiyyət özündə təmsil etdiyi, dövlətin və millətin intellektual, mənəvi, siyasi və diplomatik keyfiyyətlərinin ümumiləşdirilmiş obrazını tərənnüm edir və bütün dünyada milli ideyanın canlı təəcəssümü kimi çıxış edir.

“Millət”, “milli dövlət” və “millətçilik” kimi anlayışların məzmununun, ilk baxışdan oxşar olmasına baxmayaraq, onların arasında kifayət qədər ciddi fərqlər mövcuddur. Belə ki, “millət” – mədəniyyət kateqoriyasına, “milli dövlət” - siyasi kateqoriyaya, millətçilik isə sosial sferaya mənsub olan məvhumlardır. Onları birləşdirən ümumi universal cəhət aktiv və yaradıcı şəxsiyyət

obrazıdır.

“Milli dövləti öz intellekti, siyasi iradəəsi və tarixi təcrübəsi sayəsində yaradan, qoruyan və gələcək nəsillərə ötürən şəxsiyyət kimdir?” sualına sosial antropologiya dəqiq cavablar verir. O, iddia edir ki, belə şəxsiyyət milli özünüdərkətmənin ən yüksək həddini bütün detalları ilə dərk etmiş insandır. Onun tərənnüm etdiyi ideyalar millətin davamlı inkişafı, onun tarixi missiyası və həyatının mənası haqqında maraqlarla üst-üstə düşür.

Bəs milli dövlət şəxsiyyətə nə üçün lazımdır? Əlbəttə, ona görə ki, o, milli ideyanın ən aktiv daşıyıcısıdır. Onun öz şəxsi və milli kimliyini təsdiq etməsi məsələsi həyatı əhəmiyyət kəsb edən prinsipial məsələdir. O, öz “Mən”ini ona üzvi şəkildə məxsus olan milli idendifikasiyasını daha aydın şəkildə tərənnüm etdiyi zaman təsdiqləyə bilir. Onu tək-cə kimliyin düşünülmüş və ali forması olan milli kimliyin strukturunun müəyyən edilməsi qane etmir. O, bu kimliyi kimliklər içərisində ən yüksək kürsüyə qaldırmaq naminə bütün varlığını və enerjisini sərf etməkdə ısrarlıdır.

Milli dövlətin təşəkkülü prosesində “superetnos” fenomeninin müstəsna əhəmiyyəti vardır. Superetnos - iri və xüsusi etnik sistem kimi təzahür edir və onun tərkibində təmsil olunan rəngarəng etnik elementlər ümumi özünüdərk keyfiyyətlərinə malik olur. Etnosu superetnos səviyyəsinə qaldıran, onun davamlı tərəqqisini təmin edən əsas faktor da məhz şəxsiyyətin fəvqəladə fəallığı, onun individual kredoya və ümumbəşəri məqsədlərə can atmasıdır. Belə şəxsiyyət konformizmi – hər hansı mühitə könüllü şəkildə adaptasiya olunmağı, avantürist ideyaların əsirinə çevrilməyi, hakim qaydalara düşünülməmiş və kor-koranə tabe olmağı qəti olaraq rədd edir. Passionarlıq onun təbiətinə apriori məxsusdur. O, başqa individlərdən fərqli olaraq, ətraf aləmdən daha çox enerji mənimsəyir. Bu enerji isə nəinki onun özünə xas olan sağ qalmaq və nəslə qorumaq instinktini tamamilə təmin edir, həm də məqsədyönlü fəaliyyət qismində ətraf mühiti fundamental şəkildə dəyişdirməkdə yardımçı olur. Belə şəxsiyyət yüksək pozitivliyi və fəallığı ilə seçilən enerji daşıyıcısı, aktiv ictimai tipdir. O, davamlı olaraq, populyasiyanın həyat ukladında hökm sürən, öz passivliyi, konservatizmi və degenerativ komponentləri ilə ictimai tərəqqini ləngidən deqradasiyaya və onu törədən bütün yad ünsürlərə ısrarla “yox” deyir. Məhz bu səbəbdən konkret cəmiyyətdə və beynəlxalq münasibətlər sistemində o, özünə nüfuzlu və kompromis bilməyən çoxlu opponentlər qazanır. Lakin bu opponentlər öz mövqelərində nə qədər ısrarlı olsalar da, passionarlıq ruhu daşıyan şəxsiyyət və onun həqiqət uğrunda mübarizəsi gec-tez qalibiyətlə nəticələnir. Çünki belə şəxsiyyət həm həyat fəlsəfəsinin sülhyaradan apologeti, həm də mücəhidlik və fədailik zirvəsinə ucalmağa daim hazır və qadir olan insandır.

Milli dövlət konsepsiyasında primordialist (lat. *primordial* - ilkin - etnosu ilkin birlik qismində nəzərdən keçirən elmi istiqamət) apologetikamilləti etnosun tarixi proses nəticəsində keçdiyi xüsusi milli inkişaf pilləsi, yəni sosial-bioloji, irqi və etnik fenomen kimi qəbul edir və onu “etnomillət” adlandırırlar. Onlar iddia edirlər ki, millətçiliyin belə tipinin yaranması “xalqın ruhu” adlanan mistik bir konsepsiyanın formalaşması ilə bağlıdır. Bu baxımdan “xalqın ruhu” fəvqəltəbii substansiya kimi qan qohumluğu və irqi yolla nəsilədən nəsilə keçir. Lakin millətin təşəkkülünün və formalaşmasının bu versiyasında da fəvqələnerji sahibi olan şəxsiyyətlərin rolu və yaradıcı fəaliyyəti həlledici hesab olunur. Qeyd etmək lazımdır ki, Orta əsrlər tarixinin başa çatması (Avropada XVII əsr) və Yeni tarixin başlanması ilə əlaqədar praktiki diplomatiyada ilk millətlərin spesifik konturlarının cızılması prosesi başlandı. Məhz bu proses nəticəsində elmi dövriyyəyə şəxsiyyətin ictimai fəallığı kimi təzahür edən “xalqın ruhu” (fran. *l'esprit des nations*) termini daxil oldu. Sözügedən termin məşhur fransız maarifçiləri Volterin (Fransua Mari Arue - 1694-1778) və Monteskyenin (Şzrl Lui de Sekonda – 1689-1755) əsərlərində öz əksini tapmışdı. Belə məlum olur ki, xalqın ruhunu tərənnüm edən normativ subyekt məhz o xalqı beynəlxalq arenada təmsil edəndən diplomatik personadır.

Klassik alman fəlsəfəsinin görkəmli nümayəndələrindən biri Vilhelm Fridrix Hegel (1770-1831) şəxsiyyətin pozitiv məzmunu qismində “milli ruh” məvhumunu Mütləq Ruhun tarixi-mədəni proeksiyası kimi qiymətləndirir və hesab edirdi ki, fəal və yaradıcı şəxsiyyətlərin konkret obrazları kimi təzahür edən milli ruhlar dialektik baxımdan, davamlı olaraq, tarixin çərxini hərəkətə gətirirlər. Bununla da onlar özlərini milli ruhun empirik ifadəsi kimi təsdiq edirlər və milli xarakterdə ifadə olunmaqla fərdi ruhların təşəkkülünə integrativ və dəyişdirici təsir göstərirlər.

Bu gün dünyanı pozitiv anlamda dəyişdirməyə və industrial paradiz yaratmağa qadir olan müasir şəxsiyyətin qarşısında mühüm tarixi vəzifələr durur: təmsil etdiyi milli dövlətin davamlı inkişafını və təhlükəsizliyini təmin etmək, bütün qüvvələrini və ona məxsus olan ekstraordinar fəallığı səfərbər edərək onun millətlər və milli dövlətlər arasında layiqli yerini təsdiq etmək.

## Ədəbiyyat

1. Герасимов О.В. Феномен исторической памяти // Вестник УРАО. 2013. № 5 (68). - С. 133-137
2. Липкин А.И. К вопросу о понятиях национальной общности и национально-культурного ядра // Вестник российской нации. 2012, № 4-5, с. 155-176

UOT 94 (479.24)

### **Roma İmperiyasının Şərq siyasəti və Azərbaycan Albaniyası dövləti**

*t.f.d., dos. Zeynalov Nizami Dilənçi oğlu  
Mingəçevir Dövlət Universiteti  
Kərimova Aysel Qəhrəman qızı  
AMEA Tarix İnstitutu*

Azərbaycan Albaniyası dövlətinin tarixi vətən tarixşünaslığının maraqlı səhifələrindən biridir. 200 ilə yaxın bir dövr ərzində araşdırılmasına baxmayaraq bu gün də Azərbaycan Albaniyası tarixinin bir çox problemləri böyük maraq kəsb etməkdədir.

Məlumdur ki, Albaniya haqqında antik müəlliflərinin əsərlərində verilən nisbətən geniş məlumatlar Roma sərkərdəsi Qney Pompeyin bu ərazilərə yürüşü ilə əlaqədardır. E.ə. I əsrin əvvəllərindən başlayaraq Roma özünün Şərq siyasətində Cənubi Qafqaza xüsusi diqqət yetirməyə başlayır və bu ərazilərin Romanın nüfuz dairəsinə daxil edilməsi uğrunda mübarizə onun Şərq siyasətinin əsas istiqamətindən birinə çevrilir. E.ə. I əsrin 60-cı illərinin birinci yarısında Roma senatının qərarı ilə Qney Pompey Şərqə göndərilən Roma qoşunlarının komandanı təyin edilir. Pompeyin məqsədi Şərqdə antiroma koalisiyasının əsas ilhamçılarından biri olan Pont çarlığı və onun hökmdarı VI Mitridat Yevpatora zərbə endirmək idi [5, s. 84-85]. Lakin VI Mitridatı təqib edən Pompey qəfil fikrini dəyişərək öz ordularını Pont çarlığının cənub-şərqində yerləşən Armeniyaya yönəltdi.

Görünür, bu dövrdə Ön Qafqazda yaranan mürəkkəb siyasi vəziyyət Pompeyi planında dəyişiklik etməyə məcbur edir [2, s. 154]. Appianın məlumatına görə, bu dövrdə Armeniyada hökmdar II Tiqrana onun 3 oğlundan ən kiçiyi olan Tiqrana arasında hakimiyyət uğrunda mübarizə gedirdi [App., 104; 6, s. 437, 439]. Digər antik müəlliflər, Plutarx və Dion Kassi də təsdiq edirlər ki, II Tiqranın oğlu gənc Tiqrana Qney Pompeyi Armeniyaya dəvət edərək ondan yardım istəyir [Plut., Pomp, XXXIII; 9, s. 202-203; Dio, XXXIV, 51, 1; 7, s. 86-87]. Lakin Pompey ona deyil, atası II Tiqrana yardım edir və onun hakimiyyətdə qalmasını dəstəkləyir. Çünki II Tiqrana Pont çarı VI Mitridatın qohumu (qaynatası) və ən yaxın müttəfiqi idi. Pompey hesab edirdi ki, II Tiqrana özündən asılı vəziyyətə salaraq VI Mitridatı əsas müttəfiqindən məhrum edəcəkdir. İmzalanan müqaviləyə əsasən II Tiqrana Roma xəzinəsinə vergi ödəməli və eyni zamanda Mesopotamiya və Armaniyanın bir hissəsindən imtina etməli idi [5, s. 87-88]. Beləliklə, hesab etmək olar ki, VI Mitridatı təqib edərkən Pompey Armaniya üzərinə yeriməklə həm də öz arxasını möhkəmləndirməyi qərara alıbmiş. Yalnız Armaniya ilə münasibətlərini qaydaya saldıqdan sonra Roma qoşunları e.ə. 66-cı ilin dekabrında VI Mitridatın ardınca Armaniya şimala doğru üz tutdular [2, s. 155]. Əslində, Pompeyin qoşunları Qara dənizin şərqində yerləşən Kolxidaya doğru hərəkət etməli idilər. Lakin maraqlıdır ki, Roma qoşunları Kolxidaya düzxətli marşrutla deyil, şimal-şərqə doğru dönməklə, yəni Albaniya və İberianın ərazisindən keçməklə hərəkət etməyə qərar verir (Xəritə-sxem 1). Çox böyük ehtimalla güman etmək olar ki, Pompey VI Mitridatın müttəfiqləri hesab edilən Albaniya və İberiya ilə də münasibətləri qaydaya salmaq istəyirmiş. Çünki Plutarxın məlumatına görə, “iberlər və albanlar əvvəlcə romalılara öz ölkələrindən sərbəst keçib getməyə icazə verdilər” [Plut., Pomp., XXXIV; 9, s. 204-205]. Deməli, Pompeylə albanlar və iberlər arasında razılışma əldə edilibmiş. K.V. Trever isə belə bir maraqlı versiya irəli sürür ki, Pompey bu yolu seçməklə hiylə işlədərək VI Mitridatı kömək edən iberləri qəfil yaxalamaq istəyirmiş [5, s.88]. Lakin hər halda, antik müəlliflərin məlumatlarından görünür ki, əldə edilən razılışma müvəqqəti xarakter daşımışdır. Çünki e.ə. 66-cı və e.ə. 65-ci illərdə Pompeyin qoşunları ilə albanlar və iberlər

arasında döyüş baş vermişdir. Beləliklə, çox təssüf ki, Romanın Şərq istiqamətində Cənubi Qafqaz xalqları ilə ilk “görüşü” yerli xalqlarla qarşılıqlı anlaşma şəraitində deyil, qarşıdurma şəraitində baş verir. Hesab etmək olar ki, Roma qoşunlarının Cənubi Qafqazda bir ilə yaxın ləngiməsinin əsas səbəbi, həm də Albaniya və İberiyanı tabe etmək istəyindən irəli gəlibmiş. Plutarxın məlumatından görünür ki, Pompey “Hirkaniya və Kaspi dənizi sahillərinə doğru” da yürüş etmək niyyətində imiş, lakin “zəhərli sürünənlərdən qorxaraq” geri qayıdıb [Plut., Pomp., XXXVI; 9, s. 208-209]. Plutarxdan başqa bəhs edilən dövrdə Roma qoşunlarının Albaniyanın dərinliklərinə doğru irəliləməsini heç bir qaynaq təsdiq etmir. Görünür ki, Roma qoşunları Albaniyada çox ciddi müqavimətlə qarşılaşmış və geri dönməyə məcbur olmuşdur. Strabon da təsdiq edir ki, albanlar Pompeyə qarşı iberlərdən daha çox qoşun çıxarıblarmış [Strabo, XI, 4,5; 4, s. 476]. Hər halda, Roma qoşunlarının Şərq, o cümlədən Cənubi Qafqaz istiqamətindəki ilk ekspansiyası özünü sonadək doğrultmadı. Belə ki e.ə. I əsrdə Roma imperiyası Xəzər dənizi sahillərində əlverişli mövqə tutan Albaniyanı özünün təsiri altına ala bilmədi.

Hesab etmək olar ki, Roma imperiyasının Şərq siyasətində, xüsusilə, Cənubi Qafqazla bağlı həm də iqtisadi maraqları olmuşdur. Bəhs edilən dövrdə Qara dəniz sahillərinin böyük bir hissəsinə yiyələnmiş Roma imperiyası Şərq ölkələrindən gələn, Xəzər dənizi vasitəsilə Albaniya ərazisindən keçən və onu Qara dəniz regionu ilə birləşdirən tranzit ticarət yollarına nəzarəti ələ almaqda da maraqlı idi. Şərq ölkələrindən gələn ticarət yollarının bir qolu da Mada və Atropatənadan üzü şimala doğru, quru yollar vasitəsilə Xəzər dənizinin qərb sahilləri boyunca Albaniyadan keçməklə Kaspi keçidi (Dərbənd keçidi) vasitəsilə Şimali Qafqaz ərazilərinə, buradan isə Şərqi Avropaya yönəlirdi (Xəritə-sxem 2). Bu yollar heç şübhəsiz ki, Qədim Çindən və Hindistandan gələn ticarət yollarının bir qolu olmuşdur. Təsadüfi deyil ki, bu ticarət yolları barədə antik müəllif Strabonda da kifayət qədər məlumatlar vardır [Strabo, XI,5,8; 4, s. 480]. Strabonun bu məlumatından aydın görünür ki, Albaniyadan şimalda, Kaspi keçidi (Dərbənd keçidi) yaxınlığında, Sarmatiyada yaşayan aors tayfaları Şərq ölkələri olan Armeniya (Kiçik Asiya Ermənistanı – Z.N., K.A.) və Mada ilə karvan ticarətinə malik olmuşlar və bu ticarətdən böyük mənfəət əldə etmişlər. Lakin bu ticarət əlaqələri bilavasitə deyil, heç şübhəsiz ki, tranzit ticarətdə fəal aktor kimi çıxış edən Albaniya vasitəsilə saxlanmışdır [1, s. 350-351]. Çünki antik qaynaqlardan məlumdur ki, nə tarixi Armeniya, nə də Mada Sarmatiya ərazisi ilə bilavasitə sərhəddə malik olmuşlar. Albaniya isə Klavdi Ptolemeyə görə, bilavasitə Sarmatiya ilə həmsərhəd idi [Ptol., V,8,7; 3, s. 237].

Antik Albaniya ərazisindən keçən digər mühüm tranzit ticarət yolu isə Xəzər dənizi və Kür çayı vasitəsilə Qara dənizin şərq sahillərinə çıxan ticarət yolu olmuşdur (Xəritə-sxem 2). Strabonun məlumatına əsasən bu ticarət yolu vasitəsilə Baktriya və Hindistanla əlaqələr saxlanılmışdır [Strabo, XI,7,3; 4, s. 482]. Strabonun məlumatından o da aydın olur ki, bu ticarət yolları ən geci e.ə. IV-III əsrlərdən fəaliyyət göstərmişdir. Çünki müəllif öz məlumatında Makedoniyalı Aleksandrın tarixçisi olan Aristobula və qədim yunan coğrafiyaşünası Eratosfenə əsaslanır. Onların isə bu məlumatları Patrokoldan götürdüyünü qeyd edir [Strabo, XI, 7, 3; 4, s. 482]. Məlumdur ki, bəhs edilən dövrdə əlverişli gəmiçilik əhəmiyyətinə malik olan Kür çayının bilavasitə Qara dənizə çıxışı yoxdur. Lakin bu barədə Böyük Plininin məlumatı bizim köməyimizə çatır. Müəllif yazır ki, “...Baktriya gətirilən hind malları Kaspi dənizi vasitəsilə Kür çayına və buradan 5 gündən çox olmayan quru yolu vasitəsilə Pont dənizinə tökülən Fasis (müasir Rioni çayı – Z.N., K.A) çayına aparılırdı” [Plin., VI, 52; 8. s. 376-377].

Heç şübhəsiz ki, Roma imperiyasının bu cür ticarət yollarının üzərində yerləşən və strateji baxımdan əlverişli mövqə tutan Albaniyada maraqları olmaya bilməzdi. Maraqlıdır ki, Qney Pompeyin Şərq yürüşləri dövründə, romalılar tərəfindən bu ticarət yollarının işlək vəziyyətdə olması da yoxlanmışdır. Antik müəlliflərdən Böyük Plini Roma müəllifi Mark Varrona (e.ə. 116-23) istinad edərək “Hindistandan Baktriya qədər olan ticarət yolunun 7 günlük məsafədə olduğun”nun öyrənilməsi haqqında məlumat verir [Plin., VI, 52; 8. s. 376-377]. Görünür ki, Qara dənizi Xəzər dənizi ilə birləşdirən su ticarət yolu Roma hakim dairələrini daha çox maraqlandırmış. Hesab etmək olar ki, bu marağın həm də siyasi motivləri olmuşdur. Nəzərə alsaq ki, Xəzər dənizinin cənub sahillərindən keçən ticarət yolları Parfiya imperiyasının bilavasitə nəzarəti altında idi və e.ə. II-I əsrlərdə Roma ilə Parfiya hegemonluq uğrunda mübarizə aparırdılar, onda, Xəzər-Qara dəniz su ticarət yolunun və təbii ki, Azərbaycan Albaniyasının Roma üçün hansı əhəmiyyətə malik olduğu aydın olar. Oks (Amudərya – Z.N., K.A) çayı vasitəsilə Baktriya və Hindistanla aparılan ticarət yolu isə Parfiyanın nəzarətindən kənar idi. Bu barədə Strabon yazır ki, “...Oks çayı parfiyalıların ölkəsinin yaxınlığından axır” [Strabo, XI, 7, 3; 4, s. 482]. Deməli, Oks

çayı Parfiyanın yaxınlığından keçməklə, əslində, bu ölkənin sərhəddinə daxil deyildi. Həm də Strabon özünün bu məlumatında e.ə. II əsrdə yaşamış və “Parfiya tarixi” əsərinin müəllifi olan Artemitli Apollodora istinad edir, bu isə onun məlumatının mötəbər olduğunu göstərir.

Qaynaqların məlumatından aydın olur ki, Roma imperiyası sonrakı yüzilliklərdə də özünün Şərqi siyasətini davam etdirərək, Cənubi Qafqazda özünün geosiyasi və əlverişli iqtisadi mövqeyi ilə seçilən antik Azərbaycan Albaniyasına çox böyük maraq göstərmişdir. Eramızın 68-ci ilində Roma imperatoru Neronun “Kaspi qapıları”na can atması, XII “ıldırım sürətli” legionun Albaniyaya yürüşləri, görünür ki, Romanın bu istiqamətdə cəhdlərinin bariz nümunələridir. Əslində, Roma hakim dairələrinin Albaniyanı tamamilə öz nüfuz dairəsinə salmaq istəyi baş tutmasa da, hər halda, antik qaynaqların aparılan təhlilindən görünür ki, antik Azərbaycan Albaniyası Roma imperiyasının Şərqi siyasətində mühüm yer tutmuşdur.

## XƏRİTƏ-SXEM ÖN ASİYA e.ə. I – e. I ƏSRLƏRİNDƏ

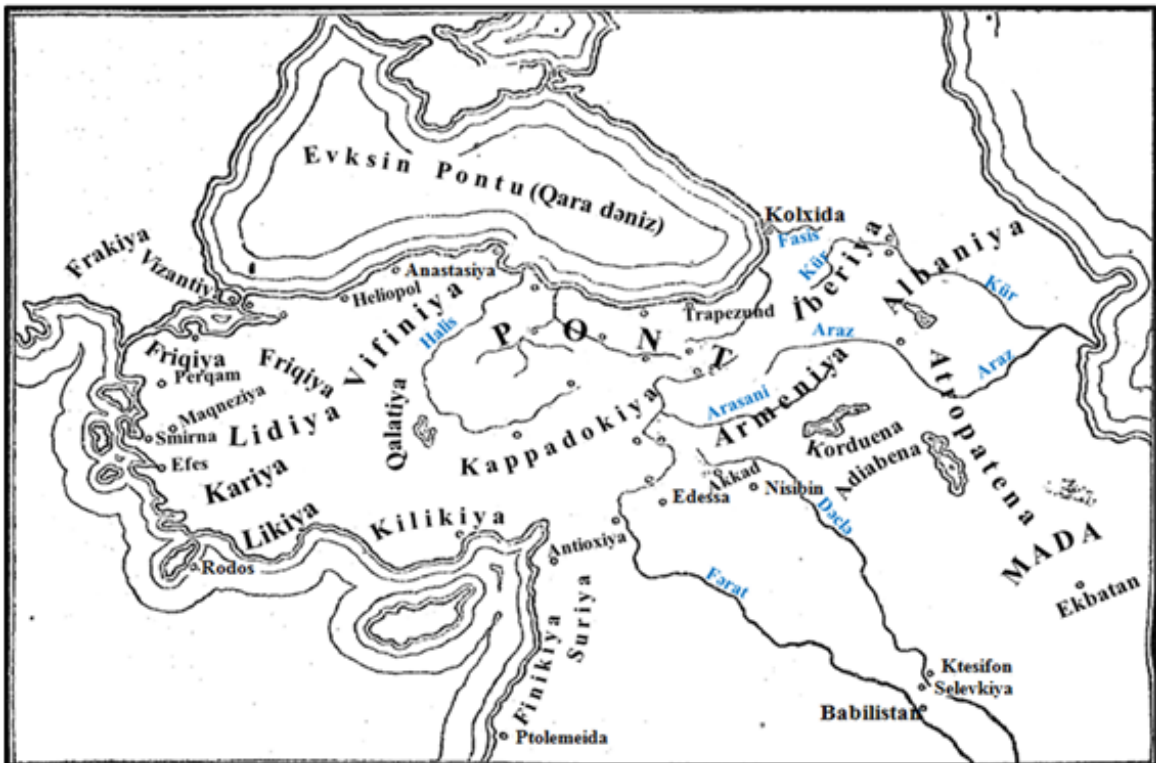

Xəritə-sxem 1.



Xəritə-sxem 2.

### Ədəbiyyat

1. Zeynalov N.D., Mövlayeva V.Ə. Antik Albaniya beynəlxalq ticarət əlaqələri sistemində (Yunan coğrafiyaşünası Strabonun məlumatları əsasında) / "Qloballaşma və regional inteqrasiya" mövzusunda respublika elmi konfransının materialları, 23-24 dekabr, 2016. Mingəçevir: MDU, 350-352
2. Джавадов И.Ш. О сражении кавказских албанцев и иберов против римлян в 66 г. до н.э. // Вестник Древней Истории, 1973, № 1, с. 154-159
3. Известия древних писателей греческих и латинских о Скифии и Кавказ. В 2-х томах. Т. 1, греческие писатели, вып. 1,2,3 / Соб. и изд. с русским пер. В.В.Латышев. СПб.: Типография Императорской Академии Наук, 1890-1900, 946 с.
4. Страбон. География в 17 книгах. (Пер. А.Стратановского). М.: Наука, 1964, 941 с.
5. Тревер К.В. Очерки по истории и культуре Кавказской Албании (IV в. до н.э. - VII в. н.э.). М-Л.: Изд-во АН СССР, 1959, 391 с.
6. Appianus Alexandrinus. Roman history: in four volumes. Vol. II. With an En. tr. by H.White / Classical Library edition, London:William Heinemann LTD, 1962, 477 p.
7. Cassius Dio. Roman History. In nine volumes. Vol. III. With an En. tr. by E.Cary. Classical Library edition, London: W. Heinemann, 1914, 528 p.
8. Pliny the Elder. Natural history: In ten volumes. Vol. II, libri III-VII / With an En. tr. by H.Rackham. Cambridge: Harvard University Press, London: William Heinemann LTD, MCMLXI (1961), 663 s.
9. Plutarch's Lives. In eleven volumes. Vol. V. With an En. tr. by B.Perrin / Classical Library edition, London:William Heinemann LTD, MCMLXI (1961), 543 p.

## Rəqabətqabiliyyətli pedaqoji kadr hazırlığının aktual problemləri

*p.f.d., dos. Əzizova Zəfira Mirsəfər qızı  
Mingəçevir Dövlət Universiteti*

İlham Əliyevin rəhbərliyi ilə uğurla həyata keçirilən, əsası ümummilli lider Heydər Əliyev tərəfindən qoyulmuş təhsil islahatlarının əsas məqsədi təhsil sistemimizin dünyanın inkişaf etmiş ölkələrinin təhsil səviyyəsinə uyğunlaşdırılmasıdır. Ölkəmizdə pedaqoji kadr hazırlığına böyük diqqət yetirilir.

XXI əsrdə insanın şəxsiyyət kimi intellektual səviyyəsinin yüksək olmasına böyük önəm verilir. Cəmiyyətimiz inkişaf etdikcə gənc nəslin təhsili məsələsində qarşıya yeni tələblər qoyulur. Müasir dövrdə müəllimlər yetişməkdə olan gənc nəslin təbii imkanlarını, meyl, maraq və idrak qabiliyyətlərini nəzərə alaraq onun şəxsiyyətini formalaşdırmalıdır. Pedaqoji kadrlar həyata, səmərəli fəaliyyətə hazır olan, yaradıcı düşüncə tərzinə, milli-mənəvi dəyərlərimizi, milli mənəviyyatımızı yüksəkdə tutan və onu qoruya bilən, ümumi mədəniyyətə malik, Azərbaycanın daim inkişaf etməsinə çalışan vətəndaşlar tərbiyə etməlidir.

Məhəmməd Peyğəmbər insanın mənəviyyatına böyük əhəmiyyət verərək deyirdi: “Millətim üçün üç şeydən qorxuram: alimin xətasından, münafiqin (riyakarın) Quran haqqında cəfəng danışığından və mənəviyyatı, əxlaqı məhv edən mühitdən”.

Bu gün özümüzün milli-mənəvi dəyərlərimizi, milli kimliyimizi qoruyub saxlamaqla yanaşı, həm də integrativ təfəkkürə sahib olmalı, inkişafı daha geniş miqyasda, ən azı Avropa kontekstində görməyi bacarmalıyıq.

Azərbaycan Respublikasının Prezidenti, cənab İlham Əliyev demişdir: “İnsan kapitalı inkişaf etmiş ölkələrin indiki durumunu müəyyən edən amildir. Həmin ölkələr təbii resurslar hesabına yox, intellektual potensiala, yeni texnologiyaların icad olması, tətbiqinə görə inkişaf edirlər. Biz də bu yolu seçməliyik.”

Müasir qloballaşma əsərində informasiya və kommunikasiya texnologiyaları, mütərəqqi yenilikləri özündə ehtiva edən çoxşaxəli innovasiya sistemləri hər bir dövlətin ümumi inkişaf səviyyəsindən və potensialından xəbər verən, sosial-iqtisadi, mədəni-intellektual yüksəlişi təmin edən vacib meyarlardan birinə çevrilir, cəmiyyətin inkişafına təsir göstərir.

Azərbaycan Respublikasının Prezidentinin “2008-2012-ci illərdə Azərbaycan Respublikasında təhsil sisteminin informasiyalaşdırılması üzrə Dövlət Proqramı”nın təsdiq edilməsi barədə 10 iyun 2008-ci il qəbul edilmiş qərar böyük əhəmiyyətə malikdir. “Informasiya cəmiyyətinin tam hüquqlu üzvü olmaq üçün informasiya resurslarından səmərəli istifadə etmək, texnoloji vasitələrə yiyələnmək, informasiyanın xüsusiyyətlərinə yaxından bələd olmaq və vətəndaşlarda, xüsusən də gənclərdə bu kimi xüsusiyyətlərin, yəni informasiya mədəniyyətinin, informasiya dünyagörüşünün formalaşması və onları informasiya cəmiyyətinə hazırlamaq, bu vacib sahənin ardıcıl inkişaf etdirilməsi istiqamətində növbəti uğurlu addımlardandır” [1].

Müasir təhsili yeni texnologiyasız təsəvvür etmək çətindir. Hazırda təhsildə tətbiq olunan interaktiv metodlar, informasiya-kommunikasiya texnologiyaları zaman-zaman dəyişir, yenilənir. Elektron dərsliklər yaranır. Auditoriyalar texniki vasitələrlə, sürətli kompüterlə, məsafədən təhsil avadanlıqları ilə təchiz edilir. Ancaq unutmamalıyıq ki, bütün bunlar nə dərslikləri, nə də müəllimləri əvəz edə bilməz. Təlim zamanı pedaqoji vasitələri müəllim müəyyənləşdirir. Müəllim pedaqoji vasitələrin kompleksindən xəbərdar olmaqla yanaşı, eyni zamanda, təlimin səmərəliliyini təmin etmək üçün bu vasitələri harada, niyə, nə vaxt və hansı şəraitə, ən başlıcası isə kimlərə tətbiq edəcəyini bilməlidir. Hazırda məktəblərdə dərs deyən bütün müəllimlər təlimdə müasir texnologiyaların təkmilləşdirilməsini bilməlidir.

Pedaqoji texnologiya təlimdə tək-cə kompyuterdən və digər texniki təlim vasitələrindən istifadə deyil, həm də təhsil problemlərindəki faktların təhlili yolu ilə təlim prosesinin səmərəliliyinin və effektivliyinin yüksəldilməsi üçün prinsiplərin, üsulların, vasitələrin aranıb aşkarlanması, müəyyənləşdirilməsi və optimal metodların tətbiqi metodikasının hazırlanması və qiymətləndirilməsidir. Müəllimin məharəti ondan ibarət olmalıdır ki, o, şagirdlərinə qarşı, eyni zamanda, öyrədilən fənnə qarşı düzgün münasibət formalaşdırmağı bacarsın. Müəllimlə şagirdlərin arasında ittifaqın yaranması, müəllimlə şagirdin təması bilik qazanmanı asanlaşdırır və şagirdə

düşünmə imkanı verir.

Məşhur Çin mütəfəkkiri Konfutsi 2500 il bundan əvvəl demişdir: “Müəllim şagirdi öyrəndə də, tərbiyə edəndə də onu irəliyə aparır, arxasınca dartmır, onda maraq oyadır, məcbur etmir, ona yol göstərir, yolu sərbəst getməyə imkan yaradır. Nə qədər ki, o, şagirdə maraq oyadır, məcbur etmir, deməli, tələbənin bilik qazanması asanlaşır. Nə qədər ki, o, şagirdə yalnız yol açır, ona düşünmək imkanı verir”[2].

Müasirimiz mərhum akademik Azad Mirzəcanzadə bu məsələyə xüsusi diqqət yetirərək yazırdı: “Təlim prosesində yalnız tələbənin müəllimlə görüşü yox, bir də onların bir-birini anlaması əsas şərtidir. Müəllimlə tələbənin ancaq ürəklə danışması, sərbəst fikir mübadiləsi çox şey öyrədir.”

Şagird təlim prosesində dərsi quru öyüd-nəsihət, mücərrəd mühakimələr şəklində sevmir. Şagird öz müəllimini ritorik nəsihətçi yox, həyat nəfəsli dost, valideyn, müdrik tərbiyəçi kimi tanıyanda onun pərəstişkarı olur. Müasir dövrdə təhsil müəssisələrində yeni təlim texnologiyalarının tətbiqi sürətləndirilməlidir. Çünki müasir sosial-mədəni problemlər tələbələri dünyəvi səviyyədə geniş düşünməyi bir tələb kimi irəli sürür.

Makarenko müəllimdən bəhs edərkən, bu məsələ haqqında belə deyirdi ki, uşaqları son dərəcə artıq maraqlandıran şey bizim yüksək ixtisas dediyimiz şeydir, möhkəm və aydın bilikdir, bacarıq, ustalıq, məharət, sözcülüyn və ibarəbazlığın olmaması, daim işləməyə hazır olmaqdır. O, deyirdi, siz uşaqlara qarşı son dərəcə soyuq ola bilərsiniz, hər şeyə irad tutmaq dərəcəsinədək tələbkar ola bilərsiniz, lap əl-ayağınıza dolaşdıqları bir halda, siz onları görməyə bilərsiniz, hətta ən çox sevdikləri şeyə etinasız yanaşa bilərsiniz, lakin əgər əlinizdəki işi çox gözəl yerinə yetirirsinizsə, biliyiniz, müvəffəqiyyətiniz varsa, lap arxayın ola bilərsiniz ki, uşaqların hamısı sizin tərəfinizdədir. Beləliklə, müasir dövrdə gənc nəslin təlim-tərbiyəsi ilə məşğul olan müəllim tədris prosesində qarşıya qoyduğu məqsədə nail olmaq üçün, yeni insanlar yetişdirə bilmək üçün, ölkəmizin gələcəyini etibarlı əllərə ötürmək üçün öz şəxsi nüfuzunu artırmalı və müəllim nüfuzunun, müəllim işinin əsas şərtlərindən biri olan müəllim ustalığına yiyələnməlidir. Bunun üçün müəllim ilk növbədə, öz intellektual inkişafı və təhsilinin qayğısına gəlməlidir. Gənc insanlar isə gələcəkdə müstəqil düşünən, problemin həlli, təhlil, ünsiyyət və qrup şəklində işləmək bacarıqlarına malik insanların tələb olduğu mühitlərdə fəaliyyət göstərəcəklər. Texnologiyadan səriştəli istifadə onların gələcək həyatının bir hissəsidir, lakin ən önəmlisi onların öz ağıllarından bacarıqlı şəkildə istifadə etməsi olacaqdır.

Hal-hazırda ali təhsil üzrə pedaqoji kadr hazırlığı respublikada 12 dövlət, 10 özəl ali məktəb tərəfindən həyata keçirilir. Onlardan biri də Mingəçevir Dövlət Universitetidir. Mingəçevir Dövlət Universitetində pedaqoji kadrların hazırlığı bakalavriat və magistratura səviyyələrində həyata keçirilir. Mingəçevir Dövlət Universitetində rəqabətqabiliyyətli pedaqoji kadrların hazırlanması üçün demək olar ki, hər cür şərait yaradılmışdır. Bu konfransda məktəb direktorlarının və bir sıra nüfuzlu müəllimlərin iştirakından istifadə edərək müraciət etmək istəyirəm ki, şagirdlərinizi bizim universiteti seçməyə istiqamətləndirəsiniz. Xüsusilə, oğlanların pedaqoji fakültəni seçmələrinə ehtiyac var. Çünki məktəblərimizdə kişi müəllimlərin sayı getdikcə azalır. Mingəçevir Dövlət Universitetində tələbələrə yüksək səviyyədə tələb olunan bilik verilir və biliyə qiymət verilir, universitetimizdə şəffaflyq var. Tələbələrımız elmi-tədqiqatla məşğul olurlar. Onlara təhsillərini xarici ölkələrdə davam etdirmək üçün imkanlar yaradılır. 2018-ci tədris ilində 4 nəfər tələbəmizə İspaniyada təhsillərini davam etdirmək imkanı verilibdir.

Pedaqoji kadr hazırlığı prosesində aktuallyq kəsb edən məsələlərdən biri də tələbələrin pedaqoji təcrübə keçməsidir. Yeni təhsil proqramlarında pedaqoji təcrübə saatları 18 həftədən 14 həftəyə endirilmişdir. Bu da tələbələrin nəzəriyyədə öyrəndiklərinin təcrübəyə tətbiq edə bilmələri üçün imkanların azlığını ifadə edir. Bununla belə, universitet rəhbərliyi tələbələrə təcrübə keçmək üçün şəhərimizin qabaqcıl, yeni pedaqoji texnologiyalar tətbiq olunan məktəblərə, dərsləri yeni təlim metodları ilə keçən müəllimlərin siniflərinə göndərməyə üstünlük verir. Çünki bəzi məktəblərdə dərslər hələ də ənənəvi təlim metodları ilə keçirilir.

Beləliklə, qloballaşan cəmiyyətdə bir millət kimi daim mövcud olmaq üçün, Azərbaycanlı dedikdə göz önündə öz milli-mənəvi dəyərləri ilə canlanan xalqı, milləti tərənnüm etmək üçün Azərbaycan dövlətinin, millətinin mənafeyini hər yerdə müdafiə etməyə qadir olmaq üçün ailədə, məktəbdə uşaqlara özümüz nümunə olmalıyıq. Tədris olunan fənlər vasitəsi ilə milli adət-ənənələrimizi gənc nəslə aşılayıb formalaşdırmalıyıq.

Gəncləri daim inkişafa, sivil ənənələri mənimsəməyə, malik olduğumuz müstəqil Azərbaycanımızı göz bəbəyi kimi qorumağa səsləyən də milli ruhumuzdur. Bu ruhu



formalaşdırmaq, inkişaf etdirmək məhz pedaqoji kadrların öhdəsinə düşən vəzifələrdəndir.

## Ədəbiyyat

1. 2008-2012-ci illərdə Azərbaycan Respublikasında təhsil sisteminin informasiyalaşdırılması üzrə Dövlət Proqramı – 10 iyun 2008-ci il.
2. Azərbaycan müəllimi. 2010, 26 noyabr. s.20.

UOT 398:801.6

### “Dədə Qorqud”un yeni əlyazması – 13-cü boy

*fil.f.d., dos. Manafov Namaz Rizvan oğlu  
fil.f.d. Manafova Maarifə Nuh qızı  
Mingəçevir Dövlət Universiteti*

Türk poetik təfəkkürünün məhsulu olan “Kitabi-Dədə Qorqud” dastanının dünya ədəbiyyatı xəzinəsində özünəməxsus yeri vardır. “Kitabi-Dədə Qorqud”un 12 boydan ibarət olan Drezden nüsxəsi 1815-ci ildən, 6 boy və müqəddimədən ibarət olan Vatikan nüsxəsi 1952-ci ildən ictimaiyyətə məlumdur. Bu nadir sənət əsərinin Drezden və Vatikan kitabxanalarına necə düşməsi məlum deyil. Elmi ictimaiyyətə o məlumdur ki, 1565-1585-ci illərdə güney Qafqazda hakimiyyət sürmüş Osmanlı qoşunları komandanı Osman paşa Ərdəmirzadənin xəzinəsi ilə bərabər “Kitabi Dədə Qorqud” dastanı da Avropaya aparılmışdır. 1815-ci ildə isə alman şərqsunası Fridrix fon Dits “Kitabi-Dədə Qorqud” haqqında məlumat vermiş, ilk elmi fikir söyləmiş və dastanın “Basatın Təpəgözü öldürdüğü boy”u alman dilinə tərcümə etmişdir. Bu ölməz sənət əsəri sonradan dünyanın bir çox dillərinə tərcümə edilmiş, Ankarada, Bakıda, İstanbulda, Sankt-Peterburqda, Londonda, Sürixdə və başqa şəhərlərdə dəfələrlə nəşr edilmişdir.

Odur ki, 2019-cu ilin aprel ayında “Dədə Qorqud”un yeni üçüncü əlyazmasının tapılması xəbəri sensasiyaya səbəb oldu, son illərin ən önəmli hadisəsi kimi türkoloqların mübahisə mövzusunə çevrildi.

Yeni əlyazma haqqında ilk məlumatı Türkiyənin Bayburt Universitetində keçirilən “Dünya Mədəni Mirası Dədə Qorqud” beynəlxalq konfransında (25-27 aprel 2019) Ege Universitetinin professoru Mətin Ekici vermiş, “Dədə Qorqud”un yeni 13-cü boyunu - “Salur Qazanın yeddi başlı əjdahanı öldürməsi” adlı boyu elmi ictimaiyyətə təqdim etmişdir.

Əlyazmanın sahibi İranda Türkmən Səhra bölgəsinin Günbet şəhərində yaşayan Yahya Vəli Məhəmməd Xocadır. Vəli Məhəmməd Xoca dövlət xətti ilə Danimarkada Elektrik Mühəndisliyi təhsili alıb, İranda məmurdur. Azərbaycan türkü olmuş atasının vəsiyyətinə görə 15 ildən çoxdur ki, türkcə yazılmış əlyazmalar toplayır və əlyazmalar kitabxanası yaradıb. Əldə etdiyi qazanla kitabxanasını zənginləşdirən Xoca indi burada yaşı 200 ildən yuxarı 132 əlyazmasının olduğunu deyir. Dədə Qorqud əlyazmasını isə Tehranın İnkilab kitab bazarının Hünər kitab evindən təsadüfən, əlyazmanı satmağa gəlmiş və adinin çəkilməsini istəməyən bir adamdan alıb. Əlyazmanı satan şəxsin sözlərinə görə onun ailəsi Qacar sülaləsindəndir və bu əlyazması Ağa Məhəmməd Şah Qacarı kitabxanasından yadıqar qalıb.

Tədqiqatçılar təzə əlyazmanı tapıldığı əraziyə görə “Türküstan nüsxəsi” ( Mətin Ekici), “Türkmən Səhra nüsxəsi” (Yusif Azmun), “Dədə Korkut Kitabının Günbet Yazması” (Nasser Khaze Shahgoll, Vallollah Yaghoobl və b.) adlandırırlar.

31 vərəq, 62 səhifəlik bu əlyazmanın cildi yoxdur, yazının üstünə kitabın adı yazılmayıb. 10-cu səhifədə qırmızı mürəkkəblə sonradan yazılmış belə bir geyd var: “Cildi Düyyümi Kittabi Türkmən” (“Kitabi Türkmənin ikinci cildi”). Bu qeyd əlyazmanın birinci cildinin də olması fikrinə işarədir, amma əlyazmanın (orijinalin) özündə buna rast gəlinmir.

“Turkman” sözünə ilk dəfə Mahmud Kaşğarının “Divani-lüğətüt-türk” (1074-cü il) əsərində rast gəlinə də, bu sözün geniş yayılması XIV-XV əsrlərdən başlayır. Türkmən etnonimi təkcə Türkmənistan türkmənlərinə deyil, oğuzların cənub qolunun bütün nümayəndələrinə (islam dinini qəbul etmiş oğuzlara) aid edilir. Başqa sözlə, oğuz tayfa və xalqlarının geniş dairəsi tarixən türkmən/türkman adını daşımışdır. Türkiyə türklərinin bir qismi, Azərbaycan türkləri, Türkmənistan

türkləri, İranın oğuz tayfaları keçmişdə türkmən, yaxud turkman adlandırılırdı.

Yuxarıda qeyd etdiyimiz kimi, əlyazmanın cildi yoxdur. Tanrıya, peyğəmbərə müraciət, Məhəmməd ümmətinin tərifi birinci səhifənin kitabın başlanğıcı olduğunu bildirir.

Əlyazma son dərəcə gözəl nestalik yazısıyla yazılıb. Dik cizgiləri qısa, hərflər bir az sağa, geriye yatıqdır. Hərflər sanki asılmış kimi düzülüb.

Hər səhifədə 14 sətir var. Durğu işarələri yoxdur. Cümlələr biri - birindən aralıqla (boş yer) ayrılır. Bəzi cümlələr çox qısa, bəzi cümlələr çox uzundur. Hər bölümdəki cümlənin son sözü yeni bölümdə ya təkrarlanır, ya da buradakı ilk sözlə qafiə olur. Yeni boy- “Salur Qazanın yeddibaşlı əjdahanı öldürməsi” boyu 48-ci səhifədən başlayır və kitabın sonunda bitir.

Qısa bir vaxtda Türkiyədə əlyazmanın müxtəlif adlarla 3 variantı nəşr edildi: “Dədə Korkut Kitabı Türkiyə/Türkmən Sahra Nüshası. Soylamalar və 13-cü boy Salur Qazanın yeddi başlı ejderhani öldürməsi”- Hazırlayan Ekici Mətin; “Dədə Korkutun üçüncü əlyazması. Soylamalar və iki yeni boy ile Türkmən Sahra Nüshası”- Hazırlayan Yusuf Azmun ; “Dədə Korkut Kitabının Günbet Yazması: İnceleme, Metin, Dizin ve Tipkibasım” - Hazırlayanlar Nasser Khaze Shahgoll, Vallollah Yaghoobl, Shahrouz Aghatabal, Sara Behzad.

Lakin əlyazmasındakı boyların sayı tədqiqatçıların fikir ayrılığına səbəb olub. Tanınmış türksünas alim, professor Yusif Azmunun fikrinə görə “Dədə Qorqud”un üçüncü əlyazmasında iki boy var, professor Mətin Ekiçi, Əhməd Bican Ərcilasun, Nasir Şahqulunun fikirlərinə görə isə əlyazmada tək bir boy var- “Salur Qazanın yeddibaşlı əjdahanı öldürməsi” boyu (səhifə 48-61). Əlyazmanın əvvəli (səh. 1 – 48 ) 13-cü boyu hazırlıqdır.

“Dədə Qorqud”un 13-cü boyu haqqında məlumat uzun illərdir ki, dünya qorqudsunaslığının diqqət mərkəzindədir. Hələ 1936-cı ildə “Bakinski raboçi” qəzetində görkəmli türkoloq alim Bəkir Çobanzadə tərəfindən Sankt-Peterburq Şərqsunaslıq İnstitutunda Dədə Qorqudun yeni boyunun tapılması haqqında məlumat verilmişdi (4 avqust 1936, 179 (4978)). Tapıntı haqqında professor Bəkir Çobanzadə Dil və Ədəbiyyat İnstitutunun dilçi alimləri qarşısında çıxış edərək, geniş məlumat vermiş, qərara alınmışdır ki, 13-cü boy SSRİ Elmlər Akademiyası Azərbaycan filialının Xəbərlərində dərc edilsin. Bu xəbər dünya mətbuatına da yol tapmış, ilk dəfə M.Ə.Rəsulzadə Berlində nəşr olunan “Ana dili” jurnalında bu tapıntı haqqında məlumat vermişdir. Lakin 1937-ci ildə dünya şöhrətli alim Bəkir Çobanzadə repressiya qurbanı olaraq güllələndi. Onun əlyazmaları, Dədə Qorqudun 13-cü boyu və görkəmli alimin 1936-cı ildə yazdığı “Kitabi-Dədə Qorqudun ədəbi-lingvistik təhlili” adlı əsəri müsadirə edildi. (Sonradan Dədə Qorqudun 13-cü boyu haqqında məlumat verilməmiş, həmin əlyazmanın taleyi və B.Çobanzadənin əsəri indiyə qədər naməlum qalmışdır).

“Dədə Qorqud”un yeni, üçüncü əlyazmasının tapılması respublikamızın elmi ictimaiyyətinin də diqqət mərkəzinə düşdü.

Azərbaycan Milli Elmlər Akademiyasının Pəyasət Heyətinin nüfuzlu “Türkologiya” jurnalı (Jurnalın Baş redaktoru akademik Kamal Abdulladır) 2019-cu ildəki 2-ci nömrəsində Türkiyəli alimlər Metin Ekici, Ahmed Bican Ərcilasun və Ali Duymazın məqalələrini müzakirə və diskussiya başlığı ilə elmi ictimaiyyətə təqdim etdi.

Respublikamızın tanınmış dilçi alimləri, qorqudsunaslar araşdırmalar aparıb, diqqətəlayiq fikirlər ortaya qoydular. Azərbaycan Milli Elmlər Akademiyasının Folklor İnstitutunda nəşr edilən “Dədə Qorqud” elmi-ədəbi toplusunda (2019, II (65) filologiya elmləri doktoru, professor Ramazan Qafarlı və filologiya elmləri doktoru, professor Seyfəddin Rzasoyun “Kitabi-Dədə Qorqud”un üçüncü əlyazması, yoxsa “Kitabi-Türkmən lisanı” oğuznaməsi” adlı tədqiqat məqaləsi böyük maraq doğurdu. Müəlliflər yeni əlyazmanın Türkiyədə nəşr olunan variantları ilə “Kitabi-Dədə Qorqud”un müqayisəli təhlilini aparıb, bəzi suallara dəqiq və aydın cavablar verdilər, mübahisəli məsələlərə aydınlıq gətirdilər.

Azərbaycan Milli Elmlər Akademiyasının akademiki Kamal Abdulla, AMEA-nın müxbir üzvü Kamran Əliyev, professor Ramiz Əsgər və tarix üzrə fəlsəfə doktoru Bayram Quliyev yeni tapılmış əlyazma ilə bağlı qiymətli fikirlər söylədilər.

“Dədə Qorqud”un yeni tapılan üçüncü əlyazması (“Kitabi- Türkmən lisanı”) öz poetik strukturu etibarilə XIV-XV əsrlərdə yazıya alınmış “Kitabi-Dədə Qorqud”un həm Drezden, həm də Vatikan nüsxəsindən fərqlənir. Yeni tapılmış əlyazması “Kitabi-Dədə Qorqud”un yeni nüsxəsi deyil, “Dədə Qorqud” eposunun Türkmən epoxasında qələmə alınmış abidəsidir. Lakin bəzi məsələlər, xüsusən əlyazmanın hansı əsrə aid edilməsi, XVII-XVIII, bəlkə də lap XIX əsrdə yazıya alındığı mübahisə mövzusu olaraq qalır.

“Dədə Qorqud”un yeni tapılmış əlyazması (13-cü boy - “Salur Qazanın yeddibaşlı əjdahanı öldürməsi boyu) başdan-başa Azərbaycanla bağlıdır. Birincisi, əlyazmanın dili açıq-aşkar son dövr Azərbaycan dilidir. Burada Azərbaycan dilinin Təbriz sivilərinin xüsusiyyətləri daha çox müşahidə olunur (Bu, ayrıca bir tədqiqat mövzudur).

İkincisi, əsərin üzü Güney Azərbaycanda köçürülüb və əlyazması Türkmən Səhra bölgəsinin Günbet səhərində saxlanılıb.

Üçüncüsü, təqdim olunan hadisələr, əsasən Azərbaycan ərazisində vəqə olur. Bunu əlyazmasında işlənən Təbriz, Şirvan, Şamaxı, Naxçıvan, Xalxal kimi Azərbaycan toponimləri də sübut edir.

“Dədə Qorqud” eposunun yeni tapılmış 13-cü boyunun - “Salur Qazanın yeddibaşlı əjdahanı öldürməsi” boyunun tədqiqi və səciyyələndirilməsi, əlyazmanın dilinin müxtəlif cəhətdən araşdırılması böyük maraq doğurur. Əlyazmanın elmi təhlili dilçilərə, xüsusən qorqudşünaslara və dil tarixçilərinə yeni və qiymətli elmi nəticələr əldə etməyə imkan verəcəkdir.

### Ədəbiyyat

1. Qafarlı Ramazan, Rzasoy Seyfəddin. “Kitabi-Dədə Qorqud”un üçüncü əlyazması, yoxsa “Kitabi-Türkmən lisanı” Oğuznaməsi. AMEA Folklor İnstitutu “Dədə Qorqud”, Elmi-ədəbi toplu, II (65), Bakı-2019, səh. 3 – 40

2. Metin Ekici (Türkiyə). Dede Korkut “Türkistan nüshası” və yeni bir Dede Korkut boyu. Salur Qazanın yedi başlı ejderhayı öldürməsi. AMEA “Türkologiya” jurnalı, N 2, 2019, səh.83-91

3. Ahmet Bican Ercilasun (Türkiyə). Dede Korkutun yeni nüshası üzerine konu-bağlantılar- yer-zaman-okuyuş. AMEA “Türkologiya” jurnalı, N 2, 2019, səh. 92-98

4. Ali Duymaz (Türkiyə). On üçüncü boy. AMEA “Türkologiya” jurnalı, N 2, 2019, səh. 99-102

5. Nasser Khaze Shahgoll, Valiollah Yaghoobi, Shahrouz Aghatabal, Sara Behzad. Dede Korkut Kitabının Günbet Yazması: İnceleme, Metin, Dizin və Tipkibasım. Ankara Üniversitesi, Cilt 16, Sayı 2 (Haziran 2019), ss. 147-379

UOT 94 (479.24)

### Qarabağ həqiqətləri erməni mənbələrində: yalanlar və reallıqlar

*fil.f.d., dos., Əməkər müəllim İsmayilov Mayıl Yolçu oğlu  
Mingəçevir Dövlət Universiteti*

Qədim və müasir Ermənistan, eləcə də Qarabağ həqiqətlərinin tarixi kökləri barədə kifayət qədər dəlil və sübutların olmasına baxmayaraq elə indinin özündə də erməni müəlliflərinin əsərlərində saxta və uydurma “Böyük Ermənistan” dövlətinin mövcudluğu tez-tez gündəmə gətirilir.

Alimlərin gəldiyi qənaət isə budur ki, “Böyük Ermənistan” tarixi həqiqət deyil, milli ideologiyadır, mürtəce dini-ideoloji və terrorçu-işğalçılıq “doktrinasıdır”.

Bu gün ermənilərin dünya ictimaiyyətinə təlqin etməyə çalışdığı yalanların siyahısı uzundur. Məqsəd tarixi mənbələrin təsdiq etdiyi həqiqətləri erməniləşdirməkdən ibarətdir. Bu yalanların mahiyyətini açmaq üçün Qarabağla bağlı iddialardan bir neçəsinə nəzər salmaq kifayətdir.

Birincisi, Qarabağda ermənilərin əsas yerli xalq olması ideyasıdır;

İkincisi, Qarabağın erməni müləklərinin idarəsi altında olmasını sübuta yetirmək cəhdidir;

Üçüncüsü, Alban kilsələrinin erməni kilsələri kimi təqdim edilməsidir;

Dördüncüsü, azərbaycanlıların Qarabağda inzibati, tarixi-mədəni köklərə malik olmasını inkar etməkdir;

Beşincisi, Şuşa qalasının erməni qalası olduğunu təsdiqləməyə çalışmaqdır;

Altıncısı, Bərdə şəhəri yaxınlığında yerləşən Kalankat kəndindən olan Alban tarixçisi Movses Kalankatlının və sərkərdə, alban hökmdarı Cavanşir haqqında elegiya yazmış Davdaqın erməni müəllifləri kimi verilməsidir;

Yedincisi, ermənilərin Qarabağa köçürülmə faktının üstündən sükutla keçməklə, tarixi

mənbələri, arxiv sənədlərini erməni uydurmaları ilə əvəzləməkdir;

Səkkizincisi, Qarabağ adının etimologiyasının erməni mənşəli olması barədə cəfəngiyatdır və sairə.

Ermənilərin Qarabağın qədim, yerli aborigen sakinləri olduğunu təsdiq etməyə çalışan ən son müəlliflərdən Amerikada anadan olmuş Qarabağa aid bir neçə kitabın müəllifi Robert H. Hyusen (Hyuseniyan-M.İ) VII əsrdə yaşamış erməni yepiskop Sebeosa istinad edərək Qarabağ Albaniyasının ərazisində II Tiqran tərəfindən inşa edilmiş Tiqranakert şəhərindən bəhs açır.

Tarixi mənbələrə əsasən ermənilərin əcdadları güman edilən qəbilələr Yuxarı Fərat çayı vadilərində yaşamışlar. Bir müddət kiçik bir knyazlıq yaratmış (ermənilər onu tarixdə erməni çarlığı da adlandırırlar-M.İ), eramızdan əvvəl 66-cı ildə Roma sərkərdəsi Pompey II Tiqranın hərbi qüvvələrini məğlub etdikdən sonra Kiçik Asiyanın şərqiində mövcud olmuş bu knyazlıq müstəqil dövlət kimi tarixin səhnəsindən silinmişdir.

Ermənilər hələ miladdan əvvəl güclü Bizans imperiyası ilə çəkişmələr nəticəsində Asiyanın müxtəlif vilayətlərinə, İran ərazisinə səpələnmişlər.

Ermənilərin tarixçi alimlərindən Manup, Abekyan, K.Patkanyan, V.İşxanyan, Adonts və başqaları ermənilərin Dağlıq Qarabağ haqqındakı iddialarını qeyri-qanuni və əsassız sayırlar.

Məşhur tarixçi alim V.İşxanyan 1916-cı ildə Sank-Peterburqda dərc etdirdiyi “Narodnosti Kavkaza” məqaləsində yazırdı:

“Ermənilərin lüğətində heç vaxt “Vətən” sözü olmayıb. Onlar tarix boyu Kiçik Asiyadan və Rusiyadan kənarda, Fərat çayının yuxarı qolu olan Qaraçay sahillərində Frakiya və Mesopotamiyada pərakəndə dəstələr şəklində yaşayıblar. Onların Zaqafqaziyaya qətiyyənlə daxil yoxdur. Onların Azərbaycan və Dağlıq Qarabağ haqqındakı iddiaları qeyri-qanuni və əsassızdır.”

Raffinin Qarabağın erməni müləklərinin idarəsi altında olmasını sübuta yetirməklə bağlı arqumentləri də həqiqətə uyğun deyildir.

Tarixi həqiqət isə budur ki, e.ə IV-e.ə VIII əsrlərdə 1200 ilə yaxın bir dövrdə Qarabağ Qafqaz Albaniyası dövlətinin tərkibinə daxil olmuşdur.

Ərəb xilafətinin Azərbaycanla bağlı yeritdiyi faciəli siyasət nəticəsində Qarabağın dağlıq hissəsində Alban kilsəsinin qriqoryanlaşdırılması, bunun ardınca da rusların köməyi ilə erməniləşdirilməsi baş vermişdir. XII əsrin sonu- XIII əsrin əvvəllərində Artsax ərazisində təşəkkül tapan Laçın knyazlığı erməni əsilli tarixçi alim İ.A.Orbelinin sözləri ilə desək “qədim Albaniyanın bir hissəsi idi”.

Alban maddi- mədəniyyət abidələrini özlərinə çıxan Erməni müəlliflərindən A.Haçikyan, G.Basmançyan, E.Françuk “The Heritage of Armenian literature” kitabında yazırlar:

In the 7th century, Armenian poet Davdak Kertogh writes his Elegy on the Death of Grand Prince Juansher...

The only comprehensive history of Caucasian Albania was written in Armenian, by the historian Movses Kaghankatvatsi(3, 94-99)

Həmin iddia akademik Ziya Bünyadov tərəfindən araşdırılmış və sübut edilmişdir ki, Cavanşirin ölümündən sonra albanlara aid maddi-mədəniyyət abidələrinin erməniləşdirilməsinə başlanılır. Eyni zamanda Alban tarixçisi Moises Kalankatlinin “Alban tarixi”, Muxitar Qoşun “Qısa Alban tarixi” kitabları, həmçinin alban əlifbası ilə yazılmış başqa mənbələr isə məhv edilir.(14)

Ərəb xilafəti parçalandıqdan sonra onun ərazisində dirçələn yerli dövlətlər içərisində də heç bir erməni dövləti olmamışdır.

XV əsrdə keçmiş alban hakimi Həsən Cəlalin nəslə (Cəlililər) Qaraqoyunlu Cahan şahdan “məlik” titulu aldı. Sonralar Cəlililər nəslinin mülkü beş alban feodal knyazlıqları-məliklərinə (Gülüstan, Ceraberd, Xaçın, Vərənd, Dizaq) parçalanmışdır.

Qarabağ məlikləri və obnların Qarabağda məskunlaşması barədə Mirzə Adıgözəl bəyin “Qarabağnamə” əsərində oxuyuruq:

Məlik Şahnazar doğma əmisi Məlik Hüsünü zəhərləyib öldürür. Bu hadisədən sonra məliklərdən ehtiyat edən Məlik Şahnazar Çanaqçı qalasına çəkilir.

Düşməncilik qorxusu onu rahat buraxmır. Pənahəli xana yarıdır. Sonra Məlik Şahnazarın qızlarından biri İbrahim xanın arvadı olur. Xanlıq üçün ən münasib yer olan Şuşanın yerini Pənahəli xana Məlik Şahnazar göstərmişdir.

Qarabağın yerli əhalisi cavanşirlərdən, otuzikilərdən və kəbirlilərdən ibarət idi. Ərəbcə “Xəmsə”- Beşlik adlanan erməni qaçqınları haqqında bəlli olan budur ki, birinci Dizak –Məlik Yeqanlı adlananlar Loridən pənah gətirənlər idi.

Varanda da məskunlaşan Məlik Şahnazarlılar Göyçə ətrafında qaçqın düşmüşdülər.

Çiləbyurdular Zəngəzurun Maqavuz kəndindən gəlib Tərtər çayının yuxarı hissəsində yerləşmişdilər. Nadir şahla Türk sərkərdəsi Abdulla Paşa arasında gedən döyüşdə göstərdiyi xidmətə görə Məlik Allahqulu sultan adına layiq görülmüşdür.

Beşinci Talış nəslinin kökü Şirvanla bağlıdır. Əvvəlcə Talış, sonra Gülüstan kəndində yaşayıblar.

Məlik Allahqulunun ölümündən sonra onun qardaşı Məlik Hətəm (öz əmisinin öldürüb məlik olmuşdur) Məlik Yusubla birləşir və Pənahəli xana qarşı çıxır. Sonra onlar Gəncə tərəfə, oradan da Şəmkirə qaçmalı olurlar.(17)

Maraqlıdır, Robert H.Hyusen Qarabağ məliklərinin əsl nəcabəti haqqında məlum tarixi dəlilərin üzərindən sükutla keçir, ancaq məlik Şahnazarın Qarabağ xanlığının banisi Pənahəli xan Cavanşirə Şuşa qalasının yerini göstərməsi faktı onun yadından çıxmır.

Problemin beynəlxalq aləmdə diqqətə çatdırılması sahəsində aparılan işlər bəhrəsini verir.

Beynəlxalq aləmdə Dağlıq Qarabağ məsələsi ilə bağlı yeni tədqiqat əsərləri diqqəti çəkir.

Onlardan Tim Potyerin “ Dağlıq Qarabağ, Abxaziya və Cənubi Abxaziya konfliktləri (2001), Səmyel A.Uimzin “Ermənistan - terrorçu “Xristian” ölkənin gizlinləri” (2003) (ingilis dilindən tərcümə edən Zeydulla Ağayevdir – M.İ) kitabları obyektiv araşdırma və mənbələrin dəqiqliyi baxımından qarabağşünaslığa ən yaxşı töhfədir.

Azərbaycan alimlərindən ermənilərin Qarabağla bağlı gətirdikləri arqumentləri əsaslı şəkildə araşdırın və tutarlı sübutlarla ifşa edən əsərlər qismində professor Tofiq Köçərlinin “ Erməni yalanları” kitabı təqdirə layiqdir.

Artıq tez-tez problem barəsində xarici müstəqil tədqiqatçılar seminarlar keçirir, dövrü mətbuatda çıxışlar edir və kitablar buraxırlar. Son obyektiv tədqiqat əsəri Moskva Dövlət Universitetinin tarix fakültəsinin 2011-ci ilin yanvar ayında çap etdirdiyi “Mayendorfdan Astanaya: Ermənistan - Azərbaycan, Dağlıq Qarabağ münaqişəsinin prinsipləri” kitabıdır.

Beləliklə, Qarabağ həqiqətləri haqqında erməni yalanları beləcə faş edilir və inanırıq ki, azərbaycanlıların haqq işinin qalib gələcəyi gün uzaqda deyildir.

## Ədəbiyyat

1. Azərbaycan Respublikası Prezidentinin İşlər İdarəsinin Prezident kitabxanası, Dağlıq Qarabağ münaqişəsi. Bakı-2005;
2. Dağlıq Qarabağ tarixi;
3. Agop Jack Hacikyan, Gabriel Basmajian, Edward S.Franchuk. The heritage of Armenian literature. Wayne State University Press (2002)/ (pp-94-99)
4. (Armenian) Raffi. The History of Karabakh's Meliks, Nienna, 1996
5. (Armenian) Ulubabyan, Bagrat. Karabakh. The Soviet Armenian Encyclopedia, vol. VIII, Yerevan, Armenian SSR, 1981, p.26
6. Conflict Nagarno- Karabakh, Abkharia and South Ossetia: A Legal Appraisal by Tim Potier. ISBN 90-411-1477-7
7. S.Hewsan, Robert H. “ Ethno-History and the Armenian influence upon the Caucasian Albanians”. Chicago Scholars Press. Pp 27-40
8. Hewsen, Robert H. “ The Kingdom of Artsakh”. In T. Samuelian and M.Stone, eds. Medieval Armenian Culture, Chico, CA, 1983
9. History by Sebeos, Chapter 26
10. Kocharli, Tofiq. Armenian Deception. Baku,2004
11. R.Schmitt, M.L.Chaumont. Armenian and Iran. Encyclopedia Iranica
12. Адонц Н. Армения в эпоху Юстипиано. Ереван, 1972, ст. 398
13. Адонц Н. “ Дионисий Фракийский и армянские толкователи” , Пг, 1915, ст. 181-219
14. Бунятов З.М. Азербайджан в VII-IX вв. Баку, 1965
15. История императора Иракла сочинение епископа Себеса ( писатель VII века)
16. Траверс К.В. Очерки по истории и культуре Кавказской Албании, М.Л., 1959
17. ( Russian) Mirza Adigezal bey. Karabakh-name, p.48
18. Şavrov N.N. Novaya ugroza Ruskomu Delu v Zakavkazie, St. Petersburg, 1911, s.59-61

## Qədim dövlətlərin idarəçiliyində şəxsiyyətin və kollegial orqanların birgə roluna dair

*t.f.d., dos. Əlimirzəyev Allahverdi Nüsi oğlu  
AMEA Tarix İnstitutu*

Bəşər tarixinin erkən sinifli cəmiyyətinin və ilkin dövlət qurumlarının formalaşma və təşəkkül dövrlərində həyati əhəmiyyətli vacib qərarların qəbul olunmasında liderlik keyfiyyətlərinə malik fərdlərlə yanaşı, kollegial orqanların da həlledici rolu olub. Mesopotamiyanın mixi yazılı ilk mənbələri hələ Erkən sülalələr dövrünün birinci mərhələsində (e.ə. XXVIII-XXVII əsrlər) Şumer şəhər-dövlətlərinin inzibati cəhətdən idarə olunmasında cəmiyyətin aparıcı qüvvələrini özündə birləşdirən kollegial orqanlar fəaliyyət göstərirdi. Şumerlə *unken* (hərflər "geniş yığıncıq") adlanan bu orqanlar müasir ikipalatalı parlamentar struktura malik idi. "Yuxarı palata" (şumerlə *abba unken* "ağsaqqallar yığıncığı") cəmiyyətin nüfuzlu nümayəndələrindən (əsasən kahinlər və iri torpaq sahibləri), "aşağı palata" (şumerlə *quruş*) isə icmanın iş qabiliyyətli və ya əli silah tutan azad üzvlərində təşkil olunurdu. Şumer şəhəri Urukun kollegial orqanının fəaliyyəti "Gilqameş və Aqa" adlı qəhrəmanlıq dastanında əks olunub. Dastanından məlum olur ki, təqribən e.ə. 2620-ci ildə Şumerin Kiş şəhərinin hökmdarı Aqa tabe olmaq üçün uruklulara ultimatum elan edir. Aqanın tələbini cavablandırmaq məqsədilə Urukun hakimi Gilqameş şəhərin kollegial orqanına müraciət edir. "Yuxarı palata"nın nümayəndələri Aqaya tabe olmağa, "aşağı palata"nın üzvləri isə düşmənlə savaşağa səs verirlər. Sonda Gilqameş səs çoğluğu qazanan "aşağı palata"nın xeyrinə qərar verir.

Eyni mənzərə ilə Uruk-Aratta münasibətlərinə həsr olunmuş Şumer eposlarında qarşılaşırıq. Eposlarda hadisələr bədii boyalarla, obrazların dili ilə və bir qədər də mifoloji səpgidə əks olursa da, onların tarixi həqiqətləri canlandırdığı şübhə doğurmur. Dastanlar e.ə. XXVIII yüzilliyin sonunda Azərbaycanın cənubunda hələ də varlığını qoruyub saxlayan aratta kimi güclü dövlətin sosial quruluşundan, Şumer şəhəri Urukla siyasi-iqtisadi münasibətlərindən xəbər verir. Aratta ölkəsi şumerlə *ensi* ("baş kahin") adlanan siyasi liderin hakimiyyəti ilə idarə olunurdu. Lakin o məhdud səlahiyyətlərə malik idi və təkbəşinə qərarlar qəbul edə bilməzdi. Mühüm qərarlar ali qanunverici orqanda – ağsaqqallar məclisində müzakirə edilərək qəbul olunurdu. İbtidai parlament təsiri bağışlayan məclisə baş kahinin səlahiyyətli nümayəndəsi (və ya vəziri, şumerlə *sukkal*) rəhbərlik edirdi. "Enmerkar və Ensuhkeşdanna" eposundan məlum olur ki, məclisin üzvləri baş kahinə müxalif mövqedən çıxış edərək ona töhmət verir və yaranmış mübahisədə Enmerkara haqq qazandırır dırlar. Bu fakt primitiv demokratiyanın, fikir azadlığının mövcudluğuna işarə edir [4, 129]. Mal mübadiləsi ilə bağlı yaranan münaqişəni diplomatik yolla çözmək üçün Aratta hökmdarı ardıcıl olaraq müxtəlif vasitələrdən istifadə edir. Öncə Uruka məktub göndərilir. Enmerkarın müharibə ilə hədələməsi Aratta hökmdarını məsələni "ağsaqqallar məclisinə" çıxarmağa vadar edir, məclis üzvləri etimad göstərərək məsələnin həllini onun öz ixtiyarına buraxırlar.

Mürəkkəb struktura malik olan kahinlər məclisi cadugarlardan (şumerlə *maşmaş*), dini ayinlərin icraçılarından və fala baxanlardan təşkil olunmuşdur. Məclisdə qəbul olunan qərarların icrasına "rəis" (şumerlə *uqula*) adlanan məmurlar nəzarət edirdi. Mirzələr (şumerlə *dubsar*) və elçilər də (şumerlə *kinqia*) dövlət qulluqçuları hesab olunurdu. Dövlət nümayəndələri şumer yazı sistemi ilə tanış idilər. Sosial strukturun eyniliyi belə ehtimala əsas verir ki, Aratta şəhər-dövləti şumerlərin Enmerkarın zamanından da əvvəl əlverişli strateji məkanda yaratdıqları mühüm ticarət koloniyası olmuşdur [2].

Azərbaycanın qədim dövlətlərində kollegial orqanın siyasi fəaliyyəti haqqında tarixi mətnlərdən qaynaqlanan ən etibarlı məlumatlar qutilərin Akkad imperiyasını devirərək Şumer şəhərlərini işğal etdikləri vaxtdan ortaya çıxır. Qutilərin öz ölkələrində (Urmiya gölü hövzəsində) tətbiq etdikləri idarəetmə sistemi haqqında təsəvvürümüz yoxdur. İ.M. Dyakonov hesab edirdi ki, qutilər öz şahlarını 6-7 ildən bir toplanan hansısa kollegial orqanda (nəzəri baxımdan ağsaqqallar məclisində, icma rəhbərlərinin və ya qoşun komandanlarının yığıncığında) qəbul olunan qərarla seçirdilər [4, 238]. Quti icmalarını bir araya gətirə biləcək hər hansı şəkildə kollegial orqanın mövcudluğu şübhə doğurmur; tayfalararası hərbi ittifaqlara qoşulmaq haqqında qərar belə ümumi toplantılarda qəbul oluna bilərdi. Lakin yeni üzə çıxarılmış mənbələr əsasında apardığımız araşdırmalı göstərir ki, İ.M. Dyakonovun müddəası quti işğalının yalnız son 21 ilinə şamil oluna bilər; e.ə. 2130-2109-cu illərdə 3 quti lideri (Puzur-Suen, Yarlaqanda, Sium) hər biri 7 il

hakimiyyətdə olmuşlar. Hər halda yazılı qaynaqlarda əvvəlki dövrlərdə kollegial orqanın fəaliyyətinə işarə edə biləcək informasiya yoxdur və bunu yalnız ehtimal etmək olar. Məsələn, quti şahı Erridupizirin mətnlərindən aydın olub ki, Akkadın süqutundan sonra quti-lullubi hərbi koalisiyasında parçalanma baş vermişdir. Buna səbəb quti şahı Enridavazirin (hökmdar siyahısında Elulumeş) 6 illik hakimiyyət müddəti başa çatdıqdan sonra hakimiyyəti oğlu Erridupizirə ötürməsi olmuşdur, halbuki kollegial orqan bu posta lullubili İnima-Nişbanı (hökmdar siyahısında İnimabaqəş) seçmişdi. Bu da Şumer şəhərlərinin işğalına başlayan quti-lullubi hərbi koalisiyasında qarşıdurma yaratmışdır. İnima-Nişbanın (5 il çarlıq edib) və Yarlaqabın (15 il çarlıq edib) dövründə quti-lullubi tayfa ittifaqında yaranan ikihakimiyyətlik dövründə siyasi böhran səbəbindən Şumer şəhərlərini idarə edənlər qanunla müəyyənləşdirilən 6-7 ildən az (1-3 il) hakimiyyətdə qala bilməmişlər. Sinxron mətnlər də təsdiq edir ki, quti-lullubi tayfa ittifaqında təmsil olunan şahların bəziləri hökmdar siyahılarına daxil edilməyiblər. Görünür, onların hakimiyyətinin legitimliyi kollegial orqan tərəfindən rəsmiləşdirilmədiyindən Şumer tarixi ənənəsi tərəfindən qəbul olunmamışdı.

Məsələ ilə əlaqədar İ.M.Dyakonovun digər fikri də mübahisə doğurur. Adların səs bənzərliyinə əsaslanaraq o (əslində bu ideya T.Yakobsenə məxsusdur), bəzi şahların təkrar seçildiyini iddia edirdi [4, 239]. Başqa sözlə, quti hökmdarlarının siyahısında sadalanan Yarlagab Yarlaqanda və Yarlangab ilə, Habilkin Hablum ilə, İnkişuş İgeşaus ilə guya eyni şəxslər olublar və təkrar seçildiklərindən onların adları siyahılara fərqli qrammatik göstəricilər əlavə olunmaqla daxil edilmişdir. Bu halda, nədənsə, onların “xidməti müddətdən” (6-7 il) əvvəl hakimiyyətdən “kənarlaşdırıldıqları” nəzərə alınmır. Nəzəri baxımdan onların şahlıq müddəti ya ölüm, ya da kollegial orqanın “impichmenti” səbəbindən başa çatmaya bilərdi. Mövcud qeyri-stabil siyasi vəziyyətdə, bəzən də hadisələrin qutilərin əleyhinə cərəyan etdiyi vaxtlarda, səlahiyyətlərini yetərincə icra etmədiyindən hakimiyyətdən kənarlaşdırılan keçmiş liderin yenidən hakimiyyətə getirilməsi inandırıcı görünür. İkihakimiyyətliyin ləğvindən sonra da şahların səlahiyyət müddətindən az xidmət göstərmələri onların hakimiyyət uğrunda gedən mübarizənin qurbanları olduğunu söyləməyə əsas verir. Bəzi tədqiqatçılar quti şahlarının siyahılarda fərqli isimlərlə qeydə alınmalarının səbəbini onların taxta çıxandan sonra yeni adlar qəbul etmələri ilə izah edirlər [5, 27-28, 35]. Belə bir ehtimal da var ki, qutilərin birinci şahının ismi Yarlaqan olmuş, sonralar bu isim “hökmdar” titulluna çevrilərək digərlərinə də şamil edilmişdir [5, 26]. Bu fikir hökmdar siyahılarının Elamin paytaxtı Suzdantapılan variantında birinci şahın isminin [*iarlag*]andə kimi bərpasına əsaslanırdı. Müqayisə üçün deyək ki, hevlərin birinci şahı Tabarnanın (və ya Labarna), Yuli Sezarın adları sonralar hökmdar titullarına çevrilmişdir. Ümumiyyətlə, Cənubi Mesopotamiyada ağalılıqları dövründə quti cəmiyyətində hərbi elita (“aşağı palatanın” fəal üzvləri) aparıcı sosial qrup sayılırdı. Bu səbəbdəndir ki, hökmdar siyahılarının Suz variantında Mesopotamiyanın cənubunda siyasi hakimiyyətin “Qutium ölkəsinə” yox, “quti ordusuna” keçdiyi ifadə olunur. Marahlı faktıdır ki, o dövrün mətnlərində təsərrüfat subyekti qismində “Quti ölkəsinin qoşunu” ifadəsi ilə qarşılaşırıq [1,255]. Qazıntılar zamanı Kiş şəhərindən tapılan arpa ödəmələrinə dair bir uçot-hesabat sənədində [*um*]-*ma-na-at* [*ma-ti g*]*ju-ti-im* [*ip-hu-ru*]-*nim*: “Qutium ölkəsinin ordu toplantısı” ifadəsi qeydə alınıb [1, 256].

E.ə. II minilliyin kitabələrinə inansaq, Azərbaycanın digər qədim etnoslarından olan lullubilərdə həlledici qərarların təşəbbüsçüsü bir neçə icma başçısı (Aşşur mətnləri onlar *şarru* “hökmdar” adlandırır) olurdu. Məsələn, Təll-Şemşara (İraqın şimal-şərqində qədim Şuşarra) arxivinə aid məktublardan birində “Lullum ölkəsinin şahları” ifadəsi xatırlanır [7, text № 63]. Hurri mətnlərində bənzər ifadə *ibri everne URU Lulluenewe* (“Lulluların şəhərinin şahlar şahı”) kimi səslənir [6, 166]. Boğazköydən (Çorum vilayətində; Het dövlətinin paytaxtı Hattuşaş) tapılmış hurridilli mətnlərdə “İmmaşku – lullubilərin şahlar şahı” ifadəsi qeydə alınıb [6, 166].

## Ədəbiyyat

1. Əlimirzəyev A. Qutilərin Şumerdə inzibati idarəçiliyinin xüsusiyyətləri // Dövlət idarəçiliyi: Nəzəriyyə və təcrübə, 2018, № 3(63), c.253-260.
2. Əlimirzəyev A. Azərbaycan diplomatiyasının miladdan öncəki tarixindən // AMEA Tarix İnstitutu. Elmi əsərlər, 2011, 36-37 cild, s. 49-54.
3. Алимйрзоев А. Борьба царей Кутиума за власть (К новой интерпретации старых источников) // Азербайджан и азербайджанцы, 2011, №1-2, том. 109-110, с.119-128.

4. Дьяконов И.М. Общественный и государственный строй древнего Двуречья. Шумер. Москва, Издательство восточной литературы, 1959. 298 с.
5. Balkan K. Eski Önasiya'da Kut (ve ya Gut) halkının dili ile eski türkce arasındaki benzerlik // ERDEM. Cilt: 6/1, Sayı: 16. Ayırbaşım. Ankara, 1990. 23 s.
6. Klengel Klengel H. Lullu(bum). // RLA, Siebtet Band, 1990, ss.164-168.
7. Eidem J., Lossoe J. The Shemshara Archives 1. The Letters. Kobenhavn, The Royal Danish Academy of Sciences and Letters, 2001. 185 p+88 plates.

UOT 94 (479.24)

### **XX əsrin 20-30-cu illərində Azərbaycan SSR-də ali hakimiyyət orqanlarının formalaşmasında kadr siyasəti**

*t.f.d., dos. Niftəliyev İlqar Vahid oğlu  
AMEA Tarix İnstitutu*

1920-ci il aprel işğalının ardından yeni sovet hakimiyyətinin qurulması ilə əlaqədar bolşeviklər tədricən Azərbaycan Xalq Cümhuriyyətinin əvvəlki idarəetmə orqanlarını ləğv etməyə başladılar. Azərbaycanda yeni bolşevik hakimiyyətinin təşkili mexanizmi bütövlükdə Rusiyada tətbiq olunan qaydada həyata keçirilirdi. Bolşeviklər Rusiyada hakimiyyətə gəldikdən sonra burada inqilabi komitələrin (revkomlar) yaradılması təcrübəsi çox geniş yayılmışdır. Yerlərdə sərt üsullarla hakimiyyətini quran bolşeviklərə qarşı artan müqavimət hərəkatı şəraitində bu çox təsirli bir tədbir idi. Mövcud olduğu dövrdə (aprel 1920-may 1921-ci il) Azərbaycan Müvəqqəti İnqilab Komitəsinin strukturu və üzvlərinin tərkibi bir sıra dəyişikliklərə məruz qalmışdır. Komitə sədrdən, onun müavinlərindən, bütün xalq komissarlarından və Bakı Sovetinin nümayəndəsindən ibarət idi. 1920-ci ilin sonunda katiblikdən, ümumi şöbədən, informasiya və təlimat şöbəsi və komendaturadan ibarət olan Azərbaycan Müvəqqəti İnqilab Komitəsinin İşlər İdarəsi yaradıldı. Azərbaycan Müvəqqəti İnqilab Komitəsi yanında Kiçik Xalq komissarları Şurası təşkil edildi. Yarandığı andan etibarən, Azərbaycan Müvəqqəti İnqilab Komitəsi respublikanın partiya aparatının nəzarəti altında fəaliyyət göstərirdi. Müvəqqəti İnqilab Komitəsinin bəzi üzvlərinin eyni zamanda Azərbaycan Kommunist Partiyasının Mərkəzi Komitəsinin Siyasi Bürosunun üzvü olduqlarını nəzərə alsaq, bu nəzarət sinxron xarakter daşıyırdı. Mərkəzi hakimiyyət orqanlarının və dövlət idarələrinin yaradılması ilə yanaşı, Azərbaycan Müvəqqəti İnqilab Komitəsi sovet hakimiyyətinin yerli orqanlarını - kənd, sahə və qəza inqilab komitələrini təşkil etmək üçün böyük işlər gördü. İnqilab komitələrinin mövcudluğu dövründə onların heyəti mütəmadi olaraq yenilənir, strukturu genişlənir və beləliklə, fəaliyyətləri üçün ən məqbul forma axtarışı gedirdi. Tək dəyişməyən inqilabi komitələrin fəaliyyətinə xas olan fəvqəladə iş üslubu idi.

1921-ci ildə Azərbaycan SSR-nin Konstitusiyasının qəbul olunması ilə Müvəqqəti İnqilab Komitəsi ləğv edilmiş və ali hakimiyyət orqanları aşağıdakı sistem üzrə qurulmuşdur: Ümumazərbaycan Sovetlərinin qurultayı, Azərbaycan Mərkəzi İcraiyyə Komitəsi və Xalq Komissarları Şurası. Bu üçlükdə əsas rolu Fəhlə, Kəndli, Qırmızı Əsgər və Dənizçi Deputatları Sovetinin Ümumazərbaycan qurultayı oynayır və Azərbaycan zəhmətkeşlərinin ali hakimiyyət orqanı kimi çıxış edirdi. 1921-1937-ci illərdə Azərbaycan Sovetlərinin doqquz qurultayı keçirilmişdir.

Xalq deputatı statusu Mərkəzi Komitənin bütün katiblərinə, hökumətin bütün üzvlərinə, vilayət, şəhər və rayon partiya komitələrinin katiblərinə, Naxçıvan Muxtar Sovet Sosialist Respublikasının Mərkəzi İcraiyyə komitəsinin və Dağlıq Qarabağın Muxtar Vilayətinin İcraiyyə komitəsinin sədrələrinə, əsas sənaye birliklərinin və müəssisələrinin, elmi və yaradıcılıq müəssisələrinin rəhbərlərinə verilirdi. Onların əksəriyyəti partiya üzvü və üzvlüyə namizədlər idi. Artıq ilk qurultayda onlar deputatların ümumi sayının 85,7% -ni təşkil edirdilər.

Ümumiyyətlə, vəzifəli şəxslər deputat yerlərinin təxminən yarısını tuturdular. Qalan boş qalmış yerləri isə istehsalatda və yaradıcılıqda yüksək göstəricilərlə fərqlənmiş fəhlə, kəndli və ziyalı kollektivlərinin nümayəndələri tuturdu. Deputatların milli tərkibi əvvəlcədən müəyyən olunmuş qaydada, respublikanın ən iri milli azlıqlarının nümayəndələrindən (rus, erməni) ibarət idi. Azərbaycan Sovetlərinin qurultaylarının çağırılması arasında olan müddətdə Azərbaycan Respublikasında ali hakimiyyət Azərbaycan Mərkəzi İcraiyyə Komitəsinə məxsus idi. AMİK ali



qanunverici, sərəncamverici və nəzarətedici hakimiyyət orqanı idi, birbaşa qurultayda seçilirdi və tamamilə qurultaya tabe idi. AMİK üzvlərinin tərkibi partiya, hökumət, təsərrüfat, ictimai təşkilatların və idarələrin üzvlərindən ibarət idi. AMİK-nin sosial və milli tərkibi partiyanın ideoloji qaydalarına uyğun formalaşdı. Bu o demək idi ki, AMİK-in tərkibinə fəhlə, kəndli və ziyalı təbəqəsinin, respublikada yaşayan ən iri milli azlıqların (rus və erməni) nümayəndələri daxil idi. Bundan əlavə, Naxçıvan MSSR və DQMV nümayəndələri, partiya təşkilatlarının rəhbərləri, aparıcı sənaye və dövlət orqanlarının ("Azneft", Azərbaycan Baş Siyasi idarəsi, Bakı Soveti) rəhbərləri də bura aid idilər. AMİK üzvləri geniş hüquqlara, şəxsi toxunulmazlığa malik idilər. Onlar yerli hakimiyyət orqanlarının, dövlət qurumlarının və ictimai təşkilatların iclaslarında məşvərətçi səsle iştirak edə bilirdilər. AMİK-nin sədri bu orqanın hər yeni çağırışının birinci iclasında onun səlahiyyət müddəti dövrü üçün seçilirdi. Azərbaycan Sovetlərinin I qurultayında Muxtar Hacıyev AMİK-in sədri (1921-1922) seçilmişdir. Daha sonra AMİK sədri vəzifəsinə Q.Musabəyov (1929-1931), S.M. Əfəndiyev (1931-1937) seçilmişdilər. Hər üçü 1937-1938-ci illərdə siyasi repressiyaların qurbanı olmuşdular. AMİK sədri ilə yanaşı, onun müavini və katib seçilirdi.

1937-ci ilin martında Azərbaycan Sovetlərinin tarixində sonuncu IX qurultay keçirilmişdir ki. Həmin qurultay Azərbaycan SSR-in yeni Konstitusiyasını qəbul etmişdir. Bu konstitusiya 1936-cı ildə qəbul edilmiş SSRİ Konstitusiyasının müddəaları əsasında tərtib edilmişdir. Əsas Qanunda hakimiyyət strukturlarında dəyişikliklər nəzərdə tutulurdu. Belə ki, AMİK ləğv edilmiş, əvəzində isə bütün əhali tərəfindən seçilmiş və bir palatadan ibarət olan Azərbaycan SSR-nin ali qanunverici orqanı - Ali Sovet yaradılmışdır.

Müharibədən əvvəl Azərbaycan SSR Ali Sovetinə seçkilər cəmi bir dəfə – 1938-ci ildə keçirilmişdir. Ali Sovet Azərbaycan SSR-də ali dövlət hakimiyyəti orqanı olduğundan, ilk növbədə titul xalqın hakimiyyətini təcəssüm etdirirdi. Ali Sovetin təkibində azərbaycanlıların faiz çəkisi respublika əhalisinin tərkibindən daha yüksək idi. Azərbaycanlılardan başqa Ali Sovetdə respublikada yaşayan bütün milli və etnik azlıqların nümayəndələri təmsil olunurdu. 310 xalq deputatı içərisində 206 azərbaycanlı, 38 erməni, 36 rus, 7 ukraynalı, 7 yəhudi, 7 ləzgi, 3 gürcü, 1 kürd, 1 udin, 1 tsaxur, 1 avar və digərləri vardı. Ali Sovetin deputatları arasında respublikanın əsas sosial təbəqələrinin nümayəndələri təmsil olunurdu: fəhlələr, kəndli-kolxozçular və içərisindən çıxmış ziyalılar. Azərbaycan SSR Ali Sovetinin Rəyasət Heyəti aşağıdakı tərkibdə seçilirdi: sədr, onun iki müavini (Naxçıvan MSSR Ali Sovetinin Rəyasət Heyətinin və DQMV İcraiyyə Komitəsinin sədrləri), katib və Rəyasət heyətin 10 nəfər üzvü. Rəyasət heyətinə AK (b)P Mərkəzi Komitəsinin birinci katibi, AK(b)P Mərkəzi Komitəsinin katiblərindən biri daxil edilirdi. Rəyasət Heyəti əsas işçi orqanı idi. Ali Sovetin Rəyasət Heyətinin rəhbərliyi içərisində əsas simasədr idi. Bu vəzifəni tutan şəxs respublikanın ali rəhbərliyinə daxil idi, Azərbaycan Kommunist partiyası Mərkəzi Komitəsinin tamhüquqlu üzvü hesab edilirdi.

1938-ci ildə Azərbaycan SSR Ali Soveti Rəyasət Heyətinin ilk sədri vəzifəsinə Mir Bəşir Qasımov seçilmişdir. O, bu vəzifəni 1949-cu ilədək tutmuşdur. Ali Sovetin sessiyalarını onun sədri aparırdı. Araşdırılan dövrdə Azərbaycan SSR Ali Sovetinin sədri vəzifəsinə Mir Teymur Yaqubov (1938-1941) tuturdu.

Respublikanın iqtisadi və mədəni həyatını idarə etmək üçün hökumət - Xalq Komissarları Şurası (XKŞ) yaradılmışdır. XKŞ-in ilk sədri N. Nərimanov idi. Çox maraqlıdır ki, 28 aprel 1920-ci ildə yaradılmış və respublikanın ali icraedici orqanı olan Azərbaycan Xalq Komissarları Şurasının tərkibinə ali qanunverici orqanın – Müvəqqəti İnqilab Komitəsinin beş üzvü daxil idi, N. Nərimanov isə hər iki hakimiyyət orqanının sədri idi. Beləliklə, eyni şəxslər eyni zamanda ali dövlət hakimiyyətinin hər iki qolunda – qanunverici və icraedici hakimiyyətində təmsil olunurdular.

1921-ci ildə qəbul olunmuş Azərbaycan SSR Konstitusiyasına əsasən, Xalq Komissarları Şurası Azərbaycanda ikinci ən mühüm hakimiyyət orqanı idi və onun rəhbərləri respublikanın ali vəzifəli şəxsləri hesab edilirdi. Xalq Komissarları Şurasının tərkibinə onun sədri, sədrin müavinləri və xalq komissarları daxil idilər. Araşdırılan dövrdə hökumətin tərkibi bəzi dəyişikliklərə məruz qalmışdı, bir sıra yeni komissarlıqlar yaradılmış, digərləri isə ləğv edilmişdir. Belə ki, 1922-ci ildə Azərbaycan SSR ZSFSR və SSRİ tərkibinə daxil edildikdən və formal müstəqilliyi ləğv olunduqdan sonra hökumətin tərkibində hərbi-donanma, xarici işlər, xarici ticarət komissarları vəzifələri ləğv edilmişdir. XKŞ sədri və onun bəzi müavinləri Azərbaycan Kommunist partiyasının Mərkəzi Komitəsinin bürosunun üzvü və ya üzvlüyə namizədlər idilər. Xalq komissarları arasında güc strukturlarının rəhbərləri böyük nüfuza malik idilər. Xalq Komissarları Şurası və onun aparatı AK(b)P Mərkəzi Komitəsinin aparatının, onun müvafiq katiblərinin və şöbə rəhbərlərinin daimi

nəzarəti altında işləyirdilər. Neft sənayesi hökumətin tabeliyində deyildi.

XKŞ aparatı aşağıdakı şöbələrdən ibarət idi: katiblik, hüquq və iqtisadi, ümumi, maliyyə, informasiya, komendant, kuryer şöbələri. Sonrakı illərdə XKŞ aparatı daim təkmilləşmiş və dəyişikliklərə məruz qalmışdır. XKŞ aparatının işçilərinin milli tərkibinə gəldikdə, orada ənənəvi olaraq türklər üstünlük təşkil edirdi. 1 aprel 1929-cu ilə olan məlumata görə aparatın 41 əməkdaşından 24-ü türk idi. Konstitusiyaya əsasən Xalq Komissarları Şurası öz fəaliyyətində əvvəl Ümumazərbaycan Sovetlər qurultayı, Azərbaycan Mərkəzi İcraiyyə Komitəsi, 1938-ci ildən isə Ali Sovet qarşısında məsuliyyət daşıyırdı. Nəriman Nərimanovun 1922-ci ildə əvvəl Zaqafqaziya İttifaq Şurasının, sonra isə SSRİ Mərkəzi İcraiyyə Komitəsinin sədrilərindən biri vəzifəsinə seçilməsi ilə əlaqədar, Azərbaycan SSR Xalq Komissarları Şurası sədri vəzifəsinə Q.Musabəyov (aprel 1922 -mart 1930) təyin edilmişdir. Sonralar bu vəzifəyə D.Bünyadzadə (mart 1930-oktyabr 1932), M.C.Bağirov (oktyabr 1932-dekabr 1933;aprel-iyul 1953), H.Rəhmanov (dekabr 1933-oktyabr 1937) T.Quliyev (oktyabr 1937 -aprel 1953) təyin edilmişdilər. Hökumətin sədrindən fərqli olaraq, onun müavinlərinin tərkibi daimi deyildi, lakin əsasən azərbaycanlılardan ibarət idi.

Beləliklə, 1920-ci ildən sonra Azərbaycanın ali dövlət orqanları faktiki olaraq partiya aparatının tam nəzarəti altında formalaşmışdılar. Hakimiyyətin qanunverici və icraedici orqanlarının bütün pillələrində eyni partiyanın üzvləri təmsil olunurdu ki, bu da həmin partiyayı dövlət hakimiyyətinin əsas struktur elementinə çevirmişdi. Bu "partiya dövləti" mexanizminin yaradılmasına gətirib çıxardı ki, orada da qanunverici, sərəncamverici və nəzarətedici funksiyalar partiyaya, icraedici isə dövlət orqanlarına məxsus idi.

### Ədəbiyyat

1. Azərbaycan Respublikası Prezidentinin İşlər İdarəsinin Siyasi Sənədlər Arxivi (ARPIİSSA): F.1, siy.77, iş 65, v.45.

2. Бабаев М.З. Азревком-орган диктатуры пролетариата в Азербайджане // Azərbaycanarxivi, №1, 1969, c.8-30.

3. Первая сессия Верховного Совета Азербайджанской ССР первого созыва. 18-22 июня 1938 г. Стенографический отчет.Издательство ВерховногоСовета Азербайджанской ССР, 1939, 92 с.

4. Первый Всеазербайджанский съезд Советов рабочих, крестьянских,красноармейских и матросских депутатов. Стенографический отчет. Баку,АзЦИК,1922, 150 с.

UOT94 (479.24)

### Azərbaycandövlətçiliktarixinin inkişafmərhələləri (XVI – XX əsrin əvvəlləri)

*t.f.d., dos. Ağalarlı Mübariz Zahid oğlu  
AMEA Tarix İnstitutu*

XVI əsr Azərbaycan dövlətçilik tarixinin intibah dövrüdür. Orta əsrlər dövrü Azərbaycan dövlətçilik tarixində Səfəvi dövlətinin xüsusi yeri vardır. Azərbaycan Səfəvi dövləti öz siyasi coğrafiyasına, əhalisinin sayına, daha mükəmməl dini-siyasi sistemə, həmçinin uzunömürlülyünə görə digər Azərbaycan dövlətlərindən fərqlənir və imperiya xarakterlidir [1].

1501-ci ildə İsmayıl, Şərur düzündə baş verən döyüşdə Ağqoyunlu hökmdarı Əlvənd Mirzəni məğlub edərək, paytaxt Təbrizə daxil oldu və ana babası Həsən padşahın siyasi varisi kimi şahlıq taxt-tacına əyləşdi. Dövlətin dini əsasını Şiə-Qızılbaş təriqəti elan edən Şah I İsmayıl “On iki İmam” adına xütbə oxutdu və öz adına sikkə kəsdirdi. Beləliklə, Şah I İsmayıl Ağqoyunlu sülaləsinin siyasi varisi kimi (I Şah İsmayılın anası Aləmşah bəyim Uzun Həsənin qızı idi – A.M.) Azərbaycanda hakimiyyətə gələrək, Səfəvilər sülaləsinin rəsmi hakimiyyətini elan etdi [2].

Təəssüflə qeyd edək ki, dünya tarix elmində Azərbaycan Səfəvi dövləti İran dövləti kimi təqdim olunur, hətta İrançılıq-farsçılıq məfkurəsinin təməl qaynağı hesab edilir, bəzən müasir İran dövlətinin sələfi olduğu iddiası irəli sürülür.

İlk öncə qeyd edək ki, siyasi və ideoloji baxımdan İran dövləti və İrançılıq-farsçılıq anlayışları XIX əsrin ortaları-XX əsrin əvvəllərində ortaya atılmış bir siyasi-ideoloji cərəyandır. Bu məfkurə sisteminin təməlinin siyasi və dövlətçilik baxımından orta əsrlər dövrünə və Səfəvilər dövlətinə bağlamaq tamamilə yanlışdır. Çünki orta əsr ərəb və fars qaynaqlarında İran coğrafi anlayış kimi göstərilərsə də, bu "dövlətin" siyasi hüduqları və sərhədləri haqqında heç bir məlumat verilmir. Hətta Avropa mənbələrində "Persia" kimi təqdim olunan bu coğrafi ərazinin siyasi hüduqları haqqında heç bir məlumat yoxdur. Adı əsatirlərdə, rəvayətlərdə, bədii əsərlərdə və bəzi tarixi əsərlərdə vurğulanan, siyasi hüduqları haqqında heç bir məlumat olmayan, yalnız XX əsrdə siyasi səhnəyə çıxan (1935) İran dövlətini Səfəvi dövlətinin siyasi varisi elan etmək iddiası elmi əsası olmayan subyektiv mülahizədir [1].

Azərbaycan Səfəvi dövlətinin xarici dövlətlərlə siyasi təması zamanı istifadə etdiyi diplomatik yazışma dili olaraq fars dili ilə yanaşı türk dilindən də istifadə olunmuşdur. Tarixi qaynaqlarda Səfəvi dövlətinin diplomatik əlaqələri zamanı mübadilə olunan türk dilində yazılmış onlarla məktub haqqında məlumat vardır.

XVII əsrdə Səfəvi sarayında olmuş alman alimi E.Kempfer (1685-1694) qeyd edir ki, "Səfəvilər sülaləsinin ana dili olan türk danışığı sarayda geniş yayılmış dildir. Türk dili saraydan tutmuş yüksək rütbəli və mötəbər şəxslərin evlərinə qədər yayılmışdır..." [3].

Səfəvi dövlətinin siyasi tarixi ilə bağlı mübahisə doğuran məsələlərdən biri də Səfəvi dövlətinin siyasi varislik məsələsidir. Bu məsələdə bəzi alimlər və siyasi fikir adamları yanlış olaraq Səfəvilər dövlətini Azərbaycan dövlətçiliyinin deyil, İran dövlətçiliyinin siyasi sələfi hesab edirlər. Lakin dünya tarixçiliyində mütərəqqi alimlər bunun yanlış olduğunu etiraf etməkdədirlər.

Türkiyə tarixçisi Nurtən Kılıcın qeyd etdiyi kimi, "dini-siyasi və hərbi əsasını Qızılbaş-türk tayfaları təşkil edən səfəvilər, XIV əsrdə Şeyx Səfiəddinin yaratdığı bir dini təriqətdən, XV əsrdə onun varisləri Şeyx Cüneyd və Şeyx Heydərin Azərbaycanda və Anadoluda apardığı fəaliyyəti nəticəsində dini-siyasi hərəkata və XVI əsrin başlanğıcında I Şah İsmayılın Azərbaycanda hakimiyyətə gəlməsi ilə Səfəvi-Qızılbaş dövlətinə çevrilmişdir. Elxani, Ağqoyunlu, Teymuri siyasi mirasının daşıyıcısı olan bir bölgədə meydana çıxan Səfəvi-Qızılbaş dövləti, bu dövlətin banisi I Şah İsmayılın şəxsində, Seyx Səfiəddin ailəsinin ağqoyunlularla qohumluq əlaqələrinə görə, bu siyasi mirasın varisi olmuşdur" [1].

Qeyd edək ki, hətta bəzi İran tarixçiləri də Səfəvi dövlətini Müasir İran dövlətinin sələflərindən biri olduğu fikrini qəbul etmir, əksinə Səfəvi dövlətinin fars dövlətçilik sistemində böyük zərbə vurduğunu vurğulamaqdan çəkinmirlər.

Fars tarixçisi Nəsrulla Fəlsəfi bu haqda yazır: "Şah İsmayıl ata tərəfdən özünü seyid Əli nəslinə sayır və bu nəsil şəcərəsi ilə fəxr edirdi. Ana tərəfdən isə o, Türkman Həsən bəy Ağqoyunlunun nəvəsi idi və haqlı olaraq özünü bu sülalənin qanuni varisi hesab edirdi... Dövrün bütün tarixlərindən məlum olduğu kimi, onun tərəfdarları da əsasən türkman və tatar tayfalarından olanlar idi... Fars dili Osmanlı imperiyasında və Hindistanda siyasət və ədəbiyyat dili olduğu bir dövrdə Şah İsmayıl türk dilini İran sarayının rəsmi dili etmişdi. Hətta o özü də yalnız türk dilində şeirlər yazırdı. Nəticədə türk dili Səfəvilər sarayında elə geniş yayıldı ki, bu sülalənin hakimiyyətinin sonunadək sarayın rəsmi dili olaraq qaldı... Qızılbaşlar özlərini türk mənşələrinə, əsil-nəcabət və ad-sanlarına görə İranın yerli əhalisindən yüksəkdə tutur, onları həqarətlə tatlar və taciklər adlandırırdılar" [4].

XVIII əsrin 20-30-cu illərində Azərbaycan Səfəvi dövlətində baş verən siyasi hakimiyyət böhranı və sosial-iqtisadi həyatın tənəzzülü prosesi, həmçinin ölkəyə xarici hərbi müdaxilələr sonda səfəvi sülaləsinin hakimiyyətinə son qoydu. 1736-cı ildə görkəmli səfəvi sərkərdəsi Nadirqulu xan Əfşar siyasi və hərbi nüfuzundan istifadə edərək, Azərbaycanın Muğan bölgəsində keçirilən əyanların qurultayında hökmdar seçildi. Bununla da Azərbaycanda Əfşarlar sülaləsinin hakimiyyəti dövrü başladı.

XVIII əsrin sonlarında Azərbaycanı vahid siyasi hakimiyyət altında birləşdirməyə çalışan Qacarlar sülaləsinin siyasi təşəbbüsləri nəticəsiz qaldı. XIX əsrin əvvəllərində Rusiyanın Azərbaycana hərbi yürüşləri nəticəsində Araz çayından şimaldakı Azərbaycan torpaqları ruslar tərəfindən işğal olundu. 1828-ci ildə Qacarlar dövləti ilə Rusiya arasında bağlanan Türkmançay sazişi Azərbaycanın dövlətçilik sistemində güclü zərbə vurdu.

XX əsrin əvvəllərində Yaxın və Orta Şərqdə baş verən milli dövlətləşmə prosesində Şimali və Cənubi Azərbaycanda da demokratik hərəkat başladı. Bu hərəkatın məntiqi nəticəsi olaraq Şimali Azərbaycanda Məhəmməd Əmin Rəsulzadənin rəhbərliyi ilə Azərbaycan Xalq Cümhuriyyəti

(1918-1920) quruldu.

Həmin dövrdə Qacarlar dövlətində monarxiya üsul-idarəsinin mövcudluğu, hakimiyyət bürokratiyasında baş verən etnik-siyasi proseslər, Böyük Dövlətlərin Qacarlar xanədanının siyasi həyatına fəal müdaxiləsi, bu Türk xanədanlığının Azərbaycan milli dövlətinə çevrilməsinə imkan vermədi. 1925-ci ildə Fars Pəhləvilərin hakimiyyəti ələ keçirməsi ilə Qacarlar dövlətinin etnik-siyasi mahiyyəti tamamilə dəyişdi və bu dövlətin əsas etnosu olan azərbaycan türkləri tamamilə siyasi idarəetmədən uzaqlaşdırıldı. Cənubi Azərbaycan isə Fars pəhləvilər dövlətinin bir əyalətinə çevrildi. Azərbaycanda milli dövlət quruculuğu Qacarlar dövlətinin timsalında gerçəkləşə bilməsə də, bu siyasi missiyanı, Rusiya imperiyasından qoparaq, Şimali Azərbaycan torpaqlarında öz müstəqilliyini elan edən və tarixi Azərbaycan adını qoruyaraq bu ada rəsmi dövlət statusu verən Azərbaycan Xalq Cümhuriyyəti öz üzərinə götürdü. Məhz bu baxımdan Azərbaycan Xalq Cümhuriyyəti, tarixən Azərbaycan torpaqlarında yaranan və ardıcıl olaraq bir-birini əvəz edən Azərbaycan dövlətlərinin siyasi varisidir.

Azərbaycan qədim və orta əsr dövlətlərinin yaranmasından yüz illər sonra Məhəmməd Əmin Rəsulzadənin Azərbaycan Xalq Cümhuriyyətini (1918-1920) qurması azərbaycançılığın tarixi və siyasi bir dövlətçilik məfkurəsi olaraq yaşadığını, zaman-zaman bu məfkurə əsasında Azərbaycan milli dövlətçilik sisteminin qurulduğunu və siyasi varislik prinsipinə əsasən bir-birini əvəz etdiyini görürük. Məhz bu baxımdan Azərbaycanın qədim və orta əsr dövlətlərinin siyasi varisi, bu dövlətlərin etno-siyasi və mədəni təməlləri üzərində qurulan və Azərbaycanın dövlətçilik ənənələrini özündə ehtiva edən Azərbaycan Xalq Cümhuriyyətidir.

### Ədəbiyyat

1. Ağalarov M. XV-XVI əsrlərdə Azərbaycan beynəlxalq münasibətlər sistemində. T.ü.f.d. dissertasiyası, Bakı, 2013
2. Fərzəlibəyli Ş. Azərbaycan və Osmanlı imperiyası (XV-XVI əsrlər). Azər nəşr, Bakı, 1995.
3. Musalı N. I Şah İsmayılın hakimiyyəti ("Tarix-i aləmarə-yi Şah İsmayıl" əsəri əsasında). Elm və Təhsil, Bakı, 2011
4. Münşi İsgəndər Bəy Türkmən. Dünyanı bəzəyən Abbasın tarixi (Tarixə-aləmarayə-Abbasi), I kitab, Fars dilindən tərcümə edən Şahif Fərzəliyev, Şərq-Qərb, Bakı, 2010

UOT 81

### İbtidai siniflərdə oxunun əhəmiyyəti

*fil.f.d. Məmmədova Rəhilə Mirzəli qızı  
Mingəçevir Dövlət Universiteti*

İbtidai siniflərdə ana dili tədrisinin ən başlıca və mühüm sahələrindən biri oxu təlimidir. Uşaqdan məktəbə getmə səbəbini soruşduqda "oxumaq üçün" deyə cavab verir. Deməli təhsil almaq mənasında işlənən "oxumaq" sözünün əsasının da oxu təlimi ilə bağlı olması təsadüfi deyil.

Buradan məlum olur ki, mükəmməl oxu texnikasına, vərdişlərinə yiyələnmədən, digər fənləri öyrənmək qeyri-mümkündür. Oxu təlimi geniş məfhum olub şagirdlərin mükəmməl oxu texnikasına yiyələnməsində, onların texniki vasitələrin köməyi ilə müəyyən mənbələrdən, dərsliklərdən biliklər əldə etməsində, müstəqil mütaliə mədəniyyətinə malik olmalarında böyük rol oynayır.

Oxu prosesi bütövlükdə şagirdin idrak fəaliyyətini özündə əks etdirir və bu məzmunun dərinə dərk edilib, başa düşülməsini təmin edir. İbtidai siniflərdə bu işin səmərəli təşkili oxu materialının şüurlu mənimsənilməsinə, şagirdlərin emosional və intellektual inkişafına güclü təsir göstərir.

Oxu materialları üzrə təlimin ümumi məqsədi şagirdlərdə bir çox oxu vərdişlərinə, ifadəli, şüurlu oxuya yiyələnmək, həyat, təbiət haqda onlarda müəyyən təsəvvürlər yaratmaq, şagirdlərdə xalqa, vətənə sədaqət, ana dilinə dərin qayğı və məhəbbət, humanist duyğuların aşılmasından ibarətdir.

Ana dilimiz xalqın, millətin özünəməxsusluğunu, tarixi keçmişi və mədəniyyətini, zəngin

söz xəzinəsini, inanc və ənənələrini, əxlaqi davranışları və dünyagörüşünü özündə daşıyan, əsrlərdən-əslərə çatdıran əvəzsiz milli sərvətimizdir. Azərbaycan xalqının Ümummilliyə lideri Heydər Əliyevin müdrikcəsinə dediyi kimi, "xalqı xalq edən, milləti millət edən onun ana dilidir" [1, s.26-27].

Bədii əsərlər uşaqlarda yaradıcı təxəyyülü oyatmaqla, estetik emosiyaları, bədii zövqü, ədəbiyyatımıza məhəbbət hissini aşılayır. Bədii və elmi-kütləvi ədəbiyyatın oxunması şagirdlərin idrak qabiliyyətini inkişaf etdirir, şagirdlərin nitqini inkişaf etdirməklə yanaşı, onlarda zəngin lüğət ehtiyatı yaradır.

Oxu təlimini yüksək səviyyədə təşkil etmək üçün müəllim yalnız ana dili dərslərində deyil, digər fənlərin tədrisində də ona xüsusi əhəmiyyət verməlidir [1, 80]. Şagirdlərin fəallaşdırılması prosesində müəllim müxtəlif üsullardan istifadə etməlidir. Şagirdlər oxumaqla tədricən ən mühüm keyfiyyətlərə - kitaba məhəbbət, müstəqil oxuma qabiliyyətinə, mütaliə etmə bacarığına yiyələnirlər.

Oxu dərsləri uşaqlarda müstəqil oxuya, mütaliyəyə meyli gücləndirir. Çalışmaq lazımdır ki, şagirdlər bir tərəfdən obrazlı ifadələrin əsərin bədii qüvvəsini artıran vasitə olduğunu anlasınlar, digər tərəfdən də bu iş əsərin məzmununu, ideyasını dərinləndirən, şüurlu dərk etmək vasitəsinə çevrilsin [3, 166].

"Uşaq ədəbiyyatı müstəqil mənada ayrıca uşaqlara aid edilən elmi-kütləvi əsərlər təşkil edir." Belə bir mövqe düzgün olar ki, uşaq ədəbiyyatı bədii və elmi idraki əsərlərdən ibarətdir. Uşaq elmi-idraki ədəbiyyatının başlıca məqsədi ilə öz oxucularında əqli fəallığı tərbiyə etmək onları böyük elm aləmi ilə ünsiyyətə yönəltməkdir.

Uşaq ədəbiyyatının məqsədi əsərin müsbət obrazlarının təsiri ilə kiçik yaşlı şagirdlərdə müsbət keyfiyyətləri formalaşdırır. Elmi-kütləvi və elmi-bədii uşaq kitablarında məzmun əsasən ümumi, lakin bu məzmunun açılma forması və verilən biliklərin həcmi daimi müxtəlif olur. Elmi-bədii ədəbiyyat yaradıcı təfəkkürü inkişaf etdirir, hadisələri tutuşdurur və müstəqil nəticə çıxarmağı öyrədir.

Azərbaycanı sevmək, şöhrətləndirmək üçün dilimizi sevməli, qorunmalıyıq. Dövlətin dilimizin saflığını təmin etmək sahəsində həyata keçirdiyi tədbirlər bunu deməyə əsas verir [3, 14-15]

Cəsarətlə demək olar ki, Azərbaycan dili qloballaşma dövründə - elmin, texnikanın inkişaf etdiyi bir zamanda bütün elm sahələri üzrə hər hansı bir anlayışı incəliyinə qədər ifadə etməyə qadir olan zəngin və seçkin dünya dillərindən biridir [2,72].

## Ədəbiyyat

1. Kərimov Y.Ş. "Ana dilinin tədrisi metodikası" Bakı-2003 "Nasir" nəş.-446s.
2. Cəfərova N.B. İbtidai siniflərdə Azərbaycan dilinin tədrisi metodikası. Bakı-2016. ADPU-nəş.403s.( I hissə)
3. Cəfərova N.B. İbtidai siniflərdə Azərbaycan dilinin tədrisi metodikası. Bakı-2016. ADPU-nəş.430s.( II hissə)

UOT 82:81-26; 82:81/255.2

### İsmayıl Şıxlının əsərlərində peyzaj və xarakter

*fil.f.d., dos. Namazova Flora Kamran qızı  
Mingəçevir Dövlət Universiteti*

Epik xarakter mənşəcə epos qəhrəmanlarından, dastandan gəlir. Dastan qəhrəmanı xalqın mifologiyası, tarixi, xarakteri ilə bağlı olduğu kimi, təbiət hadisələri ilə -ağac, su, torpaqla təmasda, onun tərkib hissəsi kimi təsvir olunur. Eləcə də epik xarakter konkret bir dövrün, milli cəmiyyətin tərkibində, onun əlamətlərinin daşıyıcısı kimi verildiyi tək, daxili genişliyi, böyüklüyü, möhtəşəmliyini göstərmək üçün təbiət təsvirindən də istifadə olunur. Xarakter təbiət qoynunda, təbiətlə təmasda və müqayisədə təqdim olunur. Ona görə də heç bir epik təsvirli roman peyzajdan

bəhrələnmədən keçinmir. Bunu biz İsmayıl Şıxlının roman yaradıcılığında bariz şəkildə görürük.

Məlumdur ki, əsl bədii əsərdə peyzaj bütövlükdə mətləbin ifadəsinə xidmət edib, əlahiddə olmur. Belə ki, İ. Şıxlının ayrı-ayrı romanlarında ümumi mətləbə uyğun peyzajdan istifadənin də dəyişdiyini görürük. “Ayrılan yollar” romanı məhz təbiət təsviri ilə başlayır: “Gün qalxdıqca, gecə saxtadan donan yolların qarı əriyirdi. Arxların kənarındakı buzlar istinin təsirindən çatlayıb ovxalanırdı. Göz işlədikcə uzanan düzlərin üzərinə yorğan kimi sərilən qar nazilir, bəzi yerlərdə isə yuxalıb xal-xal olurdu”. Bu, lirik peyzajdır. İnsanın təbiət gözəlliyinə, oyanışına münasibətini ifadə edir: “... Qatardan düşəndən sonra, çamadan əlində, şəhərin kənarındakı təpədə dayanmış İmran birdən gülümsündü. Ayrılıqdan sonra doğma yerlər ona daha gözəl göründü. Ətrafdakı ağaclar, çayın üzərindəki dəmir körpü, yolun kənarındakı qoşa çinar belə İmrana əziz və mehriban gəldi...” [3, s. 6].

Lirik peyzaj İmranın xarakterinə, daxili aləminə, gənclik duyğularına tamamilən uyğun gəlir. Eyni üsuldən yazıçı romanda müsbət surətlərin əhval-ruhiyyəsinə vermək üçün yeri gəldikcə istifadə edir: “...İliq yel əsirdi. Havada ruhu oxşayan, rütubət qarışıq ətir vardı. Torpağın rayihəsi havaya hopmuşdu. İmran dərinədən nəfəs alıb köksünü ötürdü. Onunla yanaşı dayanan Zeynəb İmranın qoluna toxundu.

-Hava torpaq ətri verir, ay İmran, daha yazdır...” [3, s. 85].

Yaxud Tükəzban xalanın daxili aləmi ilə təbiətin həma- hənqliyini yazıçı tədricən verir: “Hava çox gözəl idi. Axşamkı sazaqdan əsər qalmamışdı... Tükəzban xala səhəngini dalına alıb asta-asta arxa doğru gedirdi. O, şad idi. Qarıya elə gəlirdi ki, göyün tərtemiz olması, neçə gündən bəri görünməyən günəşin indi parıldaması, quşların çəpərin üstünə qonub cəvildəşə-cəvildəşə özlərini günə verməsi oğlunun ayağının sayəsindədir” [3, s. 52].

“Dəli Kür” romanında mətləbin dəyişməsi ilə peyzajdan istifadənin də səciyyəsi dəyişir, daha da mürəkkəb və rəngarəng olur. Burda yazıçı sənətkarlığı daha çox görünür.

Romanda İsmayıl Şıxlının ümumən bu prinsiplərə əməl etdiyini, həmin mürəkkəbliyi özürnlü şəkildə verməyə çalışdığını görürük. Romanda peyzaja daha tez-tez və geniş həcmdə müraciət olunur. Bu, təsadüfi olmayıb, ümumi patriarxal-kənd əhval-ruhiyyəsinə yaratmaq üçündür. Ümumən romanın xarakterlərinin onları əhatə edən təbiətdən ayrı təsəvvür etmək olmur. Hətta romanın adının da rəmzi olaraq təbiətlə bağlanması xarakterlərlə təbiət arasındakı əlaqələri qabardır.

“Dəli Kür” romanı da təbiət təsviri ilə başlayır: “Göytəpə kəndinin yastı qazma daxmaları Kürün sahilinə qədər səpələnmişdi. Bu il yağarlıq olduğundan, otlar vaxtından əvvəl göyərmiş, yazın ilıq nəfəsini duyandan sonra isə püskürüb qalxmışdı...” Təbiətin bu yaz oyanışında, yazıçı bir qədər sonra təsvir edəcəyi insanların içindəki oyanışa, Cahandar ağanın içində sanki “püskürüb qalxmış” gənclik duyğularına işarə olaraq zəmin hazırlayır. Lakin bir qədər sonra təbiətlə ona qarışmış cəmiyyət arasında harmoniya ilə bahəm yazıçı gizli bir ziddiyyət də tapır: “Hər şey əvvəlki kimi idi. Həyəət-bacalarda ocaq tüstülənir, mallar haylamb Kürə tökülür, qız-gəlinlər suya enirdilər. Haçaquyruq qaranquşlar süzüb sinələrini çiçəklərə toxundurur, Kürə baş vurub su götürür, sonra da cəvildəşə-cəvildəşə balalarının yanına qayıdırlar. Torpaqdan güclə seçilən qara damların arasında təkəmsəyrək gözə dəyən daş evlərin kirəmitli damındakı sığırcınlar yenə əvvəlki kimi dimdiklərini saqqıldadıb oxuyurdular” [1, s. 15].

İlk səhifələrdə yazıçı romandakı əhval-ruhiyyəyə oxucunu kökləməyə çalışır. Göytəpə kəndinin bu təbiət oyanışı ilə yanaşı həmin mənzərədə sərt bir qayda-nizam, təkrarlar üzərində qurulmuş patriarxallığı sezmək olar. Bütün bunları yazıçı roman boyu Cahandar ağanın xarakterində də tapıb-oxucuya göstərir. Romanda Cahandar ağanın zəngin, mürəkkəb, ziddiyyətli xarakteri ilə rəngarəng təbiət təsvirlərinin yanaşı gəldiyinin şahidi oluruq. Xarakteri meşənin dərinliyində, çölün düzündə, yarığın kənarında, dağlar qoynunda və s. təbiət əhatəsində görürük. Hər dəfə də qəhrəmanın daxili aləmindəki dəyişikliyin təbiətə keçdiyinin, gah gözəllik, gah da sərtliklə üzləşdiyinin şahidi oluruq: Qəmər atın quyruğunun kəsildiyini görəndə xarakter mürəkkəb duyğular keçirir, ata sevgisi ilə ondan ayrılmağın labüdlüyünün duyğularını yaşayır: “Cahandar ağa dərəyə endi. Oradan da cığırla qarşdakı qayanın üstünə qalxdı. Uçurumun kənarına qədər gəldi. Lap aşağıda çay axırdı. Köpüklü suların qijiltısı qayalara düşüb əks-səda verirdi. Çayın o üzü də

sıldırımlıq idi. Qayaların üstünü mamır basmışdı. Daşların arasından təkəmseyrək ağac çıxmışdı. Çayın sahilini uğultu bürümüşdü. Hirsli sular iri, qara daşları yumalaya-yumalaya gətirdikcə, bir-birinə toxunub taqqıldayırdı...”[2, s. 335].

Ümumən romanda elə bir xarakter tapmaq çətindir ki, yazıçı onun səciyyəsinə verərkən təbiətlə təmaslarından bəhrələnməsin, insan və təbiət arasında paralellərə müraciət etməsin. Elə ilk səhifələrdə oxucunun yaz oyanışının gözəlliyinə vurğunluğundan dərhal sonra: “Zərnigar xanım bunların heç birini görmürdü. O, başını göy məhəccərli eyvanın dirəyinə söykəyib için-için ağlayırdı...” deyərək xarakterin halı ilə təbiət arasında təzad yaratması mənalıdır. Yaxud yazıçı iki qardaşın fərqli xarakterlərini təsvir edərkən təbiət lövhələrinə müraciət edir. “Kürün üstünü qatı duman bürümüşdü. Xırdaca və köpüklü ləpələr yarpağın dibini yalayır, ağac qırıntılarını və çör-çöpü kənara atırdı. Onlar sahilboyu qalxdılar. Bir azdan Şamxal dayandı:- Ə, hara gedirsən, gəl, elə şığanıb buradan keçək” [2, s. 41].

Oxucu Şamxalı Çərkəzlə ov səhnəsində müşahidə edir. Eyni zamanda bir qədər sonra onun Çərkəzin bacısını yenə də təbiət qoynunda, bir ov hərisliyi ilə qaçırıb, meşədə gizlətməsi, sonra evinə gətirilməsinin şahidi olur. Başlıcası, Şamxal bunu təbii hesab edir, bu, onun sərt, “vəhşi” və birbaşa xarakterindən irəli gəlir.

Digər qardaş- Əşrəfin gözəltisi Pakizə ilə rastlaşması meşədə, təbiət qoynunda təsvir olunur. Amma bu, tamam ayrı görüşdür. Əşrəfin daxili aləmi artıq təbiətlə təmasından da görünür: “Əşrəf pencəyini çiyindən götürüb geydi. Kitabı yan cibinə qoydu. Ağacların kölgəsindən kənarda, güneydəki qalın yarpaqların arasında qızaran çiyələkləri dərmək üçün dizi üstə çökdü. Çiyələklərin ətri gecələr, nə də uzun sürən yay axşamları var idi. Birdən-birə qaranlıq çökür, birdən-birə də dan yerində şəfəqlər oynayırdı” [1, s. 339]. Və bir qədər sonra qaranlıqda dərhal onu vurdu” [1, s. 289].

Qorinin təsvirində isə yazıçı təbiət təsvirinə həm də rəmzisəciyyə verir: “Buranın təbiəti şimala bənzəmədi, nə bəyaz yanibsənən bu şəfəqləri oxucu maarifçi xarakterlərin timsalında görə bilir.

## Ədəbiyyat

1. Xəlilov Qulu. Həyat və idrak . Bakı, “Yazıçı”, 1980
2. Xəlilov Qulu. “Ayrılan yollar” . “Azərbaycan” jurnalı, 1956, №2
3. Xələfov V. Tarixi gerçəklik və real insan xarakteri. ADU- nun Elmi əsərləri, 1976, № 1

UOT 82: 316.3

## Mir Cəlalın romanlarında şəxsiyyət və cəmiyyət problemi

*fil.f.d. Yunusova Günel Kamil qızı  
Nəsibli Svetlana Arif qızı  
Mingəçevir Dövlət Universiteti*

Mir Cəlal yaradıcılığa XX əsrin 20-ci illərində lirik şeirlə başlamışdır. Ədəbi sənətkar yaradıcılığa lirik şeirlə başlasa da, Azərbaycan ədəbiyyatında daha çox epik növdə yazdığı nəsr əsərləri ilə tanınmışdır. Onun nəsr əsərlərində Azərbaycan vətəndaşının bütün çətinlikləri və şəxsi həyatı öz əksini tapmışdır. Bu əsərlərə “Dirilən adam” (1934), “Bir gəncin manifesti” (1938), “Açıq kitab” (1944), “Yaşlılarım” (1946), “Təzə şəhər” (1951), “Yolumuz hayandır” (1957) romanları və “Dağlar dilə gəldi” (1967) povesti aiddir. Bu əsərlər, onlarda qaldırılan şəxsiyyət, cəmiyyət problemi müasir dövrdə də öz aktuallığını və müasirliyini qoruyub saxlamaqdadır.

Adları çəkilən əsərləri oxuyanda adama elə gəlir ki, sən də həmin hadisələrin bilavasitə

iştirakçısı olmasın. Beləliklə, həyatı dərinlən bilmək, qüvvətli müşahidə qabiliyyəti, başlıca və aparıcı amilləri seçib fərqləndirmək Mir Cəlal realizmini şərtləndirən cəhətlərdəndir [1, s.291].

Mir Cəlalin ilk romanı olan “Dirilən adam” əsərini romanın əsas qəhrəmanı Qədirin timsalında Azərbaycan şəxsiyyətinin tale romanı adlandırmaq mümkündür. Yazıçı Qədirin bir şəxsiyyət kimi acınacaqlı, keşməkeşli həyatını təsvir etməklə özünü cəmiyyətdə təsdiq etməyə çalışan, can atan insan taleyini canlandırmışdır. Romanda Qədir-Qumru xəttinin timsalında vəfa, sədaqət, etibar kimi yüksək dəyərlər təbliğ olunmuşdur. Bəbir bəy obrazı isə zülmü və ədalətsizliyi təmsil edir.

“Dirilən adam”da öz diriliyini sübut edə bilməyən, köhnə qanunların, dərəcəlik adətlərinin şikəst elədiyi, öldürdüyü Qədirin taleyinə acırıq, ürəkdən yanırıq. Mir Cəlal yaradıcılığının əsas məziyyətlərindən olan müasirlik bu əsərlərdə başlıca keyfiyyət kimi səslənir [1, s.292].

Bugünkü xoşbəxt uşaqları, körpələri görəndə “Bir gəncin manifesti” əsərindən tanıdığımız balaca Baharı təsəvvürümüzə gətirir, onun xəyallarını, istəklərini gözündə qoyan keçmiş cəmiyyətə, mühitə nifrət edirik. Bu cəhətdən ədibin “Bir gəncin manifesti” romanı cəmiyyətdə mənəvi azadlıq mövzusunun ön plana çəkildiyi bir əsər olmaqla yanaşı “insanlığın manifesti” adlanmağa layiq əsas yaradıcılıq nümunələrindəndir. Əsərdə XX əsrin əvvəllərində Azərbaycan kəndlisinin taleyi kontekst şəkildə əks etdirilir. Əsas hadisənin mərkəzində Sona və onun oğlanları – Mərdan və Bahar dayanır. Romanın ən yaddaqalan surətlərindən olan kiçiyəşli Bahar taleyin onun qarşısına qoyduğu sınaqlar üçün cəmiyyətlə, onun despot zəngin təbəqəsi ilə mübarizə aparmalı olur. Bu mübarizə üçün təəssüf ki, onun zəngin ailəsi və arxasında duran atası yox idi. Ona görə də mənəvi cəhətdən gücsüz qalan Bahar və qardaşı cəmiyyətin tələbinə, ağır şəraitinə baş əyməyə məcbur olurlar.

Əsərdə cəmiyyət və şəxsiyyət arasındakı əsas konflikt Ağaməcid, Hacı kimiləri ilə Bahar, Mərdan, Sona arasındadır. Kiçik oğlu Bahar hələ iki yaşına çatmamış atası vəfat edir. Bununla da Sona ananın ailə qayğısı çoxalır. Baharın kəndin ortasındakı ehsanlıq tutdan yeməsi cəmiyyətin varlı təbəqəsindən olan Ağaməcidin xoşuna gəlmir. Onun dediyinə görə, bu ağacın meyvəsindən kasıblar yeyə bilməz. Həmin bu qarşıdurmadan sonra Baharın ailəsinin problemləri daha da artır. Belə ki

Mərdan Ağaməcidin atası Hacıni təhqirlərə dözməyərək döyür və kənddən qaçmalı olur. Bundan sonra həyatı təzə-təzə dərk etməyə başlayan, yaşlıları kimi oyun oynamağa haqqı olan Baharın qapılarda nöqə kimi ağır işləri görməyə məhkum olması ona cəmiyyət üzvlərinin yaşatdığı ən ağır cəza olur. Axı o bunlara layiq uşaq deyildi?! O da yaşlıları kimi oyun oynamalı, təhsil almalı, gəzməli, cəmiyyətdə bir şəxsiyyət kimi formalaşmalı idi. Bu cür ağır sınaqlara dözən Baharı varlılar dünyası bir manata görə qışın soyuğunda küçəyə ataraq onun ölümünə səbəb olurlar. Onun qış gecəsində donaraq ölməyi romanın ən təsirli səhnələrindən biridir.

“Bahar əlini atıb gözlərini örtən yorğanı qaldırmaq istədi... Qol yerindən quru bir ağac sallandığını duyub anlaya bilmədi. Onu bildi ki, gözlərinə də, başına və dodaqlarına da batan iynə çox uzun və itidir. Bunun kim tərəfindən, nə üçün edildiyini anlamadı...Baharın qisməti bu deyildi, o özünü müdhiş bir biyaban tənhalığında hiss edəndə yenə çağırmaq istədi:

-Ay ana! Ancaq cavab gəlmədi. Hər şey susurdu” [2, s.250].

Romandakı Sona obrazı güclü ana şəxsiyyəti rolunda çıxış etməklə oğlanlarının ehtiyac içində olmasına baxmayaraq, “Yusif-Züleyxa” xalçasını yadlara satmaqdan imtina edir. Sona bu hərəkəti ilə cəmiyyətin ağır tələblərinə boyun əymək istəmədiyini göstərir. Yoxsul olan Sonanın bir ana kimi övladları ilə bağlı arzuları, xəyalları var. Amma işlərin gedişi Sonanı bu xəyallardan əl çəkməyə vadar edir.

“Bu tərəddüdlər Sonanın xalçanı satmaqdan imtina etməsi ilə nəticələnir. Sona: “İtə ataram, yada satmaram”, - deyərək alış-verişə tamaşa edən yüzlərlə insanın rəğbətini qazanır...” [2, s.137].

Sona güclü bir ana, bir şəxsiyyət olaraq bu ittihadmedici fikri ilə cəmiyyətin nüfuzlu təbəqəsi qarşısında əyilmir, öz sözünü qürurla deməyi bacarır. Romanda Mərdan, Yəhya, Bağır, Yaqub və başqaları cəmiyyətin haqsızlığına qarşı mövqə tutan insanlar kimi təsvir olunurlar.

Mir Cəlalin əsərləri içərisində nisbətən az öyrəniləni və təhlil ediləni “Açıq kitab” romanıdır. Satirik üslubda yazılan bu romanda ədib keçmişdən miras qalan fərdiyyətçiliyi, xudbinliyi, öz xoşbəxtliyini başqalarının bədbəxtliyi üzərində qurmaq ehtirasını romanın əsas mənfi qəhrəmanı olan Kərim Gəldiyevin simasında çox sərrastlıqla tənqid və nifrət hədəfinə çevirə bilmişdir [1, s.292].

Vahid, Rübabə, Kərim Gəldiyev kimi maraqlı insan surətlərinin təsvir olunduğu “Açıq kitab”



romanında ədalətsizlik prinsipi ilə qurulmuş ali məktəb mühiti təsvir olunmuşdur. Özünü cəmiyyətin, yeni quruluşun həqiqi tərəfdarı kimi göstərən, vəzifəsindən sui-istifadə edən Gəldiyevin fitnəsi nəticəsində məktəbdən qovulan və yenidən məktəbə bərpa olunan Vahidin həyat həqiqətləri ustalıqla, inandırıcı təsvir olunmuşdur. Vahid cəmiyyətə yararlı bir şəxsiyyət kimi öz hüququnu müdafiə edərək yenidən təhsil sahəsinə qayıdır. Bu, onun əsas qələbəsi kimi təqdirəlayiqdir. Ədib “Açıq kitab” romanında cəmiyyətdə baş verən neqativ cəhətləri, işə əngəl törədən mənfi hərəkətləri tənqid etməklə öz tendensiyasını oxuculardan gizlətmir. Yazıçı həmin mənfi qəhrəmanın təsvirini göstərməklə o dövrün cəmiyyəti, şəxsiyyəti haqqında real və düzgün izah verə bilmişdir.

Professor Təyyar Salamoğlu öz monoqrafiyasında qeyd edir ki, M.Cəlal "Açıq kitab" romanını epik planda yox, lirik planda işləmişdir. Buna görə də, roman günümüzün tələblərinə cavab verən bir əsər kimi müasirdir. Zamanla səsləşərək bir araya gəlir. Bunu əsas götürərək tənqidçi-alim yazır: “M.Cəlal zamanın ruhunu satirik qəhrəmanın-Kərəm Gəldiyevin simasında ümumiləşdirmişdir”.

Yazıçının əsərlərindən çıxarılan nəticə bundan ibarətdir ki, cəmiyyətin inkişafında müxtəlif səviyyələrdə şəxsiyyət kimi formalaşmağa qadir olan gənclərin qarşısını kəsən gəldiyevçilik siyasəti, despotizm, nadanlıq, cəhalət nə qədər fəal olsa da, o ənənə ölümə məhkumdur. Ədəbi sənətkarın yaradıcı qələminin məhsulu olan romanlarında Qədir, Sona, Bahar, Vahid obrazlarının xarakterik təhlili həmin əsərlərdə şəxsiyyət və cəmiyyət probleminin müasirlik baxımından böyük ustalıq, məharətlə təsvir olunduğunu sübuta yetirir. Bu mövzu, yəni “M.Cəlalin romanlarında şəxsiyyət və cəmiyyət problemi” gələcək elmi tədqiqatlarda özünə yer tutmalı və ətraflı işlənməli aktual mövzulardan sayılmaqdadır.

### Ədəbiyyat

1. Müasir Azərbaycan ədəbiyyatı (ali məktəblər üçün dərslik). Bakı, “Bakı Universiteti” nəşriyyatı, 2007, 504 s.
2. Paşayev M.C. Bir gəncin manifesti (roman). Bakı, “Gənclik”, 1990, 253 s.
3. Paşayev M.C. Seçilmiş əsərləri: 4 cild. IV cild, Roman və hekayələr. Bakı, “Gənclik”, 1996, 473 s.
4. Paşayev M.C., Hüseynov F.C. XX əsr Azərbaycan ədəbiyyatı. Bakı, “Elm və təhsil”, 2018, 560 s.
5. Salamoğlu T. Mir Cəlalin bədii nəsr və müasirlik (metodoloji münasibət kontekstində). Bakı, 2018.

UOT 94 (479.24); 94 (575.3)

### Azərbaycan-Tacikistan elmi əlaqələri tarixindən (XX əsrin 50-ci illəri)

*t.f.d., dos. Ələkbərov Əzizağa Bəhram oğlu  
AMEA Tarix İnstitutu*

XX əsrin 50-ci illərində Azərbaycanın Tacikistanla mədəni əlaqələrinin inkişafında elmi əlaqələrin də xüsusi yeri vardır. İctimai şüurun formalarından biri olan elm insanın əməli və nəzəri fəaliyyətinin spesifik sahəsinə çevrilmişdir. Onun cəmiyyətin inkişafına və ictimai həyatın müxtəlif sahələrinə təsirinin sosial nəticələri əvəzsizdir. O, həmçinin təbiət, cəmiyyət və tərəkürün inkişaf qanunları haqqında biliklər sistemidir [6].

Böyük ədib və görkəmli ictimai xadim M.F.Axundov elmin əhəmiyyətindən bəhs edərək yazmışdır: “Elmi öyrənmək və mərifət sahibi olmaq insanlar üçün tək-cə məişətlərini təmin etmək vasitələri deyildir. Elm insanlara eyni zamanda onların əxlaqını, rəftarını və əməlini yaxşılaşdırmaq üçün təcrübədən keçirilmiş bir vasitədir [13].

Elmsiz tərəqqi ola bilməz. Bu baxımdan ona böyük diqqət verilməsi, qayğı göstərilməsi və daim yüksək dəyərləndirilməsi də təbii bir haldır. Elmin nəticələri tək-cə bir ölkə hüdudlarına sığmıb qalmır. Elm ümumbəşəri mahiyyət daşıyır. Elmi əlaqə alimləri birləşdirdiyi kimi, dövlətləri, xalqları da yaxınlaşdırır. Elm həmişə, hər yerdə hamı üçün gərəkli və faydalı görünür. Elə elmi

problemlər vardır ki, onlar bütün ölkələrin və xalqların taleyi və gələcəyi ilə bağlıdır. Ona görə də birgə elmi tədqiqatlar göstərir ki, bir çox ölkələrdə inkişaf etmiş elm sahələrinin əməkdaşlığı olmadan böyük və ciddi problemlərin həllini tapmaq qeyri-mümkündür.

Elmi əlaqələrin əhatə dairəsi genişdir. Bu əlaqələr elmi ezamiyyət, birgə təcrübə mübadiləsi, birgə elmi-tədqiqat işlərinin aparılması, elmi-texniki kömək göstərmək, məsləhətləşmələr aparmaq, mühazirə və məruzələr etmək, beynəlxalq elmi konfrans, simpozium və konqreslərdə iştirak etmək, yaradıcılıq səfərlərində olmaq, elmi jurnal və kitabların mübadiləsi və s. formalarda özünü daha çox göstərir [16].

XX əsrin 20-30-cu illərindən inkişaf etməyə başlayan iqtisadi əlaqələr Azərbaycan – tacik elmi əlaqələrinə də öz müsbət təsirini göstərirdi.

Tacikistanda geniş şöhrət tapmış görkəmli tənqidçi, ədəbiyyatşünas alim Şərif Hüseynzadə, tanınmış maarif xadimi A.Salihi, ilk kimyaçı V.Aşurov, ilk tacik rejissoru S.İsmaili, ilk tacik aktyoru S.Curabayev, ilk kino rejissoru K.Yarmətov və digər çoxlu şəxsiyyətlər Bakıda təhsil almışdılar [17].

Tanınmış azərbaycanlı alim, geologiya-mineralogiya elmləri doktoru, professor, SSRİ EA-nın müxbir üzvü (1953) Ə.A. Əmiraslanov “ 1930-1938-ci illərdə Ural, Qazaxıstan, Orta Asiya, Zabaykalye və Qafqazdakı mis, qurğuşun, sink və qalay yataqlarında elmi-tədqiqat işləri aparmışdır” [6].

1940-cı ildə görkəmli ədəbiyyatşünas alim H.Araslının N.Gəncəvi haqqında yazdığı “Azərbaycan ədəbiyyatının atası” adlı elmi məqaləsi Tacikistanın “Lenin yolu” jurnalının 7-ci sayında (s.19-20) tacik dilində çap olunmuşdu [11].

Müharibə iqtisadi əlaqələri zəiflətdiyi kimi, elmi əlaqələrin genişlənməsinə də mane olmuşdu. Yalnız müharibədən sonra dinc həyata qayıdış, böyük bərpa və quruculuq işlərinin başlanması, elmin rolunun və ona göstərilən dövlət dəstəyinin artması da elmi əlaqələrin canlanmasına və inkişafına stimül yaratmışdı. 1951-ci ildə Tacikistan SSR EA-nın yaradılması da, dövlət dəstəyinin bariz nümunəsi idi.

1952-ci ildə Azərbaycan EA-nın ictimai elmlər bölməsinin təşkilatçılığı ilə Bakıda böyük tacik alimi Əbu Əli ibn Sinanın anadan olmasının 1000 illiyi münasibəti ilə elmi sessiya keçirilmişdir [2].

XX əsrin 50-ci illərində Qazaxıstan və Mərkəzi Asiya respublikalarında keçirilən elmi tədbirlərdə Azərbaycan və tacik alimlərinin birgə iştirakı və tez-tez görüşləri də iki ölkə arasında elmi əlaqələrin inkişafına öz müsbət təsirini göstərirdi.

Böyük Türkmən Kanalinin çəkilməsi ilə əlaqədar Qazaxıstan və Mərkəzi Asiyanın bioloji aləmi və kənd təsərrüfatında baş verəcək dəyişikliklərin nəticələrini müzakirə etmək üçün 1952-ci il noyabrın 20-dən dekabrın 1-dək Daşkənddə elmi sessiya keçirilmişdir. Sessiyada Özbəkistan, Türkmənistan, Tacikistan, Qazaxıstan, Azərbaycan SSR Elmlər Akademiyaları və SSRİ EA-nın Qırğızıstan filialının biologiya və kənd təsərrüfatı bölmələri tərəfindən göndərilmiş alimlər iştirak edirdilər. 7 bölmə üzrə keçirilən sessiyanın bütün bölmələrində Azərbaycan və tacik alimləri maraqlı və yadda qalan məruzələrlə çıxış etmiş, elmi müzakirələrdə fikir və mülahizələrini bölüşdürmüşdülər [3].

1953-cü il yanvar ayının 12-dən 17-dək Aşqabadda Türkmənistan SSR EA-nın təşkilatçılığı ilə “ Türkmənistanda pambığın məhsuldarlığının yüksəldilməsi məsələləri” mövzusunda elmi sessiya keçirilmişdir. Sessiyada 3 bölmədə ( Ümumi məsələlər”- 9, “ Suvarma və meliorasiya”-7, “Aqrotexnika və mexanizasiya” -12) 28 məruzə olunmuşdur. Məruzəçilərdən 2-si Tacikistan və 4-ü Azərbaycandan gəlmiş alimlər idi [4].

1955-ci il fevralın 10-dan 19-dək Azərbaycan Dövlət Həkimləri Təkmilləşdirmə İnstitutunun patoloji fiziologiya kafedrasının müdiri, professor M. Mürsəlimov Tacikistanın paytaxtı Stalinabad şəhərində elmi ezamiyyətdə olmuşdur. O, respublikanın bir sıra xəstəxanalarında, elmi-tədqiqat müəssisələrində olmuş və institutlarının, rəhbəri olduğu kafedranın əməkdaşlarının əldə etdiyi nailiyyətlərlə həmkarlarını tanış etmişdir [10].

1956-cı il mayın 15-dən 20-dək Daşkənddə “Pambıq lifinin keyfiyyətinin yaxşılaşdırılması və məhsuldarlığın yüksəldilməsində yeni üsulların axtarışı” mövzusunda kənd təsərrüfatı institutlararası elmi konfrans keçirildi. Konfransda 7 bölmə üzrə 32 məruzə dinlənmişdir. Məruzəçilərdən 4-ü Azərbaycan və 3-ü Tacikistan alimləri idi [5].

Elmi konfransda Tacikistan EA-nın professoru, biologiya elmləri doktoru Y.D.Nagibin “Tacikistanda pambıq yetişdirilməsinin mütərəqqi metodları”, Tacikistan Kənd Təsərrüfatı

İnstitutunun kənd təsərrüfatı elmləri namizədləri, dosentləri M. D. Mina “Pambığın məhsuldarlığının artması ehtimalı” və A.M. Meşeryakov “Pambıqçılıqda zərərvericilərə qarşı gübrələrin tətbiqi” mövzularında məruzə etmişlər [5].

Azərbaycan alimlərindən – Azərbaycan SSR EA-nın müxbir üzvü, kənd təsərrüfatı elmləri doktoru, professor C.M.Hüseynovun “Pambığın məhsuldarlığının artırılmasında qalıq üzvi maddələrdən istifadə edilməsi”, Azərbaycan Kənd Təsərrüfatı İnstitutunun əməkdaşı, kənd təsərrüfatı elmləri doktoru, professor N.İ.Malovun “Pambıq liflərinin keyfiyyətinin yaxşılaşdırılması və məhsuldarlığın artırılması üçün yeni üsullar”, Azərbaycan EA-nın böyük elmi işçisi A.İ.Güləhmədovun “Pambığın məhsuldarlığının yüksəlməsində mikrogübrələrdən istifadə edilməsi” və Azərbaycan Kənd Təsərrüfatı İnstitutunun dosenti, kənd təsərrüfatı elmləri namizədi M.R.Qulubəyovun “Pambığın məhsuldarlığının yeni bioloji üsullarla yüksəldilməsi” mövzularındakı məruzələri maraqla qarşılanmış və yüksək dəyərləndirilmişdir [5].

1957-ci il may ayının 27-dən iyunun 4-dək Daşkənddə Şərqsünasların I Ümumittifaq elmi konfransı keçirilmişdir. Konfransda iştirak edən 250 nümayəndədən 25-i Azərbaycan SSR-dən və 15-i Tacikistandan idi. 6 bölmədən ibarət olan konfransın gündəliyinə 105 məruzə daxil edilmişdi [6].

Konfransda Tacikistan nümayəndələrini təmsil edən SSRİ EA Şərqsünaslıq İnstitutunun direktoru, Tacikistan SSR EA-nın akademiki B. Q. Qafurov, Tacikistan SSR EA-nın akademikləri N.Məhəmmədov, A.A.Semyonov, müxbir üzvü A.M.Mirzoyev və digər nüfuzlu alimlər var idi [6].

Konfransda Azərbaycan nümayəndə heyətinə Azərbaycan SSR EA-nın vitse-prezidenti akademik Ə. S. Sumbatzadə başçılıq edirdi [6].

Daşkənd elmi konfransında akademik Ə.S.Sumbatzadənin “Azərbaycan SSR-in keçmiş və müasir şərqsünaslığı”, “Azərbaycan SSR EA-nın akademiki Ə. Ə. Əlizadənin “Rəşidəddinin “Cami-ət təvərix” əsəri Ön Asiya xalqlarının tarixində bir mənbə kimi”, Azərbaycan SSR EA-nın akademiki A.O.Makovelskinin “Avesta”da cəmiyyətin iqtisadi mənşəyi və ictimai quruluşu”, Azərbaycan SSR EA-nın müxbir üzvü Ə.Ə.Dəmirçizadənin “Dədə Qorqud eposu”, Azərbaycan SSR EA-nın müxbir üzvü A.M.Dadaşzadənin “Sovet Azərbaycanında dramaturgiyanın inkişafı”, filologiya elmləri doktoru H.M.Araslının “Orta əsrlərdə Azərbaycan-ərəb mədəni əlaqələri tarixindən”, tarix elmləri namizədi S.B.Aşurbəylinin “Qədim və orta əsrlərdə Azərbaycanın Çinlə iqtisadi və mədəni əlaqələri” və başqalarının məruzələri böyük maraqla qarşılanmışdır [6].

Daşkənddə keçirilən Şərqsünasların I Ümumittifaq konfransında iştirak edən görkəmli ədəbiyyatşünas alim H.M.Araslı konfransda “Şərq xalqlarının iqtisadi, mədəni və tarixi əlaqələri” bölməsinin sədri olmuş [13, s. 12-13] və Azərbaycan- ərəb mədəni əlaqələrini əks etdirən məruzəsi ilə də daha çox yadda qalmışdır [12].

1957-ci ildə Azərbaycan SSR EA Botanika İnstitutunun Nəbatat bağındakı gözəl görünüşlü 40 bitki Qazaxıstan və Mərkəzi Asiyadan ( Qazaxıstan, Türkmənistan, Özbəkistan, Tacikistan) gətirilib bu mühitə uyğunlaşdırılmışdı. Bunlar bağdakı bitkilərin ümumi sayının 62 faizini təşkil edirdi [7].

1958-ci il oktyabrın 17-də Azərbaycan SSR EA- nın böyük salonunda Respublika EA, Azərbaycan Yazıçılar İttifaqı və Azərbaycan Dövlət Universitetinin birgə təşkilatçılığı ilə böyük tacik şairi Əli Abdulla Rudəkinin anadan olmasının 1100 illiyi münasibəti ilə elmi sessiya keçirilmişdir. Sessiyaya giriş nitqi ilə akademik M.A.Dadaşzadə açmış və sessiyada filoloji elmlər namizədi M.Sultanov “ Rudəki tacik-fars ədəbiyyatının banisidir”, fəlsəfə elmləri namizədi A.Agahi “Rudəkinin fəlsəfi baxışları” və filoloji elmlər namizədi Q.Kəndli “Rudəki və Azərbaycan ədəbiyyatı” mövzusunda məruzə etmişlər [14].

Sessiyada ADU-nun şərqsünaslıq fakültəsinin tələbələri dahi şairin şeirlərini fars dilində və həmin fakültənin müəllimi M.Əlizadə Rudəkidən Azərbaycan dilinə etdiyi tərcümələrini oxumuşlar [15].

1958-ci ildə Rudəkinin yubileyi münasibətilə Azərbaycan SSR EA Şərqsünaslıq İnstitutunun elmi işçisi Ə.Abbasovun “Rudəki” məqaləsi çap olunmuşdu [1]. Məqalədə şairin tərcüməyi-halı, yaradıcılığının başlıca xüsusiyyətləri, fəlsəfi görüşləri və Azərbaycan ədəbiyyatına təsiri öz əksini tapmışdı.

Böyük Azərbaycan şairi M.Füzulinin ölümünün 400 illiyi ilə əlaqədar Tacikistan SSR EA-nın müxbir üzvü, əməkdar elm xadimi, filoloji elmlər doktoru İ.Braginskinin “Böyük mütəfəkkir”adlı məqaləsi Bakıda Azərbaycan dilində “Kommunist” qəzetində çap edilmişdi [9]. “Şairlik istedadının gücünə görə, Azərbaycan, fars və ərəb dillərində yaranan ədəbiyyata göstərdiyi qüvvətli təsirə görə,

özündən sonra ərəb ölkələrində və Türkiyədə, Zaqafqaziyada və Orta Asiyada, İranda və uzaq Hindistanda yaranmış şairlərə etdiyi qüvvətli təsirə görə” Füzulinin yeganə bir yer tutduğunu göstərən alim, şairin yaradıcılığına, böyük istedadına Tacikistanda xalq məhəbbətinin daha böyük olduğunu xüsusi şəkildə vurğulayırdı [9].

Bu gün Azərbaycanın Tacikistanla elmi əlaqələrinin genişləndirilməsinə daha böyük ehtiyac var. Çünki iqtisadiyyat elmi əsaslara söykəndikdə çox yüksək məhsuldarlıq və inkişafa nail olur. Gənc və müstəqil dövlətlərin xaricdən asılılıq hissini aradan götürür, qabaqcıl təcrübə və elmi nailiyyətlərin bölüşdürülməsi dost və qardaş xalqların birlik və həmrəylik duyğularını gücləndirir. Buna görə də tarixi köklərlə sıx bağlı olan bu xalqların bir-birini daha yaxşı başa düşməsinə, zamanın dolaylarında arxa və dayaq durmalarına yardımçı olur.

## Ədəbiyyat

1. Abbasov Ə. Rudəki. “Kommunist” qəz., 1958, 16 oktyabr, № 244 (10885).
2. Azərbaycan MEA-nın Elmi Arxivi, f. 7, s.1, i. 1567, v. 27.
3. Yenə orada, f.7, s. 2, i. 1514, v. 61.
4. Yenə orada, i. 1543, v. 166-168.
5. Yenə orada, i. 3748, v. 64, 65.
6. Yenə orada, i. 4501, v. 1-7, 14-43, 2, 51-52, 1-6.
7. Yenə orada, s.3, i. 4093, v. 390.
8. ASE, IV c., Bakı, 1980, s. 40, 203. – 592 s.
9. Braginski İ. Böyük mütəfəkkir. “Kommunist” qəz., 1958, 10 dekabr, № 288 ( 10929).
10. Ə.Əliyev adına ADHTİ-nin Elmi Arxivi, f. 1, s. 1, i. 32, v. 25.
11. Həmid Araslı. Biblioqrafiya. Bakı: Elm, 2009, s.161, 12-13. -304 s.
12. Из истории азербайджано- арабских культурных связей : Материалы первой Всесоюзной конференции востоковедов СССР, 1958, с. 406- 411.
13. Müdrük sözlər. Bakı: Yazıçı, 1979, s.108- 109. – 189 s.
14. Rudəkinin anadan olmasının 1100 illiyi. “Bakı” qəz., 1958, 18 oktyabr, № 239.
15. Rudəkiyə həsr olunmuş elmi sessiya. “Kommunist” qəz., 1958, 19 oktyabr, № 247 (10888).
16. Sayadov S. XX əsr: Azərbaycan və dünya. Bakı: Elm, 2006, s. 126. – 286 s.
17. S.Mumtaz adına Ədəbiyyat və İncəsənət Arxivi, f. 340, s. 1, i. 1015, v. 7: “Kommunist Tadjikistana” qəz., 1962, 19 sentyabr, № 111 (3954).

UOT 81

## İngilis dilində şifahi nitqin inkişaf etdirilməsində sosial şəbəkələrin rolu

*fil.f.d., dos. Məhərrəmovə Vəfa Eldar qızı  
Mingəçevir Dövlət Universiteti*

Sosial media dilöyrənənlərin rəvan nitqinin inkişafını dəstəkləyir. KİV informasiyanın kütləyə çatdırılması baxımından qloballaşan sivilizasiyanın populyar vasitələrindən hesab olunur.

KİV sənayesi səkkiz vasitəni özündə birləşdirir ki, buraya da televiziya, radio, kitab, qəzet, jurnal, səsyazmalar, kino, internet aid edilir.

Televiziya burada birinci dərəcəli məlumat mənbəyi hesab olunur. TV dili müəyyən formata salınmış, ədəbi dilin qəbul olunmuş normalarına söykənən şifahi nitqdır. Dil cəmiyyətdə güzgü rolunu oynayır. Ekrandakı hər şey dilin incəliklərini təbliğ etməlidir. KİV içərisində dilin informasiya, estetik, ideoloji funksiyaları daha çox TV -də, radioda özünü göstərir. Televiziya və radioda aparıcıların nitqi rəvan və aydın olmalıdır.

Dünyada çoxlu TV kanalları vardır. İnsanlar bu kanallara baxmaqla dinləyib-anlama vərdişlərini formalaşdırırlar. Bu sadaladıqlarımız da rəvan nitqin inkişafına tam təminat verə

bilmir. Burada sosial medianın rolu ön plana keçir. Belə ki, dostlar tapmaq, ingilis dilində yazışaraq səsli ismarıclar göndərmək və s. faydalı hesab olunur.

Bundan başqa, ingilis dilində “You Tube” kanallarında fəal olmaq da faydalıdır. Beləki müəyyən çətinliklər də qaçılmaz olur. Səslənmə zamanı dialekt və şivələrdən istifadə buna bariz misaldır.

Lakin tədrisən, onları da anlamaq olur. Sosial mediaya daxil olan saytlar şifahi nitqin inkişafında böyük dəstək ola bilər. Bu cür paylaşımara xəbərlər, jurnal məqalələri, videolar, bloq yazıları, oyunlar, mahnılar və s. daxildir. İngilis dilində şifahi nitqin inkişafını dəstəkləyən bloqlar, webinarlar, veb səhifələr, forumlar vardır.

İngilis dilinin inkişaf etdirilməsində ingilis dilində pərəstişkarı olduğunuz ulduzun reportajını dinləmək də məsləhətdir. Klassik ədəbiyyat nümunələri, kitablar, qəzetlər, internet saytları, e-maillər, mediadakı informasiya axını şifahi nitqin inkişafına təkan verən intensiv fəaliyyətlərdir.

Multimedia vasitələri, həftəlik radio proqramları, ödənişsiz açıq “online” kurslar (MOOCs) da faydalı fəaliyyətlər sırasında yer alır. “Online” ingilis dili mərkəzləri layihəsi sosial şəbəkələr vasitəsilə öyrənməni xüsusilə əhəmiyyətli edir.

“The All Ears English Podcast” adlı ödənişsiz sayt videoepizodlar üçün məqsədüeyğundur (www. All Ears English com.). “The Go Natural English” video dərslərdə dilöyrənənlərin söz fondunun zənginləşməsi üçün real şərait yaradılmışdır (www. Go Natural English. com.). Bundan başqa, “Vimeo” saytında You Tube istifadəçilərinin qısametrajlı video və filmləri yükləyərək paylaşması arzu ediləndir. “Evermale” saytı da burada seçimlər sırasında uyğun hesab olunur (http. masterlab/ org. online kurslar).

Yaponiyada daha çox Facebook, Twitter, Mixi və s. kimi sosial şəbəkə saytları məhsuldar hesab olunur. A. Halliday sosial şəbəkə saytlarından istifadənin motivasiyaedici xarakterə malik olduğunu qeyd edir [3, s.43]. Bundan əlavə, “Facebook” istifadəçiləri şəkilləri, videoları və dostları ilə paylaşıqları mövzuların müzakirəsini təşkil edə bilərlər. Bu baxımdan sosial şəbəkə saytları nəinki yararlı və rahatdır, hətta tədris prosesində gərginlik və demotivasiyanın azaldılmasında mühüm rol oynayır [2, s.56]. C. Richard “Facebook”da fəal olmanın ingilis dilində danışıqı təkmilləşdirmək üçün xeyli imkanlar açdığını vurğulayaraq, dilöyrənənlərin rəqəmsal savadlılığını inkişaf etdirməkdə “Facebook”un xüsusi rolunu müəyyənləşdirmişdir [4,s.200].

Beləliklə, sosial mediadan istifadə etməklə şifahi nitqin inkişafı mümkündür. Şifahi nitqin tədrisində müəllim vacib rol oynayır. Müəllimin sosial ingilis dilinə dair bilikləri zəngin olmalı və dilöyrənənlərin məqsəd, ehtiyac və tələbatlarını bilməlidir.

Dram fəaliyyətləri, texnoloji nailiyyətlər və kommunikativliyi əks etdirən videotapşırıqlar dilöyrənənlərin həvəs və motivasiyasının artmasına təkan verir. Onlar həmyaşıdları ilə əməkdaşlıq etməyə başlayır, bir-birlərinə qarşılıqlı şəkildə kömək edirlər.

Sosial şəbəkələr dinləyib-anlama bacarıqlarının formalaşdırılmasında stimül rolunu oynayır. Dilöyrənənlər ailə, qonşular, sevimli ev heyvanları, məktəb illəri və dostları barədə fikirlərini əldə etmək və ekranlaşdırmaq işini burada planlaşdırırlar.

Bu işlər aşağıdakı kimi gerçəkləşə bilər:

- 1) oyunlar hazırlamaq;
- 2) müxtəlif komandalarda rollar ifa etmək;
- 3) oyunun qaydaları ilə bağlı məlumat vermək;
- 4) oyun qaydalarını göstərmək.

Bu məqsədlə onlar dörd hissəli videomaterial hazırlaya bilərlər. Belə ki, mətn ingilis dilində yazıldıqdan sonra o məşq etdirilməli və sonda mobil telefon vasitəsilə videoyaddaşa daxil edilməlidir.

Tapşırıqlar üzərində qurulan dil tədrisi ilə bağlı edilən sosial media ilə bağlı tədris materiallar vəsaitlər toplusu olaraq metodiki ədəbiyyatda “Realia” kimi populyarlaşaraq aşağıdakı kimi qruplaşdırılmışdır:

2. Qəzet və jurnallar;
3. TV;
4. İnternet.

Beləliklə, spontan şəkildə sosial media fonunda yaranan təlim situasiyaları müəllimin rəhbərliyi planlaşdırılmalı və təqdim edilməlidir.

Sosial şəbəkələrlə bağlı təlim situasiyaları real və qeyri-real komponentlərdən asılı olaraq, formalaşdırılır. Problemlə situasiyalar zamanı baş verənlər dilöyrənənlərin ingilis dilində nitqini

fəallaşdırır, dil materiallarını işlək vəziyyətə gətirir, şifahi nitqin əsasında duran potensial fəaliyyətin həyata keçirilməsi və dilöyrənənlərdə şifahi nitqin inkişaf etdirilməsi üçün səmərəli şəraitin yaradılmasını tələb edir.

Şifahi nitqin inkişaf etdirilməsində sosial şəbəkə saytlarındakı materiallar aşağıdakı formatda istifadə edilməlidir:

- dil materiallarından situasiyalara uyğun şəkildə istifadə bacarığının formalaşdırılması;
- müxtəlif kommunikativ məna çalarlarına malik cümlələri mətnə sintez edə bilmə bacarığının aşılması;
- verbal və qeyri verbal strategiyaları əsas tutaraq, bacarıq və vərdişlərin azlığı ilə bağlı mövcud olan mürəkkəb situasiyalardan səriştə vasitəsilə çıxış yolunun müəyyənləşdirilməsi;
- tədris edilən dilin istifadə edildiyi sosio-mədəni kontekstlə yaxında tanış ola bilmək;
- insanlarla ünsiyyətə daxil olmaq arzusu və bu zaman özünə inam hissinin formalaşdırılması.

Sosial mediada təlim situasiyaları aşağıdakı qruplara ayrılır:

- a) audio-vizual vasitələrin köməyi ilə həyat təcrübəsinə bağlı situasiyalar;
- b) reallıqla bağlı şərti - kommunikativ situasiyalar;
- c) sosial şəbəkə materiallarına əsaslanan situasiyalar;
- d) müəllim tərəfindən motivə edilən və fərziyyələr üzərində qurulan situasiyalar.

Beləliklə, sosial şəbəkə saytlarından geniş surətdə istifadə etməklə şifahi nitqi inkişaf etdirmək və bu zaman ürəkaçan nailiyyətlər qazanmaq mümkündür. Bu da dilöyrənənləri maksimum dərəcədə fəallaşdırır, xarici dildə uğurlu nitq ünsiyyətində iştirakını təmin edir.

## Ədəbiyyat

1. Alptekin C. Target Language Culture in ELT Materials // ELT Journal, 1993,47, 2, pp. 136-43
2. Bailey K.M. and D. Nunan. Voices from the language classroom. Cambridge: Cambridge University Press, 1996, 451p.
3. Halliday A. The House of TESEP and the Communication Approach: The Special needs of English Language Education // ELT Journal, 1994, v.48 (1), pp. 3-11
4. Jack C. Richards. Communicative Language Teaching Today. Cambridge University Press, 2006, 471 p.

UOT 94 (479.24)

## 1930-cu illərdə Azərbaycan SSR-də aqrar siyasətin həyata keçirilməsi

*t.f.d., dos. Həsənov Tofiq Əliş oğlu  
AMEA Tarix İnstitutu*

Əski SSRİ dövlətinin kənd təsərrüfatında 1920-ci illərin axırı-1930-cu illərdə həyata keçirdiyi kollektivləşmə siyasəti Azərbaycan respublikası tarixinin olduqca çətin və mürəkkəb dövrü olmuşdur. Kollektivləşmənin yuxarıdan inzibati yolla həyata keçirilməsi Azərbaycan SSR-nin ictimai, iqtisadi və siyasi həyatında ciddi çətinliklər yaratdı.

Kəndlilər öz heyvanlarını kolxozlara verməmək üçün kəsir, satır, bəziləri isə məhv edirdilər. Hələ vaxtilə 1927-1928-ci illədə ölkədə taxıl tədarükündə baş vermiş böhran vaxtı əski SSRİ dövlətinin rəhbəri Stalin kollektivləşməni sürətləndirmək qərarını verdi. Taxıl böhranını aradan qaldırmaq tələbi ilə 1928-ci ilin fevral ayında yerli təşkilatlara Stalinin təlimatı göndərildi. Bu təlimatın mahiyyəti kollektivləşmənin həyata keçirilməsi sahəsində hökm və təzyiqlərin metodunun tətbiqi əsas götürülürdü. Kollektivləşmənin yuxarıdan inzibati yolla həyata keçirilməsi respublikanın kənd təsərrüfatına ciddi çətinliklər yaratdı.

Əski SSRİ dövlətini idarə edən ÜYK(b)P MK-nın birinci katibi İ.V.Stalinin təkləsinə hakimiyyəti Yeni İqtisadi Siyasəti demokratik prosesləri güclü inzibati-amirlik təzyiqləri ilə əvəz etdi. Həticədə UİS-i həyata keçirməkdən əslində tam imtina olundu. 1930-cu illərdə mövcud iqtisadi siyasətə qarşı etirazın qarşısı amansızcasına alınır. 1934-cü illərdə Ağdaş rayonunda 540

kommunistdən 266 partiyadan çıxarılmış, 340 kolxozcu isə “qolcomaq-antisovet” ünsürü kimi güllələnmişlər [1,268].

Qolcomaqalara qarşı həyata keçirilən qanunsuz cəza tədbirləri, bir çox hallarda ortababların, bəzən kənd yoxsul təsərrüfatlarının belə “qolcomaq” kimi qələmə verilməsi, 1930-cu illərdə Azərbaycan kəndində iqtisadi, ictimai və siyasi vəziyyəti gərginləşdirdi, ölkənin və o xüsusilədən Azərbaycan respublikasının kənd əhalisinin kənd əhalisinin Şura hökumətinə qarşı narazılığını artırdı.

Mockvanın əmri-iradəsi ilə bütün əski SSRİ dövlətində o cümlədən Azərbaycanda da kənd təsərrüfatının kollektivləşdirilməsi süni olaraq sürətləndirildi. Nəticədə 1935-ci yanvarın 1-i üçün Azərbaycan SSR-də kolxozlara kəndli təsərrüfatlarının 59,3 faizini və bütün kəndli əkin sahələrinin 63,1 faizini birləşdirmişdir. 1937-ci ildə Azərbaycan SSR-də 3654 kolxoz 304982 kəndli həyətini birləşdirmişdi ki, bu da bütün kəndli həyətlərinin 84,5 faizini təşkil etmişdir. 1938-ci il yanvarın 1-i üçün isə kolxozların əkin sahələri ümumi əkin sahələrinin 93,2 faizini təşkil edirdi [1,297].

Araşdırılan illərdə ölkə miqyasında həmcinin Azərbaycanda qolcomaqalara qarşı mübarizə güclənirdi. Qolcomağ ailə başcısı antisovet, antikommunist, “əksinqilabi aktiv” adı ilə həbs olunub güllələnirdi. Sınıf mübarizənin kəşginləşməsi şüarı altında respublikanın kəndlərində ağır cinayətlər törədilirdi. 1930-cu illərdə İsmayılı, Əli-Bayramlı (hazırda-Şirvan), Şamaxı, Qonaqkənd (hazırda Quba rayonunun tərkibində), Ağdam. Nuxa-Zaqatala (hazırda Şəki), Balakən və başqa rayonlarda baş verən faciəli hadisələr buna sübutdur. Yalnız İsmayılı rayonunda 300 nəfər həbs olunmuş 63 nəfər güllələnmişlər. 1930-cu illərdə Qazaxıstana, Orta Asiyaya, Sibirə, Şimali Arxangelsk və Komi vilayətlərinə, on minlərlə azərbaycanlı ailəsi sürgün olunmuşlar [1,296-297].

1930-cu illərdə texniki bitkilərinin əkin sahələri taxıl məhsulları əkin sahələrinin hesabına genişləndirmişdir. Respublikada taxıl bitkilərinin əkin sahələri mərkəzin göstərişi ilə 1937-ci ildə 1913-cü ilə nisbətən texniki bitkilərinin əkin sahələrinin genişləndirilməsi hesabına 27,2 min hektar azalmışdır [3, v.38].

Pambığın ümumi məhsulu 1913-cü ilə nisbətən 1937-ci ildə 3,25 dəfə, tütün məhsulu isə 3,9 dəfə artmışdır. 1913-1937-ci illərdə Azərbaycan SSR-də pambıqçıların gərgin əməyi sayəsində nəzərdə tutulmuş 794 min ton əvəzinə 838 min ton pambıq istehsal edərək dövlətə təhvil verilmişdir [1, 298-300].

1939-cu ilin oktyabr ayında Azərbaycan SSR-nin şimal-şərq hissəsində Samur-Dəvəci kanalının cəkilməsinə başlanması nəticəsində tikintidə otuz min kolxozcu iştirak edirdi. Samur-Dəvəci kanalının təşəbbüskarları Quba rayonunun kolxozçuları olmuşlar. Quba rayonunun zəhmətkeşlərinə Qusar, Xacmaz, Xızı, Dəvəci və digər rayonları da kömək etmişlər [4]. Kanalın 100 kilometr olan birinci hissəsinin cəkilişi 1940-cı ilin aprel ayında altı aya başa çatdırıldı. Nəticədə 67 min hektar sahəni şumlamaq imkanı yarandı [5]. Naxçıvan Muxtar SSR (hazırda Naxçıvan Muxtar Respublikası) və Qazax rayonlarında yerli əhalinin səyi ilə arxlar qazılırdı. Nəticədə 1940-cı ildə suvarılan əkin sahəsi 1124 min hektara çatdı. Suvarılan torpaqların sahəsi 1937-ci ildəkinə nisbətən 15 min hektar artmışdır [4, v.31-51].

Respublikanın kənd təsərrüfatını yeni əsalar üzərində qurmaq sahəsində Maşın Traktor Stansiyalarının çox böyük əvəz olunmaz köməyi və əhəmiyyəti olmuşdur. 1937-1940-cı illərdə MTS-lərin sayı 67-yə çatmışdır. Respublikanın əkin sahələrində 6100 traktor, 687 kombayın, minlərlə səpin maşınları fəaliyyət göstərirdi [4, v. 31-51]

Kolxozlarda inzibati-amirik dövrünün sərt qanunlarına uyğun olaraq əmək intizamı möhkəmləndirildi. Kolxozları tərk etmiş 40 mindən artıq kolxozcu kolxozlara geri qaytarıldı. Yalnız inzibət rəhbərliyi gücləndirmək yolu ilə əmək məhsuldarlığını qaytarmaq mümkün olmadı. Nəticədə təsərrüfat planla cətinliklə yerinə yetirildi. Üçüncü beşillikdə pambıq və buğda məhsulları istehsalı ardıcıl surətdə yerinə yetirilmirdi. 1940-cı ildə pambıq və buğda məhsulları istehsalı azalmışdır [2,26]. Əkinçiliklə bərabər heyvandarlıq sahəsində ləng inkişaf edirdi. Əgər 1937-ci ilə nisbətən 1940-cı ildə qoyun və keçilərin sayı 467,9 min baş artmışdırsa, iribuynuzlu mal-qara 178,3 min baş azalmışdır [2, 24-25].

1930-cu illərdə yeni kənd təsərrüfatı mütəxəssisləri aqronomlar, zootexniklər, mal həkimləri, mexanizatorlar hazırlanmışdır. 1940-cı ilin başlanğıcında respublikanın kənd təsərrüfatında iki minə qədər mütəxəssis çalışırdı. Dörd minə qədər azərbaycanlı qadın mütəxəssis traktor sürücüsü inkişafına yiyələnmişdi [2,26]. 1937-1940-cı illərdə taxıl və pambıq məhsulları istehsalı azalmışdır.

İkinci dünya müharibəsi ərəfəsində Azərbaycan SSR-nin kənd təsərrüfatı ilə bağlı məsələlərin çoxu, o cümlədən kənd təsərrüfatı məhsulları istehsalı sahəsində müsbət nəticələr əldə olunmayaraq qalmaqda idi.

Respublikanın aqrar sektoru amansız mərkəzciliyə, inzibətçiliyə məruz qalmışdır. Şura hökumətinin kənd təsərrüfatı sahəsində inzibati-amirlik prinsipləri əsasında həyata keçirdiyi kolxoz və dövlət sovxoz quruculuğu siyasəti, torpaqların gercəkdə sahibkarı olan kəndliləri müstəqil yaradıcı istehsal fəaliyyətindən məhrum etmişdir.

### Ədəbiyyat

1. Azərbaycan tarixi. Yeddi cildə. Yİ cild (aprel 1920-iyun 1941). Bakı: Elm, 2000, 568 səh.
2. Azərbaycan tarixi. Yeddi cildə. III cild I hissə. Bakı: Elm, 1973. 548 səh.
3. Azərbaycan Respublikası Dövlət Arxivi.f.795, siy.1, iş 868, v.38.
4. ARDA. f.796, siy.2, iş 1284, v.31-51.
5. “Вакинский рабочий” qəzeti, 11 avqust, 1939-cu il.
6. “Вакинский рабочий” qəzeti, 25 aprel, 1940-cı il.

UOT159.9.072

### Multikulturalizmin sosial-psixoloji xüsusiyyətləri

*psixol.f.d., dos. Babayeva Şəlalə Rasim qızı  
Azərbaycan Dillər Universiteti*

Multikulturalizm tolerantlığın bir təcəssümüdür və Azərbaycan Respublikasının dövlət siyasətinin əsas xətlərindən biridir və digər ölkələrlə ünsiyyət dialoqunun əsası sayılır. Ulu öndər qeyd etdiyi kimi, “Harada yaşamasından asılı olmayaraq, hər bir ailəyə, hər bir azərbaycanlıya xoşbəxt həyat və gələcək arzulayıram [3]” sözləri dinindən, dilindən, millətindən asılı olmayaraq həm hər bir ailəyə, həm də azərbaycanlılar arasında xoş həyat arzulayır. İnsan nə qədər multikultural, tolerant olsa da eyni zamanda vətənpərvər, millətini sevən olmalıdır. Özümüzü düşündüyümüz qədər qonşularımızı da düşünmək həm dini, həm də mənəvi borcumuzdur.

Bir çox tədqiqatçılar multikulturalizmə müxtəlif təriflər vermişdir və fərqli mənələrdə istifadə etmişdir. Multikulturalizm sözü latıncadan tərcümədə “çoxmədəniyyətlilik” mənasını verir [1, s.13]. Mədəniyyət şəxsiyyətin və xalqların fərdi intellektinin, yaradıcılıq potensialının göstəricisidir. Təsadüfi deyil ki, hər bir xalqın və şəxsiyyətin xarakterik xüsusiyyətlərinə, daxili dünyasının mənzərəsinə və potensial imkanlarına bələd olmaq istəyənlər birinci növbədə onun yaratmış olduğu mədəni sərvətə, əsərlərinə və abidələrə müraciət edirlər [3, s.3].

Bütün bunlarla bərabər, yəni mədəni fərqliliklərə baxmayaraq insanların fərqli mədəniyyətlərin daşıyıcısı olaraq birgə fəaliyyəti, ünsiyyəti özünəməxsus xarakter daşıyır. Müxtəlif qruplar, şəxsiyyətlər arasında psixoloji təcrübənin ötürülməsi, başqa sözlə bir mədəniyyətin psixoloji baxışlarının, düşüncələrinin digər mədəniyyətdə formalaşan şəxsə, qrupun təsəvvürlərinə təsiri öyrənilir. Mədəniyyətin inkişafı multikultural şəraitdə çoxtərəfli olduğu üçün, müsbət cəhətdən yanaşdıqda progressiv xarakter daşıyır.

İnsan cəmiyyətinin inkişafının əsasını keçmiş təcrübə təşkil edir. Məhz bu səbəbdən də adət ənənələrin, dilin, mədəniyyətin qorunması xalqın əsas vəzifəsidir. Azərbaycan xalqının multikultural siyasətinə nəzər yetirilərsə və başqa xalqlarla münasibətlərini təhlil edilərsə burada həm xalqın öz mədəniyyətini qorumasının, həm də başqa xalqlara olan hörmətinin necə yüksək olduğunu şahidi olmaq olar.

Azərbaycan xalqına xas xarakterik xüsusiyyətlərdən biri də onun qonaqpərvəliyidir. Baxmayaraq ki qonaqpərvərlik müxtəlif xalqlar da vardır, lakin digər xarakter xüsusiyyətləri ilə müqayisədə daha zəifdir. Həyat tərzinin böhranlı durumlarında “şüuraltı və instinktiv fenomenlər” son dərəcə fəallaşır – şüuraltından çıxır və dəqiq şəkildə hərəkətlərimizə nəzarət edirlər [2, s.4]. Bu baxımdan qonaqpərvəliklə bağlı xüsusiyyətlər, qonağa münasibət azərbaycanlılarda əsasən mental baxımdan standartlaşmış yəni arxetipikdirlər. Belə ki, qonağın qəbul olunması mərasimi ailənin və nəslin nüfuzunun formalaşmasının mühüm şərtidir [2, s.77]. Qonaqpərvərlik, mehriban qonşuluq siyasətinin özü də multikulturalizmin bir xüsusiyyətlərindəndir. Lakin bütün bunlar xalqın düşüncə



tərində, xarakterində, milli ruhunda olarsa o zaman müsbət nəticə verə bilər.

Qədim dövrlərə, tarixə nəzər salsaq Azərbaycan xalqının multikultural olduğunun şahidi olarıq, belə ki, özgələrə hörmətlə yanaşması, daim evinin, qapısının açıq olması tolerantlığının bir daha sübutudur. Azərbaycanda multikulturalizmin qaynaqları müxtəlif istiqamətlərdə araşdırılmışdır: ədəbi-bədii, elmi-fəlsəfi, publisistik, siyasi və hüquqi, incəsənət və mədəniyyətdə [1, s.4]. Ədəbi-bədii qaynaqlarda bir çox şairlərin, yazıçıların analarının, həyat yoldaşlarının başqa millətdən olduğunu və bunun heç bir zaman bir problem və ya məsələ kimi qaldırılmadığına rast gəlinir. Məsələn, XVIII əsrin Azərbaycan şairi Molla Pənah Vaqif bir şeirini ayrıca olaraq Tiflis şəhərinə, digər şeirini isə kilsədən çıxan xristian gözəlinə həsr etmişdir [1, s.124]. Eyni zamanda şairlərin əsərlərində multikultural amillərə, müxtəlif insanlara dinindən, dilindən, millətindən, irqindən, cinsindən asılı olmayaraq humanist yanaşmanın təbliğinə də rast gəlinir.

Dinin psixoloji baxımından yanaşdıqda İslam dinin peyğəmbəri ondan əvvəl gələb bütün peyğəmbərlərin qəbul olunmasını və onların hörmət-izzətlə yad olunmasını tələb edir. Bu da həmin dinləri qəbul edən insanlara da olan müsbət münasibətin bildirilməsi faktıdır.

Multikulturalizm sözünə verilən təriflərə diqqət yetirsək, onun psixologiyaya çox yaxın bir termin olduğunun qənaətinə gəlmək mümkündür. “Brockhaus” ensiklopediyasına əsasən, “multikultural cəmiyyət ümumi miqrasiya nəticəsində fərqli dünyagörüşünə, dəyərlər bərsində fərdi təsəvvürlərə, müxtəlif dini inanca, etnik mənsubiyyətə, ünsiyyət dilinə sahib insanların əsas prinsipi və siyasi məqsədi qarşılıqlı hörmət, mədəni müxtəlifliyin qəbul edilməsi olan cəmiyyətdə birgəyaşayışını bildirən sosial-siyasi termindir”. Multikultural cəmiyyətdə dünyagörüş, dəyərlər fəaliyyətin motivləridir, başqa sözlə fəaliyyətə təhrik edən səbəblərdir; fərdi təsəvvürlər, müxtəlif dini inanclar kütləvi şüursuzluqdan qaynaqlanır; etnik mənsubiyyətin şəxsin özünü eyniləşdirməsi ilə bağlı etnopsixoloji hadisədir; ünsiyyət sosial-psixologiyanın araşdırdığı əsas kateqoriyalardandır. Beləliklə, sosial-siyasi termin kimi işlənsə də, araşdırılan sahələr və öyrəndiyi hadisələr sosial-psixoloji hadisələrə uyğun gəlir.

Sosial-psixologiyaya Mayersin verdiyi tərifdə sosial-psixoloji araşdırmaların bir-biri ilə bilavasitə bağlı olan və bir-birini mahiyyətə şərtləndirən 3 önəmli istiqaməti müəyyənləşdirilmişdir. Bu istiqamətlər aşağıdakılardan ibarətdir: insanlar bir-birləri haqqında necə fikirləşirlər; onlar bir-birlərinə necə təsir göstərirlər; insanlar bir-birlərinə necə münasibət bəsləyirlər. Multikulturalizm bir neçə millətin bir arada olmasını araşdırırsa, deməli multikulturalizmin sosial-psixologiyası birgə yaşayan müxtəlif millətlərin bir-birləri haqqında necə fikirləşdiklərini; bir-birlərinə necə təsir göstərdiklərini; bir-birlərinə necə münasibət bəslədiklərini öyrənir.

Qərb psixologiyasında multikulturalizm dördüncü qüvvə sayılır, bura daxildir, psixanaliz, behaviorizm və humanizm. Bu cərəyanlar tarixdə iz qoymuş və bir çox psixoloji problemlərin kökündən həllində iştirak etmişlər. Multikulturalizm həmin cərəyanlarla eyni səviyyədə götürülməsi cəmiyyətdəki dəyişikliklərin, dövlətlərarası və millətlərarası sərhədlərin tədricən aradan qaldırılmasının millətlərin psixologiyasında baş verən dəyişikliklərlə birbaşa əlaqədə olduğunu bir daha sübut edir. Fiziki və maddi sərhədləri aşmaq asan ola bilər, lakin ən mürəkkəb hadisə psixoloji sərhədlərin aradan qaldırılmasıdır. Böyük xalqlar milli azlıqları qəbul edib, onlara qarşı xoş münasibət bəsləməsi insan amilinin öyrənilməsinin multikulturalizmin əsasında durduğunu və insan psixologiyasının əhəmiyyətini vurğulayır. Multikultural cəmiyyətin müsbət cəhəti digər mədəniyyətlərə qarşı tolerantlığın təcəssümüdür. Başqa sözlə, digər qruplara, xalqlara qarşı səbrli və dözümlü olmaqdır. Müxtəlif xalqların birgəyaşayışı multikulturalizmin insan həyatının bir çox sahələrinə məsələn, təhsil, səhiyyə, məişət və digərlərinə nüfuz etdiyini və geniş araşdırılmaya, tədqiqatlara ehtiyac olduğunu bildirir.

Multikulturalizm müxtəlif qaynaqlarda araşdırılsa da sosial psixoloji xüsusiyyətlərinin müasir və yerli ədəbiyyatda kifayət qədər öyrənilməmişdir. Bu sahənin gənc və yeni olduğunu, qlobalizasiya prosesində insanlar üçün zəruri amillərdən biri olduğuna qeyd etmək lazımdır.

## Ədəbiyyat

1. Azərbaycan multikulturalizmi: Ali məktəblər üçün dərslik. Bakı: BBMM, 2017, 416 s.
2. Quliyev H. Arxetipikazərilər: Mentalitetin simaları. Bakı: Qanun nəşriyyatı, 2010, 344 s.
3. S.K.Məmmədova. “Mədəniyyətşinaslıq”, (dərs vəsaiti) Bakı, “Kooperasiya” nəşriyyatı-2001, 202 s.

## Ulu öndər Heydər Əliyev və dövlət-din münasibətləri

*psixol.f.d., dos. Hüseynova Südabə Novruzəli qızı  
AMEA Qafqazşünaslıq İnstitutu*

Müstəqilliyimizin ilk illərində Azərbaycanın coğrafi mövqeyi, təbii sərvətlərlə zənginliyi, bir çox ölkələrin maraqlarının bölgədə toqquşması dini dəyərlərdə, dövlət-din münasibətlərində yeni mərhələnin başlanğıcı oldu. Tezliklə din sahəsində dövlətin həyata keçirəcəyi siyasət xalqa açıqlandı, dinə qayğı, dini abidələrin bərpası, milli-mənəvi İslami dəyərlərin qorunması və təbliği dövlətin din siyasətində apardığı prioritet istiqamətlərdən birinə çevrildi. Belə ki, dövlətin həyata keçirdiyi siyasət nəticəsində dini etiqad azadlığı üçün şərait yaradıldı, dini dəyərlərə, ibadət yerlərinə və din adamlarına xüsusi qayğı göstərilməyə başlandı. Vaxtilə yasaq olunan dini bayramlar, mərasimlər, xalqa qaytarıldı. Həmin vaxt ulu öndər Heydər Əliyev islam dininin son dövrdə geniş və çox sürətlə inkişaf etməsini alqışlayaraq demişdir ki, "... Azərbaycanada hər bir insan üçün bundan sonra da hər cür şərait yaradacağıq. Bundan ötrü dövlət tərəfindən lazımi tədbirlər görülməkdir [2, s. 169].

Heydər Əliyev dinlə dövlətin sıx əməkdaşlığını və azərbaycanlıların İslam dəyərləri ruhunda tərbiyələnməsini xüsusi vurğulayırdı. Onun fikrincə demokratiya və mənəvi-dini dəyərlər arasında heç bir ziddiyyət yoxdur. O, bir daha vurğulayırdı ki, azərbaycanlı müsəlmanlar heç bir vaxt, heç bir müasirlik bəhanəsi adı altında öz dinindən, adət-ənənəsindən imtina etməyəcək və burada ziddiyyət axtarmaq lazım deyildir.

Ulu öndər Heydər Əliyev İslam dininin mahiyyəti, onun tərəqqi, qüdrətli bir din olduğu və Azərbaycan xalqının həyatında mühüm rol oynadığını həmişə qeyd etmişdir. Ulu öndər hələ 1993-cü ildə Təzəpir məscidində dindarlarla görüşlərinin brində İslamın tərəqqipərvər və dünyəvi əhəmiyyətindən bəhs edərək demişdir: "Bizim dinimiz mütərəqqi dindir. Əsrlər boyu İslam dini özünün mütərəqqi olduğunu və eyni zamanda İslam dininə itaət edən adamların hamısına özünün nə qədər tərəqqipərvər və nə qədər dünyəvi əhəmiyyətli olduğunu sübut edir, müsəlmanlara daimi xoşbəxtlik bəxş edir. Bizim dinimiz müsəlmanları həyatlarında rast gəldiyi çətinliklərdən xilas etməyə, düşmənlərə qarşı mübarizədə qalib gəlməyə və özlərini, öz ölkələrini, öz dinini, öz peşəsini qoruyub saxlamağa həmişə yardım etmişdir. Heç şübhə yoxdur ki, İslam dini indiyə qədər olan tarixində dünyaya nümayiş etdirdiyi əzəmətini, qüdrətini bundan sonra daha da gücləndirəcək və bütün İslam dininə itaət edən adamların hamısını xoşbəxtliyə, səadətə gətirib çıxaracaqdır" [3].

Ümummillə lider bütün sonrakı dövr ərzində bu vədinə əməl etmiş, dinin, dini təsisatların və etiqadların müasir Azərbaycan cəmiyyətində oynadıqları rola diqqətini azaltmamışdır. 8 aprel 1998-ci ildə Qurban bayramı münasibətilə Mir Möhsün ağanın ziyarətində keçirilən bir görüşdə qeyd etmişdir ki: "İslam dini bizim doğma dinimizdir. Xalqımızın milli-mənəvi dəyərləri, dinimizin adət-ənənələri bizim sərvətimizdir... Bizim ənənələrimiz, mənəvi, milli, dini dəyərlərimiz ölməzdir və bundan sonra da yaşayacaqdır" [10, 22].

Buradan göründüyü kimi, ulu öndər burada İslam dininin ictimai həyatda tərəqqipərvər rol oynadığını vurğulamaqla, onun dünyəvi əhəmiyyət daşdığını, insanları səadətə və xoşbəxtliyə çıxaracağını da qeyd etmişdir.

Bu gün Azərbaycanda dini zəmində münacişələrin olmaması insanların sərbəst olaraq öz əqidə formasını seçməsi, dini dözümlülük və tolerantlıq şəraitinin yaradılması, bu uğurların bir çox beynəlxalq təşkilatlar, dünyada nüfuzlu din xadimləri və böyük ölkələr tərəfindən etiraf olunması ümummillə lider Heydər Əliyevin dini sahədə balanslaşdırılmış siyasət yürütməsinin və həmin siyasətin bu gün davam etdirilməsinin nəticəsidir [10, s. 22].

Azərbaycan bu gün bir çox millətlərin dinc, yanaşı yaşamasına nümunədir. Ümummillə lider Heydər Əliyevin dinə, mənəvi dəyərlərə olan münasibəti həmişə müsbət olmuş, bu sahədə apardığı siyasətlə xalqına xidmət etmişdir. Heydər Əliyev müxtəlif dinlərə mənsub ölkə vətəndaşları arasında ayrı seçkilik etmir, bütün səmavi dinlərin nümayəndələrinə ayrı gözlə baxmır, istər məscid, istərsə də sinaqoqların tikintisinə dəstək verirdi. Heydər Əliyevin bu və ya digər fikirləri onun xalqımızın ümumi və bəşəri dəyərlərə yiyələnməsində İslamın roluna yüksək qiymət verdiyini göstərir [9, s. 352].

Azərbaycanda dini azadlığın və tolerantlığın təməlinin ulu öndər Heydər Əliyev tərəfindən qoyulduğu şəksizdir. Din-dövlət münasibətləri sahəsindəki bu düzgün siyasətin daha da

inkişaf etdirilməsi ölkəmizin beynəlxalq aləmdəki mövqelərinin möhkəmləndirilməsində böyük rol oynamışdır. Ümummilli lider Heydər Əliyev demişdir: “Avropa ilə Asiyanın qovşağında, Böyük İpək Yolunun üstündə yerləşən Azərbaycanda zərdüştilik, atəşpərəstlik kimi qədim dini inanclar öz izlərini qoymuş, İslam, xristianlıq və yəhudi dinləri əsrlər boyu dialoq və qarşılıqlı anlaşma mühitində dinc, yanaşı yaşamış və hələ də yaşamaqdadır” [6].

1996 və 1997-ci illərdə “Dini etiqad azadlığı haqqında” Azərbaycan Respublikası Qanununa əlavə və dəyişikliklər edildi. Dövlət-din münasibətlərində yeni bir mərhələnin əsası qoyuldu, dövlətin din sahəsinə və dindarlara qayğısı artdı. Heydər Əliyev davamlı olaraq dövlətin din sahəsində siyasətinin əsas istiqamətləri barədə ardıcıl bəyanatlar verdi. Azərbaycanda dünyəvi dövlət quruculuğunun davam etdiriləcəyini, eyni zamanda dövlətin milli-mənəvi dəyərlərinin qorunmasına böyük önəm verəcəyini bildirdi [5, s. 45].

Azərbaycan Respublikasının Konstitusiyasının 18-ci maddəsində bildirilir ki, Azərbaycan Respublikasında din dövlətdən ayrılır. Bütün dini etiqadlar qanun qarşısında bərabərdir. İnsan ləyaqətini alçaldan və insanpərvərlik prinsiplərinə zidd olan dinlərin yayılması və təbliği qadağandır. Dövlət təhsil sistemi dünyəvi xarakter daşıyır [2, s. 65].

Görkəmli dövlət xadimi İslam dəyərlərini xalqımızın milli sərvəti kimi dəyərləndirdiyi barədə fikirlərini açıqladı: “Xalqımızın çoxminillik tarixi var və çox əsrlərdir ki, İslam dininə itaət edirik. İslam dini bizim doğma dinimizdir. Xalqımızın milli-mənəvi dəyərləri, dinimizin adət-ənənələri və dəyərləri hamısı birlikdə bizim milli sərvətimizdir. Biz fəxr edə bilərik ki, xalqımız çox dəyanətli xalqdır və zaman-zaman, əsrlər boyu cürbəcür məhrumiyətlərə məruz qalaraq bütün bu adət-ənənələri unutmayıb. Nə vaxt ki, rəsmi dairələr bunu qadağan edib, yaxud da buna mənfi münasibət göstərüb, insanlar bunu qəlbində, öz ailəsində, evində yaşadıblar. Hətta bizim bəzi fədakar insanlar bu adət-ənənələrimizi yaşatdıqlarına görə çox əziyyətlər çəkiblər, bəzən də məhrumiyətlərə, cəzalara məhkum olublar” [3].

Eyni zamanda bütün Qafqaz üzrə Azərbaycanda islamşünaslığın araşdırılması mərkəzinin yaradılması ideyasını irəli sürən ulu öndər bu sahədə müəyyən işlərin görülməsini vurğulamışdır. Xüsusən, Azərbaycanda bu ideyanın həyata keçirilməsinə şəxsən dəstək verəcəyini bəyan edən ümummilli lider bu haqda demişdir: “Bu işləri görmək üçün Azərbaycanda islamşünaslıq elmini inkişaf etdirmək lazımdır. Azərbaycan Milli Elmlər Akademiyası, Bakı Dövlət Universiteti və elmi tədqiqat institutları bəlkə də bu sahə üçün xüsusi təşkilatlar, orqanlar, elmi mərkəzlər yaratmalıdırlar. Hər halda indi mən qəti deyə bilərəm. Belə təşəbbüslər olsa, mən onları dəstəkləyəcəyəm, bunlar üçün şərait də yaradacağam. Buna arxayın olun” [6].

Göründüyü kimi ulu öndərin islamla, Quranla, islamşünaslıq elmi ilə bağlı müddəalarında islamın və onun əsasını təşkil edən müqəddəs Quranın mənşəyini, mahiyyətini, fəlsəfəsini, sosiologiyasını, psixologiyasını və fenomenologiyasını, islam həmrəyliyi fəlsəfəsini elmilik, obyektivlik, məntiqilik və dünyəvilik baxımından şərh etmək, dəyərləndirmək və qiymətləndirmək nöqtəyi nəzərindən, habelə dini radikalizmə qarşı mübarizəni gücləndirmək sahəsində qarşıya çox önəmli, mühüm vəzifələr qoyulmuşdur.

Azərbaycan dövlətinin sözügedən sahədəki uğurlu siyasəti dini, milli mənsubiyyətlərindən asılı olmayaraq öz vətəndaşlarının etiqad azadlığının müdafiə və təmin etməklə yanaşı, həmçinin dini etiqad azadlığının müvafiq tədqiq və təbliği düzgün təhlil və tənzimləməyi bacarmalı, dini-islami ayin və mərasimləri hüquqi metodlarla, vasitələrlə qorunmalıdır. Dövlət və din münasibətlərinin müasirlik baxımından işlənilməsi bu gün təkcə Azərbaycanda deyil, anoloji problemlərin yaşandığı Şərqi ölkələrində ən aktual problemlərdən biridir. Problemin islamşünaslıq fəlsəfəsi mövqeyindən müsbət həllinin mümkünlüyünü irəli sürməklə, işin əməli cəhətdən müsbət həllinə nail olmaq gərəkdir [8, s. 499].

Dövlətimizin mənəvi inkişafında dini dəyərlərlə bağlı maarifləndirmə işi əsas istiqamətlərdən biri kimi qiymətləndirilərək bildirilmişdir ki, “Mənəvi inkişaf olmadıqda nə iqtisadiyyatda, nə texnologiyada nə də təhsildə inkişafdan söhbət gedə bilməz. Bu prinsip ulu öndər Heydər Əliyevin siyasətinin əsas istiqamətlərindən biri olmuşdur” [4, s. 2].

Beləliklə, islam dininə ehtiram və məhəbbət, dini-millət dəyərlərimizə hörmət, islamşünaslıq elminin inkişaf etdirilməsinə ciddi qayğı göstərmək istəyi ulu öndərin dini-mənəvi dəyərlərimizə bağlılığını göstərən mühüm faktorlardır.

Azərbaycan Respublikasının prezidenti İlham Əliyev sözügedən problemlərlə bağlı Heydər Əliyevin ideya və nəzəri irsini, xüsusilə dövlət-din münasibətlərində yaranmış ənənəni çox uğurla davam etdirir. Azərbaycan dövlətçiliyinin yürütdüyü siyasət artıq öz bəhrəsini verməkdədir. Məhz

bu siyasət sayəsində istər milli, istərsə də dini baxımdan ölkəmiz bütün dünyada tolerantlıq modeli kimi tanınır.

Beləliklə, yuxarıda qeyd olunan fikirləri nəzərə alaraq və Azərbaycan Respublikasının prezidenti İlham Əliyevin 2016-cı ilin Azərbaycan Respublikasında “Multikulturalizm ili” elan edilməsi, 2017-ci ilin Azərbaycan Respublikasında “İslam həmrəyliyi ili” elan edilməsi haqqında sərəncamı Heydər Əliyevin dinlə, o cümlədən islam dini ilə və onun əsasını təşkil edən müqəddəs Quranla bağlı müdrik və uzaqgörən siyasətinin məntiqi davamı olmasını əsaslandırılmış və isbat etmiş olduq.

### Ədəbiyyat

1. Azərbaycan Respublikasının Konstitusiyası. Bakı, 2016
2. Azərbaycan 1993. Anarxiyadan sabitliyə. Bakı, 2000
3. “Azərbaycan” qəzeti, 6 sentyabr 1993
4. “Cəmiyyət və din” qəzeti, 4-10 oktyabr 2012
5. Əliyev R. Dövlət və din. Bakı, 2004, s. 45
6. H.Əliyevin “İslam sivilizasiyası Qafqazda” mövzusunda beynəlxalq simpoziumda nitqi. “Azərbaycan” qəzeti, 10 dekabr 1994
7. Hüseynov S. Azərbaycanda dini tolerantlıq mədəniyyəti: tarix və müasirlik. Bakı: Təknur, 2012, s.176
8. Qurbanov Ə. Heydər Əliyev–90. İslamsünaslığın aktual problemləri. Heydər Əliyevin İslamla bağlı zəngin ideya nəzəri irsi bu gün (problemlər, mülahizələr, təkliflər). “Azərbaycanşünaslığın aktual problemləri” mövzusunda IX beynəlxalq elmi konfransın materialları, Bakı, 3-4 may 2018, s. 499
9. Məmmədova T. Heydər Əliyev: Azərbaycanda dini münasibətlər. “Azərbaycanşünaslığın aktual problemləri” mövzusunda IX beynəlxalq elmi konfransın materialları. Bakı, 3-4 may 2018, s. 352
10. 525-ci qəzet. 8 mart 2013, s. 22

UOT 94 (479.24)

### H.Z.Tağıyevin məscidlərin tikintisi və təmirində xeyriyyəçilik fəaliyyəti haqqında

*t.f.d., dos. Niftəliyev Ramil Yüzəhməd oğlu  
AMEA Tarix İnstitutu*

XIX əsrin sonu - XX əsrin əvvəllərində Azərbaycanda milli mədəniyyətimizin müxtəlif sahələrinin inkişafının əsas özülünü təşkil edən təhsilin tərəqqisinə misilsiz səy və xidmətlər göstərən milli azərbaycanlı xeyriyyəçilərdən biri olan H.Z.Tağıyev həm Qafqazda və həm də Rusiyanın bir sıra quberniya və qəzalarında məscidlərin saxlanmasına, təmirinə və tikintisinə özünün əlindən gələn köməyini əsirgəməmişdir.

1881-ci ildə 2 440 nəfərədək müsəlman kişinin yaşadığı Sankt-Peterburqun müsəlman icması Neva sahillərində müsəlman məscidinin tikilməsi təşəbbüsü ilə çıxış etdilər və ianələrin toplanmasına başlandı. H.Z. Tağıyev tərəfindən 1895-ci ildə “Peterburqda məscidin tikintisi üçün buraya min rubl ianə vermişdi” [3]. Paytaxt məscidinin təntənəli açılış günü Komitənin hesabına Bakı müsəlmanlarından – H.Z.A. Tağıyev 15 min, Murtuza Muxtarov 5 min rubl olmaqla özlərinin ianələrini təqdim etmişdilər [6, s. 3].

H.Z. Tağıyevə edilən “Hacı bizə kömək elə, məscid tikmək istəyirik, imkanımız çatmır, kəndlilər kasıbdır” [2, v. 21] kimi xahiş və müraciətlər cavabsız qalmırdı. 1890-cı ilin iyunun 19-da məscidə (adı çəkilmir) 20 rubl, avqustun 14-də məscidə (adı çəkilmir) 450 rubl, 26-da isə 65 rubl [1, v. 21], 1893-cü ilin iyunun 5-də Quba qəzasında məscidin tikintisinə 300 rubl [1, v. 22 arx.], müxtəlif məscidlərə oktyabrın 28-də 200 rubl, noyabrın 4-də 100 rubl [1, v. 23], 1894-cü ilin mayın 23-də və avqustun 6-da ayrı-ayrılıqda məscidlərə (adı çəkilmir) 300 rubl, sentyabrın 2-də Samur dairəsinin Axtı kənd məscidinə 300 rubl [1, v. 23 arx.], 1895-ci ilin fevralın 27-də Kürə dairəsinin Əsədkənd məscidinin tikintisinə 300 rubl [1, v. 24], aprelin 7-də məscidə (adı çəkilmir)

100 rubl, aprelin 27-də Quba məscidinə 300 rubl, mayın 19-da Çetkün kənd məscidinə 100 rubl, iyulun 1-də Cəbrayıl kənd məscidinə 200 rubl [1, v. 24 arx.], 1901-ci ilin yanvarın 27-də məscidin tikintisinə (adı çəkilmir) 300 rubl [1, v. 33 arx.], 1906-cı ilin mayın 1-də məscidin tikintisinə 117 rubl 60 qəp. [1, v. 55], avqustun 26-da Dağıstanda məscidə 500 rubl, Zaqatalaya məscidə 1000 rubl, sentyabrın 30-da Rostov-na-Donuda məscidin tikintisinə 500 rubl [1, v. 46], noyabrın 18-də Penzada məscidin tikintisinə 75 rubl [1, v. 46 arx.], dekabrın 20-da Simbirskidə məscidin tikintisinə 25 rubl [1, v. 47], 1907-ci ilin yanvarın 26-da Nijeqorod quberniyasında məscidin tikintisinə 50 rubl, yanvarın 30-da Krasnodarda məscidin tikintisinə 100 rubl [1, v. 48 arx.], martın 15-də Penza məscidinə 10 rubl [1, v. 49 arx.], martın 17-də Saratov quberniyasının Çermişevski məscidinin təmirinə 10 rubl, martın 22-də Ural vilayətinin Silna kəndində məscidin tikintisinə 100 rubl, aprelin 4-də Saratov quberniyasının Xvalın qəzasında məscidin tikintisinə 100 rubl, aprelin 30-da Penza quberniyasında məscidin tikintisinə 25 rubl [1, v. 50], mayın 2-də Sarevdə məscidin tikintisinə 50 rubl, mayın 7-də Dağıstan vilayətində məscidin tikintisinə 25 rubl [1, v. 50 arx.], iyunun 30-da Saratov quberniyasında məscidin təmirinə 25 rubl [1, v. 51], oktyabrın 25-də Tiflis quberniyasında məscidin tikintisinə 100 rubl, Xvalinski şəhərindəki müsəlman məktəbinə məscidin tikintisinə 1300 rubl [1, v. 52], noyabrın 14-də Ter vilayətində Yandar məscidinin tikintisinə 50 rubl, noyabrın 16-da Kuban vilayətinin Asokolay aulunda məscidin tikintisinə 500 rubl və Novorossiyskidə məscidin tikintisinə 50 rubl, noyabrın 17-də Bakıda Persidski ilə Paralelnı küçələrinin kəsişdiyi bucaqda məscidin tikintisinə 500 rubl [1, v. 52 arx.], dekabrın 19-da Penza quberniyasında məscidin tikintisinə 15 rubl [1, v. 53], 1908-ci ilin yanvarın 23-də Suvalkada məscidin tikintisinə 100 rubl və Penza quberniyasında məscidin tikintisinə 20 rubl [1, v. 54 arx.], fevralın 11-də Nijeqorod quberniyasının Vasilsurski kəndində məscidin tikintisinə 25 rubl, aprelin 3-də Dağıstan vilayətində məscidin təmirinə 100 rubl [1, v. 56], Stavropolda məscidin tikintisinə 500 rubl [1, v. 57 arx.], oktyabrın 6-da Simbirski quberniyasında məscidin tikintisinə 5 rubl, Penza quberniyasının Saranski qəzasında məscidin tikintisinə 10 rubl, oktyabrın 9-da Vedenə dairəsində məscidin tikintisinə 50 rubl [1, v. 58 arx.], noyabrın 22-də Saratov quberniyasının Novozimnitski volostuna məscidin tikintisinə 10 rubl [1, v. 59], dekabrın 4-də Batum dairəsinin Kobulet məntəqəsində məscidin tikintisinə 100 rubl [1, v. 59 arx.], 1909-cu ildə Batum vilayətinin Urex kəndində məscidin tikintisinə 25 rubl, martın 5-də Kişlə məscidinin tikintisinə 100 rubl, martın 10-da Samur dairəsinin Axtı kəndində məscidin tikintisinə 100 rubl [1, v. 61 arx.], aprelin 28-də Simbirski quberniyasının Seydan kəndində məscidin tikintisinə 25 rubl, mayın 28-də Batum dairəsində məscidin tikintisinə 100 rubl [1, v. 62], dekabrın 30-da Bakının dağlı icması üçün məscidin tikintisinə 100 rubl [1, v. 63 arx.], 1911-ci ilin mayın 18-də Kazan quberniyası Tetyuş qəzasının Eminovski kəndində məscidin tikintisinə 50 rubl [1, v. 69], iyulun 8-də Kiyevdə məscidin tikintisinə Kiyev Müsəlman komitəsinə 100 rubl, iyulun 26-də Sevastopolda məscidin tikintisinə 500 rubl [1, v. 69 arx.], noyabrın 24-də Dağıstan vilayətinin Petrovski şəhərində məscidin tikintisinə 100 rubl [1, v. 70 arx.] vermişdir. Onun Həştərxan cümə məscidinin bərpa və təmirinə 5000 rubl ianə verdiyi məlumdur [7].

Nabat xanım Xocabəy qızı Aşurbəyova ərindən və atasından aldığı miras hesabına qoşa minarəli Təzə Pir məscidi tikdirmək niyyətində idi. H.Z. Tağıyevdən bu işlə bağlı məsləhətləşən Nabat xanım məscidin tikintisini memar Zivər bəy Əhmədbəyevə həvalə edir. 1905-ci ildə tikintisinə başlanan məscidin bünövrə daşı H.Z. Tağıyev tərəfindən qoyulmuşdu. Bina tikilərək başa çatdırılanda da günbəzin ortasındakı axırıncı daşını bütün bənnaların başçısı, el memarı H.Z. Tağıyev qoymaqla binanı tamamlamışdı. Belə ki, binanın inşası başa çatdırılanda dedilər ki, “bünövrəsini o qoyubdur, axırıncı daşı da o hörməlidir. Hacının dalınca adam göndərirlər. Gəlir və axırıncı daşı hörür, bənnaya bir beş yüz manatlıq, usta köməkçilərinə və fəhlələrin hərəsinə iyirmi beş manatdan əlli manata qədər ianə verir” [8, s. 8]. Qeyd edək ki, Xeyriyyəçi Nabat xanımın ölümündən sonra məscidin tikintisi bir müddət dayandırılmışdı. Lakin sonralar onun oğlunun söyləri nəticəsində məscid 1914-cü ildə tikilərək başa çatdırılır. Binanın tikintisinə həmin dövrdə məşhur olan ustad bənnalar Məmməd Hənfə, Hacı Xeyrulla, Hacı Abbas və başqalarını dəvət edilmişdilər. Məscidin daxili tərtibatı məşhur ustalar Kərbəlayı Sadıq ilə Kərbəlayı Məcidə məxsusdur [5, s. 23].

1910-cu ildə “Kaspi” qəzetinin sayların birində H.Z. Tağıyevlə bağlı maraqlı bir yazı dərc olunmuşdur. “Maraqlı yazışma” başlıqlı bu yazı Dağıstan vilayətinin Dargin dairəsinin rəisi polkovnik Həsən bəy Həşimbəyovun H.Z. Tağıyevə məktubundan və Hacının ona cavabından bəhs olunur. Həsən bəy Həşimbəyov yazırdı: “Çox hörmətli Hacı. Dağıstan vilayətinin Dargin dairəsinin Hocalmahı kənd icması bizdə tikilən cümə məscidinin inşasına 200 rubl yardım göndərdiyiniz üçün

Sizə təşəkkür etməyi bu dairənin rəisi kimi mənə həvalə etmişlər. Bununla belə, bir tərəfdən icma hesab edir ki, bu ianə məscid üçün elə də ciddi yardım deyil, digər tərəfdən, görünür, Sizin belə işlərə böyük ianələr ayırmağınız barədə şayiələr onları yanıltmışdır. Buna görə də kənd icması göndərdiyiniz 200 rublu geri qaytarmağı və Sizi narahat etdiyimiz üçün üzrxahlığımızı bildirməyi məndən xahiş etmişdir. İcmanın xahişini yerinə yetirərək bu məktubla bərabər xüsusi baratla 200 rublu da göndərməklə mənim Sizə hörmət və ehtiramımı qəbul etməyinizi xahiş edirəm”. H.Z.Tağıyev isə polkovnikə məktubunda məscid tikintisinə göndərdiyi 200 rublun məktubla birlikdə geri qayıtdığını təsdiqləyərək cavabı belə idi: “...Kənd əhlinin tapşırığı ilə bu pulun geri qaytarılmasını onunla əsaslandırırırsınız ki, verdiyim ianənin məbləği məscid tikintisi üçün yetərli deyil və belə işlərdə mənim guya geniş xeyriyyəçilik göstərdiyim barədə şayiələr camaatı yanıltmışdır. Sizə cavab verməyi özümə borc bilərək xahiş edirəm ki, mənim son vaxtlar belə işlərə məhz bu məbləğdən artıq ianə verməməyə çalışdığımı Hocalmahı kənd icmasına çatdırmaqdan imtina etməyəsınız. Görünür, icma unudub ki, məscid təkcə Hocalmahıda tikilmir və mən bu məmləkətdə yeganə müsəlman deyiləm, həm də o qədər zəngin deyiləm ki, Rusiyada məscid və məktəb tikintisinə hər il 100 min rubl və daha çox pul xərcləyəm, bu da mənim varidatıma təfəvüt eləməsin. Mən imkan daxilində hamıya daim kömək etmişəm. Lakin bunu dəyərləndirmirlərsə, onda bu, mənə dərs olacaq və gələcəkdə bir daha Hocalmahı icmasının etdiyinə bənzər iradlar almamaqdan ötrü bundan sonra məscid tikintisi üçün kiməsə, hətta mənim 200-300 rublumu, Hocalmahı kəndindən fərqli olaraq, əhəmiyyətli dəstək sayan icmalara belə, ianə verməkdən imtina etməyə məcbur qalacağam... Bəlkə, hocalmahılılar mənim baş idarəmin mühasibat kitablarına da nəzər yetirələr? Bu, onların gözlərini açma bilərdi və onlar ianəmi geri qaytarmağa, eləcə də mənim guya geniş xeyriyyəçiliyimə irad tutmağa cəsarət etməzdilər. Xeyriyyəçilik məqsədi ilə başqa işlərə xərclədiyim müxtəlif miqdarda yardımları nəzərə almasaq, təkcə 1909-cu ildə mən Rusiyada məscidlərin tikintisinə 18 min 500 rubl, tədris-tərbiyə işlərinə 77 min rubl miqdarında ianə vermişəm. Hesab edirəm ki, mənim imkanlarıma baxanda, bu rəqəmlər kifayət qədər yetərli, ümumən gördüyüm işlərə nəzər yetirdikdə isə, hətta bir az da çoxdur. Mənə belə gəlir ki, Hocalmahı kəndinin sakinləri bir məsələni də unudublar ki, hər hansı şəxsin xeyriyyə tədbirlərinə bu və ya digər məbləğdə ianə ayırması onun borcu deyil, istəyidir. Ona görə də Allah evinin tikintisi ilə məşğul olanlar düşünməliydilər ki, hər cür yaxşı işə yardım etmək xeyrxahlıq sayılır və ona görə də nəinki 200 rubldan, heç bir rubldan da imtina edilməsi yerinə düşür, üstəlik günah hesab edilir. Hələ mən onu demirəm ki, onların bu addımı atmağa mənəvi haqqı yoxdur...” [4].

Beləliklə, H.Z. Tağıyevin mesənətlilik və xeyriyyəçilik fəaliyyəti sərhəd tanımırdı. O, məktəblər, yaşayış binaları, teatr binası, kilsələr və sair tikililərlə yanaşı həm də məscidlərin saxlanması, təmirinə və tikintisinə də bacardığı qədər maddi yardımlar və ianələr vermişdir. H.Z. Tağıyev bu sahədə də həmişə olduğu kimi birinci olmuşdur.

### Ədəbiyyat

1. Azərbaycan Respublikası Dövlət Arxivi, f. 314, siy. 1, iş 329.
2. Azərbaycan Respublikası Dövlət Ədəbiyyat və İncəsənət Arxivi, f. 675, siy. 2, iş 103, v. 21.
3. “Kaspi” qəzeti, 22 aprel 1895-ci il.
4. “Kaspi” qəzeti, 11 fevral 1910-cu il.
5. Qılman İlkin: Köhnə Bakını tanıyırsanmı. 2-ci nəşri. Bakı: Şirvanəşr, 2004, 116 s.
6. Минареты над Невою. Б. м., б. г. с. 3
7. “Priuralye” qəzeti, №154, 28 dekabr 2017-ci il.
8. Süleymanov M. Azərbaycan milyonçuları: Hacı Zeynalabdin Tağıyev. Bakı: Gənclik, 1996, 96 s.

## **Женщины в истории Азербайджана (экскурс в прошлое и сегодняшний день)**

*д.ф.и., доц. Ахундова Нигяр Рашид гызы  
Институт истории НАНА*

Женщина-лидер, женщина-руководитель, женщина-учёный. В Азербайджане эти слова нередко вызывают сильную реакцию в аспекте истории, исторических личностей, культурных стереотипов. Исторический парадокс в том, что именно в Азербайджане, впервые на Востоке были провозглашены идеалы освобождения женщин и равенство полов.

Экскурс в историю мы начнём с древнейших времён. Развитие человека и человеческого общества начинается с периода палеолита (древнего каменного периода). Обнаруженная в 1960 году пещера Азых (северо-запад от города Физули, Азербайджан) – доказано было Мамедали Гусейновым (археолог) и Дамир Гаджиевым (антрополог), что древний человек – «азыхантроп» жил в Азербайджане более миллиона лет тому назад. От стада к роду, от рода к племени женщина постепенно (с эпохи среднего палеолита) становится ведущей экономической и социальной единицей общества. Женщина выдвигается на первый план, занимает господствующее положение в жизни стада-рода-племени, так как она-важнейшей центр питания, продолжения рода, хранительница очага. В этом и есть причина появления матриархата в обществе. Период полного господства матриархата – это эпоха верхнего палеолита.

Подтверждения матриархата в Азербайджане- это найденные во время археологических раскопок женские статуэтки эпохи мезолита, неолита и энеолита в Гобустане и других местах Азербайджана.

Интересны следы «амазонок». Они чётко прослеживаются в древней и античной истории Азербайджана. В Гобустане имеются наскальные изображения семи женщин, названные археологами «Едди гезяль» («Семь красавиц»).

Следы амазонок можно усмотреть в дарственном приношении Александру Македонскому 1200 прекрасных наездниц, сделанных Атропатом, правителем Атропатены – Южного Азербайджана в IV в. до н.э. [2, с.121].

Легенда об амазонках нашла своё отражение в «Искендернаме» Низами Гянджеви («Искендернамэ» пятая по счёту поэма из «Хамсе», написанная в 1194-1202 годах великим Низами).

В период эллинизма женщины стали участвовать в политической жизни общества.

Положение женщины в обществе зависит от государственной политики, идеологии и религии. Исторически Азербайджан прошёл путь религиозных воззрений – огнепоклонничество, зороастризм, христианство, манихейство, маздакизм, хуррамизм и, наконец, ислам.

Отношение к женщине в христианстве со времён Иисуса было неодинаково, оно менялось, ужесточалось [2, с.132].

... Албанская церковь выступает гарантом сохранения семьи и женщины – жены [2, с.137].

Женщина в исламе – это очень важный момент в истории, который мы рассмотрим отдельным вопросом ни в данной статье.

Если заглянуть в историю, то революция 1917 г. принесла свои коррективы в женский вопрос. Конституция Азербайджанской Советской Республики провозгласила фактически равноправие всех граждан страны, что дало женщине право участия в политике: Айна ханум Султанова, Джейран ханум Байрамова, первая женщина нарком наркомата социального обеспечения в 1938 г. Лейла ханум Баба-заде, первая женщина хлопкороб-Герой труда Басти Багирова и многие другие. Ещё раньше (XIX в.) в общественно-политической жизни азербайджанского общества женщины, будучи рядом со своими супругами включались в общественно-политическую жизнь. Среди них можно назвать Гамиду ханум Джаваншир – Мамедкулизаде, супругу известного писателя, сатирика, основателя прогрессивного литературно-сатирического и общественного политического журнала «Молла-Насреддина». Она

много сделала для улучшения социально-культурной жизни своего народа. Среди партийных и государственных лидеров более позднего периода (середина и конец XX века) отметим Окюму ханум Султанову, Лейлу ханум Бабазаде, Чимназ ханум Асланову, Эльмиру ханум Гаффарову, Захру ханум Гулиеву, Лидию ханум Расулову и др. [3, с.54-60].

Первой оперной певицей была Шовкет ханум Мамедова. Председателем Союза композиторов является Франгиз ханум Ализаде (с 2007 г.), секретарями Союза композиторов являлись Эльмира ханум Аббасова (заслуженный деятель искусств, профессор), Земфира ханум Гафарова (заслуженный деятель искусств, музыковед), Алия ханум Мамедова (доцент, композитор), Лала ханум Гусейнова (доцент, музыковед) [3, с.54-60].

Первая женщина-композитор в мире, создавшая оперу, является Шафига ханум Ахундова. В исполнительном искусстве выделялись оперные певицы – Динара ханум Алиева, Сона ханум Асланова, Фирангиз ханум Ахмедова, Татьяна ханум Бадирова, Фидан ханум Гаджиева, Гюльхар ханум Гасанова, Сурая ханум Каджар, Фидан ханум и Хураман ханум Касимовы, Шовкет ханум Мамедова, Сона ханум Мустафаева, Фатъма ханум Мухтарова, Агигат ханум Рзаева, Мария ханум Титаренко, Рубаба ханум Мурадова, Зейнаб ханум Ханларова, Шовкет ханум Алекперова и многие другие. [4].

Невозможно не отметить первую лётчицу женщину в Азербайджане – Сона ханум Нуриеву. А в годы Великой Отечественной войны своим героизмом отличилась военный лётчик Зулейха ханум Сеидмамедова.

Создавали интересные образы в театре и кино выдающиеся актрисы – Марзия ханум Давудова, Барат ханум Шекинская, Окюма ханум Курбанова, Лейла ханум Бадирбейли, Насиба ханум Зейналова, Шафига ханум Мамедова и многие другие.

В развитии литературы большую роль сыграли писательницы и поэтессы – д.ф.н., профессор Азиза ханум Джафарзаде, Мирварид ханум Дилбази, Нигяр ханум Рафибейли, Медина ханум Гюльгюн, Гамэр-бейим ханум Шейда, Нигяр ханум Гасанзаде и многие другие. В процентном отношении женщин – писательниц и поэтов около 15% [9, подсчитано нами].

Наука является одной из приоритетных отраслей, где трудятся азербайджанские женщины. В развитии науки большую роль сыграли видные учёные Азербайджана – д.х.н., академик Иззят ханум Оруджева, Валида ханум Тутаюк, д.и.н., профессор Сара ханум Ашурбейли, академик-историк, д.и.н. Пюста ханум Азизбекова, д.и.н, профессор Тамилла ханум Мусаева, академик, д.и.н. Наиля ханум Велиханлы, директор музея Истории Азербайджана, д.ф.н, профессор Аида ханум Имангулиева, д.ф.н. Зюмрюд ханум Гулу-заде и многие другие [11].

После обретения независимости в 1991 году Академии наук Азербайджанской ССР была переименована в Академию наук Азербайджанской Республики (НАНА), и является основным научным учреждением Азербайджанской Республики, где трудится большой отряд женщин-учёных. Среди женщин академиков были и есть сегодня Азизбекова Пюста ханум, Алиева Зарифа ханум, Велиханлы Наиля ханум, Мамедова Сиддига ханум, Намазова Аделя ханум, Ахундова Наргиз ханум, Пашаева Наргиз ханум, Бахшалиева Говхар ханум (всего из 131 академика – 1,6% женщины) [10].

Также необходимо отметить и руководителей – женщин, работающих в Президиуме Академии наук, директоров институтов, ректоров университетов, заведующих отделами, играющие важную роль в развитии Азербайджанской Республики. Среди них: Директора Институтов Академии наук – Говхар ханум Бахшалиева, Маиса ханум Рагимова, Айтен ханум Мустафаева, Марьям ханум Сеидбейли, Валида ханум Ализаде, Улдуз ханум Гашимова, Ирада ханум Гусейнова, директор Национального музея истории Азербайджана Наиля ханум Велиханлы, директор дом-музея Гусейн Джавида Гюльбяниз ханум Бабаханлы, директор Центральной научной библиотеки Лейла ханум Иманова [11, с. 10-221], ректоры ВУЗов – Азербайджанского Университета Архитектуры и строительства Гюльчохра ханум Мамедова, Бакинского филиала Московского Государственного Университета им. М.В.Ломоносова Наргиз ханум Пашаева, Бакинского Славянского Университета Нурлана ханум Алиева, Азербайджанского Государственного Университета культуры и искусства Фарах ханум Алиева, заведующая международного отдела Академии наук Азербайджанской Республики Эмира ханум Алирзаева, заместитель начальника по международным связям Зарифа ханум Алиева и другие заведующие отделов Президиума НАНА, а также заведующие



отделов в Институтах Академии наук – доктора наук Ирада ханум Багирова, Севиндж ханум Алиева, Нигяр ханум Максвелл, Айнур ханум Баширова и многие другие.

Считаю необходимым отметить огромную роль в общественно-политической и культурной жизни Первого Вице-Президента Азербайджанской Республики Мехрибан ханум Алиеву – настоящего лидера и руководителя, а также Главного редактора журнала «Баку», вице-президента Фонда Гейдара Алиева Лейлу ханум Алиеву.

Женщины играли и играют важную роль в развитии общества.

## Литература

1. Гендерные ценности в XXI веке. Материалы XIII Международных гендерных чтений «Гендерные трансформации в современном мире» (Ростов-на-Дону, 25 марта 2016 г.), под научной редакцией доктора философских наук, профессора Л.А.Савченко. Ростов-на-Дону, 2016.

2. Гендерный аспект в истории Азербайджана, Вак1-Баку, 2003.

3. Нигяр Ахундова. «Женщины-лидеры, представители творческой интеллигенции Азербайджана XX-XXI века» (цифры, факты, события) в книге «Развитие гендерного образования в контексте современных социально-политических преобразований». Вак1, 24 mart 2004.

4. Энциклопедический сборник Женщины Азербайджана. Баку, 2001.

5. Independent Azerbaijan 10 year State statistical committee of Azerbaijan Republik. Вак1, 2002.

6. <https://ru.m.wikipedia.org/wiki/Гендер>.

7. [https://ru.m.wikipedia.org/wiki/Действительные\\_член...](https://ru.m.wikipedia.org/wiki/Действительные_член...)

8. Текущий архив Союза художников Азербайджанской Республики. Годовые отчёты, за 1999-2012 гг.

9. Текущий архив Союза писателей Азербайджанской Республики. Годовые отчёты за 1999-2013 гг.

10. Текущий архив НАНА (текущие отчёты отделений), справка за 2017 год.

11. Məlumat kitabçası. Azərbaycan Milli Elmlər Akademiyası. [www/science.az](http://www/science.az). Вак1-2015.

УДК 94 (479.24)

## Азербайджан в глобализирующем мире

*д.ф.и., доц. Гурбанова Сона Аллахверди гызы  
Институт истории НАНА*

Одной из важнейших особенностей развития современного мира является быстро прогрессирующая глобализация. Мир становится взаимозависимым и глобализация, как всеобъемлющий процесс, неизбежно будет играть существенную роль в определении будущего человечества в XXI веке. Современную глобализацию нельзя рассматривать как новый феномен, т.к. её глобальные тенденции уже наблюдались в истории. Существуют самые разные исторические периодизации и соответствующие им исторические формы глобализации.

Как известно, деструктивные процессы, сопровождающие распад СССР, привели к глубокому экономическому и социальному кризису во всех республиках бывшего Союза, в том числе и Азербайджана. Проблемы переходного периода к рыночной экономике осложнились из-за военной агрессии и оккупации Армении 20-ти процентов территории республики.

При создавшемся глубоком кризисе Азербайджан не был готов к глобальным изменениям, которые происходили в мире. Выход из этого глубокого экономического кризиса был в ускорении реформ, широкомасштабной интеграции страны в мировую экономику, в мирохозяйственные процессы.

С возвращением Гейдара Алиева к руководству Азербайджанской Республикой в 1993 году в общественно-политической, социальной, экономической, научной и культурной жизни страны, в международных связях произошёл перелом, начался процесс построения

независимого государства в соответствии с научными основами, международными нормами и принципами. Именно после прихода к руководству Азербайджанского государства Гейдара Алиева появилось доверие иностранных инвесторов. Без этого доверия, естественно, никто не стал вкладывать крупные инвестиции в экономику республики.

Политический опыт Гейдара Алиева, его прозорливость, правильный подход протекающим в мире политическим процессам с глобальной позиции привели к нормализации и развитию связей со многими странами мира. Он раньше других понял, что Азербайджан либо, модернизировав политическую систему и экономику страны, войдет в круг успешных государств, либо окажется в стороне от прогресса. Его мудрое и смелое решение активно участвовать в глобализационных процессах исходило из объективных потребностей своего народа и общемировых экономических тенденций, направленных на глобализацию и интеграцию.

В современном глобализирующем мире особое значение для развития той или иной страны имеет то, какую международную экономическую функцию она выполняет. Азербайджан богат углеводородными ресурсами. Географическое расположение республики делает его открытым к Западу и Востоку, Северу и Югу, это делает её значимой страной для всего мира.

Президент Гейдар Алиев не раз обращался к международному сообществу со своими смелыми внешнеполитическими инициативами и глобальными экономическими проектами. Одним из них был «Контракт века», подписанный 20 сентября 1994 года, который можно считать отправной точкой глобализации. «Контракт века» по существу, открыл мир Азербайджану и Азербайджан миру [1, л.6].

Роль и значение «Контракта века» в истории Азербайджана имеет важное значение. Он позволил Азербайджану занять одно из ведущих мест в мировом энергетическом рынке, открыло широкие перспективы для политико-экономического прогресса всего региона. Президент Гейдар Алиев отмечал: «Подписанием этого контракта мы ещё раз демонстрируем миру, что суверенные права Азербайджанской Республики восстановлены, что Азербайджан является хозяином своих богатств» [2, s.164].

Одним из ключевых вопросов «Контракта века» было определение маршрута основного экспортного трубопровода. Азербайджан был заинтересован на выходе своей нефти на западные рынки и в 1995 году сделал стратегический выбор в пользу Основного экспортного трубопровода Баку-Тбилиси-Джейхан [4, с.5].

18 ноября 1999 г. во время Стамбульского саммита ОБСЕ президентами Азербайджанской Республики, Республики Грузия, Турецкой Республики было подписано межправительственное соглашение о транспортировке сырой нефти посредством основного экспортного трубопровода Баку-Тбилиси-Джейхан [5, v.1].

Одновременно президентами Азербайджана, Казахстана, Грузии, Турции при участии президента США была подписана декларация, направленная на осуществление в кратчайшие сроки проекта основного экспортного трубопровода. 26 мая 2000г. проект соглашения по основному экспортному нефтепроводу Баку-Тбилиси-Джейхан с пропускной способностью 50 млн. т. нефти в год, был ратифицирован Милли Меджлисом Азербайджанской Республики. Его общая протяженность составляет 1767 км, азербайджанский участок нефтепровода – 443 км, грузинский – 248, турецкий – 1076 км. [3, л.1].

Трубопровод БТД не только коммуникационная система, это стратегическая политика в глобализации Южного Кавказа. Нефтепровод Баку-Тбилиси-Джейхан имеет геополитический характер и своим существованием будет воздействовать на мировые процессы. Завершение строительства и ввод в эксплуатацию нефтепровода 13 июля 2006 г. ознаменовало собой победу новой нефтяной стратегии Азербайджана.

В 1993 г. была принята программа ТРАСЕКА – «Великий шелковый путь», она осуществляется под эгидой Европейского Союза. 23 марта 1999 г. законопроект «Закон о шелковом пути» был принят Конгрессом, несмотря на возражения конгрессменов, представляющих интересы армянской диаспоры США. Страны, находящиеся на трассе шелкового пути были призваны содействовать экономической интеграции Центральной Азии и Южного Кавказа с Западом, экономическому возрождению, укреплению долговременного мира и стабильности новых независимых государств. Реализация при поддержке Европейского Союза программы ТРАСЕКА – «Великий шелковый путь» создала

предпосылки для экономического возрождения азербайджанских регионов.

Уже сегодня можно говорить о конкретных результатах глобализации в Азербайджане, которая имеет ряд особенностей. Республика, накануне вхождения в современный виток глобализации, значительно уступала по уровню экономического развития передовым капиталистическим странам, многие отрасли экономики значительно отставали по уровню технической оснащённости. Сказывалась неодинаковость социального строя, социалистическая плановая экономика в корне отличалась от капиталистической.

Трансформация в глобализационные процессы – это сложный и болезненный период для национальных экономик, но этот процесс на современном этапе соответствовал ведущим тенденциям мирового развития. Подписание «Контракта века» и строительство Основного экспортного трубопровода – Баку-Тбилиси-Джейхан и осуществление других проектов явились отправной точкой глобализации и превратили Азербайджан в зону стратегических интересов западных держав, сделали её частью мира.

Судьбоносным решением, принятым Президентом Гейдаром Алиевым в середине 90-х годов XX века, был курс на интеграцию ослабленной, но имеющей огромный потенциал республик в глобализированное мировое сообщество. Президент Гейдар Алиев понимал, что Азербайджанская Республика не может игнорировать вызов нового времени, стоять в стороне от процессов, затрагивающих интересы каждого государства. Общенациональный лидер Гейдар Алиев с гениальной дальновидностью, видящий эти процессы, в целях защиты национальных интересов Азербайджана в глобализирующемся мире, определил основные принципы формирования национальной экономики, основывающейся на стабильности, реформах либерализации, интеграции в мировую экономику, демократизации.

Президент Гейдар Алиев привлёк внимание ведущих стран мира, транснациональных корпораций к нашей республике, расширив тем самым возможности её развития как независимого государства. Присоединившаяся к международному сообществу, после провозглашения независимости, Азербайджанская Республика прошла большой путь развития, интегрировалась в современный мир силой дипломатии Гейдара Алиева.

Азербайджанская Республика, вошедшая в систему экономических и политических интересов ведущих государств мира, получила международные гарантии для своей безопасности и создания цивилизованных форм сосуществования с другими странами.

Доставка азербайджанского газа в настоящее время будет осуществляться посредством Южно-Кавказского трубопровода, проходящего по территории Азербайджана и Грузии; трансанатолийского газопровода (TANAP), проходящего по территории Грузии и Турции; трансадриатического газопровода (TAP), проходящего по территории Греции, Албании, Италии.

Разветвлённая система транспортных магистралей, ведущих из Европы в Азию, вместе с соответствующей инфраструктурой в перспективе послужит формированию нового глобального Евроазиатского рынка, в котором открываются достаточно серьёзные возможности для Азербайджана.

### Литература

1. Алиев И.Г. Каспийская нефть Азербайджана. М.: Известия, 2003 – 712 с.
2. Əliyev N.Ə. Müstəqilliyimiz əbədidir. II kitab, may, 1994 – dekabr, 1994. Bakı, Azərənəşr, 1997 – 604 v.
3. Бакинский рабочий, 29 мая 2000 г.
4. Открытие Каспия. Официальный журнал четвёртой международной выставки «Каспийская нефть и газ». Баку, 1997.
5. Xalq qazeti, 19 noyabr 1999-ci il.

## **Azərbaycan Xalq Cümhuriyyətinin beynəlxalq iqtisadi əlaqələri haqqında**

*t.f.d., dos. Bağırzadə Cavid Vəkil oğlu  
Gəncə Dövlət Universiteti*

Azərbaycan Xalq Cümhuriyyəti olduqca mürəkkəb və gərgin bir tarixi dövrdə mövcud olmasına baxmayaraq qısa zaman ərzində milli maraqlara söykənən fəal xarici siyasət kursu formalaşdırmış, bir çox dövlətlərlə diplomatik münasibətlər qurmuşdur. Gənc dövlətin xarici siyasətində ölkənin tanınması, diplomatik münasibətlərin qurulması və iqtisadi əlaqələrin yaradılması başlıca xətt idi.

Azərbaycan Xalq Cümhuriyyətinin iqtisadi tədbirləri sırasında ən əhəmiyyətliindən biri də qonşu və xarici dövlətlərlə iqtisadi əlaqə yaratmaqdan ibarət idi. Bu sahədə AXC hökuməti təkcə qanun layihələri hazırlamaqla kifayətlənməyib, dünyanın bir sıra ölkələri, o cümlədən 1918-ci il iyunun 4-də Türkiyə, 1919-cu il mayın 23-də İran, İngiltərə, ABŞ, Fransa, İtaliya, Gürcüstan, Dağıstan, Orta Asiya dövlətləri ilə iqtisadi əlaqə yaratmağa nail olmuşdu. Bəzi dövlətlərlə ticarət müqaviləsi bağlamış, bəziləri ilə şifahi razılıq əldə edilmişdi [Azərbaycan tarixi, V cild, 2008, s.512].

Azərbaycan Xalq Cümhuriyyətinin iqtisadi proqramında xarici iqtisadi-ticarət strategiyası mühüm yer tuturdu. AXC hökuməti və parlamenti xarici iqtisadi siyasət sahəsində mühüm addımlar atmış, bir çox qanunlar layihəsi hazırlamış və qəbul etmişdir. Xarici iqtisadi əlaqələri həyata keçirən Ticarət və Sənaye Nazirliyinin nəzdində “Xarici dövlətlər və bir birinə yaxın sahələrlə əmtəə mübadiləsi komitəsi” fəaliyyət göstərirdi. Qonşu dövlətlərlə iqtisadi əlaqələrin genişləndirilməsinə xüsusi əhəmiyyət verən Azərbaycan Xalq Cümhuriyyəti, hələ özünün mükəmməl iqtisadi bazasını yaradıb başa çatdırmadığı halda, humanizm prinsiplərindən çıxış edərək, Dağıstana 50 mln. manat məbləğində yardım göstərmişdi ki, bu da respublikanın büdcə məxaricinin 1/8 hissəsini təşkil edirdi [AXC Ensiklopediyası, I cild, 2004, s.60].

AXC-nin sıx iqtisadi əlaqələr qurduğu ölkə qonşu Gürcüstan olmuşdur. Azərbaycan və Gürcüstan müstəqillik qazandıqdan dərhal sonra iqtisadi, maliyyə, nəqliyyat və rabitə sahələrində əməkdaşlığı tənzimləmək və dərinləşdirmək zərurəti ilə üzləşmişdilər. 1918-ci il dekabrın 26-da Bakıda Azərbaycanla Gürcüstan arasında mal mübadiləsi haqqında müqavilə bağlandı. 1919-cu il yanvarın 3-də Tiflisdə Azərbaycanla Gürcüstan arasında teleqraf rabitəsi, yanvarın 4-də isə poçt xidməti haqqında sazişlər və poçt bağlamalarının dəmir yolu ilə daşınması haqqında konvensiya bağlanmışdı. 1919-cu il martın 8-də Azərbaycanla Gürcüstan arasında dəmir yolu rabitəsi haqqında saziş imzalanmışdı. 1919-cu il iyunun 4-də Tiflisdə Azərbaycan, Gürcüstan və Ermənistan arasında əlavə Zaqafqaziya bonu buraxılması haqqında saziş, 1920-ci il fevralın 5-də Bakıda Azərbaycanla Gürcüstan arasında tranzit yüklər haqqında müqavilə bağlanmışdı. 1918-1920-ci illərdə Azərbaycanla Gürcüstan arasında imzalanmış bu sənədlər hər iki ölkə arasında əməkdaşlığı inkişaf etdirməyə və iqtisadi əlaqələrin dərinləşməsinə imkan vermişdi.

Azərbaycan Xalq Cümhuriyyəti Rusiya ilə iqtisadi əməkdaşlığa da böyük əhəmiyyət verir, neft, pambıq və başqa ixrac məhsulları üçün Rusiya bazarının əhəmiyyətini nəzərə alırdı. 1920-ci il martın 30-da Sovet Rusiyası və Azərbaycan birgə komissiyasının iclasında ticarət müqaviləsi imzalanmışdı. Lakin Rusiya Azərbaycanı qane edə biləcək bir sıra şərtlər vəd etsə də, onlara əməl etməmişdi [AXC Ensiklopediyası, I cild, 2004, s.60].

AXC ilə Türkiyə arasında siyasi münasibətlər, hərbi əməkdaşlıq ilə yanaşı iqtisadi əlaqələr də formalaşmışdır. Azərbaycan ilə Türkiyə arasında bağlanmış müqaviləyə görə, Azərbaycan Türkiyəyə neft və neft məhsulları göndərməyi öz öhdəsinə götürmüşdü. Lakin Türkiyəyə göndəriləcək neft Batumdan keçdiyi üçün Gürcüstan hökumətinin razılığı lazım idi. Azərbaycan və Gürcüstan arasında razılaşmadan sonra Gürcüstan hökuməti Bakıdan Türkiyəyə göndərilən neft və neft məhsullarının 1918-ci ilin oktyabr ayından Batum vasitəsilə ötürülməsinə rəsmi icazə vermişdi [Azərbaycan tarixi, V cild, 2008, s.516]. AXC hökuməti milli mücadilə apararıq qardaş Türk xalqına da mənəvi və maddi yardımlar etmişdir. Türkiyədə milli mücadilənin ən başından etibarən AXC Anadoluya mənəvi dəstəklə yanaşı müxtəlif maddi yardımlar da göstərmişdir. AXC-nin o tarixlərdə yeni bir dövlət olduğunu nəzərə alsaq, maddi dəstək məsələsi çox önəmlidir, çünki özü dünyaya varlığını qəbul etdirmə, həyatda qalma mücadiləsi verməkdədir. Belə bir vəziyyətdə

dəstəyinə ehtiyacı olduğu güclərin Türkiyədə Milli Mücadilə hərəkatının düşmənləri olmasına baxmayaraq əlindən gələn hər cür siyasi və iqtisadi köməyi verməyə çalışmışdır [Kerem Karabulut, 2018, s.123]. AXC hökuməti, Baş nazir Nəsim bəy Yusifbəyli vasitəsilə 1,5 mln. Fransa frankı dəyərindəki çek və neft sənədlərini Türkiyə Milli Mübarizə hərəkatının səlahiyyətli şəxslərinə təqdim etmişdir. Bu məsələ Mustafa Kamal Paşanın 18 may 1921 və 16 noyabr 1921-ci il tarixlərində TBMM-nin Bakı təmsilçisi Memduh Şevket (Esental) bəyə yazdığı məktublarda da təsdiq edilmişdir. Birinci məktubda Mustafa Kamal, Memduh Şevket bəydən “İnqilabdan əvvəl, hökumət (AXC hökuməti) Mir Yusif Vəzirov (Yusif Vəzir Çəmənəminli – C.B.) vasitəsilə müxtəlif çeklərlə bir milyon frank pul göndərmişdi. Bundan əlavə də müəyyən qədər pul göndərmişdi” deməklə, qeyd edilən məbləğin bir qisminin əllərinə çatdığını, ancaq bir milyon frank (qızıl) dəyərindəki yardımın AXC süqut etdiyinə görə göndərilmədiyini qeyd edir, Memduh Şevket bəydən bu pulun Şura Hökuməti tərəfindən təmin etmək üçün çalışmasını istəyirdi [Bəşir Mustafayev, 2018, s.123-124]. Azərbaycanın Türkiyəyə (Milli Mübarizə Hərəkatına) maliyyə yardımları Azərbaycan Xalq Cümhuriyyəti dövründən başlamış, Şura hökuməti dövründə isə davam etdirilmişdir [Abdulhamit Avşar, 2007, s.35]. Mustafa Kamal Paşa tərəfindən qələmə alınan ikinci məktubdan da yeni Azərbaycan hökumətinin Mustafa Kamal Paşanın bu istəyini müsbət qarşıladığı aydın olmaqdadır. Təxminən beş ay sonra yazdığı bu məktubda Mustafa Kamal, AXC hökuməti dövründə söz verilmiş yardımın reallaşması səbəbiylə məmuniyyətini ifadə etmişdir [Bəşir Mustafayev, 2018, s.123-124]. Azərbaycan Xalq Cümhuriyyəti dövründə çekləri təqdim edilən pulun qalan bir milyon franklıq qismi ödənməmişdir [Abdulhamit Avşar, 2007, s.35].

Beləliklə, qısa müddət ərzində mövcud olmasına baxmayaraq AXC hökuməti mühüm iqtisadi əlaqələr qurmuş, müqavilələr bağlamış, qardaş Türkiyə və Dağıstana özünün vəziyyətinin o qədər də yaxşı olmamasına baxmayaraq humanitar iqtisadi yardımlar göstərmişdir.

### **Ədəbiyyat**

1. Abdulhamit Avşar. Türkiyənin istiqlal müharibəsində Azərbaycan türkləri: Türkiyə arxiv sənədləri və mətbuatında (1919-1922). Bakı, “AzAtaM” nəşriyyatı, 2007, 47 səh.

2. Azərbaycan tarixi (7 cildə), V cild, Bakı, “Elm” nəşriyyatı, 2008, 696 səh.+40 səh. İllüstrasiya.

3. Azərbaycan Xalq Cümhuriyyəti Ensiklopediyası. (İki cildə), I cild, Bakı, “Lider” nəşriyyatı, 2004, 440 səh.

4. Cəbiyev Fərid. Türkiyə (Milli Mübarizə Hərəkatı) ilə Azərbaycan Xalq Cümhuriyyəti arasındakı iqtisadi əlaqələr. // Bakı Dövlət Universiteti, “Azərbaycan Xalq Cümhuriyyəti-100: Müsəlman Şərqiində ilk Parlamentli Respublika” adlı beynəlxalq elmi konfrans 21-23 may 2018-ci il, konfransın xülasələri, Bakı 2018, səh.123-124.

5. Kerem Karabulut. Türkiyə (Milli Mücadele Harekatı) ile Azerbaycan (Halk Cumhuriyyəti) arasındakı ilişkiler. // Bakı Dövlət Universiteti, “Azərbaycan Xalq Cümhuriyyəti-100: Müsəlman Şərqiində ilk Parlamentli Respublika” adlı beynəlxalq elmi konfrans 21-23 may 2018-ci il, konfransın xülasələri, Bakı 2018, səh.123.

UOT 94 (479.24)

### **Azərbaycan nümayəndə heyətinin AXC-nin de-yure tanınması uğrunda mübarizəsi**

*t.f.d., dos. Mehdiyev Səməd Mehdi oğlu  
Azərbaycan Dillər Universiteti*

Azərbaycanın müstəqilliyi Paris sülh konfransında müttəfiq dövlətlər tərəfindən 1920-ci il yanvarın 11-də de-fakto tanındıqdan sonra nümayəndə heyətimiz fəaliyyətlərini dayandırmayıb dövlətimizin ən ali səviyyədə-de-yure tanınması istiqamətində ciddi işlər aparmışdır. Lakin, təəssüf ki, Topçubaşov Azərbaycanın müstəqilliyinin tanınmasının təşəbbüsçüsü olan İngiltərənin xarici işlər naziri Lord Kerzonla görüşməyə dəfələrlə cəhd etməsinə baxmayaraq, bu baş tutmamışdır. AXC nümayəndələri hətta bu məqsədlə Londona səfər etməyi də planlaşdırmışdılar. Dünya Birliyinə rəsmən qəbul olunmaq üçün de-yure səviyyədə tanınmaq lazım idi. Artıq Paris sülh

konfransı işini başa vurduqdan sonra dünya siyasətinin mərkəzi rolunda daha Paris yox London çıxış etməkdə idi [5, 286]. Bunu düzgün qiymətləndirən Azərbaycan nümayəndə heyəti Parisdən Londona yola düşür. Londona planlaşdırılan səfərdə həm də İngiltərənin ali dövlət nümayəndələri baş nazir Lloyd Corc, xarici işlər naziri lord Kerzon, baş qərargah rəisi Vilson ilə görüşüb, Azərbaycanın ən ali səviyyədə de-yure tanınması və Britaniyanın bizə edəcəyi yardımları haqqında danışıqların aparılması güman edilirdi. Nəhayət arzulanan səfər baş tutur. Ə.Topçubaşov nümayəndə heyətinin üzvü Ə.Şeyxülislamovla birlikdə 24 fevralın 1920-ci il tarixində İngiltərəyə gəlir. Həmin ayın 27-də xarici işlər naziri Lord Kerzonla görüşmək istədiyi haqqında məktubla sözügedən ölkənin müvafiq nazirliyinə müraciət edir [4]. Xarici İşlər Nazirliyindən alınan cavabda Lord Kerzon bildirirdi ki, sülh konfransı ilə əlaqədar yoğun iş rejimində çalışmağımızla əlaqədar olaraq, sizinlə görüşə bilməyəcəyəm. Amma siyasi baxışları ilə mənə çox yaxın olan birinci müavinim Lord Hardinqin sizi qəbul etməsini tapşırıram.

Yeri gəlmişkən qeyd edək ki, Hardinq bölgəni kifayət qədər yaxşı tanıyan təcrübəli bir diplomat idi. O, əvvəlcə İranda, ardınca isə 1904-cü ildə isə Rusiyada səfir işləmişdi. 1907-ci ildə isə İngiltərənin ABŞ-da səfiri təyin edilmişdir. Bir müddət isə ölkəsinin Hindistanda vitse-kralı vəzifəsində çalışmışdır. Karyerasınaşanki əbədi müavin yazılan Hardinq I Dünya müharibəsi illərində əvvəlcə Balfurun, ardınca isə lord Kerzonun müavini olmuş və sonrakı fəaliyyətini ölkəsinin Parisdə elçisi kimi başa vurmuşdur.

Fevral ayının 25-dən aprel ayının 1-ə qədər davam edən səfər müddətində Topçubaşov çox səmərəli görüşlər keçirmişdir [4]. Bu görüşlər içərisində müstəqilliklərini təzə əldə etmiş respublikaların sərhəd məsələləri ilə məşğul olan komissiyanın sədri M.Vansittard, "Deyli Herald" qəzetinin baş redaktoru Corc Lansberi, İngiltərənin Trans-Qafqazdakı komissarı polkovnik Klod Stoks, İngiltərə Parlamenti İcmalar palatasının üzvü G.Lansberi və b. ilə aparılan danışıqlar xüsusilə diqqətəlayiqdir. İngiltərə parlamentinin sədri ilə görüş də bu xüsusda əhəmiyyəti ilə seçilir. Azərbaycan əleyhinə aparılmış təbliğatla əlaqədar Topçubaşov "Tayms" qəzetində təkzib verməyə nail olmuşdur [3, 548].

Topçubaşovun London səfəri zamanı diplomatik gedişlərindən biri də N.Çxeidze ilə birgə rəsmi Bakı və Tiflisin sovet Rusiyası ilə aparmaq istədiyi sülh danışıqlarında Llyod Corca vasitəçilik təklifi etməsi olmuşdur.

Nümayəndə heyətimizin rəhbəri Ə.M.Topçubaşov İngiltərənin ali diplomatı Lord Kerzon tərəfindən həmin ölkənin Xarici İşlər Nazirliyinin Parisdəki müvəqqəti qərargahına dəvət edildi. 1920-ci il martın 1-də bazar ertəsi günü saat 12.20-də Fransa Xarici İşlər Nazirliyinin binasında Ə.M.Topçubaşov İngiltərə xarici işlər nazirinin müavini Lord Hardinqlə görüşdü. Təxminən 40 dəqiqəlik gərgin keçən bu görüşdə hərtərəfli və ciddi müzakirələr aparıldı [2, 311-313]. Öncə tərəflər qarşılıqlı olaraq qarşı öz ehtiram və hörmətlərini ifadə etdilər. Sonra isə Topçubaşov İngiltərənin ali diplomatı Kerzon tərəfindən qəbul ediləcəklərinə inandıqlarını bildirdi. Azərbaycanın müstəqilliyinin tanınmasında etdikləri təşəbbüs və dəstək üçün Lord Hardinqə minnətdarlıq bildirilməklə yanaşı, bolşeviklərə qarşı uzun müddətli mübarizə aparmaq imkanımızın olmadığı və bunun səbəbləri cənab Hardinqin diqqətinə çatdırıldı. Əli Mərdan bəy bildirdi ki, uzunmüddətli mübarizə baxımından vacib vasitələrimiz-silah, sursat, ordu üçün geyim və s. yoxumuzdur. Bu xüsusda müttəfiq dövlətlər tərəfindən ölkəmizə yardım ediləcəyinə söz verildi. Kömək göstəriləcəyi yüksək çinli məmurlar-feldmarşal Vilson və hərbi-dəniz naziri Bittinin timsalında da təsdiqini tapdı. Amma, bununla belə, çox üzülürük ki, bu vaxta qədər vəd olunan yardımın reallaşması üçün real addımlar atılmamışdır. Xarici işlər nazirinin rəsmisi cavabında de-yure tanınmağımız üçün müvafiq zaman və şəraitin yetisməli olduğunu bildirdi. Yardım məsələsindən isə özünün də xəbərdar olduğunu etiraf etsə də bunun nə vaxt və hansı formada olacağından məlumatsız olduğunu qeyd etdi. Görüş əsnasında Topçubaşov Azərbaycanın eləcə də Cənubi Qafqazın Britaniya üçün əhəmiyyətini bir daha önə çəkdi və buradakı müstəqil dövlətlərin bolşevik Rusiyasından qorunmasının əhəmiyyətini-bolşevizmin Avropaya yayılmaması üçün Cənubi Qafqazın bir sanitar koridoru kimi qorunmasının vacibliyini xatırlatdı. Yardım məsələsində konkret bir qərar verilmədiyindən Əli Mərdan bəy Dərbənddən Astaraya qədər 600 km uzunluğunda su sərhəddimizin olduğunu və bunun qorunmasında çətinlik çəkdiyimizi Hardinqə çatdırdı. Çətinliyimizin səbəbini isə bununla əsaslandırırırdı ki, gəmilərimizin bir neçəsi vaxtı ilə Britaniya komandanlığının göstərişi ilə çar Rusiyasının ali zabiti Denikinə verilib. O əlavə etdi ki, bu problemlə bağlı Paris sülh konfransına etiraz notası göndərilmişdir. Sizin nümayəndəniz admiral Bitti general Denikinə verilən donanmamızın bir hissəsinin bizə geri verilməsinə müsbət yanaşdı.

Təəssüf ki, keçən bu müddət ərzində həmin gəmiləri geri qaytara bilməmişik [2, 313-314]. Danışqların gedişində Topçubaşov dəfələrlə gəmilərin bizə məxsusluğunu qeyd etsə də Hardinq gəmilərin qaytarılmasında maraqlı olmadığını nümayiş etdirdi. Əsl diplomat çevikliyi göstərən baş diplomatımız İngiltərənin xarici işlər nazirinin müavininin necə deyərək nəbzini yoxlayaraq müttəfiq dövlətlərin münasibətini öyrəndikdən sonra İngiltərəni ittiham edərək dedi: “Britaniyanın siyasəti bizim de-fakto tanınmağımızdan sonra xeyli dəyişib. Müttəfiqlər, elə sizin dövlətiniz də Rusiya ilə iqtisadi əlaqələri xeyli genişləndirib. Belə olduğu halda biz Rusiya ilə birbaşa sərhəddə maliklik və yüz il müddətində də bir dövlətin tərkibində yaşamışıq. Başqa sözlə biz başqalarından daha tez və geniş Rusiya ilə iqtisadi əlaqələr qura bilərik. Amma buna başlamazdan öncə sizin dövlətin fikrini öyrənmək istərdik” [4]. Yuxarıda söylədiklərimizdən aydın görünür ki, kiçik və o qədər də böyük gücə malik olmayan Azərbaycan özünün strateji mövqeyini həmin dövr dünyanın super dövləti sayıla biləcək İngiltərəyə bir daha xatırlatmaqla ondan gözlədiyi köməyin reallaşmasını tezləşdirmək məqsədi daşıyırdı.

Görüş əsnasında yuxarıda apardığımız təhlil Osmanlı dövləti və kamalçı hərəkatla AXC hökumətinin əlaqəsi yenidən müzakirə olundu. Hardinq bizdə olan məlumata görə sizin türklərlə sıx əlaqəniz və birgə planlarınız var deyər Əlimardan bəyin diqqətini bu məsələyə yönəltdi. Ardınca isə bir qədər də irəli gedərək Ənvər paşanın və onun qardaşı Nuru paşanın Azərbaycanda olması haqqında məlumatlarının olduğunu söylədi və belə hərəkatların müttəfiq dövlətləri tərəfindən rəğbətlə qarşılanmayacağını vurğuladı. Baş diplomatımız dəlillərlə ən yüksək səviyyədə bu barədə təkzib verdiyimizi göstərdi və hökumətimizin daha çox Qafqaz konfederasiyasına üstünlük verdiyini qeyd etdi [2, 312-314]. Danışqların gərgin keçməsinə baxmayaraq Topçubaşov Dağlı Respublikasının da müstəqilliyinin tanınmasını cənab Hardinqdən xahiş etdi.

Burada diqqəti çəkən məqam odur ki, AXC hökuməti Dağlı Respublikası ilə konfederativ əsasda birləşməyi ilk vaxtdan bildirmişdi. Digər tərəfdən isə bu birləşmə baş tutmayacağı təqdirdə belə müstəqilliyi müttəfiq dövlətlər tərəfindən tanınacaq Dağlı Respublikası Azərbaycan ilə bolşevik Rusiyası arasında bufer dövlət rolunu oynaya bilərdi və təhlükəsizlik baxımdan bizim üçün olduqca əhəmiyyətli idi. Diplomatımız Şimali Qafqazda vəziyyətin nəzarətdən çıxdığını və bunun bizim təhlükəsizliyimiz üçün ciddi təhdidlər yaratdığını əsas gətirib Dağıstan ərzisinə onların xalqının arzusu ilə kiçik bir hərbi dəstə göndərmək istədiklərini bildirdi. Lord Hardinqin cavabı “hökumətinizin Dağıstana qoşun göndərmək niyyətinə gəldikdə isə, düşünürəm ki, belə addımdan çəkinmək lazımdır. Əgər Dağıstanda əmin-amanlıq yoxdursa, o zaman siz oranı işğal etmək yox, öz sərhədlərinizi möhkəmləndirmək qayğısına qalmalısınız” formasında oldu. Bütün bu çətinliklərə baxmayaraq Azərbaycan nümayəndə heyətinin gərgin əməyi sayəsində dövlətin onların qarşısında qoyduğu ən ümdə məsələ beynəlxalq aləmdə tanınmaq məsələsi həll olundu. Artıq diplomatik əlaqələr qurmaq zamanı yetişmişdi. Bunu nəzərə alan AXC hökumətinin 1920-ci il 22 aprel tarixli qanunu ilə Paris sülh konfransında fəaliyyətini uğurla başa vuran Azərbaycan nümayəndə heyəti ləğv edilirdi [1, 73]. Nümayəndə heyətinin üzvləri isə bundan sonra diplomatik əlaqələrin qurulması prosesi ilə məşğul olmalı idi.

Beləliklə, nümayəndə heyətimiz müstəqilliyimizin de-yure tanınması uğrunda gərgin mübarizə aparsa da buna nail ola bilməsə də de-fakto tanınmanın çox mühüm siyasi nəticələri oldu. Belə ki, məhz müstəqilliyimizin dünya dövlətləri tərəfindən tanınmasının nəticəsi idi ki, hətta Sovet Rusiyası AXC-ni süquta uğradaraq torpaqlarımızı yenidən işğal etdikdən sonra belə Azərbaycanın formal da olsa müstəqilliyini tanımalı oldu və 70 il mövcud olduğu dövərdə SSRİ tərkibində ölkəmiz yenə də öz dövlətçiliyini qoruyub saxlaya bildi. Digər tərəfdən müstəqillikləri Paris sülh konfransında tanınan dövlətlər 90-cı illərin əvvəllərində yenidən müstəqilliklərinə qovuşa bildilər.

## Ədəbiyyat

1. Azərbaycanın Paris sülh konfransında elçiləri. Bakı, “Elm”, 2010, 208 s.
2. Əli Mərdan bəy Topçubaşov. Xalqımızın müstəqil yaşayacağına inanırıq. Azərbaycan Respublikası Nazirlər Kabineti yanında Tərcümə Mərkəzi. Bakı: “Aspoliqraf LTD” MMC, 688 s.
3. Həsənlı C.P. Azərbaycan Xalq Cümhuriyyətinin xarici siyasəti 1918-1920. B: “GARISMA” MMC, 2009, 576 s.
4. Quliyev V.M. Əli Mərdan bəy Topçubaşov Londonda. Azərbaycan Xalq Cümhuriyyəti 100 / 525- ci qəzet 22 yanvar 2018-ci il
5. Nəsilbli N. L. Azərbaycan xarici siyasəti (1918-1920). Bakı, Ay-Ulduz, 1996, 304 s.

**Şəxsiyyətin formalaşmasında bədii zövq amili**

*p.f.d., dos. Əzizova Zəfira Mirsəfər qızı  
Yusibova Ceyran Elşən qızı  
Mingəçevir Dövlət Universiteti*

Şəxsiyyət kimi doğulmayan insan, şəxsiyyətə tədricən çevrilir. Bioloji varlıq kimi o, dünyaya göz açanda artıq müəyyən genetik xüsusiyyətlərin daşıyıcısı olur. Bioloji varlığın şəxsiyyətə çevrilməsinə irsiyyətin rolu danılmazdır. Önəmli amil olan irsiyyət insan davranışının təməlini təmin etmiş olur. Bioloji varlıq olan insan iradəsi, müstəqilliyi, ağılı və yaradıcı təfəkkürü ilə şəxsiyyətə çevrilir. Qeyd etdiyimiz kimi? gen, tarixi şərait, müəyyən dövr ərzində yaradıcı və qurucu fəaliyyəti də şəxsiyyətin formalaşmasına təsir göstərir. Bir çoxlarını şəxsiyyətə çevirən amillər sırasında tarixi şərait, iradə və yaradıcı qətiyyətlə yanaşı, milli mənsubiyyət və qürur, milli düşüncə və davranış da mühüm rol oynayır. Şəxsiyyəti müəyyən edən amillərdən biri də xarakterlə bağlıdır. Hər bir insanda xarakter onda edilən tərbiyə nəticəsində formalaşır. Xarakter insanları bir-birindən fərqləndirən əsas göstəricidir. Düzgün tərbiyə düzgün xarakteri müəyyən edir ki, nəticədə şəxsiyyət olmağa doğru mühüm addımlardan biri atılır. İnsanlara söylənilən fikirlər, təlqin olunan ideyalar da şəxsiyyət olmağa sövq edir. Həmin fikirlər eyni zamanda kimisə şəxsiyyət kimi qəbul etməyə də təsir edən amillərdəndir. Beləliklə, şəxsiyyət olmaq üçün insan güclü iradəyə, yaradıcı təfəkkürə malik olmalı, çətin məqamlarda şəxsi potensialları hesabına tarixin gedişinə təsir göstərməli, azad düşüncəsi, zamanı qabaqlaya biləcək dünyagörüşü, adını tarixə hər hansı bir yeniliyi ilə yazdıracaq, geniş kütləyə öz fikirlərini təlqin etməyi bacaran kəslər şəxsiyyətdir. Şəxsiyyətin formalaşması üçün ilk öncə insan özünü dərk etməlidir. Şəxsiyyətin formalaşması ailədən başlayıb, insan həyatının mühüm mərhələsini əhatə edir. İlk öncə insan psixoloji vəziyyətini tənzimləməli, həyatda nə istədiyini bilməli, arzularından doğan bələlərinin qarşısını almağı bacarmalıdır.

İnsan psixikası müəyyən qatlardan ibarətdir. Təbii ki, adi insan psixikamızın bu qatlarına enə bilməz, bunun üçün xüsusi bacarığa malik olmaq lazımdır ki, insan şəxsiyyətində müəyyən dəyişikliklər edilə bilsin. Məhz psixoloqlar mərhələ-mərhələ bu qatlara, alt strukturlara enərək insanların həyat keyfiyyətlərini dəyişirlər. Şəxsiyyətin formalaşması uzun sürən proses olduğundan onda formalaşacaq keyfiyyətləri məhv etmək, onları fərqli istiqamətə yönləndirmək heç də asan deyil. Fərd kimi doğulan hər kəs bu yaşadığı dövr ərzində həyatın onun qarşısına çıxardığı imkanlarından istifadə edərək şəxsiyyətə çevrilə bilər. İnsanın estetik zövqünün tərbiyəsində mütaliənin rolu danılmazdır. İnsanın dərin təfəkkürə malik olmasında əvəzsiz və tükənməz mənbə rolunu oynayan kitab idrak mənbəyi və kamillik vasitəsidir. İnsan əsl təhsilini və həyat təcrübəsini mütaliə etməklə qazanır. Təsədüfü deyil ki, ən böyük şəxsiyyətlər şəxsi mütaliə yolu ilə elmin yüksək zirvəsinə yüksəliblər. Mütaliə insanı əvvəllər səyahət etmədiyi sehirli aləmlərə aparır, müxtəlif simalarla və situasiyalarla qarşılaşdırır ki, bununla o, öz ruhunu qidalandıraraq, daxilindəki mənəvi boşluğu doldurur və həyatla mübarizəyə silahlanır. Kitab oxumaqla insan özünə və başqasına hörmət etməyi öyrənir, özü-özünü dərk edir, hadisələrdən baş çıxarmağı bacarır və kamillik zirvəsinə ucalır. Ümumiyyətlə, insan kitab oxuyanda sanki bir rahatlıq tapır və sakitləşir. Özünü o hadisələrin əhatəsində hiss edir, obrazların keçirdiyi hissləri keçirərək təkmilləşir, mükəmməlləşir. Daha çox mütaliə ilə məşğul olan adamlar səbirli olurlar. Əsəri oxuduqca anlayırlar ki, istənilən vəziyyətdə insan səbr edərək bütün çətinliklərin öhdəsindən gələ bilər, hadisələri dolğun və hərtərəfli təhlil etməyi bacarar. Mütaliənin əhəmiyyətini, vacibliyini daim mütaliə edənlər dərk edir və başa düşürlər.

İnsanın düşüncələrini, həyata baxışını dəyişmək iqtidarında olan, güclü təsir gücünə malik, özündə yüksək bədii keyfiyyətləri əxz etdirən bədii ədəbiyyat nümunələri vardır ki, onlar şəxsiyyətin formalaşmasında müstəsna rol oynayır. Bədii ədəbiyyatın humanist tərbiyə mədəniyyətinin formalaşmasında rolu danılmazdır. Hələ kiçik yaşlarından insanlar maraqlarına uyğun ədəbiyyatla tanış olurlar və bu kiçik ədəbi nümunələr onlarda həyatla ilk tanışlığı, həyat hadisələrinə, insanlara, təbiətə böyük marağı yaratmış olur. Bədii əsərlərdəki obrazlar, psixoloji hallar, hadisələrin inkişafı insanın dünyagörüşünü genişləndirdiyi kimi, məlumatlarını da artırır. Mütaliə edənlər öz erudisiyası, geniş bilik və mükəmməl kompetensiyaları, karyera inkişafı ilə həmişə ətrafdakılardan seçilirlər. İstənilən bir ortamda söz ehtiyatı olan insan həyatın istənilən



məqamlarına uyğun oxuduğu əsərlərdən sitat və nümunələr söyləyərək bu xəzinənin kökünün müəllifdən qaynaqlandığını bir daha əyani şəkildə nümayiş etdirmiş olur.

Dünya mədəniyyəti tarixinin təhlili Qərbdə yaranmış "şəxsiyyət" anlayışının "Azadlıq", "özünüdərketmə", "yaradıcılıq" anlayışları ilə əlaqəsini təsdiq edir. Şəxsiyyət sosial əhəmiyyətli keyfiyyətlərə malik olan insandır. Şəxsiyyətin təşəkkülü insanın sosiallaşması prosesidir, bu proses onun nəslini, ictimai mahiyyətini mənimsəməkdən ibarətdir. Şəxsiyyətin təşəkkülü cəmiyyətdə yaradılan sosial funksiyaların və rolların, sosial normaların və davranış qaydalarının fərd tərəfindən qəbul edilməsi və digər insanlarla münasibətlər qurmaq bacarığının formalaşması ilə bağlıdır. Formalaşmış şəxsiyyət cəmiyyətdə azad, müstəqil və məsuliyyətli davranışın subyektidir. "Şəxsiyyət" sözü ilə adətən "güclü", "enerjili", "müstəqil" kimi təyinlər istifadə olunur. "İnsanın şəxsiyyət kimi kamilləşməsində, mənəvi-estetik ideallarının formalaşmasında, bədii zövqünün tərbiyə edilməsində tükənməz söz sənətinin – bədii ədəbiyyatın rolu və əhəmiyyəti misilsizdir. Başqa sözlə, cəmiyyətin mənəvi sağlamlığı, adamların yaşadığı mədəni mühit xeyli dərəcədə ədəbiyyat və incəsənətin vəziyyəti ilə müəyyən olunur." (2, səh 44).

Ulu Öndər daima gəncləri və ətrafındakı insanları müəllif etməyə, kitabla həmsöhbət olmağa dəvət etmişdir. Dahi şəxsiyyət kitabı mənəvi zənginlik və elmlərə yiyələnmək üçün mühüm bir vasitə, bütün qapıları açma biləcək bir açar hesab edirdi. H.Əliyev deyirdi ki, Əgər həyatda kamil insan kimi yetişmək, zəngin biliklərə yiyələnmək istəyirsinizsə sizin yeganə yolunuz məhz müəllifdən keçir.

Dahi şəxsiyyətlərdən olan Atatürkün də sevimli məşğuliyyətlərindən biri məhz müəllif idi. Hələ gənc olarkən kitabla pul xərcləməyi o hec də itki hesab etmirdi. Əksinə buna böyük əhəmiyyət verirdi. Ona verilən cib xərcliyinə Atatürk məhz kitab alırdı. Dövlət başçısı olduqdan sonra Çankayada 10.000 cilddən yuxarı kitabla malik kitabxana yaratmışdı. Əlinə aldığı kitabı sonunadək oxuyur, əhəmiyyətli saydığı yerləri qırmızı və mavi qələmlərlə işarələyirdi. Maraqlandığı mövzularla bağlı xaricdən kitablar gətirtmişdi. Onun ən çox xoşladığı hədiyyə də kitab idi.

Məlum olduğu kimi, bir çox yazıçılar əla psixoloqlardır. Onlar insanın daxili aləminə daxil olmaq qabiliyyətinə malikdirlər. Yazıçıların əsərlərini oxuyarkən gözümüz önündə mücərrəd mülahizələr deyil, onların fikirləri, hissləri ilə təsvir edilən insanların konkret obrazları durur. Yazıçılar, əlbəttə ki, həmişə problemlərin həllini təklif etmir. Bəzən bu və ya digər xarakterin davranışının səbəbləri açıqlanmayaraq qalır. Hər halda, hər hansı hərəkət və ya davranışın motivləri heç olmasa, təxminən, oxucunun şüurunda yaranmalıdır, əks halda qəhrəmanların hərəkətləri qəribə, uydurma görünə bilər və hər bir psixoloji marağı itirə bilər. Müəllifdə bədii əsərlərin rolu xüsusilə seçilir. Çünki insan xislətinə təsiri baxımından tarixən bədii əsərlərin təhlili bu sözləri deməyə imkan verir. Klassik əsərlər daima bizim tapındığımız, ən çətin məqamlarda uçurum kənarında əlimizdən tutan misilsiz və əvəzsiz mədəniyyət nümunələridir. Dözümlülük, iradə, səbr, yaxşılıq, namus, mərdlik, kişilik və s. bu kimi keyfiyyətlərin aşılındığı bədii nümunələr bizlərdə bir növ "həyat ancaq bunlardan ibarətdir" fikrini formalaşdırmışdır. Lakin zamanla görürük ki, həyatın tamamilə başqa tərəfləri də vardır.

Sözsüz ki, indiki dövrün mürəkkəb və qarışıq hadisələri burulğanında vətəndaşların əsl vətənpərvər şəxsiyyət kimi yetkinləşməsi prosesi ön plana çıxır. Müasir dövr ədəbiyyatı qərbdən gələn "qarşılıqsız" informasiya qarşısında özəlliyini itirməyə başlayıb. Bu qarşılıqsız xaosun içində erimək yox, əksinə özünə lazım olanları seçib yararlanmaq lazımdır. Müasir ədəbiyyat şəxsiyyət yetişdirmək naminə yazılmalıdır. Qaydasız döyüş adlandırılan postmodernizm ədəbi cərəyanının tərəfdarlarının yazdıqları əsərləri oxuyub birmənalı anlamaq çətinidir. Çünki bu tip əsərləri ərsəyə gətirən yazıçılar eyni zamanda öz əsərlərinin tənqidçiləridir. Onların öz əsərlərində nə demək istədiklərini ancaq onların öz dilindən anlamaq olar. "Postmodernizmdə dekonstruksiya olunmuş tarixi şəxsiyyətlərin obrazlarından, həmçinin mifik obrazlardan və arxetiplərdən geniş istifadə edilir. Postmodern romanların əksəriyyətində ənənəvi həyat və dəyərlər sisteminin böhranı fonunda marginal sosial dairələrə aid mənfi obrazlar yaradılır." (1, səh.75) Təbii ki, bu əsərləri oxuyan insan "hamıdan hər şey gözləmək olar" fikrinə gəlir. Həmişə tarixi şəxsiyyət kimi tanıdığımız qəhrəmanlar artıq müəllif interpretasiyasında verilir və həmin qəhrəmanlar adı insanlara çevrilirlər. Müasir dövrdə belə əsərlərin sayı artmaqda davam edir. Onların müasir gənclərin şəxsiyyət kimi formalaşmasında hansı rolu olacaq bunu ancaq zaman göstərəcək.

## Ədəbiyyat

1. Knyaz Aslan. Şəxsiyyətin formalaşması problemi. Dissertasiya işi. Bakı-2010. 130 səh.
2. Salidə Şərifova. Çağdaş Azərbaycan postmodern romanı. Bakı: "Elm və təhsil"-2015. 106 səh.

UOT 81:002

### Sosial şəbəkələrin dinləmə və danışmaq bacarıqlarının inkişafında rolu

*fil.f.d., dos. Qurbanova Sevil Elçin qızı  
Azərbaycan Dillər Universiteti*

Bildiyimiz kimi, təhsil sistemində informasiya və kommunikasiya texnologiyalarının tətbiqi müasir dövrün aktual məsələlərindən biridir. Öyrədənər və öyrənənələr təlim və tədris prosesini asanlaşdırmaq üçün internetdən istifadə etməyə başlamışlar. Xarici dil müəllimləri də həmin qrupa daxildir. Müəllimlər dilin tədrisində internetin rolunun böyük olduğunu vurğulayır və dərslərində internetin imkanlarından geniş istifadə edirlər. Sözsüz ki, internetin təhsil müəssisələrində tətbiqi öyrənənələr arasında olduqca maraqla qarşılır və dərslər prosesinin fəal və interaktiv keçməsinə səbəb olur.

Müasir dövrdə insanların ən çox istifadə etdikləri sosial şəbəkələrin də dilin tədrisində rolu danılmazdır. Tələbələr bu şəbəkələrdən istifadə edərək dinləmə və şifahi nitq bacarıqlarını inkişaf etdirə bilirlər. Son zamanlar insanlar tez-tez bir-biri ilə əlaqə qurmaq və genişləndirmək üçün internetdən sosial bir vasitə kimi istifadə edirlər. Blattner və Fioriyə görə, [2, 15] ən çox istifadə olunan sosial şəbəkələrdən olan Facebook dilin inkişafına müsbət təsir edir, motivasiyanı artırır və autentik dil interaktivliyinə şərait yaradır. Facebook sosial şəbəkəsinin üç növ öyrədici funksiyası vardır: ünsiyyət, əməkdaşlıq və resurs paylaşma. Tələbələr və müəllimlər arasında ünsiyyət qurma, sinif müzakirələrinin aparılması, tapşırıqların verilməsi, dərslər mövzuları ilə bağlı resurslar paylaşmaq kimi fəaliyyətlərdən ibarətdir; insanlar məktəb, şöbə və ya sinifləri ilə əlaqədar akademik qruplara qoşula bilər və ev tapşırıqlarını, layihələrini və fikirlərini bölüşməklə qrup işlərini aparır [4, 444].

Digər internet xidməti olan, Godwin-Jones tərəfindən "İnsanların telefonu" adlandırılan Skype dilin inkişafı üçün dəyərli bir vasitədir [3, 9]. Skype da hər iki bacarığın inkişafına müsbət təsir göstərir. Dil daşıyıcıları ilə Skype vasitəsi ilə ünsiyyətə girən hər hansı bir tələbə müstəqil şəkildə dinləyir və fikirlərini ifadə etməkdə çətinlik çəkmir. Skype proqramı dinləmə və danışmaq bacarıqlarının inkişafı üçün daha çox istifadə olunan bir vasitə hesab olunur. İstifadəçilərə asan və effektiv istifadə etməyə imkan verən faydalı bir istifadəçi interfeysi var. Skype istifadəçilər üçün getdikcə daha yeni imkanlar yaradır. Bu proqram vasitəsi ilə istifadəçilər bir-birinə danışarkən eyni zamanda video ötürə bilər. Eləcə də bir neçə istifadəçi eyni anda qoşula bilər və mövzu haqqında müzakirə edə bilirlər. Müəllim dərslərdən öncə və ya sonra tələbələrə təyin olunmuş vaxtda bir mövzu ətrafında Skype-da müzakirə paneli yarada bilər, tələbələr mövzu ətrafında müzakirələr edə, bu zaman onlar bir-birlərinə diqqətlə qulaq asa və öz fikirlərini onlara bildirməklə danışmaq bacarıqlarını inkişaf etdirə bilirlər. Təcrübə göstərir ki, xarici dilləri öyrənən tələbələr öz müəllimlərinin nitqini yaxşı başa düşsə də, digərlərinin eyni söz və qrammatik konstruksiyalardan ibarət danışığını başa düşməkdə çətinliklə qarşılaşırlar. Skype dil daşıyıcısını dinləməklə tələbələrdə bu problemi aradan qaldıra bilər. Bundan əlavə, dil daşıyıcısı ilə əlaqə qurmaq və danışmaq tələbələrdə maraq yaradır. Eləcə də dərslər zamanı öyrəndikləri sözləri istifadə etmə imkanını yaradır, canlı ünsiyyətlə dinləmə və danışmaq bacarıqlarını inkişaf etdirə bilirlər. Tələbələr dil daşıyıcısının tələffüzünə, onun sözləri müxtəlif kontekstlərdə düzgün istifadə etməsinə diqqət edir və qeydlər götürürlər. Digər məktəblər və siniflər ilə də ünsiyyət yaratmaq üçün uğurlu bir vasitə olan Skype tələbələrdə dili yaxşı mənimsəmək və istifadə etmək imkanını yaradır.

YouTube adlı internet səhifəsi də dilin tədrisi zamanı dinləmə və şifahi nitqin inkişafı məqsədi ilə istifadə edilə biləcək səhifədir. Tədqiqatçılar YouTube-un dilin tədrisində rolunu müəyyənləşdirmişlər, onun sinifdə müzakirə edə biləcəkləri real həyat mövzularını vizual

təqdim etmə imkanını vurğulayır, dərslər zamanı müzakirələrin baş verməsinə vasitəçi olduğunu qeyd edirlər [1, 28]. Bu bir video yükləmə və baxma imkanı yaradan internet səhifəsidir və müasir dövrdə hər kəs tərəfindən demək olar ki, hər gün istifadə olunur. Statistika görə, saytda altı milyondan çox video var və bütün bu videoları izləmək üçün lazım olan ümumi vaxt 9 il 305 gündür. Televiziya və ya radio nümayişləri, xəbərlər, sənədli filmlər, musiqi videoları və sənədli filmlər kimi hər hansı bir video bu səhifədə tapıla bilər. Heç bir ödəniş olmadan tələbələr istədikləri videonu YouTube-da tapa bilər, yükləyib baxa bilərlər. Burada xarici dillərdə olan videoların alt yazıları da mövcuddur. Videodakı nitqi anlamaqda çətinlik çəkənlər eyni dildə olan alt yazı ilə, eləcə də tərcüməsi ilə izləyə bilərlər. Orada olan videolar tədris zamanı da geniş şəkildə istifadə olunur. Müəllimlər sillabusdakı mövzulara uyğun olaraq videolar tapa bilər, onlara çalışmalar hazırlayıb dərslərdə tətbiq edə bilərlər. YouTube videoları yeni dərslər modeli olan flip dərslərdə daha tez-tez istifadə olunur. Müəllim öncədən bir video seçir və tələbələrə həmin videoya evdə baxmaq tapşırığını verir. Video 4-5 dəqiqə intervalından çox olmamalıdır, əgər çox olarsa, bu zaman tələbələrdə diqqət yayınmağına səbəb olur, əksər hallarda tələbələr sona kimi videonu izləmirlər. Tələbələr evdə videoya baxdıqdan sonra növbəti dərslər videoda işıqlandırılan məsələ müzakirə olunur, müəllim tərəfindən hazırlanmış tapşırıqlarla biliklər möhkəmləndirilir.

Bundan əlavə, müxtəlif öyrənmə üslublarına malik olan tələbələrin fərqli öyrənmələrini təşkil edən sosial şəbəkələr tələbələrdə olan bioloji faktorların yaratdığı maneələri aradan qaldırır. Tələbələr heç bir sıxıntı olmadan dinlədikləri və ya baxdıqları hər hansı bir səs və ya video görüntü haqqında sistemli şəkildə düşünür, təhlil edir, müqayisə edir və faktları ümumiləşdirir. Ən əsası, gündəlik həyatda əldə olunmuş məlumat daha fəal şəkildə istifadə olunur.

Bu anlamda yuxarıda qeyd olunan vasitələrlə təchiz olunmuş İKT sinifinin yaradılmasının əhəmiyyəti böyükdür, onların danışıma və dinləmə bacarıqlarının inkişaf etdirilməsində rolunu danılmazdır.

### **Ədəbiyyat**

1. Allmer, T. *Critical Theory and Social Media*. Hoboken: Taylor and Francis. 2009
2. Blattner, G., & Fiori, M. Facebook in the language classroom: Promises and possibilities. *Instructional Technology and Distance Learning*, Vol. 6, №. 1, 2009
3. Godwin-Jones, R. *Emerging Technologies: Skype and Podcasting: Disruptive Technologies for Language Learning*. *Language Learning & Technology*, (9)3, 2005
4. Mazman, S. G., & Uslue, Y. K., *Modeling educational usage of Facebook*. *Computers & Education*, Vol. 55, No.2, 2010.

UOT 9/47.92

### **Şərqi sonuncu fatehi Nadir şah tarixşünaslığında**

*t.f.d., dos. Abdullayeva Sevdə Fizuli qızı  
Azərbaycan Dövlət Aqrar Universiteti*

Şərqi sonuncu fatehi Nadir şah çoxlu sayda tarixçilərin diqqətini özünə cəlb etmiş və onların araşdırmalarının mövzusu olmuşdur. Həmin araşdırmalarda müxtəlif fikirlərlə, müxtəlif yanaşmalarla rastlaşmaq mümkündür. Bu araşdırmalara dövrün və mühitin təsiri öz izlərini buraxmışdır. Məsələn, Sovet dövründə Nadir şah haqqında yazılan əsərlərdə heç şübhəsiz ki, sovet totalitar ideologiyasının çərçivəsindən çıxmaq mümkün olmamışdır. Bu əsərlərə, ilk növbədə, sinfi mübarizə mövqeyindən yanaşılmışdır və Nadir şahın dövrünə, onun fəaliyyətinə də sinfi mübarizə mövqeyindən qiymət verilmişdir. Belə bir mövqə isə Nadir şahın şəxsiyyətinin hərtərəfli qiymətləndirilməsinə öz mənfi təsirini göstərmişdir. Ona görə belə əsərlərdə Nadir şahın Səfəvi sərəhədlərinin bərpası üçün apardığı mübarizə, onun Azərbaycan xalqının ictimai-siyasi həyatındakı rolu, Nadir şahın dinə münasibəti və s. məsələlər haqqında lazımı təsəvvür əldə etmək mümkün deyildir. Bu sir deyil ki, XVIII əsrdə Səfəvilər dövlətinin dağılmasının qarşısını da məhz Nadir şah almışdır. Ərazilərin geri qaytarılmasını təmin edən Nadir ölkənin real olaraq hakiminə çevrildi. Nadir Əfşar itirilmiş ərazilərin hamısını, o cümlədən Azərbaycan ərazisini öz dönməz iradəsi və misilsiz hərbi istedadı ilə başdanbaşa ələ keçirdi. Beləliklə, Azərbaycanda da Nadirin hakimiyyət

dövrü başladı. Nadir gücünə və hərbi istedadına güvənən bir şəxsiyyət olmaqla yanaşı, həm də təəssübkeş bir türk oğlu idi. O özündən əvvəlki türkdilli şahların hakimiyyətinə yaxşı bələd idi və öz fəaliyyəti ilə ululardan miras qalmış ərazilərin hamısını geri qaytara bildi. Nəticədə doğma Azərbaycan da Nadirin yaratdığı nəhəng dövlətin tərkibinə daxil olmaqla onun nüvəsini təşkil etdi. Məlumdur ki, şimalda Dərbənd, cənubda Zəncana qədər olan məkanda yerləşən Azərbaycan olduqca zəngin, çoxəsrlik tarixə malik olan bir ölkədir. Bu ölkənin, doğma Azərbaycanımızın tarixinin qaranlıq qalmış və təhrif edilmiş səhifələrini işıqlandırmaq tədqiqatçılar qarşısında duran ən ümdə vəzifələrdəndir. Dərindən və obyektiv tədqiq olunmasının zəruri olduğu tarixi dövrlərdən biri də Nadirin şahın dövrüdür (1722-1747). Yuxarıda qeyd etdiyim kimi, XVIII əsrin II rübündə Səfəvilər dövləti dağılmış, Azərbaycan türkü, Əfşar tayfasından olan Nadir öz hərbciləri ilə imperiyanı bərpa etmişdi. Nadirin şəcərəsini və onun yaratdığı dövlətin tərkibində Azərbaycanın da iqtisadi və siyasi durumunu ətraflı işıqlandırmaq həm elmi, həm də siyasi cəhətdən aktualdır. Çünki Nadir Səfəvilərdən sonra mükəmməl bir hakimiyyət fonunda Azərbaycan türklərinin siyasi, ən başlıcası isə etnik konsolidasiyasını – birliyini yarada bilmişdi. Buna görə də Şimali Qafqazdan Fars körfəzinə, Urmiya gölündən Hindistana kimi, Əfqanıstanı, Türküstanı və Amudəryaya qədər ərazini əhatə etmiş Nadir şah Əfşar imperiyasının tarixinin öyrənilməsi mühüm elmi-tarixi aktualıq kəsb edir. Nadir şah Əfşar dövlətinin tarixini öyrənməyin daha bir elmi aktuallığı da bununla izah oluna bilər ki, uzun müddət totalitar sovet rejimi dövründə bu məşhur sərkərdə və dövlət xadimi yad, hətta Azərbaycan xalqının qəddar düşməni kimi qələmə verilmiş, onun yaratdığı dövlətin tarixi, demək olar ki, öyrənilməmiş, yaxud da qərəzli şəkildə öyrənilmişdir. Bu gün Nadir şah Əfşarın mənşəyi və tarix meydanında yüksəlişi, eləcə də Nadirin özünün məhz Şimali Azərbaycanda – Muğanda (indiki Suqovuşanda) şah seçilməsinə nail olması, Nadir şah tərəfindən Azərbaycanda yürüdülmən daxili siyasətə sovet ideologiyasından fərqli olaraq, yeni müstəvidən yanaşmaq və yeni-yeni mətləbləri ortaya çıxarmağın zəruriliyini ortaya qoyur. Nadirin şahlıq etdiyi XVIII əsrdə yazılan əsərlər, hadisələrin birbaşa şahidləri tərəfindən və ya şahidlərin dilindən yazıldığından ilkin mənbələrdir. Bunlardan fərqli olaraq, XIX əsrdə yazılan əsərləri tədqiqat əsərləri kimi qiymətləndirmək mümkündür. Ancaq bunların Nadir şah Əfşarın hökmranlıq etdiyi dövrdən çox da uzaq olmayan bir vaxtda yazıldığı, həmçinin bu əsərlər yazılarkən bizə qədər gəlib çatmamış bir sıra mənbələrdən istifadə edildiyi üzündən bu əsərlər həm də mənbə xarakteri daşıyır. Nadir şah Əfşar dövlətinin bu və ya digər tərəfləri bir sıra tarixçilərin tədqiqat obyektinə olmuşdur. Nadir şahla bağlı yazılanları aşağıdakı şəkildə qruplaşdırmaq olar. XVIII-XIX əsrlərdə yazılmış tarixi materiallar (mənbələr). Sovet dövrü tarixçilərinin əsərləri. Azərbaycanın müstəqilliyi dövründə yazılmış əsərlər (elmi və ya bədii). Xarici müəlliflər tərəfindən nəşr olunmuş əsərlər və məqalələr (İngiltərə, Fransa, Almaniya, İran, Türkiyə, Hindistan və s.) [13]. Belə ki, XX əsrin 20-30-cu illərində əzsaylı elmi-tədqiqat əsərlərində və ümumiləşdirici əsərlərdə problem bütövlükdə tədqiq olunmamış və onun yalnız ayrı-ayrı sahələrinə dair müəyyən fikirlər verilmişdir. Ancaq XX əsrin 40-cü illərindən etibarən Nadirin Azərbaycanda hakimiyyəti ilə bağlı birbaşa əlaqəsi olan elmi əsərlər meydana çıxmışdı. Bunların içərisindən də birinci olaraq V.N. Leviatovun monoqrafiyasını qeyd etmək lazımdır [7]. Belə ki, adıçəkilən müəllifin yazdığı monoqrafiyanın IV fəslində «Azərbaycan Nadir şahın dövründə» adlansa da, burada verilən məlumatlar, əsasən, konspekt xarakteri daşıyır və Nadir şahın hakimiyyəti dövründə Azərbaycanda baş verən bir çox hadisələrdən söhbət açılmaz və ya ətraflı bəhs olunmur. Bununla yanaşı, 1948-ci ildə V.N. Leviatovun bu dövrü ayrıca fəsildə işıqlandırmaya təşəbbüs göstərməsini Nadir şahın hakimiyyəti dövründəki Azərbaycan tarixinin öyrənilməsi sahəsində ilk addımlardan biri kimi dəyərləndirmək olar. Tanınmış sovet tarixçisi İ.P. Petruşevskinin əsəri Azərbaycanın böyük bir tarixi dövrdə (XVI-XIX əsrlər) sosial- iqtisadi durumunu işıqlandırmaq baxımından olduqca qiymətli dir. Əsər böyük bir dövrü əhatə etsə də, bununla belə, məhz bu əsərdə ilk dəfə olaraq regionda yığılan vergi növlərinə diqqət yetirilmiş və xarakterizə edilmişdir ki, bu zaman Nadir şahın hakimiyyəti dövrü də diqqətdən kənar qalmamışdı. Nadir şahla bağlı daha bir əsər isə M.P. Arunova və K.Z. Aşrafyanın «Nadir şah Əfşar dövləti» adlı əsəridir [4]. Bu monoqrafiya Nadir şah Əfşarın yaratdığı dövlət haqqında yazılan əsərlərdən biridir. Ümumilikdə əsər XVIII əsrin əvvəlindən – Səfəvi dövlətinin süquta uğradığı dövrdən başlayaraq, 1747-ci ildə Nadirin qətlə yetirilməsinə qədər baş verən hadisələrdən bəhs edir. Ancaq, yəqin ki, etnik mənsubiyyətləri üzündən müəlliflər Əfşar dövlətinin əsas ərazilərindən biri olan Azərbaycana çox az diqqət yetirmiş və ölkəmizdə baş verən bir çox hadisələrə (Nadir şah Əfşarın Şimali Azərbaycana hərbi yürüşü və onun Muğan çölündə keçirdiyi qurultayı, 1734-cü il Astarə və Car-Balakən, həmçinin III Sam Mirzə üsyanları və s.) toxunmamışlar. Bütövlükdə qeyd

etmək lazımdır ki, bir tərəfdən bu əsər tam sinfi mövqedən yazılıb və bu əsərdə Nadir şah dövlətinin despotluğu və bu despotluğa qarşı kəndli kütlələrinin sinfi mübarizəyə qalxması baxışları daha qabarıq şəkildə verilmişdir. Nadir şahın sərkərdəlik istedadı və bu istedadı sahəsində böyük bir imperiyanı qura bilmək bacarığı haqqında isə kitabda söhbət açılmamışdır. Xüsusi diqqət yetirmək istədiyimiz əsərlərdən biri də L.X.Ter-Mkrtyçyanın irəlində adını qeyd etdiyimiz bir əsəridir[4]. Belə ki, Nadirin hakimiyyəti dövründəki ermənilərə dair bir şey uydura bilməyən müəllif əsərində (əgər əsər demək mümkünsə) XVII əsrin sonu və XVIII əsrin əvvəllərində ermənilərlə əlaqəli olan hadisələrə böyük yer ayırmış, daha sonra Nadirin atdığı addımlarla bağlı bir çox xülasə xarakterli məlumatlar verərək, yalnız əsərinin sonuna yaxın yazır: «İndi də... Ermənistanı nisbətə Nadir şahın siyasətinə ətraflı nəzər salaq»[6]. Bildirək ki, ədəbiyyat siyahısı, isim və coğrafi adlar göstəricisi də daxil olmaqla 84 səhifədən ibarət olan bu əsərin yalnız 10-12 səhifəsi kitabın mövzusunə uyğundur. Belə ki, daim Azərbaycan torpaqlarına göz dikən mənfur qon şularımızdan olan müəllif Ermənistandan fərqli olaraq, uzun əsrlərdən bəri Azərbaycan adı ilə tarixdə məlum olan bir ölkənin adına kölgə salmağa çalışaraq, tarixi səhnədə Ermənistan adını canlandırmağa çalışır. Məsələn, o yazır: «Şərqi Ermənistanda və İranla həmsərhəd rayonlarda (indiki Azərbaycan) xanlıqlar yaradıldı; Şəki, Şirvan, Qandzak (Gəncə), Bakı, İrəvan, sonradan isə Qarabağ»[3]. Müəllif, şübhəsiz ki, qəsdən tarixə erməni eynəyindən baxır. Əsl tarixi həqiqəti görmək istəmir. Yuxarıda göstərdiyim kimi, ərəblərin istilasından sonra XX əsrin əvvəllərində İrən ərazisində olan dövlətləri Azərbaycan türkləri idarə etmişdilər. Məhz bu bir daha sübut edir ki, İrən məkanında olan dövlətlər Azərbaycan türklərinin yaratdıqları dövlətlər olmuşdur. İrən dövlətinin bazasını Azərbaycan ərazisi təşkil etmişdir. Bu ərazidə Azərbaycan türkləri ilə bir yerdə farslar, kürdlər, ermənilər, gürcülər, ərəblər, Qafqaz millətləri və s. yaşamaqla bu ölkədə vahid hakimiyyəti də Azərbaycan türkləri idarə etmişdir. Azərbaycan ərazisi məkan olmaqla bu bəylərbəylikdə Dağs tan, Gürcüstan, indiki Ermənistan, müasir Türkiyə Respublikasının şərq hissəsi (İqdir, Qars, Ərzurum) və İrən İslam Respublikasının bəzi əraziləri daxil olmuşdur. Azərbaycanın paytaxtı əvvəlcə Ərdəbil, daha sonra Təbriz şəhəri olmuşdur. Nadir 1736-cı ilin fevral ayında şahlıq tacını da məhz Azərbaycanda – Muğanda Suqovuşanda başına qoydu. Əlbəttə, bu təsadüfi deyildi və Nadirin milli kökünə ehtiramının bir göstəricisi idi. A.Ə.Əbdürrəhmanovun əsərində XVIII əsrin birinci yarısında üç qonşu dövlətin Rusiya, İrən və Osmanlı imperiyasının münasibətlərindən bəhs edilir[6]. Eləcə də müəllif qısaca da olsa Nadir şah Əfşarın Azərbaycanı özünə tabe etməsindən söhbət açır. Göründüyü kimi, bu müəllif də hadisələrə doğru yanaşmır. Çünki Nadir, əslində, İrən və onun ətrafını Azərbaycan naminə fəth etdi. Azərbaycan dövlətini bərpa etdi. Nadir şah dövrü ilə birbaşa əlaqəsi olan əsərlərdən biri də tanınmış Azərbaycan tarixçisi H.B.Abdullayevin «Azərbaycan XVIII əsrdə və onun Rusiya ilə qarşılıqlı əlaqələri» adlı əsəridir[1]. Adından göründüyü kimi, əsərdə bütöv bir əsr ərzində Azərbaycanın sosial, iqtisadi və siyasi vəziyyətindən söhbət açılır və Azərbaycanın Rusiya ilə iqtisadi, siyasi və mədəni əlaqələrindən bəhs edilir. Müəllif əsərini yazarkən özünün qeyd etdiyinə görə, əsas problem kimi keçmiş SSRİ xalqlarının dostluq əlaqələrinin öyrənilməsinə nəzərdən keçirtsə də, eyni zamanda, Nadir şahla bağlı müəyyən məlumatlar vermişdir. Professor F.M.Əliyevin yazmış olduğu monoqrafiyada XVIII əsrin birinci rübündə Azərbaycan torpaqlarının Rusiya və Osmanlı imperiyaları arasında bölüşdürülməsindən sonra Osmanlı idarəçiliyi altında olan Azərbaycanın durumu, Nadir şahın hakimiyyəti dövründə Azərbaycanda baş verən hadisələr və onun qətlindən sonra Azərbaycanda müstəqil və yarımmüstəqil feodal dövlətlərin yaranması işıqlandırılmışdır[2]. Lakin qeyd etmək istərdim ki, müəllif Azərbaycan dedikdə yalnız Şimali Azərbaycanı nəzərdə tutmuş və III Sam Mirzə üsyanından savayı Cənubi Azərbaycanda baş verən hadisələrə, demək olar ki, toxunmamışdır. Müstəqillik əldə etdikdən sonra tarixə daha obyektiv yanaşılmış, XVIII əsrin I yarısında İrən, Rusiyanın və Osmanlı imperiyasının Cənubi Qafqazda yeritdikləri siyasətə düzgün qiymət verilmiş və bu dövlətlər arasında olan qarşı durmalar obyektiv şəkildə işıqlandırılmışdır ki, bu yönümdə də tanınmış tədqiqatçılardan olan professor T.T.Mustafazadənin əməyini xüsusilə qiymətləndirmək lazımdır. Belə ki, müəllif zəngin arxiv materialları əsasında XVIII əsrin birinci qərinə sındə Azərbaycandakı rustürk rəqabətini, Azərbaycan torpaqlarının Osmanlı və Rusiya imperiyaları arasında bölüşdürüləndən sonra bu bölgələrin sosial-iqtisadi və siyasi durumunu, həmçinin bu dövrdə üç dövlətin – Rusiya, Səfəvi və Osmanlı dövlətlərinin yeritdiyi siyasətdə Azərbaycanın oynadığı rolu işıqlandırmışdır[7]. Nadir şahla bağlı keçmiş Sovetlər birliyi məkanından xaricdə də bir sıra elmi əsərlər nəşr olunmuşdu. Bunlardan birinci növbədə XX əsrin əvvəllərində yaşamış Kembric Universitetinin tarixçi professor ingilis L.Lokkartın əməyini qiymətləndirmək lazımdır.

Müəllif bütövlükdə Nadir şah Əfşar dövlətindən bəhs etdiyi üçün Azərbaycanda baş verən bir çox hadisələrə diqqət yetirməmiş, bir sıra hadisələrə isə ötəri nəzər salmış və əsərində əsas etibarilə dövlətin hərbi-siyasi tarixindən bəhs edərək, demək olar ki, dövlətdə həyata keçirilən vergi, köçürmə, aqrar siyasət haqqında qətiyyənlə söhbət açmamışdır[6]. Həmçinin vurğulamaq istəyirəm ki, əsər XX əsrin birinci yarısında yazılsa da, çox böyük tarixi mənbələrə istinad edilmişdir. Əsərdə Nadir şahın əzəməti və böyük fəthliyi qeyd edilməklə yanaşı, onun qəddar, amansız obrazı da verilmişdir. Əlbəttə, ingilis aliminin qeydlərini də başa düşmək olar. Hətta bəzi qərb alimləri Nadirin irland, şotland mənşəli olduğunu da bəzi mənbələrdə sübut etməyə çalışmışlar. Qərb alimləri qısqanclıq hislərindən belə bir şəxsiyyətin türk əfşar oğlu olduğunu heç cür qəbul etmək istəməmişlər. Lakin onu da qeyd etmək istəyirəm ki, tədqiqatçı alim 300-dən artıq tarixi əsər və məqalələr - dən istifadə edib Nadir şah haqqında tarixi bir fundamental əsər ərsəyə gətirmişdir. Nadir şah haqqında əsər yazan digər bir Qərbi Avropa tarixçisi isə V.Minorskidir. Onun «Nadir şahın tarixçəsi»<sup>2</sup> adlı əsərində Nadir şah Əfşarın anadan olmasından qətlə yetirilməsinədək olan dövrün siyasi hadisiyətlərindən (tam olmasa da) söhbət açılır[8]. XX əsr İran tarixşünaslığında Nadir şahı aid bir sıra əsərlər yazılmışdır ki, bu əsərlərdən biri də Xorasanlı Məhəmməd Hüseyn Qüddusunin «Nadir şah» əsəridir[9]. Belə ki, müəllif əsərində əsas etibarilə dövrün hərbi-siyasi vəziyyətini daha qabarıq göstərməyə çalışmışdır. Ümumiyyətlə, Nadir şah haqqında olan əsərlər çox təəssüf ki, bu günə qədər Azərbaycan dilinə tərcümə olunmamışdır. Bunların əksəriyyəti fars, rus, ingilis, hind və s. dillərdədir. Nadirlə bağlı Azərbaycan mənbələrindən, ilk növbədə, A.A.Bakıxanovun «Gülüstani-İrəm» əsərini qeyd etmək istərdim[4]. Belə ki, ilk dəfə olaraq Azərbaycan tarixini sistemləşdirən tarixçi, əsərində, əsasən, Şirvan tarixinə böyük yer vermiş, həmçinin Nadir şahın bölgədə yürütdüyü siyasəti haqqında da qiymətli məlumatlar vermişdir. Digər bir əsər isə Molla Məhəmməd-əl Carinin «Car salnaməsi» əsəridir[11]. XVIII əsr Azərbaycan tarixinə dair qiymətli tarixi mənbə olan bu əsərdə müəllif, əsasən, Car və Balakən icması haqqında ətraflı məlumat verir və Osmanlı–İran qarşıdurması şəraitində Qafqazda cərəyan etmiş hadisələri və xalq hərəkatı çıxışlarını ətraflı şərh edir. Mənbə və ədəbiyyatların təhlili Nadiri ən məşhur fəthlərin sırasına qaldırmağa əsas verirdi. O bir türk – müsəlman ruhunun daşıyıcısı və xilaskarı kimi ecazkar təsir bağışlayırdı. Yalnız son vaxtlar, tarix elmləri doktoru Mehman Süleymanov Tehranda 2010-cu ildə «Nadir şah» adlı elmi-monoqrafik böyük və dəyərli bir əsər ortaya qoymuşdur. Demək istəyirəm ki, bu əsər Nadir şah haqqında Azərbaycan dilində çap olunan ən dəyərli və məzmunlu bir əsərdir. Yazıçı Yunis Oğuzun «Nadir şah» (2008) və yazıçı-dramaturq, millət vəkili Hüseynbala Mirələmovun «Sonuncu fəth» (2012) adlı tarixi romanları da təqdirəlayiqdir. Əsərlərdə tarixi hadisələr bədiiləşdirilsə də, hər iki əsərdə müəlliflər Nadir şahın adekvat tarixi obrazını yaratmağa müvəffəq olmuşlar.

### Ədəbiyyat

1. Абдуллаев Г.Б. Азербайджан в XVIII веке и взаимоотношения его с Россией. Баку, 1965.
2. Алиев Ф.М. Антииранские дистипление и борьба против Туречской в Азербайджана в первой половине XVIII в. Баку, 1975.
3. Абдурахманов А.А. Азербайджан во взаимоотношениях России, Турции и Ирана в первой половине XVIII в. Баку, 1964
4. Арунова М.Р. Ашрафян К.З. Государства Надир шаха Афшара. Москва, 1958.
5. Бакиханов А.К. Гюлустан-и Ирам. Баку, 1991.
6. Тер-Мкртчян Л.Х. Armenis pod vlastju Nadir şaxa. Moskva, 1963
7. Левиатов В.Н. Очерки из истории Азербайджана в XVIII веке. Баку, 1948
8. Lokkart L. Nadir şah. Bakı, 2013.
9. Minorski V. Nadir şahın tarixçəsi. London, 1928.
10. M.H. Qüddusi. Nadir şah. Tərcümə və ön sözün müəllifi M.Ə.Müsəddiq. Bakı, «Gənclik», 1999
11. Molla Məhəmməd-əl Cari. Car salnaməsi. Ərəbcədən tərcümə, giriş, şərhlər və qeydlər S.Süleymanovanındır. Bakı, 1997.
12. Мустафазаде Т.Т. Азербайджан и русско-турецкие отношения в первой трети, XVIII в.Баку, 1993
13. Hüseynov E.İ. Azərbaycan Nadir şah Əfşarın hakimiyyət dövründə: Tarix üzrə fəlsəfə dok. ... dis. Bakı, 2009.

**Azərbaycan Respublikasının “mədəniyyət diplomatiyası”  
çoxtərəfli əməkdaşlıq aspektində (2008-2010-cu illər)**

*t.f.d., dos. Qasimov Emil Abgül oğlu  
Azərbaycan Dillər Universiteti*

Diplomatiya dövlətin xarici siyasətinin məqsəd və vəzifələrini həyata keçirməkdən və dövlətin hüquq və maraqlarını xaricdə müdafiə etməkdən ibarətdir [5].

Məhz qarşılıqlı hörmətə və sıx münasibətlərə əsaslanan mədəni əlaqələr suveren dövlətlər arasında qurula bilər. Azərbaycanın demokratikləşmə istiqamətində qərbə inteqrasiyası ikitərəfli və çoxtərəfli formatda formalaşması mühüm əhəmiyyət təşkil edir. Mədəniyyət sahəsindəki siyasət dövlət tərəfindən əhəmiyyətli formada həyata keçirilir. Bu baxımdan beynəlxalq münasibətlərin tənzimlənməsində mədəni hadisələr aktuallıq kəsb edir. Eyni zamanda “Mədəniyyət diplomatiyası” dövlətlərarası münasibətlərin yenidən qurulmasına və ya qarşılıqlı anlaşmanı stimullaşdırmağa kömək edə bilər.

Ayrı-ayrı təşkilatlarla mədəni əməkdaşlıq Azərbaycan mədəniyyətinin bütün sahələrini – elm, təhsil və başqa humanitar istiqamətləri də əhatə etmiş olur. Bu baxımdan YUNESKO ilə əməkdaşlığı araşdırmaq əhəmiyyət kəsb edir. YUNESKO ilə əməkdaşlıq çox zəngin Azərbaycan mədəniyyətinin incilərini dünya xalqlarına çatdırmaqla yanaşı onların bir-birilərini daha da yaxından tanıdılması istiqamətində xüsusi əhəmiyyətə kəsb edir.

Bir sözlə mədəniyyət diplomatiyası ölkələr arasındakı boşluqları doldurmaq, yəni cəmiyyətləri bir birinə daha da yaxınlaşdırmaqdan ibarətdir. Mədəniyyət diplomatiyasının məqsədi elə məhz budur.

Hazırkı qloballaşan dünyada “Mədəniyyət diplomatiyası” önəmli bir vasitədir. Mədəniyyət diplomatiyası hər bir dövlətin siyasətində ilk baxışdan milli və mədəni dəyərlərin təbliği, digər tərəfdən isə ikitərəfli münasibətlərin daim artan qarşılıqlı anlaşma və hörmət şəraitində inkişafına o, cümlədən sivilizasiyalar arasında əlaqələrin inkişafına xidmət edir.

“Mədəniyyət diplomatiyası” yaxşı qurulan əlaqələr daim artan qarşılıqlı anlaşma və hörmət şəraitində kök salır. Bu diplomatiya sərt gücün əksidir. Yəni daxil olduğu ərazilərə təhlükə yaratmır əksinə, sülh gətirir. Bir sözlə yumşaq gücün gerçəkləşməsi üçün ən mühüm vasitədir.

“Mədəniyyət diplomatiyası” termini ilk dəfə elmi dövrüyyəyə ABŞ tədqiqatçısı F.Barqhorn tərəfindən gətirilmişdir. Mədəni proseslər və mədəni fəaliyyətlərlə bağlı nəzəri yanaşmalar XX əsrin sonlarından etibarən araşdırılmağa başladı. Mədəniyyətlə bağlı araşdırmaların artmasına səbəb qloballaşmanın geniş vüsət alması oldu [8].

Hər bir xalq üçün ən qiymətli miras onun milli-mənəvi dəyərləridir. Bəşər mədəniyyətinə zəngin töhfələr bəxş etmiş Azərbaycan ərazisində ilkin mədəni əlaqələrin təşəkkülü ibtidai icma quruluşuna təsadüf edir. İlk mədəni əlaqələr Azərbaycan ərazisində yaranmış erkən dövlət qurumlarının qonşu dövlətlərlə münasibətlərində görmək olar [3, s.196-202]. Lakin, bu və sonrakı tarixi dövrlərdə qurulan mədəni əlaqələr münasibətlərin güclənməsi üçün əhəmiyyətli olsada sistemsiz formada aparılırdı.

Beynəlxalq mədəni əlaqələrin dövlət səviyyəsində müəyyənləşdirilməsi məhz Azərbaycan Xalq Cümhuriyyəti dövrünə təsadüf etmişdi. Düzdür bu dövrdə xüsusilə, milli mədəniyyətin zənginləşməsi istiqamətində müasir mədəni nailiyyətlərə can atılsada lakin, qısa tarixi dövr beynəlxalq mədəni əlaqələr istiqamətində münasibətlərin dərinləşməsinə imkan vermədi [4, 330-331].

1991-ci ildə dövlət müstəqilliyini bərpa edən Azərbaycan Respublikası müstəqilliyinin möhkəmləndirilməsi və beynəlxalq aləmdə tanınması istiqamətində mədəniyyət siyasətinin formalaşmasına xüsusi diqqət ayırdı. Azərbaycanda baş verən siyasi dəyişikliklər və ictimai tələbat mədəniyyət siyasətinin nəzəri əsaslarının yenidən formalaşmasına təsir etdi. Lakin, 1995-ci ilə kimi respublikadakı siyasi durum mədəniyyət siyasətinin dövlət səviyyəsində inkişafına mane olurdu.

Azərbaycanın beynəlxalq aləmdə tanınması istiqamətində “mədəniyyət diplomatiyası”nın da xüsusi rolu var. Gənc müstəqil respublikanın mədəniyyət siyasətinin əsas vəzifələrindən biri mənəvi dəyərlərimizin qorunub saxlanması və inkişaf etdirilməsi ilə yanaşı dünyaya inteqrasiya etməkdə. Bu istiqamətdə isə normativ hüquqi baza formalaşmalıdır.

Dövlətin mühüm vəzifələrindən biridir Azərbaycanın zəngin mədəniyyətinin qorunub saxlanmasıdır. Bu dövlətin əsas qanunu olan Azərbaycan Respublikasının Konstitusiyasında öz əksini tapmışdır. "Hər kəs tarixi, mədəni və mənəvi irsə hörmətlə yanaşmalı, ona qayğı göstərməli, tarix və mədəniyyət abidələrini qorunmalıdır" fikri Konstitusiyanın "mədəniyyət hüququ" adlanan 40-cı maddəsində öz əksini tapmışdır [2, s.14].

Azərbaycan Respublikasının Mədəniyyət siyasətinin prioritetləri istiqamətində hüquqi sənəd kimi 1997-2001-ci illərdə xalqın mədəni və təbii irsinin mühafizəsinin qorunub saxlanması, tarixi əşyaların oğurlanması və qaçaqmalçılıq yolu ilə daşınmasına qarşı gücləndirilmiş tədbirlər sahəsində dövlət proqramı qəbul edilmiş və "2006-2016-cı illər üçün mədəniyyət sahəsində Dövlət İnkişaf Konsepsiyası" işlənilib hazırlanmışdır [5, 5-6]. Bununla dövlət mədəni irsin birbaşa qorunmasının təminatçısı kimi çıxış edir.

Mədəniyyət haqqında Azərbaycan Respublikasının 6 fevral 1998-ci ildə qəbul olunmuş qanunda mədəniyyətin bütün istiqamətində dövlət siyasətinin əsas prinsipləri və vəzifələrini müəyyən etdi. Həmin vəzifələrdən biri də "Azərbaycan Respublikasının mədəniyyət potensialının inkişafına, mühafizəsinə və ondan hərtərəfli istifadə olunmasına, mədəniyyət sahəsində geniş miqyaslı beynəlxalq əməkdaşlığa şərait yaradılması" idi [9]. Dövlət mədəni islahatlar istiqamətində demokratik dövlətlərin təcrübələrindən istifadə etməklə milli-əxlaqi dəyərlərimizə və tariximizə qayıdır, mədəniyyətimizin özündə dəyişiklik etmədən müasir dünya mədəniyyətinə inteqrasiya etmiş olur. Beləliklə qəbul olunmuş sənədlər Azərbaycanın mədəniyyət sahəsində ikitərəfli və çoxtərəfli əməkdaşlığının inkişafı ilə bərabər onun beynəlxalq nüfuzunun bir daha möhkəmlənməsinə təsir etmiş oldu.

Beynəlxalq təşkilatlarla əlaqələr hər bir müstəqil ölkə üçün olduqca əhəmiyyətlidir. Belə təşkilatlardan biri dünyanın təhsil, elm mədəniyyət, informasiya və kommunikasiya sahəsindəki əməkdaşlığın ən böyük hökumətlərarası forumu olan YUNESKO-dur. Azərbaycan Respublikasının bu təşkilata üzvlüyü 1992-ci il iyunun 3-də rəsmiləşib.

Azərbaycan təşkilat çərçivəsində bir sıra konvensiyalara qoşulub. Bunlardan biri də 17 oktyabr 2003-cü ildə təsis olunan Qeyri-maddi mədəni irsin qorunması haqqında Konvensiyaya Azərbaycan 2 oktyabr 2006-cı ildə qoşulmuş oldu. YUNESKO ilə əməkdaşlıqda respublikamızın müxtəlif mədəniyyət və incəsənət xadimləri də yararlanırlar. 2008-ci ildə Azərbaycan bəstəkarı Firəngiz Əlizadəyə YUNESKO-nun "Sülh naminə incəsənət xadimi" fəxri adı verilmişdir. Azərbaycan xalq rəssamı Tahir Salahov isə YUNESKO-nun "Pikasso" qızıl medalına layiq görülmüşdür.

2008-ci il fevral ayının 12-də Bakıda Azərbaycan aşıqlarının 1928-ci ildə keçirilmiş I qurultayının 80 illiyinə həsr olunmuş "Azərbaycan aşıq sənəti: müasir durumu və inkişaf perspektivləri" mövzusunda dəyirmi masa təşkil olunmuşdur. Tədbirdə YUNESKO-nun nümayəndələri də iştirak etmişdir.

2008-ci il mayın 20-də H. Əliyev fondunun dəstəyi ilə YUNESKO-nun baş qərargahı Parisdə xoşməramlı səfirlərin illik yığıncağı çərçivəsində respublikamızın gənc istedadlarının "Azərbaycanın xoşməramlı mələkləri" adlı konsert proqramı təqdim edilib. Həmin il noyabrın 10-da növbəti dəfə Parisdə XX əsr Azərbaycan ədəbiyyatının görkəmli nümayəndəsi, alim və pedaqoq Mir Cəlal Paşayevin və "Leyli və Məcnun" operasının 100 illiyinə həsr olunmuş mərasim keçirilib.

YUNESKO ilə münasibətlərin yeni tempi istiqamətində Azərbaycan Respublikasının birinci vitse-prezidenti Mehriban Əliyevanın müstəsna rolu var. Bu istiqamətdəki fəaliyyətinə görə M.Əliyeva 2008-ci ildə sayca IX baş direktoru Koiçira Matsuura (1999-2009) tərəfindən gümüş xatirə medalı, 2010-cu ildə isə X baş direktor İrina Bokova (2009-2017) tərəfindən "Qızıl Motsart" medalı ilə təltif edilib [10]. Azərbaycanın YUNESKO ilə sıx əməkdaşlığı mədəniyyət siyasətimizin yüksək səviyyədə olmasının nəticəsidir.

2009-cu ilin 18-20 may tarixlərində Paris şəhərində YUNESKO-nun Baş Qərargahında "Mədəni müxtəliflik – 2009" Beynəlxalq Festivalı çərçivəsində "Müxtəliflik Bayramı" konsert-tamaşası keçirilmişdir. Tədbirdə Respublikamızı tanınmış aşıqlardan ibarət qrup təmsil etmişdir.

2009-cu ilin 28 sentyabr – 02 oktyabr tarixində BƏƏ-nin Abu-Dabi şəhərində keçirilən YUNESKO-nun Qeyri-maddi mədəni irsin qorunması üzrə Komitəsinin 4-cü sessiyasında Azərbaycan Aşıq sənəti və Novruz bayramı (11 ölkə ilə birlikdə) YUNESKO-nun qeyri-maddi mədəni irsin Repräsentativ siyahısına daxil edilmişdir. 2009-cu il 3 dekabr tarixində Muzey



Mərkəzində Azərbaycan Aşıq sənəti və Novruz bayramının namizədlik fayllarının və Aşıq sənətinə həsr olunmuş kitabça və kompakt disklərin təqdimat mərasimi keçirilmişdir. Görülən tədbirlər ölkəmizin mədəni irsinin təbliği istiqamətində atılan addımlar idi.

2010-cu ilin 20 may tarixində Ümumdünya “Dialoq və İnkişaf üçün Mədəni Müxtəliflik” Günü münasibətilə Muzey mərkəzində YUNESKO-nun “Mədəni Özünüifadə Müxtəlifliyinin Qorunması və Təşviqinə dair Konvensiyası”nın Təqdimat Mərasimi keçirilmişdir. Ölkəmiz 2009-cu ildə bu konvensiyaya qoşulmuş və o, 2010-cu il 15 may tarixindən Azərbaycan Respublikasına münasibətdə qüvvəyə minmişdir.

2010-cu il 22-24 iyun tarixində Paris şəhərində YUNESKO-nun Baş Qərargahında Qeyri-maddi mədəni irsin qorunması üzrə Konvensiyana üzv dövlətlərin üçüncü sessiyasında mədəniyyət və turizm nazirinin müavini Sevda xanım Məmmədaliyevanın rəhbərliyi ilə nümayəndə heyətimiz iştirak etmişdir. Sessiyada YUNESKO-nun Qeyri-maddi mədəni irsin qorunması üzrə Hökumətlərarası Komitəsinə 12 yeni üzv dövlət seçilmişdir. Səsvərmə zamanı 72 səs qazanan Azərbaycan 2010-2014-cü illər müddətinə Komitəyə yeni üzv seçilən ölkələr arasında olmuşdur [1, 72-74].

YUNESKO-nun Qeyri-maddi mədəni irs üzrə Hökumətlərarası Komitəsinin 15-19 noyabr 2010-cu il tarixdə Keniya Respublikasının Nayrobi şəhərində keçirilən V sessiyasında “Azərbaycan Respublikasında Azərbaycan ənənəvi xalçaçılıq sənəti” YUNESKO-nun Bəşəriyyətin Qeyri-maddi mədəni irs üzrə Repräsentativ siyahısına daxil edilmişdir [4, 4]. Bu qərar beynəlxalq səviyyədə xalça sənətinin Azərbaycan mədəni irsinin ən qədim nümunələrindən biri olduğunu bir daha təsdiq etmişdir. 2008-2010-cu ildə Azərbaycandan YUNESKO-nun qeyri-maddi mədəni irs siyahısına 4 (muğam, aşıq sənəti, novruz bayramı, xalça toxuculuğu) qeyri-maddi mədəni irs nümunəsi daxil edildi. Ermənilər tərəfindən qeyri-maddi mədəniyyət nümunələrimizin mənimsənilməsinin qarşısının alınması istiqamətində bu mədəniyyət nümunələrinin YUNESKO-nun qeyri-maddi mədəni irs siyahısına daxil edilməsi Azərbaycan “mədəniyyət diplomatiyası”nın növbəti uğurudur.

YUNESKO çərçivəsində Azərbaycanın iştirakı BMT-nin ixtisaslaşdırılmış digər qurumları ilə əhatəli fəal iş aparmağa yardımçı olur. YUNESKO-nun mədəniyyət siyasətinin başlıca istiqaməti dünya mədəniyyət nümunələrinin toplanıb qorunaraq, gələcək nəsillərə çatdırılmasından ibarətdir.

## Ədəbiyyat

1. Azərbaycan Respublikası Mədəniyyət və Turizm Nazirliyinin beş illik fəaliyyətinə dair hesabat 2006-2010. B., 2011, 104 s.
2. Azərbaycan Respublikasının Konstitusiyası. B., 2010, 56 s.
3. Azərbaycan tarixi yeddi cilddə. I c. (ən qədimdən-b.e. III əsr) B., 2007, 520 s.
4. Azərbaycanın qeyri-maddi mədəni irs nümunələri YUNESKO tərəfindən qorunur //«Xalq» qəz., 2011, 25 avqust, №187.
5. Дипломатический словарь. 2-изд. М.,1971, 471 с.

UOT 159.95

## Qloballaşan cəmiyyət və gənclərin ailə həyat tərzinin modernləşməsinin sosial-psixoloji xüsusiyyətləri

*p.f.d., dos. Çələbiyev Nuralı Zərbalı oğlu  
Azərbaycan Dövlət Pedaqoji Universitetinin Şəki filialı*

Müasir sivilizasiya, ictimai münasibətlərin xarakterində baş verən proseslər dərin sosiodynamik və psixodynamik dəyişikliklərə, həyatın bir çox sahələrində modernləşdirməyə gətirib çıxarmışdır. Dəyərlər sisteminin sürətlə dəyişdiyi müasir qloballaşma şəraitində yeni nəsillər gənclik yetişməkdədir. Ənənəvi dəyərlərin qlobal dəyərlərə transformasiyası cəmiyyətimizdə yeni etnomədəni dəyərlərin yaranmasına və sürətlə genişlənməsinə səbəb olmuşdur.

Müasir texnogen sivilizasiya, ictimai münasibətlərin xarakterində baş verən hadisələr gənc

nəslin həyata baxışlarında, həyat planlarında ciddi dəyişikliklərlə müşayət olunur, gənclərin sərvət meylinə, yönəlişliklərində, həyatda öz yerini tapmaq, özünü təsdiq, həyatı özünü təyin etmə motivlərinin aktuallaşmasında öz əksini tapır. "Həyatın mənasının dərk edilmiş səviyyədə axtarışı, seçim problemi daxili və xarici şəraitlə determinləşərək gənclik yaş dövründə inkişafın sosial situasiyasını səciyyələndirir. Özünü təyin etmənin baş verdiyi sürətlə dəyişən şərait, insanın yeni sosial-psixoloji əlaqələr sisteminə daxil olması ümumi həyat strategiyasını müəyyən edən dəyər-məna strukturlarına adaptasiya olunmasının formalaşması zərurətini yaradır" [8,s.18].

Sürətlə qloballaşan dünya ayri-ayri xalq və millətlərin ənənəvi həyat tərzinə yeni meyillərin yol açmasına, bir sıra hallarda yad, milli mənəviyyata zidd davranış normalarının sürətlə yayılmasına gətirib çıxarmışdır. Yeniyetmə və gənclərin ünsiyyət və davranışında kəskin ekspressiv çalarları ilə diqqəti cəlb edən kütləvi təlqin effektiv və ekzotik moda, saç düzümü, müxtəlif aksesuarlar, qeyri-normativ leksika, açıq-saçıqlıq sosial şəbəkə aludəçiliyi yaşlı nəsil tərəfindən nəinki birmənalı qarşılanmır, əksər hallarda həm ailədə, həm də yaşlıların mühitində ikrah doğurur, münaqişələrə səbəb olur.

Son dövrlərdə cəmiyyət həyatında baş verən proseslər şəxsiyyətin sosiallaşmasında ailənin rolunun xeyli zəifləməsinə səbəb olmuşdur. Qlobal transformasiya, sosial-iqtisadi qeyri-sabitlik, ənənəvi dəyərlərin deformasiyaya uğraması tərbiyə işində, fərdin sosiallaşmasında ailə institutunun təsir gücünün aşağı enməsinə yeni həyat standartlarının formalaşmasına yol açmışdır.

Müasir dünyada qarşısızalmaz yeni qlobal çağırışlara daha tez reaksiya göstərən ən həssas və fəal sosial qrup gənclərdir. Gənclik yaşı dövrü (15-25 yaşlar) romantika, böyük coşğunluq bitib - tükənməyən gənclik arzuları, yaradıcı təşəbbüslərin artması, həyat idealları və sərvət meyillərinin sabitləşməsi, fərdin sosiallaşması, identiklik axtarışı, şəxsin həyatı özünü təyin etmə, mənlilik və əxlaqi şüurun təşəkkülü baxımından məhsuldar yaş dövrüdür. Bu yaş dövrlərində formalaşan motivlər sahəsi, sərvət meyilləri dəyərlər sistemi şəxsiyyətin fərdi həyat üslubunun əsasına çevrilir.

Məşhur psixoloq Alfred Adler gənclərin qarşısındakı məsuliyyətdən bəhs edərək yazırdı: "Heç bir şübhə yeri yoxdur ki, gələcək nəsillər öz həyatlarında vahid, yəni, ümumi ictimai borc hissəsinə malik olmalıdırlar, necə ki, nəfəs alırıq, müvafiq təməllə hərəkət edirik, necə ki, gözün tor qişasında rəngli təəssüratların arasıkəsilməz hərəkətini qavrayırıq" [1, s.73]. Bu baxımdan Xalq Yazıçısı Mirzə İbrahimovun "Kəndçi qızı" pyesində gənclərin həyata və ailəyə baxışlarındakı kəskin ziddiyyətlər böyük ustalıqla qələmə alındığını qeyd edə bilərik. Əsərdə təqdim olunan kəndçi qızı Bənəfşə və şəhərli oğlan Vahid bir-birlərinə zidd xarakterlidir. Baxmayaraq ki, Vahidin atası ali məktəbdə dərs deyir, professorudur, alicənab, zəhmətkeş, halal, insani sevgi ilə yaşayan biridir. Vahid insanda zahiri görkəmə önəm verir, həyatın mənasını qızların "qəlbini ovlamaqda" görür. Kəndçi qızı Bənəfşəni geyiminə görə, boyasız təbii gözəlliyinə görə ələ salır, rixşənd edir. Çünki onun üçün insani dəyərləndirmə meyarları içərisində mənəviyyata yer yoxdur. Onun üçün mənəviyyət dəbdəbəli geyinib gəzməkdir.

Əsərdə əsl müasirliklə qondarma xüsusiyyət arasındakı fərqlər ata Mahmud Səfayi ilə oğul Vahidin arasındakı dialoqda tam çılpalıqlı ilə üzə çıxır:

- Vahid: Həmişə deyirsən ki, zamanın övladı olmaq gərək. İndiki zamanın modası belədir.
- Mahmud: Moda! Paltarda-moda, əxlaqda moda, musiqidə-moda! Özü də eybəcər,zövqsüz, baxmaq olmur!
- Vahid: Avropadan gəlib ata. Avropaya məhəbbəti mənim ürəyimdə sən oyatmışan.
- Mahmud: Mənim dediyim Avropa bu deyil, hər iyərənc şeyə Avropa modası deyib əsir olmaq rəzalətdir!" [2, s.365].

Gənclik dövründə "dəyərlər sisteminin təşəkkülü şəxsiyyətin psixoloji statusunun göstəricilərindən biri olub, onun formalaşmasını şərtləndirir. "Gənclərdə dəyərlər sisteminin təzahürü, onun formalaşması, hər şeydən əvvəl, həmin həmin gənclərin yaşadığı cəmiyyətdə mövcud olan normativ qaydaların, etalonların hansı səviyyədə olmasından çox asılıdır" [4 , s.121].

Müasir ailələr öz demoqrafik göstəricilərinə və şəxsiyyətlərarası münasibətlərin xarakterinə görə ənənəvi ailə tipindən fərqlənir. Cəmiyyətdə dərinləşməkdə olan sosial təbəqələşmə ayri-ayrı sosial qrupların maddi rifahında və həyat tərzində kəskin fərqlərin yaranmasına səbəb olmuşdur. Müasir dövrdə gənclərin həyatı vacib tələbatlarını təmin etməkdə çətinlik çəkən valideynlərlə övladlar arasında konfliktlər kəskinləşir. Bəzi yeniyetmə və gənclər öz həmyaşıdlarının firavan həyatına şahidlik edərək valideynlərini acizlikdə, öz həyatlarını yetərincə qura bilməməkdə günahlandırırırlar.

Şəxsiyyətin sosiallaşmasına cəmiyyətin, o cümlədən ailənin təsiri prosesinin tədqiqi ilə bir

çox alimlər məşğul olmuşlar. Onların sırasında J.Piaje, B.G.Ananyev, S.L.Rubinşteyn, İ.S.Kon, V.N.Drujinin, S.V.Kovalev, Y.İ.Aleşina, A.S.Spivakovskaya, V.S.Toroxtiy, V.A.Slastenin, V.A.Rean, A.V.Petrovski, N.Q.Patriçenko, Q.M.Andreyeva, Ə.Ə.Əlizadə, R.İ.Əliyev, A.N.Abbasov, H.Ə.Əlizadə, S.M.Quliyev və b. alimlərin adlarını çəkmək olar.

Məlumdur ki, fərdin sosial həyatı başqa insanlarla çoxsaylı birgə fəaliyyət formalarının və bu əsasda formalaşan qarşılıqlı münasibətlərin mürəkkəb sistemidir. Sosial həyat fərdin öz mövcudluğunu qoruyub saxlaması, maraq, tələbat və dəyərlərin reallaşması və sosial əlaqələrlə şərtlənir. Hər bir insanın fərdi həyatı onun təbii, sosial, ictimai-siyasi və mədəni mühiti ilə sıx bağlıdır və cəmiyyət həyatının ayrı-ayrı sahələrində baş verən dəyişikliklər fərdin sosial və etno-mədəni həyatında öz təsirini göstərir.

Müasir dövrdə mənəvi sahədə baş verən qloballaşmanın çağırışları əsasında cəmiyyətimizə daxil olan mədəniyyət bütün insanlara, xüsusilə gənclərə daha çox variant seçməyə imkan verir. Moda, rəngarənglik, hedonizm, milli və yeni dəyərlərə qarşı fərqli münasibət həmin seçim və azadlığın tipik nəticələri hesab edilir. Bəzi yeniyetmə və gənclər asosial kompaniyalara, korporativ quruluşlara, küçə və kriminal qruplara qoşulur, zərərli vərdislərə qurşanır, ictimai asayışı pozur, cəmiyyətin mənəvi və hüquq normalarına etinasızlıq və hörmətsizlik nümayiş etdirirlər. Yeniyetmə və gənclər əksər hallarda valideynlərin tələblərinə müqavimət göstərir, onlara ünvanlanan iradları etirazla qarşılayır və “Mən uşaq deyiləm!”, “Mənim işimə qarışmayın!”, “İmkan verin, öz həyatımı özüm bildiyim kimi yaşayım!” – deyərək üsyankar davranış nümayiş etdirirlər.

Məlumdur ki, sosiallaşma prosesində uşaq, yeniyetmə və gənclər yaşlı nəsildən insan münasibətləri, başqa cinsdən olan adamlar, nikah, ailə və s. haqqında müəyyən biliklər əldə edir, davranış normalarını mənimsəyir, yoldaşlıq, dostluq, şərəf, ləyaqət kimi etik hisslərin formalaşması prosesində onlarda yüksək insani hiss kimi məhəbbət, ailə-nikah münasibətləri haqqında təsəvvürlər meydana gəlir.

Gənclik yaş dövründə həyatı özünütəyinatın mühüm istiqamətlərindən biri də nikah üçün tərəfdaş seçimi problemdir. Bu dövrdə gənc oğlan və qızların həyat hadisələrinə münasibətləri dəyişilir, əks cinsdən olan həmyaşdlarının daxili aləmi, davranışının ekspressiv cəhətləri ilə maraqlanmağa başlayırlar. Yetkin gənclik dövründə romantik sevgi realistik sevgi ilə əvəz olunur, iki “mən” biz “biz”ə çevrilir. Nikahın bağlanması ilə iki müxtəlif fərdi talelər birləşir. “İlkin sevgi hissinin itirilməsi, həyata fərqli baxışlar, kobudluq, qısqanclıq, şübhələr, inamsızlıq zəminində yaranan şəxsi ziddiyyətlər ailə həyatına olduqca mənfi təsir göstərir” [5, s.34]. Gənclərin gələcək ailə həyatına hazırlığı tərəfdaşların sosial və psixoloji yetkinliyindən əhəmiyyətli dərəcədə asılıdır. Erkən nikahlar və maddi tələbatlara bağlanan motivlər əsasında qurulan ailələrdə qeyri-sabitlik, qarşılıqlı inamsızlıq hallarına daha tez-tez təsadüf olunur ki, bu da ailə quran gənclərə məxsus psixoloji, sosial və iqtisadi problemlərin həllində təcrübəsizlikdən irəli gələn çətinliklər yaradır. Gənc cütlüklərin mənzil-məişət və maliyyə çətinlikləri tez-tez ailədaxili münaqişələrə və onların valideynlərindən asılılıqlarına gətirib çıxarır. Gənclərin ailə həyatına hazırlığı sosial-psixoloji problem olaraq, böyüməkdə olan gənc nəslin ümumi tərbiyəsi işinin ayrılmaz tərkib hissəsidir. Müasir Azərbaycan cəmiyyətində boşanma hallarının sürətlə artaraq 25%-ə çatması və bu hallara daha çox gənc ailələrdə yəni nikah yaşı 10 ilədək olan ailələrdə təsadüf olunması problemin ciddiliyindən xəbər verir. Gənclərin müstəqil həyata hazır olmaması və ya infantil əlamətlər valideynlərin onların həyatına müdaxiləsinin və yönəldici təsirlərinin daha da artması ilə nəticələnir. Gənclərin ailə həyatına hazırlığında ən vacib amillərdən biri müasir cəmiyyətdə ailə və nikahın rolunan düzgün anlamaqdan, vətəndaş hüquqi şüurunun formalaşdırılmasından ibarətdir. Şəxsiyyətin ailə həyatına sosial-psixoloji hazırlığı dedikdə, yalnız əks cinsdən olan şəxslə yaxınlığa olan tələbatın ödənilməsi deyil, həm də ailə həyatında öz üzərinə düşən mənəvi və hüquqi məsuliyyətin dərk edilməsi nəzərdə tutulur.

Tarixən xalqımızın milli-mənəvi dəyərlərində ailə dəyərləri və ailə mənəviyyəti daim uca tutulmuş, onu qoruyub saxlamaq, valideynlik borcunu yerinə yetirmək, ailə daxilində səmimiyyət, mehribançılıq, ailə başçısına, ağsaqqal-ağbirçəklərə hörmət, uşaqlara qayğıkeş münasibət və xoş rəftar təqdir edilmiş, ailə məsələsinə yüngül münasibət bəsləyən, onun qədrini bilməyənlər mənəvi cəhətdən düşkün sayılmışlar. Ata-babalarımız yaxşı anlayırdılar ki, nikahın əsasını məhəbbət hissi ilə borc və məsuliyyət hissinin vəhdəti təşkil edir.

## Ədəbiyyat

1. Adler A. Sosial marağ. İctimaiilik hissini inkişafında individual psixologiyanın rolu. B: "İndivid Yayın Evi", 2018, 144 səh.
2. İbrahimov M. Seçilmiş əsərləri. 2 ciddə. I cild. B:, Şərğ-Qərb nəşriyyatı, 2005, 430 səh.
3. Кон И.С. Психология ранней юности. М.: «Просвещение», 1989.
4. Mustafayev M. Gənclərdə dəyərlər sisteminin təzahür xüsusiyyətləri // Psixologiya jurnalı, 2017, № 3, səh.120-125
5. Mirzəyev İ.Ə. Ailənin praktik psixologiyası. B:, "Adiloğlu", 2005, 312 səh.
6. Çələbiyev N.Z. Ailə psixologiyası. Ali pedaqoji məktəb tələbələri üçün dərs vəsaiti. B:, Mütərcim, 2015, 424 səh.
7. Рубинштейн С.Л. Проблемы общей психологии. М.: Политиздат, 1973
8. Сафин В.Ф., Нурлыгаянов И.Н. Структура и содержание ценностно-смысловой сферы при разных типах самоопределения личности// Сибирский психологический журнал. 2008, № 27, стр.18-23.

UOT 37 (100)

### Qlobal təhsilin mahiyyəti

*p.f.d., dos. Bədiyev Sədrəddin Rəhim oğlu  
Azərbaycan Dövlət Pedaqoji Universitetinin Şəki filialı*

Azərbaycan Respublikasının adı inkişaf etmiş ölkələrlə bir sırada çəkilməkdədir. Buna səbəb müstəqillik əldə etdikdən sonra Aərbaycanda ictimai həyatın bütün sahələrində müstəqilliyin əsaslarının yaradılması, onun qabaqcıl dünya ölkələrinin standartları səviyyəsində qurulması istiqamətində işlərin həyata keçirilməsi olmuşdur. Ölkə qarşısında duran ən böyük problemlərdən biri də təhsil sistemini köhnə şablonlardan azad etmək, yeni ictimai-iqtisadi şəraitin tələblərinə uyğun şəkildə formalaşdırmaq, qabaqcıl dünya ölkələrindəki təhsilə inteqrasiya etməklə öz məkanında özünəməxsus xüsusiyyətləri olan təhsil sistemi yaratmaq idi.

Bu problemi yalnız dövlətin, onun müvafiq strukturlarının gücü ilə həll etmək mümkün deyildi. Təhsil hər bir vətəndaşın hər gün izlədiyi sahədir. Ölkə ictimaiyyətinin özündən gələn təşəbbüs, problemin cəmiyyət tərəfindən dərk edilməsi və dəstəklənməsi bu işin uğur qazanmasında vacib şərtidir.

Bunun üçün təhsilin qloballaşdırılması siyasətinin, bununla əlaqədar həyata keçirilən islahatların mahiyyətinin açıqlanması, qaranlıq və ziddiyyətli məqamlara aydınlıq gətirilməsi, ona aid qanunauyğunluqların ictimaiyyətin nəzərinə çatdırılması lazımdır.

Qloballaşma anlayışının mahiyyəti, məzmunu bir çoxları üçün o qədər də aydın deyildir. Birinci olaraq bu sözün mahiyyətinə diqqət yetirək. "Azərbaycan dilinin izahlı lüğətində" göstərilir: "Qlobal" sözü latın sözü olub tərcümədə "bütün yer kürəsini bürüyə bilən" mənasını verir.

"Azərbaycan Sovet Ensiklopediyası"nda "qlobal" sözünün iki istiqamətdə tərcüməsi verilir: 1) "qlobal" fransızca "ümumi", 2) latınca "kürə" və ya "bütün yer kürəsini bürüyən" mənasını verdiyi göstərilir.

"Qlobal" sözünün tərcümələrinə istinad etsək, deyə bilərik ki, qlobal təhsil dedikdə Yer kürəsi üzərində mövcud olan təhsilə ümumi baxış, bu təhsilin üstün, əhəmiyyət kəsb edən ünsürlərinə inteqrasiyası kimi başa düşməliyik.

Qloballaşma dünya ölkələrinin, o cümlədən Azərbaycan Respublikası təhsil sisteminin Avropa və Amerika Birləşmiş Ştatlarındakı qabaqcıl, müasir, inkişafda olan təhsilinə inteqrasiyası deməkdir.

Dünya təhsilinə inteqrasiya Azərbaycan təhsil sistemində yeniləşmənin və islahatların aparılmasını tələb edirdi. Ulu öndər Heydər Əliyev təhsillə bağlı çıxışlarında qeyd edirdi ki, ölkəmizdə təhsil islahatı ancaq ölkənin nüfuzunu qaldırmağa yox, həm də ümummillə əhəmiyyətə malikdir. Əgər təhsil bugünkü ümumi tələblərə cavab verərsə, deməli, o istər keyfiyyət, istərsə də əhəmiyyət cəhətcə öz dayanıqlığını saxlaya bilər.

Müasir zamanda təhsil sisteminə verilən ümumi tələb onun qloballaşdırılmasıdır. Qloballaşma ayrı-ayrı ölkələrin təhsil sistemlərinin yaxınlaşması və vahid ümumtəhsil məkanlarının formalaşması deməkdir. Təhsilimizdə gedən bu proses ümumdünya miqyasında gedən qlobal inteqrasiya və bütövləşmə prosesinin bir hissəsi olmaqla onun ümumi qanunlarına tabedir və bütövlükdə digər sahələrdə gedən proseslərlə vəhdət təşkil edir.

Bəzi mütəxəssislərə görə təhsil sisteminin qloballaşdırılması, yəni dünya standartları tələblərinə uyğunlaşdırılması üçün iki istiqamətə diqqət yetirmək lazımdır: birincisi, ölkənin daxilində təhsil sahəsində əldə edilmiş nailiyyətlərin öyrənilib, ümumiləşdirilməsi və təhlil edilməsindən ibarət olub, ilk növbədə, təlim-tərbiyə sahəsində irəliləyişlərin mahiyyət və məzmununu öyrənməklə mövcud durumun, cəmiyyətin tələb və ehtiyaclarına uyğunluğunu müəyyənləşdirmək. Bu cəmiyyətin formalaşması istiqamətində nələrin əldə olunduğunu və gələcək üçün hansı potensial imkanların yaranacağını meydana çıxarmağa imkan verir. İkincisi, inkişaf etmiş xarici ölkələrin iş təcrübəsindəki mütərəqqi cəhətlərin öyrənilib ümumiləşdirilməsi və milli-mənəvi xüsusiyyətlərimizi nəzərə alaraq təbiiqinin həyata keçirilməsi.

Qloballaşma təhsilimizi inkişaf etdirməklə yanaşı pedaqoji əbədiyyatımıza yeni termin-anlayışlar da gətirmişdir: kurikulum, nəticəyönümlü təlim, summativ və diaqnostik qiymətləndirmələr, taksonomiyalar, fasilitasiya, formativ, portfolio, mentor və s., və i.

Ümumi təhsilimiz aşağıdakı istiqamətlərdə qloballaşmışdır desək səhv etmərik:

- akademik standartlar;
- kurikulum;
- əməkdaşlıq (kooperativ) əsaslı öyrənmə;
- interaktiv təlim;
- şagirdlərin təlim fəaliyyətinin dəyərləndirilməsi;
- fənn kurikulumu;
- portfolio;
- çoxsaxəli əqli qabiliyyətlər;
- fasilitator;
- standartın strukturu;
- nəticəyönümlü təhsil;
- təlim strategiyaları;

İstər ümumorta, istərsə də ali təhsilimizin Qərb və Avropa məkanındakı təhsilə inteqrasiyası respublikamızın beynəlxalq aləmdə tanınması, təhsilin keyfiyyətinin yaxşılaşması, dövlətimiz üçün yüksək səviyyəli, ixtisaslı kadrların formalaşdırılması deməkdir.

UOT 9/47.924

### **Əli Bəy Hüseynzadə yaradıcılığında türkçülük ideologiyası**

*t.f.d., dos. Aslanov Elgün Məhəmmədəli oğlu  
Azərbaycan Dövlət Aqrar Universiteti*

Əli bəy Hüseynzadə XIX əsrin sonu XX əsrin əvvəllərində Azərbaycanda milli özünüdərk prosesinin, türkçülük ideyasının yüksəlməsində rolu olan dəyərli ziyalılardan biridir. Əli bəy Hüseynzadə XX əsrin əvvəllərində təkcə Azərbaycanda deyil, bütün Turan elində ictimai fikrin inkişafında xüsusi rolu olan şəxsiyyət olmaqla yanaşı onu yeni istiqamətə - həmrəyliyə, birliyə əsaslanan istiqlal yoluna xidmət etməyə yönəltdi. Onun zəngin ədəbi-publisistik və elmi irsi Azərbaycan milli təfəkkürünün böyük nailiyyətidir [4].

1889-cu ildə Peterburq Universitetini bitirdikdən sonra Əli bəy Hüseynzadə 1890-cı ildə İstanbula gedir və İstanbul hərbi-tibb məktəbinə daxil olur. Bu illər Türkiyədə gənc türklər hərəkatının meydana çıxdığı, osmançılıq, türkçülük ideyaları ətrafında diskussiyaların aparıldığı, gizlin cəmiyyətlərin qurulduğu vaxt idi. Məhz bu illərdə Ə.Hüseynzadə Türkiyədə "İttihadi-Tərəqqi" Cəmiyyətinin qurucularından biri olur. Ə.Hüseynzadə Türkiyədə çox qala bilmir və 1903-cü ildə, 39 yaşında Bakıya qayıdır. Əli bəyin gəlişinin səbəbləri barəsində məşhur türk araşdırmaçısı Əliheydər Bayat yazır: "İttihadi-Tərəqqi" Cəmiyyəti mənsubu kimi polis təqibi

altında olduğundan Hüseyinzadə Əli bəy 1903-cü ildə Azərbaycana döndü”. Mətbuat tariximizin sanballı araşdırıcısı, professor Əziz Mirəhmədova görə isə Əli bəy Hüseyinzadə Azərbaycanda türkçülük hərəkatını genişləndirmək, millətçilik şüurunu oymaq üçün “İttihadi-Tərəqqi”çilərin tövsiyyəsi ilə Vətənə dönmüşdü. Bakıya qayıtdıqdan sonra o, bir çox ziyalılarla ünsiyyətdə oldu və Ə.M.Topçubaşovun redaktoru olduğu “Kaspi” qəzetində məqalələr nəşr etdirdi. Vətənə dönüşündən iki il sonra Əli bəy mətbuat tariximizə şərəfli səhifələrini yazmış “Həyat”ın yaradıcılarından biri kimi daxil oldu [13].

Əli bəy Hüseyinzadə 1905-ci ildən etibarən Əhməd bəy Ağaoğlu ilə “Həyat” qəzetində birgə çalışırlar. Əli bəylə Əhməd Ağaoğlunun növbəti münasibətləri də elə Türkiyədə başlayır [6]. Əli bəy Hüseyinzadə həm də “Füyuzat” ədəbi məktəbinin banisi kimi çoxcəhətli fəaliyyəti ilə Azərbaycan mədəniyyəti tarixində önəmli yer tutur. “Füyuzatçılıq” bəşəri və milli dəyərlərə söykənən ideyaestetik platforma və mədəniyyət konsepsiyasıdır. Əli bəy Hüseyinzadə başda olmaqla böyük bir yaradıcı ziyalı qrupu XX əsrin ilk illərindən etibarən “Füyuzat” jurnalı və onun ideyaestetik platformasında duran mətbuat orqanları ətrafında birləşməklə bu konsepsiyayı yaradıb ictimai şüura, islamitürkçü təfəkkürə, milli ədəbi-bədii düşüncəyə daxil etməyə nail olmuşlar. Hələ xeyli əvvəl ümumxalq təfəkküründə formalaşmış milli istiqlal, dini və elmi dəyərlərin eyni dərəcədə mənimsənilməsinin vacibliyi, milli birlik və tərəqqi, vətən və vətəndaşlıq, turançılıq, azərbaycançılıq, qərbcilik və s. “Füyuzat”çıların ictimai-siyasi görüşlərində və mədəniyyət konsepsiyasında əsas məsələlər idi. “Füyuzat”çılar ictimai inkişaf və tərəqqiyə təkan verəcək bu ideyaların milli düşüncənin malına çevrilməsi üçün çox ciddi iş görürdülər. Görülən işlər geniş miqyaslı və müxtəlif istiqamətli idi. “Füyuzat”çı jurnallarda çap olunan ədəbi-bədii, elmi-fəlsəfi, ictimai-siyasi məzmunlu yazılarda bu ideyaların tarixi və müasir anlamdakı mahiyyəti haqqında hərtərəfli məlumat verilir. Vaxtilə böyük Mirzə Fətəlinin “əgər xalq tərbiyə edilməzsə, bütün camaat savadlı olmazsa, çəkdiyimiz bütün zəhmət heçə-puçə çıxacaqdır” xəbərdarlığı və ali vətəndaş narahatlığı “Füyuzat” jurnalının doğuluşu üçün də mühüm milli-mənəvi stimül rolunu oynayırdı. Ziddiyyət və fərq yalnız bu tərbiyəyə yönəltmənin yol, üsul və vasitələrinə münasibətdə üzə çıxırdı. Sənətin varlığa estetik münasibəti kimi kardinal bir ədəbi problemin qoyuluşunda, dil məsələlərində müəyyən ifrat meyllərinə, yaradıcılıqda nəzəri şəkildə yalnız romantizm cərəyanını qeyd-şərtsiz müdafiə etməsinə baxmayaraq, “Füyuzat” dövrün başqa qəzet və məcmuələri ilə müqayisədə daha geniş, daha zəngin fikir orbitinə, ideya istinadları və mənbələrinə malik idi. Təsadüfi deyildi ki, türkçülüyn (marksist mənbələrdə “pantürkizm”) bir ideoloji, bir etnopsixoloji sistem kimi doğuluşu məhz bu jurnalın adı ilə bağlıdır. Bu gün “Füyuzat”ın naşiri və baş redaktoru, ensiklopedik bilik sahibi Əli bəy Hüseyinzadə, çox haqlı olaraq, ümumtürk tarixində “türkçülüyn” mənəvi atası kimi xatırlanır və qiymətləndirilir [1].

Cəmi 32 nömrəsi çap edilən bu dərgi cild-cild kitablara bərabər iş görmüş, dili, üslub keyfiyyətləri ilə ədəbi dil tariximizdə mütərəqqi rol oynamışdır. Jurnalın dilinin tədqiqi son dövr Azərbaycan dilçiliyində aktual bir problem kimi diqqəti cəlb edir. Romantiklərin, xüsusilə də jurnalın redaktoru Əli bəy Hüseyinzadənin dilçilik görüşləri, dil məsələlərinə münasibəti ilə tanış olmadan jurnalın dili haqqında hərtərəfli fikir yürütmək mümkün deyil. Daha doğrusu, “Füyuzat” jurnalının dil xüsusiyyətləri, həmin sahə ilə bağlı siyasəti, ədəbi dillə bağlılıq dərəcəsi və s. məsələlərin dəqiq və düzgün qiymətləndirilməsi üçün Əli bəyin dilçilik görüşlərinin öyrənilməsi faydalıdır [7]. 1907-ci ildə Sultan Əbdülhəmidin təzyiqi altında “Füyuzat” jurnalı bağlandıqdan sonra Əli bəy Hüseyinzadə pedaqoji fəaliyyət göstərmiş, Bakıda “Səadət” məktəbinin müdiri olmuş, “Tərəqqi” və “Həqiqət” qəzetlərində çalışmış, məşhur “Siyasəti-fürusət” əsərini hissə-hissə nəşr etdirmişdir. Türkiyədə Sultan Əbdülhəmid taxtdan salındıqdan iki il sonra inqilabçı yoldaşları olan gənc türklərin dəvətilə 1910-cu ildə Türkiyəyə getmiş, İstanbul Universitetində professor vəzifəsində pedaqoji fəaliyyətini davam etmişdir. Türkiyənin siyasi, ictimai və mədəni həyatında yaxından iştirak etmiş, Əhməd Ağaoğlu, Yusif Akçura, Ziya Göybalp, Məhəmməd Əmin Rəsulzadə ilə “Türk ocağı” dərnəyində çalışmış, Birinci dünya müharibəsi (1914-18) illərində “Turan” heyətində Qərbi Avropanın bir neçə ölkəsinə gedərək, türkçülük təbliğatı aparmış, 1916 ildə Berlində “Türk qövmləri konqresi”ndə, 1917-ci ildə Stokholmda beynəlxalq sosialist konqresində iştirak etmişdir [5].

Yaranmış əlverişli tarixi fürsətdən yararlanan Əli bəy Hüseyinzadə hələ 1918-ci ildə Rusiyanın siyasi çöküşünün qaçılmaz olduğunu görüb “Turan” heyəti tərkibində bir neçə türk dünyasının önəmli şəxsi ilə Sofya, Budapeşt, Vyana və Berlində gedərək Rusiyadakı türklərin haqq və hüquqlarının qorunması, onların müstəqil dövlət qurmaq istəklərini Avropada bəyan etdi. Yusif

Akçuranın, Məhəmməd Əsəd bəy Çələbizadənin, Mükəmmədin Baxçalının və Əli bəy Hüseynzadənin rəhbərliyi ilə “Rusiya müsəlmanları türk-tatar millətlərinin müdafiə cəmiyyəti” təsis olundu. Cəmiyyətin Avropa dövlətlərinə ünvanladığı bəyanatın son cümləsi bu fikirlə bitirdi: “Əlimizi səmaya qaldıraraq yalvarırıq ki, bizi Rusiya zəncirindən qurtar” [3]. Onun 1905-ci ildə Tiflisdə irəli sürdüyü fikir və təklifi –Türkləşmək, İslamlaşmaq, Müasirləşmək, türk xalqlarının modernləşməsində əsas yolu göstərirdi və zamanına tamamilə uyğun idi. Həmin üçlü düstur sonralar ehtiraslı tərəfdarlar qazanmış, türk dünyasında Ziya Göyalt kimi bir dəyərin formalaşmasına səbəb olmuş və təsadüfi deyildir ki, Əli bəyin dəyərini anlayanlar onu “Yalavac” (Məhəmməd peyğəmbərə verilən adlardan biri) adlandırmışlar [9].

Siyasi türkçülüğü sistem halına salan, “Türkləşmək, islamlaşmaq, avropalaşmaq” düsturunun müəllifi Əli bəy Hüseynzadə təkcə Azərbaycan deyil, Rusiya əsarətində olan türklərin dövlət qurmaq imkanlarının nəzəriyyəsinin də müəllifi olmuşdur. Əli bəyə qədər “türkləşmək, islamlaşmaq, müasirləşmək” düsturu meydana yoxdur. Bəllidir ki, Azərbaycan bayrağının rənglərini mənalandıran “türkləşmə, islamlaşma, müasirləşmə” prinsiplərinin ilk dəfə Ziya Göyalt tərəfindən irəli sürüldüyü sanılır. Bu yanlış fikirdir, çünki həmin üç amili bir prinsip kimi irəli sürən ilk ideoloq böyük dahimiz Əli bəy Hüseynzadədir... Azərbaycan türklüyü artıq bu tarixdən sonra qəti olaraq icma dövrünü başa vurdu və milliyyət dövrünə qədəm qoydu... Böyük alim, türkçülüğün ilk mütəfəkkiri Əli bəy Hüseynzadəyə türklük, islamiyyət və müasir Avropa mədəniyyətinə bir tezis, antitezis və sintez şəklində prinsip olaraq müəyyənləşdirmək şərfi nəsib olmuşdur”. Əli bəy Hüseynzadənin belə bir təşəbbüsdə olduğunu hələ 1928-ci ildə “Məktubi-məxsus”u incələyən Yusuf Akçura görüb dəyərləndirmişdi: “...Əli bəy... müzakirələrdə iştirak edən tərəflərin tezis və antitezislərini yüksək bir sintez halında birləşdirmək istəmişdir”. Əslində, birləşdirmişdir və Əhməd Cəfəroğlu demişkən, Əli bəy Hüseynzadə — bu ixtiyar və imanlı türkçü, bu üçlü məramla milli istiqlalın fikri mücadiləsinin əsas qanununu - Ana Yasasını meydana qoymuşdur [12]. Yalnız türk dünyasının aydınları deyil, sovet müəllifləri də Ə.Hüseynzadəni islamçılıq və türkçülüğün tanınmış fikir adamı, ideoloq kimi böyüklüyünü etiraf etmək məcburiyyətində qalmışlar. Türk dünyasının tanınmış simalarından Z.Gökalp, Y.Akçuraoğlu və başqaları da qeyd edirdilər ki, islamçılığın və türkçülüğün, o cümlədən ilk siyasi türkçülüğün yaranmasında və formalaşmasında H.Tunalı, Y.Akçuraoğlu ilə yanaşı, Azərbaycan türklərindən Ə.Hüseynzadə də mühüm rol oynamışdır [2].

Əli bəy Hüseynzadənin Bakıya sonuncu gəlişi 1926-cı ilin əvvəlinə təsadüf edir. Əli bəy Hüseynzadə 1926-cı ildə I Türkoloji qurultayın iştirakçısı olmuşdur. Qurultaya aid tam bir dəftər yazan Əli bəyin həmin sənədləri Türkiyədə Hilmi Zıyanın kitabxanasında saxlanılır. I Türkoloji qurultay (26 fevral – 6 mart 1926-cı il) türk xalqlarının dil və mədəniyyət tarixinə mühüm bir hadisə kimi daıxılmışdır. Qurultayda müxtəlif ölkələrin və türk yurdunun türkoloqları iştirak etmiş və türk dilinə aid bir sıra problemlərin təhlili əsasında onların həlli yolları göstərilmişdir. O, özünün yazdığına görə, 16 fevral 1926-cı ildə İstanbuldan hərəkət edərək Fuad Köprülü, Etnoqrafiya muzeyinin müdiri Mesaros, Leninqrad (Sankt Peterburq) professorlarından Bartold, Strasburqdan gələn professor Menzel ilə bərabər qurultayda iştirak məqsədi ilə vətəni Azərbaycanın paytaxtı Bakıya gəlmişdir. Əli bəy əvvəldən axıra qədər qurultayın işində iştirakçı olmuş və qurultay təəssüratlarını qeyd etmişdir [8].

Əli bəy Hüseynzadə həyatının sonlarını Türkiyədə yaşamışdır. İstanbulda Üsküdarın Ehsaniyyə məhəlləsində yaşayan “bəyaz saqqallı, pəmbə üzlü, gözəl gözlü, şair, rəssam, musiqişünas, filosof, qəzetçi, professor, doktor, mütərcim...bütün bir dövrün həqiqətən gizli həyat qaynaqlarından biri” (S.Ağaoğlu), türk dünyasının fəxri, türkləşmək, islamlaşmaq, avropalaşmaq triadasının müəllifi və “Azərbaycan bayrağını mənalandıran üç ümdə amilin ideoloqu” (N.B.Məmmədzadə), hələ sağlığında böyük müasirləri tərəfindən rəsuli-həqq (A.Gövdət, Z.Gökalp), dahi (M.Hadi) adlandırılan Əli bəy Hüseynzadə 1940-cı il martın 17-də bazar günü İstanbulda dünyasını dəyişib. Qaracaəhməd məzarlığında başdaşında “Tibb fakultəsi dəri professoru Hüseynzadə Əli Turan” yazılmışdır...

## Ədəbiyyat

1. Abdullayeva T. Azərbaycan ədəbi fikrində qərbçilik meyilləri. (XX əsrin əvvəlləri). Bakı, “Avropa”, 2014, 152 səh.
2. Akçuraoğlu Y. Türkçülüğün tarixi. Bakı, Qanun, 2010. 272 səh.
3. Aşırılı A. Aşırılı. Azərbaycan Cümhuriyyəti Əli bəy Hüseynzadə publisistikasında. Şərq,

2015. 24 yanvar, № 14. 7səh.

4. Azərbaycan Xalq Cümhuriyyəti ensiklopediyası. İki cildə. I cild. Bakı, “Lider nəşriyyat”, 2004, 440 səh.
5. Azərbaycan Xalq Cümhuriyyəti ensiklopediyası. İki cildə. I cild. Bakı, “Lider nəşriyyat”, 2004, 440 səh.
6. Əhməd D. Fərqlilər. Bakı: TEAS Press Nəşriyyat evi, 2015. 216 səh.
7. Həsənova S. “Füyuzat” jurnalı və dil problemləri. Bakı, 2006, 298 səh.
8. Həsənova S. Əli bəy Hüseynzadənin dilçilik görüşləri. Bakı, 2006. 100 səh.
9. Həsənova S. Əli bəy Hüseynzadənin dilçilik görüşləri. Bakı, 2006. 100 səh.
10. Hüseynzadə Ə. Seçilmiş əsərləri. Bakı, “Şərq-Qərb”, 2007. 480 səh.
11. Rəsulzadə M. Ə. “Azərbaycan Cümhuriyyəti”. Bakı: Elm, 1990. 116 s.
12. Turan A. Əli bəy Hüseynzadə. Moskva: “SALAM press”, 2008. 280 s.
13. Vəliyev (Aşırılı). A. A. Azərbaycan mətbuatı tarixi (1875-1920). Bakı “Elm və Təhsil”, 2009. 296 səh.

UOT 37.08

### **Keyfiyyətli müəllim kadrlarının hazırlanmasında pedaqoji təcrübənin rolu**

*p.f.d., dos., Əməkdar müəllim Məmmədov Sahib Əmirxan oğlu  
Mingəçevir Dövlət Universiteti*

Azərbaycan Respublikasının təhsil sahəsində dövlət siyasətinin uzun müddətli dövr üçün əsas inkişaf istiqamətlərini müəyyən edən milli təhsil konsepsiyası və təhsil sisteminin bütün sahələrinin inkişafını nəzərdə tutan dövlət proqramları təşkil edir. Bu, milli –mənəvi və ümumbəşəri dəyərlərə dərinlənən, onları qoruyan və inkişaf etdirən, geniş dünyagörüşünə malik olan, təşəbbüs və yenilikləri qiymətləndirməyi bacaran, təhsil aldığı ixtisas üzrə nəzəri və praktiki biliklərə tam yiyələnən müasir tərəkürlü mütəxəssis hazırlanmasını tələb edir.

Ulu öndər müəllimlik peşəsinin asan bir peşə olmadığını vurğulayaraq, həyatını müəllimliyə həsr edən şəxsləri fədakar, xalqına, millətinə sədaqətli və həm də qəhrəmanlıq göstərən insanlar adlandıraraq demişdir “ Müəllim elə bir şəxsiyyətdir ki, o hansı şəraitdə olur –olsun birinci növbədə şərəfli müəllim adını yüksəkdə saxlamalıdır. Orta məktəbdə, ali məktəbdə hər bir müəllim bilməlidir ki, onun üzərinə düşən vəzifə, onun dövlət üçün, millət üçün, Azərbaycan xalqı üçün gördüyü iş bütün başqa sahələrdə fəaliyyət göstərən insanların hamısının işindən ən gərəklisidir, ən lazımlısıdır”.

Müasir dövrdə müəllim kadrların hazırlığı ilə, əmək bazarının əlaqələndirilməsi bir çox ölkələrdə olduğu kimi, bizim ölkəmizdə də aktual bir məsələ kimi qarşıda durur. Ölkəmizdə də mövcud olan bazar iqtisadiyyatı və onun qanunları müəllim kadrların hazırlığına yeni tələblər verir. Bu məsələnin müvəffəqiyyətli həlli müəllim kadr hazırlığının elə səviyyədə qurulmasını tələb edir ki, o əmək bazarına birbaşa çıxışı təmin edə bilsin. Cəmiyyətin yeni inkişaf mərhələsinə daxil olması əmək bazarında sadə işçi qüvvəsinə deyil, öz işini, peşəsini dərinlənən bilən, bazarın tələblərinə cavab verəcək səviyyədə hazırlığa malik olan peşəkar kadrlara, işçilərə daha çox ehtiyac hiss olunur. Müasir təhsilin qarşısında həyati bacarıqlara yiyələnən şəxsiyyəti formalaşdırmaq durursa bu o deməkdir ki, gəncləri elmi biliklərlə silahlandırmaqla yanaşı əldə olunan bilikləri həyata tətbiq etməyin yollarını da öyrətmək lazımdır.

Gələcək müəllimlərdə peşə səriştəliliyinin formalaşması olduqca vacib problemlərdən biri kimi hazırda pedaqoji təmayüllü təhsil müəssisələrinin qarşısında duran ən ümdə vəzifələrdən biridir. Heç də sirr deyildir ki, müəllim hazırlığında əsas çatışmazlıqlardan biri, bəlkə də birincisi tələbələrə peşə səriştəliliyinin aşılması işinin zəif olmasıdır. Bunun əsas səbəblərindən biri kimi



tədris prosesində nəzəri məşğələlərin praktik hazırlıq işlərindən çox olmasını, digəri isə bu sahədə pedaqoji təhsil müəssisələrində tələblərlə aparılan pedaqoji təcrübənin imkanlarından tam istifadə edilməsini göstərmək olar.

Pedaqoji təcrübə müəllim hazırlığının sənəq və təcrübə məktəbi kimi pedaqoji ali məktəblərin tədris prosesində mühüm yer tutur. Elə buna görədir ki, “ Azərbaycan Respublikasının Təhsilin İnkişafı üzrə Dövlət Strategiyası”nda da bu problemə xüsusi diqqət verilərək göstərilir.

Təhlillər və təcrübə göstərir ki, ali məktəblərdə pedaqoji ixtisas təhsilində tələblərə əsasən nəzəri, metodoloji biliklər verilir, məktəb təcrübəsində dərslər aparılır, şagird və valideyinlərlə işin müxtəlif pedaqoji məsələləri öyrədilir. əslində bunlar tələblərdə peşə səriştələrinin formalaşması üçün qənaətbəxş sayıla bilməz. Məhz buna görədir ki, təhsilini başa vurmuş, yalnız akademik biliklərlə qənaətlənmiş tələbələr birbaşa əmək fəaliyyətinə başladıkları zaman təcrübədə özlərini doğrulda bilmirlər. Məktəb rəhbərləri çox zaman gənc müəllimlərin təcrübəsizliyindən gileylənir. Xüsusilə məzunlarda ünsiyyət bacarıqları, kommunikasiya mədəniyyəti pedaqoji rəhbərliyin (direktor, tədris işləri üzrə direktor müavini, psixoloq və s.) müxtəlif istiqamətləri üzrə işlərin (valideyinlərlə əlaqə, sinifdən xaric işlərin təşkili, tədbirlərin keçirilməsi və s.) həyata keçirilməsi bacarıqları zəif olur. Bir çox hallarda gənc müəllimlərimiz peşə fəaliyyəti zamanı təhsil verənlərin ümumi davranışını və təhsil prosesi işirakçıları ilə (şagirdlər, valideynlər ictimaiyyət nümayəndələri və s.) qarşılıqlı münasibətlərini tənzimləyən normalar məcmusu olan və Azərbaycan Respublikası Təhsil Nazirliyinin 16 may 2014-cü il tarixli əmri ilə təsdiq edilmiş “Müəllimlərin etik davranış qaydaları”nı yerli –yersiz pozur ki, bu da haqlı narazılığa səbəb olur.

Təəssüf hissi ilə qeyd edilməlidir ki, bir çox tələbələr təhsilinə vaxt ayırmaq, vəsait xərcləmək məntiqindən hələ də uzaqdırlar. Onlar tələbəlik illərinə sadəcə başa vurmali və diplom almalı olduqları proses kimi yanaşır, onun səmərəli keçməsi, keyfiyyəti ilə dərinədən maraqlanmırlar. Həmin keyfiyyətlər sırasında şəxsiyyətlərarası münasibətlərin tənzimlənməsində aparıcı amil olan interaktiv fəaliyyət, kommunikativ mədəniyyət, konstruktiv rəqabət, yaradıcı düşünmək və özünüaxtarış səriştələri öndə durmalıdır.

Təhsil müəssisələrində tələbələrdə peşə səriştələrinin formalaşdırılması üçün bir sıra texnologiyalardan istifadə etməsi məqsədəuyğundur. Həmin texnologiyalarda iki hissə əsas götürülür: akademik təhsil və praktik təcrübə. Akademik təhsil prosesində tələbələrdə nəzəri biliklər formalaşdırılır. həmin biliklərin səriştələrə çevrilməsi üçün tələbələr bu bilikləri mənimsəməlidirlər. Tədris prosesi yaradıcı qurulduqda, müzakirə, diskussiya, tədqiqat aparmaq, araşdırmaq, layihələr üzərində işləmək, müstəqil işlər, müsabiqələr həyata keçirmək səmərəli nəticələr verir. Təssüflər olsun ki, hələ də tələbə hazırlığında akademik tip aparıcıdır. Onların praktik hazırlığına ayrılan saatların sayı isə hələ də nə tələbələr, nə də müəllimləri qane etmir. Ona görə də müəllimlərin peşə hazırlığını yetərincə təkmilləşdirmək mümkün olmur. Bu, həmçinin peşə təhsili verən müəssisələrin tədris –texniki bazasından və müəllim hazırlığı ilə məşğul olan mütəxəssislərin özlərinin peşəkarlığından da asılıdır. Eyni zamanda mütəxəssislər pedaqoji kadr hazırlığında tələbələrin məktəb məkanı ilə fəal qarşılıqlı əlaqəsini, onlarda peşə səriştəliliyinin inkişafını nəzərdə tuturlar. Belə fəaliyyətin başlıca xüsusiyyətləri təlimin real praktik problemlərin həllinə yaxınlaşmasını təmin etməkdir. Atılacaq ilkin addım isə auditoriya məşğələlərinin praktikada baş verən konkret problem situasiyalar üzərində qurulması, həlli yollarının modelləşdirilməsidir.

Pedaqoji təcrübə təlim, tərbiyə, təhsil və onların idarə edilməsi proseslərinin qovşağında mövcud olan və bilavasitə onlardan ibarət olan bir proses kimi həm də təlim və tərbiyənin bütün funksiyalarını özündə əks etdirir. Başqa sözlə, bunların funksiyalarını məhz pedaqoji təcrübə prosesində də öz əhəmiyyətini saxlayır. Pedaqoji təcrübə də təhsilləndirici, tərbiyələndirici və inkişafetdiricilik funksiyalarına malikdir. Lakin pedaqoji təcrübənin funksiyaları tək-cə bunlarla məhdudlaşmır. Həmçinin burada nəzarət, korreksiyaedicilik, nəzəriyyə ilə təcrübənin əlaqəsi və s. proseslər də mövcuddur. Bunlar da öz növbəsində pedaqoji təcrübədə digər bir sıra funksiyaların olmasına imkan yaradır. Bu funksiyalar reallaşdırıldıqca bütövlükdə elə bir sistem yaradır ki, bu da gələcək müəllimlərdə peşə səriştəliliyinin yaradılmasına əlverişli dərəcədə kömək edir.

Pedaqoji təcrübənin bu funksiyalarının reallaşdırılması təcrübənin aparıldığı qısa müddət ərzində tələbələrdə bir sıra keyfiyyətlərin praktik şəkildə yaranmasına və inkişafına səbəb olur.

Bunlar müəllimə xas olan, müəllim şəxsiyyətini və onun peşə fəaliyyətini xarakterizə edən keyfiyyətlər kimi müəllim şəxsiyyətində mühüm yer tutur. Misal olaraq təşkilatçılıq, kommunikativlik, didaktik və digər bacarıqları göstərmək olar ki, bunlar məhz pedaqoji təcrübə zamanı praktik şəkildə özünü göstərir və reallaşa bilir. Beləliklə “ təlim – tərbiyə praktikası dövründə tələbələrin əsas vəzifəsi fənn müəllimi və sinif rəhbəri funksiyalarını üzvi vəhdətdə yerinə yetirməyi öyrənməkdən, böyüməkdə olan nəslin tərbiyəsi vəzifəsini həll etmək üçün təlim –tərbiyə prosesini vəhdət halında həyata keçirməkdən ibarətdir” .

Pedaqoji təcrübə dövründə tələbələrin fəal fəaliyyətə qoşulması, onların müəllimlik işinin incəliklərini öyrənmə maraqlarını daha da artırır və pedaqoji peşəyə bələdləşmələrinə, adaptasiya olunmalarına bilavasitə yaxından təsir edir. Buna görə də təcrübə dövründə tələbələrin işini elə təkil etmək tələb olunur ki, bu zaman aparılan bütün işlərdə bir rəngarənglik, inkişaf və dinamik olsun.

Ali pedaqoji təhsil müəssisələrində tələbələrin pedaqoji təcrübənin səriştəli müəllim hazırlığında imkanlarından maksimum istifadə edilməsi bu zəmini daha da möhkəmləndirir. Səmərəli nəticə verə biləcək imkanları konkret olaraq aşağıdakı kimi ümumiləşdirmək olar :

tələbələrin müəllim fəaliyyəti ilə praktik olaraq tanış olmaq imkanlarının reallaşdırılması;

nəzəri biliklərdə olan kəsrlərin və nöqsanların üzə çıxmasının bilavasitə tələbələrin özlərinin dərk etməsi və onların səbəblərinin aydınlaşdırılması;

qabaqcıl məktəblərin və novator müəllimlərin fəaliyyət prinsipləri və onların işinin məzmunu ilə bilavasitə tanışlıq;

uşaqlar, yeniyetmələr və gənclərlə bilavasitə ünsiyyətdə olmaq, onlarla işləyə bilmək;

nəzəri biliklərlə praktik bacarıqların sintezinə nail olmaq;

məsuliyyətlik, cavabdehlik və məsuliyyəti bölüşmək imkanları;

müəllim peşəsinin bir sıra xarakterik cəhətləri ilə praktik tanışlıq, müəllimin peşə keyfiyyətlərinə yiyələnmə bilmək üzrə fəaliyyət;

müəllim peşəsinə adaptasiya, pedaqoji prosesə psixoloji hazırlıq və s.

Başlıca məsələ bu imkanları reallaşdırma bilmək, onu konkret işə çevirməkdən ibarətdir. Bu isə ali pedaqoji təhsil müəssisələrində pedaqoji təcrübənin təkmilləşdirilməsi üzərində daim işlək mexanizmin olmasından xeyli asılıdır. Müasir təhsil quruculuğu sahəsində aparılan işlər, pedaqoji təcrübənin statusunun qaldırılmasına verilən tələblər pedaqoji təcrübəyə potensial pedaqoji fəaliyyət resursu kimi baxılmasını və ona rəhbərlik edən metodistlərin bu işə yaradıcı münasibət göstərməsini tələb edir.

Müəllimlik ixtisası üzrə təhsil alan tələbələrdə peşə səriştələrinin formalaşmasının ən yaxşı yolu onların məktəb təcrübəsinə ayrılmış müddət ərzində fəaliyyətlərinin səmərəli təşkilidir. Bu müddətdə tələbələr dərslərlə yanaşı, məktəb mühitinin xüsusiyyətləri, qarşılıqlı münasibətlər, rəhbərlik və tabeçilik, şagirdlərlə, valideyinlərlə, işin xüsusiyyətləri ilə yaxından tanış olsalar, özlərini gələcəkdə üzləşə biləcəkləri problemlə hallara, çətinliklərə hazırlaya bilərlər.

Deməli, müəllim tələbələrini ilə düzgün ünsiyyət qursa, daim öz üzərində işləsə, peşə biliyini artırırsa, müasir təlim texnologiyalarından xəbərdar olsa, şagirdyönümlü təhsilin əsas istiqamətini anlaya bilsə, o, pedaqoji prosesdə təlim-tərbiyənin keyfiyyətinin artmasında və gələcək uğurların qazanılmasında böyük rol oynayacaqdır. Pedaqoji təcrübə dövründə tələbələrin fəal fəaliyyətə qoşulması, onların müəllimlik işinin incəliklərini öyrənmə maraqlarını daha da artırır və pedaqoji peşəyə bələdləşmələrinə, adaptasiya olunmalarına bilavasitə yaxından təsir edir.

## Ədəbiyyat

1. Azərbaycan Respublikasında Təhsilin İnkişafı üzrə Dövlət Strategiyası. Bakı, 2013
2. Bəşirov B.Y. “ Ali məktəb didaktikası. Bakı: Maarif, 1992.
3. A.O. Mehrabov “Azərbaycan təhsilinin müasir problemləri”. Bakı: Mütərcim, 2007
4. Həsənov R., Mirzəliyev M. “Şagird şəxsiyyətinin formalaşmasında yeni pedaqoji texnologiyalar // Azərbaycan məktəbi, 2002
5. Azərbaycan Respublikasında ümumi təhsilin Milli Kurrikulumu. Bakı: 2009
6. Ağayev Ə.Ə. Təlim prosesi: ənənə və müasirlik. Bakı: Adiloğlu, 2006

7. Əhmədov H.M. XIX əsr Azərbaycan məktəbi. Bakı: Təhsil, 2006
8. Əliyev P.B., Əhmədov H.H. Təhsil müəssisələrində tərbiyə işinin təşkili. Bakı: ABU, Təhsil, 2006
9. Əlizadə Ə.Ə. Yeni pedaqoji təfəkkür. Bakı: Adiloğlu, 2001
10. Hüseynzadə R.L. Təhsilin humanistləşdirilməsi və demokratikləşdirilməsi. Bakı: 1997
11. İlyasov M. Məktəbdə peşəyönümü işinin sistemi. Bakı: 1997.

UOT 808.1; 82.08

### **Azərbaycan publisistikasının spesifik xüsusiyyətləri**

*fil.f.d. Rüstəmxanlı Tənzilə Yolçu qızı*  
*AMEA Ədəbiyyat İnstitutu*  
*Azəri-Türk Qadınlar Birliyi*

Məlum olduğu kimi, ədəbiyyatın bir növü olan publisistika da bədii ədəbiyyat kimi insanın həyat və düşüncələrinin özünəməxsus panoramını yaradır, ancaq ədəbiyyatda gözəllik, ideal, estetika üstünlük təşkil etdiyi halda, publisistikada emosiya, ictimai məzmun və aktuallıq daha qabarıq şəkildə özünü büruzə verir. Publisistikanın məqsəd və vəzifələri, ideya-estetik xüsusiyyətləri, publisistik janrların özünəməxsusluğu və s. üzərində ciddi araşdırmalar aparan rus tədqiqatçıları Q.V.Kolosov və E.A.Xudyakova bu ədəbi növ barədə fikirlərini aşağıdakı kimi yekunlaşdırırlar: "... publisistika hər şeydən əvvəl ictimai praktikanın təsiri altında daim inkişaf edən, cari həqiqətləri əks etdirən yaradıcılıqdır, informasiyanın (müasir tarixin) xüsusi axınıdır. Empirik fakt və mühakimələrdə, aktual hadisələri siyasi nöqtəyi-nəzərdən analiz etmək və operativ qiymətləndirmək imkanı verən anlayışlarda, ideyalarda, publisistik obrazlarda, hipotezalarda əks olunan və beləliklə, ictimai fikri ifadə etmək və formalaşdırmaq imkanı yaradan, eyni zamanda bu vasitə ilə ictimai fikrə təsir edən və insanların bütün praktiki fəaliyyətini inkişaf etdirən bədii inikas formasıdır" [4, s.14-15].

Filologiya elmləri diktoru Elçin Mehrəliyev də təxminən oxşar fikir səsləndirir. Publisistikanın ədəbi prosesin çox mühüm və məhsuldar bir qolunu təşkil etdiyini bildirən E.Mehrəliyev yazır: "Biz həyat axarının ahəngini, dövrün nəbzinin döyüntüsünü ədəbi yaradıcılığın digər növlərindən daha çox publisistikada hiss edirik. Publisistika - zamanın, mühitin tələblərinə müvafiq olaraq yaradıcılıq potensialını aktiv ictimai fəaliyyət üsuluna çevirmək vasitəsi, sənətkarın həyata nüfuzunun başlıca barometri, mövcud problemin həlli istiqamətində düşünməyə və hərəkətə sövq edən yeni fikir, ideya, enerji ötürücüsüdür" [6].

Azərbaycan jurnalistikamızın yorulmaz tədqiqatçıları Cahangir Məmmədli və Allahverdi Məmmədli "Klassikanın təsir gücü" adlı məqalədə Azərbaycan publisistikasının tarixdəki yerini aşağıdakı kimi dəyərləndirmişlər: "XIX əsrin sonu – XX əsrin əvvəllərində Avropada qəzet, jurnal dünyasının yaratdığı imkanlar Azərbaycanın da qabaqcıl ziyalılarının sözü birbaşa ünvana çatdıran publisistikaya meylini gücləndirdi. Publisist sözün H.Zərdabi, Ə.Ağaoğlu, Y.V.Çəmənəminli, C.Məmmədquluzadə, Ö.F.Nemanzadə, Ü.Hacıbəyov, M.Ə.Rəsulzadə, Ə.Hüseynzadə... kimi elə ustalar yetişdi ki, ədəbi yaradıcılığın bu növü cəmiyyətdə ən güclü təsir vasitəsinə çevrildi" [7, s.110-111].

Milli istiqlal ideyası həmin dövr publisistikasının ideya-siyasi mahiyyətini müəyyən edən, milli ideali bədii-estetik fikrin fəvqünə qaldıran ən əsas fikir mühərriki idi. "XIX əsrin ortalarında M.F.Axundzadə ilə başlayan, N.Vəzirovla davam edən və XX əsrin əvvəllərində Y.V.Çəmənəminli, C.Məmmədquluzadə, M.S.Ordubadi, Ə.Haqverdiyev, Ə.Qəmküsar, M.Ə.Möcüz və digərləri tərəfindən davam etdirilən yazıçı publisistikası milli özünüdərk, azərbaycançılıq prosesinin gücləndirilməsində mühüm rol oynadığı" kimi, XX əsrin son onilliklərində də Azərbaycan publisistikası millətin təşkilatlanmasında, siyasi mübarizə meydanına çıxmasında, istiqlal məfkurəsinə yiyələnməsində son dərəcə əhəmiyyətli rola və funksiyaya malik olmuşdur.

Həmin dövrdə bütövlükdə sovet cəmiyyətində müəyyən “istiləşmə” var idisə də, kommunist senzurası hələ də ayıq-sayıqlığını itirmir, hər bir redaksiya materialını xüsusi diqqət və ehtiyatla yoxlayır, başını Kreml əsasının cızdığı xətdən yuxarı qaldırmaq istəyən fikir adamları dərhal cəzalandırılırdı. Buna görə də xalqın taleyi, milli düşüncə ilə bağlı olan əsas fikirlər çox vaxt sətiraltı mənalarda, eyhamlarda ifadə olunurdu: “1960-cı illərdən başlayaraq Sovet İttifaqında yaşayan xalqlarda, o cümlədən azərbaycanlılarda ədəbiyyatda və mədəniyyətdə milli dəyərlərə yenidən maraq yarandı, “milli özünüdərk gücləndi, müstəqillik ruhu qaçılmaz ehtirasa çevrildi”... O illərin senzurası ilə mübarizə şəraitində qələmə sarılan adamlar, yəni altımışincılar əsrin əvvəlində “Fyüzat”çılarının, “Molla Nəsrəddin”çilərin istifadə etdikləri “Ezop dili”nin üslub və maneralarından istifadə etməyə başladılar. Altımışincılar-o dövrün bədii publisistikasını yaradanlar müstəqillik ərəfəsində əsasən “Azərbaycan”, “Ulduz”, “Qobustan” jurnallarında çap olunurdular” [1, s.192-195].

Bu dövrdə Rəsul Rza, Məmməd Araz, İsa Muğanna, İ.Şıxlı, Anar, Elçin, Hidayət, İlyas Əfəndiyev, Nurəddin Babayev, Mirzə İbrahimov, Bəxtiyar Vahabzadə, Sabir Rüstəmxanlı, Tofiq Abdin, S.Təbrizli və digərləri mətbuatda cəsarətli yazılarla çıxış edir, öz fikirlərini müxtəlif vasitələrlə xalqa çatdırmağa, milli yaddaşı oyatmağa çalışırdılar.

Azərbaycan publisistikasının bu illərdəki inkişaf dinamikası, mövzu rəngarəngliyi, dil-üslub keyfiyyəti, ideya-estetik xüsusiyyətləri barədə bir çox tədqiqat işləri ərsəyə gəlmişdir. Onların sırasında "Azərbaycan" jurnalının 53 illik (1923-1976) fəaliyyəti haqqında Rasim Tağıyevin qələmə aldığı "Azərbaycan" jurnalı və Azərbaycan Sovet ədəbiyyatının aktual problemləri (1923-1976-cı illər) kitabını, Bəxtiyar Məmmədovun "Azərbaycan bədii publisistikasının inkişaf meyilləri və sənətkarlıq məsələləri (XX əsrin II yarısında)", Aygün Əzimovanın "Müstəqillik dövrü Azərbaycan mətbuatında bədii publisistika" ("Azərbaycan", "Ulduz", "Qobustan" jurnallarının materialları əsasında) adlı dissertasiya işlərini göstərə bilərik.

Bu dövrün publisistikasının xarakterik xüsusiyyətlərindən biri də hadisələrin yerini və zamanı dəyişməklə senzuradan yan keçmək cəhdi özünü göstərir. Rəsul Rzanın 1968-ci ildə nəşr olunmuş “Mənim fikrimcə” kitabı bu mənada diqqəti daha çox çəkir. Kitabda getmiş “Afrikam, Afrikam! Su yerinə axır qan” adlı yazıda fransızlar min kilometrə məsafəni adlayaraq Afrikaya-Tunisə gəlmələri, burda xalqa qanlı divan tutmaları şairin qəzəbini coşdurur. Müəllif yazır: “Onlar müstəmləkəçi ekizləri- ingiltərəli, belçikalı, amerikalılar kimi Afrikaya neft qoxusuna, almaz parıltısına, qul sorağına, qızıl cingiltisinə gəldilər. Əsrlərin qaranlıq, iztirablı yollarında Afrika torpaqlarının əsl yiyələrinin-ərəblərin, zəncilərin qızıl qanı ilə səhraları boyadılar, müstəmləkəçiliyin şərəfsiz tarixini yazdılar” [10, s.355].

Dövrün ideoloji təbliğat maşınının yalan püskürən mexanizmlərinin arxasından Azərbaycan xalqının, Mərkəzi Asiya respublikalarının insanlarının faciə və fəlakəti boylanırdı. Kreml də Paris kimi müsəlman əhaliyə meydan oxuyur, hər hansı bir etirazı qanla boğmağa hazır idi.

Biz bu ruhu Mirzə İbrahimovun publisistikasında da aydın görürük. Ən görkəmli Azərbaycan publisistlərindən olan M.İbrahimov “Sarı sim” (1958), “Mənim ömür kitabım” (1979, rus dilində) əsərlərində insan haqları, sosial ədalət mövzuları ilə yanaşı, xalqın azadlıq arzularını ön plana çəkmişdir. “...Aktual ictimai-siyasi mövzuda yazılmış məqalələri M.İbrahimovu qızgın və aydın alovlu publisist təfəkkürünə malik yazıçı kimi səciyyələndirir. M.İbrahimovun publisistikası yazıçının həyat hadisələrinə, dünya hadisələrinə çevik, dərhal cavabının ifadə formasıdır” [8, s.23].

1990-cı ildən başlayaraq buraya daha bir mövzu əlavə olunur- Qanlı yanvar. Həmin dövrdə “Fəryad səsləri” (Bəxtiyar Vahabzadə), “Əsrə bərabər gecə” (Fazil Rəhmanzadə), “Şəhidlər” (Rafiq Səməndər), “Kəsilməyən həyəcan fiti” (Faiq Balabəyli), “Cəlladımız zalım idi” (Tofiq Qəhrəmanov) kimi sənədli-publisist yazılar meydana çıxır və həmin mövzu bu günədək davam etməkdədir.

Bəxtiyar Vahabzadənin publisistikası Azərbaycan ədəbi-ictimai fikrinin formalaşmasında, inkişafında önəmli rol oynayıb və öz təsir gücünü bu gün də qoruyub saxlamaqdadır. Bəxtiyar Vahabzadə vətəndaş şairidir. Millətinin, ölkəsinin ağrı-acılarını, uğurlarını, sevinclərini bütün varlığıyla yaşamış və yaşamaqdadır. Belə bir şairin isə publisistikaya müraciət etməsi çox təbiidir [11].

Sabir Rüstəmxanlı yaradıcılığa şeirlə başlamışdır və onun “Kəndim” adlı ilk şeiri 1957-ci ildə Yardımlıda çıxan “Yenikənd” qəzetində dərc olunmuşdur. Amma bu, heç də o demək deyil ki, Sabir Rüstəmxanlı jurnalistikaya, xüsusilə də, publisistikaya sonradan gəlmişdir. O, “Yurd sevgisi, söz namusu” adlı məqaləsində yazır ki, həyatının ciddi şəkildə ədəbiyyata bağlanması da elə

qəzetlə başlandı, yaşamaq üçün yazmaqdan başqa yolum qalmamışdı, ictimai ədalətsizliklərə etiraz üçün qəzətdən yaxşı kürsü və meydan yox idi, bədii və publisistik yazılar vasitə idi [9, s.10].

Sabir Rüstəmxanlının publisistik yaradıcılığını əsərlərin mündəricə və ruhuna görə üç dövrə ayırmaq olar: 1. 1967-1988-ci illər dövrü; 2. 1988-1994-cü illər, 3. 1994-cü ildən bu günə qədərki dövr.

Xalq yazıçısı Elçin Əfəndiyev “Azərbaycan ədəbi tənqidinin və ədəbi prosesin problemləri” adlı kitabında ədəbi tənqidin mövqeyinin necə olması ilə bağlı Y.Qarayevdən bir misal gətirir: “Y.Qarayev bir məqaləsində özünəməxsus obrazlı şəkildə yazır ki, “bugünkü ədəbi tənqidimizdə Faust müdrikliyindən elə bil daha çox Mefistofel narahatlığı çatışmır”. Müəllif fikrini inkişaf etdirərək bildirir ki, belə bir narahatlıq çatışmadıqda müdriklik yoxa çıxır, ədəbi tənqid vəsfnaməyə çevrilir, ədəbiyyatın inkişafı düzgün istiqamətdə getmir. Sonda Elçin məhz bu xüsusiyyətə görə müasir ədəbi tənqidi müsbət ənənədən uzaqlaşmaqda qınayır (2, s.220). Şair Ağacəfər Həsənlı onu zamanın ən dəyərli əsərləri ilə müqayisə edərək yazırdı: “Çoxlu sayda kitablar nəşr olunub, yazılıb, yazılacaq da! Bu kitabın (“Ömür kitabı” nəzərdə tutulur) misli-bərabəri yoxdur, kitablar kitabıdır. Azərbaycan xalqı üçün bu kitab Lev Qumilyovun “Qədim Rus və Böyük Çöl” kitabıdır, Oljas Süleymenovun “Aziya”sıdır, Çingiz Aytmatovun əski qırğız türkünün tarixindən bəhs edən romanlarıdır. Məzmun, forma bir yana, bu kitab M.F.Axundovun “Kəmalüdüvlə məktubları” əsərinin əks-sədasıdır” [3].

Sabir Rüstəmxanlı özü “Ömür kitabı”nı məhəbbət məktubu adlandırırdı. Bu, Vətənə, millətə, onun içindəki inama və azadlıq idealına ünvanlanmış bir məktub idi. Sabir Rüstəmxanlının bu tip yazılarında istehza sarkazm səviyyəsinə, tənqid üsyan dərəcəsinə yüksəlir və onlar, deyərdim ki, siyasi pamfletin ən yaxşı nümunələridir. S.Rüstəmxanlının 1990-cı ildə sentyabrın 24-də qələmə aldığı Azərbaycanın o zamankı Prezidenti Ayaz Mütəllibova ünvanlanmış “Tarix qarşısında məsuliyyət” adlı yazısı həcm baxımından kiçik olsa da, məzmununa görə salnaməyə bərabər bir tarixi sənəd sayıla bilər.

Əslində, publisistik yanaşma mövzu və ideyanın dərkində oxucunun əlindən tutan, ona hadisələrin mahiyyətinin qavranmasında yardımçı olan əsas vasitələrindən biridir. T.J.Maşarıpova bununla bağlı yazır: “Mərkəzi Asiya xalqlarının ədəbi ənənələri göstərir ki, publisistika təkcə jurnalistikanın deyil, bədii ədəbiyyatın da tərkib hissəsidir. Şübhəsiz, Abdulla Qədirinin, Tulepbergen Kaipbergenovun, Çingiz Aytmatovun, Muxtar Auezovun romanları, İbrahim Yusupovun, Abdulla Aripovun bir çox şeirləri publisistika ilə doludur. Bu, milli-ədəbi adət ənənələrlə yanaşı, adiçəkilən yazıçıların unikal yaradıcılıq qabiliyyəti ilə bağlıdır... Publisistika hər bir ciddi ədəbiyyat üçün təbiidir. Həqiqi publisistika bədii kamilliyin sifətidir” [5]. Azərbaycan publisistikası bu gün də öz parlaq düşüncələriylə daim cəmiyyəti irəliləyə doğru sövq edən, öz fəaliyyətiylə ədəbiyyatımızın aparıcı qüvvəsi olan ədiblərimizin, qələm sahiblərinin yaradıcılığında geniş şəkildə inkişaf etdirilməkdə davam edir.

## Ədəbiyyat

1. Азимова А.Г. Азербайджанская журнальная публицистика: истоки и пути дальнейшего развития // Молодой ученый, 2011, № 3, с.192-195
2. Əfəndiyev E.İ. Azərbaycan ədəbi tənqidinin və ədəbi prosesin problemləri. Bakı: Çinar-Çap, 2003, 302 s.
3. Həsənlı A. Sabir Rüstəmxanlı – 65 Müdriklik, Yetkinlik, bütövlük... “525-ci qəzet”, Bakı, 2011, 20 may
4. Колосов Г.В., Худякова Э.А. Журналистский творческий процесс (общая модель публицистического творчества). Воронеж: Изд-во Воронеж. ун-та, 1984
5. Машарипова Т.Ж. Публицистика и литература: общие и отличительные особенности, <http://vestnik.journ.msu.ru/books/2014/2/publitsistika-i-literatura-obshchee-i-otlichitelnye-osobennosti/>
6. Mehrəliyev E.Ə. Publisistika: meyillər, problemlər, axtarışlar. “Ədəbiyyat qəzeti”, Bakı, 2018, 02 iyun
7. Məmmədli C., Məmmədli A. Klassikanın əbədi təsir gücü. “Tarix və onun problemləri” jurn., Bakı, 2009, №3, s.110-111
8. Mirzə İbrahimov / Mətinin müəlifləri və tərtibçiləri N.Quliyev, Ş.Salmanov. Bakı: İşıq, 1988, 144 s.

9. Rüstəmханлы S.X. Dərdə əyilmə. Bakı: Qanun nəşriyyatı, 2013, 672 s.
10. Rza R. Mənim fikrimcə: məqalələr. Bakı: Azər nəşr, 1967, 419 s.
11. Uğur. Bəxtiyar Vahabzadənin publisistikası. "Xalq Səbhəsi" qəz., Bakı, 2014, 15 noyabr, № 208, s.11

УДК 94 (3)

### Переворот Мага Гауматы в Ахеменидской державе

*д.ф.и. Меликов Рауф Сейфулла оглу  
Институт истории НАНА*

**Этническая картина Азербайджана.** В последней четверти VI в. до н.э. в Ахеменидской державе произошли незаурядные события. Пока ахеменидский царь Камбиз в течение трёх лет воевал в Египте, в центральной части Ахеменидской державы начались волнения. В марте 522 г. до н.э., будучи в Мемфисе, Камбиз узнал, что маг Гаумата совершил переворот в Персии и под именем младшего брата Камбиза – Бардии провозгласил себя царём. Получив известие о дворцовом перевороте Камбиз направился в Персию, но умер в пути при загадочных обстоятельствах (Herod., III, 61-79).

Как же удалось Гаумате совершить дворцовый переворот? Официальная версия этих событий, изложенная ахеменидским царём Дарием I, сохранилась в Бехистунской надписи (неполная арамейская версия этой надписи была обнаружена на папирусе из египетского острова Элефантина). В надписи указывается, что Бардия был младшим сыном Кира II. Его имя буквально значит «большой, великий». Геродот и вслед за ним ряд других античных авторов именуют его Смердисом. Ктесий сообщает, что умирая, Кир назначил Таниоксарка (так Ктесий называет Бардию) сатрапом нескольких восточных сатрапий, в том числе Бактрии и Парфии. Ксенофонт же полагает, что Танаоксар был сатрапом Мидии, Армении и кадусиев. Кстати, оба имени – Танаоксар и Таниоксарк – являются греческой калькой второго имени или прозвища Бардии Tanuvazarka «с великим телом» [4, 106]. Далее в надписи говорится: «Потом Камбиз убил этого Бардию. Когда Камбиз убил Бардию, народ не знал, что Бардия убит. Затем Камбиз отправился в Египет» (Beh., I, 10).

Согласно Бехистунской надписи, захвату власти магом Гауматой предшествовали волнения в Персии, Мидии и других странах, направленные против Камбиза. Эти волнения привели к власти мага Гаумату и прекратились с его воцарением. Гаумата совершил переворот 11 марта 522 г. до н.э., а к 1 июня того же года он получил всеобщее признание и, вероятно, короновался по древнему обычаю в Пасаргадах и стал царём Ахеменидской державы.

Имя Гаумата (др.-перс. Gaumāta-, элам. kam-ma-ad-da, вавил. gu-ma-a-tú, лат. Cometes) происходит из компонентов gau- «скот», и māta-, возможно, отсуффикса -mat, -ma<sup>nt</sup>, означающего наделённость чем-либо. Тогда имя в целом должно означать «обладающий скотом (быками или коровами)» [3, 254; ср. 6, 182-183].

Все источники единодушно утверждают, что правление Гауматы было спокойным. Тяжёлые поборы и воинская повинность вызывали сильное недовольство покорённых персами народов. Положение персов в завоёванных странах к концу царствования Камбиза было очень непрочным. В такой обстановке маг Гаумата освободил все подвластные народы от податей и воинской повинности на три года (Herod., III, 67). Очевидно, что это было сделано с целью удержания покорённых народов в составе державы.

Многие историки считают возможным говорить о мидийском характере переворота мага Гауматы. При этом они ссылаются на то, что в вавилонском варианте Бехистунской надписи он назван «мидиец [по имени] Гаумата, маг» [7, 55; 5, 110], в то время, как в остальных вариантах он упомянут просто как «маг Гаумата». Также эти исследователи отмечают факт переноса Гауматой своей резиденции в крепость Сикаяуватиш, расположенную в мидийской области Нисайя. Очевидно, что маг Гаумата осуществил этот перенос, опасаясь остаться в Персии [4, 40].

29 сентября 522 г. до н.э., после семи месяцев царствования Гауматы, во время праздника одного из богов зороастрийского пантеона (по всей вероятности, Митры) в

результате неожиданного нападения семерых заговорщиков, которые были представителями персидской родовой знати (Beh., IV, 80-88; Herod., III, 70), им удалось проникнуть во дворец. Во дворце они напали на мага Гаумату. Несмотря на то, что маг Гаумата упорно отбивался от заговорщиков (Herod., III, 78-79; Ctes., 29, 14), он всё же был убит. Царём заговорщики избрали Дария. С целью легитимизации своей власти Дарий женился на дочери Кира – Атоссе и на всех остальных женщинах из гарема Камбиза, а затем и Гауматы (до этого Дарий был уже женат и имел трёх сыновей). Большинство представителей персидской родовой знати примирилось с захватом власти Дарием.

Дарий заявляет, что он восстановил «святилища, которые маг Гаумата, разрушил». Поэтому некоторые исследователи полагают, что маг Гаумата разрушал персидские храмы и преследовал религиозные обычаи персов. Дарий также заявляет, что он «возвратил принадлежащие народу пастбища и стада, домашних рабов и дома, которые у них отобрал маг Гаумата» (Beh., I, 14). Это утверждение Дария, также кажется невероятным. Можно предположить, что Гаумата отбирал имущество у представителей персидской аристократии. Однако, как в самой Бехистунской надписи, так и в других источниках, не говорится о восстании персов против Гауматы. Многочисленные восстания, в том числе и в Персии, начались после прихода к власти Дария I. Именно после убийства мага Гауматы и воцарения Дарием I начались восстания сначала в Эламе, затем в Вавилонии, Маргиане, Персии и других областях Ахеменидской державы, а также на территории Азербайджана – в Мидии и Асагарте.

Кроме официальной версии, изложенной в Бехистунской надписи, о перевороте Гауматы рассказывают также Эсхил, Геродот, Ктесий, Ксенофонт, Платон, Помпей Трог, Плутарх, Страбон и Полиэн (Herod., III, 61-79; Polyaeon, VII, 11,2; Plat., Leg. III, 694-695; Epist. VII, 333a; Strabo XV, 3,24; Plut., Moral. 490a). Некоторые античные историки полагали, что Дарий убил не Гаумату, а младшего сына Кира. Вопрос убил ли Дарий действительно самозванца или же Бардию, ещё долго оставался животрепещущим. Об этом рассуждали также Порфирий в III в. до н.э., Аммиан Марцеллин в IV в.н.э. и поздние античные авторы – Агафий, Иоанн Антиохийский и Орозий (Amm. Marc., Hist. XXIII, 6,36; Oros. II,8).

Из современных исследователей М.А.Дандамаев полагает, что переворот совершил не маг Гаумата, а Бардия – сын Кира, и поэтому, по его мнению, “в Бехистунской надписи самый опасный враг Дария I постоянно называется “маг Гаумата” без указания на этническую принадлежность” [1, 134]. Но далее сам же М.А.Дандамаев утверждает, что маги – имя этническое [1, 236]. Пребывание мага Гауматы в крепости Сикаяуватиш он объясняет тем, что и ахеменидские цари в этот сезон отдыхали в своей резиденции в Мидии [2, 73]. Однако, М.А.Дандамаев не учитывает тот факт, что резиденция ахеменидских царей находилась в городе Экбатана, а не в крепости Сикаяуватиш. Тем не менее, М.А. Дандамаев отстаивает своё мнение о том, что известный из Бехистунской надписи маг Гаумата был ни кем иным, как младшим сыном Кира-Бардией.

## Литература

1. Дандамаев М.А. Иран при первых Ахеменидах (VI в. до н.э.). М., 1963.
2. Дандамаев М.А. Политическая история Ахеменидской державы. М., 1985.
3. Меликов Р.С. Древнеперсидские надписи. Транслитерация, перевод, глоссарий. Баку, 2013.
4. Меликов Р.С. Этническая картина Азербайджана в эпоху ахеменидского владычества (VI–IV вв. до н.э.). Баку, 2003.
5. Schmitt R. Zur babylonischen Version der Bisutun-Inschrift // *Archiv für Orientforschung*, Bd. 27, 1980.
6. Schmitt R. Wörterbuch der altpersischen Königsinschriften. Wiesbaden, 2014.
7. Voigtlander, E.N. The Bisutun Inscription of Darius the Great: Babylonian Version. In: *Corpus Inscriptionum Iranicarum. Pt. I. Inscriptions of ancient Iran. Vol. II. The Babylonian versions of the Achaemenian inscriptions. Texts I.* London, 1978.

## **Heydər Əliyev siyasətində tolerant mühitin qorunub saxlanması və ənənə əxlaqı**

*fə.l.f.d. Qasımova Təzəgül Mirzə qızı  
AMEA Fəlsəfə İnstitutu*

Tarixən Azərbaycan çoxmədəniyyətli bir dövlət olmuşdur. Əlverişli şərait bu torpaqlarda hələ qədim dövrlərdən insan məskunlaşmasına səbəb olmuş və bu torpaqlarda uzun tarixi dövr ərzində neçə-neçə tayfalar məskunlaşmışdı. Həmin ərazilərdə yaşayan tayfalar, bəziləri öz mənsubiyyətini itirmiş, bəziləri isə bu gün də Azərbaycan mədəniyyətində az və ya çox dərəcədə yer tuturlar. Yəni Azərbaycanda bu xalqlar diskriminasiyaya məruz qalmamışlar. Bu tarixi faktordur. Azərbaycan multikulturalizminin meydana gəlməsinin digər bir faktoru coğrafi faktordur. Azərbaycan olduqca əlverişli bir məkanda yerləşir. Və bu ərazidə müxtəlif mədəniyyətlər və sivilizasiyalar qovuşur. Bildiyimiz kimi, hər bir hadisənin, prosesin yaranmasının obyektiv və subyektiv səbəbləri olur. Bu səbəblərə diqqət yetirək. Buradan böyük İpək yolu keçmiş, ölkəmizin bu cür əlverişli coğrafi məkanda yerləşməsi onun etnik-mədəni müxtəlifliyə malik olan bir cəmiyyət kimi formalaşmasında və inkişafında mühüm rol oynamışdır. Bu sadələdiyimiz multikultural tolerant mühitin formalaşması, qorunub saxlanması obyektiv səbəblərdir. Subyektiv səbəbləri də diqqətdən kənar qoymaq olmaz.

Azərbaycan xalqı və ölkəni idarə edən dövlət xadimləri. Bu isə subyektiv səbəbdir. Ölkə daxilində multikultural mühit həmişə rəhbərlər tərəfindən elə tənzimlənir ki, burada etnik və dini zəmində ciddi münaqişələr baş verməsin. Tarixin müxtəlif dövrlərində də Azərbaycanda bu tolerant mühit qorunub saxlanılıb. Azərbaycan Xalq Cümhuriyyəti dövrünə nəzər yetirək. Parlamentdə ölkədə yaşayan bir neçə xalqın nümayəndəsi çalışırdı. Bəzi milli azlıqlar siyasi təşkilatlarda təmsil olunurdular. Və eyni zamanda milli azlıqların nümayəndəsi yüksək vəzifələri tuturdular. Multikultural mühit müstəqillik illərində daha da genişləndi. Ümummilli lider H.Əliyevin hakimiyyətə gəlişindən sonra bu multikultural mühitdə əsaslı dəyişikliklər hiss olundu. Etnik və milli mənsubiyyətindən asılı olmayaraq bütün vətəndaşlara vahid Azərbaycan dövlətinə mənsub olmalarının əsasında birlik hissi aşılmağa başlandı. Heydər Əliyevə görə çoxmillətlik bizim sərvətimizdir, üstünlüyümüzdür. O, bütün siyasi fəaliyyətini bu sərvətin əbədi olmasına yönəltdi. Azərbaycanın multikultural ənənələrinin dövlət tərəfindən qorunması işində ən vacib olan tərəf Ümummilli lider Heydər Əliyevin təşəbbüsü və göstərişi ilə bu məsələnin hüquqi sənədlərdə, o cümlədən Azərbaycan Respublikasının Konstitusiyasında əks olunmasıdır. Yəni multikulturalizm siyasətinin əsasını təşkil edən tolerantlıq prinsipləri Konstitusiyanın bir sıra maddələrində aydın şəkildə göstərilmişdir [1]. Heydər Əliyev siyasətinin əsası Azərbaycançılıq ideologiyasıdır. Bu ideologiya dinindən, dilindən, milliyətindən asılı olmayaraq hamını bir bayraq altında birləşdirdi. İdeyanı zaman doğurur. İdeologiya isə zəkanın məhsuludur. Məhz bu cür siyasət, bu cür tolerant mühit, tolerant əxlaq Heydər Əliyev zəkasının məhsuludur. Məhz Heydər Əliyev multikulturalizmi Azərbaycançılıq ideologiyasının tərkib hissəsinə çevirdi. İdeologiya baxışların və ideyaların elə bir sistemidir ki, onlarda insanların gerçəkliyə və bir-birinə münasibəti formalaşır, dərk edilir və qiymətləndirilir. Azərbaycançılıq ideologiyası da milli dövlət ideologiyası kimi Azərbaycanın unitar hüquqi və demokratik bir dövlət kimi inkişafına yönəlmişdir.

Tolerantlıq insan azadlıqları və hüquqlarının təsdiqi plüralizm və demokratiya əsasında baş verir. 1995-ci il noyabrın 16-da YUNESKO-nun Baş konfransının 28-ci sessiyasında tolerantlıq prinsipinə dair qəbul olunmuş bəyannamədə vurğulanır ki, “dözümlülük, ilk növbədə insan azadlıqları və universal hüquqların etirafı əsasında formalaşan fəal münasibətdir”, bununla yanaşı, “dözümlülük, insan hüquqlarına dair beynəlxalq hüquq aktlarında müəyyən olunmuş normaları iddia edən, həqiqətin mütləqləşdirilməsindən və ehkamçılıqdan imtina edən bir anlayışdır” [4].

Azərbaycançılıq ideologiyasının yaradıcısı Ümummilli lider Heydər Əliyev öz siyasətində milliliyin saxlanması şərti ilə multikulturalizm və tolerantlıq ideologiyasına xüsusi dəyər verir və qeyd edirdi ki, “Hər xalqın öz mentaliteti var. Bizim Azərbaycan xalqının mentaliteti onun böyük sərvətidir. Heç vaxt iki xalq bir-birinə bənzər dəyərlərə malik ola bilməz. Hər xalqın özünə, öz tarixi köklərinə, əcdadları tərəfindən yaradılmış milli-mənəvi dəyərlərinə bağlılığı böyük amildir” [3]. Ulu öndər Heydər Əliyevin fəaliyyəti nəticəsində ölkəmizdə 1999-cu ildən etibarən tolerantlıq



günü noyabrın 16-da qeyd edilir.

Sivilisasiyanın qovuşuğunda yerləşən Azərbaycan tarix boyu tolerantlığın, dini dözümlülüyün və mədəniyyətlərarası dialoqun vətəni kimi həmişə dünyaya açıq olmuşdur. Ümummilli lider Heydər Əliyevin əsasını qoyduğu və Azərbaycan prezidenti İlham Əliyevin həyata keçirməkdə olduğu multikulturalizm və tolerantlıq siyasəti Azərbaycan cəmiyyətinin monolitliyini qoruyub saxlamışdır. Bunun bariz nümunəsi:

Azərbaycan Respublikasının prezidenti İlham Əliyev tərəfindən 2016-cı ilin “Multikulturalizm ili” elan olunması tarixi zərurətdən irəli gələn bir hadisədir, qərardır. Həmin sərəncamda xüsusilə qeyd edilir ki, “Tarixi İpək yolunda yerləşən Azərbaycan müxtəlif sivilizasiyaların qovuşduğu məkan olaraq, əsrlər boyu milli-mədəni mühitin formalaşdığı, ayrı-ayrı millətlərin və konfessiyaların nümayəndələrinin sülh, əmin-amanlıq, qarşılıqlı anlaşma və dialoq şəraitində yaşadığı diyar kimi tanınmışdır. Ölkəmizdə multikulturalizm artıq alternativ olmayan həyat tərzinə çevrilmişdir [2].

Bu gün əminliklə qeyd etmək olar ki, əsas ümummilli lider Heydər Əliyev tərəfindən qoyulan multikulturalizm siyasəti davam etdirilir, Azərbaycanda həmin tolerant mühit qorunub saxlanılır və bu da ənənə halına çevrilmişdir. Məhz bu da Azərbaycan xalqının özünəməxsus əxlaqının nəticəsidir.

### **Ədəbiyyat**

1. Azərbaycan Respublikasının Konstitutsiyası. Bakı, Azərbaycan nəşr, 1997
2. Mədəniyyətlərarası dialoqun təşkilində Azərbaycan nümunəsi // fhn.gov.az/newspaper/?ture
3. Müstəqilliyimiz əbədidir. XV cild. Bakı, 2005, 2017
4. Səyyad Aran. Tolerantlıq – dini müxtəliflikdə birgə yaşayışın “qızıl ortası” // <http://scwra.gov.az/article/114/>

UOT 94 (479.24)

### **Məhəmməd Əmin Rəsulzadənin Məşrutə inqilabı dövründə fəaliyyətinə dair**

*t.f.d. İftixari Araş Hüseyn oğlu  
AMEA Tarix İnstitutu*

Müasir tariximizdə Azərbaycan dövlətçiliyinin əsasını qoyan müsəlman, humanist, ziyalı, jurnalist, inqilabçı və dahi dövlət xadimi Məhəmməd Əmin Rəsulzadə 1884-cü il yanvarın 31-də Bakının Novxanı kəndində ruhani ailəsində anadan olmuş və 1955-ci il martın 6-da Ankarada vəfat etmişdir. M.Ə.Rəsulzadə 1909-cu il 25 yaşında olarkən Təbrizdə, Tehranda və Azərbaycanın digər şəhərlərində olmuş, məşrutə hərəkatında yaxından iştirak etmişdir. O, Tehranda “İran-e nov” qəzetini banisi və 1910-cu ildə “İran Demokrat Partiyasının” yaradıcılarından biri olmuşdur. Təqdim olunan tezisdə M.Ə.Rəsulzadənin 27 ay ərzində Qacarlar İranda apardığı ictimai-siyasi fəaliyyəti, Məşrutə hərəkatı haqqında yazdığı məqalələri və İran tarixşünaslığında onun haqqında söylənmiş fikirlər nəzərdən keçirilib.

M.Ə.Rəsulzadənin yaradıcılığı, həyatı və siyasi-ictimai fəaliyyətinə dair yüzlərlə elmi əsərlər yazılmış və onlarla sənədli filmlər çəkilmişdir. Azərbaycan tarixşünaslığında M.Ə.Rəsulzadənin elmi yaradıcılığına və ictimai-siyasi fəaliyyətinə dair sanballı tədqiqat əsərləri nəşr edilmişdir. İran müəlliflərindən R.Rəisniyanın, H.Abadiyanın, F.Adəmiyyətin, M.M.Tabatabainin, S.H.Tağızadənin, K.Bayatın və T.Atabəkinin əsərləri nəşr olunmuşdur.

M.Ə.Rəsulzadənin ilk siyasi fəaliyyəti 1902-ci ildən rus müstəmləkəçiliyinə qarşı gizli şəkildə yaratdığı “Müsəlman Gənclik Təşkilatı” qurumunu təsis etmişdir. Onun siyasi jurnalistika fəaliyyətində çox zəngin olub. Belə ki, o, Azərbaycan, türk, fars, alman və s. dillərində yazmış və müxtəlif ölkələrdə nəşr edilmiş 1150 elmi-təhlili məqalənin, 27 kitabın, 6 tərcümə əsərinin və 9 şeirin müəllifidir [2, s.504].

M.Ə.Rəsulzadənin Qacar istibdadına və Məşrutə inqilabına dair ilk məqaləsi 20 fevral 1906-cı il tarixində “İrşad” qəzetində çap edilmişdir. Məqalədə Qacar dövlətində baş vermiş hadisələr

haqında, o cümlədən Müzəffərəddin Şah tərəfindən Məşrutə fərmanının təsdiq edilməsi və ədalətxananın təsis haqqında xəbər və təhlillər dərc edilmişdir. Rəsulzadə sonralar Tehrandə olarkən 1909-cu il avqustun 23-dən 1911-ci ilin iyununadək mütərəqqi ruhlu “İran-e nov” qəzetini də təsis etmişdir. Qeyd edək ki, M.Ə.Rəsulzadə İranda olarkən bir müddət “Ahad” qəzetini də nəşr etdirmişdir. “Bir xan” adlı kiçik həcmli romanında o, Təbrizdə qarşılaşdığı hadisələrdə bəhs edir.

M.Ə.Rəsulzadə 1909-cü ilin mart-1911-ci ilin iyun tarixlərində İranda olmuşdur. 25 yaşındaikən “Tərəqqi” qəzetinin müxbiri vəzifəsində Bakıdan Rəştə və oradan Təbrizə gedərək, məşrutə hərəkatında yaxından iştirak etmiş və Səttar xanla görüşmüşdür. M.Ə.Rəsulzadə Səttar xanı belə vəsf edir: “Sərdar qayətdə qanı isti bir adamdır, hərəkatı xeyli cəlddir, danışıqı çox ciddidir. Məşrutəpərəstliyi din dərəcəsinə qəvidir. Bu adam məşrutə tərəfdarı olmaqla fanatizm ediyor. Bütün hərəkatını, vücudunu, zori-bazusunu millətə sərf etmiş olan bu adam özünün təkrarən bəyan etdiklərinə görə Nəcəf üləması hökmi-müqəddəslərinə tabe olub, onlar nə əmr edirsə, bir an təxir etmədən icrayə hazırdır [1].

M.Ə.Rəsulzadənin “Tərəqqi” qəzetində çap etdirdiyi məqalələrindən aydın olur ki, Təbrizdə, Urmiyada, Ərdəbildə, Mərənddə, Tehrandə və digər şəhərlərdə cərəyan edən hadisələri yaxından müşahidə və təhlil etmişdir. Bu hadisələri əks etdirən 50-yə yaxın “İran məktubları”, “Yol təəssüratı” və “İran işləri” kimi başlıqlar altındayazdığı məqalələrini, əsasən, “Tərəqqi” qəzetində çap etdirmişdir [2, 446-450]. M.Ə.Rəsulzadə 1910-cu ildə bir qrup ziyalı, o cümlədən S.H.Tağızadə, H.Nəvvab, S.M.İskəndəri, Həkimülmük, Tərbiyə qardaşları və başqalarının iştirakı ilə “İran Demokrat Partiyası”nı təsis etmişdir. 1911-ci ilin iyununda müxaliflərin səyi və Rusiya səfirliyinin tələbi nəticəsində, Qacar İranının hüduqlarından uzaqlaşdırılmışdır.

M.Ə.Rəsulzadə Bakıda olarkən “İrşad” qəzetində çap etdirdiyi “İranda hürriyyət”, “İranda inqilab”, “İranda yanvarın doqquzu”, “İran işləri” və “Edam cəzası” adlı məqalələri cari prosesləri əks etdirirdi. O, dövrün vəziyyətini dərk edərək, neqativ düşüncələri tənqid etmiş və Məşrutə inqilabını və xalqın fəallığını dərinədən alqışlamışdır.

M.Ə.Rəsulzadənin “Tərəqqi” qəzetində çap etdirdiyi 50-dən artıq məqaləsində “İran işlərinə dair”, “Təbrizdən” və “İran məktubları” kimi başlıqlar altında Qacarlar dövründə baş verən hadisələr şərh olunur. Qəzetin 5 avqust 1909-cu il tarixli “Tehran vəqayei” adlı məqaləsində Məhəmmədəli Mirzənin peşmanlıq xəbərinin yayımı, İran hökumətinin rus səfirliyinə müraciəti, “Həblülmətin” qəzetinin bağlanması, Qəzvinə iki minə yaxın rus qoşununun ixtiyarında olan silahların sayı və Məclis vəkilliyinə namizədlərin siyahısı diqqəti çəkir.

M.Ə.Rəsulzadə 1909-cu il avqustun 23-dən 1911-ci ilin may ayınadək öz redaktorluğu ilə “İrane-nov” qəzetinin nəşr etdirmişdir. Demokratik hərəkat və mətbuat tarixində xüsusi yer tutan bu qəzet “İran Demokrat Partiyası”nın rəsmi orqanına çevrilmişdir. Məşhur ingilis alimi Edvard Braun bu qəzetin əhəmiyyəti haqqında yazırdı: “Bu Avropa tipli qəzet çar Rusiyasının təcavüzlərini rüsvay etdiyinə görə böyük əhəmiyyət daşıyırdı” [6, 252].

Tarixçi F.Adəmiyyətsərinin yarısını M.Ə.Rəsulzadəyə və onun fəaliyyətinə həsr etmişdir [4, 170-194]. E.Abrahamiyanın fikrincə, M.Ə.Rəsulzadə 1909-cu il iyulun 16-da Milli Məclisə üzv ola bilərdi. Lakin fars dilini yaxşı bilməməsi buna maneə olmuşdur [3, 104]. İranda şovinist fars məktəblərinə qulluq edən tarixçilər tərəfindən haqsız olaraq M.Ə.Rəsulzadəyə qarşı ittihamlar irəli sürülürdü. Onlar əsasən AXC-nin qədim Azərbaycan torpaqlarının bir parçasında yarandığını inkar etməyə can atırdılar [5]. Buna baxmayaraq, M.Ə.Rəsulzadənin AXC və İran münasibətlərinə dair yazdığı “İran və biz” və “Azərbaycan və İran” adlı məqalələrində ona qarşı bütün ittihamların cavabı verilmişdir [5, 77-92].

## Ədəbiyyat

1. “Tərəqqi” qəzeti, 28 may 1909, № 116.
2. Yaqublu N. Məhəmməd Əmin Rəsulzadə ensiklopediyası. Kitab Klubu MMC, 2013. 504 s.
3. Ervand A. Iran between two revolutions. Princeton University Press 1982. 561 p.
4. آدمیت فریدون. فکر دموکراسی اجتماعی در نهضت مشروطیت ایران، تهران پیام 1354.
5. آذربایجان در موج خیز تاریخ. با مقدمه کاوه بیات، تهران، شیرازه، چاپ اول، 1390، ص 172.
6. براون ادوارد. تاریخ مطبوعات و ادبیات ایران در دوره مشروطیت، ترجمه: محمد عباسی، تهران، معرفت، 1335.

**XVIII əsrin ikinci yarısı – XIX əsrin əvvəllərində  
Naxçıvan xanlığında sənətkarlıq**

*t.f.d. Budaqova Sahibə İbrahim qızı  
AMEA Tarix İnstitutu*

XVIII əsrin ikinci yarısı – XIX əsrin əvvəllərini əhatə edən xanlıqlar dövrünü Naxçıvan xanlığında sənətkarlığın inkişafı üçün heç də əlverişli dövr hesab etmək olmaz. Demək olar ki, fasiləsiz davam edən ara müharibələri və yadelli hücumlar, Azərbaycanın digər xanlıqlarında olduğu kimi, Naxçıvan xanlığında da sənətkarlığın inkişafına ağır zərbə vururdu. Lakin bütün bu çətinliklərə baxmayaraq, bölgənin bol xammal ehtiyatlarına malik olması və sənətkarların əsrlər boyu qazandıqları istehsal vəsaitləri bu sahədə hətta müəyyən uğurların əldə edilməsinə şərait yaradırdı.

Sənətkarlıq qədim zamanlardan Naxçıvan diyarında əhalinin ənənəvi məşğuliyyət sahələrindən biri olmuşdur. Naxçıvan diyarında sənətkarlığın inkişafı onun ayrı-ayrı sahələrinin həm istehsal etdiyi mallara olan tələbatı, həm də ticarət əlaqələrinin səviyyəsi ilə şərtlənmişdir. Başqa şəkildə desək, sənətkarlıq və onun ayrı-ayrı sahələri bir tərəfdən cəmiyyətin iqtisadi inkişaf səviyyəsinin, digər tərəfdən isə ölkənin xarici iqtisadi əlaqələrinin göstəricisi kimi çıxış edirdi.

Bununla belə, sənətkarlıq bir çox orta əsr şəhərlərində olduğu kimi, Naxçıvan və Ordubadın da sənayesinin özəyini təşkil edirdi. Yeri gəlmişkən onu da qeyd etmək ki, sənətkarlığı təkcə şəhərlərə aid etmək səhv olardı. Çünki kənd yerlərində ilkin tələbatı kənd sənətkarları – xüsusilə dəmirçilər, nalbəndlər, dulusçular və digər sənətkarlar təmin edirdilər. Kənd yerlərində sənətkarlığın inkişafında aztorpaqlı kəndlilərin rolu daha böyük idi. Çünki az olan məhsulu yığıdıqdan və kiçik torpaq sahəsini əkdikdən sonra, bekar qalan kəndlilər, istər-istəməz sənətkarlığı da inkişaf etdirirdilər. Kəndlilərin qış dövründə sənətkarlığa meyl etməsi onlar üçün daha çox həyat tərzini idir. Belə hallar qışı sərt keçən Naxçıvan xanlığında daha çox gözə çarpırdı. Çoxcəhətli təsərrüfatla məşğul olan kəndlilər ilk növbədə öz ailələrinin və təsərrüfatlarının ehtiyaclarını nəzərə alırdılar. Belə ki, kəndli ailələri çörək bişirir, ipək lifləri açır, yun darayır, yun sapları əyirir, rəngləyir, geyim paltarları tikir, dəri aşılayır, çarıq tikir, xalça toxumaqla məşğul olur, əl dəyirmanlarında un üyüdür, yaşayış evi və tövlə inşa edir, əmək alətləri hazırlayır, dülgərlik və dəmirçiliyi də inkişaf etdirirdilər.

Naxçıvan xanlığında elə bir kənd yox idi ki, orada sənətkarlıq mövcud olmasın. Lakin kəndlərdə sənətkarlıq müəyyən qədər inkişaf etsə də, bu daha çox şəhərlərdə, xüsusilə Naxçıvan xanlığının siyasi və iqtisadi mərkəzi olan Naxçıvan şəhərində mərkəzləşmişdi.

XVIII əsrdə Azərbaycan şəhərlərində, o cümlədən Naxçıvanda aşağıdakı sənət və peşə sahələri mövcud idi: dərzisi, papaqçı (börkçi), çəkməçi (başmaqçı), zərgər, sərrac, dəmirçi, misgər, toxucu, boyaqçı, qəssab, çörəkçi, bənna, xarrat, dülgər, şüşəsaz, keçəçi, palançı, dabbağ, bəzzad, kababçı və s. Sənətkarlıqda primitiv texnikadan istifadə edildiyindən hər bir sənətkardan yüksək ustalıq tələb olunurdu.

Yuxarıda sadalanan sənət sahələrindən Naxçıvan xanlığında toxuculuq, xüsusilə pambıq parça toxumaq sənətinin daha geniş yayılmasını mübaliğəsiz qeyd etmək olar. Toxuculuqla məşğul olan hər bir ailədə, demək olar ki, primitiv da olsa, əyirici və toxucu dəzgahı (mancanaq) var idi. Bu barədə İ.Şopenin əsərində oxuyuruq:

«Buradakı sənətkarların əksəriyyətini toxucular təşkil edir. Hər ailənin öz dəzgahı vardı ki, bu dəzgahlarda da qadınlar iplərdən bez toxuyur və pambıq parça hazırlayırlar».

Mütəxəssislərin verdiyi məlumatlara görə, təkcə Naxçıvan şəhərində 40 ailədə bez parça toxunurdu. Toxuculuq məhsulları, əsasən, hər bir ailənin öz təsərrüfat və məişət tələbatını ödəyirdi. Naxçıvanda boyaqçılığın inkişafına da diqqət yetirilirdi. Yunun və müxtəlif ev əşyalarının boyanılmasında təbii bitkilərdən istifadə olunurdu.

Naxçıvan şəhərində şüşəsazlıq inkişaf etmiş sənət sahələrindən biri idi. Burada hasil olunan adi şüşələrlə yanaşı, şəbəkələrin hazırlanmasında istifadə olunan al-əlvan şüşələr də hazırlanırdı. «Mətdarən»də («Matenadaran») saxlanan mənbələrin birindən məlum olur ki, İrəvan xanlığının hakimi Hüseynəli xan Naxçıvana məktub göndərərək Kəlbəlixandan xahiş edir ki, İrəvan şəhərində tikdirdiyi hamamın pəncərə şəbəkəsi üçün 400 ədəd müxtəlif rəngli şüşə göndərsin. Yeri gəlmişkən

qeyd etməliyik ki, son zamanlara kimi elə təsəvvür yaranmışdı ki, Azərbaycanda al-əlvan şəkə şüşələri yalnız Şəki xanlığında mövcud idi. Lakin yuxarıda gətirilən misaldan aydın olur ki, şəkənin coğrafiyası təkcə Şəki xanlığı ilə məhdudlaşmırdı. Digər tərəfdən, onu da qeyd etməliyik ki, şüşə hazırlamaq o qədər də asan peşə deyildi. Beləliklə, belə qənaətə gəlmək olar ki, Naxçıvanın şüşə istehsal edən sənətkarları öz məhsullarını xaricə göndərmək iqtidarında idilər. Bu isə həmin sənətkarların yüksək iş qabiliyyətinə malik olmalarına işarədir. Sənətkar emalatxanaları, dükanlar, əsasən bazar meydanlarında cəmləşirdi. Bu isə başlıca olaraq yerli, xarici və tranzit ticarətlə bağlı idi. Naxçıvan bazarında irili-xırdalı 138 dükan vardı. Onlardan yeddisi papaqçılara, on biri çəkməçilərə, ikisi zərgərlərə, beşi yəhər hazırlayanlara, biri qalayçılara və digər sənətkarlara məxsus idi.

Naxçıvan bazarında dükansız fəaliyyət göstərən peşə sahibləri də var idi ki, onları peşələrinə uyğun olaraq bu və ya digər yerlərdə işləmək üçün dəvət edirdilər. Həmin peşə sahiblərinə daşyonan (daşkəsən), bənnə, xarrat, dülgər və başqaları daxil idi.

Naxçıvan diyarında maldarlığın inkişafı gön və dəri işləmə üzrə sənətkarlığın inkişafı üçün əlverişli zəmin yaratmışdı. Şəhərdə bu sahədə on dükan (emalatxana) fəaliyyət göstərirdi. Naxçıvan diyarında qoyunçuluğun inkişafı sayəsində əldə edilən yun, xalçaçıları lazımi qədər xammalla təmin edirdi.

Naxçıvan xalçaçılarının hazırladıqları gəbə, palaz, xalça, cecim, məfrəc evin otaqlarını bəzəmək üçün, xurcun və çuval isə yola çıxanlar üçün istifadə olunurdu.

Naxçıvan diyarında əhəmiyyətinə, görə ikinci şəhər sayılan Ordubadda da sənətkarlıq inkişaf etmişdi. Lakin Naxçıvan şəhəri ilə müqayisədə Ordubad sənətkarlarının fəaliyyəti müəyyən qədər məhdud idi. Ordubadda boyaqçılıq, dəri aşılama və dulusçuluq başqa sənət sahələrinə nisbətən daha geniş yayılmışdı. Burada səkkiz dəri aşılama dükanı, iki keçəçi dükanı, bir boyaqxana və bir də dulusçu dükanı fəaliyyət göstərirdi. Ümumiyyətlə, Ordubad şəhərində otuz sənətkar dükanı var idi ki, onlardan da yuxarıda adını çəkdiyimiz sənətlərdən savayı, dərzilər, çəkməçilər, dəmirçilər, dəlləklər öz peşələri ilə məşğul olurdular.

Ordubadda, Naxçıvandan fərqli olaraq, qadınlar ev şəraitində ipək parça toxuyur və ipək saplar hazırlayırdılar. Toxuculuq sənətində Ordubadın xalçaçıları və bez parça hazırlayanları ustalıq baxımından heç də Naxçıvan sənətkarlarından geri qalmırdılar. Ordubad və ümumiyyətlə, Naxçıvan diyarında toxunan parçalara xarici bazarda da böyük ehtiyac duyulurdu.

Naxçıvan diyarında şəhərlərdən savayı, Dərələyəz mahalında, başqa kənd yerlərindən fərqli olaraq, əhali sənətkarlığın müxtəlif sahələri ilə məşğul olurdu. Mahalda toxuculuq daha çox inkişaf etmişdi. Burada da, əsasən, xalça, ipək və bez parçalar toxunardı.

Naxçıvan diyarında toxunan və xarici bazarda ən çox satılan parçalardan, qeyd edildiyi kimi, qırmızı rəngli bez parça olmuşdur. Bez parça çox zaman daha artıq ehtiyac duyulan Qarabağ və İrəvan xanlıqlarına satılmağa aparılırdı. Naxçıvan diyarında toxunmuş pambıq parçaları yerli tacirlər Türkiyə şəhərlərinə, o cümlədən Qarsa, Bəyazidə, habelə Gürcüstana aparırdılar. Əldə edilən məlumat görə, bir ildə Türkiyənin Qars və Bəyazid şəhərlərinə Naxçıvan diyarından 15 min puda qədər pambıq parça aparılmış. Ordubad şəhərində pambıq parçalarla yanaşı, xarici bazara ən çox ehtiyac duyulan ipək parçalar da ixrac edilirdi.

Yuxarıda deyilənlərdən belə nəticəyə gəlmək olar ki, Naxçıvan diyarında sənətkarlığın coğrafiyası, əsas etibarilə ölkənin iqlim şəraitindən və təbii sərvətlərindən asılı idi. Heç də təsadüfi deyildir ki, əhalisinin böyük bir hissəsi maldarlıqla məşğul olduğundan burada yundan hazırlanmış məmulatlar sənətkarlar tərəfindən hazırlanan əşyalar arasında ümdə yerlərdən birini tuturdu. Bez və digər pambıq parçaların sənətkarlar tərəfindən hazırlanması da bilavasitə kənd təsərrüfatı ilə, xüsusilə pambıqçılıqla əlaqədar idi. Lakin bu o demək deyildir ki, Naxçıvan diyarında sənətkarlığın digər növləri olmamışdır. Doğrudur, Naxçıvan diyarında ustalar sənətkarlığın başqa sahələri sahəsində də çalışırdılar. Lakin həmin sənətkarların taleyi əsas etibarilə gəlmə xammaldan asılı idi.

## **Qloballaşma kontekstində Ermənistan-İran münasibətləri (2008-2018-ci illər)**

*t.f.d. Kəlbizadə Elnur Həşim oğlu  
AMEA Qafqazşünaslıq İnstitutu*

Məlum olduğu kimi 1991-ci ildə müstəqilliyini əldə etdikdən sonra təcavüzkar siyasəti nəticəsində Ermənistan regionda özünütəcrid vəziyyəti yaratmışdır. Ərazi və “soyqırımı” iddiaları bu ölkənin qərb qonşusu Türkiyə ilə, Dağlıq Qarabağın işğalı isə şərq qonşusu olan Azərbaycan Respublikası ilə əlaqələrin kəsilməsinə, əməkdaşlıq imkanlarının tükənməsinə və eyni zamanda qloballaşma şəraitində bu ölkənin qlobal cəmiyyətə inteqrasiya proseslərinə maneə törədir. 2008-ci ildən sonrakı mərhələdə Ermənistanın şimal qonşusu olan Gürcüstanın Rusiya ilə soyuq münasibətləri, eləcə də tranzit ölkə kimi Gürcüstanın əsasən Azərbaycan və Türkiyənin tərəfdaşı rolunda çıxış etməsi Ermənistanla münasibətlərə ciddi mənfi təsir göstərmişdir. Belə olan halda İranla sıx əlaqələrin qurulması Ermənistan üçün xarici siyasətin həyati vacib istiqamətlərindən birinə çevrilmişdir. Bu dövrdə İranda və Ermənistanda irqçi çağırışları ilə populyarlaşan siyasətçilərin hakimiyyətə gəlməsi bu prosesə xüsusilə təsir göstərmişdir. Ari irqçiliyinin tərəfdarı kimi çıxış edən Mahmud Əhmədinejat və Serj Sarkisyan həmçinin bu ilki ölkənin qlobal məkana inteqrasiyasına əks mövqedə dayanmış, “ari qardaşlığını” qloballaşmaya alternativ kimi cəmiyyətə təqdim etməyə çalışmışlar.

Serj Sarkisyanın hakimiyyətə gəlməsindən az sonra Qafqazda cərəyan edən geosiyasi proseslər Ermənistan-İran münasibətlərində yeni istiqamətlərin açılması ilə nəticələndi. 2008-ci ilin avqust ayında Rusiya-Gürcüstan müharibəsinin baş verməsi Ermənistan üçün İranın əhəmiyyətini və ona olan iqtisadi marağı daha da artırdı. Bir sıra tədqiqatçılar bu dövrü İran-Ermənistan münasibətlərində yeni bir mərhələnin başlanğıcı kimi də dəyərləndirirlər [1, s. 17].

2009-cu ilin aprelində Ermənistanın yeni prezidenti kimi Serj Sarkisyanın İrana səfəri çox kritik bir dövrə təsadüf edirdi. Artıq Ermənistan başa düşürdü ki, Gürcüstanla-Rusiya arasında əlaqələr tam gərgindir və bu Ermənistanın əsas müttəfiqi sayılan Rusiya ilə əlaqələrini xeyli dərəcədə məhdudlaşdırır. Digər tərəfdən həmin ilin mart ayında Azərbaycan Respublikasının Prezidenti İlham Əliyevin Tehrana səfəri, tək ümid yerini itirmək istəməyən Ermənistan üçün arzuolunmaz idi. S.Sarkisyanla bərabər İrana gedən nümayəndə heyətinin tərkibində hökumətdəki əsas simaların təmsil olunması da məhz bununla bağlı idi. Nümayəndə heyətinin tərkibinə xarici işlər naziri Edvard Nalbandyan, Ermənistanın enerji və təbii resurslar naziri, Ermənistan-İran hökumətlərarası komissiyasının həmsədri Armen Movsisyan, nəqliyyat və rabitə naziri Qurgen Sarkisyan, Diaspora naziri Qranuş Akopyan, İqtisadiyyat naziri Nerse Eriçyan, parlamentin deputatı Artur Cavadyan, “ArmRosGazprom”un icraçı direktoru Karen Karapetyan və digər rəsmi şəxslər daxil idilər. İki ölkələrin prezidentlərinin görüşü zamanı müzakirələrdə diqqət çəkən əsas məqamlardan biri İranda erməni icmasının iki ölkə arasında əlaqələrin inkişafındakı yeri və rolu ilə bağlı idi. Əslində bu dövrdə Amerika və İsrailə açıq qarşılıqlı şəraitində olan və antisemitist çağırışları ilə seçilən Mahmud Əhmədnejadın xaricdə ölkəsinin maraqlarının müdafiəsi üçün erməni diasporuna böyük ehtiyacı var idi. Dünyanın müxtəlif ölkələrində yayılmış güclü yəhudi diasporasına qarşı İran erməni diasporasından istifadə etməyə çalışırdı. Səfər zamanı S.Sarkisyan erməni icmasının nümayəndələri ilə də xüsusi görüş keçirdi.

2011-ci ildə milli mənəvi dəyərlər sistemində Novruz bayramının heç bir yeri olmayan Ermənistanın dövlət başçısının Novruz bayramı münasibəti ilə İranda keçirilən şənliklərə dəvət olunması xeyli dərəcədə təəccüb doğururdu. Əsasən İran, Azərbaycan, Türkiyə və Mərkəzi Asiyaın türk xalqları tərəfindən qeyd edilən Novruzun xristian ermənilər üçün heç bir milli və mənəvi əhəmiyyət kəsb etmədiyi məlum idi. İran prezidenti M.Əhmədnejadın dəvəti ilə Tehrana qeyri-rəsmi səfər edən Serj Sarkisyan Novruz bayramı ilə əlaqədar tədbirdəki çıxışında dedi: “Bizim dostluğumuz, İran mühitində fırvan yaşayan erməni icması xristian və islam sivilizasiyalarının əməkdaşlığı və qarşılıqlı zənginləşdirilməsinin yaxşı nümunəsidir” [2]. Mahmud Əhmədnejad isə iki ölkənin regional məsələlərlə bağlı oxşar mövqelərdən çıxış etdiyini xüsusi vurğuladı [3, s. 53]. Bu yerdə haşiyə çıxmaq ki, M.Əhmədnejadın Ermənistanın sədaqətinə inamının Ermənistan tərəfindən “təsdiqlənməsi” uzun sürmədi. Cəmi bir il sonra Ermənistan ABŞ-la enerji sahəsində əməkdaşlıqla bağlı müqavilə imzaladı [8].

2011-ci ilin dekabrında İranın prezidenti Mahmud Əhmədnejad Ermənistana növbəti səfərini etdi. Bu səfər iki ölkə arasında əlaqələri daha da yaxınlaşdıracaq bir sıra sənədlərin imzalanması ilə də tarixə düşdü. Belə ki, bu zaman İran İslam Respublikasının Ermənistanın İnkişafına Yardım üzrə Anlaşma Memorandumu qəbul edildi. Ermənistan Respublikası Hökuməti ilə İran İslam Respublikasının Hökuməti arasında Araz çayında su elektrik stansiyasının inşası və istismarı üzrə əməkdaşlıq sazişi imzalandı. Bundan başqa Ermənistan Respublikası Hökuməti ilə İran İslam Respublikasının Hökuməti arasında əmək və sosial məsələlər sahəsində əməkdaşlıq haqqında saziş də imza atıldı.

2011-ci ildən fərqli olaraq 2012-ci il İran-Ermənistan əlaqələrində nisbətən də olsa anlaşılmazlıqların yaşandığı il kimi tarixə düşdü. 2012-ci ilin aprelində və avqustunda Ermənistanın xarici işlər naziri Edvard Nalbandyanın İrana ardıcıl səfərləri də məhz bu gərginliyin nəticəsi olmuşdu.

2012-ci il oktyabr ayının sonlarında Ermənistan Prezidenti S.Sarkisyanın İran prezidenti ilə təcili telefon danışığı məhz ikitərəfli münasibətlərdə yaşanan təlatümlərlə bağlı idi. Belə ki, ermənilər ənənəvi xarakterlərinə sadiqlik nümayiş etdirərək onları ağır iqtisadi böhrandan qurtaran İrana sözlün əsl mənasında xəyanət etmişdilər. Belə ki, İranla enerji sahəsində bir sıra razılaşmalar əldə edən Ermənistan 2012-ci ildə gözlənilmədən ABŞ-la enerji sahəsində müqavilə imzaladı. Sənədə əsasən ABŞ 10 il müddətində Ermənistanda yerləşən Atom Elektrik Stansiyasını təmin etməyi də öz üzərinə götürürdü [8]. AES-in İranın şimal sərhədlərinə çox yaxın ərazidə yerləşməsi İranı narahat etməyə bilməzdi. S.Sarkisyan İran rəsmilərini atılan addımın İranla strateji tərəfdaşlığa xəyanət olmadığına inandırmağa çalışır, erməni informasiya resursları isə İranı qısqanclıqda ittiham edirdilər.

2013-cü ilin avqustunda Ermənistan Respublikasının prezidenti Serj Sarkisyan İran İslam Respublikasına işgüzar səfər etdi. O, İran İslam Respublikasının yeni seçilmiş prezidenti Həsən Ruhaninin inaqurasiya mərasimində iştirak etdi. Qeyd etmək lazımdır ki, Həsən Ruhani 2016-cı ilə qədər Ermənistana birçə dəfə də olsun səfər etməmiş və bu illər ərzində münasibətləri gücləndirmək üçün əsas cəhdlər Ermənistan tərəfindən göstərilmişdir.

İrana 2013-cü ilin avqustundakı səfəri zamanı Ermənistan prezidenti Serj Sarkisyan avqustun 5-d Həsən Ruhaninin qəbulunda oldu. Açıqlanan rəsmi məlumatda deyilirdi ki, tərəflər ikitərəfli əməkdaşlıq məsələlərini, tarixi dostluq əlaqələrini müzakirə etmiş, eyni zamanda Dağlıq Qarabağ münaqişəsi ilə bağlı aparılan müzakirələr haqqında danışıqlar [7].

Bütün bu səfərlərə və atılan diplomatik protokolun tələb etdiyi qaydalara uyğun addımlara baxmayaraq Həsən Ruhaninin hakimiyyətinin ilk ilində İrandan Ermənistana səfərlər ən yaxşı halda nazirlər səviyyəsində gerçəkləşdirilmişdi.

2014-cü ilin əvvəllərində isə Ermənistanla İran arasındakı münasibətlər daha da kəskinləşdi. Məsələ ondan ibarət idi ki, 2013-cü ilin sonlarında Ermənistanla Rusiya arasında qaz idxalına dair müqavilə imzalandı. Bu müqavilənin imzalanması isə o demək idi ki, Rusiya İran-Ermənistan-Gürcüstan xətti üzrə İran qazının Avropa bazarlarına alternativ kimi çıxmasını istəmir və İranın ümumiyyətlə Ermənistana qaz ixracının qarşısını almağa çalışır. Bunun qarşılığında isə İran tərəfi Ermənistandan idxal olunan enerjiyə ehtiyac olmadığını və bunun İranın Ermənistana dostluq yardımını olduğunu açıqlamışdı. Ardınca isə İran prezidenti Həsən Ruhani Ermənistana nəzərdə tutulan səfərini təxirə salmışdı [4]. Hətta İran tərəfi əvvəllər xeyli yüksək səviyyədə müzakirə edilən İran-Ermənistan dəmiryolu xəttinin inşası ilə bağlı məsuliyyəti də Ermənistanın üzərinə qoyan açıqlama ilə çıxış etmişdi [5]. İllər boyunca Ermənistan üzərindən qazın Avropaya nəqli üçün məqsədli olaraq iş aparan İran tərəfi Rusiyanın əlində faktiki olaraq oyuncağa çevrilmiş S.Sarkisyan rejiminin atdığı bu addımla “erməni sadiqliyi”ni bir daha görmüş oldu. Ermənistan-İran münasibətlərin, o cümlədən iqtisadi əməkdaşlığın məhdudlaşmasında İrana qarşı tətbiq edilən sanksiyalar da əhəmiyyətli oldu. 2015-ci ilə qədərki dövrdə İranla-Ermənistan arasında ən əhəmiyyətli projelər sayılan Mehri Su Elektrik Stansiyası, İran-Ermənistan dəmiryolu xətti, neftayırma zavodunun inşası və yüksək gərginlikli üçüncü elektrik xəttinin inşası başa çatdırılmamış qaldı.

2015-ci ilin əvvəllərindən etibarən əməkdaşlığın yenidən inkişaf etdirilməsi imkanları barədə diplomatlar səviyyəsində danışıqlar aktivləşməyə başladı. 2015-ci ilin may ayının sonlarında Ermənistan müdafiə nazirinin birinci müavini David Tonoyan İrana səfər etdi. Tonoyan İranın müdafiə naziri Hüseyin Dehqan və onun müavini Məsih Furi ilə görüşlər keçirdi. Hərbi sahədə əməkdaşlıq imkanları müzakirə edildi. 2015-ci ilin oktyabrında İranın vitse-prezidenti İshaq

Cahangiri Ermənistana səfər etdi. Bu səfərlə eyni vaxtda Yeravanda Ermənistan-İran biznes forumu keçirildi. Noyabrda isə daha bir belə forum Tehrandə təşkil edildi.

2016-cı ilin dekabr ayında İran İslam Respublikasının Prezidenti Həsən Ruhaninin prezident kimi Ermənistana ilk səfəri oldu. Bu üç illik fasilədən sonra İrandan Ermənistana ən yüksək səviyyəli səfər idi. İran prezidentinin Ermənistana səfəri İsrailin baş naziri Benyamin Netanyahu'nun Bakıya səfərindən iki gün sonra reallaşdı. "Reqnum" başda olmaqla Ermənistana mövqe yaxınlığı ilə seçilən bir sıra informasiya agentlikləri bu səfəri İranın İsrail-Azərbaycan yaxınlaşmasına cavabı kimi dəyərləndirdilər [6].

Səfər zamanı Ermənistan Respublikası ilə İran İslam Respublikası arasındakı bir sıra sənaye sahələrində ikitərəfli əməkdaşlığın genişləndirilməsinə yönəlmiş sənədlər imzalandı. "Ermənistan Respublikası İdman və Gənclər Nazirliyi ilə İran İslam Respublikasının İdman və Gənclər Nazirliyi arasında idman sahəsində əməkdaşlıq haqqında Anlaşma Memorandumu", "Ermənistan Respublikası Fövqəladə Hallar Nazirliyi və İran İslam Respublikasının Daxili İşlər Nazirliyi arasında fəvqəladə hallar sahəsində əməkdaşlıq haqqında", "Ermənistan Respublikası Tarix Muzeyi ilə İran İslam Respublikasının Milli Muzeyi arasında əməkdaşlıq haqqında", "Ermənistan Respublikası İqtisadi İnkişaf və İnvestisiya Nazirliyi ilə İran İslam Respublikasının Mədəni İrs, Sənətkarlıq və Turizm Komitəsi arasında turizm sahəsində əməkdaşlıq haqqında", "Ermənistan Respublikası Hökuməti ilə İran İslam Respublikasının Hökuməti arasında Mehri-Nurdüz sərhəd məntəqələrində birgə fəaliyyət haqqında müqavilələr və Birgə bəyanat qəbul edildi.

Mövzunun tədqiqi aşağıdakı nəticələrə gəlməyimizə imkan verir:

- Ermənistan Respublikasında Serj Sarkisyanın, İran İslam Respublikasında Mahmud Əhmədnejadın hakimiyyəti dövrləri qloballaşma və qlobal əməkdaşlığa qarşı məhdud irqçi siyasətin alternativ olaraq təbliği ilə yaddqalan olmuşdur;

- Ermənistan İran prezidentinin bu cür baxışlarından istifadə edərək aparılan ikitərəfli danışıqlarda "arı qardaşlığı"nı qabartmağa çalışmışdır.

- Serj Sarkisyanın hakimiyyəti dövründə iki ölkə arasında siyasi münasibətlərin ən uğurlu ili 2011-ci il olmuşdur.

- 2012-ci və 2014-cü illər Ermənistan-İran münasibətləri tarixinə böyük böhran dövrləri kimi daxil olmuşdur.

### Ədəbiyyat

1. Qasımlı V, Şiriyev Z., Vəliyeva Z. İran-Ermənistan münasibətləri: geosiyasi reallıq versus, siyasi iddialar Bakı: SAM, 2011, 45 s.

2. Sarkisyan İrandadır. [www.bbc.com/azeri/news/story/2011/03/110328\\_iran\\_armenia.shtml](http://www.bbc.com/azeri/news/story/2011/03/110328_iran_armenia.shtml), 28.03.2011.

3. Месаед В. Иран и немусульманские страны Южного Кавказа (Армения и Грузия). Москва, 2015, 254 с.

4. Айрумян Н. Россия категорически запретила Армении покупать газ у Ирана. [www.lragir.am/ru/2014/05/15/36145/](http://www.lragir.am/ru/2014/05/15/36145/), 15.05.2014.

5. Осталось 300 км до иранской границы: Армения и Иран соединяют железные дороги. [www.panarmenian.net/rus/news/184656/](http://www.panarmenian.net/rus/news/184656/), 10.11.2014.

6. Президент Ирана Рухани прибыл с первым визитом в Армению. <https://regnum.ru/news/2220250.html>, 21.12.2016.

7. Рабочий визит Президента Сержа Саргсяна в Исламскую Республику Иран. [www.president.am/ru/foreign-visits/item/2013/08/04/Working-visit-of-President-Serzh-Sargsyan-to-Iran/](http://www.president.am/ru/foreign-visits/item/2013/08/04/Working-visit-of-President-Serzh-Sargsyan-to-Iran/), 04.08.2013.

8. Серж Саркисян и ревность Ирана. [www.lragir.am/ru/2012/10/31/26951/](http://www.lragir.am/ru/2012/10/31/26951/), 31.10.2012

## **Heydər Əliyev və təhsilin beynəlmilləşməsi**

*t.f.d. Məmmədov Tohid Dilən oğlu  
Dadaşzadə Əhliman İbrahim oğlu  
Sumqayıt Dövlət Universiteti*

Hər bir xalqın tarixində müstəsna xidmətləri olan böyük şəxsiyyətlərin elm və təhsilə münasibəti, bu sahələrin inkişafına verdikləri töhfələr onları təsdiq edən başlıca amillərdən biridir. Müasir Azərbaycan dövlətinin qurucusu ümumilli lider Heydər Əliyev də idarəçiliyin bütün mərhələlərində elm və təhsilin inkişafına xüsusi qayğı ilə yanaşmış, ilk növbədə xalqın intellektual gələcəyini düşünmüşdür. Bu sahədə qazanılan nailiyyətləri dövlət quruculuğu prosesinin vacib şərti, etibarlı təminatı hesab edən Ulu öndər milli təhsil sisteminin mütərəqqi prinsiplər əsasında inkişafı naminə bütün zəruri tədbirlər həyata keçirmişdir.

Dövrün tələblərinə cavab verən fəal maarifçilik kursunun həyata keçirilməsi, mütərəqqi yeniliklərin tətbiqi yolu ilə milli təhsil sisteminin müasirləşməsi, dövlət idarəçiliyi üçün yüksək mənəvi-əxlaqi keyfiyyətləri, intellekti, savadı ilə fərqlənən ixtisaslı kadrların yetişdirilməsi ulu öndər Heydər Əliyevin fəaliyyətinin bütün mərhələlərində prioritet məsələlər olmuşdur. Ümumilli liderin hələ Azərbaycana rəhbərliyinin birinci dövründə böyük uzaqgörənliklə həyata keçirdiyi elm, təhsil və mədəniyyət siyasəti müstəqillik illərində milli siyasi elitanın intellektual potensialının yüksəkliyində özünü göstərməklə aparılan islahatların praktik nəticələr verməsini təmin etmişdir. “Təhsil millətin gələcəyidir” deyən müstəqil Azərbaycan dövlətinin qurucusunun ötən əsrin 70-80-ci illərində respublikanın elm və təhsil sistemində yaratdığı möhkəm bünövrənin, dəyərli kadr potensialının, yüksək diqqət və qayğısının adekvat əks-sədası çağdaş tariximizdə bu sahənin ən möhtəşəm izlərinə çevrilmişdir [1]. Böyük strateq məhz bu illərdə təhsil sisteminin tənəzzüldən çıxarılması və ölkənin gələcək inkişafının elmi təməl üzərində qurulması, respublikanın intellektual resurslarının gücləndirilməsi üçün səylə çalışmışdır.

Həmin dövrdə respublikada məktəb tikintisi prosesinin sürətlənməsi, maarif işinin yüksək səviyyədə təşkili, ixtisaslı kadrlar hazırlayan yeni ali məktəblərin açılması, fundamental və humanitar elmlərin inkişafı, əldə olunan kəşflərin, iqtisadiyyatın bütün sahələrində tətbiqi Ulu öndərin təhsil siyasətinin əlasını təşkil etmişdir.

Bəşəriyyətin çoxəsrlik təcrübəsi göstərir ki, elmə, təhsilə qiymət verməyi bacaran dövlət başçıları öz ölkələrinin sürətli inkişafını təmin etmiş olurlar. Heydər Əliyev dühasının böyüklüyü də məhz ondan ibarətdir ki, o bütün fəaliyyəti boyu bu sahələrə diqqət və qayğısını əsirgəməmiş, cəmiyyətdə yüksək bilikli, intellektual və elitəli təbəqənin formalaşmasına çalışmışdır.

Təsadüfi deyildir ki, 1969-1982-ci illər həm də Azərbaycan elminin, təhsilinin intibah dövrü kimi xatırlanır. Ulu öndərin yeritdiyi siyasətin dərinliyi və uzaq hədəflərə hesablanması da məhz onun fundamental elmi prinsiplər üzərində qurulması, zəngin intellektual potensiala söykənməsi idi. Heydər Əliyev öz fəaliyyəti və siyasi təcrübəsində hər zaman elmi fikrin ən yeni, mütərəqqi nailiyyətlərindən faydalanmış, ziyalıya, müəllimə, alimə, hər zaman yüksək qiymət vermişdir. Bu gün milli təhsil sisteminin başlıca vəzifəsi, hərtərəfli biliyə, yüksək mədəniyyətə, mütərəqqi dünyagörüşə malik gənclər-gələcəyin kadrlarını yetişdirməkdir.

Son vaxtlar ölkəmizdə bu sahədə işlər diqqət mərkəzindədir. Təhsilin Avropa standartına uyğun təşkil edilməsi, dünya təhsil sisteminin inteqrasiyası istiqamətində yaxşı nəticələr əldə edilmişdir.

Təhsil hər bir xalqın milli intibahını təmin edən ən zəruri vasitədir. Cəmiyyət qarşısında duran bir sıra əsaslı problemlərin həlli, ilk növbədə bu sahənin tərəqqisindən keçir. Ən böyük mütəfəkkirlər mənəvi ideyaların təntənəsini məhz elm və təhsildə, insanların maariflənməsində axtararaq zəmanələrinin böyük maarifpərvərləri kimi tarixdə əbədlilik qazanmışlar. Təhsilin inkişafı sahəsində mövcud ənənələrin milli məqsədə yönəldilməsi, bu ənənələrin müasir tələblər səviyyəsində inkişafı isə müstəqil Azərbaycan dövlətinin memarı və qurucusu, ulu öndər Heydər Əliyevin adı ilə bağlıdır. Ümumilli liderimiz ölkəyə rəhbərliyinin bütün dövrlərində bu sahəyə diqqət və qayğısını əsirgəməmiş, daimi elmimizin, təhsilimizin himayədarı olmuşdur.

Təhsilin inkişafına göstərilən yüksək diqqət Azərbaycanın dünya miqyasında tanınılmasına, öz layiqli yerini tutmasına xidmət edir. Bu məqsədyönlü siyasətin nəticəsidir ki, Azərbaycan dövləti



öz inkişafını, sadəcə təbii sərvətlərin gətirdiyi dividendlərə bağlamır və mövcud resurslarını güclü insan kapitalının formalaşması yönündə qurur. Respublika iqtisadiyyatının yüksək inkişaf tempi təhsilin dünya standartları səviyyəsinə qalxması üçün yeni dövrün tələblərinə cavab verən çevik islahatlar aparmağa imkan yaratmışdır.

Son illər iqtisadiyyatımızda baş verən yüksək tempili inkişaf digər sahələrin o cümlədən təhsilimizin də yüksələn xətt üzrə inkişafı üçün mühüm təməl olmuşdur. Əlbəttə bu inkişafın əsasında dövlətimizin təhsilə qayğısı durur. Ölkə prezidenti İlham Əliyev təhsili özünün daxili siyasətində prioritet istiqamət kimi götürür və onun inkişafının daim qayğı göstərir. İlham Əliyev çox haqlı olaraq qeyd edir ki, “Yüksək təhsil səviyyəsi olmasa, peşəkar gənclər olmasa, gənclər ən mütərəqqi texnologiyalara yiyələnməsələr həqiqətən inkişaf etmiş dövlət qurmaq mümkün deyildir”. Məhz buna görə də təhsilin, elmin cəmiyyətdəki önəmli rolunun yüksək qiymətləndirilməsi və onlara göstərilən ardıcıl diqqət və qayğı sayəsində Azərbaycan təhsili son illər özünün yeni inkişaf dövrünə qədəm qoymuşdur.

Iqtisadiyyatın, həmçinin biznesin qloballaşması və beynəlmilləşdirilməsi prosesinin inkişafı ali təhsilin qarşısında effektiv iş qabiliyyətinə malik olan peşəkar kadrların hazırlanması kimi yeni məqsədlər qoyulur. Təhsilin beynəlmilləşdirilməsi əsasən aşağıdakı məqsədləri özündə hədəf seçir:

1. Ödənişli təhsil üzrə əcnəbi tələbələrin cəlb edilməsi vasitəsilə maliyyə daxil olmalarının artımı
2. Tədris planının genişləndirilməsi və tələblərin xarici partnyor ali məktəblərdə təhsil almaları
3. Mövcud resurslardan səmərəli istifadənin təmin edilməsi üçün ali məktəbin regional şəbəkəsinin genişləndirilməsi və s.
4. Tələbə və müəllimlərin beynəlxalq bilik və təcrübə mübadiləsində iştirak etmələri hesabına aparılan elmi tədqiqatların və təhsilin keyfiyyətinin yüksəldilməsi və s.

Təhsilin inkişafına göstərilən yüksək diqqət Azərbaycanın davamlı inkişaf strategiyasının mühüm istiqamətlərindən birinə çevrilmişdir.

Təhsilin inkişafına göstərilən yüksək diqqət Azərbaycanın dünya miqyasında tanınmasına, öz layiqli yerini tutmasına xidmət edir. Bu məqsədyönlü siyasətin nəticəsidir ki, hazırda müstəqil Azərbaycan dövləti öz inkişafını, sadəcə, təbii sərvətlərin gətirdiyi dividendlərə bağlamır. Respublika iqtisadiyyatının yüksək inkişaf tempi təhsilin dünya standartları səviyyəsinə qalxması üçün yeni dövrün tələblərinə cavab verən çevik islahatlar aparmağa imkan yaratmışdır.

## **Ədəbiyyat**

1. Heydər Əliyev. Təhsil, bilik, məktəb. “Müəllim” nəşriyyatı, Bakı, 2006, 383 s.

UOT 002.2:004.087(045); 512.162

### **Cəmiyyətin informasişdırılmasında kitabın rolu: ənənəvi və elektron kitablar**

*t.f.d. Abasova Leyla Qabil qızı  
Bakı Dövlət Universiteti*

Söz sənətini yaşadan, onun əsrlərin süzgecindən keçərək dövrümüzə qədər gəlib çatmasına zəmin yaradan kitabların bəşər cəmiyyətinin inkişafında əvəzsiz rolu vardır. Bəşəriyyətin minilliklərlə yaratdığı bugünkü sivilizasiya hamısı kitablarla əlaqədardır.

Professor Bayram Allahverdiyevin kitab haqqında fikirlər ibrətamizdir: “Kitab – kamilləşmək, inkişaf edib və mənəvi cəhətdən zənginləşmək üçün ən qiymətli incidir. Yaşayıb getmiş və yaşamaqda olan insanların yaradıcılıq qabiliyyətləri ilə məzmun və formaca zənginləşib, inkişaf edən kitablar aləmini düşündükcə istər-istəməz insanda belə bir fikir yaranır: Kitab! Nə qədər böyük möcüzə və qüdrətlidir... Onun gücü və imkanları necə də hədsiz-hüduzsuzdur! Biz bəşəriyyətin inkişafı naminə və bütün insanlar üçün geniş fəaliyyət meydanı açan kitablara

minnətdar olmalıyıq” [1, 3].

Cəmiyyətdə hər şey kitabdan başlanır: təhsil, elm, mədəniyyət, inkişaf, sivilizasiya. Ona görə bu gün malik olduğumuz bütün müsbət yeniliklər üçün kitablara borcluyuq.

Cəmiyyətin mədəni, elmi, siyasi səviyyəsinin yüksəlməsində kitab böyük əhəmiyyətə malikdir. Əlbəttə, çap kitabının yaradılması nəşriyyat prosesindən keçir və hər bir kitabın nəşri müəyyən məqsəd və vəzifəni yerinə yetirir. Əsərin nəşriyyat-redaksiya prosesində formalaşması, çapdan buraxılması nəşriyyat fəaliyyəti ilə əlaqədardır. Kitab əgər səviyyəlidirsə - cəmiyyəti öyrədir, düşündürür, emosional təsir gücünü artırır, bədii-estetik zövq verir. Bunlar hamısı bütövlükdə nəşirin səviyyəsinin və səriştəsinin göstəricisidir. Bir sözlə əsl nəşir - əsl maarifçi və vətəndaşdır.

Apardığımız araşdırmalar nəticəsində məlum olur ki, bu gün dünyada mövcud olan nəhəng dövlətlər (xüsusilə Avropa ölkələri) bu gün də ənənəvi kitab nəşrinə üstünlük verirlər. Kitab yaranan gündən informasiya daşıyıcısı, bilik mənbəyi olmaqla bərabər, həm də gəlirli ticarət əmtəsidir.

Müasir dövrdə informasiya-kommunikasiya texnologiyaları çox sürətlə inkişaf etməkdədir. Azərbaycanda informasiya cəmiyyətinin qurulması prosesi intensiv xarakter almışdır. Belə ki, bütün dünyada, o cümlədən ölkəmizdə informasiya kommunikasiya texnologiyalarının inkişafı nəticəsində elektron nəşrlər yaranmış və onun istifadəsi də cəmiyyət tərəfindən qəbul olunmuşdur. Lakin bəzən bir çox insanlar tərəfindən bu müzakirə obyektinə çevrilmiş, bir çox təzadlı fikirlər yaranmışdır. Belə ki, qeyd olunan məsələlərdən biri budur ki, elektron nəşrlər heç vaxt ənənəvi kitab nəşrinin yerini əvəz edə bilməz. Lakin biz bu kimi məsələləri çözməyə qədər, aydınlıq gətirib həlli yollarını axtarana qədər, bu inkişaf öz axarında həyata keçməkdədir. Yəni bunun qarşısını heç nə ilə almaq mümkün deyil. Bu gün dünyada istifadə edilən ən çox İnternet resursları, elektron nəşrlər cəmiyyət tərəfindən geniş istifadə edilən informasiya mənbəyidir. İnternet şəbəkəsində insanlar xüsusilə də gənc oxucular arasında ünsiyyət qurmaq mümkündür. Yeri gəlmişkən bu proses didaktik təhsil funksiyası ilə sıx əlaqədardır. İstimaı istifadə üçün nəzərdə tutulan hər bir saytın forumlar və qonaq kitabları kimi əks əlaqə vasitələri var.

Elektron nəşrlərin həyata keçirilməsi bizim düşündüyümüz qədər də asan, rahat bir məsələ deyildir. Ümumiyyətlə, respublikamızda bu gün bir çox dövlət və özəl nəşriyyatları fəaliyyət göstərirlər. Bu nəşriyyatların bəzilərində ənənəvi nəşrlərlə bərabər çox az sayda elektron nəşrlər də həyata keçirilir. Qeyd edək ki, informasiya cəmiyyətinin ideologiyası qlobal xarakter daşıyır, buna baxmayaraq hər bir ölkə ayrı-ayrılıqda onun üstünlüklərini qəbul edərək bu cəmiyyəti qurmağa çalışmalıdır. Biliyə, təhsilə əsaslanan kitab nəşri texnologiyalarının qurulması ölkədə yüksək ixtisaslı əhəlinin və informasiya texnologiyaları üzrə mütəxəssislərin olmasını olduqca zərurətə çevirmişdir.

Bu gün informasiya cəmiyyətində əhəlinin əksəriyyətinin fəaliyyəti informasiyadan istifadə imkanının olmasına əsaslanır. İnfomasiyadan sərbəst istifadə zənginliyə aparan yol kimi qiymətləndirilir. Lakin buna baxmayaraq ölkəmizdə mövcud problemlər üzə çıxarılmalı, onların həlli yolları araşdırılmalıdır. Belə ki, elektron kitabxanaların sayının çoxaldılması, istifadəsinin asanlaşdırılması üçün müəyyən tədbirlər hazırlanmalıdır. Elektron kitabxanaların saytlarında forumlara daxil olan şəxslər ona həmfikir olan yeni dostlar qazanır. Forumlar və qonaq kitabçaları canlı görüşməyi tələb etmir və inkoqnitonu (gizliliyi) saxlayır. Məsələn, bu uşaqlar üçün daha əhəmiyyətlidir. Eyni zamanda onlar uşağa öz gücünü qiymətləndirmək və özündə nələrisə dəyişməyə başlamaq imkanı yaradır. İnternetdən istifadə edən uşaq məktəbdə eşitmədiklərini öyrənmək, öz-özünün təhsilini artırmaq imkanı qazanır. Bu hansısa nadir xarici dil ola bilər, məktəb dərslərində olmayan qabaqcıl biliklər də ola bilər və s. Yəqin ki, bu uşağın İnternetdən ala biləcəyi ən əsas faydadır. Nəhayət estetik funksiya öz yeni təcəssümünü tapmışdır. Uşaq bir neçə interaktiv muzey və sərgiləri gəzəndən və müvafiq proqram məhsullarını mənimsəyəndən sonra özü də öz əsərlərini yaradıb internətlə yükləyə bilər. Bu gün ölkəmizdə uşaqların elektron kitabxanaları yox dərəcəsidir. Uşaqlar məhz o veb səhifəyə daxil olub öz sevdidi müəlliflərlə tanış olsun, onların həyatı haqqında biliklər əldə etməklə, əsərlərini oxuyub mütaliə etsin.

Ümumiyyətlə, yaşadığımız dövrü internetsiz təsəvvür mümkün deyil. İnternet resursları insanların vaxtına qənaət etməklə gündəlik həyatlarını daha da asanlaşdırmağa xidmət edir. Məktəblilər tədris və əyləncə vaxtlarını daha çox internet məkanında keçirməyə üstünlük verdiyindən internetdə faydalı resurslarla yanaşı şiddət, zorakılıq, narkotik vasitələr, pornoqrafiya, qumar oyunları, radikal ekstremizm və dini məzhəbçilik veb saytlarıyla rastlaşırlar. Bundan əlavə

internet şəbəkəsində yayılan “mavi balina” və oxşar oyunların yayılması uşaqların həyatını təhlükəyə atır. Bu kimi neqativ təsirlər onların psixikası və tərbiyəsinə də təsirsiz ötüşmür. Problemin əsası isə valideynlər baş verən mənfi proseslərə nəzarət edə bilmir.

İnternet məkanında çox təhlükəli mənbələr açıq şəkildə yəni hamıya əlçatan vəziyyətdədir. Valideynlər çox zaman uşaqlarının internetdən ancaq tədris üçün istifadə etdiklərini düşünürlər. Amma dünya üzrə verilən statistikalardan görünür ki, uşaqlar internetdə daha çox yəni 45 % pornoqrafik veb resurslarla, 40% pedofillərlə, 15 % isə tanımadıqları adamlarla rastlaşırlar ki, sonradan onlara həmin şəxslər tərəfindən görüş təyin olunur. Yaxud tanımadıqları şəxslər uşaqların vasitəsilə asanlıqla ailəyə məxsus məlumatları ələ keçirirlər. Təhlükəli “Mavi balina” oyunu keçən il ərzində 130 nəfər uşağı intihara təhrik etmişdir. İnternetdə bu tip oyunlar çoxluq təşkil edir. Bu oyunlardan başqa aqressivliyi təbliğ edən oyunlar da mövcuddur ki, bu oyunların iştirakçılarında psixoloji pozğunluqlar yaranır.

İnternet şəbəkəsinin sürətlə böyüməsi və bir sıra insanlarda asan varlanmaq üsullarından yararlanmaq cəhdləri problemin daha da kəskinləşməsinə gətirib çıxarır. Dünyada daha çox insan qanunsuz yollarla öz gəlirlərini artırmaq məqsədi ilə aktiv olaraq internetdən istifadə edirlər.

Axtarış sistemlərindən istifadə edərkən uşaqlar təhlükəli informasiyalarla rastlaşa bilərlər.

Bütün yuxarıda sadalanan neqativ halları aradan qaldırmaq üçün internetə qoşula bilən avadanlıqlarda və proqram təminatlarında “valideyn nəzarəti” adlı funksiya mövcuddur.

Bu funksiyanın mövcudluğu barədə valideynlərin maarifləndirilməsinə ehtiyac vardır.

Yeni yaradılmış Azərbaycan dilli veb resursda bütün internet təhlükələr barədə məlumatlar, avadanlıq və brauzerlərdə valideyn nəzarətinin quraşdırılması təlimatları və videoları yerləşdirilmişdir. Veb resursda təhlükəli saytlara girişi əngəlləyən pulsuz və pullu proqram təminatları və onlardan düzgün istifadə üsulları qeyd edilib.

21 sentyabr 2019-cü il tarixində “Ulduz” İnformasiya - Kommunikasiya Texnologiyaları Sahəsində Maarifləndirmə İctimai Birliyi Azərbaycan Respublikasının Prezidenti yanında Qeyri-Hökumət Təşkilatlarına Dövlət Dəstəyi Şurasının maliyyə dəstəyi ilə həyata keçirdiyi “İnternetin zərərli vərdişlərindən gənclərin qorunması məqsədilə veb resursun yaradılması” layihəsi çərçivəsində yaranmış safeonline.az saytının ictimaiyyətə təqdimat mərasimi keçirilmişdir. Layihənin rəhbəri Samir Hüseynağa oğlu Həsənovdur.

Təqdimatda mən də iştirak etdim. Olduqca dəyərli və əhəmiyyətli olan bu saytn təqdimat mərasimində ictimai birliyin mütəxəssisləri tərəfindən jurnalistlərin və qonaqların sualları cavablandırıldı; internetdə mövcud olan təhlükələrdən qorunma üsulları qonaqlara izah edildi. Bu cür saytların sayının çoxaldılması, funksiyalarının genişləndirilməsi dövlətin diqqət mərkəzində olmalıdır.

Təbii ki, həmçinin elektron nəşrlərlə bağlı dövlət tərəfindən əlverişli mexanizmlər işlənilib hazırlanmalı, cəmiyyətin istifadəsi üçün şərait yaradılmalıdır. Elektron nəşrlərin həyata keçirilməsi üçün ixtisas redaktorlarına da böyük ehtiyac duyulmaqdadır.

İnformasiya texnologiyalarının sürətli inkişafı bir daha sübuta yetirir ki, elektron kitablara olan tələbat ənənəvi kitablara olan tələbatla eyniləşməkdədir. Bunun üçün bir neçə əlverişli tədbirlərin görülməsində öz təklif və tövsiyələrimizi irəli sürə bilərik:

1. Elektron kitabxanaların yaradılması: uşaqlar üçün; gənclər üçün; orta yaşlı nəsil üçün; ixtisasçılar üçün və s.;

2. Sayt növü internet mexanizmlərinin işlənilib hazırlanması: bunlar ən çox nəşriyyatların internet saytlarının yaradılmasıdır ki, çap olunan kitablara elektron nəşrlər kimi almaq mümkün olsun;

3. Uşaqlar üçün nəzərdə tutulmuş saytların yaradılması, təhlükəsizliyinin təmin edilməsi, dövlət tərəfindən nəzarətə alınması və maliyyələşdirilməsi.

Sonda isə onu qeyd etmək istəyirəm ki, bu gün Avropa ölkələrində bütün elektron nəşrlərin üzərində bir şüar var – “Çap etməzdən əvvəl təbiəti düşün!” Bir tədqiqatçı kimi bu şüarın həqiqətən böyük məna kəsb etdiyini deyə bilərəm. Dövlətə, cəmiyyətə ziyan vuracaq kitablara yox, həqiqətən lazımlı, gərəkli kitablar çapa imzalanmalıdır. Bunun üçün təbiəti də düşünmək vacibdir.

### **Ədəbiyyat**

1. Allahverdiyev B.V. Kitabşünaslığın əsasları. Bakı: UniPrint, 2011, 446 s.

2. Nəşriyyat işi: bu gün və sabah. (prof.N.Məmmədli ilə müsahibə) //“Ədalət” qəz., 2019, 14 mart.

3. Nəşriyyat işi: bu gün və sabah (prof.N.Məmmədli ilə müsahibə) //“Ədalət” qəz., 2019, 15 mart.

UOT 94 (479.24)

### **Paris sülh konfransında Fransanın Azərbaycan Xalq Cümhuriyyətinin tanınması ilə bağlı mövqeyi**

*t.f.d. Məhərrəmovə Aytən Firdovsi qızı  
Azərbaycan Dillər Universiteti*

Fransa hökuməti hələ Cümhuriyyət yaranmazdan öncə Cənubi Qafqaz Komissarlığının de-fakto tanınmasını mümkün hesab edirdi və bunu onunla əsaslandırır ki, Cənubi Qafqazda yeni yaranan bu siyasi hakimiyyətə dəstək olmasa, onda region Alman-türk blokunun nəzarəti altına keçə bilərdi. Fransız rəsmilərinin baxışına görə Almaniya-Avstriya ordusu Bakı nefti ilə təhciz olunsaydı, Qərb cəbhəsində Antantanın vəziyyəti bir xeyli çətinləşmiş olardı [7, 458]. Amma Paris sülh konfransında artıq Alman-türk bloku qorxusu yox idi və vəziyyət tamamilə dəyişmişdi. J.Klemanso başda olmaqla Fransa rəsmilərini Rusiyaya verilən küllü miqdarda borc kapitalının taleyi maraqlandırır. Bu baxımdan da J.Klemansonun siyasi baxışında vahid və bölünməz Rusiya daha möhkəm yer tutmuşdu. Qafqazdakı mövcud vəziyyəti öyrənmək üçün rəsmi Paris 1919-cu ilin ortalarında İ.Loris-Melikovu sözügedən regiona göndərdi. Yeri gəlmişkən qeyd edək ki, bu şəxs milliyyətçə erməni idi və Ə.Topçubaşovla bir giminaziya təhsil almışdı [4, 272]. Fransada erməni lobbisi güclü olduğundan onların Qafqaza baxışı da ermənilər vasitəsilə həyata keçirilirdi.. Klemanso hesab edirdi ki, Qafqaz respublikaları bir federasiya formasında birləşməlidir və bunun mümkünlüyü yuxarıda adı çəkilən erməni mənşəli diplomatın səfəri gedişində öyrənilməli idi. Melikov Qafqaz Respublikalarının müstəqil mövcud ola bilməsinə inanmırdı və vahid Rusiya ideyasını təbliğ edirdi.

Bununla belə Fransanın Azərbaycanda iqtisadi maraqları da var idi ki, bu kontekstdə neft amili xüsusilə önəm daşıyırdı. Hətta Parisdəki Azərbaycan nümayəndə heyəti ilə neftin alınması və Batumdan Marselə daşınması haqqında ilkin razılıq da əldə edilmişdi [3, 114-115]. Azərbaycan və gürcü nümayəndələri iqtisadi yollarla Fransanın marağını regiona çəkmək istəyirdi. Parisdə “Franko-Qafqaz” cəmiyyəti də Fransanın Qafqazda iqtisadi dividənlər əldə edə biləcəyindən həmin respublikaların da siyasi baxımdan müdafiə olunmasını məsləhət bilirdi. Komitənin sədri de Monize hesab edirdi ki, Azərbaycan vasitəsilə müsəlman ölkələri ilə də geniş əlaqələr qurula bilər. Xatırladaq ki, Monize Fransa parlamentinin üzvü idi. 1919-cu il avqustun 27-də “Franko-Qafqaz” cəmiyyətinin üzvü Labri ilə Azərbaycan və gürcü nümayəndə heyətləri üzvlərinin görüşü keçirildi. Görüş əsnasında razılışdırıldı ki, de Monize Azərbaycan və Gürcüstan respublikalarının tanınması və müdafiə olunması ilə bağlı Fransa parlamentində çıxış etsin. Həmçinin, növbəti gün görüşməsində de Monize deputat səlahiyyətindən istifadə edərək Fransa Xarici İşlər Nazirliyinə Qafqazda yeni yaranmış Azərbaycan və Gürcüstanın tanınmasına rəsmi Parisin mövqeyi ilə bağlı sorğu ilə müraciət etdi. Lakin, Fransa Xarici işlər naziri Stefan Jan Mari Pişon Qafqazdakı qeyri-sabit vəziyyəti nəzərə alaraq təmsil etdiyi hökumətin hələlik bu respublikaları tanımadıqları haqqında yazılı cavab verdi. Amma, bununla belə “Qafqaz respublikalar ilə əlaqələrin qurulması haqqında artıq hökumətimiz qərar vermişdir” əlavəsi də cavabda yer almışdı [1, 45]. Fransa xarici siyasət idarəsinin rəhbəri xüsusi ilə ticarət sahəsində əməkdaşlıq etməkdə maraqlı olduqlarını bildirirdi. Əlaqələrin genişləndirilməsi üçün hər üç Cənubi Qafqaz Respublikasının paytaxtında Fransa nümayəndəliyinin fəaliyyət göstərməsinin vacibliyi də cavabda yer alırdı.

Baxmayaraq ki, rəsmi Paris iqtisadi əlaqələrin güclənməsində maraqlı idi, lakin, Fransa nə hüquqi baxımdan nə də de-fakto olaraq Azərbaycanı tanımaqdan imtina etmiş oldu. Franko-Qafqaz Komitəsi bu istiqamətdə nə qədər səy göstərsə də rəsmi Paris bu mövqeydən hələ ki, uzaq olduğunu bildirdi. Əslində Paris sülh konfransında müstəqilliyini yeni qazınmış dövlətlərin nümayəndələri rəsmi tanınmaları üçün himayəçi dövlətlər tapmağa çalışırdı ki, buna da təbii baxmaq lazım idi. Bu baxımdan Cənubi Qafqaz dövlətlərini tanıması üçün himayəçi statusunda Fransanın ola bilməsi məsələsi çıxış yolu ola bilərdi. İlk olaraq rəsmi Paris Qafqazı mandatlığa götürməkdən imtina etmişdir. Əslində Azərbaycan nümayəndələri də dünya müharibəsinin başlanğıcından sərgilədiyi

ermənipərəst mövqe ilə bağlı Fransanın mandatlığına isti yanaşmırdı. Fikrimizi təsdiq etmək üçün 1919-cü ilin yazında Avropa mətbuatında Fransa və Yunanıstan qoşunlarının tezliklə Qafqaza girəcəyi ilə bağlı məlumatı dəqiqləşdirmək üçün Azərbaycan hökumətinin Qafqazdakı ingilis qoşunun komandanı general Tomsona sorğu göndərərək məlumatın nə dərəcədə doğruluğu öyrənməklə yanaşı, qüvvələrin gəlməsinə öz etirazını da bildirirdi [2, 50; 4, 274]. Digər tərəfdən ingilislər də fransızların Cənubi Qafqaza gəlişini istəmirdilər və belə olduğu halda qüvvələr nisbətinin pozulacağını düşünürdülər. Konfransada qaliblər içərisində məğlub, məğlublar içərisində qalib hesab edilən İtaliyanın Qafqazı mandata götürməsi rəsmi Romanın “küsünü” kompensasiya etməklə yanaşı qüvvələr balansını saxlamış olardı.

İngilislərin italiyanlarla apardıqları gizli danışıqlar 1919-cu il martın 24-də hər iki dövlətin baş qərargah rəisləri arasında gizli müqavilənin bağlanması ilə nəticələndi. Gizli razılaşmaya görə Qafqazdakı ingilis qoşunlarını İtaliya hərbi birləşmələri əvəz etməli idi. Hərçənd ki, lord Kerzon bu dəyişikliyin əleyhinə idi. Kerzon fikrini bununla əsalandırırdı ki, italiyanların Qafqaz xalqları arasında heç bir nüfuzu yoxdur və digər tərəfdən onlar bolşevizmə qarşı durmaq gücündə deyildi [5, 268]. Əslində İtaliyanın Qafqazı müdafiə etmək üçün nə hərbi gücü, nə də yaxşı maliyyə imkanı var idi. Qafqaz onlar üçün iqtisadi baxımdan cəlbedici görünürdü. Xüsusən də Bakının nefti və Gürcüstanın kömürü, bundan əlavə ipək, pambıq və digər xammal məhsulları İtaliyan burjuaziyası üçün hava və su kimi lazım idi. Bağlanmış müqaviləyə uyğun olaraq 1919-cu il mayın 20-də Britaniya komandanlığı qoşunlarını Cənubi Qafqazdan çıxarmaqları ilə bağlı qərarını Azərbaycan və Gürcüstan hökumətinə rəsmən bildirmiş oldu. 1919-cu ilin iyunun 28-də ingilis hökuməti öz qoşunlarını rəsmən Qafqazdan çıxarılması barədə Paris sülh konfransına məlumat vermiş oldu. Beləliklə B.Britaniya şimaldan bolşevik təhlükəsinin daha real müstəviyə keçdiyi bir vaxtda faktiki olaraq Cənubi Qafqaz respublikalarını köməksiz vəziyyətdə qoymuş olurdu. Tomsonun dili ilə söyləsək bu Cənubi Qafqaz respublikalarına xəyanət idi [6, 156]. Beləliklə aparılan tədqiqatdan bu nəticəyə gəlinir ki, Fransanın Azərbaycanda və ümumilikdə Qafqazda iqtisadi və siyasi maraqlarının olmasına baxmayaraq, Rusiyaya verdiyi böyük miqdarda borcların taleyi onu vahid və bölünməz Rusiyanı müdafiə etməyə məcbur edirdi. Bu işdə erməni lobbisi də az rol oynamamışdı.

### Ədəbiyyat

1. ARDTA f. 970. s.1. iş. 42
2. Azərbaycan Respublikasının Paris Sülh konfransındakı nümayəndəliyinin başçısı Ə.M.Topçubaşovun Nazirlər Şurasının sədrinə məktubu. 22-25.09.1919. //ARDA, f.970, s.1, iş.142
3. Cachet du Cabinet du Ministre de la Guerre/Section Télégraphique. Le 26 octobre 1919.// Ministère des Affaires Etrangère de France, Archives Diplomatique, vol. 638
4. Həsənlı C.P. Azərbaycan beynəlxalq münasibətlər sistemində (1918-1920-ci illər) Bakı, Azər nəşr, 1993, 362 s
5. Никольсон Г. Как делился мир в 1919 году, М, Госполитиздат, 1945, 298 с
6. Swietochowski T. Russian Azerbaijan, 1905-1920: The Shaping of a National Identity in a Muslim Community. Cambridge University Press, 2004, 272 p.
7. W.E.D. Allen and Paul Muratof. Caucasian Battlefields: A History of the Wars and Turco-Caucasian Border (1828-1921). Cambridge, University Press, 1953, 614 p.

UOT 3.37.,37.01

### Məktəbəqədər yaşlı uşaqlarda fərdi yanaşma prinsipinin həyata keçirilməsi

*p.f.d. Şərifova Əsmər Təyyar qızı  
Gəncə Dövlət Universiteti*

Şəxsiyyətin vətəndaş keyfiyyətlərinin formalaşmasına zəmin yaradan ən əhəmiyyətli dövrü- məktəbəqədər yaş dövrüdür. Həyatın bu dövrü uşaqlarda məsuliyyət hissini formalaşdırır və sərbəst seçim bacarığı, eyni zamanda bir-birlərini başa düşmək və onlara hörmət hissini

elementlərini formalaşdırır.

Məktəbəqədər təhsilin məqsədi müasir mərhələdə şəxsiyyətin əsas özül bacarıqlarının, sağlam həyat tərzinin inkişafıdır.

Təhsil pilləsinin ən öndə olan məktəbəqədər yaş dövründən demokratik ölkəmizin siyasi həyatında innovativ proseslərin güclü inkişaf etdiyi dövrdə kreativ şəxsiyyətin inkişafı və formalaşmasına tələbat yaranır.

Sağlam uşaq tərbiyə etmək üçün verilən təlim düzgün seçilməli və tam əhatəli biliklərin mənimsədilməsi innovativ pedaqoqlar tərəfindən həyata keçirilməlidir. Bunun üçün tərbiyə prinsipləri daha önə çəkilməli, bir sözlə mükəmməl yerinə yetirilməlidir. Yeri gəlmişkən qədim Azərbaycan filosofu Əhvədi Marağayinin insan həyatında sağlamlığın vacibliyini öz əsərində tərənnümünə nəzər yetirək:

Sultanlıq de, nədir? Sağlam olmağın!

Şahlıq, xeyir ilə nəfəs almağın!

Burdan göründüyü kimi fiziki sağlamlığın sultanlıq, mənəvi sağlamlığın şahlıq hesab edilməsində döğurdən da böyük hikmət vardır.

Uşaqlarımızın, məktəblilərin və gənclərimizin hər birinin sağlam əqidəyə və mənəvi sağlamlığına diqqət hər bir tərbiyəçinin – pedaqoqun mənəvi borcudur. Hər bir tərbiyəçi və müəllim bütün qeyd olunanları nəzərə alaraq uşaqların hər birini diqqətlə və səbirlə öyrənməsə, qarşıya qoyduğu məqsədə nail ola bilməz.

Məşhur pedaqoqlardan K.D.Uşinski də bu haqda öz məqaləsində yazmışdır:” Uşaqların təbiəti də bir-birinə oxşamır. Buna görədir ki, biz pedaqoqlara, ümumiyyətlə, insanın fiziki və ruhi təbiətini mümkün qədər diqqətlə öyrənməyi, tərbiyə etdikləri uşaqları və onları əhatə edən şəraiti öyrənməyi, hər zaman ağla gələ bilməyən müxtəlif pedaqoji tədbirlərin tarixini öyrənməyi məsləhət görürük” [1].

Azərbaycan maarifpərvəri və yazıçısı N.Nərimanov fərdi yanaşma haqqında aşağıdakı fikri məktəbəqədər yaşlı uşaqlar üçün də çox qiymətlidir. O, yazırdı: “ Hər uşağın özünə görə bir qeyri xasiyyəti, təbiəti olmağını bilsək, hamıya bir qayda və qanun ilə dərs vermək,hamıya bir dil ilə bəyan etmək olmaz. Hamını bir ölçü ilə ölçək olmaz. Uşaqların bir parası zehinli,səxavətli, bir parası zehinsiz, fəhmsiz, bir parası müdhiş hekayələr sevən, bir parası gülüncvə fərəhli nağıllardan həzz alan olur. Uşaqlara məhəbbəti olan müəllim bunların hamısını mülahizə edər, hər kəsin özünə görə çarə ararsa, əlbəttə, təlim-tərbiyə düz yol ilə gedib, tərəqqi əla dərəcəyə çatar.Məhz yaradıcı işi və pedaqoji elmlərdən dərin xərdarlığı nəticəsində bu deyilənləri müəllim məzmunca düzgün həll edə bilər”[2].

Fərdi yanaşma hamımıza məlumdur ki, muhum pedaqoji-psixoloji prinsipdir.

Bildiyimiz kimi verilən prinsipə görə, təlim-tərbiyə işində hər bir uşağın fərdi xüsusiyyətləri mütləq şəkildə nəzərə alınmalıdır. Tərbiyəçi-pedaqoq eyni zamanda uşaqların həm də fərdi psixoloji xüsusiyyətlərini – qabiliyyətlərini, temperamentini, xarakterini və s. bütünlüklə diqqətlə öyrənməlidir.

İki mərhələdən ibarət olan təlim- tərbiyə işində fərdi yanaşma xususiylə vacibdir.

Həmişə olduğu kimi biz uşağa fərdi yanaşmaqla onun uzunəməxsus xüsusiyyətlərə malik olan şəxsiyyət kimi inkişaf etməsi üçün psixoloji cəhətdən əlverişli şərait yaratmaq daha uyğundur. Bu birinci mərhələ hesab edilir.

Digər formada isə uşağın fərdi xüsusiyyətlərini nəzərə almadan, ona göstərilən pedaqoji təsir adətən istənilən nəticəni vermir.

Hər bir dövrdə olduğu kimi pedaqoji təsir həmişə uşağın fərdi-psixoloji xüsusiyyətləri ilə şərtlənir. Beləliklə, görürük ki, pedaqoji təsirin xarakteri və səmərəsi təkcə onun obyektiv xüsusiyyətləri ilə deyil, həm də uşağın həmin təsiri necə qəbul etməsi ilə müəyyən olunur. Cəzalandırma, rəğbətləndirmə, utandırma və s.-nin uşaqlara eyni formada təsir etməməsini də məhz bu formada izah etmək olar.

Məktəbəqədər yaşlı uşaqların tərbiyə işində fərdi yanaşmanın mahiyyəti ondan ibarətdir ki, tərbiyənin ümumi məqsədləri nəinki uşaqların yaş və cinsi xüsusiyyətlərinə, həm də fərdi xüsusiyyətlərinə müvafiq olaraq təsir edir.

Bu gündə tərbiyə işində məktəbəqədər yaşlı uşaqların fərdi xüsusiyyətləri nəzərə alınmadıqda hətta ən səmərəli təsir vasitələri öz əhəmiyyətini itirir.

Azərbaycanın tanınmış pedaqoqlarından olan professor M.Ə.Muradxanovun yanaşması da maraqlıdır:

1) fərdi tərbiyə uşağı təklikdə, kollektivdən tamamilə ayrılıqda tərbiyə etməyi nəzərdə tutur; fərdi yanaşma isə uşağı kollektiv icərisində saxlamaqla ona duzgun təsir etmək ucun fərdi xüsusiyyətləri nəzərə almağı tələb edir;

2) fərdi tərbiyə - tərbiyənin məqsədini uşağın şəxsi xüsusiyyətlərinə tabe edərək, hər uşağın tərbiyə məqsədini bu xüsusiyyətlərdən asılı etməyi nəzərdə tutur; Fərdi yanaşma isə, uşağın fərdi xüsusiyyətlərinə uyğun olaraq, onu umumi məqsədə gətirib çıxarmağı tələb edir[3].

Burada məqsəd uşağa tabe edilmir, usul və vasitələr uşağın xüsusiyyətlərinə uyğun olaraq secilir.

Müasir məktəbəqədər müəssisənin hər bir tərbiyəçiləri müasir təlim texnologiyalarına yiyələnməli, uşaqların keyfiyyətli inkişafını və məktəb təliminə hazırlanmalarını təmin etməlidirlər. Məşğələlərdə tətbiq olunan müasir təlim texnologiyalarının məqsədi uşaqları daim yeni biliklərə yiyələnməyə, müstəqil şəkildə öz biliyini artırmağa yönəltmək, onlarda məntiqi və tənqidi təfəkkürü formalaşdırmaqdır. Müasir təlim metodlarının tətbiqi təkçə uşaqları deyil, tərbiyəçiləri də xeyli fəallaşdırır, onları yeni axtarışlar aparmağa, uşaqları tədqiqatçılığa alişdırmağa sövq edir.

### **Ədəbiyyat**

1. Uşinski K.D. Seçilmiş pedaqoji əsərləri. Azərnəşr, 1953
2. Həsənov A. Məktəbəqədər pedaqogika. "Nasir" nəşriyyatı. Bakı, 2011.
3. Muradxanov M.. Pedaqogika. Bakı, 1958.

UOT 3.37.,37.01

### **İbtidai siniflərdə həyat bilgisi fənninin tədrisində İKT-dən istifadə bacarığı**

*psixol.f.d. Kazımova Günay Salman qızı  
Gəncə Dövlət Universiteti*

Müasir dövrdə təhsil sisteminin qarşısında duran ən əsas məsələ - dövrün tələblərinə cavab verən, yüksək intellektual bacarığa, mədəni davranışa malik olan, baş verən dəyişikliklərə çevik və fəal şəkildə münasibət bildirməyə, idrak fəallığına qabil olan şəxsiyyətlər formalaşdırmaqdır.

Hazırda Azərbaycan Təhsil sisteminə inkişaf etmiş xarici ölkələrin təhsil sisteminə inteqrasiya olunmaqla, şagirdə istiqamətlənmiş nəticə və şəxsiyyətyönümlü təhsilə üstünlük verilir. Şəxsiyyətyönümlü təhsil şagirdlərə kurikulum, xüsusi halda fənn kurikulumunun öz şəxsi təcrübələri və daxili bacarıqları ilə əlaqələndirməyə, təhsil texnologiyalarının uğurlu inteqrasiyasına imkan verir.

Müasir dövrdə ümumtəhsil məktəblərində şagirdlərə verilən informasiyanın həcmi xeyli artmışdır. Şagirdlər tərəfindən informasiyanın mənimsənilməsi idrak fəaliyyəti əsasında tənzimlənir. Xüsusilə, ibtidai təhsildə bu prosesi səmərəli şəkildə qurmadan şagirdlərin belə əməliyyatlar aparması bir sıra çətinliklər yaradır [1].

Şagirdin maraq dairələrini nəzərə alaraq İnformasiya-Kommunikasiya Texnologiyalarından müasir dərslərdə istifadə etməklə şagirdlərdə həvəs və maraq yaratmaq mümkündür. Bunun uçun dərslilər, təlimdə istifadə olunan əlavə resurslar şagirdlərə bilik əldə etmək üçün vasitə yox, biliyin əldə olunması yolunda istiqamət verən, öyrənmə bacarığı və vərdisləri aşılayan səpkidə olmalıdır.

İbtidai siniflərdə şagirdlərin ictimai fəallığını artıran, davranışını, fəaliyyət və üniyyətini nizamlamaq qaydalarını öyrədən, bu sahədə standartlar üzrə iş aparılan fənn - "Həyat bilgisi"dir. Həyat bilgisi fənni üzrə təhsil proqramı (kurikulumu) və onun xarakterik cəhətləri sənəddə belə qeyd olunur: "Bu təhsil proqramı (kurikulum) Həyat bilgisi fənninin təlimi qarşısında qoyulan məqsədləri müəyyənləşdirən və həmin məqsədlərin həyata keçirilməsi istiqamətində bütün zəruri fəaliyyətləri əks etdirən konseptual sənəddir [3].

Biz bilirik ki, texniki vasitə ilə verilən məlumat o zaman yaxşı öyrənilir ki, təsvir olunan fakt, hadisə və s. məzmunu ilə onun qavranılması imkanları arasında nisbət gözlənilsin. Bəzən məktəblilərin qavrama imkanlarını həddindən artıq qiymətləndirilər. Bunun səbəbi ondadır ki, müəllim ekran təsvirlərinin qavranılma xüsusiyyətlərinə fikir vermir. Tədris materialı əsasında

informasiya texnologiyaları tətbiq olunduqda vaxtilə, bir müddət əvvəl qavranılmış materiallar yenidən işlənilməklə yeni surətlər, təsəvvürlər formalaşdırırlar. Çalışmaq lazımdır ki, məktəblilər gündəlik həyatda, təlim prosesində onlara lazım olan məlumatları yadda möhkəm saxlasınlar, gərəksiz olanları isə unutsunlar [2].

Dövrün müəyyən tələblərini nəzərə alsaq, dərslər daha səmərəli təşkili üçün informasiya texnologiyalarından bacarıqla istifadə etmək müəllimdən yüksək pedaqoji ustalığ tələb edir.

Məhz bu nöqteyi-nəzərdən biz Gəncə şəhəri üzrə bir neçə məktəblərdə Həyat bilgisi fənninin tədrisi zamanı müəllimlərin yeni təlim texnologiyalarının tətbiqində müəllimin kommunikativ bacarıqlarını, fasilotator fəaliyyətinin vacibliyini, onların şagirdlərlə kommunikativ əlaqələrin səviyyəsini: dərslər prosesində informasiyanın onlara ötürülməsi tərzini, verbal nitq, hərəkətlər, inandırıcı dəlillər söyləmək, izah etmək və d. bu kimi bacarıqları müəyyənləşdirməyi qərara aldıq.

Eksperimentə 85 nəfər müəllim heyəti cəlb olunmuşdur. Nəticələrə görə müəllimlərin böyük əksəriyyətində kommunikativ bacarıqlar orta səviyyədədir. Ancaq yüksək səviyyə üzrə nəticələr də az deyil. Maraqlıdır ki, ibtidai siniflərdə bu göstərici yuxarı olmuşdur.

Cədvəl 1.

### Müəllimlərin kommunikativ göstəriciləri

Səviyyələr	İbtidai sinif müəllimləri 25 nəfər	Fənn müəllimləri 60 nəfər	Nəticə
Aşağı	5	17	22
Orta	8	28	36
Yüksək	12	15	27
Cəmi:	25 nəfər	60 nəfər	85 nəfər

Aşağı göstərici: başqalarını dinləməyin ifadəlilik dərəcəsi aşağıdır, söhbət zamanı müsahibini və başqalarını özünü qəbul etdirməyə, üstünlüyünü göstərməyə çalışır. Öz fikirlərini partnyorunuz fikirlərindən üstün tutur. Bu situasiyanın qiymətləndirilməsində: nə zaman susmaq, nə zaman danışmaq, nə zaman dinləmək həssaslığı aşağı enir. Bu çatızmazlıqları aradan qaldırmaq üçün səmərəli dinləmə bacarıqlarını inkişaf etdirmək lazımdır.

Orta göstərici: müsahibini dinləmə bacarığı orta səviyyədədir. Bu bacarıq daha çox situativ qaydada, qəbul olunan informasiyaya şəxsi yanaşma, maraqlarla bağlı olaraq yaranır. Belələrindən fəal dinləmə, başqalarının fikirlərini qəbuletmə bacarığını təkmilləşdirmək tələb olunur.

Yüksək göstərici: qəbul olunan informasiyaya şəxsi münasibətdən asılı olmayaraq başqalarını dinləmə bacarığı yüksək, kommunikativ mədəniyyəti qənaətbəxşdir. Belələri səmərəli əməkdaş sayılırlar. Əgər onların fəaliyyətinin əsasında insanlarla ünsiyyət durursa, bu sahədə uğur qazanacaqları şübhəsizdir.

Müəllimlər kommunikativ bacarıqsızlığının səviyyəsinin qənaətbəxş olmamasının əsas səbəbi kimi ailə-məişət və sosial problemlərin, məktəb rəhbərliyinin idarəetməsindən, kollektivdən narazılıq və ən son səbəb kimi bacarıqsızlıqları özlərində görürlər.

Tədqiqatın nəticəsi olaraq qeyd edək ki, Həyat bilgisi fənninin tədrisində informasiya texnologiyalarından istifadə olunan dərslər şagirdlər üçün daha maraqlıdır və nəticə etibarilə biliklərin daha effektiv mənimsənilməsinə gətirib çıxarır. Təlim texnologiyalarından aktiv istifadə şagirdlərdə ünsiyyət qabiliyyətlərini daha asan formalaşdırır, faktları tapmaq, müqayisə etmək, təhlil etmək, təşkil etmək, araşdırma aparmaq, fikirlərini məntiqli şəkildə müzakirə etmək kimi xüsusiyyətləri inkişaf etdirməklə daha yüksək uğurlu təlim nəticələri əldə etmək imkanı verir və bütün bunlar müəllimlərin kommunikativ bacarıqları səviyyəsinin yüksək olmasından irəli gəlir.

### Ədəbiyyat

1. Əliyev B.H., Cabbarov R.V. Təhsildə şəxsiyyət problemi. Bakı: Təhsil, 2008, 134 s.
2. Əliyeva F., Məmmədova Ü. Müasir təlim texnologiyaları, Bakı 2014, 197 s.
3. Azərbaycan Respublikasının Ümumtəhsil Məktəbləri üçün Həyat Bilgisi fənni üzrə Təhsil Proqramı (Kurikulumu) (I-IX siniflər), ARTİ, Bakı 2013



## Təhsil dünən də, bu gün də ən prioritet sahədir

*p.f.d. Əliyev Sahib Hümmət oğlu  
Nəcəfova Günel Alim qızı  
Mingəçevir Dövlət Universiteti*

Təhsil cəmiyyətin mədəni, elmi intellektual potensialının formalaşmasını təmin edən başlıca amildir. Bu gün mükəmməl təhsil sisteminə malik Respublikamızda istər ali təhsil ocaqlarının, istərsədə ümumtəhsil məktəblərinin geniş şəbəkəsi yaradılmış, təkcə son illər ərzində ən müasir tələblərə cavab verən yüzlərlə yeni məktəb binaları tikilib istifadəyə verilmişdir. Tələbələrin və şagirdlərin keyfiyyətli təhsil almaları üçün real zəmin yaradılmışdır.

Hazırda Azərbaycan təhsili həm daxili islahatlar və məzmunca yeniləşmə, həm də texniki-maddi bazasının gücləndirilməsi baxımından özünün yeni inkişaf dövrünü yaşayır. Dünyada sürətlə gedən global proseslər, dünya hadisələrinə yeni baxışlar və yanaşmalar, müasir dövrdə həyata keçirilən dəyişikliklər, sivilizasiya və mədəniyyətlərarası dialoqlar, elmi texniki tərəqqinin sürətlə inkişafı, təhsil sistemlərində gedən köklü dəyişikliklər və digər proseslər elmin və təhsilin qarşısında yeni problemlər, yeni vəzifələr qoyur.

XX əsrin sonlarından etibarən Azərbaycanda təhsilə yeni münasibət formalaşmağa başlamış, insan amili, şəxsiyyətin inkişafı ön plana çəkilmişdir.

Təhsil sistemi azad, açıq, kamil insanın, rəqabətə davamlı şəxsiyyətin formalaşmasına imkan verən elmi-pedaqoji əsaslar üzərində qurulmalıdır. Təhsil sistemində gedən islahatlar dövlət siyasətinə və tədris prosesinin moderinləşdirilməsində mühüm rol oynayır. Yüksək təhsilli insan dövlətin və təhsilin tükənməz sərvəti, dayacağı olduğundan, təhsil müasir tələblər səviyyəsində qurulmuş dövlətdə qabaqcıl elmi mövqeyə yiyələndiyindən, bütün sahələrdə inkişaf edən və müstəqil bir dövlət kimi çıxış edir. Bütün bunları nəzərə alaraq son illər ölkəmizdə pedaqoji sistemin inkişafına yüksək diqqət ayrılmış, yeni elmi axtarışların nəticələrinin təhsil prosesində tətbiqinə nail olunmuşdur.

Beynəlxalq standartlara cavab verən hazırkı Azərbaycan təhsilinin formalaşması və onun davamlı inkişafında ümummilli liderimiz Heydər Əliyevin müstəsna xidmətləri olmuşdur.

“Ulu öndərimiz Heydər Əliyevin respublikamıza rəhbərlik etdiyi illərdə elm və təhsil sahəsində Azərbaycanda böyük inkişaf baş vermişdir. Bu inkişaf bütün elm sahələrini, o cümlədən pedaqogika elmini də əhatə etmişdir”.

Azərbaycanda təhsilin inkişafının, ixtisaslı kadr hazırlığının ən səmərəli yollarından biri də gənclərin inkişaf etmiş təhsil almağa göndərilməsi idi. Təkcə 1971-1973-ci illərdə respublikadan kənara 70 ixtisas üzrə 450 nəfər gənc təhsil almağa göndərilmişdi. Bu başlanğıc üçün böyük uğur idi: azərbaycanlı gənclərin keçmiş SSRİ-nin müxtəlif nüfuzlu ali məktəblərində təhsil alması, bir tərəfdən, onların dünyagörüşünü inkişaf etdirir, digər tərəfdən isə, Azərbaycanın daha yaxından tanınmasına geniş imkanlar açırdı.

Ötən əsrin sonlarında elmi-pedaqoji tədqiqatların yeni istiqamətləri müəyyənlanmış, xüsusən, əvvəllər tədqiqi qadağan olunmuş Azərbaycan məktəbi və pedaqoji fikir tarixinin araşdırılmasına başlanmışdır. Azərbaycan məktəbi və pedaqoji fikir tarixinin böyük həvəslə tədqiq edilməsi nəticəsində milli təhsilimizin inkişafı baxımından olduqca qiymətli əsərlər yazılmış, doktorluq və namizədlik dissertasiyaları müdafiə edilmişdir.

Ulu öndər Heydər Əliyev öz çıxışlarında həmişə “Təhsil millətin gələcəyidir”, “Azərbaycanın gələcəyinin təhsilinin vəziyyətindən, onun inkişafından çox asılıdır deyərək bu sahəyə qayğının artırılmasına xüsusi diqqət yetirmişdir”[1,22].

Ulu öndərimizin ölkəyə rəhbərliyinin bütün dövrlərində təhsil sahəsində diqqət və qayğı göstərilmiş, xalqın intellektual səviyyəsinin yüksəldilməsinə mühüm önəm verilmişdir. Azərbaycana rəhbərliyi dövründə ölkəmiz üçün layiqli vətəndaşların yetişdirilməsini günün başlıca vəzifəsi hesab edən dahi şəxsiyyət daim təhsilin inkişafına mane olan amilləri aradan qaldırmağa çalışmışdır.

Ziyalıların və alimlərin cəmiyyətdəki roluna böyük önəm vermiş, elmin, təhsilin inkişafı üçün əlindən gələn səyi əsirgəməmişdir.

Ötən əsrin 70-80-ci illərində ulu öndər, ümummilli lider Heydər Əliyevin böyük uzaqgörənliklə keçmiş SSRİ-nin ən nüfuzlu ali məktəblərində ölkəmiz üçün zəruri ehtiyac duyulan mülki ixtisaslar, eləcə də hərbi ixtisaslar üzrə milli kadrların yetişdirilməsi sahəsində həyata

keçirdiyi uğurlu siyasətin bu gün milli müstəqillik, milli dövlətçilik yolları ilə inamla irəliləyən Azərbaycanın xoşbəxt gələcəyi üçün nə qədər böyük əhəmiyyət kəsb etdiyinin, necə ümumxalq, ümumdövlət əhəmiyyətli tədbirlər olduğunun canlı şahidiyik.

Heydər Əliyevin ümumbəşəri və milli-mənəvi dəyərlərə, beynəlxalq təcrübəyə əsaslanan milli təhsil quruculuğu sahəsində başladığı islahatlar bu gün ulu öndərin siyasi kursunun layiqli davamçısı Azərbaycan Prezidenti cənab İlham Əliyev tərəfindən uğurla davam etdirilir. Belə ki, cənab İlham Əliyevin 22 may 2009-cu ildə imzaladığı “2009-2013-cü illərdə Azərbaycan Respublikasında ali-təhsil sistemində islahatlar Dövlər Proqramı” bütövlükdə təhsil sisteminin gücləndirilməsinə onun yüksək pilləsi olan ali təhsili əsaslı inkişafının reallaşdırılmasına həsr edilmişdir. Məlumdur ki, bu gün Azərbaycan Respublikası sürətli inkişaf yolundadır. Ölkə prezidenti cənab İlham Əliyevin ciddi səyləri sayəsində vətənimiz dünyada diqqət çəkən iqtisadi, siyasi, mədəni uğurlar qazanır. Təbii ki, bu uğurlar təhsil sahəsində müasirləşmə və inteqrasiyaya geniş şərait yaradır, gələcək Azərbaycanın idarə edicisi olan müasir elm və innovasiyalara yiyələnməsinə səbəb olur. Bu məqsədlə Avropa təhsil məkanına qoşulan respublikamız sivil dünyanın müasir təhsil təcrübəsindən də bəhrələnir. İnformasiya kommunikasiya texnologiyalarına mükəmməl yiyələnmək, xarici dili yüksək səviyyədə bilmək, seçilmiş ixtisas üzrə elmi biliklərə və təcrübəyə sahib olmaqla, Avropanın müvafiq universitetlərində təhsilini davam etdirmək olar. Bütün bunlar fəal təlim metod və texnologiyalarından istifadə etməklə həyata keçirilir. Universitetlərdə reallaşdırılan müxtəlif konfranslar gənclərin potensial imkanlarını üzə çıxarır, onların tədqiqatçılıq bacarıqlarını artırır və buna inam yaradır, digər tərəfdən kimin gələcəkdə öz yerini nə şəkildə tutacağına ilkin təsəvvürləri meydana qoyur. Ölkəmizdə təhsil sahəsində həyata keçirilən dövlət siyasətində Heydər Əliyev fondu da özünün dəyərli töhvələrini verməkdədir. Azərbaycan Respublikasının Birinci vitse-prezidenti, Azərbaycan Mədəniyyətinin Dostları Fondu'nun prezidenti, YUNESKO və İSESKO-nun xoşməramlı səfiri Mehriban xanım Əliyevanın rəhbərlik etdiyi bu fondun həyata keçirdiyi mədəni-ictimai tədbirlər xalqımızın, dövlətimizin inkişafına, Azərbaycanın dünya birliyində öz layiqli yerini tutmasına doğru istiqamətlənməsi ilə bərabər Azərbaycan təhsilinin də inkişafında mühüm rol oynayır.

Dövlət müstəqilliyinin bərpasından sonrakı illər ərzində təhsillə bağlı müxtəlif Dövlət Proqramları qəbul edilmiş, bir çox fərman və sərəncamlar verilmişdir. Bununla belə, müasir şəraitdə tələbələrin və şagirdlərin təhsilə marağının oyanmasında, mövcud problemlərin həllində müəllimlər bəzi çətinliklərlə qarşılaşırlar. İnformasiya bolluğu mühitində formalaşan müasir tələbələrdə dərsə maraq oyatmaq məqsədi ilə daha səmərəli üsul və vasitələrdən istifadə edilməsi məqsədəuyğundur. Hazırda görülən işlərin davamı olaraq təhsil sahəsinin qarşısında duran ən böyük vəzifə yüksək yaradıcı qabiliyyətə malik olan pedaqoji kadrların hazırlanması və kəfiyyət baxımından yeniləşməsinin təmin olunmasıdır.

Ölkəmiz təhsil sisteminin inkişafında dünya təhsil sisteminin qabaqcıl təcrübələrindən bəhrələnməklə inkişaf edir. Bu gün Azərbaycan Respublikası demokratik dəyərlərə söykənərək öz yüksəliş dövrünü yaşayır. Bu yüksəliş milli təhsilimizin təkmilləşdirilməsi prosesində də özünü göstərir.

### **Ədəbiyyat**

1. Mərdanov M. C. “Azərbaycan təhsili islahat yollarında: uğurlar, problemlər, vəzifələr” Bakı, 2001

UOT 321.74

### **Vətəndaş cəmiyyətində siyasi fəallığın əhəmiyyəti**

*t.f.d. İsmayilov Anar Nadir oğlu  
Mingəçevir şəhər Təhsil şöbəsi*

Hər bir dövlətdə siyasi proseslər sosial - tarixi proseslərin xüsusi növüdür. “Siyasi proses” anlayışı siyasi sistemin formalaşmasında, dəyişməsində, təkamülündə iştirak edən bütün siyasi subyektləri özü də ehtiva edir. Onun spesifik cəhəti bundan ibarətdir ki, siyasi subyektlərin ümumi məqsədləri hakimiyyət münasibətlərinin və müvafiq normaların köməyi ilə əldə olunur. Siyasi

prosesin mexanizmini ictimai təsisatların və sosial qrupların qarşılıqlı fəaliyyəti təşkil edir [3, səh.193].

Cəmiyyətdə gedən siyasi proseslərin forma və məzmununa təsir edən mühüm amillərdən biri məhz vətəndaşların siyasi fəallığıdır. Hər bir cəmiyyətdə vətəndaşların siyasi fəaliyyətinin konkret məzmunu aşağıdakılardan ibarətdir: dövlət işlərində iştirak etmək; hakimiyyətin bölünməsi və onun fəaliyyətinə nəzarət; siyasi təsisatlara təsir göstərmək və s.

Siyasi fəallıq vətəndaşların birbaşa və dolayısı ilə siyasi qərarların qəbul edilməsində, siyasi kursun müəyyənləşdirilməsində, siyasi liderlərin fəaliyyətinə təsir etməkdə müəyyən imkanlara sahib olmasıdır.

Siyasi fəallığın subyektləri – fərdlər, sosial qruplar, bir sözlə seçki yaşına çatmış bütün insanlardır. Hər bir dövlətdə vətəndaşların siyasi həyata cəlb edilməsinin spesifik üsul və formaları qərarlaşır. Bir qisim politoloq siyasi fəallığı cəmiyyətin bütün üzvlərinin siyasi həyatda fəal iştirakı kimi dərk edir. Başqa bir qrup politoloq isə belə hesab edir ki, vətəndaşların siyasi həyatda fəaliyyətinin yeganə mümkün forması liderlərə səs vermək və diskussiyalarda iştirak etməkdir.

Siyasi fəallığın mahiyyəti öz ifadəsini bu və ya digər dərəcədə dövlət hakimiyyəti orqanlarının qəbul etdiyi qərarlara fərdlərin və ya sosial birliklərin təsir göstərmək məqsədi daşıyan siyasi davranışında tapır. Siyasi fəallığın əsas formaları seçkilərdə və referendumlarda səsvermə, siyasi mitinqlərdə, nümayişlərdə iştirak, siyasi partiya və hərəkatlara üzv olmaq, seçki kampaniyalarına könüllü yardım göstərməkdir. Samüel Hantiqton fəaliyyət motivasiyalarından asılı olaraq siyasi fəaliyyətin iki növ olduğunu bildirir: Fərdi və Kütləvi [6, səh.104-106].

Siyasi fəaliyyətin əsas mərhələləri bunlardır: I mərhələ – siyasi qərarlar qəbul edən institutların öz maraqlarını təqdim etməsi; II mərhələ – siyasi qərarların qəbul edilməsi və siyasi iradənin ortaya qoyulması; III mərhələ – informasiya rejiminin tənzimlənməsi; IV mərhələ – idarəetmə formasında siyasi mərhələnin həyata keçilməsi.

Siyasi fəallıq siyasi şüur və siyasi mədəniyyət anlayışları ilə yaxından əlaqəlidir. Həm fərdi siyasi şüur, həm ictimai siyasi şüur, o cümlədən siyasi mədəniyyət fərdlərin fərdi şəkildə və yaxud kollektiv olaraq siyasi fəaliyyətinin forma və səviyyəsinə bilavasitə təsir göstərir. Fərdin siyasi şüur səviyyəsi yüksəldikcə, o cümlədən siyasi mədəniyyət patriarxal siyasi mədəniyyətdən fəal siyasi mədəniyyətə doğru inkişaf etdikcə fərdlərin siyasi proseslərdə iştirakı da eyni səviyyədə yüksəlir.

Politoloji ədəbiyyatda xüsusi siyasi proseslərin mövcudluğu da nəzərə çatdırılır: müxtəlif sosial subyektlərin tələbatını mənafeələrini və cəhdlərini təzahür etdirməsi; siyasi və idarəetmə qərarlarını qəbul edən təsisatların siyasi mənafeələrini nəzərə alması; qərarların qəbulu və siyasi iradənin ifadəsi; siyasi iradənin idarəetmə fəaliyyəti vasitəsilə reallaşması [9, səh.92].

Siyasi prosesdə vətəndaşların fəal iştirakının təmin olunması problemi çoxşaxəli xarakterə malikdir. Problemin bu cür xüsusiyyəti həm siyasi prosesin, həm şəxsiyyətin əsas hüquq və azadlıqlarının, həm də onların reallaşması və hüquqi təminatının ayrı-ayrılıqda nəzərdən keçirilməsini zəruri edir.

Siyasi hüquq və azadlıqlar vətəndaşın əsas konstitusiyaya hüquq və azadlıqları hesab olunur. Siyasi hüquq və azadlıqlara Azərbaycan Respublikasının Konstitusiyasının 49-50, 52, 54-58-ci maddələrində təsbit olunmuşdur. (1, maddə 49,50,52,54,55,56,57,58) Bu baxımdan da hüquq və azadlıqlar dövlətin təbiətini müəyyənləşdirir. Hakimiyyət üzərində nəzarət vasitəsidir, demokratik rejimin və hüquqi dövlətin əsas əlamətidir.

Vətəndaşın siyasi proseslərdə fəal iştirakının təmin edilməsinin birinci amili siyasi hüquq və azadlıqların tanınmasıdır ki, bu vətəndaş ilə dövlət arasındakı əlaqələrin möhkəmləndirilməsi üçün şərait yaradır. Onlara daxildir: insanın vətəndaşlıq hüququ, seçki hüququ, ittifaq və birləşmə azadlığı, nümayiş və yığıncaq azadlığı, informasiya hüququ, azad söz, fikir və mətbuat hüquqları, vicdan və etiqad azadlığı.

Siyasi prosesdə insanların hüquq və azadlığının təmin olunmasının ifadəsi olan şəxsiyyətin hüquqi statusu ideyası aşağıdakıları özünə aid edir: insan hüquq və azadlıqlarının maddi təminatı; dövlət və şəxsiyyətin qarşılıqlı siyasi-hüquqi məsuliyyəti; şəxsiyyətin sosial müdafiəsi; insanın bütün hüquq və azadlıqlarının tamlığı və təminatlığı; hüquq və vəzifələrin vəhdəti; insanın hüquq və azadlıqlarının hərtərəfli hüquqi müdafiəsi [4, səh.195]/

Siyasi iştirak Azərbaycan Konstitusiyasının aşağıdakı maddələrində konkret əksini tapmışdır. Konstitusiyamızın 1, 2, 55, 56 və 58-ci maddələrində vətəndaşların siyasi proseslərdə fəal iştirakı müasir demokratik standartlara uyğun olaraq tənzimlənmişdir [6, səh.107]. Eyni zamanda, Konstitusiyada vətəndaşlara kütləvi aksiyalar (mitinq, piket, yürüş, nümayiş və s.) keçirməyə, öz

fikirlərini sərbəst ifadə etməyə icazə verilir ki, bütün bunlar siyasi fəallıq üçün vacib hüquq və azadlıqlar, konstitusiyaya səviyyəsində normativ hüquqi təminatlardır.

Dövlət nəzəriyyəsinin maraqlı və eyni zamanda əsrlər boyu mübahisələrə səbəb olmuş problemlərdən biri vətəndaş cəmiyyəti və hüquqi dövlətin nisbəti məsələsidir.

Müasir elmi yanaşmada belə hesab olunur ki, vətəndaş cəmiyyəti dedikdə ilk növbədə burada formalaşan münasibətlərin dövlətdən fərqli olması və həmin münasibətlərin Qərbi cəmiyyətlərin əsas dəyərlərinin üzərində qurulmasıdır [8, səh.64]. Beləliklə, vətəndaş cəmiyyəti dövlət tərəfindən əlaqələndirilməyən, fərdlərin öz aralarında yetkin iqtisadi, mədəni, hüquqi, siyasi münasibətləri olan bir cəmiyyətdir. Bu cəmiyyətdə assosiasiyalı həyat, yaxud kütləvi sfera (kütləvi hərəkatlar, partiyalar, mənafe qrupları və s.) azad inkişaf edir.

Vətəndaş cəmiyyətinin inkişafı ilə bağlı proseslər bütün dünyada təxminən eyni məcrada gedir: əhalinin getdikcə daha geniş kütlələri sosial həyatda yaxından iştirak edir. Azərbaycanda da müxtəlif cəmiyyətlər, birliklər, sosial hərəkatlar şəklində vətəndaşların sosial fəallığı genişlənir. Hər yerdə olduğu kimi, burada da ümumi məqsədlər qoyulur, ümumi mənafeələr gözlənilir [5, səh.95]

Demokratikləşmə prosesində vətəndaşların fəallığı mustəsna əhəmiyyət kəsb edir. Onlar ictimai-siyasi həyatda fəal iştirak etməklə, öz maraqlarına uyğun olmayan qərarların qəbul edilməsinin qarşısını alır və beləliklə daha çox öyrənir və inkişaf edirlər.

Sosial münasibətlərin subyektləri, yəni fərdlər və sosial qruplar təşkilati-institusional sahələrin təsiri altında spesifik xüsusiyyətlər kəsb edir və ictimai həyatın özünəməxsus fenomeninə-institusional qruplara çevrilirlər. Bu qruplar, institutlar, təşkilatlar kütləvi informasiya vasitələri, Qeyri hökumət təşkilatları (QHT) cəmiyyətdə özünü təşkilin, vətəndaş fəallığının, mülki cəmiyyət ideyalarının determinantları rolunda çıxış edirlər ki, bu da ümumbəşəri, demokratik dəyərlərin yayılmasına və möhkəmlənməsinə gətirib çıxaracaqdır. Azərbaycan vətəndaşlarının əksəriyyəti demokratik institutların və proseduraların ictimai həyatın təşkilinin daha effektiv və uğurlu xarakterini təmin etdiyinə əmindirlər [2, səh.53].

Hazırda Respublikamızda fəaliyyətdə olan 1000-dən çox yerli qeyri-hökumət təşkilatları cəmiyyətin özünü təşkilində mühüm rol oynayır. Çünki, demokratiya - elə bir idarəçilik formasıdır ki, burada vətəndaşların mühüm hissəsi özünün idarə olunmasında iştirak etmək imkanına malikdir. Demokratik idarəetmənin ən yaxşı variantlarında vətəndaşlar gerçək idarəetmədə iştirak etmək üçün ən geniş imkanlara malik olmaqla bərabər, bu imkanlardan həqiqətən bəhrələnilirlər. Özünün idarə olunmasında fəal şəkildə iştirak etmək demokratik cəmiyyətdə xalqın borcudur.

Əhalinin öz-özünü idarə edən cəmiyyətdə yaşamağa qabil olan kompetent vətəndaş cəmiyyətinə doğru inkişafı prosesi, hər şeydən əvvəl, insanların özlərini vahid birləşmiş üzləri kimi dərkini nəzərdə tutur, yəni onlar ictimai problemlərin birgə həlli qaydalarına yiyələnirlər, dərk edirlər ki, həmin ictimai problemlərin həlli onlar üçün əslində şəxsi problemlərin həllindən daha geniş imkanlar açır. İctimai institutlar isə bu işdə ən mühüm vasitədir. Vətəndaş cəmiyyətinin perspektivləri baxımından bu, xeyli dərəcədə seçilən rəsmi şəxslərin öhdəsinə düşən bir işdir. Vətəndaşların cəmiyyətin həyatı məsələlərini müzakirə imkanlarının təmin edilməsi, həmçinin bu imkanlardan bəhrələnməsi üçün şəraitin yaradılması məhz onların vəzifəsi olmalıdır.

Demokratik cəmiyyətdə idarə edənlər və idarə olunanlar hökumətin yaradılmasında və fəaliyyət göstərməsində eyni dərəcədə cavabdehlik daşıyırlar. Cavabdehliyi öyrətmək yolu isə onu ötürmək, bölüşməkdir. Sırası vətəndaşların hökumətin işində iştirakını təmin edərkən ona nail olmaq olar ki, vətəndaşlar da real siyasi qərarların qəbulunda müəyyən cavabdehliyi öz üzərlərinə götürə bilsinlər. Belə cavabdehlik bütünlüklə aparıcı siyasi liderlər üzərinə qoyula bilməz. Hazırda demokratik cəmiyyətin əsaslarını qoymağa çalışan bir çox ölkələrdə – onların mədəni-tarixi fərqlərindən asılı olmayaraq – siyasətçilər əgər yalnız seçkilər zamanı cəmiyyətə hesabat verirlərsə, o halda demokratiya mütləq deformasiyaya məruz qalacaqdır.

Demokratiyanın həqiqətən işləməsi üçün, vətəndaşların hökumətin fəaliyyətinin müxtəlif sahələrində iştirak etməsi zəruridir. Onların iradəsi siyasi hakimiyyətin istənilən səviyyəsi üçün qərarların qəbulu zamanı əsas mənbədir. Vətəndaşlara mütəmadi olaraq onların rolunun vacibliyini xatırlatmaq demokratik rejimin ümdə vəzifələrindən biridir. Hər hansı bir seçilən liderin məsuliyyəti, cavabdehliyi ondadır ki, vətəndaşlara həmin imkanlar verilsin, vətəndaşların məsuliyyəti isə, hökumətin işində hansı dərəcədə konstruktiv iştirak etmələrindədir.

Dövlət başçısı İlham Əliyev Azərbaycanda demokratik dəyərlərin, qanunçuluğun və hüquq qaydalarının möhkəmlənməsində məhkəmələrlə yanaşı, vətəndaş cəmiyyəti institutlarının da roluna mühüm önəm verir. Respublikamız müstəqillik qazandıqdan sonra qeyri- hökumət təşkilatlarının

vətəndaş cəmiyyəti quruculuğu prosesindəki müstəsna rolunu nəzərə alan Azərbaycan Respublikasının Prezidenti onların dövlətlə sıx əməkdaşlığının təmin olunmasına xidmət edən ardıcıl tədbirlər həyata keçirir. Hazırkı şəraitdə dövlət strukturları ilə QHT sektorunun bərabərhüquqlu tərəfdaşlıq prinsipləri əsasında sıx əməkdaşlığı vətəndaş cəmiyyətinin inkişafı, demokratiyanın dərinləşməsi, milli qanunvericiliyin beynəlxalq standartlara uyğunlaşdırılması və milli maraqların qorunması baxımından mühüm əhəmiyyət kəsb edir. Prezident İlham Əliyevin bir müddət əvvəl təsdiq etdiyi “Azərbaycan Respublikasının qeyri-hökumət təşkilatlarına dövlət dəstəyi konsepsiyası”nın əsas məqsədi də məhz dövlət orqanları ilə qeyri-hökumət təşkilatları arasında tərəfdaşlıq münasibətlərinin sabit və səmərəli sisteminin yaradılması, qeyri-hökumət təşkilatlarının dövlət və cəmiyyətin inkişafı üçün əhəmiyyət daşıyan problemlərin həllinə cəlb olunması, vətəndaş cəmiyyətinin inkişafının sürətləndirilməsidir [7, səh.64].

### Ədəbiyyat

1. Azərbaycan Respublikasının Konstitusiyası. Bakı, 2019.
2. Аббасов А., Мехтиев С. Трансформационный просес: гражданское общество и проблемы демократизации. Баку, 2001.
3. Əfəndiyev M. Siyasi elm. Bakı, 2010.
4. Əfəndiyeva X.B., N.Y. Məmmədli. Politologiyadan 100 sxem, Bakı, 2002.
5. Hüseynova N. Vətəndaş cəmiyyətinin formalaşmasında milli mədəniyyətlərin yeri və rolu. Mədəniyyət dünyası jurnalı, №: 25, 2013.
6. İbrahimli X. Politologiya. Bakı, 2010.
7. Kərimov Ə. İctimai institutlar və onların cəmiyyətin demokratikləşməsi prosesində yeri və rolu. Mədəniyyət dünyası jurnalı, №: 22, Bakı, 2011.
8. Кирдина С.Г. Гражданское общество: уход от идеологемы. Социологические исследования. № 2, 2012.
9. Василенко И.А. Политические процессы на рубеже культур. Москва, 1998.

UOT 101.1....316

### Azərbaycan multikulturalizm modelinin özünəməxsusluğu

*Zeynalov Üzeyir Ələmşah oğlu  
Mingəçevir Dövlət Universiteti  
AMEA Fəlsəfə İnstitutunun dissertantı*

Çağdaş dövrdə əksər cəmiyyətlərdə etnik və dini zəmində qarşıdurmalar müşahidə olunur. Dünyada ideoloji-siyasi mübarizələrin kəskinləşdiyi bir dövrdə Azərbaycanda dini və etnik zəmində münaqişə yoxdur və insanlar sabitlik şəraitində yaşayırlar. Bununla bağlı, Ümummilli lider Heydər Əliyev demişdir: “Azərbaycan Qafqazda və Qafqaz ətrafında, Mərkəzi Asiyada yerləşən, islam dininə mənsub olan xalqlar içərisində öz mədəniyyətini ümumbəşəri dəyərlərlə, Avropa mənəvi dəyərləri, Avropa mədəniyyəti ilə zənginləşdirmiş ən qabaqcıl ölkədir.” ... “Azərbaycan xalqı öz Şərq köklərindən ayrılmayaraq, Qərb sivilizasiyasının sintezinə əsaslanan nadir bir mədəniyyət yaratmış, Qərbin mütərəqqi dəyərlərini Qafqazda, Yaxın və Orta Şərqdə yaymışdır.” [1, s.195-201].

Azərbaycanda tarixən dinlər və məzhəblər arasında mövcud olan tolerantlıq mədəniyyəti, azərbaycan xalqının milli mentalitetinin tərkib hissəsinə çevrilmişdir. Təbii ki, ölkənin başında dayanan siyasi rəhbərlər də tarixən xalq arasında formalaşan bu multikultural mühitin üzərində öz siyasi strategiyalarını qurmuş və onu dövlətçiliyin inkişaf etdirilməsinin mühüm amili kimi qoruyub saxlamışlar.

Azərbaycanda türk etnosunun əksəriyyət təşkil etməsinə və azərbaycan dilinin ümumişlək dil vəziyyətinə gəlməsinə baxmayaraq, Azərbaycan ərazisində heç bir etnik və dini qruplar assimilyasiya məruz qalmamışdır. Əks təqdirdə, bəhs etdiyimiz etnik və dini müxtəlifliklər öz varlıqlarını qoruya bilməzdilər. Bunlar, Azərbaycan ərazisində multikultural mühitin tarixən formalaşdığını və tolerantlığın azərbaycanlıların mədəniyyətlərinin, ictimai şüurunun, həyat tərzinin

bir hissəsinə çevrildiyini göstərir. Bunu, Prezident İlham Əliyevin sözləri də təsdiq edir: “Bir termin kimi, multikulturalizm nisbətən yeni bir ifadədir. Ancaq biz Azərbaycanda əsrlər boyu multikulturalizm şəraitində yaşamışıq”... “Multikulturalizm Azərbaycanda dövlət siyasətidir və eyni zamanda, ictimai sifarişdir. Çünki bu, bizim üçün normal həyat tərzidir.” [2,s.365].

Azərbaycan, digər müsəlman ölkələrindən fərqli olaraq mədəni müxtəlifliyə daha çox açıqdır. Bu səbəbi nədir?

Azərbaycanda məlum olduğu kimi İslam dininin irfan və təsəvvüf qolları daha çox yayılmışdır. Bunu, ədəbiyyat tariximizdə açıq şəkildə müşahidə etmək olar. Daha çox batınlıq kimi bilinən irfan fəlsəfəsi zahiri fərqliliklərə deyil, batini vəhdət prinsiplərinə əsaslanır. Bu vəhdət fəlsəfəsində insanın zahiri etnik, sosial, mədəni fərqliliklərinin fəvqündə fitri insan başlanğıcı aparıcı xətdir. “Yaradılanları Yaradandan ötrü sevmək” düşüncəsi, “vəhdət əl-vücut” fəlsəfəsi insanların kimliyindən asılı olmayaraq, daha uca dəyərlərdə birləşməsinə təmin edən fəlsəfədir.

Multikulturalizm fəlsəfəsinə görə, sosial həmrəyliyin təməlinə dayanan əsas amil, “biz-onlar” stereotipindən xilas olmaqdan keçir. Bu stereotiptən qurtulmağın yolu onun fəvqünə çıxmaq və daha qlobal düşünməkdir. Bu kulturoloji bir hadisədir. Mədəniyyətə yeni postmodern yanaşma buradan irəli gəlir. Əslində, bu təfəkkür, mürəkkəb xarakter daşıyır. J. Lakanın poststrukturalist “güzgü mərhələsi” bunu daha yaxşı izah edir. O, güzgüyə baxanda özünü deyil, özündə başqasını görmək və başqasında ərimək fəlsəfəsini qoymaqla, özünü başqasının gözüylə dərk etməyi önə çəkir. [3, s.202]. Biz, şərqin ezoterik dini təlimlərində, xüsusilə, irfan, sufilik fəlsəfəsində bu kimi düşüncə formalarına rast gəlirik. Məhz, Azərbaycanda irfan fəlsəfəsi tarixən güclü olduğu üçün və bu fəlsəfə klassik ədəbiyyatın mahiyyətinə yerləşdiyi üçün, milli mentalitetdə vəhdət fəlsəfəsi özünə yer etmişdir. Azərbaycan xalqı əsrlərlə ədəbiyyat və musiqi vasitəsilə bu fəlsəfədən qidalandığı üçün, onda dərin köklərə bağlı tolerantlıq mədəniyyəti formalaşmışdır.

Azərbaycanda multikulturalizm mühitinin formalaşması və inkişafında islam dini ilə yanaşı, ümumi azərbaycan-türk dilinin böyük tarixi rolu olmuşdur. Azərbaycan dilinin bu gün ölkə ərazisində dövlət dili statusu alması təsadüfi deyildir. Çünki bu gün Azərbaycanda əhalinin demək olar ki, hamısı azərbaycan dilində danışır. Bu yeni hadisə deyildir. Cənubi Qafqazda tarixən mövcud olan müxtəlif etnik qrupları birləşdirən əsas danışq dili azəri-türk (türki) ləhcəsi olmuşdur. Bu dil, Qafqazda əsas ünsiyyət vasitəsi kimi işlənmişdir. Qafqazda ünsiyyət vasitəsi kimi bu dili əvəz edən ikinci bir dil olmamışdır. Buna görə də, etnik kimliyindən asılı olmayaraq, sadə insanlar arasında azəri-türkcəsi əsas ünsiyyət vasitəsi olmuşdur.

Azərbaycanın keçdiyi tarixi təkamül yolu azərbaycanlıların tolerant şüurunu və davranış normalarını müəyyənləşdirmişdir. Professor S. Hüseynov qeyd edir ki, “tarixi təkamül prosesində bütün mədəniyyətlər qarşılıqlı təsir nəticəsində bir-birini zənginləşdirmişdir. Bu qarşılıqlı təsir prosesi eyni regionda yerləşən bəzilər qonşu olan xalqların mədəniyyətində daha çox özünü göstərmişdir. Məsələn, Qərbin və Şərqin təsiri ilə formalaşan Rusiya mədəniyyətinin inkişafını buna misal göstərmək olar. Bu fikri Azərbaycan mədəniyyətinə də aid etmək olar” [4,s.117].

Burada söhbət müxtəlif mədəniyyətlərin və sivilizasiyaların qovuşduğu ərazilərdən gedir. Belə ərazilərdə yerləşən ölkələrin xalqları müxtəlif etnik, irqi, dini və mədəni qrupların nümayəndələri ilə qarşılaşaraq onlarla iqtisadi-ticarət və mədəni əlaqələrini inkişaf etdirmişlər. Bu isə, öz növbəsində belə ərazilərdə multikultural mühitin formalaşması üçün əlverişli şərait yaratmışdır. Coğrafi faktor da Azərbaycanda müşahidə olunan çoxmədəniyyətlik üçün səciyyəvidir.

Azərbaycanda tətbiq olunan multikulturalizm siyasəti fərd və qrup hüquqları arasında ziddiyyət yaratmır. Azərbaycanın hər sahədə apardığı siyasət V. Kimlickanın yanaşması ilə müəyyən qədər üst-üstə düşür. V. Kimlickaya görə, fərdin iradəsi, onun hər hansı bir qrupda olub-olmamasından asılı olmayaraq dəyişmir. Hər hansı bir qrupun (etnik, dini) cəmiyyətdəki yeri və nüfuzu, onun ümumi ictimai inkişafa verdiyi dəyər və töhvələrlə müəyyənləşir. Fərd, bunu daxil olduğu qrup daxilində və ya onun fəvqündə də yerinə yetirə bilər [5, s.44].

V. Kimlickanın yanaşmasından çıxış edərək deyə bilərik ki, Azərbaycanda yaşayan hər hansı dini (və ya etnik) qrupa aid olan ölkə vətəndaşı, özünü həmin qrup ilə eyniləşdirməsi, onu ümumi azərbaycanlı identikliyindən uzaqlaşdırmır. Hər bir azərbaycanlı aid olduğu qrupdan asılı olmayaraq, azərbaycanlı olmaqda davam edir. Çünki Azərbaycanda tətbiq olunan multikulturalizm siyasəti çərçivəsində hər bir qrup və hər bir fərd dövlət tərəfindən maddi-mənəvi baxımdan dəstəklənir.

Ç.Taylor multikulturalizmin kommunitarizm aspektindən yanaşaraq, qrupların hüquqlarını

fərdin hüquqlarından üstün tutur. B. Parekh isə, hər iki yanaşma arasında ortaq mövqedə dayanaraq mədəniyyətlərarası dialoqu dəstəkləyir. Lakin, bütün yanaşmaların son nəticəsi ondan ibarətdir ki, cəmiyyətdə birləşdirici ümumi milli ideyanın varlığı zəruridir. Ç. Taylora görə, dövlət ərazisində olan dini-etnik qruplar maddi-mənəvi baxımdan daha çox dəstəkləməlidir [6, s.127]. O zaman, bu qrupların fəvqündə olan fərdlər həmin dəstəkdən məhrum olurlar. Bu tendensiya, cəmiyyətdə qruplaşmanı və bölünmə prosesini daha da intensivləşdirir.

Bhikhu Parekh yanaşmasına görə, müxtəlif dini və etnik qruplar arasında dialoq nəticəsində tədricən ümumi sinkretik bir mədəniyyətin yaradılmasını təmin etmək olar [7,s.236]. Deməli, dövlətin multikulturalizm siyasətinin əsas hədəfi qruplararası inteqrasiyasını intensivləşdirməkdir. Bu inteqrasiya, mədəni qrupların öz daxilindən dəyişməsinə təmin edir. Bu inteqrasiyadan çəkinən qrupları dövlət tərəfindən dəstəklənmir və onlar cəmiyyətdən təcrid olunur. Lakin, bu cür yanaşmalar da ölkədə separatçılığa şərait yaradır. Azərbaycanda müxtəlif ənənəvi dini və etnik qrupların inteqrasiyası prosesi çox dərin sosial-mədəni inkişaf taixinə malik olduğu üçün, Azərbaycanın multikulturalizmi çox dərin köklərə malikdir. Bu baxımdan, Azərbaycan cəmiyyəti, böyük immiqrasiya axınlarına məruz qalan Avropa cəmiyyətlərindən fərqlənir

Azərbaycanda multikulturalizm ictimai sifariş kimi dövlət siyasətinə çevrilmişdir. Bunun əksini düşünmək də mümkün deyildir. Çünki antimultikulturalizm azərbaycanlıların həyat tərzinə və ictimai şüuruna ziddir. Multikultural düşüncənin ölkədə yayılması, onun mədəniyyətinin daha da zənginləşməsinə, dinamik olmasına və özünüyenilmə qabiliyyətinə malik olmasına şərait yaradır. Azərbaycançılıq ideyası ölkənin multikultural mühitini daha da zənginləşdirir və vətəndaşlıq müstəvisində ölkə əhalisinin bir-birinə sosial-mədəni baxımdan inteqrasiyasına şərait yaradır. Azərbaycançılıq milli bir ideologiya kimi etnik kimliyindən asılı olmayaraq, bütün azərbaycanlıları vahid bir millət konsepsiyasında bir araya gətirir. Əslində, azərbaycan milləti anlayışının etnik kimliklə bir əlaqəsi yoxdur. Bu kimlik, transmilli və qlobal bir kimlik kimi, azərbaycan mədəniyyətini qapalı etnik identifikasiyadan çıxararaq açıq sivilizasyon kimlik müstəvisinə istiqamətləndirir. Bu baxımdan, azərbaycançılıq həm müsəlman-şərq, həm də liberal qərb sivilizasiyalarının vəhdəti kimi ortaya çıxır.

Nəticə olaraq demək olar ki, Azərbaycanın daxilində apardığı multikultural siyasət xarici kəşfiyyat orqanlarının ölkələr daxilində təşkil etdikləri separatçılıq fəaliyyətlərinin qarşısını alır. Çünki bu siyasət çərçivəsində həyata keçirilən tədbirlər ölkə ərazisində etnik və dini qrupların sosial-mədəni hüquqlarının təmin olunmasına şərait yaranır, diskriminasiya halları ortadan qalxır. Dövlət büdcədən ayrılan vəsaitlər hesabına ölkə ərazisindəki müxtəlifliklərin qorunub saxlanılmasına və inkişaf etməsinə dəstək olur. Buna paralel olaraq dövlət idarəçiliyinin müxtəlif sahələrində gender bərabərliyinə və etnik azlıqların təmsil olunmasına xüsusi diqqət yetirilir. İnsan hüquqlarının, sosial ədalətin inkişafı üçün, multikulturalizm siyasətinin tətbiqi labüddür.

Azərbaycanda multikulturalizm siyasəti yuxarıdan aşağıya doğru deyil, aşağıdan yuxarıya doğru istiqamətlənmiş sosial sifariş fenomenidir. Çünki bu sosial sifarişin dərin sosial-mədəni tarixi vardır. Azərbaycan multikulturalizm modeli yalnız dövlət qanunlarına deyil, həmçinin, azərbaycanlıların ənənəvi tolerantlıq mədəniyyətinə, dərin tarixi humanist köklərə, özünəməxsus islam mədəniyyəti dəyərlərinə, azərbaycançılığa əsaslanır. Bu baxımdan, Azərbaycan multikulturalizmi digər multikulturalizm modellərindən (Kanada, İsveç, ABŞ, Avstraliya) fərqlənir. Azərbaycan multikulturalizminin özünəməxsusluğu, onun dünya üçün dəyərli bir təcrübəyə çevrilməsinə şərait yaradır. Bu təcrübənin öyrənilməsi, müsəlman-türk mədəniyyətinin və irfan fəlsəfəsinin öyrənilməsindən və onun mənimsənilməsindən keçir.

## Ədəbiyyat

1. Əliyev Heydər. Müstəqilliyimiz əbədidir. IV cild. Bakı, 1997, s. 195-201
2. Əliyev İlham. İnkişaf məqsədimizdir. VI kitab. Bakı: Azər nəşr, 2011, 460 s.
3. Лакан Ж. Психоз и Другой. Метафизические исследования. Вып. 14. Статус иного. СПб.: Издательство Санкт-Петербургского философского общества, издательство "Алетейя", 2000. 217 с.
4. Hüseynov S. Y. Azərbaycanca dini tolerantlıq mədəniyyəti: tarix və müasirlik/S.Y.Hüseynov; elmi red. A.Əlizadə. Bakı: Təknur, 2012, 175 s.
5. Цивилизации: теория, история, диалог, будущее. Москва: Институт экономических стратегий, 2008. 576 с.

6. Taylor Ch. Conditions for an unforced consensus on human rights / The East Asian challenge for human rights Cambridge: Cambridge university press, 1999, 233 p.

7. Parekh B. Rethinking multiculturalism: Cultural diversity and political theory. London: Macmillan, 2000, 262 p.

UOT 81'1-027.21

### Dilçilikdə valentlik nəzəriyyəsi

*doktorant Xudaverdiyeva Nərmin Siyavuş qızı  
AMEA Dilçilik İnstitutu*

Valentlik nəzəriyyəsi artıq xeyli müddətdir ki, dilçiliyin əsas istiqamətlərindən hesab olunur. Sinkretik formaların valentlik problemi üzrə tədqiqatlar isə demək olar ki, aparılmamışdır.

Valentlik anlayışı dilçiliyə kimya elmindən keçmişdir. Kimyada elementin başqa elementlə birləşə bilmə qabiliyyəti onun valentliyi adlanır. Dildə də sözün valentliyi dəyişir. Bu barədə N.Əliyevanın fikirləri maraqlıdır: “Kimyada bir elementin atomlarının digər elementin atomları ilə birləşməsi nəticəsində tam yeni bir element əldə edildiyindən, dilçilikdə də cümlənin qrammatik cəhətdən düzgün alınması üçün hər hansı bir söz digər uyğun sözlərlə birləşir” [1, 15-20].

Valentlik dil faktıdır. Nitqdə əlaqələr valentliyin reallaşmasıdır. Valentliyin əlaqələrə münasibəti potensiyanın reallaşmaya, mümkünlüyün gerçəkliyə münasibətidir. Valentlik müəyyən feilə bir çox arqumentləri verən qrammatik sahədir. Valentlik təkcə təyinlə məhdudlaşmır, o, öz ətrafına mübtəda, zərflik qrupları, infinitiv tərkibləri, sifət və s. daxil edir. Valentlikdə paradigmatik və sintaqmatik amillər fərqləndirilməlidir. Bu barədə N.Əliyevanın fikirləri maraqlıdır: “Öz-özlüyündə valentlik liqnvistik ünsürlərin sintaqmatik münasibətlərindən kənarında götürülən potensial xüsusiyyətidir və bu xüsusiyyət sintaqmatikada öz əksini tapır. Əgər valentlik sözdən kənarında mövcuddursa, onda o, müəyyən səmtə yönəlir. Bu zaman 0, sintaqmatik potensiya (potensial uyğunluq, potensial distribusiyaya) nöqtəyi-nəzərindən paradigmatik mənədir. Bu sinkretik formanın mənası onun işlənməsinin bazası, nitq reallaşmasının əsasında duran dil xüsusiyyətidir. Buradan belə çıxır ki, daha geniş mənada valentlik liqnvistik mənədir (hadisədir, lakin bu sintaqmatik hadisədir) [1, 25-26].

Dilçilikdə valentlik anlayışını rus alimi S.D.Katsnelsonun adı ilə bağlayırlar. Bəzi alimlər bu ifadənin ilk dəfə alman alimi K.Büler, digərləri isə fransız alimi A.B.de Qicot tərəfindən işləndiyini qeyd edirlər. Lakin bu problemin kökləri daha qədimlərə, antik qrammatikalara qədər gedib çıxır. İsgəndəriyyə məktəbinin nümayəndəsi Apollon Diskoli antik dövrlərdə yunan dilinin sintaksisini yaradarkən, bu problemə toxunmuşdur. N.V.Barannikova bu barədə yazır: “Apollo Diskolun sintaksisinin əsas cəhətlərindən biri – sözlərin uyğunlaşması, birləşməsi haqqındakı fikirləri idi. Diskol sözlərin cümlə yaratmaq üçün birləşə bilmək, uyğunlaşa bilmək qabiliyyətləri barədə maraqlı fikirlər irəli sürürdü” [3, 32-33].

Lakin bir çox dilçilərin yekdil fikri bundan ibarətdir ki, “valentlik anlayışına ilk dəfə L.Tenyer öz “Основы структурного синтаксиса” (“Struktur sintaksisinin əsasları”) əsərində müraciət etmişdir. Valentlik latın dilində “valens” – “gücə malik” deməkdir. L.Teyner feilləri birvalentli, valentsiz, ikivalentli və üçvalentli olaraq qruplara bölürdü. L.Teynerin valentlik anlayışının dərk olunmasında Q.Brikmanın da xüsusi rolu vardır.

N.Əliyevanın fikrincə, L.Tenyer feili qarmaqlı atoma bənzədir, yəni müəyyən mənada feil ətrafında saxlaya biləcəyi üzvlərə uyğun olaraq az və ya çoxsaylı qarmaqlara malikdir. Qarmaqların sayı onun ifadə edə biləcəyi, əlaqəyə girə biləcəyi cümlə üzvlərinin sayı qədərdir. L.Tenyerin ölümündən sonra, XX əsrin 40-50-ci illərində bu ideya onun həmin dövrdə dərc olunan “Struktur sintaksisinin əsasları” kitabında dərc olundu. Beləliklə, valentlik ideyasını sinkretik formalara tətbiq etsək, görürük ki, hər bir sinkretik forma özünəməxsus əhatə dairəsinə, təsir gücünə, valentlik həddinə malikdir.

Sinkretik formalar əsasən sadə feillərə aid olduğu üçün, onların valentliyinə aid bəzi misallar verəcəyik. Misallar N.Əliyevanın tərtib etdiyi “Valentlik lüğətindən” götürülmüşdür:

- 1) az – kim? (insan); kimlə? (dostla); necə? (pis); harada (yolda), niyə? (bələd olmadığı üçün);
- 2) as – kim? (insan); kimi? (insanı), nəyi? (paltonu), harada? (asılıqanda, ağacda); necə? (vəhşicəsinə, səliqəli); niyə? (ideologiyasına görə);



- 3) at – kim? (insan); kimi? (insanı), nəyi? (çubuğu), haradan? (evdən); haraya? (çölə); harada? (evdə); necə? (nifrətlə); niyə? (artıq olduğu üçün);
- 4) aş – kim? (insan); nəyi (çəpəri); harada? (yolda); necə? (yavaş); niyə? (məqsədə çatmaq üçün);
- 5) çap – kim? (insan); nəyi (heyvanı); harada (yolda); niyə (yarış üçün); necə? (birdən);
- 6) çat – kim? (insan); haradan?(evdən); niyə? (tən gəlmək üçün); kimə? (dosta); haraya? (işə); necə? (birdən); “çat” (isim kimi – divarda çat);
- 7) daş – nə? (süd); harada? (mətbəxdə); niyə (yaddan çıxdığı üçün); necə? (birdə) daş – (isim – daş yığmaq; sifət – daş ev);
- 8) düz – kim? (insan); nəyi? (mirvarini); nəyə (sapa); necə? (səliqə ilə); düz – (isim; cıdır düzü; düz-sifət; düz xətt);
- 9) en – kim? (insan); haradan? (nərdivandan); haraya? (yerə); nəyə? (yığılmamaq üçün); necə (tez); en – (isim parçanın eni, divarın eni);
- 10) iç – kim? (insan); nəyi? (suyu); harada (evdə); niyə? (susuz olduğu üçün); necə? (tez); iç – (isim; iç ciyər, iç camaşır və s.);
- 11) köç – kim? (insan); haraya? (evə); haradan? (evdən); niyə? (yeni ev aldığı üçün); necə? (tez); köç – (isim, qaraçı köçü);
- 12) qaz – kim? (insan); nəyi? (torpağı); harada? (çöldə); niyə? (su tapmaq üçün); necə? (çətinliklə); omonimləri – qaz (mavi yanacaq); qaz (ev quşu);
- 13) qax – kim? (insan); nəyə? (başə); harada? (evdə); niyə? (hirsli olduğu üçün); qax (quru meyvə, isim);
- 14) ov – kim? (insan); nəyi? (umacı); harada? (evdə); niyə (bişirmək üçün); necə? (səliqə ilə), ov (heyvan ovu, isim);
- 15) sağ – kim? (insan); kimi? nəyi? (heyvanı) harada? (tövlədə); niyə (süd götürmək üçün); necə (yavaş); sağ (sağ tərəf); sağ (sağlamlıq);
- 16) sarı – kim? (insan); nəyi (ipi); harada? (evdə); nə üçün? (yararı sağaltmaq üçün); necə? (tez); sarı (rəng); sarı (qoşma, tərəf, istiqamət).
- 17) şiş – kim? insan; niyə? (b a x yeməkdən); harada? (evdə); necə? (çox) şiş – xəstəlik; şiş – kabab şişi
- 18) üz – kim? (insan); nə? (heyvan); harada? (suda); necə? (cəld); (batmamaq üçün).
- 19) yar – kim? (insan); nəyi (odunu); harada? (kənddə); niyə? (yandırmaq üçün); necə? (cəld); yar – sevgili, istəkli.
- 20) yol – kim? (insan); nəyi? (səsi); harada? (evdə); niyə? (ağladığı üçün); yol – kənd yolu (isim) (omonim forma).

Sinkretik formaların valentliyi dil vahidlərinin bir-biri ilə uzlaşmasının linqvistik ehtimalıdır. V.Q.Admaninin fikrincə, reallaşmış və reallaşmamış valentlik hər bir fərdin aktiv və passiv lüğət ehtiyatına uyğundur [2, 111-115].

B.A.Abramovun fikrincə, sinkretik formaların valentliyi zamanı feil mərkəzəqaçma potensiyasına malikdirsə, digər nitq hissələri mərkəzdənqaçma xüsusiyyəti ilə səciyyələnir. Müasir dövrdə bir dil vahidinin digər dil vahidi ilə uyğunluğunun ümumi qanunauyğunluqları valentlik anlayışı altında ümumi mənada birləşdirilir. Bəzən də valentlik adı altında bir dil ünsürünün digər dil ünsürləri ilə uyğunluğu başa düşülür.

Sinkretik formaların paradigmatik münasibətlərinin təyini üçün nəzərdən keçirilən vahidlərin oxşarlığı və fərqliliyi əsasdır. Qrammatik paradigmlərin təyini zamanı müqayisə bazası kimi sinkretik formanın morfoloji strukturu əsas götürülür. İsimdə əsas olaraq adlıq hal götürülür. Feillərdə əmr şəklində üçüncü şəxs təki götürülür.

## Ədəbiyyat

1. Əliyeva N. Dilçilikdə valentlik. Bakı, “Elm və təhsil”, 2015, 212 s.
2. Zeynalov F. Türkologiyanın əsasları Bakı, “Maarif”, 1985, 168 s.
3. Бабаев К.Д. Семантические изменения тюркизов при их заимствовании // Советская тюркология», № 2, Баку, 1972. 115

## **İnsan kapitalının inkişafında təhsilin rolu**

*Səfərli Aynur Mətləb qızı  
Azərbaycan Dillər Universiteti  
Bakı Dövlət Universitetinin dissertantı*

İnsan kapitalı - şəxsin gələcəkdə peşə fəaliyyəti zamanı gəlir gətirə biləcək istedad və qabiliyyətlərinə qoyulan sərmayələrdir. Elmə həvəsi olan şəxs təhsilini davam etdirməli, ona sərmayə yatırmalıdır. Hətta onun hər hansı bir kitabı sərf etdiyi maliyyə də insan kapitalına yönəldilən sərmayədir. Adətən insan kapitalı dedikdə, insana sərf edilən investisiya başa düşülür. Sonralar bu anlayış insanın istehlak xərcləri - insanın ailəsinə çəkilən xərc, təhsil, səhiyyə xərcləri, mədəni tələbləri, eyni zamanda, dövlətin də xərclərini də ehtiva etməyə başladı. Bu gün hamının diqqətini çəkən məsələlərdən biri də insan kapitalının necə qazanılmasıdır. İnsan kapitalı üçün sərmayələr illərlə qoyulur və qazanılır. Nəticədə həmin yığılan sərmayələr gələcəkdə gəlir gətirmək fəaliyyətinə malik olmaqla, insanda peşə vərdişlərinin, texnika ilə davranmaq bacarıqlarının yaranmasına səbəb olur. Beləliklə də, bu gün o peşə vərdiş və bacarıqları sayəsində toplanılan, qazanılan sərmayələr gələcəkdə insan kapitalının yaranmasına, formalaşmasına çevrilir. Onu da qeyd etmək lazımdır ki, insan kapitalının inkişafına dövlətin qayğısı çox vacibdir. Necə ki, respublikamızda neft sənayesindən gələn gəlirlərin insan kapitalına yönəldilməsi prosesi baş verməkdədir. Bu da o deməkdir ki, bu gün qazanılan insan kapitalı dövlətimizin gənclərinin gələcək peşə fəaliyyətlərində istifadə olunacaqdır. Ümumiyyətlə, insan kapitalının qazanılması vacib olan ən dəyərli nailiyyətdir. Çünki bu gün düzgün istiqamətləndirilmiş bu proses və ölkəmizdə həyata keçirilən sosial-iqtisadi proseslər hər bir Azərbaycan vətəndaşının rifahının yüksəldilməsinə yönəldilib [1].

İnsan kapitalı konsepsiya müstəqil olaraq XX əsrin II yarısında Qərb iqtisadi fikrində formalaşmağa başlamışdır. Lakin onun təşəkkül tapması prosesi klassik siyasi iqtisadçıların, V.Petti, A.Smit, C.Mill, K.Marksın əsərlərində özünü göstərmişdir. Onlar əsaslandırırıdılar ki, cəmiyyətin bütün sferalarında baş verən keyfiyyət dəyişiklikləri ilə yanaşı, fərdin (insanın) da iqtisadiyyatda və bütövlükdə, cəmiyyətdə rolu və yeri dəyişir və ictimai əməyin məhsuldarlığı və nəticəliliyi fərdi təsərrüfat subyektlərinin keyfiyyət xüsusiyyətlərindən, onların istehsal proseslərinə nə dərəcədə cəlb edilməsi, iştirakı imkanlarından asılı olur [3, s.58]. İnsan kapitalının müasir konsepsiyalarının inkişafı XX əsrin II yarısında Qərb iqtisadi fikrinin inkişafı ilə sıx bağlıdır. Bu konsepsiyaların meydana gəlməsi, cəmiyyətin inkişaf qanunauyğunluğunun nəticələrindən biridir. İnsan kapitalının müasir nəzəriyyələri üzrə əsas işlər amerikalı iqtisadçılar T.Sulst və H.Bekkerin adı ilə bağlıdır. İnsan kapitalı ideyasının məşhurlaşmasında isə T.Sulstun əməyi xüsusi olmuşdur. 1958-ci ildə nəşr etdirdiyi «Ali iqtisadi təhsil və iqtisadi inkişafda onun rolu» əsərində T.Sulst təhsili insan kapitalının əsas tərkib komponenti kimi nəzərdən keçirmişdir. 1960-ci ildə nəşr etdirdiyi «Təhsil kapitalının yaradılması» adlı məqaləsində təhsil xərcləri də daxil olmaqla işçi qüvvəsinin dəyərinin qiymətləndirilməsi nəzərdən keçirilmişdir. O, insan kapitalını «gələcək əmək haqqının və ya tələbatların təmin edilməsinin mənbələrindən biri olaraq nəzərdən keçirməklə, ona kapital forması kimi yanaşmışdır.» [3, s.62].

İnsan kapitalının formalaşmasına zəmin yaradan mühüm amillərdən biri də təhsildir. Təhsil insanın nəinki sosial-iqtisadi, mədəni inkişafa nail olunmasında, həmçinin milli təhlükəsizliyin təmin edilməsində, cəmiyyətin gələcək inkişaf perspektivlərinin müəyyənləşdirilməsi və proqnozlaşdırılmasında mühüm yer tutan fəaliyyət sahəsidir [6]. Dyui yazırdı ki, “ən geniş anlamda təhsil həyatın sosial davamı üçün bir vasitədir” [7, səh. 2]. O qeyd edirdi ki, “sosial qrupun hər bir üzvünün doğuluşu və ölümünün qaçılmazlığı” təhsili labüd edir, zira bu bioloji dövriliyə baxmayaraq, “qrupun həyatı davam etməlidir.” [4, səh. 3]. Uzun illərin təcrübəsi göstərir ki, elm və təhsil hər bir dövlətin davamlı sosial-iqtisadi və mədəni yüksəlişində mühüm rol oynayır. Təsadüfi deyildir ki, yeni dövrün tələblərinə cavab verən fəal maarifçilik kursunun həyata keçirilməsi, mütərəqqi yeniliklərin tətbiq olunması yolu ilə milli təhsil sisteminin müasirləşdirilməsi, Azərbaycanda reallaşdırılan dövlət siyasətinin ayrılmaz tərkib hissəsinə çevrilmişdir.

Ölkə rəhbərliyinin bugünkü dünyanın tələblərinə cavab verən kadr hazırlığına xüsusi diqqətlə yanaşması da respublikada demokratik ölkələrin zəngin təcrübəsinə əsaslanan mükəmməl, çevik və mütərəqqi dövlət idarəçilik sistemi formalaşdırmaq niyyətindən irəli gəlir [2].

Respublikamızda insan kapitalının formalaşdırılması və onun səmərəli idarə olunması yuxarıda da qeyd etdiyimiz kimi həmişə dövlət tərəfindən dəstəklənmişdir. Belə ki, “Təhsil haqqında”, “Elm haqqında” qanunlarda, “Azərbaycan 2020: gələcəyə baxış” İnkişaf Konsepsiyasında, “Azərbaycan Respublikasında təhsilin inkişafı üzrə Dövlət Strategiyası”nda insan kapitalının formalaşması və inkişafına xüsusi diqqət verilməsi dediklərimizə əyani sübutdur. Ölkədə həyata keçirilən ardıcıl və sistemli islahatların tərkib hissəsi kimi insan kapitalının inkişaf etdirilməsi istiqamətində sistemli islahatlar aparılır, təhsilin keyfiyyətinin yüksəldilməsi, “elm-təhsil-istehsal” prinsipi ön plana çəkilir.

İnsan kapitalı formalaşmasının strateji əhəmiyyət daşdığını nəzərə alaraq əmək bazarının tələblərinə uyğun məktəbəqədər ümumi ibtidai, ümumi əsas və ümumi orta məktəblərdə, ali və orta ixtisas təhsili müəssisələrində təhsilin keyfiyyətinin yüksəldilməsi üçün müasir texnologiyalar tətbiq edilməli və texniki təminat yaxşılaşdırılmalı, təhsil müəssisələrinə investisiya ayrılması artırılmalıdır. Ona görə də Strateji Yol Xəritəsində insan kapitalının keyfiyyəti iqtisadi artım amillərindən biri kimi ön plana çəkilir və göstərilir ki, “Dünya İqtisadi Forumunun Qlobal Rəqabət Qabiliyyətlilik Hesabatına (2016) əsasən Azərbaycan 144 ölkə arasında ali təhsilə cəlb olunma üzrə 94, işçi heyətinin təlimi üzrə 82, ibtidai təhsilin keyfiyyət göstəricisi üzrə isə 81-ci yerdədir. Bu baxımdan, məhsuldarlıq - əsaslı inkişaf modelinə keçid çağırışları fonunda ən mühüm təkmilləşdirmə istiqamətlərindən biri də insan kapitalının hazırlanması prosesinin keyfiyyətinin daha da yüksəldilməsidir.” Araşdırmalar və ali təhsil müəssisələrinin təcrübələri göstərir ki, aşağıdakı amillər təhsilin səviyyəsinə birbaşa təsir edir: innovativ təlim metodlarından və texnologiyalarından istifadə olunmaması, təhsilin keyfiyyəti və şəffaflıq tələbatına cavab verməməsi, təhsil infrastrukturunun tələbatına uyğun olmaması, bir sıra universitetlərdə təhsilin nəticələrə görə cavabdehlik və idarəetmə mexanizminin qurulmaması, bəzi universitetlərdə informasiya, fənn proqramları, dərslik və dərs vəsaitləri elmi-metodiki təminatın səviyyəsi müasir tələblərə cavab verməməsi, özəl universitet məzunlarının iqtisadiyyatın müxtəlif sahələrində işlə təminatının zəif olması, bəzi təhsil müəssisələrində təhsilverənlərin əmək haqqının təhsilin nəticə və keyfiyyətinə uyğun aparılmaması, əksər işəgötürənlərin əmək bazarının tələbatına uyğun təhsil müəssisəsi ilə əməkdaşlıq etməməsi və s.

Göstərilənlərlə yanaşı, elə təhsil müəssisələri vardır ki, orada insan kapitalının formalaşması beynəlxalq standartlara uyğunlaşdırılır, rəqabətqabiliyyətli, keyfiyyətli təhsil sistemi qurulmuş, müsbət meyillər ölkədə və dünya təhsil sistemində rəğbət doğurmuşdur.

İnsan kapitalının formalaşmasında da insan kapitalı birmənalı şəkildə rol oynayır. İqtisadiyyatın inkişafında insanın rolu daha düzgün başa düşüldükcə, onun tədqiq edilib öyrənilməsi zərurəti də get-gedə daha anlamlı olmuş, həmçinin bu sahədə aparılan tədqiqatların əhatə dairəsi və intensivliyi artmışdır. Bu baxımdan son illər insan inkişafı ilə bağlı tədqiqatların aparılması daha da genişlənməmişdir. Belə ki, baş verən köklü iqtisadi-siyasi dəyişikliklər şəraitində insan kapitalının inkişaf etdirilməsi və bu kapitaldan səmərəli istifadə edilməsi mühüm əhəmiyyət kəsb edir. Çünki burada məqsəd sosial proseslərin inkişafına təsir edən amilləri aşkara çıxarmaq, meydana çıxma bilən və mümkün olan bütün sosial nəticələrin dövlət səviyyəsində həll edilməsi vəziyyətini qiymətləndirən prosesin inkişaf meyillərinə fəal təsir göstərməkdən ibarətdir. Başqa sözlə desək, insan kapitalının inkişafı və ondan səmərəli istifadə olunması dövlətin fəal siyasətinin mühüm istiqamətlərindən birini təşkil edir [5, s.5]. İnsan kapitalı istehsal prosesinin əsas hərəkətverici amildir, ictimai təkrar istehsal isə geniş, xalq təsərrüfatı nöqtəyi-nəzərindən məhsul istehsalının yenidən başlanılması və bu kapitalın özünün təkrar istehsalıdır. Bu cəhətlər iqtisadçı-nəzəriyyəçilərin daim diqqətini cəlb etmişdir. A.Smit yazırdı ki, “faydalı iş istehsalının artımı hər şeydən əvvəl işçinin çevikliyinə və bacarığının yüksəldilməsindən, ondan sonra isə işlətdiyi maşın və alətlərin təkmilləşdirilməsindən asılıdır”. Adətən, “insan kapitalı” ancaq qazanılmış vərdiş və biliyin əsasında təyin edilir və ölçülür, halbuki insanın təbii xüsusiyyətlərini və xarakteristikalarını birləşdirən insan kapitalının daha geniş anlayışı müxtəlif dərk edilməmiş vərdiş və digər xüsusiyyətlərin rifahın yaradılmasında necə iştirak etdiyini daha adekvat göstərir və tədrisi də daxil etməklə ətraf mühitin təsiri altında öz şəklini dəyişə bilər. İnsan kapitalı xüsusilə mədəni mühitdə inkişaf edir [5, s.8].

Prezident İlham Əliyevin milli təhsil sisteminin müasirləşdirilməsi, bu sahədə mütərəqqi Qərb təcrübəsinin mənimsənilərək tətbiqi, eyni zamanda, tarixən formalaşmış ənənələrin qorunub saxlanması istiqamətində həyata keçirdiyi tədbirlər bugünkü uğurlarımızın əsasını təşkil edir. Azərbaycan xalqının nicat yerinə çevrilmiş Heydər Əliyevin siyasi kursu bu gün də inamla davam

etdirilir. Dövlət başçısı cənab İlham Əliyev milli intibaha və yüksəlişə hesablanmış fəal maarifçilik missiyası həyata keçirir. Ölkə başçısının rəhbərliyi altında həyata keçirilən ardıcıl tədbirlər təkcə sosial-iqtisadi inkişafa deyil, həm də elmi-intellektual tərəqqiyə, təhsildə dövrün tələbi ilə uzlaşan elm və təhsil islahatlarının həyata keçirilməsinə, insan kapitalının möhkəmləndirilməsinə, elmtutumlu texnologiyaların inkişafına yönəlmişdir.

2008-ci il sentyabr ayının 12-də Prezident İlham Əliyev elmin və təhsilin inkişafına xidmət edən daha bir mühüm sənəd imzalamışdır. Dövlət başçısının "Aspirantlara, ali, orta ixtisas və peşə məktəblərinin və peşə liseylərinin tələbələrinə və şagirdlərinə verilən təqaüdlərin artırılması haqqında" sərəncamı yetişməkdə olan gənc nəslin intellektual potensialını yüksəltmək, onların elmə olan marağını daha da gücləndirmək məqsədi daşıyır [2, s.5].

### Ədəbiyyat

1. Balakışiyev Ş. Peşə təhsili və insan kapitalı. "Azərbaycan müəllimi" qəzeti, 15 sentyabr 2018
2. Əliyev İ. İnsan kapitalının formalaşması dövlətin əsas siyasətidir. Azərbaycan qəzeti.- 2009.- 13 noyabr.- s. 5
3. Əsgərli G. İnformasiya iqtisadiyyatında rəqabətli insan kapitalının yaranmasının texniki və texnoloji şərtləri. Bakı-2005, s.62
4. İbrahimov İ. İnsan kapitalının formalaşması təhsildən başlayır. Respublika qəzeti, 2 dekabr, 2018
5. İnsan kapitalının inkişafı: nəzəri aspektləri və qiymətləndirmə metodologiyası. Bakı: "Çap ART" Nəşriyyatı, 2017, s.8
6. Quliyev İ. Təhsil insan kapitalının formalaşmasına zəmin yaradan mühüm amildir. 525-ci qəzet, 30 mart, 2018
7. Dewey J. Democracy and Education. Introduction to the Philosophy of Education. Free Press: NY, 1997, səh. 2, s.3

УДК 821.512.162

### История и культура Азербайджана в публицистике Анара

*докторант Мамедова Эльнара Эльхан гызы  
Сумгаитский государственный университет*

Анар – один из ярких представителей поколения знаменитых шестидесятников, сегодня он – автор около ста книг, опубликованных не только в Азербайджане, но и во многих зарубежных странах в переводе на более чем 30 языков мира. Творчество Анара, как и многих других писателей этого поколения, отличается разнообразием жанров, тематик. В этом несложно убедиться, ознакомившись не только с прозой Анара, но и с его публицистикой, которая занимает значительное место в многогранном творчестве писателя.

Многочисленные выступления Анара на страницах местных и зарубежных СМИ, как правило, выстроены на беспристрастном анализе конкретной ситуации, оценке ее предыстории, дающими возможность, заглянув за горизонт реалий, прогнозировать дальнейшее развитие событий. Подобная позиция писателя четко прочитывается и в его публикациях различных лет на страницах «Литературной газеты», «Советской культуры», журналов «Новый мир», «Дружба народов», «Театр», «Советская музыка», «Музыкальная академия», а также отечественных СМИ советского и постсоветского периодов, каждое из которых было в своё время отмечено большим резонансом в читательских кругах.

Публицистика Анара составила содержание многих сборников [1, 2, 3], включена публицистика и в 5-томное собрание сочинений писателя на русском языке (4). Среди этих книг нужно особо подчеркнуть трилогию «Литература, искусство, культура Азербайджана» (2010-2013), посвященную памяти общенационального лидера Гейдара Алиева. Как следует из аннотации, книга «призвана осветить разные сферы многовековой азербайджанской литературы, искусства и культуры от истоков до наших дней» [1, т.1, с.2]. Она вобрала в себя

огромное количество художественно-документальных, публицистических жанров (статей, эссе, портретных очерков).

Многообразна тематика трилогии. Широко представлена здесь история наших пращуров, история религиозных верований, которые на разных исторических этапах доминировали на территории Азербайджана, начиная с огнепоклонничества во главе с Зардуштом (Зороастром) вплоть до наших дней. Писатель описывает многовековую морально-этическую атмосферу формирования многих поколений представителей нашего народа, которая, на его взгляд, попросту не могла бесследно раствориться во времени.

Анар отмечает динамику духовного развития нашего общества с момента знакомства представителей азербайджанской интеллигенции с авангардами российской общественной мысли, отмечая при этом, что для прорыва за пределы Азербайджана нашей национальной культуры это явилось благодатной почвой. Достаточно вспомнить М.Ф.Ахундова, Аббаскули ага Бакиханова, Мирза Кязим бека и Мирза Джафар Топчибашева, Мирзу Шафи Вазеха и многих других. Именно их приводит в пример Анар, говоря о позитивной роли взаимовлияния русской и азербайджанской культур.

Писатель с гордостью говорит в своих статьях о достижениях своего народа в период с конца XIX до начала XX столетий, когда Азербайджан занимал лидирующую позицию на всем пространстве мусульманского Востока (создание азербайджанского театра, издание газеты «Экинчи», первая опера «Лейли и Меджнун» и др.). Он отмечает, что это был истинный ренессанс культуры и высокой духовности в Азербайджане. Особо отмечает Анар создание АДР – первой на Востоке демократической республикой с многопартийным парламентом [1, т. I, с.23, 27].

Большое значение придаёт Анар вопросу сохранения памяти о выдающихся сынах Азербайджана, внесших вклад в литературу, культуру, искусству Азербайджана. В первом томе сборника даётся обзорная панорама азербайджанской литературы, начиная с великого Низами, далее следует целый ряд портретных очерков и кратких эссе, посвященных корифеям азербайджанской литературы. Здесь и М.Ф.Ахундов, и Юсиф Везир, И Мехти Гусейн, и Сулейман Рустам, и самые молодые поэты и писатели, только вступающие в литературу [1, т.1]. Во втором томе сосредоточены статьи о представителях таких видов искусства Азербайджана, как музыка, живопись, скульптура, театр, кино. Это статьи, также окрашенные личностным отношением Анара к героям своих произведений. Это «Мой Узеир», «Это солнечное имя – Тофик Гулиев», «О Поладе, сыне Бюльбюля», «Фуад Сейидзаде – незабвенный друг юности моей» и многие другие, уже названия которых указывают на авторскую позицию (1, т. 2). Третий том объединил статьи, очерки, заметки, выступления писателя-публициста Анара на культуру, науку, издательское дело, связи с окружающим миром и т.д. [1, т. 3].

Как видим из предыдущего обзора, немалая часть работ Анара посвящена советской культуре. «Опасны ностальгические воспоминания о якобы спокойных и гарантированных советских годах, особенно если сравнить их с сегодняшним беспределом в прессе, на радио и ТВ, разгулом бесовщины в Интернете. Но не менее опасно и тотальное отрицание всего того периода, в котором якобы не было ни одного позитивного момента» [1, т. I, с.28].

Трезвая оценка Анара всех достоинств и недостатков советского режима отличается достаточной объективностью, которая четко выражена в его взгляде на общее литературное пространство страны под бременем культурно-идеологической нагрузки той эпохи: «20-е годы – это один общественный строй, по крайней мере – в литературе и искусстве. Середина тридцатых, со страшным 37-м – другой этап тотального подавления. В годы Второй мировой войны – временная всеобщность патриотических чувств, ненависти к врагу и воли к победе. Послевоенная эпоха, новая сталинская стужа, затем так называемая «оттепель» во второй половине 50-х – начале 60-х – небольшой по времени «культпросвет», по определению остряков: просвет между двумя куклами – Сталина и Хрущева. Далее – брежневский застой и благие по провозглашенным целям «перестройка» и «гласность», которые в конце концов привели к развалу СССР» [1, т. I, с.32].

В целом публицистику Анара можно назвать летописью судьбоносных событий в истории народов некогда единой страны на стыке XX и XXI столетий. При этом нужно заметить, что на протяжении этого достаточно продолжительного интервала мыслит он отнюдь не локально, не в узких рамках нравственно-социальных установок конкретного

исторического отрезка времени. В каждом из выступлений писателя прочитывается его нравственное кредо, твердость гражданской позиции и верность собственным принципам, не оставляющих ни малейшего шанса на компромисс с совестью. И при этом во всем, что написано им о прошлом и настоящем своего народа присутствует постоянный поиск того лучшего, что не подверглось девальвации временем и что, невзирая ни на какие коллизии, необходимо сохранить и передать будущим поколениям.

Одно из явных отличий публицистики Анара заключается в том, что в ней нет места сомнениям и колебанию, в каком бы контексте он не рассматривал остроту той или иной проблемы. Трезвый взгляд писателя на общественно-политическую ситуацию Азербайджане четко выражен также в его призыве с пониманием отнестись к позиции той части общества, которая в постсоветское время, не сумев сбросить с себя бремя накопившего гнева на тоталитаризм прошлой эпохи, оказалась в состоянии конфронтации с властями.

Сегодня совершенно однозначно можно утверждать, что Анар является одним из тех активных представителей национальной интеллигенции, кто был и остался на авансцене политических реалий до и после развала бывшего Союза. Его слово всегда было адресовано тем, кто, не переставая балансировать между прошлым и будущим, никак не мог определиться с морально-этическими приоритетами. Сегодня слово писателя звучит как лучшее послание будущим поколениям, которых писатель призывает стремиться к созданию единого нравственного пространства, в котором во все времена приоритетными должны оставаться общечеловеческие ценности.

### Литература

1. Анар. Литература, искусство, культура Азербайджана (ЛИК). В 3-х томах. Баку: «Letterpress», 2010, 2012, 2013.
2. Анар. Ночные мысли. Баку: Азернешр, 1988, 560 с.
3. Анар. Пленник века. Баку: Азернешр, 2010, 628 с.
4. Анар. Собрание сочинений в 5-ти тт. Баку: Юрд, 2005-2008.
5. Анар. Чуть ближе к звездам. Баку: Язычы, 1986, 487 с.

UOT 372.8:811.512.162

### **İbtidai sinif şagirdlərinin şəxsiyyət kimi formalaşmasında müasir Azərbaycan dili dərsləklərinin rolu**

*doktorant Həsənova Samirə Mürvət qızı  
Azərbaycan Respublikasının Təhsil İnstitutu*

Dil düşüncəyə şəkil verən, onu işarələr sistemi vasitəsilə ifadə edən bir vasitədir. İnsanın düşüncə tərzini dilə hansı dərəcədə yiyələnməsi ilə səciyyələyir. Doğma dilə dərinlikdən bələd olmaq şəxsiyyətin cəmiyyətdə özünü düzgün ifadə etməsi və kommunikasiya qurması üçün fərdi ehtiyacdır. Deməli, nitq mədəniyyəti, dilin lüğət ehtiyatının zənginliyi və genişliyi şəxsiyyətin ən önəmli keyfiyyəti, hətta göstəricisidir. Doğma dilə yiyələnmək ailədən başlayır. Uşaq məktəbə gələnədək ana dilinin köməyi ilə ətraf aləm haqqında müəyyən təsəvvürlər əldə edir. Bunlar uşağın lüğət ehtiyatını zənginləşdirir, dəqiqləşdirir, əşya və hadisələr haqqında fikirlərini formalaşdırır. Ümumtəhsil məktəblərində isə həmin iş daha da genişləndirilərək sistemli, ardıcıl və mütəşəkkil formada davam etdirilir. Azərbaycan dili ümumtəhsil məktəblərində əsas fənn kimi tədris olunmaqla şagirdlərdə nitq mədəniyyətinin inkişafına, şəxsiyyətinin formalaşmasına xidmət edir.

Y. Kərimov bildirmişdir ki, “Azərbaycan dili tədris fənni kimi bütöv bir sistemdir. Həm də bir-birindən təcrid olunmuş hissələr şəklində deyil, I sinifdən XI sinfədək ciddi düşünülmüş, dilin nəzəriyyəsinə, didaktik prinsiplərə, mükəmməl metod və priyomlara söykənən optimal sistemdir” [6, s.10-14]. Məhz buna görə də ana dilinin öyrənilməsi Milli Kurikulumda (Azərbaycan Respublikasında Ümumi Təhsilin Konsepsiyası (Milli Kurikulu) Azərbaycan Respublikasının Nazirlər Kabinetinin 30 oktyabr 2006-cı il tarixli 233 nömrəli qərarı ilə təsdiq edilmiş, 3 iyun 2010-cu ildə isə Azərbaycan Respublikası Nazirlər Kabinetinin 103 nömrəli qərarı ilə “Ümumi təhsil

pilləsinin dövlət standartları və proqramları (kurikulumları)” kimi təkmilləşdirilmişdir) özünəməxsus yer tutur. Azərbaycan dili fənni üzrə təhsil proqramı (kurikulumu) və onun xarakterik cəhətləri işçi qrupunun üzvləri tərəfindən hazırlanaraq, aşağıdakı şəkildə ifadə olunub: Azərbaycan dili fənn kurikulumu bu fənn üzrə məqsədləri, vəzifələri müəyyənləşdirən və ona doğru istiqamətlənmiş standartların reallaşması üçün zəruri fəaliyyətləri əhatə edən konseptual sənəddir. Azərbaycan Respublikasının Prezidenti Cənab İlham Əliyevin 2013- cü il 24 oktyabr tarixli Sərəncamı ilə təsdiq edilmiş “Azərbaycan Respublikasında təhsilin inkişafı üzrə Dövlət Strategiyası”nda bu innovativ yanaşma daha da dərinləşdirilmiş, “səriştəyə əsaslanan şəxsiyyətyönlü təhsil məzmununun yaradılması” [3, s.13] ideyası qüvvətləndirilmişdir.

Azərbaycan dili fənn kurikulumu hazırlanarkən cəmiyyətimizin ehtiyac və tələbləri, şagirdlərin imkanları, meyil və maraqları nəzərə alınmışdır. Həmin proqram əsasında tərtib edilmiş dərsliklər isə təhsil tariximizin ən böyük uğurlarından hesab olunur.

“...son illərdə dərsliklərimiz həm elmi, həm metodik, həm də dil baxımından xeyli təkmilləşdirilmiş, yeni-yeni nailiyyətlər əldə edilmişdir. Bütün bunlar bizi – Azərbaycan dili mütəxəssislərini sevindirir, müəllimlərdə ruh yüksəkliyi yaradır...” [4, s.18-21].

“Müstəqillik dövrü Azərbaycan təhsilinin ən böyük uğurlarından biri fənn kurikulumları əsasında yeni nəsil dərsliklərin tərtib olunmasıdır. Qabaqcıl təhsil sisteminə malik ölkələrin təcrübəsinə istinadən hazırlanmış bu dərsliklərin başlıca üstünlüyü ən zəruri bilikləri önə çəkməklə şagirdlərdə şəxsiyyətyönlü bacarıqlar formalaşdırmaqdır” [2, s.65-71].

Dərslik şəxsiyyət yetişdirməlidir. Müasir dövrdə bu məsələ daha böyük aktualıq daşıyır. Dilin təlimi ilə birbaşa əlaqəli olan fənn və onun tədrisinə vasitəçilik edən kitab həmin vəzifənin öhdəsindən gəlməyi bacarmalıdır. Digər fənlərlə müqayisədə Azərbaycan dili fənni və dərslikləri şəxsiyyət yetişdirmək üçün daha böyük imkanlara malikdir.

Vaxtilə istifadədə olan dərsliklər “şagirdlərə daha çox bilik vermək, onları məlumatlandırmaq, elmlərin əsasları barədə onların potensial imkanlarını genişləndirməyə xidmət göstərdiyi üçün” [1, s.155] təlim, tədris, tərbiyə missiyasını demək olar ki, yerinə yetirməyi bacarmamışdır. Məhz bu səbəbdən hazırkı Azərbaycan dili dərsliklərinin üzərinə ciddi məsuliyyət qoyulmuşdur.

Tədqiqatçı alim A.Hacıyev ölkəmizin ümumutəhsil məktəblərində indiyədək istifadə edilmiş dərslikləri aşağıdakı kimi sistemləşdirmişdir:

1. Ənənəvi dərslik modelində hazırlanmış dərsliklər;
2. Ənənəvi dərslik modelinin təkmilləşdirilməsi yolu ilə hazırlanmış dərsliklər;
3. Qabaqcıl təhsil sisteminə malik ölkələrin təcrübəsinə və müasir pedaqoji, psixoloji və metodik baxışlara əsaslanaraq hazırlanmış yeni dərsliklər [5, 23-25].

Müəllif birinci qrupa aid dərslikləri bilikyönlü, fənyönlü adlandıraraq, onların məzmunca akademik səviyyədə işlənildiyini göstərmişdir. Tədqiqatçının fikrincə, həmin dərsliklərdə:

- məzmun, qayda, tərif, fakt və şərhlər baxımından həddən artıq yüklənmiş;
- illüstrativ materiallara az yer verilmiş;
- elmi anlayışlar şagirdlərin anlam səviyyəsinə uyğun izah olunmamış;
- suallar düşüncənin inkişafına deyil, verilmiş faktların yadda saxlanılmasına yönəlmiş;
- tapşırıqlar sırf nəzəri aspektdə qurulmuş, praktik vərdişlərin formalaşmasına xidmət göstərməmişdir.

Sadalanmış xüsusiyyətlər müasir təhsil konsepsiyasının tələblərini ödəmir və müstəqil düşünmə bacarığına malik şəxsiyyətin yetişməsinə zəmin yaratmır. Müasir dövrdə onlardan istifadə etməklə hərtərəfli şəxsiyyət yetişdirmək qeyri-mümkündür.

İkinci qrupda təsnif olunmuş dərsliklər isə mahiyyətcə öncəkinə nisbətən səmərəli olsa da (mövzuların şərhli şagirdlərin anlam səviyyəsinə uyğunlaşdırılmış, tapşırıqlar düşündürücü formada qoyulmuş, illüstrativ materiallara xeyli yer ayrılmışdır), qarşıya qoyulan məqsədlərə çatmaqda, tələblərin ödənilməsində aciz qalmışdır (elmi anlayışların həddən ziyadə çoxluğu, müstəqillik və yaradıcılıq aşılaman çalımlarının azlığı, zəruri bacarıqların formalaşdırılmasında qarşıya çıxan manelərin çoxluğu və s.). Bütün sadalanan mövcud problemlər yeni nəsil dərsliklərə olan tələbatın böyüklüyünü ortaya qoymuşdur.

Üçüncü qrup isə təhsil tariximizə şəxsiyyətyönlü dərsliklər kimi daxil olmuşdur. Adından bəllidir ki, həmin dərsliklərin başlıca məqsədi cəmiyyət üçün hərtərəfli inkişaf etmiş şəxsiyyət yetişdirməkdir. Nəzərə alsaq ki, ibtidai sinif şagirdləri gələcəyin potensial şəxsiyyəti olmağa namizəddirlər və Azərbaycan dili dərslikləri mahiyyət etibarını ilə bu işin tənzimlənməsinə daha böyük töhfələr verə bilər, onda mütəxəssislərin prosesin təşkilinə necə həssas yanaşmaqlarını

müəyyənləşdirmək mümkündür. Müasir Azərbaycan dili dərsləkləri fərdin şəxsiyyətə çevrilməsi üçün ən vacib xüsusiyyətləri özündə birləşdirir:

- məzmun dolğunluğu;
- struktur tamlığı;
- aşılması nəzərdə tutulmuş bilik və bacarıqların sadədən mürəkkəbə doğru istiqamətlənməsi;
- təlim fəaliyyətinin müəyyən sistem daxilində təkrarlığı və praktik vərdişlərin formalaşmasına köklənməsi;
- mövzuların şərhində illüstrativ materialların mətn nümunələri ilə mütənasib sintezi;
- üslub rəngarəngliyi və s. [5, 25].

Yeni nəsil Azərbaycan dili dərsləklərinin tətbiqi xarakter daşması, integrativliyi – hərtərəfli inkişaf etmiş şəxsiyyətin formalaşmasına istiqamətlənməsi, innovativ yanaşmaya əsaslanması qarşıya qoyulmuş əsas prioritet məqsədlərə çatmağa hesablanmışdır. Mövcud boşluqların, çatışmazlıqların aradan qaldırılması, problemin köklü şəkildə çözülməsi üçün müəyyən zamana ehtiyacın olmasını nəzərə alsaq, həyata keçirilmiş işlərin səmərəli nəticələrinin gələcəkdə daha aydın formada özünü göstərməsini təxmin etmək elə də çətin deyil.

### **Ədəbiyyat**

1. Abbasov Ə.M. Müasir dərsləklərin xüsusiyyətləri / Kurikulum islahatı: tədqiqatlar, nəticələr. Bakı: Mütərcim, 2011.
2. Abbasov Ə.M. Müasir dərsləklər: xüsusiyyətlər, tələblər // Azərbaycan Respublikası Təhsil Problemləri İnstitutu. Elmi əsərlər, 2011, №4, s.65-71
3. Azərbaycan Respublikasında təhsilin inkişafı üzrə Dövlət Strategiyası //Azərbaycan məktəbi, 2013 №5
4. Əhmədov B.A. Dərsləklərimizin dili haqqında // Azərbaycan dili və ədəbiyyatı tədrisi, 2003, №2, s.18-21
5. Hacıyev A.X. Şəxsiyyətəyönlü məktəb dərsləklərinin hazırlanmasının didaktik əsaslarına dair / Şəxsiyyətəyönlü məktəb dərsləklərinin hazırlanmasının nəzəri və praktik problemləri. Bakı, 2016
6. Kərimov Y. Azərbaycan dilinin tədrisi problemləri, “Azərbaycan dili və ədəbiyyatı tədrisi” məcmuəsi, 1999, №3

UOT 32:316.37; 242.7

### **Gənc nəslin ideya-siyasi tərbiyəsində şəxsiyyət amilinin rolu**

*Məmmədov İlham Mabud oğlu  
Mingəçevir Dövlət Universiteti*

İnsan öz layiqli həyatını təmin etmək üçün tək-cə texniki konstruksiyalar yaratmır. Sağ qalmaq və varlığın davamlı inkişafını təmin etmək üçün yeni nəsillərin intellektual, əxlaqi-mənəvi, ruhani və ideya-siyasi konstruksiyasını yaratmaq da olduqca vacib şərtidir. Bununla əlaqədar əsas məsələ insan cəmiyyətində baş verən dinamik inkişafın çağdaş insan tərbiyəsinin sürətlə dəyişən tərzinə uyğunlaşdırılmasıdır. Beləliklə, dünyanın adekvat təsvirinin, onun müasir dövrün bütün tələblərinə uyğun yeni ideya-siyasi konstruksiyasının yaradılması, həmişə olduğu kimi yenə də gündəmdədir.

Belə məlum olur ki, modernləşdirmə kimi zəruri bir proses tək-cə elmi-texniki və texnoloji sferalarda baş vermir. Tərbiyənin məzmununda da davamlı modernizasiya prosesi gedir. Bununla əlaqədar müasir təhsil sistemi, ilk növbədə, təlim keçən və tərbiyə edən şəxsiyyətin intellektual-mədəni nüfuzuna əsaslanmalıdır. İctimai şüurun ən yeni məzmunu kimi təzahür edən belə təhsil sistemi, gənc nəslin sosial davranışında və dünyagörüşündə nizamlı konstruksiya yaratmağa qadir olan sistem olmalıdır.

Tərbiyənin ideya-siyasi konstruksiyasının yaradılması intellektual, ruhani və sosial-mədəni məzmununa əsaslanır. O, təlim və tərbiyə verən şəxsiyyətdən yüksək təşəkküllü psixoloji, əqli və fiziki hazırlıq tələb edir. Məhz belə təsir mexanizmləri sayəsində yüksək idraki kamilliyə və mütləq



ziyalılıq səviyyəsinə çatmaq mümkündür. Bu baxımdan humanizm prinsiplərinə və innovasiya-kommunikasiya texnologiyalarına əsaslanan, ənənə ilə yeniliyin vəhdətindən yaranan çağdaş təhsil sistemi bütün ideya-siyasi konstruksiyaların yaradılması tarixində əsl inqilab sayıla bilər.

Gənc nəslin əqli-ruhani təkamülü, onun pozitiv elmin mütərəqqi dəyərləri ilə bəhrələnməsi təkcə idraki imkanların təkmilləşməsi və yeni biliklərin əldə edilməsi demək deyil. O, həm də insan qəlbinin nurlanması, varlığının isə mərifət kəsb etməsidir. Məlumdur ki, “əxlaqdan məhrum olmuş intellekt daim şər doğurur” [1]. Təlim-tərbiyə verən şəxsiyyətin intellektual-mədəni nüfuzundan bəhrələnən gənc insanın əqli və zəkası, onun psixoloji konstruksiyası yüksək təşəkküllü rəasional generasiyaya məruz qalır. Bu zaman ideya-siyasi məzmunla silahlanmış fəal intellektual şəxsiyyət zəkasının gücü sayəsində passiv fərdləri də həqiqət yoluna qaytarır və dünyanın gözəlləşdirilməsi missiyasını uğurla həyata keçirə bilər. Bu isə varlığın ən ali məqsədi sayılır.

Təlim və tərbiyə verən şəxsiyyət, ilk növbədə hər bir gəncin ruhani mahiyyətində potensial ziya qığılcımının olmasını dərinləndirən dərk etməlidir. Bu qığılcımın alovlanması və həqiqət işığına çevrilməsi üçün isə o, bütün istedadını və təsir mexanizmlərini işə salmalıdır.

Beləliklə, təlim və tərbiyə verən ideal şəxsiyyətin real və potensial imkanlarından mükəmməl şəkildə bəhrələnməmiş gənc insan, nəinki dünyanın sirlərinə sahib olmağa başlayır, həmçinin onu daim narahat edən individual və qlobal qorxudan tamamilə xilas olur. Bu zaman özünü təsdiq etmiş kamillik mütləq nurun təcəssümü kimi təzahür edir. İntellekt və ziya bu baxımdan igidliyin və mətinliyin nəzəri əsasları kimi qiymətləndirilməlidir. Cahil vücutda isə hər zaman zülmət və onu müşayiət edən neqativ ünsürlər qərar tutur.

Müasir cəmiyyət qlobal miqyasda bürqerin, sözün əsl mənasında centlmenin və sivil ledinin spesifik ruhuna əsaslanan tipik postmodern ictimai-siyasi və əxlaqi-mədəni münasibətlər sisteminin yaradılmasını israrla tələb edir. Bununla əlaqədar milli və qlobal təhsil sistemində başlıca diqqət təlim və tərbiyənin məzmununun daim modernləşdirilməsinə və humanistləşdirilməsinə yetirilir. Bu tendensiya isə təhsil alanların intellektual baxımdan real və potensial imkanlarının artırılması üçün əlverişli şəraitin yaradılmasını nəzərdə tutur. Burada son məqsəd bu və ya digər sahədə yüksək elmi səriştəyə malik olan, öz intellektual və praktiki imkanlarını yüksək tərzdə səfərbər etməyi bacaran şəxsiyyətin yetişdirilməsidir. Məhz bu tip şəxsiyyət ətraf aləmdə baş verən hadisələri və mövcud vəziyyəti adekvat şəkildə qiymətləndirməyə, onlar haqqında nüfuzlu və pozitiv faktlara əsaslanan fikir irəli sürməyə, nəhayət mötəbər qərar qəbul etməyə qadir insandır.

Bu minvalla, müasir təhsil sisteminin başlıca vəzifəsi, təkcə konkret intellektual və praktiki bacarığa malik olan mütəxəssisləri yetişdirməklə bitmir. Əsas məqsəd cəmiyyət naminə dünyanın elmi mənzərəsindən baş çıxaran, sosial-mədəni baxımdan daim fəvqəladə şəkildə aktiv olan, çağdaş mədəniyyəti formalaşdırmağa və inkişaf etdirməyə qadir olan şəxsiyyətin yetişdirilməsidir [2].

Pozitiv şəxsiyyətin yüksək intellektual nüfuzuna və insani keyfiyyətlərinə əsaslanan humanist təhsil yeni – mütərəqqi dəyərlərin daşıyıcısı olan gənc şəxsiyyət formalaşdırır. Bununla əlaqədar gənc nəslin ideya-siyasi konstruksiyasının yaradılması müasir təhsil sisteminin qarşısında aşağıdakı möhtəşəm vəzifələri qoyur:

1. Müasir dövrün intellektual ruhunu daim dərk etmək, qlobal informasiyaların hazırlanması və ötürülməsi kimi təzahür edən müasir zamanın nəbzini tutmağı bacarmaq, cərəyan edən hadisələrin məzmununu və mahiyyətini çox dərinləndirən anlamaq, dünyada baş verən intellektual, mədəni, elmi və texnoloji yeniliklərdən geri qalmamaq üçün gənclərə adekvat imkanlar və zəngin baza yaratmaq.

2. Bütün münaqişələri güc, zor və şiddət tətbiq etmədən həll etmək qabiliyyətini, yüksək davranış mədəniyyətini gənclərə öyrətmək, onları tənqidi və yaradıcı düşünməyə sövq etmək.

3. Gəncləri milli özünüdərk və tarixi yaddaş kimi ənənvi mexanizmlərin vasitəsilə ləyaqət, qürur, vətənpərvərlik, xalqa, ölkəyə və onun tarixinə məhəbbət, dövlətə və ölkə başçısına sədaqət ruhunda tərbiyə etmək.

Bu, olduqca çətin və şərəfli vəzifənin öhdəsindən isə ümumbəşəri dəyərlərin daşıyıcısı olan, yüksək intellektin işığından və etik dəyərlərdən bəhrələnmən, gənclər arasında sarsılmaz nüfuz sahibi kimi tanınan nümunəvi şəxsiyyət gələ bilər. Belə şəxsiyyət tolerantlığın əsas formalarından biri olan pedaqoji tolerantlığın tələblərinə cavab verməli, yəni özünün hər hansı xidmətlərinə və intellektinin səviyyəsinə baxmayaraq, gənclərə və neofitlərə səmimi münasibəti tərənnüm etməyi, onların hüquq və azadlıqlarını, yaradıcı və tənqidi düşüncələrini pedaqoji qaydalara uyğun şəkildə qəbul etməyi yüksək ustalıqla bacarmalıdır.

Təbii struktur və yüksək harmoniya tələb edən üzvi həyat üçün sağlam ekoloji sfera nə qədər

əhəmiyyətlidirsə, mükəmməl əxlaqi və mədəni mühitin mövcud olması da insan həyatının davamlı inkişafı üçün o qədər əhəmiyyətlidir. Bu mühiti yaradan və ümumbəşəri dəyərlər qismində təzahür edən əsas məqamlar aşağıdakı əxlaqi-mədəni əlamətləri ifadə edir: məhəbbət, azadlıq, xoşbəxtlik, insan təbiətinin başqa varlıqlara və “transendent varlığa” (Allaha) münasibətdə çox yüksək ifadəsi, “məənəviyyatın qızıl qaydası”, yəni “özünə rəva bilmədiyini başqalarına da rəva bilmə” prinsipi [3], ədalət, sülhsevərlik, filantropiya, altruizm, əməksevərlik, ləyaqət, qanun və qadağalara hörmət.

Məhz elə bu dəyərlərin sintezindən yaradılmış müasir təlim və tərbiyə sistemi həqiqəti bütün dəyərlərdən üstün tutan, dünyanın durmadan gözəlləşdirilməsi və humanistləşdirilməsi naminə var gücünü və enerjisini sərf etməyə hazır olan, gələcək üçün daim məsuliyyət hiss etməyi bacaran yeni şəxsiyyəti yetişdirməyə qadirdir.

### **Ədəbiyyat**

1. Дружинин В.Н. Психология общих способностей. - 2-е издание. - СПб.: Питер, 2002.- С.25
2. Палаткина Г.В.Мультикультурное образование:современный подход к воспитанию на народных традициях. Педагогика.–М.:2002.- № 5.- С. 41-47
3. Философия. /под ред. А.Ф. Зотова, В.В. Миронова, А.В. Разина. - М.: Академический проект, 2009. - С. 71

UOT 81/271; 82.085; 808.5

### **Nitq mədəniyyəti müasir şəxsiyyətin vizit kartıdır**

*Yusibova Gülxar Firqət qızı  
Mingəçevir Dövlət Universiteti*

Müasir global cəmiyyətin inkişafında və davamlı tərəqqisində tarixin hərəkətverici qüvvəsi olan şəxsiyyətin rolu və əhəmiyyəti möhtəşəmdir. Bütün digər ekstra-ordinar əlamətlərindən başqa şəxsiyyətin yüksək təşəkküllü nitq mədəniyyəti onun daxili aləmini və əsl mahiyyətini tərənnüm edən vacib vasitətidir. Lakin yaradıcı və insanları arxasınca aparmağa qadir olan insan bütün digər verbal və qeyri-verbal vasitələrlə öz nitqini tamamlamalı, onun məzmununa gözəllik və fəvqəladə effekt qatmalıdır.

Nitqə başlamazdan əvvəl publika ilə vizual kontakt yaratmaq məqsədi ilə kiçik pauza edilməlidir. Bu nitq söyləməzdən əvvəl publikanın diqqətini cəlb etmək üçün vacibdir. Publika ilə vizual kontak yaradılmırsa effektiv nitqin alınması mümkün deyil. Bunun üçün auditoriyanın müxtəlif guşələrində bir neçə sima seçilir və onlarla vizual ünsiyyət yaradılır. Hər ifadədə vizual ünsiyyətin istiqaməti dəyişir. Bu zaman natiq mütləq vizual ünsiyyət yaratdığı insanların gözlərinə baxmalıdır. Əks halda publika natiqin sözlərinə inanmayacaq. Üç istiqamətdə seçilən vizual kontakt zamanı isə bütün auditoriyada elə illüziya yaranır ki, guya natiq hamı ilə vizual ünsiyyət qurur. Əgər bu zaman natiq publikanın gözlərinə baxmırsa, onu başa düşməzlər, ona inanmırlar, o, əsla effektiv deyil. Əllər daim açıq olmalı və publika onu görməlidir. Çənə yerlə paralel olmalı, baş nə arxaya, nə də önə meyli olmamalıdır.

Hər bir ifadəni mütləq adekvat məzmun kəsb edən jest müşayiət etməlidir. Düzgün və effektiv jestifikasiya ritorik nitqin uğurlu olmasını 70% müəyyən edir. Natiqin hər sözü, hər ifadəsi jestlərlə dublyaj edilir. “Bir söz bir jest”[2].

Jestlər zamanı əlin iç hissəsi yuxarıya yönəlməli və açıq olmalıdır. Bu nəzakət jestidir. Əlin içi aşağı istiqamətlənəndə isə bu artıq təzyiq simvolu hesab olunur. Qeyri-verbal ünsiyyətin elementi olan jest deyilən sözlərdən daha çox əhəmiyyət kəsb edir.

Mimika söylənilən nitqin məzmununa uyğun olmalıdır. Məşhur Fransa yazıçısı Fransua de VI Laroşfuko (1613-1680) qeyd edirdi ki, “natiqin gözlərində, mimikasında da onun seçdiyi sözlər və ifadələr qədər bəlağət olmalıdır” [1].

Artikulyasiya və diksiya uğurlu nitqin alınmasına zəmanət verən əsas məqamlar sırasına aiddir. Dil mütləq şəkildə səlis olmalıdır. Sözlər ülgüyə uyğun ifadə olunmalı, hər sözün səslənməsi son hərfinədək eyni tembrdə baş verməlidir. Sözlün və ifadələrin son hərflərini ixtisar etmək, yaxud astadan səsləndirmək olmaz.

Dinləyici söylənilən nitqi sonadək eyni maraqla dinləsin deyə səsin ahəngi daim dəyişməlidir. İfadə olunan cümlələrin məzmununa və təyinatına uyğun olaraq, səsin tonu yüksəldilməli və endirilməlidir. Bəzən nitqin tonunun aşağı endirilməsi onun yuxarı qaldırılmasından daha çox effekt verir. Hətta konkret hallarda nitq pıçıltı səviyyəsinə qədər endirilə bilər. Bu zaman auditoriya fəvqəladə şəkildə sakitləşir və bütün diqqətini səfərbərliyə alır. Natiq qarşıya qoyduğu məqsədə çatmaq üçün səsinin gücünü ustalılıqla idarə etməyi bacarmalıdır. Bu kombinasiya ilə əlaqədar Fransua de VI Laroşfukonun maraqlı fikri var. O qeyd edirdi ki, səsin tembrində olan bəlağət seçilən sözlərdə və ifadələrdə olan bəlağətdən daha çoxdur.

Nitqin sürəti nitq mədəniyyətində və natiqlik sənətində çox vacib elementlərdən biridir. Publikanı təmsil edən insanlar içərisində bəziləri əsasən aram-aram söylənilən nitqi, bir başqaları isə sürətli nitqi daha yaxşı mənimsəyirlər. Məlumdur ki, informasiyanın qəbul edilməsi ilə əlaqədar insanlar üç tipə ayrılırlar: 1. Vizual anlama qabiliyyəti olan insanlar. Belə insanlar informasiyanı yalnız canlı seyr vasitəsi ilə qəbul edə bilirlər və yalnız gördüklərinə inanırlar. Onlar obrazlı şəkildə təsəvvür etdiklərini qəbul edirlər. Belə insanlarda vizual yaddaş yaxşı inkişaf etmişdir. Belə insanlar üçün natiqin söylədiyi sürətli nitq məqbuldur. 2. Auditiv tip anlama qabiliyyəti olan insanlar. Belə insanlar eşitdiklərini həqiqət kimi qəbul edirlər. Natiqin səsinin tonu onlar üçün çox vacibdir. Onlar üçün orta tembrdə söylənilən nitq məqbuldur. 3. Kinestetik (yun. *kinetikos* - hissiyyat) tip anlama qabiliyyəti olan insanlar. Belə insanlar informasiyanı hissələri və intuisiyaları vasitəsilə qəbul edirlər. Onlar üçün natiqin aram-aram söylənilən nitqi məqbuldur. Bütün bu məqamları nəzərə alaraq natiq öz nitqini quran zaman “qızıl orta” adlanan optimal həddi gözləməlidir.

Aram-aram danışmaq sözləri, ifadələri uzatmaq yol verilməzdir. Bu zaman söylənilən nitq qısa müddət ərzində auditoriyayı bezdirəcək, hətta o, söylənilən nitqə nifrət edəcək. Buna görə də, daim orta tempi seçmək lazımdır. O, zaman nitq eşidilən olacaq. (tələsmək olmaz, birnəfəsə, danışmaq, yaxud uzatmaq olmaz) .

Pauza texnikası nitqin effektiv olmasında çox güclü alətdir. Nitq eşidilən olsun deyə mütləq lazımı məqamlarda pauza şəklində aksent edilməlidir. Natiqin professional səviyyədə pauza texnikasına yiyələnməsi çox vacibdir. Pauza publikaya deyilənlər haqqında düşünmək üçün vaxt verir. Natiqin özünə isə növbəti fikrini formalaşdırmaq üçün vaxt qazandırır. Məşhur Britaniya yazıçısı Uilyam Somersət Moem (1874-1965) bəlağət sənətinin sirləri haqqında fikir söyləyərkən qeyd edirdi ki, “əgər sən nitqində pauza götürməsənsə, onu uzat. Puzada dinləyici sənə nitqinə münasibətini götür-qoy edəcək. Dərin düşüncələrə dalaraq sus. Səndən razı qalacaqlar və dərin düşüncəni ifadə edən pauzadan sonra sən birdən yeni enerji ilə nitqini davam etdirirsənsə, belə kontrast auditoriyanın diqqətini daha çox cəlb edəcək və onu valeh edəcək” [3].

Publika qarşısında nitqin söylənilən zaman digər bir vacib məqam intonasiyadır. İntonasiyada bütün söylənilən nitqin mənası ifadə olunur. Düzgün seçilmiş intonasiya söylənilən fikri və ideyanı dinləyicinin beynində daha effektiv şəkildə həkk edir. Məhz intonasiya söylənilən nitq zamanı publikanı inandırmaq üçün daha vacib vasitə sayılır. İntonasiya natiqin özünəməxsus gipnoz edici alətidir. İntonasiya dinləyicinin qəbuledici aparatına, onun təhtəlsüuruna titrədici təsir göstərməklə onun diqqətini bir dalğadan digərinə keçirir. Məhz nitqin tonallığının, davamlı olaraq, dəyişdiyi məqamlar auditoriya tərəfindən daha çox yadda saxlanılır. Məşhur rus ədəbi tənqidçisi Vissarion Qriqorieviç Belinskiyin (1811-1848) sözlərinə görə, “məsələ sözdə deyil, o sözün hansı tonda ifadə olunmasındadır” [4].

Nitqin söylənməsi zamanı ötrəri yumorun olması çox vacibdir. Dinləyicinin diqqətini cəlb edən ən yaxşı vasitə vaxtında və düzgün seçilmiş yumordur. Hər hansı, hətta ən ciddi nitqə belə yumor dənəsi qatmaq tövsiyyə olunur. Yumor natiqin fəaliyyətində xüsusi “aktyor möhürü”, yaxud “oyun şampı” rolunu oynayır. Buna görə də, natiqin nitq bazasında adekvat və mətnə uyğun aktual yumorların olması onun nitqinin uğurunu müəyyən edən “linqvistik aksesuar” kimi qiymətləndirilə bilər. Məhz zarafatların köməkliyi ilə natiq lazım olan məqamda nitqində əvvəlcədən hazırlanmış məqsədyönlü improvizasiya edə bilir və ünsiyyət atmosferinə stresatıcı elementlər qatmaq işini uğurla icra edir.

Sonralar ədəbi personaj olmuş alman freyxeri (baron), qeyri-adi olay və əhvalatlar söyləməklə məşhurlaşmış Karl Fridrix İeronim fon Münhauzen (1720-1797) cənabları gülümsəməyə çağırarkən iddia edirdi ki, ciddi sifət, sərt üz cizgiləri hələ əqlin və istedadın ifadəsi demək deyil. İnsanlara daim onları öyrətmək yox, əyləndirmək xoş gəlir. Auditoriyanı, davamlı olaraq, mürəkkəb çətin və ciddi məsələlərlə, qavranması müşkül olan elementlərlə yükləmək onun antipatiasını qazanmaq deməkdir. Auditoriya ilə natiq arasında ən yaxın məsafə yaxşı və yerində söylənilən zarafatdır.

Uğurlu olmaq istəyirsinizsə düzgün zarafat etməyi öyrənin.

Beləliklə, qarşımıza bəlağət sənətinin ən vacib maddələri canlanır:

1. Xarici görkəm. 2. Qamət və yerləş. 3. Duruş. 4. Bədənin vəziyyəti. 5. Əllərin vəziyyəti. 6. Vizual kontakt. 7. Jestikulyasiya. 8. Mimika. 9. Diksiya. 10. Səsin tembri. 11. Nitqin sürəti. 12. Pauza texnikası. 13. İntonasiya. 14. Yumor.

Verbal kommunikasiya, yaxud ünsiyyətin leksik məzmunu söylənilən nitqin uğurunun yalnız 7%-ni təşkil edir. Nitqin 34% uğurlu olmasını səs, pauzalar, intonasiya və səsin gücü müəyyən edir. Publika qarşısında çıxışın uğurlu olmasının 59% qeyri-verbal kommunikasiyanın (xarici görkəm, mimika, jestikulyasiya, baxış, nəfəs) üzərinə düşür.

Sən bütün həyatın boyu əlaçisan, hər şeyi bilirsən, lakin fikrini çatdırmaqda, başqasına təsir göstərməkdə qabiliyyətin yoxdursa, sənin intellektual məzmununun əhəmiyyəti yoxdur. Əlbətdə ki, uğur qazanmağın əsla mümkün olmayacaq. Tanınmış rus-sovet ədibi, prozaik, dramaturq Maksim Qorki (Aleksy Maksimoviç Peşkov - 1868-1936) iddia edirdi ki, “hər zaman vacib olan nə demək deyil, necə demək və necə görünməkdir”. Maksim Qorkiyə məxsus digər bir ifadəyə görə, “Qısa nitq daha məzmunlu olur və daha yüksək və pozitiv təəssürat yaratmağa qadirdir”. Nitq müzakirə olunan məsələyə uyğun, qısa və başa düşülən olmalıdır. Effektivliyinə görə, müəyyən mənada sağlığı (tost – ing. *toast* – qızardılmış çörək parçası) xatırlatmalıdır. Konkret, yüksək effekli və anlaşılan olmalıdır.

Çətin terminlərlə zəngin və neofit üçün anlaşılmaz olan dildən uzaq olmaq lazımdır. Bununla əlaqədar məşhur rus yazıçısı, prozaik və dramaturq Anton Pavloviç Çexov (1860-1904) deyirdi: “Bəzədilmiş dillə ehtiyatlı olun. Dil sadə və zövqlü olmalıdır”.

Auditoriyaya ondan ağıllı olmağını sübut etməyə çalışma. Əgər sən digərlərinə məlum olmayan gözəl və cingilti neoloqizmlərlə danışsan publika səni anlamayacaq. Sadə və anlaşılan dildə danışan zaman isə auditoriya səni özününki hesab edəcək, sən arxanca gedəcək, səni sevecək.

İnsanlar təsvirlərlə və illüstrasiyalarla düşünür. Buna görə də, nitqin başa düşülən və yadda qalan olması üçün o, daim illüstrasiyalara əsaslanmalıdır. Nitqin səmimiliyi, şablonlardan azad olması möhtəşəm effekt verir.

Natiqin çilgün olması, emosiyalara, yaşamlara və təəssürlərə əsaslanması olduqca vacibdir. Nizami Gəncəvinin sözləri ilə desək “ürəkdən deyilən söz ürəyə çatır”. İnsanlar natiqi hissləri və emosiyaları səviyyəsində daha yaxşı dərk edirlər.

Auditoriyanı sevmək, ona hörmət etmək, onunla mübahisə etməmək, onu öyrətməyə cəhd göstərməmək, ona nümunə göstərmək publika qarşısında uğur qazanmağın qarantıdır. Natiqin publikaya nə deyəcəyini mükəmməl bilməsi daha vacib faktor hesab olunur. 100% hazırlıq, qüsursuz kompetensiya, bütün fəvqəladə suallara hazırlıqlı olmaq publikanın qəlbinə yol açmaq üçün çoxüzlü açardır. Natiq daim əsas məqsəd haqqında düşünməlidir.

Beləliklə, nitq mədəniyyətinin, bəlağətli nitqin və publikanın qəlbinə yol tapmağın vacibliyini ümumi cizgilərdə müəyyən etdik. Buradan isə belə bir danılmaz həqiqət hasil olur: “Kim danışa bilmirsə, həyatda özünə yol açma bilməyəcək. Hər şey ünsiyyətdən və nitqdən başlayır. Gözəl nitqin qarşısında bütün qapılar açılır, şəxsiyyət liderlik məqamına yüksəlir və insanları arxanca aparmaq qabiliyyətinə sahib olur”.

## Ədəbiyyat

1. Гурьева Т.Н. Новый литературный словарь. Ростов н/Д: Феникс, 2009, с. 31
2. Мейсон Карри. Режим гения. Распорядок дня великих людей = Daily Rituals How Artists Work. - М.: Альпина Паблишер, 2013. С. 129
3. Пиз Аллан. Язык телодвижений. Москва: Эксмо, 2007. С. 13
4. Франсуа де Ларошфуко. Портрет герцога Ларошфуко, им самим написанный // Мемуары. Максимум /пер. с фр. Э.Л. Линецкой. - Л.: Наука, 1971. - С. 146-148

## Şəxsiyyət cəmiyyətin subyekti kimi

*Həsənova Nərgiz Nazim qızı  
Mingəçevir Dövlət Universiteti*

Şəxsiyyət tarixin yaradıcısı, ictimai həyatın inkişaf etdirən, dəyişdirən kütlənin ayrılmaz vahididir. O, şüurlu varlıqdır və həyatın bütün sahələrinə nüfuz edən ən ali varlıqdır.

Şəxsiyyətin təfəkkürü, hissi, anlayışı, mənafeyi və dünyagörüşü cəmiyyətdəki yerindən və müvafiq ictimai münasibətlərindən asılıdır. “Şəxsiyyət” anlayışı biososial varlıq olan insanın sosial xüsusiyyətlərini ifadə edir. Şəxsiyyətin başlıca xüsusiyyəti onun sosial fəaliyyəti ilə şərtlənir. Başqa sözlə, şəxsiyyət dedikdə insanın fiziki xassələri ilə yanaşı, intellektual, sosial-mədəni və əxlaqi-iradi keyfiyyətlərinin dinamik, nisbi sabit, bütöv sistemi nəzərdə tutulur.

Şəxsiyyətin ən mühüm əlamətlərindən biri özünü şüurlu surətdə idarə etmək qabiliyyətidir. İnsan bir şəxsiyyət kimi ictimai mühitin və ya icra olunan fəaliyyətin tələb və şərtlərinə müvafiq olaraq öz davranışlarına, psixi proseslərinə və halətini şüurlu surətdə tənzim edə bilər. Müasir psixologiyada şəxsiyyətin tərifləri çoxdur. Mahiyyət etibarilə, şəxsiyyət, şüura və mənlilik şüuruna malik olan ətraf aləmi dəyişdirən və bu prosesdə özü də dəyişən subyektdir.

Cəmiyyət olmadan insan şəxsiyyətə çevrilə bilməz. İnsan fərd kimi doğulur, cəmiyyətdə müəyyən sosial keyfiyyətlərə yiyələnir və şəxsiyyətə çevrilir. Şəxsiyyət dedikdə, hər şeydən əvvəl, fərdi bu və ya digər cəmiyyətin üzvü kimi xarakterizə edilən sosial keyfiyyətlərin sistemi nəzərdə tutulur. O, münasibət subyektinə, şüurlu fəaliyyət subyektinə çevrilir. Yəni, şəxsiyyət ancaq şüur və mənlilik şüurunun yaranması ilə birlikdə əmələ gəlir. Bu da məlumdur ki, şəxsiyyətin mahiyyəti öz təbiəti etibarilə ictimaidir və onun bütün psixi xassə və keyfiyyətlərinin inkişaf mənbəyi və yaradıcı fəallığı sosial mühitdə və cəmiyyətdədir. Şəxsiyyətin mühitə aydın dərk olunmuş münasibətləri var. Yəni, cəmiyyəti təşkil edən insanlara münasibəti, onu əhatə edən əşyalara münasibəti, əməyə münasibəti, öz məninə münasibəti, adət-ənənəyə münasibəti şəklində özünü göstərir [1].

İnsanları bir-birindən fərqləndirən təkcə onun xarici görünüşü, həyat tərzi və s. deyil eyni zamanda şəxsiyyətlərinin xarakteristikasına da görə də fərqlənirlər.

Şəxsiyyət anlayışı mürəkkəb anlayışdır. Onun adekvat şəkildə anlaşılmasının çətinliyi bir sıra amillərlə bağlıdır. Həmin mühüm amillərdən bir neçəsini nəzərdən keçirək [3].

1. İnsan şəxsiyyəti maddi və toxunula bilən, hiss edilən deyildir. O, bir sıra amillərin, şəraitin, imkanların və determinantların təsiri altında formalaşan psixoloji törəmədir.

2. İnsan şəxsiyyəti bir sıra amillərin təsirinə məruz qalsa da yalnız onlardan asılı bir törəmə kimi şərh oluna bilməz, çünki o formalaşdığı həmin əsas dialektik olaraq rədd edir.

3. İnsan davranışının determinasiyasında şəxsiyyətin mühüm əhəmiyyət kəsb etməsi barədə çoxlu nəzəriyyə və konsepsiya mövcuddur ki, bunların bir çoxunun «şəxsiyyət» anlayışını şərh etməsi ziddiyyətlidir.

4. Nəhayət, şəxsiyyəti anlamaq insan fenomenini anlamaqla birbaşa əlaqədardır. Şəxsiyyət yalnız o zaman insanın əsası, özəyi kimi, onun başlıca parametri, onun eyniləşdirmə vasitəsi kimi şərh oluna bilər ki, antropologiya və insan haqqında biliklər insanın öz təbiətini anlamaq səviyyəsinə yüksəlmiş olsun.

Azərbaycan dilində «şəxsiyyət» sözü öz əsasını ərəb sözü olan «şəxs» sözündən götürmüş və hər hansı bir konkret şəxsi, simanı bildirir. Şəxsiyyət insanın psixoloji simasıdır. Şəxsiyyətin öz məninə, cəmiyyətə, adət-ənənəyə, onu əhatə edən əşyalara daim bilvasitə və bilavasitə təsiri mövcuddur. Şəxsiyyət cəmiyyətə təsir göstərir, bu prosesdə özü də formalaşır, eyni zamanda cəmiyyətin formalaşmasını təmin edir. Şəxsiyyət cəmiyyəti dəyişdirir, təkmilləşdirir.

Cəmiyyət fərdi şəxsiyyətə çevirir. Bu çoxcəhətli prosesdir. Şəxsiyyət ictimai münasibətlər sistemində daha geniş daxil olur və onun insanlarla, ictimai həyatın müxtəlif sahələri ilə əlaqələri genişlənir və dərinləşir, eyni zamanda məhz bunun sayəsində o, ictimai təcrübəyə yiyələnir, onu mənimsəyir, onu öz sərəvətinə çevirir. Şəxsiyyətin inkişafının bu cəhəti onun ictimailəşməsi (sosializasiyası) kimi xarakterizə olunur. Şəxsiyyət ictimai həyatın müxtəlif sahələrinə qovuşduqca, eyni zamanda daha çox müstəqillik, nisbi avtonomluq kəsb edir, yəni onun cəmiyyətdə inkişafının mühüm cəhətini fərdiləşmə prosesi təşkil edir. Cəmiyyət nə qədər sağlam olarsa şəxsiyyət də bir o qədər sağlam və düzgün formalaşar [1].

İnsanı digərlərindən fərqləndirən onun şəxsiyyəti, yəni şəxsi keyfiyyətləridir. Onun kimisi

dünyaya bir dəfə gəlir və bir daha gəlməyəcəkdir. Ekstremal bir vəziyyətdə hər kəs eyni reaksiya verirmi? Bəziləri donub qalır, bəziləri qaçır, bəziləri isə mübarizəni seçir. Göründüyü kimi hər kəs fərqli reaksiya verir. Bizim davranışımızı biz, yoxsa cəmiyyət idarə edir? Qəbul olunan isə cəmiyyət, vəziyyət və insan şəxsiyyətinin özüdür.

Şəxsiyyət psixologiyası baxımından şəxsiyyət sözü dilimizdə işlətdiyimiz “şəxsiyyət” sözündən daha geniş və fərqli mənə ifadə edir. Psixoloji baxımdan şəxsiyyət genetik və bioloji meyilləri olan, sosial təcrübəsi olan, daxili və xarici təsirlərə bağlı tarixi bir prosesi təmsil edir. Ədəbiyyatlardakı kimi qeyd etsək şəxsiyyət insanları bir-birindən ayıran, insanın özünəməxsus xüsusiyyətlərinin məcmusudur. Burada diqqət çəkilən məsələ insanları bir-birinə oxşar edən tərəfləri deyil, onları bir-birindən ayıran tərəfləridir. Şəxsiyyət psixoloqlarını da maraqlandıran məsələ məhz bu fərqliliklərdir. Şəxsiyyətə məxsus olan keyfiyyətlər bir-birinə bağlı bir sistemdir və bu keyfiyyətlər əlaqəlidir, şəxsiyyətin özünə məxsusdur [2].

Cəmiyyət uzun illər boyunca, psixologiyada tam ön planda olmamış və daha çox insan davranışına təsirini araşdırmışlar. Şəxsiyyət - cəmiyyət münasibətləri 60-cı illərə qədər tam öyrənilməmişdir. Əvvəlki illərdə şəxsiyyət - cəmiyyət münasibətlərindən daha çox şəxsiyyət-şəxsiyyət, yəni şəxsiyyətlərarası münasibətlər səviyyəsində öyrənilmişdir. Şəxsiyyət özünü temperamentdə, xarakterdə, xarici görünüşdə, maraq dairəsində, hissi proseslərdə göstərir. İnsan şəxsiyyətinin formalaşması özünü ilk öncə böyüdüüyü mühitdə, assosiasiyalarda, uşaqlıqdan verilmiş tərbiyə, xüsusilə ailənin quruluşu və uşaqla rəftarında göstərir. Belə bir fikir var ki, “fərd kimi doğulursan, şəxsiyyət kimi formalaşırsan, fərdiyyət kimi yox olursan”. Psixologiyada şəxsiyyət termini iki başlıqda öyrənilir:

1. Fərdi fərqlər psixologiyası (burada şəxsiyyətin fərdi xüsusiyyətləri öyrənilir).

2. İnsanın psixoloji xüsusiyyətlərinin iyerarxiyası (burada fərdilik şəxsiyyət və fərdi formalaşdırıcı yüksək səviyyədir) [3].

Hər bir cəmiyyət öz şəxsiyyətinin etalonlarını müəyyənləşdirir. Şəxsiyyət üçün yalnız mövqeyi deyil, həm də münasibətlərini reallaşdırmaq əsasdır. İnsan bədəninin irsi əsasları (genotip) onun anatomik və fizioloji xüsusiyyətlərini, sinir sisteminin əsas keyfiyyətlərini və sinir proseslərinin dinamikasını müəyyənləşdirir. İnsanın bioloji təşkilində, təbiəti, əqli inkişafının imkanları qoyulur.

Lakin insan yalnız bilik, adət-ənənələr, maddi və mənəvi mədəniyyət obyektləri ilə möhkəmlənmiş əvvəlki nəsillərin təcrübələrini mənimsəmək sayəsində şəxsiyyət olur. İnsanın təbii tərəfi onun sosial mahiyyətinə zidd olmamalıdır. Şəxsiyyət sabit xüsusiyyətlər dəsti ilə xarakterizə olunur - xarici təsirlərə həssaslıq, sabit bir motivasiya sistemi, münasibətlər, maraqlar, ətraf mühitlə qarşılıqlı əlaqə qurma qabiliyyəti, davranışın özünü tənziqləmə mənəvi prinsipləri. Bütün bu şəxsiyyət xüsusiyyətləri genetik, irsi və sosial-mədəni amillərin inteqrasiyasıdır. Şəxsiyyətin bütün əhəmiyyətli deformasiyaları onun özünü əks etdirməsi, özünüdərk qüsurları, mənəvi formalaşmasında dəyişikliklər, həyatın obyektiv əhəmiyyətli sahələrinin fərdi amortizasiyası ilə əlaqələndirilir.

Həyat strategiyası olmadığı təqdirdə bir şəxs yalnız cari mənalara və vəzifələrə tabe olur, həyatı lazımi dolğunluqla həyata keçirilmir, həyatının motivasiyası azalır, mənəvi və intellektual ehtiyacları daralır. Digər insanlar tərəfindən, şəxsiyyət "Mən-anlayış", fərdi əksinə - onun özü, qabiliyyətləri, əhəmiyyəti haqqında fikirlərini qarşılayır. Şəxsi istəklərin yüksək və aşağı səviyyədə olması müxtəlif daxili ziddiyyətlər yarada bilər. Bir fərdin həyat yolu konkret tarixi sosial məkanda yerləşir. Maddi şəraitin, istehlak sahəsinin, sosial münasibətlərin istehsalının unikalığı insanın həyat tərzini, davranışının sabit birliyini və nəticədə insanın növünü müəyyənləşdirir. Şəxsiyyət keyfiyyətləri onun praktik münasibətləri, cəmiyyət həyatının müxtəlif sahələrinə daxil olması ilə müəyyən edilir. Yaradıcı insan dərhal sosial mühitdən kənara çıxır, özünü daha geniş sosial bazada formalaşdırır. Şəxsiyyət cəmiyyətin perspektivlərini göstərə bilər. Gələcək cəmiyyəti indiki vəziyyətdən qabaq şəxsiləşdirə bilər. Şəxsiyyətin ayrılması onun qapalı qrupun dar çərçivəsindən müstəqilliyi deməkdir, şəxsiyyətin inkişafının göstəricisidir.

Şəxsiyyətin xüsusiyyətlərindən biri onun təcrid edilməsidir. Onların təcrid olunmasının şüuru, fərdin ixtiyari keçici sosial institutlardan, hakimiyyət diktaturasından azad olmasına, sosial sabitliyin pozulması və totalitar repressiya şəraitində özünə hakimiyyəti itirməməsinə imkan verir. Şəxsiyyətin muxtariyyəti onun ən yüksək zehni keyfiyyəti - mənəviyyatla əlaqələndirilir. Ruhanilik insanın mahiyyətinin ən yüksək təzahürü, insana daxili bağlılığı, mənəvi vəzifəsi, varlığın ali mənasına tabe olmasıdır. Şəxsiyyətin mənəviyyəti özünün bilinçsizliyində, bütün təməllərin

davamlı şəkildə rədd edilməsində, uca ideallara sədaqətdə, layiq olmayan impulslardan təcrid olunmaqda, ani nüfuz və yalançı sosial fəaliyyətlə ifadə olunur. Bir cəmiyyət nə qədər ibtidai olarsa, onun universal bərabərləşmə meyli nə qədər güclü olarsa, onda tələb olunan standartlara kororanə tabe olan insanlar o qədər çox olur. Hazır şüarlarla danışan bir şəxs, öz şəxsi inşaatına əhəmiyyət verməyi dayandırır.

Müəyyən ictimai münasibətlərə daxil olan və onlardan şərtlənən bir insan bu münasibətlərdə passiv iştirakçı deyildir. İlk baxışdan insanın "təbii" keyfiyyətləri kimi görünən şey (məsələn, xarakter əlamətləri), əslində, davranışına sosial tələblərin şəxsiyyətindəki konsolidasiyadır.

Aparılan araşdırmaların nəticəsi olaraq qeyd etmək olar ki, şəxsiyyət problemi psixologiya ilə yanaşı bir çox elm sahələrinin də əsas və aktual mövzusu olmuş və şəxsiyyətlə bağlı bir sıra problemlər hələ də öz həllini tapmamışdır. Şəxsiyyətin formalaşmasını hər cərəyanın nümayəndələri fərqli analiz etmiş və fərqli yanaşmışlar. Müasir psixologiyada şəxsiyyət, onun fəallığı, formalaşması, strukturu kimi məsələlər, ümumiyyətlə şəxsiyyət anlayışının mahiyyəti barədə müxtəlif fikirlər irəli sürülür. Bu bir daha həmin problemin mürəkkəb və çətin olduğunu təsdiq edir. Lakin burada danılmaz fakt odur ki, şəxsiyyət cəmiyyətin subyektidir, onun formalaşmasında iştirak edir, həmçinin özü də bu prosesdə formalaşır.

### **Ədəbiyyat**

1. Bayramov Ə.S., Əlizadə Ə.Ə. Psixologiya: Ali məktəblər üçün dərslik, Bakı, 2002, 287 s.
2. Seyidov S.İ., Həmzəyev M.Ə. Psixologiya: Dərslik, Bakı, 2014, 434 s.
3. Əliyeva G.B. Psixologiya: Dərslik, Bakı, 2015, 172 s.

UOT 378.02:37.016

### **Ali təhsil müəssisələrində ingilis dilininin tədrisi əhəmiyyəti**

*Hacıyeva Əsmər Srac qızı  
Mingəçevir Dövlət Universiteti*

Respublikamız müstəqillik əldə etdikdən sonra dövlətimiz təhsilin inkişafına çox böyük yer vermiş və hal-hazırda dövlət siyasətində təhsil əvəzəlməz sahəyə çevrilmişdir. Ölkə Prezidenti cənab İlham Əliyev Bakı Dövlət Universitetinin yubileyinə həsr edilmiş mərasimdə qeyd etmişdir: «Təhsil hər bir ölkənin inkişafında ciddi rol oynayır və biz də bu yolu seçmişik. Təbii sərvətlər tükənəndir, ancaq təhsil, bilik və elm hər bir ölkənin güclənməsinə töhfə verən əbədi amillərdir. Müstəqilliyimizi əbədi və dönməz etmək üçün təhsilin səviyyəsi ən vacib işlərdən biridir və Azərbaycanda bu istiqamətdə çox lazımlı işlər görülür».

Cəmiyyətimizin hərtərəfli inkişafı Respublika sakinlərində, eləcə də təhsil sahəsində çalışan adamlarda xoş hisslər oyatmışdır. İndi hər bir kəs Respublikamızın tərəqqisi və daha da çiçəklənməsi üçün əlindən gələni əsirgəmir. Ölkəmizdə yüksək bilikli, geniş dünyagörüşünə malik insanlar yetişdirmək hər bir müəllimin vəzifəsidir. Hal-hazırda beynəlxalq əlaqələrin xeyli genişləndiyi və xarici ölkələrlə mədəni əlaqələrin inkişaf etdiyi müasir şəraitdə elmin, texnikanın, mədəniyyətin müxtəlif sahələrində çalışan mütəxəssislərin və geniş zəhmətkeş kütlənin xarici dilləri öyrənməsinə xüsusi əhəmiyyət verilir. Dünya xalqları arasında əməkdaşlıq gündən-günə artır. Bu əlaqələrin möhkəm bünövrə üzərində qurulmasında xarici dil bilməyin böyük əhəmiyyəti vardır. Xalqlar arasında əlaqələrin yaradılması üçün xarici dil bilmək körpü rolunu oynayır. Artıq suveren inkişaf yoluna qədəm qoymuş respublikamız xarici ölkələrlə, firmalarla əməkdaşlıq edir. Beynəlxalq əməkdaşlıq yeni keyfiyyət kəsb etməyə başlamışdır. Bəşəriyyət qarşısında yeni, siyasi-iqtisadi, ekoloji problemlər meydana çıxmışdır. Bütün bu qlobal problemlərin birgə həlli üçün xarici dillərin əhəmiyyətinin ətraflı şərhinə ehtiyac yoxdur. İctimai həyatımızın elə bir sahəsi yoxdur ki, orada xarici dilləri bilmədən qarşıya qoyulan məsələləri müvəffəqiyyətlə həll etmək mümkün olsun. Seçdiyi ixtisasdan asılı olmayaraq hər bir adam xarici dillərdən heç olmasa birini yaxşı bilməlidir. Dünyada elmlərin inteqrasiyası bir növ ingilis dili ilə bağlı olduğuna görə bu dilin tələbələr tərəfindən öyrədilməsinə hökumətimiz tərəfindən böyük diqqət yetirilir. Azərbaycanın müxtəlif ali məktəblərində müxtəlif peşələrə yiyələnən çoxlu Azərbaycan gəncləri var onlar öz peşələrinə yiyələnməklə yanaşı, ingilis dilini də öyrənməyə çalışırlar.

Xalqın gələcəyinin daim qayğısına qalan Prezidenti İlham Əliyev cənabları regionların davamlı inkişafına diqqət verdiyinə görə Mingəçevirdə Dövlət Universtetinin yaradılmasına sərəncam verdi. Prezidentimizin gənclərə olan qayğısını hiss edən tələbər daha əzmlə elmə, oxumağa, peşələrə yiyələnməyə başlamışlar.

Universtetdə İngilis dili müəllimliyi fakültəsi var və burada öz peşəsini sevən gənclərin qayğısına qalan peşəkar müəllim kollektivi işləyir. İngilis dilinin öyrədilməsinə universitet rəhbərliyi çox diqqət yetirir. Hazırda universitetimizdə Linqafon kabinetini var ki bu da tələbələrin ingilis dilini yaxşı öyrənmələri üçün bir amildir.

Müasir təlimi səciyləndirən yeni strukturunu, məzmun və forma ilə yanaşı, müasir metodları tətbiq etməklə daha uğurlu nəticələrə nail olmaq mümkündür. Onları aşağıdakı kimi cəciyyələndirmək mümkündür:

- yeni təlim texnologiyaları;
- interaktiv təlim metodları.

Pedaqoji ictimaiyyətin yekdil, rəyi belədir ki, interaktivlik müəllimin iştirakı ilə tələbələrin müxtəlif informasiya mənbələri və ya bir-biri ilə ünsiyyət prosesində yeni biliklər əldə etməsinə imkan verilən bütün təlim metodlarının məcmusundan ibarətdir.

Təcrübəmə əsasən deyə bilərəm ki, müasir təlim texnologiyalarının tətbiqində müəllimin rolu böyükdür. Müəllim tələbələrə daha səmərəli işləməyi, onların potensialını aşkara çıxarmağı bacarmalı və bunun üçün imkan yaratmalıdır. Müəllim unutmamalıdır ki, hər bir insanın özünəməxsus dünyagörüşü, zəngin emosional aləmi, həyata, təbiətə, insanlara baxışı, qabiliyyəti vardır.

Müşahidələr sübut edir ki, müasir təlim texnologiyaları üçün aşağıdakılar daha səciyyəvidir:

- müəllimin özünün fəallığı ilə tələbənin yaradıcı fəallığa cəlb edilməsi;
- tələbənin aktiv fəaliyyəti və bu zaman onlara elementar bacarıqların aşılması;
- müəllimin tələbələrlə və in bir-biri ilə əməkdaşlığı;
- hərəkətli, süjetli, musiqili didaktik rollu oyunlardan istifadə,
- sosial bərabərliyin və psixoloji şəraitin yaradılması;
- müəllimin təqdim etdiyi tematik materialın şagirdin yaradıcı təfəkkürünə və milli düşüncə tərzinin formalaşmasına təsir etməsi.

Müasir təlim texnologiyaları tələbələrə aşağıdakı keyfiyyətləri aşılmalıdır:

- müstəqil düşünmək, sərbəst fikir söyləmək;
- öz təcrübəsini və biliyini təhlil etmək qabiliyyəti;
- özünü qiymətləndirmək;
- əməkdaşlıq etməyi (başqaları ilə işləməyi bacarmaq, ümumi məqsədə çatmaq üçün işin bölüşdürülməsi);
- başqalarını dinləməyi, müxtəlif fikirlərə hörmət etməyi və dözümlü olmağı;
- öz fikirlərini arqumentlərlə izah və sübut etmək;
- kreativ təfəkkürün inkişafı;
- birgə həll yollarını müəyyənləşdirməyi və qərar çıxarmağı.

Qloballaşan, daim irəliyə - yeniliyə doğru can atan dünyamızı bu gün ən müasir informasiya və kommunikasiya texnologiyaları - İnternet, elektron poçt və qlobal rabitə imkanları olmadan təsəvvür belə etmək mümkün deyil. Yeni minillikdə bəşər illüziyasını düşündürən ən aktual və təxirəsalınmaz məsələ - telekommunikasiya və informasiya texnologiyaları sahəsində "inqilabi" dəyişikliklər yolu ilə əlçatmaz zirvələri fəth etmək, dövlətlər və xalqlararası zaman və məkan fərqlərini aradan qaldırmaqdır.

Bütün bunlara nail olmaq üçün müəllimlər dəslərində İKT-dan eləcə də, inovativ metodlardan istifadə çalışırlar. Bu gün tələbələrin ingilis dilinin mükəmməl öyrənməsi üçün lazım olan avadanlıqla: kompyuter, proyektor, xəritələr, xarici dildə olan ədəbiyyat, internet resurslarından istifadə etmək imkanı böyükdür. Onlara qarşı böyük qayğıyı hiss edən tələbələr daha çox ingilis dilinin öyrənilməsinə diqqət yetirirlər ki, bircə, bu da gələcəkdə onların dünya miqyasında peşəkar mütəxəsis kimi yetişmələrinə şərait yaradacaqdır.

Əlbəttə, yuxarıda qeyd etdiyimiz kimi, cəmiyyəti davamlı inkişaf etdirmək üçün ölkəmizə savadlı, peşəsini mükəmməl bilən və xarici dillərdə danışmağı bacaran mütəxəsislər lazımdır.



## Conceptual bases of innovative development

*Mikayilova Sevda Xasi gizi  
Mingachevir State University*

In modern conditions new technologies are involved in the economic turnover. It is necessary to develop of innovation in order to increase efficiency of enterprise innovation development. It is advisable to look at modern principles of management of research and development activities in the enterprise, as well as the main methodological aspects of the application of new technologies in the process of evolution. It is necessary to analyze the changes in the business environment in the development and application of new technologies and the impact of the transformation of the foreign economic environment on the development of internal management decisions. The analysis reveals the tendency of the methodology of innovative enterprise development in modern economic conditions. It can be a conceptual basis for the formation of innovation development. As you know, the world economy has gone through certain stages of development: agriculture, industry and the post – industrial period. In recent years, the process of formation of a new global economic environment is under way. The industrial and post- industrial period of the global economy is replaced by the innovation. The new economic system seems to be an economic entity. It is characterized by the substitution of the main competitive advantages that enable them to operate efficiently. This is primarily due to the increasing role of intangible assets, the large investment of intellectual capital. Increasing the role of the scientific knowledge as a strategic resource and success, the increasing impact of technological innovation as a key factor has led to the fact that today the economic growth of an enterprise is determined by the share of new products and equipment that reflect the progressive knowledge and up-to-date decisions. The enterprise makes management decisions and at the same time, the economy sets economic goals and objectives in various areas of its activities. It is important to identify the contemporary role and importance of innovative development in the corporate and strategic management system in light of the increased impact of new technologies on economic growth. Investigation of the innovative development requires, first of all, the study of key concepts such as innovation and their classification, the innovation process and its organizers, innovation activities and its characteristics. The disclosure of the essence and content of these economic categories, as well as the development and application of the new technologies will enable us to identify the modern concept of the innovative development of the economic entities. The concept “innovation” for the first time was presented in scientific researches of cultural studies in 19<sup>th</sup> century. It stated that some elements of one culture are embedded in other cultures. This is due to the integration of African and Asian societies into European culture. At the beginning of the 20<sup>th</sup> century, the legitimacy of technical innovations began to be studied. An exciting innovation process, the “big cycle” or the existence of long “waves” was observed. In the West they were trying to bring this idea into line with economic theories, justifying and justifying the cyclical crises of production. American economist Joseph A. Schumpeter saw the opportunity to overcome quickly the next downturn in the economy by activating radical technical and economic innovations.

It turned out that the source of income is not only a change in price or a reduction in cost but even a radical change in output. At this time, firms are pursuing their “innovation “policy, market began to develop the dynamic product innovation systems that would suit its conjuncture .Thus, marketing theory is based on innovation rather than pricing. Innovation policy has economic and social features. Firms based on flexible innovation have enabled the market to take the initiative to create demand .Thus, in the development of the “consumer society “the process of innovation began to involve actively in the lifestyle of the population. More precisely, demand was following the supply. Firms have had to study the innovation processes in a broader, more comprehensive way, in order to pursue such a strategy. Because of the right orientation to scientific advances in the world, frequent and uninterrupted changes in the ability of the staff to understand and perceive, and to have excessive proposals, company executives were required to make the most choices.

The first founder of the theory of innovation was the Austrian economist I.Schumpeter. This theory was later developed by German economist G.Menil, Soviet economist A.I.Anchishkin, Professor L.S. Boutin, professor V. Jacobes and many others. In his work “Theory of Economic

Development” I. Schumpeter writes that innovation is formed as a result of innovation of new combinations, the use of new technology, the creation of new raw materials, new product markets, new supply markets and production reorganization. In the literal sense, innovation (English innovation) in the Azerbaijani language is translated as an application of innovations and is derived from updates or the process of using the discoveries.

At present there is no generally accepted terminology in innovation activity. According to academician L.I. Abalkin, innovation activity on the one hand is constantly influencing the level of technology and on the other hand, it must be understood in the scientific research as the consistent development of interconnected science and technology in the application of devices and equipment. Scientific and technical progress as a part of social progress is stimulated by qualitative renewal of material production and the social sphere: Saying innovation A.V.Sokolov and others understand concert public demand and the result of the creation and use of new or modified resources (innovations) which produce some benefits. In the dictionary of “Scientific and Technical Progress” it is noted that innovation is the result of the creative activity aimed at the development, creation and distribution of products, technologies and the application of new organizational forms. In the context of market relations using the scientific and technical achievements and inventions the enterprise tries to improve its activity. The main factor of expanding innovation processes in all sectors of the economy is the demand for production in accordance with scientific and technical achievements. In order to apply properly the theory of innovation, one must understand the deeper connection between the processes of technical and economic changes. The innovation process is an increase in labor productivity, turnover reduction in costs and increase in product sales and lower prices.

Economic literature shows that there are five types of innovation activity in terms of development.

UOT 81’ 23

### **Şəxsiyyət linqvistik etalonun daşıyıcısı kimi**

*İsmayilova Mətanət Məmməd qızı  
Mingəçevir Dövlət Universiteti*

Dünyada qlobal sosial-iqtisadi, ictimai-siyasi və etnik-mədəni proseslərin getdiyi bir dövrdə şəxsiyyətin linqvistik imkanlarının məzmunu və diapozonu fəvqəladə şəkildə dəyişir. Beləliklə, şəxsiyyətin strukturunu müəyyən edən əqli imkanların səviyyəsi, fərdin mənəvi obrazı, xarakteri və temperamenti son nəticədə onun nitqində, doğma və əcnəbi dillərdən necə istifadə etməsində təzahür edir. Hətta şəxsiyyətin bu vacib keyfiyyəti ilə əlaqədar elmi dövriyyəyə “şəxsiyyətin dili” adlı termin də daxil edilmişdir. Şəxsiyyətin dili - bu və ya digər dilin daşıyıcısı olan qeyri-ordinar şəxsin həyatda konkret məqsədlərə çatmaq üçün sistemli linqvistik vasitələrin köməkliyi ilə ətraf mühiti, mütləq reallığı adekvat şəkildə təsvir etmək və mükəmməl nitqdə ifadə etmək sənətidir [2].

Şəxsiyyətin xarakterini pozitiv mənada sosial xassələrin külliyyəti təşkil etdiyi üçün o, ictimai inkişafın məhsulu hesab olunur. Bu proses isə fərdin sosial münasibətlər sistemində aktiv şəkildə qoşulması zamanı baş verir. Bu zaman verbal nitq, mükəmməl dil və ünsiyyət imkanları həlledici rol oynayır. Doğma və xarici dillərdən yüksək səviyyədə istifadə etmək bacarığı şəxsiyyətin öz sosial “Mən”ni qlobal miqyasda, beynəlxalq səviyyədə təsdiq etməyə imkan verir. Əks halda, fərd nə qədər yüksək intellekt və erudisiya sahibi olsa da, nitqin və əcnəbi dillərdən istifadə edilməsi ilə bağlı linqvistik imkanların yoxsulluğu şəraitində intellektual potensialın, sosial “Mən”in keyfiyyət əmsallarının transformasiyasında olduqca ciddi problemlər yaranır. Bu zaman linqvistik baxımdan şəxsiyyətin böhranı baş verir. O, təbii istedadın və həyatda qazanılan yüksək intellektin daşıyıcısı olsa da, linqvistik böhran müəyyən mənada onu “feral insana” (lat. *fera* – vəhşi - Mauqlı fenomeni - sosial izolyasiya şəraitində yaşayan insan) çevirir [3].

Şəxsiyyətin ekstraordinar və ekstravaqant xüsusiyyətləri məhz mükəmməl nitqdə, linqvistik zənginlikdə və müxtəliflikdə tərənnüm olunur. Dilin real zənginliyi, onun Şərqdən və Qərbdən, Avropadan və Asiyadan gələn müasir linqvistik yeniliklərdən bəhrələnərək davamlı gücləndirilməsi şəxsiyyət haqqında real informasiya mənbəyinə çevrilir. Yüksək intellekti təmsil edən nitqdə şəxsiyyətin əqli, onun hissləri və duyğuları, əlbəttə ki, əzmi və iradəsi aydın əksini tapır.

Parlaq, obrazlı, emosional nitq həm intellektual həzərat, həm də neofitlər üçün anlaşılın olur. Orada təqdim olunan informasiya isə dinləyicinin təfəkkürünə maneəsiz çatır. Bu zaman şəxsiyyətin yüksək təşəkküllü nitqi təkcə müvafiq informasiyanın ötürülməsi vasitəsi olmaqla kifayətlənmir. O, həm də publikanın dünyagörüşünə, onun əqidəsinə və davranışına dəyişdirici təsir göstərir. Belə şəxsiyyət hər zaman və linqvistik özəlliklərindən asılı olmayaraq, hər məkanda daim “persona qrada” amplusında nüfuz sahibi kimi qəbul olunur.

Nitqin zənginliyi, onun bir və bir neçə əcnəbi dilə, xüsusilə də “linqva franka” [4] statusu qazanmış dillərə istinad etməsi şəxsiyyətin intellektual və ruhani durumunda yüksək inam, onun öz şəxsi imkanlarına möhkəm güvənc, tərənnüm etdiyi ideyaların düzgünlüyünə və həqiqətə uyğun olmasına sarsılmaz etimad yaradır.

Belə məlum olur ki, qlobal linqvistik imkanlara malik olan gözəl nitq ictimai-mədəni fenomen kimi şəxsiyyətin əsl simasını tərənnüm edən hadisədir. O, fərdin gündəlik səviyyəsindən qat-qat yüksəkdə durur. Fərd nitqə və onun zənginliyinə münasibətdə heç bir tarixi məsuliyyət daşımır və hazır qaydaları təhlil etmədən, onları, pozitiv və neqativ əlamətlərini nəzərə almadan, qeyd-şərtsiz qəbul edir və cəmiyyətin digər sırası üzvləri tərəfindən qəbul edilmiş “linqvistik konvensiyaya” olduğu kimi imza atır. Şəxsiyyət isə nitqə, onun davamlı inkişafına və zənginləşməsinə, həmçinin qlobal reformasiyalarla əlaqədar dildə baş verən dəyişikliklərə münasibətdə daim fəvqəladə məsuliyyət hiss edir. Dilin daha effektiv ünsiyyət vasitəsi kimi bərqərar edilməsində təşkilati və kreativ imkanlarını əsirgəmir.

Bu gün, davamlı olaraq, qlobal linqvistik tendensiyalardan bəhrələnən müasir leksikon və onun əsaslandığı konkret dil çox mürəkkəb, geniş və çox elementli sistem kimi təzahür edir. Qlobal intellektin dili özündə möhtəşəm söz ehtiyatını, çox sayda linqvistik qaydaları, müxtəlif variantları tərənnüm edir. Təkcə müasir ingilis, alman və rus dilləri özündə yüz milyonlarla linqvistik vahidləri birləşdirir. İntellektual imkanları ilə seçilməyən fərd bu zənginliyi mənimsəməkdə acizdir. Həm də müasir leksikonun bütün intellektual elementlərinin külliyyəti fərd üçün heç də vacib deyil. O, gündəlik həyatında 3,5 - 4 min sözlə keçinə bilir.

Şəxsiyyətin linqvistik azadlığı isə möhtəşəm hadisə kimi təzahür edir. O, nəinki konkret dilin spesifik variantlarının (idiomlərlər - yun. *idios* – “özünəməxsus” - konkret şəxsin istifadə etdiyi leksikon) sirlərinə sahib olur, həm də qlobal linqvistik tərəqqinin postindustrial inkişaf səviyyəsini tərənnüm edən komponentləri ısrarla mənimsəyir. O, linqvistik inkişafdan geri qalmaq haqqının olmadığını dərinləndirir.

Milli dili və universal ünsiyyət vasitəsi olan dilləri mükəmməl bilən şəxsiyyət təkcə yaradıcı və işgüzar mühiti dəyişir, onun şəxsi təfəkküründə də qlobal dəyişikliklər baş verir. Lakin öz düşüncəsini, ideyasını və intellektual mahiyyətini əcnəbi dillərdə tərənnüm edən şəxsiyyətin fundamental milli obrazı heç vaxt dəyişir. Sadəcə müxtəlif dillər leksik və stilistik imkanlarından asılı olaraq, konkret fikri, ideyanı, məqsəd və məramı müxtəlif tərzdə və müxtəlif səviyyələrdə ifadə edir. Məsələn, alman dili özündə məntiqin və poseziyanın vəhdətini tərənnüm edir. İngilis dili işgüzar dillərin etalonu, ərəb və latın dilləri ilahiyyət dilləri kimi tanınır. Fars dili isə nəğmə dili kimi özünü təsdiq etmişdir.

Milli və universal dilin sirlərinə sahib olan şəxsiyyət öz mövcudluğunun mahiyyətinə yüksək pozitiv məzmun qatır. O, milli və qlobal nitqin vasitəsilə ümumbəşəri tarixi-ictimai təcrübəni mənimsəyir və gələcək nəsillərə ötürür. O, intellektual nitqin köməkliyi ilə ardıcıl və metodiki şəkildə dünyanın sirlərinə sahib olur. Universal linqvistika isə şəxsiyyətin dünyagörüşünün, onun ideoloji konstruksiyasının təşəkkülünü təmin etməklə şəxsiyyətin genezisində baş verən proseslərin yüksək - fenomenal səviyyəyə çatmasında təşkilati rol oynayır.

Inkişaf etmiş sivil cəmiyyətlərdə normativ şəxsiyyətin davamlı intellektual-nəzəri və praktiki fəaliyyətinin yekunu kimi yazılı dil qəbul olunur. Ümumiyyətlə, cəmiyyətdə sosial rolların sistemli bölgüsü durmadan şəxsiyyətin linqvistik təyinatına öz təşkilati təsirini göstərir. Vilyam Şekspirin “Bunu necə bəyənersiz?” (ing. *As You Like it?*) adlı məşhur komediyasında istifadə olunan məlum bir monoloqda deyildiyi kimi “Dünya bir teatr, insanlar isə aktyorlardır” [1]. Bu teatrda, əlbəttə ki, baş rolları möhtəşəm nitq sahibləri və universal linqvistik imkanlara malik olan şəxsiyyətlər ifa edirlər.

Şəxsiyyət təşkilatın müxtəlif hədlərini reallaşdırmağa qadir olan ictimai subyektdir. Subyektiv volyuntarizmin dinamik struktura malik nümunəsidir. O, linqvistik yaddaşın seçilmiş obyektini kimi məhz qlobal və universal komponentlərə əsaslanan çeşidli kommunikasiya vasitələrinin sayəsində mövcud situasiyanı öz xeyrinə, təmsil etdiyi cəmiyyətin rifahı naminə dəyişməyə qabil və qadir

olan insandır. O, həm danışmağı, həm də dinləməyi bacarır. Ona sözlər vasitəsilə gözəl və səlis təsvir etmək qabiliyyəti, oratorluq istedadı xasdır. O, psixologiyanın texniki üsullarını, ritorikanın və artistlik sənətinin yaradıcı elementlərini sintez edərək həyat səhnəsinə öz timsalında harmonik inkişaf etmiş möhtəşəm personaj çıxarır. Beləliklə, linqvistik şəxsiyyətin elitar obrazı bərqərar olur.

Elitar linqvistik şəxsiyyət linqvistik-mədəni kompetensiyanın ideal daşıyıcısı kimi ən çətin mətləri tərtib etməyə qadir olan ziyalı, fəvqəladə intellektualdır. O, bu zaman mütləq şəkildə nitqin stilistik və leksik qaydalarına və kommunikativ normalara ciddi əməl edir.

Elitar linqvistik mədəniyyətin mənsubları mövcud linqvistik sistemin sirlərinə maksimum sahib olurlar. Onlar ünsiyyətin müxtəlif formaları arasında fərqi dəqiq müəyyən etməyi yüksək ustalıqla bacarırlar. Ritorik üsullardan və etik subkompetensiya (strateji kompetensiya – başqa dil sferasında əcnəbi dilin sirlərinə mükəmməl sahib olamamsı ilə əlaqədar şəxsiyyətin öz linqvistik və sosial-mədəni təcrübəsinə əsaslanaraq, mümkün çatışmazlıqları davamlı olaraq kompensasiya etmək bacarığı) imkanlarından bacarıqla və yerində istifadə edirlər. Şəxsiyyətin yuxarıda qeyd olunan bütün əlamətləri, nəticə etibarlı ilə onun nitq-davranış etalonunun formalaşdırılmasını şərtləndirir.

Şəxsiyyətin elitar nitq mədəniyyəti təkcə mövcud uzusa (lat. *usus* - ənənə, qayda – konkret dilin daşıyıcıları tərəfindən ümumi qəbul olunmuş dil vahidlərinə ciddi əməl olunması) əməl edilməsi ilə bitmir. O, qeyri-adekvat situasiyalarda bu və ya digər linqvistik məqsədə çatmaq üçün həm də linqvistik ənənələrə zidd olan üsul və vasitələrdən yararlanır. Stilistik baxımdan elitar nitq mədəniyyətinin daşıyıcısı olan çevik şəxsiyyət linqvistik normaları məqsədyönlü şəkildə pozsa da, heç vaxt etik normalara zidd olan addımlar atmır. O, dildən həm ünsiyyət vasitəsi, həm də təsir aləti kimi istifadə etməyin ustası olduğu üçün, belə insanlara müasir leksikonda obrazlı şəkildə “nitqin metrələri”, “dilin demiurqları” (yun. *demu urges*- usta, biladər, mütəxəssis), “dilin arbitrləri” və “dilin ekoloqları” kimi epitetlər verilmişdir.

Beləliklə, elitar nitq mədəniyyətinin daşıyıcısı olan şəxsiyyət aşağıdakı əlamətləri tərənnüm edir:

- dil sistemi və bədii dilin müasir normaları haqqında dərin biliklər;
- nitqin kommunikativ məqsədəuyğunluğunu təmin edən stilistik mədəniyyətin yüksək səviyyəsi;
- ünsiyyətin etik normalarına əməl edilməsini, ünsiyyətin subyektlərinə səmimi münasibəti təmin edən kommunikativ mədəniyyətin yüksək səviyyəsi;
- ritorik üsullara, auditoriyanı inandırmaq bacarığına sahib olmaq, ünsiyyətlə bağlı müxtəlif situasiyalarda şəxsi mövqeyini optimal şəkildə çatdırmaq istedadı;
- müxtəlif üslublarda və janrlarda olan mətləri tərtib etmək bacarığı;
- etik-mənəvi normalara əməl etmək vərdişləri [4].

## Ədəbiyyat

1. Act III, Sc. 6, 80f. Michael Hattaway (Ed.): William Shakespeare: As you like it. The New Cambridge Shakespeare. Cambridge University Press, Cambridge 2009, p. 174
2. Иванцова Е.В. О термине «языковая личность»: истоки, проблемы, перспективы использования // Вестник Томского государственного университета. - Томск: ТГУ, 2010. - № 4 (12). - С. 24-32
3. Коджаспирова Г.М., Коджаспиров А.Ю. Педагогический словарь: Для студ. высш. и сред. пед. учеб. заведений. - М.: Издательский центр «Академия», 2001, с. 159
4. Nye, Mary Jo. Speaking in Tongues: Science's centuries-long hunt for a common language (англ.) // Distillations : journal. - 2016. - Vol. 2, no. 1. - P. 40-43
5. Skovorodnikov A.P., Kopnina A.G. Model of the cultural and speech competence of a higher school student // Journal of Siberian Federal University. Humanities & Social Sciences Supplement. 2009. No. 2. P. 5-18

## Гражданское довольство как основной приоритет государственной политики

*Юсифова Матанат Ризван кызы  
Мингечевирский Государственный Университет*

Азербайджанская Республика первое и единственное государство в Южном Кавказе, которое приняло стратегию перехода в информационное общество. От правильной постановки вопроса отношений между государством и гражданами зависит уровень социального функционирования самого государства. Всё это измеряется качеством и содержанием разного рода обслуживания граждан. Создание эффективных механизмов в отношениях между государственными служащими и гражданами создаёт условия для устранения существующих в этой области проблем (бюрократия, волокитство, коррупция, взяточничество, недоверие к государственным учреждениям и т.д.). В 2004-2015 годах в Азербайджанской Республике в целях урегулирования этих отношений на основе современных стандартов были приняты и узаконены соответствующими указами президента страны некоторые стратегии, программы и законодательные акты. Это в первую очередь «Стратегия занятости Азербайджанской Республики (2006-2015 годы)», «Государственная Программа по устойчивому развитию и снижению бедности в Азербайджанской Республике (2008-2015 годы)», «Национальная Стратегия по борьбе с коррупцией и увеличению прозрачности», «Национальный план деятельности по содействию Открытому правительству», «Национальная стратегия по развитию информационно-коммуникативных технологий для развития Азербайджанской Республики (2003-2012 годы)», «Государственная Программа по развитию в Азербайджанской Республике коммуникационных и информационных технологий (2010-2012 годы)», «Государственные программы по социально-экономическому развитию регионов Азербайджанской Республики» и т.д.

Создание Электронного государства, одного из видов услуги гражданам, занимает важное место среди реализуемых мер в связи усовершенствованием отношений между государством и гражданами. В настоящее время в развитых странах одним из факторов развития демократии является формирование «Электронного Государства» (англ. A government). В нашей стране этот процесс основывается на международную практику. Применение этого новшества даёт некоторые важные преимущества как для государства, для граждан, так и для бизнеса. В частности, для государства это, в первую очередь, формирование единого информационного пространства государственных органов; повышение эффективной деятельности государственных органов с применением новых технологий; экономия бюджетных средств; прозрачное государственное управление и т.д. Для граждан эта услуга предусматривает их активное участие в государственном управлении; упрощение отношений с государственными органами; а также, создаёт условия гражданам с ограниченными возможностями к выходу государственным услугам. Что касается сектора бизнеса, благодаря этому новшеству повышается активная, эффективная связь с государственными органами, возможность выхода на зарубежный рынок и экономическая активность, уменьшаются затраты.

Ещё одним из представленных гражданам электронных государственных услуг является служба «АСАН» (англ. Azerbaijan Service and Assessment Network). Это новая форма отношений между государственным служащим и гражданином.

Указом № 685 от 13 июля 2013 года Президента Азербайджанской Республики были созданы центры новой модели государственных услуг – службы АСАН. Цель Государственного Агентства по Социальным Инновациям и Услугам Гражданам повышение прозрачности работы государственных органов, соблюдение этических норм и вежливого отношения с гражданами, а также усовершенствование услуг государственными органами. Государственное Агентство на основе современных управленческих методов реализует свою миссию. Опыт показывает, что с ростом качественных электронных услуг и числом пользовавшихся этими услугами граждан в обществе повышается прозрачность [1, стр.72-80]. Сегодня отношения государство – гражданин и государственный служащий – гражданин

стали более качественными.

Президент Азербайджанской Республики Ильхам Алиев оценил создание службы «АСАН» как результат ведущихся в республике серьёзных реформ и назвал эту новую систему «брендом Азербайджана».

В ежегодных международных отчётах, в том числе в отчёте «The Global Information Technology Report» Мирового Экономического Форума, учитывая итоги Азербайджанской Республики в сфере ИКТ по индексам «Достижения правительства в поддержке ИКТ» и «Значение ИКТ в будущем Республики» Азербайджан в первой десятке государств. В общем же в этом отчёте по индексу сетевой подготовки Азербайджанская Республика занимает 56 место среди 144 стран, а среди государств СНГ находится в группе лидеров. В годы реформ для обеспечения развития этой сферы были приняты некоторые важные законы и нормативные юридические акты, была создана соответствующая юридическая база.

На современном этапе продолжают реформы в связи с демократизацией и усовершенствованием системы государственных услуг. Реализуются последовательные меры для повышения эффективности государственного управления, для обеспечения максимальных результатов в сфере общественных потребностей. Главная цель этих реформ применение оптимальных управленческих методов, создание необходимой связи лёгкой и эффективной услуги с гражданским довольством, повышение оперативности, формирование нового мышления в отношениях гражданина с чиновниками и в результате всего этого обеспечение уровня довольствования и благосостояния народа. В центре внимания государственной политики страны по созданию эффективного государственного управления есть и будет гражданин, его довольствование считается главным показателем доступности и качества государственных услуг.

## Литература

1. Нехметова Б.А. Электронное государство как составляющая часть антикоррупционной политики государства: международная практика, проблемы и решения // «Проблемы информационного общества», 2015, №1.

УДК 81

### Формирование и развитие устной речи студентов

*Юсубова Розитта Гереевна  
Мингечевирский Государственный Университет*

Русский язык является одним из самых распространённых языков в мире. На межгосударственном уровне русский язык продолжает оставаться языком общения и сотрудничества государств – участников СНГ. Он является одним из шести официальных языков ООН.

Русский язык в современном мире является важнейшим средством общения между народами, установления тесных связей между государствами, достижения взаимопонимания, международного сотрудничества и упрочения мира.

«В настоящее время, когда наша страна восстановила свою государственную независимость и интегрируется в мировое сообщество, русский язык, получивший статус иностранного, играет исключительно важную роль в развитии политических, экономических и культурных связей в приобщении граждан Азербайджанской Республики к достижениям мировой цивилизации» [4].

В Программе, написанной на основе стандарта, утверждённого Министерством Образования Азербайджанской Республики (22.08.2014 г. № 913) цель практического курса русского языка – усвоение русской речи студентами в различных сферах коммуникации (разговорно-бытовой, общественно-политической, социально-культурной и учебно-профессиональной). Коммуникативная цель является ведущей.

Азербайджанский студент, как гражданин своей республики, должен уметь рассказать на русском языке не только о себе, но и о своей Родине.

Это возможно при условии достижения студентами определённого уровня владения языком.

К сожалению, выпускники наших школ и вузов изучая русский язык несколько лет, имея по русскому языку хорошие и отличные оценки не могут говорить по-русски. И всё это потому, что в продолжение многих лет обучение русскому языку сводится к выполнению грамматических упражнений. Вследствие такого обучения оказывается, что обучающиеся не умеют считать, читать, не могут связать два слова, не умеют отвечать на вопросы по-русски.

«Речевая деятельность несовместима с изучением систематического курса грамматики. Трудно научить кого-либо разговаривать, изучая сначала фонетику, потом части речи и после этого синтаксис». [7]

«В условиях национальной аудитории устная речь – эффективный путь овладения основными видами речевой деятельности на русском языке. Устная речь должна не только опережать развитие письменной речи, но и занимать основное место на первых этапах обучения: вначале упражнения устные, затем – письменные». [7]

«При практическом овладении языком основная роль принадлежит умениям и навыкам. К сожалению, всё ещё большое количество преподавателей ориентируется в своей работе на знания, забывая о выработке определённых навыков и умений у студентов. Это происходит, видимо, потому, что преподаватель не всегда верно определяет взаимоотношения между языком и речью, между теоретическими знаниями и речевыми навыками и умениями». [7]

«Теоретические сведения не являются самоцелью обучения. Они должны служить лишь ориентиром в речевой деятельности, и, следовательно, их изучение должно быть подчинено практическим задачам овладения языком». [1]

«Необходимо изучаемое грамматическое явление минимизировать...». [5]

«Русский язык стал иностранным для азербайджанских школьников и студентов. Методика же и учебники русского языка рассчитаны на учащихся той поры, когда русский являлся вторым языком. Не стоит подгонять статус русского языка в Азербайджане под устаревшие учебники, методику, а наоборот – необходимо сблизить методику его преподавания с методикой преподавания русского языка иностранцам». [6]

Развитие свободной устной речи – главная задача в обучении русскому языку студентов. Успешное развитие устной речи зависит от лексического запаса студентов. Письменная речь развивается на основе овладения устной речью.

Развитию устной речи студентов в связи с изучением русского языка способствуют следующие приёмы:

1. Предтекстовая словарная работа
2. Пересказ текста
3. Анализ текста (ответы на вопросы преподавателя, составление вопросов к тексту студентами)
4. Заучивание наизусть диалогов
5. Самостоятельное предварительное чтение текста в целях наиболее глубокого его восприятия.
6. Перевод предложений с азербайджанского на русский язык.
7. Заучивание новых слов и последующее конструирование предложений с новыми словами.

В процессе беседы по анализу текста развивается диалогическая речь; пересказ способствует развитию монологической формы речевой деятельности.

Обучение русской диалогической речи в азербайджанских группах преследует как минимум две цели: коммуникативную, которая предопределяет использование учебных диалогических моделей в речевых ситуациях, максимально приближенных к реальным, и тренировочную, которая нацеливает студентов на овладение определёнными грамматическими конструкциями русского языка.

«Основной строевой единицей русского диалога является диалогическое единство, представляющее собой реплики, связанные в единое синтаксическое целое». [2]

Обучение русской диалогической речи в культурно-бытовой коммуникативной сфере должно быть нацелено прежде всего на формирование навыков устно-разговорного общения. Без овладения правилами построения и функционирования русской разговорной речи студентам трудно будет включиться в непосредственное общение с русскими.

Пересказом называется связная и последовательная устная передача содержания

прочитанного. В пересказе используются новые для студента слова. Плановый характер пересказа определяет его связность, логичность, поэтому значение его для развития речи огромно.

Пересказ приучает связно и последовательно излагать свои мысли. Пересказ опирается на память студентов. Он характеризуется стремлением рассказчика наиболее точно воспроизвести содержание прочитанного, используя при этом и свой речевой опыт.

В качестве приёма по развитию речи можно рекомендовать перевод как с родного языка на русский, так и с русского на родной. «Родной язык, при обучении русскому языку как иностранному, привлекается как наиболее экономное по времени и затрачиваемой энергии средства в решении той или иной познавательной задачи». [3] Упражнения в переводе значительно обогащают филологический опыт студентов, систематизируют и углубляют их языковые навыки, формируют сознательное двуязычие, развивают навыки сопоставительного стилистического анализа, знакомят с основами теории перевода. Главные требования к переводу таковы: максимальное сохранение заложенной в оригинале информации (познавательной, эстетической); возможно более полное сохранение национального колорита подлинника, индивидуального стиля писателя.

Заучивая наизусть, студент-азербайджанец обогащает свою память прекрасными образцами языка художественной литературы.

Выразительное чтение передаёт отношение читающего к фактам и событиям, изложенным в тексте. При обучении выразительному чтению используется система упражнений, которая обеспечивает выработку у студентов навыков литературного произношения, правильного интонирования, соблюдения темпа живой разговорной речи.

В методической литературе существуют разные точки зрения по поводу того, в чьём исполнении должен звучать текст в аудитории. Одни считают, что наиболее целесообразным вариантом презентации текста на занятии является чтение вслух преподавателем, а другие высказываются в пользу чтения текста вслух учащимися. Для первого этапа работы над текстом оба варианта непригодны. Предпочтительнее, чтобы преподаватель произносил слова текста громко, чётко, выделяя ударение в словах, а учащиеся хором повторяли за ним. Во-первых, это помогает сэкономить учебное время, во-вторых, студенты сразу усваивают, как надо произносить слова при чтении.

Последующий перевод или толкование слов призваны снять трудности при восприятии содержания текста. «Принимая во внимание поэтапный характер учебного процесса, рекомендуется на начальном этапе использовать специально составленные тексты, небольшие по объёму и несложные по содержанию». [5]

Для планомерного обогащения словарного запаса студентов лексические единицы подаются с учётом содержания темы в целом. Это тематические группы слов (ТГС). Например:

Тема 7. Город, в котором я учусь

1. Тематическая группа слов (ТГС) «Город»

Город – şəhər

Улица – küçə

Остановка – dayanacaq

Переулок – döngə, dalan

Поворот – dönüş, döngə

Площадь – meydan

Памятник – abidə

Учреждение – müəssisə

Подземный переход – yeraltı keçid

Библиотека – kitabxana

Детский сад – uşaq bağçası

Стоянка такси – taksi dayanacağı

2. Даются речевые образцы: городская площадь, городская библиотека. Какой это город?

Какая это улица? Где находится гостиница? и т.д.

3. Составляются словосочетания и предложения со словами из ТГС. Если студенты затрудняются с составлением предложений, преподаватель сам даёт предложение на родном для студентов языке с последующим совместным переводом на русский язык.



4. При подаче лексики в составе ТГС усвоение слов происходит более эффективно, потому что они периодически активизируются, повторяются в работе над грамматическими темами. Например, определить род слов из ТГС «Город»; слова из ТГС употребить в форме множественного числа; определить тип склонения слов и просклонять их; согласовать данные прилагательные со словами из ТГС; подобрать прилагательные к словам из ТГС; согласовать местоимения мой, наш (он, числительное один, порядковые числительные) со словами из ТГС; подобрать синонимы, антонимы и т.д.

5. Формируя необходимый и достаточный лексический минимум следует учитывать реальное количество слов, которые могут быть предложены для запоминания.

В заключение скажу, что в группах по специальности «Туризм и отельное дело» овладение русским языком как объектом будущей специальности является необходимым, учитывая тот факт, что количество туристов из России будет расти из года в год, как утверждает пресса. Соответственно, студенты этой группы нуждаются в углублённых занятиях русским языком и, в первую очередь, в накоплении и пополнении словарного запаса.

### Литература

1. Джафаров М.М. Программа по русскому языку. Баку: БГУ, 2015
2. Поздняков Н.С. Методика преподавания русского языка. М. Учпедгиз, 1955.
3. Махмудов А.Р., Гулиев А.Д., Кербалаева Р.И. Сравнительная типология русского и азербайджанского языков. Баку «Маариф», 1982
4. Самедов Р.Б. Методика проведения лексической работы на занятиях по русскому языку в вузах Азербайджана. Научно-методический журнал БСУ «Русский язык и литература в Азербайджане» № 3-4 2008
5. Канн М.Н. О структуре учебных пособий по русскому языку для студентов национальных групп вузов. Научно-методический журнал БСУ «Русский язык и литература в Азербайджане» № 3-4 2008
6. Асадов З.В. Место русского языка в системе образования Азербайджана. Научно-методический журнал БСУ «Русский язык и литература в Азербайджане» № 4 2009
7. Яббаров Г.А. Русский язык в азербайджанских группах института, Баку, «Маариф», 1987

UOT 94 (479.24)

### Pişəvəri hərəkatının ikinci mərhələsi (1945-1946)

*Qocayev Samin Məhiyəddin oğlu  
Sumqayıt Dövlət Universiteti*

XX əsrdə Cənubi Azərbaycanada bir neçə dəfə milli-azadlıq hərəkatları olmuşdur. Bunlardan biri də 1941-1946-cı illəri əhatə edən Pişəvəri və ya "21 Azər hərəkatıdır". Sovet dövründə bu hərəkatla bağlı monoqrafiyalar yazılsa da, dövrün tələblərinə uyğun olaraq müəlliflər bir qayda olaraq müəyyən edilmiş çərçivədən kənara çıxa bilmirdilər. Lakin müstəqillik illərində bu mövzu daha da aktuallaşıb və Cənubi Azərbaycanada başlanmış bu hərəkatla bağlı son illər maraqlı faktlar üzə çıxmışdır. Bu məqalədə mən də hərəkatın başlanmasının səbəbləri, gedişi, ikinci mərhələsi və nəticələri barədə məlumat verəcəm.

Demokratik hərəkat 1941-ci ildən başlayır. Hərəkatın məhz bu ildən başlanması da təsadüfi deyil. Belə ki, 2-ci Dünya müharibəsi başladıqdan dərhal sonra Rza şah İran hökumətinin bitərəfliyini elan etsə də, əslində hakim dairələr açıq nasistpərəst mövqe tutmuş, Almaniya ilə strateji əməkdaşlıq xəttini davam etdirirdi. Hətta Almaniya İranın xarici siyasətində ikinci yeri tuturdu. Bütün bunlar ölkədə kəskin etirazlara səbəb oldu. Həmişə olduğu kimi, yenə də Cənubi Azərbaycan, xüsusilə Təbriz bu etirazların ön sıralarında gedirdi. Şimali Azərbaycandan Cənubi Azərbaycana göndərilmiş ziyalıların, ədəbiyyat və incəsənət xadimlərinin əhali arasında apardıqları mədəni-kütləvi tədbirlərin də təsiri olmuşdu.

Ümumilikdə 21 Azər hərəkatı 2 mərhələyə bölünür: 1-ci mərhələ 1941-1945-ci illəri əhatə edir ki, bu mərhələdə inqilabçıların əsas məqsədi bahalıq və möhtəkirliyə, rüşvətخورluğa qarşı mübarizə idi və bu istiqamətdə də xeyli uğur əldə edilmişdi. 2-ci mərhələ isə 1945-ci ilin yayından

başlıyıb 1946-cı ilin dekabrına kimi davam edir. Mübarizənin bu mərhələsində gərginliyin artmasının əsas səbəbi İran Mərkəzi Hökumətinin ABŞ və İngiltərənin yardımı ilə kəndlilərə, həmkarlar ittifaqları fəallarına, demokratik təşkilatın üzvlərinə qarşı kütləvi təqib və terrora başlaması oldu. Belə bir şəraitdə vətəndaş müharibəsi həddinə çatdırmamaq şərti ilə ictimai-siyasi hadisələrə başçılıq etmək məqsədilə 1945-ci il sentyabr ayının 3-də S.C.Pişəvərinin başçılığı altında Azərbaycan Demokratik Partiyası (ADP) yaradıldı [1, səh. 75].

Sentyabrın 13-də ADP təsisçilərinin ilk iclası keçirildi. İclasda 11 nəfərdən ibarət Müvəqqəti Komitə seçildi və ən qısa müddətdə partiyanın ilk qurultayının keçirilməsi qərara alındı. 1945-ci il oktyabrın 2-dən 4-nə kimi Təbriz şəhərində ADP-nin I qurultayı keçirildi. Bu qurultayda qəbul edilmiş partiya proramında deyirdi. " İran məmləkəti daxilində yaşayan hər bir millətin muxtariyyəti və öz müqəddəratını təyin etmək hüququ əyalət və vilayət əncümənləri vasitəsilə təmin edilməlidir " [4, səh.112].

İran məclisi və hökuməti bu hərəkatın qarşısını hər vasitə ilə almağa çalışırdı. Əvvəlcə əyalət və vilayət əncümənlərinin təşkil olunmayacağı barədə rəsmi bəyanat verildi. Hökumət daha sonra çoxlu miqdarda ərzaq məhsullarını Azərbaycandan daşımaqla orada süni qıtlıq yaratmağa çalışdı. 1945-ci il oktyabrın 20-də isə Ərdəbil şəhərində hərbi vəziyyət elan edildi. İran irtica hökuməti daha da irəli gedərək Marağada ADP-nin fəal üzvü, şəhər idarəsinin rəisi Məhəmməd Hüseyn Rahvər terror nəticəsində öldürülür. Bu hadisələrdən sonra ADP açıq şəkildə fə dai dəstələrinin yaradılması və onların fəaliyyətinin əlaqələndirilməsi barədə qərar verdi. Noyabrın ortalarından dekabrın əvvəllərində Marağa, Sərab, Ərdəbil, Astara, Zəncan şəhərləri, sonra isə Azərbaycanın digər yerlərində də hakimiyyət orqanları yaradıldı. Təbrizdə isə hakimiyyət hələ oktyabrın əvvəllərindən demokratik qüvvələrin əlinə keçmişdi [3, səh. 255].

Noyabrın 21-də xalqın qabaqcıl xadimlərindən ibarət Azərbaycan Xalq Konqresi çağırıldı. O, özünü Müəssislər Məclisi elan edərək, tərkibində Milli heyət seçildi. Bu heyət Azərbaycan Milli Məclisinə kimi seçkilərin keçirilməsini təmin etməli idi. Müəssislər Məclisinin qərarında deyirdi ki, Milli hökumət İran dövlətçiliyi çərçivəsində fəaliyyət göstərərək Azərbaycanın milli-mədəni muxtariyyətini təmin etməlidir.

1945-ci il noyabrın 27-dən dekabrın 1-dək Azərbaycanın hər yerində seçkilər keçirildi. Dekabrın 12-də toplanmış Milli Məclis Seyid Cəfər Pişəvərinin başçılığı ilə Milli hökumət yaratdı. Yaradılan Hökumət 10 nazirlik, ali məhkəmə və baş prokurorluqdan ibarət idi. Azərbaycan Milli hökuməti cəmi 1 il fəaliyyət göstərməsinə baxmayaraq bir sıra qərarları və islahatları ilə yadda qalmışdı. Onlardan ən əhəmiyyətli heç şübhəsiz ki, 1946-cı il fevralın 16-da "Xalisələrin bölünməsi haqqında qanun" və "Müsadirə haqqında qanun" idi. Qanuna görə xalisə dövlət mülkiyyətində olan torpaqlar, həmçinin Azərbaycandan qaçmış və ona qarşı mübarizəni davam etdirən mülkədarların torpaqları kəndlilər arasında əvəzsiz olaraq bölüşdürüldü. Mayın 12-də "Əmək haqqında qanun " qəbul edildi. Qanun 8 saatlıq iş rejimini, sənaye və ticarətin inkişafını, vergi sisteminin təkmilləşdirilməsini, əhalinin sosial-iqtisadi vəziyyətinin yaxşılaşdırılmasını nəzərdə tuturdu. Milli Hökumət özünü daha yaxşı müdafiə etmək məqsədilə 1946-cı il fevralın 6-da xalq qoşunlarının yaradılmasına başladı. Bunun üçün hərbi məktəb açıldı, az müddətdə xalq qoşunları üçün 255 nəfər zabit hazırlandı. Milli Hökumət mədəniyyət sahəsində də bir sıra tədbirlər gördü. 1946-cı il yanvar ayının 6-da "Dil haqqında Azərbaycan Milli hökumətinin qərarı" ilə Azərbaycan dili Cənubi Azərbaycan ərazisində rəsmi dövlət dili elan olundu. Lakin digər milli azlıqların da öz dillərində təhsil almaq hüququ saxlanılırdı [6, səh. 155].

Həmin qanuna əsasən qısa bir zamanda ana dilində dərslilər, müxtəlif ədəbiyyatlar, qəzet və jurnalların nəşr edilməsinə başlandı. Az bir vaxtda əhalinin də köməkliyi ilə onlarca kitabxana və qiraətxana açıldı. 1946-cı il yanvarın 19-da Təbrizdə Ali İncəsənət və Rəssamlıq Məktəbi, martın 28-də Azərbaycan Dövlət Teatrı, aprelin 8-də Azərbaycan radiosu, iyulun 3-də İncəsənət Muzeyi, sentyabrın 4-də Azərbaycan Milli orkestri fəaliyyətə başladı. Ərdəbil, Astara, Marağa və başqa şəhərlərdə teatr binaları tikildi. 1946-cı ilin iyununda isə Təbriz Universitetinin təsis edilməsi Azərbaycan Milli hökumətinin ən böyük uğurlarından biri idi. Müəllim kadrların azlığına görə Bakıdan müəllimlər dəvət edildi. Bu universitet sonradan İranın ictimai-siyasi həyatında çox mühüm rol oynadı [6, səh. 161].

Bütün bu sadalanan amillər Milli hökumətin uğurları idi ki, ictimai həyatın bütün bu sahələrindəki uğurlar Tehranın hakim dairələrində böyük təşviş yaratmışdı. Buna görə də İran hökuməti hər vasitə ilə demokratik hərəkatı boğmağa çalışırdı. Bu məqsədlə 1946-cı ilin yanvar ayından hökumətə başçılıq etməyə başlayan qəddar və hiyləgər Əhməd Qəvam ən əvvəl xalqı aldatmaq məqsədilə Milli hökumətlə danışıqlara başladı. 1946-cı ilin iyun ayında tərəflər arasında

müqavilə imzalandı. Əhməd Qəvam eyni vaxtda ABŞ, İngiltərə və SSRİ arasındakı ziddiyyətlərdən də istifadə edərək "İran məsələsinin" BMT-də baxılmasına da nail oldu. Əhməd Qəvamın əsas məqsədlərindən biri SSRİ-nin bitərəfliyinə nail olmaq idi. Bu məqsədlə o, Moskvaya gedərək Stalinlə görüşdü. Bu görüşdən sonra SSRİ BMT-nin Təhlükəsizlik Şurasının tələbini yerinə yetirərək hərbi hissələrinin İrandan çıxarılmasının sürətləndirdi və mayın 8-də bu proses sona çatdırıldı [1, səh. 76].

Sovet qoşunlarının İrandan çıxarılması İran hökumətinin əl-qolunu açdı. Parlamentə keçirilən seçkilərə nəzarət etmək bəhanəsilə hökumət Cənubi Azərbaycana qoşun hissələri yeritdi. Dekabrın 1-dən mərkəzi hökumət qoşunları ilə fədailər arasında döyüşlər başlandı. Mərkəzi hökumətin hərbi qüvvələrinin hərbi-texniki cəhətdən qat-qat üstünlüyünə baxmayaraq, Milli hökumətin qoşunları Zəncan, Miyanə, Marağa cəbhələrində əks-hücuma keçərək düşməyə ağır zərbələr endirmişdi. Lakin Milli hökumət kütləvi qan tökülməsi, vətəndaş müharibəsinin baş verməsini aradan qaldırmaq üçün bütün silahlı qüvvələrə döyüşləri dayandırmaq əmri verdi. Öz hərbi-texniki üstünlüyündən istifadə edən İran qoşunları hər yerdə irəliləyərək dekabrın 12-də Təbrizə daxil oldular. İran hökuməti kütləvi təqiblərə və repressiyalara başladı. Milli hakimiyyət dövründə az-çox siyasi fəallıq göstərmiş kəndlilər, fəhlələr, ziyalılar və bir çox sahibkarlar repressiyalara məruz qaldılar. ADP və Milli hökumətin bir çox üzvləri həbs edilərək güllələndilər. Cəzalardan xilas olmaq məqsədilə on minlərlə vətənpərvər digər ölkələrə mühacirət etməyə məcbur oldular (5, səh. 283).

Beləliklə, 1941-1946-cı illər milli-azadlıq hərəkatı məğlubiyyətə uğradı. Bu məğlubiyyət daxili səbəblərlə yanaşı, o zaman böyük təsiri olan xarici amillərlə, ABŞ-ın İngiltərənin və SSRİ-nin İrandakı siyasəti ilə bağlı olmuşdur. Əks mövqelərdən çıxış edən bu dövlətlər Cənubi Azərbaycanın milli-demokratik hökumətini imperiya mənafələrinə qurban verdilər. Hər üç dövlət imperiyapərəst maraqlarının bütöv bir xalqın taleyindən üstün tutdu. Milli hökumətin başçısı S.C.Pişəvəri üçün bu gözlənilməz deyildi. O, Stalinin hələ 1946-cı ilin aprelindən etibarən Cənubi Azərbaycan məsələsində güzəştə getmək mövqeyini hiss etmişdi. Demokratik hərəkatın məğlubiyyətini heç cür qəbul edə bilməyən S.C.Pişəvəri Bakıda mühacirətdə olmasına baxmayaraq yenidən İrana qayıdaraq mübarizəni davam etdirməyi planlıydı, lakin 1947-ci il iyul ayının 12-də müəmmal şəkildə avtomobil qəzasında həlak oldu [5, səh. 285].

Cənubi Azərbaycandakı milli-azadlıq hərəkatı məğlubiyyətə uğrasa da, ölkənin sonrakı tarixinə çox böyük təsir göstərdi, xalqda öz milli varlığı, tarixi və mədəniyyəti ideyasını möhkəmlətdi, bu məqsədlər uğrunda gələcək mübarizəsi üçün təməl yaratdı.

## Ədəbiyyat

1. Azərbaycan tarixi 7 cildə VII cild. Bakı, 2014, 575 səh.
2. Baykara H. Azərbaycan İstiqlal mübarizəsi tarixi. Bakı, 1992, 256 səh.
3. Cənubi Azərbaycan tarixi öçerkləri. Bakı, 1985, 420 səh.
4. Məmmədov A. Gizli tarix. Bakı, 2014, 272 səh.
5. Rəhimli Ə. Seyid Cəfər Pişəvəri. Bakı, 2009, 312 səh.
6. Vəkilov S. Azərbaycan Respublikası və İran: 40-cı illər. Bakı, 1991, 325 səh.

UOT 81

### Xarici dil dərslərində Kallan metodundan istifadə

*Tanırverdiyeva Afayət İsa qızı*  
*Mingəçevir Dövlət Universiteti*

Dünyada nə qədər müxtəlif xalqlar varsa, o qədər də müxtəlif dillər mövcuddur. Öz ana dilimizə yüksək qiymət verən ümummillilə lider Heydər Əliyev öz çıxışlarında qeyd etmişdir ki, hər bir xalqın milliliyini, mənəvi dəyərlərini yaşadan, inkişaf etdirən onun dilidir. Lakin hal-hazırkı dövrdə xarici dil bilmədən dünyaya inteqrasiya etmək mümkün deyil. Ona görə də müasir dövrlə ayaqlaşmaq üçün ana dilini bilməklə yanaşı ingilis dilini öyrənmək vacib məsələlərdən biridir. Afinalı filosof Sokratın belə bir məşhur aforizmi vardır: "Nəçə dil bilirsənsə, o qədər adamsan".

Buna görə də müasir dövrdə xarici dillərin tədrisi önəmli bir məsələdir. İndiki dövrdə bu sahə pedaqoji prosesin vacib sahələrindən biri hesab olunur. Hal-hazırkı dövrdə tədris prosesinin ən

ümdə vəzifələrindən biri xarici dilin öyrədilməsinin və öyrənilməsinin effektivliyinin artırılması məsələsidir. İntensiv şəkildə xarici dilin öyrənilməsi prosesində müasir təlim metodlarından istifadə ön plandadır.

Müasir dövrdə ənənəvi tədris yeni təlim metodları ilə əvəz olunmalıdır. Ənənəvi metodda müəllim dərsi izah etməklə, tapşırıq verməklə və verilən tapşırığı yoxlamaqla kifayətlənirdisə, interaktiv metodda isə müəllim şagirdlə birbaşa ünsiyyətdə olur, şagird isə öz növbəsində fikrini ifadə etməyə çalışır.

İnteraktiv metodun üstün cəhətlərindən biri dərs müddətində şagirdlərin bir-biri ilə sorğu-sualdan istifadə etmələridir. Bu metod vasitəsi ilə şagirdlər və müəllimlər arasında ünsiyyət yaranır və şagird-müəllim arasındakı maneələr aradan qaldırılır. Beləliklə, hər bir şagirdə sərbəst fikir söyləmək vərdişi yaranır.

Dünyada ənənəvi üsullardan fərqli olaraq müasir dövrdə üstünlük təşkil edən metod “Kallan metodu”dur. Bu metod ingilis dilinin tədrisi prosesində öz üstünlüyü ilə seçilən və diqqəti şifahi nitqə yönəldən kompleks bir nümunə proqramıdır. Kallan metodu vasitəsi ilə ingilis dilini öyrənənlərin danışmaq və dinləmə qabiliyyətləri inkişaf etdirilir. Eyni zamanda bu metodla xarici dili asan, sürətli və praktik, həm də əyləncəli formada tədris etmək mümkündür. Bu termin ilk dəfə elmə 1960-cı ildə İngiltərədə Robert Kallan tərəfindən gətirilmişdir. Kallan az müddət ərzində sübut etmişdir ki, bu metod digər proqramlarla müqayisədə daha əlverişlidir. Dünyada ən böyük şirkətlər olan IBM, Fiat, Olivetti, Philips, Honeywell adlanan tanınmış şirkətlər də dil öyrənmək üçün bu metoda üstünlük vermiş və bu metoddan istifadə etməyi məsləhət görmüşlər. Qeyd etmək yerinə düşərdi ki, bu metoddan 50 il bundan qabaq Londonda açılmış dil məktəbində istifadə olunmuşdur. Hal-hazırda Kallan məktəbi (Callan School) kimi adlanan bu məktəb Avropada ən böyük özəl dil məktəbi hesab olunur. 120 sinif otağından ibarət olan bu məktəbdə 120 müəllim fəaliyyət göstərir. London məktəbində hər il təxminən 3500 tələbəyə, onun 5 qitədə və 23 ölkədə olan 400 filialında ingilis dili bu metod vasitəsi ilə öyrədilir. Türkiyənin və Azərbaycanın bəzi dil kursları, özəl dil məktəbləri bu metodun hər bir kəs üçün olduqca asan, sürətli, maraqlı bir metod kimi ondan geniş formada istifadə edirlər. Dərs ərzində təkrar etmə və sürət əsas rol oynayır. Bu metodla 100 akademik saata ingilis dili haqqında məlumatı olmayan tələbəni dil səviyyəsini müəyyənləşdirən Kembric hazırlığı (Cambridge Preliminary) adlanan beynəlxalq imtahan səviyyəsinə qədər gətirib çatdırmaq olar. Bu metodun vasitəsi ilə ana dilində fikirləşmədən birbaşa xarici dildə danışmaq məsələsi də əsas diqqət yetirilən məsələlərdən biridir. Kallan metodunda əsas məqsəd şifahi nitqə üstünlük vermək, çətin qrammatik qaydaların tədrisindən yan keçərək, lüğət fondunu zənginləşdirib, sürətli danışmaq imkanları yaradaraq dilə yiyələnməkdir [1].

Başqa metodlardan fərqli olaraq, bu metodda əsas diqqət şifahi nitq üzərində cəmləşir. Tələbələrin etdikləri qrammatik, intonasiya, tələffüz səhvlərini isə müəllim vaxtaşırı düzəltməklə şifahi danışığı inkişaf etdirir. Oxumaq və anlamaq anlayışı da bu metodda öz əksini tapır. Belə ki, oxuyub anlamamı müntəzəm mətn oxutdurmaqla və praktik yazılar vasitəsi ilə düzgün yazı yazmağı inkişaf etdirir. Kallan metodunun digər üstünlüyü ondan ibarətdir ki, burada tələbələrin sayı on-on iki nəfərdən artıq olmur. Xarici dili öyrənməyin, ardıcıl olaraq, fikirləşmədən danışmağın sirri təkrarçılıqdır. Yəni dayanmadan eyni şeyi tələbələrin hər birinə təkrarlatmaqdır [1].

Kallan metodunda istifadə olunan tədris üsullarından biri də mükkəməl səviyyədə danışığa nail olmaqdır. Bunun üçün müəllim ilk gündən tələbələrinə təxminən bir dəqiqədə 200-240 söz arasında ingiliscə danışmağı öyrədir. Müəllimin bu cür danışmaq tərzini maraqlı keçməsinə səbəb olur. Tələbələr söylənilən nitqi tərcümə etməyə vaxt tapmır. Eyni sözləri təkrar-təkrar eşitməklə ingilis dilini anlayıb başa düşmək asanlaşır və sürətlə dilin mənimsədilməsi təmin olunur. Kallan metodunda ev tapşırığı olmur. Bu metod vasitəsi ilə dərs dərsdə öyrədilir, istifadə olunan bütün vasitələr və üsullardan yalnız dərs müddətində istifadə olunur. Qeyd etmək lazımdır ki, bu metoddan istifadə edən müəllim istədiyi dərs vəsaitindən yox, məhz Kembric bu kurs üçün hazırlamış olduğu kitab və materiallardan istifadə edir. Bu materiallar isə heç bir yerdə satılmır, onları yalnız ödəniş etməklə rəsmi saytdan almaq mümkündür.

Belə bir sual ortaya çıxa bilər, bəs bu metoddan dərsdə necə istifadə olunur? Qeyd etmək lazımdır ki, müəllim dərsdə tələbələrə verəcəyi sualı hər bir kəsdən iki dəfə soruşur. Daha tez və sürətli cavab almaq üçün və ya tələbəni danışığa cəlb etmək üçün bəzən müəllim müəyyən ipucları verə bilər, və yaxud da cavabı özü deyər. Kallan metodundan istifadə zamanı tələbə dil öyrənmək üçün müxtəlif mövzular üzrə müxtəlif formada cümlələr eşidir və təkrarlayır. Əsasən dərs dialoq formasında aparılır. Eyni sual hər bir tələbədən təkrar soruşulur və cavablandırılır.

Nəticədə qrupda neçə tələbə varsa hamısı eyni sualı eşidir və onu cavablandırır. Deməli, davamlı təkrar vasitəsi ilə dil haqqında anlayışı olmayanlar belə qısa bir müddətdə dil bacarıqlarına yiyələnirlər [1].

Kallan metodundan istifadə edərək yüksək keyfiyyət əldə edildiyinə görə 50 ildən artıqdır ki, dünyada bu metoddan geniş istifadə olunur.

### Ədəbiyyat

1. “Azərbaycan müəllimi” qəzeti . 07 noyabr 2019.
2. Verdiyeva Z.N., Ağayeva F.M., Adilov M.İ. Dilçilik problemləri. I hissə. Bakı, Maarif, 1982.

УДК 81

### Классификация именных омонимов современного Немецкого языка

*Каримова Наргиз Ельчин кызы*  
*Мингечевирский Государственный Университет*

Омонимия – это одно из явлений, свойственных всем языкам и характеризующих лексико-семантическую систему каждого языка. В связи с тем, что это явление широко распространено во многих языках и имеет большое значение для характеристики лексико-семантической системы языка, проблема омонимии привлекает внимание как отечественных, так и зарубежных лингвистов и рассматривалась такими учеными как В. В. Виноградов, И. Г. Ольшанский, М. Д. Степанова, Ю. В. Кобенко, Л. Липка, и др. Споры вызывает сущность омонимии, ее возникновение, использование в речи, разграничение омонимии и полисемии, омонимии и смежные с ней явления.

До сих пор в лингвистической литературе нет общепринятого определения омонимов. Согласно В. В. Винаградову лексические омонимы – это слова, одинаковые по звучанию, но совершенно разные по значению [1, с. 18-41] Д. Э. Розенталь дает свое определение омонимии – это звуковое и грамматическое совпадение языковых единиц, которые семантически не связаны друг с другом [2, с. 70-77].

И уже М. И. Фомина предлагает более объемное определение: лексическими омонимами называют два и более разных по значению слова, совпадающие в написании, произношении и грамматическом оформлении [2, с. 73].

Главными вопросами лингвистического описания омонимов в синхронии являются проблема классификации омонимов и их разграничение.

Согласно традиционной классификации омонимов в лингвистике омонимы делятся на:

а) лексические (под лексическими омонимами мы понимаем слова с различной семантикой, которые одинаково звучат во всех формах): *derBall* «шар, мяч» - *derBall* «балл»; *dieBank* «банк» - *dieBank* «скамья» [1, с. 18-41];

б) лексико-грамматические (под лексически-грамматическими омонимами мы понимаем звуковое совпадение в формах различных слов; лексико-грамматические омонимы отличаются друг от друга как лексически, так и грамматически, т.е. каким-либо грамматическим признаком, например, различным грамматическим родом или принадлежностью к различным частям речи): *dieWehr* «оборона, сопротивление» – *dasWehr* «плотина, запруда»; *derBulle* «бык» – *dieBulle* «булла»;

в) грамматические (грамматические омонимы – это такие грамматические формы одного и того же слова, которые одинаково звучат, но обладают различным грамматическим значением (так называемые «homoformenten»): *wirlesen* «мы читаем» – *sielesen* «они читают», *erschreibt* «он пишет» – *ihrscheibt* «вы пишете» [1, с. 18-41].

Согласно В.О.Никишиной и О.Н.Подсвировой омонимы имеют следующую классификацию:

1) Слова, принадлежащие к одной и той же части речи и в значениях которых отсутствует общий смысловой компонент: *derGeist* «дух, душа» – *derGeist* «спирт, алкоголь»

[3, с. 43].

2) Слова, принадлежащие к одной или к разным частям речи, но имеющие такие лексические значения, в которых отсутствуют общие семы: *gefahren* «управляемый» – *dieGefahren* «опасности».

3) Слова, принадлежащие как к одной, так и к разным частям речи. В втором случае в их лексических значениях может присутствовать общий смысловой компонент: *dasFest* «праздник» – *fest* «твердый, прочный»; *derElf* «эльф» – *elf* «цифра» [3, с. 43].

Ю.В.Кобенко в свою очередь делит омонимы в немецком языке на 2 большие группы:

1) Омонимы, у которых род совпадает;

2) Омонимы, у которых род различный.

В пределах второй группы рассматривают следующие родовые комбинации:

а) мужской – средний (*derGumme* «резинка, ластик» – *dasGumme* «гумми-смола»);

б) мужской – женский (*derSee* «озеро» – *dieSee* «море»)

в) женский – средний (*dieSteuer* «налог» – *dasSteuer* «руль, штурвал») [4, с. 6-25].

Подводя итог всему сказанному, следует отметить, что явление омонимии широко распространено во многих языках и имеет большое значение для характеристики лексико-семантической системы языка. Однако явление омонимии до сих пор не получило полной и однозначной трактовки в научной литературе. Единого определения омонимов до сих пор не выработано. Но, несмотря на это мы выделили из всех известных научных определений омонимии, наиболее точно характеризующее это языковое явление: омонимия – это явление, при котором одна и та же языковая форма имеет несколько значений, не обладающих никакими общими семантическими признаками, никакими общими элементами смысла и соответственно никак не связанных друг с другом. И следует отметить, что практические потребности лексикографии и, отчасти, методики преподавания языков, также вызывает необходимость изучения омонимии как явления. И в результате можно сделать вывод, что данный вопрос об омонимии как явление является актуальным.

### Литература

1. Виноградов В.В. Основные типы лексических значений слова / В. В. Виноградов // Лексикология и лексикография : избран. тр. М. : Высш. шк., 1977, С. 18-41.

2. Розенталь Д.Э. Современный немецкий язык : учеб. Пособие / Д. Э. Розенталь, И. Б. Голуб, М. А. Теленкова. – М. : Айрис-Пресс, 2002, 448 с.

3. Ольшанский И.Г. Лексикология : Современный немецкий язык = Lexikologie : Die deutsche Gegensprache : учебник для студ. Лингвист. Фак. Высш. учеб. Заведений / И. Г. Ольшанский, А. Е. Гусева М.: Академия, 2005, 416 с.

4. Кобенко Ю.В. Deutsche Homonymie : учеб.-метод. Пособие для слушателей лингвист. Спец. ФПК ТПУ / Ю. В. Кобенко. Томск : Изд-во Томск. политех. ун-та, 2006. 81 с.

UOT 45.81.45

### Müasir dövrdə şəxsiyyətin formalaşmasında müəliflə mədəniyyətinin rolu

*İsmayilova İlhamə Şubay qızı  
İsmayilova Aygün İslam qızı  
Mingəçevir Dövlət Universiteti*

*Ədəbiyyat zövq formalaşdırır, ədəbiyyat həyat baxışımızı  
nizama salır, bir sözlə ədəbiyyat insan yetişdirir.  
fil.e.d. E.Akimova*

Məlumdur ki, şəxsiyyətin formalaşmasına təsir göstərən amillər çoxdur. Bu barədə kifayət qədər nəzəriyyələr və fikirlər mövcuddur. Müasir dövrdə cəmiyyətdə gedən dəyişikliklər baxımından şəxsiyyətin formalaşması prosesini nəzərdən keçirsək, kifayət qədər ziddiyyətlərin və çətinliklərin meydana çıxdığının şahidi olarıq. Müasir ailə və məktəb cəmiyyətdə gedən bu dəyişikliklər fonunda tərbiyə məsələlərinə yenidən baxmalı və ümumi mənafeyə toxunmadan daha

dəqiq desək dəyərlərimizə xələl gətirməyəcək dərəcədə məsələyə yanaşmalıdırlar. Bu isə yüksək həssaslıq və peşəkarlıq tələb edir.

Şəxsiyyətin formalaşmasına təsir göstərən amillər mühit, tərbiyə, irsiyyət və uşağın ətraf aləmə düzgün münasibətinin formalaşdırılmasıdır. Ancaq elə amillər vardır ki, bunlar da şəxsiyyətin formalaşmasına bu və ya digər dərəcədə təsir göstərir, amma bu amilləri nəzərdən qaçırmırıq. Valideynin sosial statusu, coğrafi mühit, iqlim şəraiti həyat təzi və mənzil şəraiti və s.

Şəxsiyyətin formalaşmasına ən mühüm təsir göstərən amillərdən biri mütaliədir desək yanılmırıq. Ona görə də uşaqlarda ilk növbədə mütaliə mədəniyyəti formalaşdırılmalıdır. Ünsiyyət və fəaliyyətin insanın formalaşmasına təsiri haqqında kifayət qədər məlumatlar vardır.

Kitab ən yaxşı ünsiyyət vasitəsidir. Kitab oxumaq həm də ən gözəl fəaliyyətdir. Əgər tərbiyə şəxsiyyətin formalaşmasına ən güclü təsir göstərən amildirsə, kitabın tərbiyədə rolunu unutmayaq.

Müasir məktəb şəxsiyyətyönümlü tərbiyəyə üstünlük verir. Mütaliə mədəniyyəti şagirdlərdə özünüdiqqəti, özününəzarəti artırır. Belə ki, oxuduğu materialdakı obrazlar ona imkan verir ki, şagird öz şəxsi keyfiyyətlərinə obyektiv sürətdə yanaşsın, özünə kənardan baxsın, nöqsanlarını dərk etsin, onları aradan qaldırmaq üçün yol, vasitələri asanlıqla müəyyən etsin.

Şəxsiyyətin formalaşması prosesində ziddiyyətlər mühüm rol oynayır. Onların tələbatları bəzən ödəmə imkanlarından çox olur. Xüsusilə, şəxsiyyətin formalaşması prosesində əgər fərdin kollektivlə əlaqədə olması onda sosial keyfiyyətlər formalaşdırırsa, digər tərəfdən ondan başqa bir ziddiyyət digər fərdlərdən təcrid olunması, özünütəsdiq prosesi gedir ki, bu prosedən də səmərəli şəkildə istifadə edilməlidir.

Uşaqlarda birinci növbədə mütaliə mədəniyyəti formalaşdırılmalıdır. Mütaliə mədəniyyəti oxu vərdislərindən başlayır. Bu prosedə isə 3 yaşlarından başlamaq daha yaxşı olar. Sual verilə bilər ki, 3 yaşında niyə? Axı uşaq 3 yaşında oxuya bilmir. 3 yaşında uşaq artıq ətraf gerçəkliyə bələd olur və onda müxtəlif suallar yaranır. Biz bu sualların cavablarının kitablarda olduğunu onun nəzərinə çatdırmalıyıq. Əlbəttə uşaq 3 yaşında oxuya bilmir. Ancaq 3 yaşında uşağa kitab oxumaq lazımdır. Uşağın yaşına uyğun mövzularda rəngli, şəkili kitablər onun marağına səbəb olacaq. Uşaqların çoxunda çatışmayan eşitmə qavrayışının (qulaq yaddaşı) və dinləmə bacarığının zəifliyinin səbəbi onlara kiçik yaşlarından nağıl və kitab oxunmamasıdır. Kiçik yaşından nağıl dinləyən, kitaba qulaq asan uşaqlar sonrakı dövrlərdə bağçada, məktəbdə tələbə auditoriyasında, yaxşı dinləyici olurlar.

Uşaq fəaliyyətində 2-ci mühüm məsələ uşaqların ətraf aləmə münasibəti valideynlərin münasibəti ilə bağlı olduğuna görə hər bir ailədə kitabxana və uşaqlar üçün kitab güşəsi olmalıdır. Valideyn özü də müntəzəm mütaliə edərsə, uşağın asanlıqla kitablara marağı və düzgün münasibəti yaranacaq.

3-cü məktəblərdə, ictimai yerlərdə kitab güşələrinin olması (məsələn kafelərdə son zamanlar belə gözəl güşələr görürük) əhəmiyyət kəsb edə bilər.

4-cü kitab müəllifləri, ilə geniş mütaliyəyə malik yaradıcı şəxslərlə, yazıçı və şair, ədəbiyyatşünas alimlər və tənqidçilərlə görüşlər də bu sahədə çox böyük rol oynayır. “Bizim gənclik illərimizdə yeni kitablərin müzakirəsi yazarlarla görüşlər gözəl ənənə idi. Kitabxanalarda, yataqxanalarda, ali məktəblərdə tez- tez belə görüşlər keçirilirdi və mən sonralar ölkədə şöhrət qazanmış, bəzisi ilə iş yoldaşı, bəzisi ilə dost olduğum qələm sahiblərinin çoxusunu belə görüşlərdən tanımışdım.”[3, 8]

Kim bilir bələ, bu gün belə görüşlərdə adi gənc kimi iştirak edən tələbə gələcəyin görkəmli şəxsiyyəti olacaq. Bakı Dövlət Universitetinin doktorantı yazar Cahaxanım Seyidzadə belə bir görüşdən aldığı təəssüratı oxucularla bölüşür.

“2016-cı ilin oktyabr ayı idi. AMEA-nın Mərkəzi kitabxanalarında doktorantura imtahanlarına hazırlaşırıdım. Gördüm ki, kitabxanada tədbirdir, hansısa şairin imza günüdür. Ədəbiyyata olan sevgim məni ora çəkdi. Sən demə, dünyaca məşhur iranlı yazıçı Mustafa Məsturla görüş imiş. Təəssüf ki, gecikmişdim, amma bu qısa zaman belə onun təsirinə düşməyimə bəs etmişdi... Məsturun ən yadda qalan fikirlərdən biri filmlə kitabı müqayisə edərkən kitabı daha çox üstün tutması və onu əsrlərlə sakit, uzun yol qət edən tısağa bənzətməsi idi. [4, 8]

Əsərlərin oxunuşu və müzakirəsinin təşkili. Bu ailədə valideynlər və məktəbdə müəllimlər tərəfindən təşkil edilə bilər.

Məktəblərdə uşaq dram dərnəklərinin fəaliyyəti və onların hazırladığı tamaşalara baxışın təşkili. Neçə-neçə yaradıcı şəxsiyyətin formalaşmasında əvvəllər fəaliyyət göstərən belə dərnəklərin rolu çox olmuşdur.

Yaradıcı uşaqların və gənclərin yaradıcılıq nümunələrinin çapına kömək göstərilməsi.

Ancaq hər bir sahədə olduğu kimi bu məsələdə də problemlər olmamış deyil. Son dövrlər bəzi yazarların klassik yazıçı və şairlərimizi tənqid və təhqir etməsi halları, sovet dövründə yazıb yaratmış ədiblərimizi gözdən salması işimizə mane ola bilər. Ona görə də bu sahədə də uşaqlarla düzgün söhbətlər təşkil etmək zəruridir. Bu söhbətlərini kitab müzakirələri zamanı etmək daha faydalı olar.

Məsələn AMEA-nın vitse prezidenti, akademik İsa Həbibbəylinin “ C.Məmmədquluzadə yaradıcılığına yenidən qayıdışın əhəmiyyətini belə çatdırır. “ C. Məmmədquluzadə kimi böyük sənətkardan imtina etmək keçmişimizin mühüm bir dövrünü boş qoymaq bu gün reallaşdırdığımız problemlərin fərqi olmamaq gələcəyə gözü bağlı getmək deməkdir...C.Məmmədquluzadə bədii irsinə, böyük sənət ideallarına yenidən qayıtmaq geniş mənada dünyanı və ölkəni daha dərinədən başa düşmək, milli taleyimizi dərk etmək, xalqımızı irəli aparmaq, yollarına işıq salmaq deməkdir [5, 960].

Son dövrlər bizim yazıçı, şairlərimizin müxtəlif dövrlərdə kitab sərgiləri, imza günləri keçirilir. Ədəbiyyat günlərinin keçirilməsi, xarici dillərdə kitab nəşrləri də sevindirici faktlardır. Bu barədə də şagirdlərə və tələbələrə müntəzəm məlumatların verilməsi əhəmiyyət kəsb edir ki, bunun üçün iş müəllimlər ölkədə nəşr olunan ədəbiyyat qəzeti və jurnallarına abunə olunmalı və ədəbi prosesi izləməlidirlər.

Ədəbiyyat bir ordunun görə bilmədiyi işi görə bilər. Məhz ona görə də ordunu döyüş psixoloji cəhətdən hazırlamaq, əsgərlərdə döyüş ruhunu yüksəltmək üçün mübarizə ruhlu şeirlərdən, mahnılardan istifadə edilir. Hətta bir əsər belə böyük bir imperiyanı yerindən oynatmaq gücünə malikdir. Filologiya üzrə fəlsəfə doktoru Elnarə Akimovanın fikirləri bu baxımından maraqlıdır. “Bəxtiyar Vahabzadənin “Gülüstan” poeması dünyanı olmasa da özünü dünyanın məhvəri sayan nəhəng Sovetlər İmperiyasını silkələməyə müvəffəq olmuşdur. Ona qədər heç bir əsərdə milli dil, milli varlıq və kimlik məsələsi bu qədər kəskinliklə qoyulmamışdır, bu qədər cəsarətlə sərgilənməmişdir. Bu əsərdə yaddaşı oyatmağa yönəlmiş missiya vardır...” [1, 238 ].

Bəs indiki kitab bolluğu şəraitində uşaqlara kitab oxumaq üçün hansı tövsiyələri vermək lazımdır, hansı amilləri nəzərdən qaçırmamalıyıq. Kitab təhlükə mənbəyi ola bilər. İlk növbədə valideynlər və məktəbdə müəllimlər uşaqların hansı kitabları oxumaqları ilə maraqlanmalıdırlar. Yeniyetmələr adətən, kriminal xarakterli kitab oxumağa həvəslidirlər. Son dövrlər dedektiv ədəbiyyat dəbdədir desək yanılmırıq. Bəzən gənclərin şüuraltına təsir göstərə biləcək əsərlərə də rast gəlirik. Təəssüf ki, belə kitablar daha çox oxunur.

Müasir gənclərdə olan bəzi qüsurların səbəbini bir də bu mətnlərdə axtarmalıyıq. Yazıçı, Bakı kitab evinin rəhbəri Günel Anarqızının “Ədəbiyyat” qəzetinə verdiyi müsahibəyə nəzər yetirək. “Gənclərin arasında elələri var ki, onların hərəkətlərindən quruyub qalırım, hansı reaksiya verəcəyini bilmirəm. Bu günki gənclərdə aqressivlik, böyük kiçik tanıma, hörmətsizlik var. Özü heç nə etməyib amma başqalarını mühakimə etmək kimi geniş yayılmış tövrlər sərgiləyirlər. Heç bir dəyərli işin olmadan başqalarını tənqid etmək, heç kimi bəyənməmək və bunu kobud şəkildə sosial şəbəkələrdə ifadə etmək, kiməsə böhtan atmaq, haqsız, tamamilə ədalətsiz mühakimə yürütmək məhz bu günki gəncliyin daxili mədəniyyətinin çox aşağı olmasından irəli gəlir....Əvəllər fikirləşirdim ki, filankəs bir neçə kitab oxusa həyatın nədən ibarət olduğunu anlamış olar. Amma sonra gördüm ki, elə deyil” [ 6,5 ].

Dəqiq müşahidədir. Düşündürücü və narahatedicidir. Nə etməli? Bizcə, mühüm məsələlərdən biri milli mənəvi dəyərlərimizə əks təsir göstərə biləcək ədəbiyyatların ölkəyə gəlişinə də nəzarət etməkdir.

Bəzən texnikanın inkişafını, komputer texnologiyasının kitablara qalib gəldiyini düşünənlərə deyirik ki, nə telefon, nə seriallar, nə də şou proqramlar ədəbiyyata qalib gələ bilməz. Heç bir qoxu kitab qoxusunu əvəz edə bilməz.

## Ədəbiyyat

1. Akimova E. Düşüncə zamanı - ədəbi tənqid disskurs kimi. Bakı, 2019, 680 səh.
2. Mustafayev O. Şagirdlərin mənə yaxşı insan olmağı öyrətdilər.“Azərbaycan müəllimi” qəz., 1 noyabr 2019
3. Sabir Rüstəmxanlı.Yazıçının özü və sözü. “Ədəbiyyat” qəz., 15 dekabr 2018
4. Seyidzadə C.Mümkün olanın ən yaxşısı.“Ədəbiyyat” qəz., iyun 2018



5. Həbibbəyli İ. Ədəbi şəxsiyyət və zaman. Bakı, 2019, 2080 səh.
6. Günel Anarqızı ilə müsahibə. “Ədəbiyyat” qəz., iyun 2019

UOT 372.2.01

## Müasir dövrdə məktəbəqədər təhsilin inkişaf problemləri

*Səmədova Sevinc Raqub qızı  
Mingəçevir Dövlət Universiteti*

Araşdırmalar belə məlum edir ki, kamil şəxsiyyətin formalaşması 50% genetik faktorlara əsaslanırsa, geridə qalan hissə mükəmməl təhsil və tərbiyənin payına düşür. Dünya səviyyəsinə inteqrasiya etdiyimizi nəzərə alsaq təhsilimizin bu günə olan səviyyəsi, mövcud problemlər, onların araşdırılması, tədqiq etmək üçün həlli yollarının tapılması təhsil sahəsində fəaliyyət göstərənlərin qarşısında duran, yerinə yetirilməsi vacib olan məsələlərdir. Məsələnin izahını, təhsil sahəsində imzalanan çoxsaylı təhsil qanunları, fərmanlar və sərəncamların təhsilin keyfiyyətinin yaxşılaşdırılmasına xidmət etdiyini və təhsilin bütün pillələrini əhatə etdiyini göstərməklə verə bilərik.

Bu gün müasir Azərbaycan təhsilinin qarşısında duran ümdə məsələlərdən biri məktəbəqədər təhsil sisteminin keyfiyyətinin yaxşılaşdırılmasıdır.

Qeyd etmək olar ki, valideynlər öz övladları üçün məktəbəqədər təhsil müəssisəsi seçərkən çox vaxt müxtəlif çətinliklərlə üzləşirlər. Qarşıya çıxan çoxsaylı valideyn narazılıqlarını nəzərə alsaq, məktəbəqədər təhsil müəssisələrində problemlərin sayının kifayət qədər olduğunu və boşluqları təsdiqləmiş olarıq. Bu problemlərə peşəkar kadrların azlığını, ixtisaslaşmış məktəbəqədər hazırlıq müəssisələrinin kifayət qədər olmamasını, bununla bərabər kadrların düzgün seçilməməsini, müəssisələrin maddi-texniki bazalarının aşağı olmasını və s. göstərmək olar. Buradan belə bir nəticəyə çıxma bilərik ki, müasir dövrdə valideynlərin azyaşlı övladlarını ya xüsusi dayələrə həvalə etmələri, ya da ödənişli bağça və hazırlıq qruplarına bu kimi vermələri bu cür problemlərlə üzləşməmək üçündür. Hər bir tərbiyəçi məktəbəqədər təhsil proqramını düzgün və əhatəli yerinə yetirmək üçün həmişə yeniliyi öyrənməyə çalışmalıdır. Bu işdə onun üzərinə çox böyük məsuliyyət düşür. Tərbiyə sahəsində vərdiş etdiyimiz ənənəvi prinsiplərdən fərqli olaraq, uşaqların ümumi inkişafı və tərbiyəsi prosesində müasir kurikulumun tələblərinə əməl etməklə nailiyyətlər əldə etmək olar. Deyilənləri aşağıdakı mərhələlərə bölmək məqsədə müvafiqdir: nəticəyönümlülük; inkişafyönümlülük, uşaqyönümlülük; inteqrativlik; millilik və dünyəviləyin nəzərə alınması; uşaqların məktəb təliminə hazırlanmasının zəruriliyi; hər bir uşağın inkişafı üçün bərabər şəraitin yaradılması [2. 4].

Adları çəkilən prinsiplərdən təlim prosesinin gedişində səmərəli fayda görmək üçün onların hər birinin mahiyyətini düzgün bilmək lazımdır. Bunu təcrübədə reallaşdırmaq üçün isə dövlətin qarşısına uşaqların dünyagörüşünü artıran, müasir dövr tələblərinə uyğun gələn uşaqların fiziki inkişafını təmin edən, onların sağlamlığı qayğısına qalan müasir dövrlə ayaqlaşan müəssisələrin açılmasını təmin etmək kimi vacib məsələlər qoyulur [1].

2018-ci ilə qədər mövcud qanunvericilikdə birinci sinfə gedəcək uşaqların məktəbəhazırlıq təhsilinin icbari və birillik olmasının nəzərdə tutulmasına baxmayaraq, həllini hələ də tapa bilməyən problemlərli situasiyalar var. Azərbaycan Respublikası Prezidentinin 2015-ci il 19 yanvar tarixli Sərəncamı ilə təsdiq edilmiş “Azərbaycan Respublikasında təhsilin inkişafı üzrə Dövlət Strategiyası”nın həyata keçirilməsi ilə bağlı Fəaliyyət Planı”nın 1-ci fəslində məktəbəqədər təhsil pilləsini əhatə edən bütün vacib məsələlərin geniş izahı məhz burada nəzərdə tutulmuş bütün maddələrdə öz əksini tapmışdır. Məktəbəqədər təhsilə cəlb olunan azyaşlıların hərtərəfli fiziki və əqli inkişafı maddədə nəzərdə tutulan bölmələrdə tam şəkildə əks olunub.

Görkəmli professor, pedaqoq Əjdər Ağayev Kəspə qəzetinə verdiyi müsahibəsində məktəbəqədər təhsilin müasir problemlərinə toxunmuş və onların həllərinin tapılması yollarını göstərmişdir.

Alimin fikrincə, məktəbəqədər müəssisələrin problemləri çoxdur, ən başlıcası isə bağçalarda uşaqların sayının məhdud olmasıdır. Pedaqoq bu məsələlərin əvvəldən qalma olmasını və hələ də

davam etməkdə olduğunu çox təəssüf hissi ilə də qeyd edir. Professor həm də məktəbəqədər müəssisələrin icra hakimiyyətlərinin deyil, birbaşa təhsil nazirliyinin səlahiyyətində olmasını qeyd edir. O, iddia edir ki, rayon icra hakimiyyətləri bu işdə o qədər də məlumatlı deyillər. Pedaqoq həm də qanunda əmək haqqlarının artırılmasına yer verilməsini zəruri hesab edir və bu yolla da məktəbəqədər müəssisələrdə qanundankənar pul yığılmalarının qarşısının alınmasına köməklik göstərmiş olduğunu bildirir.

Bütün bu xoşagəlməz halların və çatışmazlıqların olduğunu nəzərə alsaq da sonzamanlar Heydər Əliyev Fondununbu sahədə xeyli işlər gördünü mütləq şəkildə qeyd etməliyik. Bunlara misal olaraq bir çox uşaq bağçalarının tikintisi, təmiri və istifadəyə verilməsini göstərmək olar. Bu istiqamətdə Təhsil Nazirliyinin də bir çox işlər həyata keçirdiyini qeyd etmək yerinə düşər. Yeni işçi layihə artıq hazırdır və bu layihəyə Təhsil Nazirliyinin işçiləri ekspert kimi cəlb olunublar. Layihədə bir çox məsələlər nəzərdə tutulub. Bu məsələlərdən biri və ən ümdəsi məktəbəqədər hazırlıqların təkcə 5 yaşlılara aid olmamasıdır. Bilirik ki, bağçalarda böyük qruplarla yanaşı, həm də kiçik və orta yaş qrupları da mövcuddur. Bu yaş qruplarında uşaqların ümumi qabiliyyətləri inkişaf etdirilməzsə, məktəbəqədər yaş dövründə işin keyfiyyəti o qədər də qənaətbəxş olmayacaq.

Bu gün dünyanın bir çox inkişaf etmiş ölkələrinin təhsil sistemində məktəbəqədər təhsilin təşkilinə nəzər salsaq milli təhsil strategiyamızla onlar arasındakı fərqi aydın görmüş oluruq, [3. 9].

Müqayisə üçün Amerika Birləşmiş Ştatlarında, Yaponiyada, Almaniyada, Norveçdə, Çində, Fransadakı bağçaların vəziyyətini göstərək. Məsələn: Amerika Birləşmiş Ştatlarında valideynlər övladlarının tərbiyəsi ilə birbaşa özləri məşğul olurlar. Bağçalar isə işləyən valideynlərin övladları üçündür. Bizdən fərqli cəhət ondan ibarətdir ki, ABŞ da bağçalar maraq dairələrinə görə müxtəlif yönümlüdür. Bəziləri uşaqların rəsm qabiliyyətlərini inkişaf etdirdiyi halda, bəziləri intellektual bilikləri inkişaf etdirir, bəziləri isə sadəcə cizgi filmlərinin nümayişi ilə uşaqlarda tərbiyəvi keyfiyyətlərin aşılmasına bu yolla nail olduqlarını düşünürlər. Yaponiya bağçalarında da bir sıra maraqlı cəhətlər özünü göstərir.

Burada bağçalar ödənişlidir. Bağçalarda bayram şənliklərinin və ya müxtəlif tədbirlərin keçirilməsi üçün valideynlər ayrıca ödəniş etmək məcburiyyətindədirlər. Bir maraqlı cəhət də vardır ki, bağçalarda qətiyyətlə oyuncaqlar olmur və günorta uşaqlar bağçada yatmırlar. Saat 2 də bağçanın iş vaxtı bitir. 2 dən sonar uşaqlarını bağçada saxlamaq istəyən valideynlər yenə də əlavə pul ödəməli olurlar. Almaniyada da bağçalara uşaqları ABŞ daki kimi 3 yaşından qəbul edirlər. Burada da bağçalar ödənişlidir. Ödəniş haqqı ayda 60 avro ilə 400 avro arasında dəyişir. Ən xoşagələn cəhətlər bağçalarda uşaqların eyni yaş qruplarına görə ayrılmaması və inklüziv yəni məhdud fiziki imkanı olan uşaqlarla normal uşaqların eyni qruplarda tərbiyə almasıdır. Bu üsulla da uşaqlarda özündən balacaların qayğısına qalmaq kimi gözəl keyfiyyətin yaranmasına və inklüziv uşaqların mövcud cəmiyyətdə lazımlı insanlar kimi yetişməsinə nail olmuş olurlar. Balacalar isə özlərindən böyüklərə baxıb onlardan gözəl və ağıllı nümunələr götürürlər.

Norveç bağçalarının Çin bağçaları ilə ortaq cəhətləri mövcuddur. Bu cəhətlərdən biri bağçaların həddindən artıq dolub daşmasıdır ki, bunun da nəticəsi valideynlərin müəssisələrin rəhbərliklərinə rüşvət təklif etmələrinə gətirib çıxarır. Norveçdə bağçalara uşaqları 1 yaşından qəbul edirlər. Burada aylıq bağça haqqının 430 dollar təşkil etməsinə baxmayaraq uşaqlar ancaq günortaya qədər burda ola bilirlər. Ən ürəkaçan nüans isə istənilən hava şəraitində uşaqların hər gün azı bir saat gəzməyə çıxarılmasıdır. Uşaqların mübahisəsi və bir-birləri ilə dalaşmaq zəminində hərəkətləri qəti qadağandır. Əks təqdirdə dalaşmağa meyilli uşaqlar başqa bağçalara köçürülür.

## Ədəbiyyat

1. Azərbaycan Respublikasının təhsil sahəsində İslahat Proqramı. Bakı: Çarşıoğlu, 1999.
2. Məktəbəqədər təhsilin proqramı (kurikulumu) Bakı: Kövsər, 2014.
3. Həsənov A.M. Məktəbəqədər pedaqogika. Bakı: Nasir, 2000, 368 s.

## İlkin müəllim hazırlığı və təhsilin məzmununa yeni yanaşmalar

*İsayeva Sevil Mirhəsən qızı*  
*Mingəçevir Dövlət Universiteti*

Təhsil cəmiyyətin ən zəruri komponentlərindən olub mühüm sosial hadisə kimi inkişafın əsasını təşkil edir. Demokratik inkişaf yolunda olan Azərbaycanda təhsilə bu müstəvidə yanaşılır. Onun fəaliyyətində müstəqil düşünən, problemləri aşkara çıxaran və onların həllinə nail olan yaradıcı, özünüfəallaşdırma bacarığına malik şəxsiyyət formalaşdırmaq mühüm vəzifə kimi qarşıya qoyulur. Bu mənada yaradıcı təfəkkür inkişafda mühüm rol oynayır.

Müasir dövrdə Azərbaycan təhsil sisteminin modernləşməsinin əsas strateji istiqamətlərindən biri olan təhsilin keyfiyyətinin yüksəldilməsi, ona nəzarətin, idarə olunmasının əsaslı formada təkmilləşdirilməsi, yeni yanaşmaların, fəal təlim metodlarının tətbiqi və ondan səmərəli istifadənin təşkili təhsil sistemində ən vacib bir problem kimi qiymətləndirilir. Təhsilin keyfiyyəti, real təhsil nəticələrinin normativ, sosial və şəxsi tələblərə uyğunluq səviyyəsini müəyyən edir. Qeyd etmək lazımdır ki, təhsilin keyfiyyətini öyrənmənin keyfiyyəti ilə eyniləşdirmək olmaz. Təhsilin keyfiyyətinə öyrənənlərin təlim nailiyyətlərinin və bütövlükdə təhsil prosesinin nəticəsi kimi yanaşılmalıdır. Bununla yanaşı, təhsilin keyfiyyətinin qiymətləndirilməsində hər bir şagird və tələbənin təlim nailiyyətlərinin nəzərə alınmasından əlavə, ali, orta və ilkin peşə ixtisas təhsili müəssisələrinin, təhsil ocağını bitirmiş şagird və tələbənin həmin təhsil ocağına olan münasibətləri də qiymətləndirilməlidir [1, s.2].

Qabaqcıl dünya təcrübəsini özündə əks etdirən həm keyfiyyətli, həm də nəticəyönümlü ümumtəhsil sisteminin yaradılması və onun demokratik prinsiplər əsasında idarə olunması yeni məqsəd və vəzifələrin müəyyən edilməsini, təhsilin yeni məzmununu (milli kurikulum), təlim metodları və texnologiyalarını, şagird və tələbə nailiyyətlərinin qiymətləndirilməsi və monitorinqinin yeni kriteriyalarının (indikatorlarının), yeni nəşr dərslik və metodik vəsaitlərin yaradılması kimi geniş və irimiqyaslı işlərin görülməsini tələb edir. Danılmaz faktdır ki, ümumi təhsilin kurikulumunun şərh olunan konseptual müddəalar əsasında qurulması ümumtəhsil məktəblərində müasir dövrün tələb etdiyi keyfiyyətlərə malik şəxsiyyət formalaşdırılmasına, tədrisin çevikliyinin və fəallığının artırılmasına, təlim prosesində interaktiv metodların geniş tətbiqinə, müəllim-şagird əməkdaşlığının intensivləşməsinə, məktəbin cəmiyyətdəki nüfuzunun yüksəlməsinə, son nəticədə isə ümumi təhsilin keyfiyyətinin əsali sürətdə yaxşılaşmasına gətirib çıxarır.

Yeniləşən Azərbaycan məktəblərində yeni təfəkkürlü ilkin müəllim hazırlığına yiyələnənlər innovativ təhsil texnologiyalarını, virtual dərsləri tətbiq etməlidir. İnnovativ təhsil texnologiyalarının ali təhsil ocaqlarında tətbiqinə daha böyük imkanlar və ehtiyac var, digər tərəfdən innovativ düşüncəli məktəb müəllimi innovativ tipli, müasir universitetlərdə yetişə bilər. Təhsilin informatlaşması bu gün hər hansı ölkənin təhsil sisteminin beynəlxalq təhsil məkanına inteqrasiyasının mühüm şərtidir. Milli təhsil sisteminin informatlaşması perspektivi ilkin müəllim hazırlığına yiyələnənlərin İKT kompetensiyaları səviyyəsindən çox asılıdır. Buna görə də ali pedaqoji təhsil müəssisələrində müəllim hazırlığı prosesinin kompleks informatlaşması, nəticə etibarlı ilə müasir informasiya təhsil məkanının yaradılması zəruridir [2, s. 37].

Pedaqoji sistemin təkmilləşdirilməsinin iki əsas yolu vardır: intensiv və ekstensiv yol. İntensiv yol pedaqoji sistemin inkişafını daxili ehtiyaclar hesabına həyata keçirməyi nəzərdə tutur. Ekstentiv yol pedaqoji sistemin inkişafı üçün əlavə qüvvələrin, yeni vasitələrin, texnologiyaların cəlb edilməsinə əsaslanır. Pedaqoji sistemin təkmilləşdirilməsi üçün ən optimal yol innovasiyaların inteqrasiyasıdır. Bu yolla pedaqoji sistemin səmərəliliyini artırmaq mümkündür. Pedaqoji sistem texnologiyasız ola bilməz. Texnologiya bu və ya digər proseslərin həyata keçirilməsi yolları və vasitələri haqqında biliklərin məcmusudur. Pedaqoji prosesin texnologiyası ideyasının meydana gəlməsi elmi-texniki tərəqqinin nailiyyətlərinin nəzəri və praktik fəaliyyətin müxtəlif sahələrinə tətbiqi ilə bağlıdır.

Təhsilin məzmununa yeni yanaşmalar inkişafın zəruri şərti kimi qiymətləndirilir. Məhz təhsil vasitəsilə cəmiyyətin təlabatına uyğun müvafiq kadrlar hazırlanır və mövcud insan kapitalı inkişafın sürətlənməsinə, davamlı olmasına şərait yaradır. Dərin biliyə, səriştəyə malik kadrların formalaşdırılması isə ilk növbədə, təhsilin məzmunundan xeyli dərəcədə asılıdır. Burada öyrənən və

öyrədən münasibətlərinin düzgün tənzimlənməsi mühüm şərtidir. Ona görə də təhsillə bağlı ciddi elmi araşdırmaların aparılması nəzəri və praktik istiqamətlərdə problemlərin tədqiqi, cəmiyyətin inkişafına xidmət edən təkliflərin həyata keçirilməsi vacib cəhətlərdən biridir.

Cəmiyyətin gələcək qurucularının formalaşmasında səriştəli, peşəkar kadrların rolu əvəzsizdir. İlk müəllim hazırlığı sistemində belə kadrların nəzəri və praktik hazırlığında pedaqoji-psixoloji fənlərin, dil dərslərinin, xüsusilə pedaqogika fənninin imkanları genişdir. Gələcək müəllimlər pedaqoji diaqnostikaya, təlim-tərbiyə metodlarının texnologiyalarının, şagird nailiyyətlərinin obyektiv qiymətləndirilməsi məktəbin idarə edilməsi üsullarına məhz bu fənlərin tədrisi prosesində yiyələnirlər [4].

Təhsil strategiyasında şəxsiyyətyönümlü təhsil, təlim ön plana çəkilir. Elmi-pedaqoji tədqiqatların nəticələri təsdiq edir ki, şəxsiyyətyönümlü yanaşma müasir dövrdə təhsilalanların inkişafını stimullaşdıran düzgün yanaşma kimi mühüm əhəmiyyət kəsb edir. Şəxsiyyətyönümlü yanaşma modelinə görə təhsilalanların emosional, sosial və idrak inkişafına eyni dərəcədə diqqət yetirilir. Bu yanaşma təhsilalanların təkcə dərslər prosesində, təlim aldığı məqamlarda deyil, həm də gələcəkdə yaxşı nəticələr əldə etmək üçün imkan yaradır.

XXI yüzillik pedaqoji təhsil qarşısında son dərəcə mühüm vəzifələr qoyur. Bu vəzifələrin öhdəsindən pedaqoji ustalıq nümayiş etdirən, nəzəri və metodik hazırlığa malik müəllim gəlməyə qadirdir. Pedaqoji ustalıq müəllimin məsuliyyəti, vicdanlı fəaliyyətinin, səmərəli əməyinin nəticəsi kimi meydana çıxır [3,s. 87].

Ali pedaqoji təhsil müəssisələrinin yüksək hazırlıqlı müəllim kadrlarının yetişdirilməsi dərin və hərtərəfli bilik və bacarığa, yüksək mədəniyyətə, məsuliyyət hissəsinə və mütərəqqi dünyagörüşünə malik şəxsiyyət formalaşdırmaq mühüm məqsəd kimi qarşıda durur [5,s.13].

Bütün bu məsələlər tələbələrin ilkin müəllim kimi hazırlıq dairəsinin genişləndirilməsi üçün baza rolunu oynamaqla yanaşı, Azərbaycanın işıqlı gələcəyindən xəbər verir. Azərbaycanda təhsilin inkişafı dövlət siyasətinin tərkib hissəsi kimi hörmətli prezidentimiz cənab İlham Əliyevin və cəmiyyətin nəzarəti altındadır.

### **Ədəbiyyat**

1. Mərdanov M., Ağamalıyev R., Mehrabov A., Qardaşov T. Təhsil sistemində monitoring qiymətləndirmə. Bakı, Çarşıoğlu, 2003, 416 s.
2. Mahmudov M. Bolonya prosesi: problemlər perspektivlər, reallıqlar. Bakı: Elm və təhsil, 2010.
3. Pedaqoji ünsiyyət pedaqoji ustalığın mühüm tərkib hissəsi kimi //ARTPI-nin Elmi əsərləri, 2009, №1.
4. Paşayev Ə.X., Rüstəmov F.A. Pedaqogika (yeni kurs): Ali məktəblər üçün dərslər vəsaiti. Bakı, Elm və təhsil, 2012.
5. Azərbaycan Respublikasında fasiləsiz pedaqoji təhsil və müəllim hazırlığının konsepsiya və strategiyası. Edu.gov.az/fasilesiz-pedaqoji-təhsil konsepsiyası.pdf.
6. Mehrabov A. Azərbaycan təhsilinin müasir problemləri, Bakı, 2007.

UOT 94 (479.24)

### **Paris sülh konfransında ABŞ-ın Cənubi Qafqaz siyasəti**

*Əlizadə Qəribə Yusif qızı  
Azərbaycan Dillər Universiteti*

Azərbaycan nümayəndə heyəti Paris sülh konfransında ABŞ ilə əməkdaşlığa və onun da dəstəyinə ümid edirdi. Xüsusən də nəzərə alsaq ki, ABŞ prezidenti V.Vilsonun demokratik dəyərləri üstün tutan məşhur 14 maddə prinsipi konfransda bu şəxsi populyarlaşdırmışdı və bu baxımdan rəsmi Vaşinqtonla əməkdaşlıq daha cəlbedici görünürdü.

1918-ci il mayın 28-də istiqlalımızın ildönümü günündə nümayəndə heyətimiz başda Ə.M. Topçubaşov olmaqla ABŞ prezidenti V.Vilsonla görüşdü [9, 156]. Görüş əsnasında nümayəndə heyətimiz Vilsona Azərbaycanın keçdiyi tarixi inkişaf və hazırkı vəziyyəti haqqında ətraflı məlumat versə də, hətta çar Rusiyasının borclarının öz payına düşən hissəsini ödəməyə hazır olduğunu bildirsə də, ABŞ prezidentindən müsbət cavab ala bilmədi. Vilson Azərbaycan məsələsinin Rusiya

işindən kənarında həll olunmasını mümkünsüz hesab etdiyini bildirməklə yanaşı, yeni yaranmış Qafqaz dövlətlərinin konfederasiya şəklində birləşməsinin və konfransın qərarı ilə böyük dövlətlərdən birinin mandatlığını qəbul etməyin lazım olduğu kimi uğursuz məsləhət verdi [12, 39-40]. Yeri gəlmişkən qeyd edək ki, I Dünya müharibəsindən daha çox qazanan dövlət kimi çıxan ABŞ-ın strateji maraqlarında Qafqaz xüsusi yer tuturdu və bu regionu mandatlığa götürməyə əsas namizəd dövlətlərdən biri hesab olunurdu. Azərbaycan nümayəndə heyəti dövlətin daxili işlərinə qarışmayacağı, əvəzində nə isə tələb etməyəcəyi və eləcə də, elan etdikləri 14 maddə prinsiplərinə sadıq qalacaqları təqdirdə Azərbaycanın ABŞ mandatlığını qəbul etməyə hazır olduğunu bildirmişdi. 1919-cu ildə ABŞ ordusunun polkovniki Haskel Antanta dövlətlərinin Ermənistanda ali komissarı təyin edildi. Adıçəkilən bu ermənipərəsət diplomat həmçinin “Yaxın Şərqi Amerika Yardım Komitəsi”nin Qafqaz üzrə sədri təyin edilmişdi [11, 28]. Bu Komitənin Bakıda və Şuşada açılmalı olan bölmələri heç də burdakı əhaliyə yardım göstərmək yox, yalnız erməni əhalisini himayə etməklə məşğul idi. Başqa sözlə yardım komitəsinin adı altında Qafqaza soxulmaq istəyən ABŞ-ın buradakı dayağı xaricdəki lobbilərinin fəal təbliğinin nəticəsi olaraq ermənilər olmalı idi. Qəbul edilmiş qərara uyğun olaraq Haskel 1919-cu ilin yayında Qafqaza gəldi və əvvəlcədən planlaşdırıldığı kimi İrəvanda yerləşdi. Məhz Haskelin tamamilə ermənilərin xeyrinə olan informasiyaları hökumətinə çatdırmağının nəticəsi idi ki, Vaşinqton hökuməti İstanbula və Tiflisə hədələyici məktublar, teleqramlar göndərirdi. Bu dəfə ermənilərin hədəfində Naxçıvan və Şərur-Dərələyəz əraziləri idi. Qeyd edək ki, Haskel 1919-cu il avqustun sonunda Azərbaycan rəhbərliyi ilə Bakıda keçirdiyi görüşlərdə Naxçıvan və Şərur-Dərələyəz bölgələrində neytral bir ərazi idarəçiliyi yaratmağı təklif edirdi ki, bu da ABŞ-ın nəzarəti altında olmalı idi. ABŞ Qafqazda real olaraq möhkəmlənmək üçün lazım olan qədər hərbi qüvvə çıxara bilmədiyindən nəzarəti altında yaradılacaq Naxçıvan general qubernatorluğunu Yaxın Orta Şərqi aktiv siyasət aparmaq üçün plasdarm kimi istifadə etmək istəyirdi. Erməni-Ararat hökuməti isə Mudros müqaviləsindən sonra türk qoşunlarının buranı tərk etməsi ilə bölgədə yaranmış boşluqdan yararlanaraq Azərbaycan torpaqlarını ekspansiya etmək istiqamətində çoxdan planlaşdırdığı siyasəti həyata keçirmək istəyirdi. Lakin ilk öncə ingilislərin, sonra isə ABŞ-ın köməyi ilə bu planı reallaşdırmaq istəyən ermənilər yerli türk-müsəlman əhalisinin kəskin müqaviməti ilə qarşılaşmışdır. Bundan əlavə Parisdəki Azərbaycan nümayəndə heyəti də sülh konfransının sədrinə bununla bağlı öz etirazını bildirmişdir [8, 24]. Etiraz notasında açıq şəkildə bildirilirdi ki, Azərbaycan hökuməti Naxçıvan-Dərələyəz və Sürməli qəzalarının Ermənistanına verilməsi ilə barışmayacaqdır. Həmçinin bunun regionda daimi münaqişə ocağının mövcud olmasına səbəb olacağı qeyd olunan sənəddə yer almışdır. Məhz nümayəndə heyətimizin etiraz notasından sonra regiondakı vəziyyəti yerindəcə öyrənmək üçün Olver Uodrop Qafqaza ali komissar təyin olundu ki, bunun da aşkar etdiyi faktlar nəticəsində erməni yalanları müəyyən qədər üzə çıxmış oldu. Xüsusən də Lord Kerzonun mövqeyi erməniləri məyus etdi. Ermənilər ABŞ diplomatı V.Haskelin köməyi ilə Naxçıvan, Şərur-Dərələyəz qəzalarına sahib olmaq istəyirdilər. Bu yolda ingilislərin yardımını ilə ilk cəhdləri uğursuzluqla nəticələndiyindən, indi həmin əraziləri birbaşa deyil, əvvəlcə müstəqil general-qubernatorluq təşkil edib, sonrakı mərhələdə isə Ermənistanla birləşdirmək planını hazırlamışdılar. Sözügedən ABŞ diplomatının 1919-cu il sentyabrın 1-də Azərbaycan hökumətinə təqdim etdiyi layihədə neytral Naxçıvan və Şərur-Dərələyəzin daxil olduğu general qubernatorluq yaradılması nəzərdə tutulurdu ki, buranı da Haskelin təyin etdiyi qubernator idarə etməli idi. Azərbaycan və Ermənistan öz hərbi birləşmələrini bu ərazidən çıxarmalı idi [6, 303]. Bu layihə Azərbaycan hökuməti tərəfindən qəbul edilmədiyindən 1919-cu ildə birinci layihədən prinsip etibarını ilə fərqlənməyən ikinci layihə Haskel tərəfindən təqdim edildi. Azərbaycan Xalq Cümhuriyyətinin Xarici İşlər Nazirliyi Haskelə 29 sentyabrda ünvanladığı məktubunda qubernatorluğun yaradılmasına etiraz etməsə də bir sıra mühüm dövləti maraqlarını önə çəkmişdir. Bu dəfə də Haskel Azərbaycan hökumətinin layihəsini qəbul etmədi. Ümumilikdə yerli əhalinin neytral general qubernatorluğun yaradılmasına münasibəti mənfi idi və bu Haskelə də rəsmi şəkildə bildirilmişdi [4]. Haskel Azərbaycan hökuməti ilə bazarlıq etməyə çalışırdı. Belə ki, Haskel təklif edirdi ki, Paris sülh konfransında öz hökumətinin Azərbaycanı müdafiə etməsinin müqabilində rəsmi Bakı da neytral general-qubernatorluğun yaradılmasına müsbət yanaşsın. Azərbaycan hökuməti isə Haskelə ünvanladığı notada bildirirdi ki, yalnız onun mənafeyi nəzərə alınmaqla və sözügedən ərazinin ərazi bütövlüyümüz çərçivəsində qalması şərti ilə neytral general-qubernatorluğun yaradılmasına etiraz etmir [6, 306]. Məhz yerli əhalinin kəskin və ardıcıl mübarizəsinin nəticəsi idi ki, 1920-ci ilin yanvarında ABŞ nümayəndələri Naxçıvan və Şərur-Dərələyəz bölgəsini tərk etməli oldu. Azərbaycan ilə Ermənistan arasında 1919-

cu il noyabrın 23-də sazişin bağlanması ABŞ-ın Qafqazdakı nümayəndələrinin müəyyən rolu olmuşdur. İki dövlət arasındakı razılaşmada vasitəçilik ABŞ nümayəndələri tərəfindən həyata keçirilmişdir. Qeyd edək ki, həmin sazişdə tərəflər razılığa gəlmədiyi məsələlərdə neytral şəxsdən ibarət münsiflər məhkəməsi yaradılmalı idi ki, belə şəxs Rey olmalı idi. ABŞ Azərbaycan ilə Ermənistan arasında sazişin bağlanmasını Denikin təhlükəsi baxımından əhəmiyyətli hesab edirdi. Çünki, ABŞ rəsmiləri belə hesab edirdi ki, Cənubi Qafqazda bu təhlükəyə qarşı birlik olmasa, Azərbaycan Türkiyəyə müraciət edə bilər ki, bu da arzuolunan hal deyildi [10, 606-607]. 1919-cu ilin noyabrında Parisə qayıdıb səfərinin nəticələri haqqında sülh konfransına məlumat verən Haskel Naxçıvan general qubernatorluğunun yaradılmasının mümkünsüzlüyünü anlayıb, bu haqda danışmadı. Bundan sonra Cənubi Qafqazın müttəfiqlərdən hansısa birinə mandatlığa verilməsi aktual məsələyə çevrildi. Parisdə Ə.M.Topçubaşov ilə görüşən Haskel Azərbaycan xalqı ilə bağlı xoş sözlər deyir və bildirir ki, gələcəkdə mandatlıqdan ilk öncə sizin dövlət (Azərbaycan) azad edilməlidir. 1919-cu il noyabrın 14-də Parisdə sülh konfransında məruzə ilə çıxış edən Haskel Cənubi Qafqazda iqtisadi və siyasi vəziyyətin gərgin olduğunu bildirməklə regionun ABŞ kimi qüdrətli bir dövlətə mandatlığa verilməsini əsaslandırmağa çalışdı [10, 107]. İngilis tarixçisi E. Monro qeyd edirdi ki, 1919-cu il 5 iyul tarixli Ali Şuranın Haskeli Ermənistanı Ali Komisar təyinatına Azərbaycan və Gürcüstanın da əlavə edilməsi isəyinin arxasında məhz Bakı neftinə olan maraq əsas rol oynayırdı [7, 102]. Konfransda ingilislər Haskelin müttəfiqlərin Cənubi Qafqazda Ali Komisarı kimi tanınmasına etiraz etdi. Yaxın Şərqə Amerika Yardım Komitəsinin Qafqaz bölməsinin rəhbəri kimi, onun Azərbaycanda və Gürcüstanda fəaliyyət göstərməsinə isə etiraz etmədikləri qeyd edildi. ABŞ-ın Qafqaza artan marağının nəticəsi idi ki, Harbordun rəhbərliyi altında regiona ikinci bir nümayəndə heyəti də göndərilmişdi. Qeyd edək ki, Harbord Amerikada və Avropada tanınmış hərbiçilərdən idi. I Dünya müharibəsində Avropada Almaniyaya qarşı döyüşmüş və müharibədən sonra isə ABŞ əsgərlərinin dislokasiyası işi ilə məşğul olmuşdu [2]. Qeyd edək ki, nümayəndə heyətini siyasi, iqtisadi, hərbi, maliyyə, sənaye və təbii sərvətlər daha çox maraqlandırırırdı. Harbord Azərbaycanın bir-neçə sənaye müəssisələrinə baş çəkir və iqtisadi potensialı müsbət qiymətləndirməklə yanaşı, həm də hərbi qüvvələrin də intizamından razı qaldığını söyləyir. Bütün bunlar isə Harbordun fikrincə Azərbaycanın müstəqil yaşaması üçün imkanlar yaratmaqla yanaşı, müttəfiq dövlətlərin də onu tanıması üçün əsas şərtlərdən idi [5, 147-148]. Oktyabrın birinci on günlüyündə Harbordun Qafqaz səfəri başa çatdı; Harbord missiyasının sonunda Azərbaycandan xoş xatirələrlə ayrıldığını və onda bu səfərin çox xoş təəssürat yaratdığını baş nazir N.Yusifbəyliyə yazdığı təşəkkür məktubunda qeyd etmişdi [3]. Harbord səfərinin yekunu olaraq hazırladığı məruzədə Qafqazda ümumilikdə vəziyyətin ağır olduğu, Gürcüstanda bolşevik təhlükəsinin daha çox olması, Azərbaycanda yerli kadrların çatışmadığı, Ermənistanın isə başdan-baş xaraba vəziyyətində olduğunu göstərir. Məruzədə göstərilirdi ki, Gürcüstan müstəqillik məsələsində israr edir, Ermənistan daha çox Rusiyaya, Azərbaycan isə Türkiyəyə meyl edir [1, 230]. Mandat məsələsində isə Harbord hesab edirdi ki, Cənub Qafqaz bütövlükdə bir dövlətin himayəsinə verilməlidir. Amma bu dövlət ABŞ olmamalıdır. Harbord bir peşəkar hərbiçi kimi yaxşı başa düşürdü ki, mandatlıq üçün 3-5 minlik hərbi birləşmə yetərli deyil. Böyük sayda ordu isə Qafqaza göndərilə bilməzdi. ABŞ-ın Avropadakı qoşunlarının böyük hissəsi geri qaytarılmışdı və dislokasiya işinə yuxarıda qeyd etdiyimiz kimi Harbord rəhbərlik etmişdi. Harbord missiyasının Azərbaycan üçün əhəmiyyəti o idi ki, ABŞ hakim dairələrində ermənimeylli siyasətə belə demək mümkündürsə şübhə toxumları səpmiş oldu [6, 321]. Tədqiqatdan aydın olur ki, ABŞ-ın Cənubi Qafqazda möhkəmlənmək istəyi müttəfiqləri olan İngiltərə və Fransaın maraqlarına uyğun gəlmirdi. Hətta onlar Vaşinqtonun Qafqaza hərbi birləşmə göndərmək fikrini beşiyində boğmağa hazır idilər. Necə deyərlər dünya müharibəsinin əsas ağırlıqlarını öz çiyinlərinə götürən İngiltərə və Fransa onun nəticələrini ABŞ-a “hədiyyə” etmək istəmirdi.

### Ədəbiyyat

1. Авалов.З. Д. Независимость Грузия международной политике, 1918-1921 г. Воспоминания. Очерки. Пврис. 1924, 318 с
2. Азербайджан, 1918, 19 сентября
3. Азербайджан, 1919, 21 октября
4. Азербайджан 1919. 23 октября
5. Azərbaycan arxiv, 1988, №1-2
6. Həsənlı С.Р. Azərbaycan Xalq Cümhuriyyətinin xarici siyasəti 1918-1920. В, 2009,

“GARISMA” MMC . 576 s

7. Monroe E. Britain's Moment in the Middle East 1914-1956. London., Johns Hopkins Press, 1963, 256 p

8. Musayev İ. Azərbaycanın Naxçıvan və Zəngəzur bölgələrində siyasi vəziyyət və xarici dövlətlərin siyasəti 1917-1920-ci illər. Bakı Universiteti nəşriyyatı, 1996, 328 s.

9. Nəsilbi N. L. Azərbaycan xarici siyasəti (1918-1920). Bakı, Ay-Ulduz, 1996, 304 s

10. Papers Relating to the Foreign Relations of the United States. The Paris Peace conference. 1919, vol. IX. US Government Printing office. Washington, 1946, p.606-607

11. Papers Relating to the Foreign Relations of the United States. The Paris Peace Conference. Washington. 1947, vol, VII. P. 28

12. Раевский А. М. Мусаватское правительство на Версальской конференции. Донесения председателя азербайджанской мусаватской делегации. Баку, АзГНИИ, 1930, 101 с.

UOT 94 (479.25)

### **Böyük Britaniyada erməni diasporu**

*Qurbanova Günel Mənsim qızı  
AMEA Qafqazşünaslıq İnstitutu*

Dünyanın müxtəlif bölgələrinə yayılan erməni əhalisi bərabər şəkildə paylanmamışdır. Rusiya (təxminən 2 milyon), Amerika (1,5 milyon) və Fransa (600 min) ən çox erməni əhalisi olan ölkələrdir. Orta Şərqdə isə ən çox erməni əhalisi olan ölkə Livandır (200 min). Lakin Böyük Britaniyadakı erməni diasporu ABŞ və ya Fransadakılarla müqayisədə nisbətən azdır. 2011-ci il siyahıyaalınmasına görə Ermənistan doğumlu 1235 nəfər qeydiyyatda alınmışdır. Bundan əlavə 18 min nəfər etnik mənada özünü erməni kimi müəyyən edir [1].

1980-ci illərdə erməni diasporu üçün “daxili diaspor” və “ xarici diaspor” olmaqla iki fərqli termin istifadə edilməyə başlanmışdır. Burada “xarici diaspor” deyərək, indiki Ermənistan (Qərbi Azərbaycan) ərazilərindən köç edərək daha çox Qərbi yayılan ermənilər, “daxili diaspor” anlayışı ilə isə keçmiş SSRİ ölkələrində məskunlaşan ermənilər nəzərdə tutulmuşdur. Diasporada yaşayan ermənilərin sayı, müasir Ermənistan sərhədlərindəki əhalidən daha çox olduğu aydın görünür. Belə ki, Ermənistandakı əhalinin 2002-ci il siyahıyaalınmasında onların sayının 3 milyona yaxın olduğu [2], 2017-ci ildə isə 3 milyondan da aşağı düşdüyü müşahidə edildi. Lakin diasporadakı say hər zaman bu saydan üstün olmuşdur.

Böyük Britaniyada erməni icması ilə bağlı araşdırmalar çox azdır. Bu tədqiqatların ən məşhuru 1989-cu ildə London erməniləri üzərində çalışan Talai və 1997-ci ildə Syuzan Pettinin London və Kiprdəki ermənilər haqqında müqayisəli şəkildə apardığı tədqiqatdır. Lakin bu tədqiqatlarda XXI əsrin sosial hadisələrinə lazımi dərəcədə toxunulmamışdır.

Böyük Britaniyada ermənilərin özlərinə xas təşkilat və qurumları mövcuddur. Bu təşkilatların bəziləri həqiqi adlarını və məqsədlərini gizlətmək üçün köməkçi təşkilatlar adı altında işləyirlər. Təşkilatların əksəriyyəti siyasi və ekstremistdir. Bu təşkilatlar erməni diasporunun sosial, iqtisadi və mədəni problemlərinə diqqət yetirməkdənsə, erməni məsələsinə və Türkiyə-Ermənistan münasibətlərinə diqqət yetirirlər. Eyni zamanda bu təşkilatların daha bir təsiri də diasporu siyasiləşdirməsidir.

Lakin ABŞ, Fransa, Yunanıstan və s. ölkələrdən fərqli olaraq Böyük Britaniyada erməni təşkilatları və lobbicilik fəaliyyəti bir qədər zəifdir. Bunun səbəbi Böyük Britaniyanın mövqeyi ilə əlaqədardır. Çünki, bu dövlət öz siyasətində digər dövlətlərlə müqayisədə ermənilərə qarşı bitərəf mövqedədir. Məhz buna görə də, burada yaşayan ermənilər Böyük Britaniyanın dövlət orqanlarına, Parlamenta güclü təsir göstərə bilmirlər. Bu ölkədə bir çox erməni təşkilatları və qurumları fəaliyyət göstərir. Lakin araşdırmada göstərildiyi kimi, erməni ictimai təşkilatları burada yaşayan erməni cəmiyyətini mədəni, sosial və iqtisadi problemlərinə deyil, daha çox siyasi məsələlərə cəlb edirlər. Onlar London ictimaiyyətinin diqqətini cəlb etmək, qismən onlara təsir etmək üçün Böyük Britaniyanın dövlət qurumlarının önündə müəyyən aksiyalar keçirir, çağırışlar edirlər.

Nəticədə onların söyləri problemləri həll etmir, əksinə Ermənistandakı gərginliyi və

ermənilərlə digər etnik qruplar, yəni türk xalqları arasında nifrəti daha da artırdı. Həmçinin erməni diasporu bütün məsələlərin siyasiləşdirilməsi üçün öz vaxtını, enerjisini və maliyyə resurslarını itirmişdir, halbuki erməni gəncləri, qadınlar, uşaqlar, yaşlı və kasıb insanlar sosial, iqtisadi və mədəni problemlərlə üzləşirlər.

## **Ədəbiyyat**

1. Şıxəliyev E. Geosiyasi maraqların toqquşması kontekstində Ermənistan-Azərbaycan, Dağlıq Qarabağ münaqişəsi. Naxçıvan: Əcəmi Nəşriyyat-Poliqrafiya Birliyi, 2018, 384 s.

2. Mustafa Tayfun Üstün. Britaniya'daki erməni diasporasının tarixsel gelişimi ve günümüzdeki durumu. Degipark, 04.07.2017.

UOT94 (479.24)

### **Qloballaşan dünyada müstəqil Azərbaycanın təməl prinsipləri və dayanıqlı inkişafı**

*Cavadov Mirzə Cavad oğlu  
Mingəçevir Dövlət Universiteti*

XX əsrin sonlarından başlayaraq dünyada sürətlə gedən və özünü iqtisadiyyatda, siyasətdə, mədəniyyətdə, ideologiyada aydın göstərən qloballaşma proseslərinin təzahürləri, onun Azərbaycana və bütün dünya ölkələrinə təsiri olduqca aktual və mühüm əhəmiyyət kəsb edir. Odur ki, qloballaşmanın mahiyyəti, ona təsir edən faktorlar dünya politoloqlarının, tarixçilərinin, filosoflarının və iqtisadçıların geniş müzakirə predmetinə çevrilmişdir və nəticədə ən çox qəbul olunan ümumiləşmiş fikirlər aşağıdakı kimidir:

- qloballaşma tarixi və obyektiv prosesdir;
- dövlətlər və xalqlar arasında əsrlərlə gedən beynəlxalq əmək bölgüsünün formalaşması və dərinləşməsi nəticəsində baş vermişdir;
- inkişaf etmiş ölkələrin yeni sosial-iqtisadi münasibətlərinin vahid bir modeli kimi bütün dünyada tətbiqidir;
- dünya ölkələrinin demokratik transformasiyası və dünya siyasətinin təmsilləşməsidir;
- insanların ağılının, qabiliyyətinin, həyat tərzinin, davranışlarının ümumiləşdirilməsi və onların bəşəriyyətə müxtəlif variantlar şəklində təqdim edilməsidir;
- dünyanın vahid texnologiya, nəqliyyat, informasiya, kommunikasiya, ticarət və maliyyə sistemi ilə bir-birinə bağlanması nəticəsidir və s.

Azərbaycan xalqının ümummilli lideri Heydər Əliyev 7 sentyabr 2000-ci ildə Nyu-York şəhərində minilliyin zirvə görüşündə dünyada sürətlə inkişaf etməkdə olan qloballaşma prosesi haqqında demişdir: “Dünya inkişafının indiki mərhələsinin başlıca meyli qloballaşmadır. Bu mürəkkəb və heç də birmənalı olmayan prosesin perspektivləri bizim hamımızı düşündürür. O, dövlətlərin sabit inkişafının, bütövlüyünün və idarəetmə sistemlərinin sabitliyinin təmin olunmasına, iqtisadi münasibətlərdə ayrışdırılışın aradan qaldırılmasına, xalqların rifah halının yüksəldilməsinə kömək etməlidir.”

Azərbaycan dövləti öz siyasəti ilə qloballaşmanın əleyhinə deyil. Ölkəmiz qloballaşma ilə paralel surətdə gələcəyə doğru inamla addımlayır. Amma qloballaşmanın dövlətçiliyimizə və milli-mənəvi dəyərlərimizə hansısa formada xələl gətirməsinə imkan vermək olmaz. Dünya dövlətlərinin sosial-iqtisadi inkişafının qeyri-bərabərliyini araşdırdıqda biz yüksək inkişaf etmiş dövlətlərin qloballaşma dövründə öz təməl prinsiplərinə söykəndiyini görürük. Bu təməl həm siyasətdə, həm iqtisadiyyatda, həm də mədəniyyətdədir. İstənilən Qərb dövlətlərini götürsək, onun müəyyən təmələ söykəndiyinin şahidi olarıq. ABŞ-ın amerika ideologiyasına söykənməsi bu dövləti indiki inkişaf səviyyəsinə çatdırıb. Böyük Britaniya ənənələrinə söykənərək dünyanın ən inkişaf etmiş dövlətlərindən birinə çevrilib və s.

Müstəqil Azərbaycan dövləti də məhz bu yolu seçib, ulu öndər Heydər Əliyevin qətiləşdirdiyi aşağıdakı təməl prinsiplərini:

- birincisi, dövlətçilik. Əgər dövlət yoxdursa, hansı ideologiya və prinsipdən danışmaq olar?
- ikincisi, qanunçuluqlar. Qanun yoxdursa, dövlət mövcud olmayacaq, dövlət qanuna



söykənməlidir.

- Ümummilli liderimizin müəyyən etdiyi təməl prinsiplərdən biri də varislikdir və bu varislik hakimiyyət varisliyi, fərdi şəkildə varislik deyil. Bu varislik dövlətin idarəçiliyində, siyasətdə, iqtisadiyyatda və ideologiyada prinsipial olaraq əldə edilənlərin gələcək nəsillərə ötürülməsidir.

- Heydər Əliyevin müəyyən etdiyi digər prinsip azərbaycançılıqdır. Ulu öndər çox haqlı olaraq deyirdi ki, azərbaycançılıq söykəndiyimiz təməl prinsiplərin əsasıdır və dünyada olan 50 milyon azərbaycanlıyı vahid ideya çətiri altında birləşdirir. Ölkəmizə düşmən olan Ermənistan bütün dünya ermənilərini erməni kilsəsi ətrafında birləşdirib. Biz də bütün dünyada olan azərbaycanlıları azərbaycançılıq ideyası altında birləşdirmişik.

- Azərbaycan dövlətinin təməl prinsiplərindən biri də vətəndaş həmrəyliyidir. Ulu öndərin yaratdığı vətəndaş həmrəyliyi ölkəmiz üçün daimi prinsipdir və bizim hamımızı birləşdirən amillərdən biridir.

- Heydər Əliyevin müəyyən etdiyi digər bir prinsip isə sosial ədalətdir. Sosial ədalət olmasa, cəmiyyətdə qarşıdurma, kaos, anarxiya qaçılmazdır.

Məhz bu prinsiplərə söykənərək qloballaşma dövründə dövlətimiz günü-gündən inkişaf edir, xalqımız xoşbəxt gələcəyə doğru inamla addımlayır.

Müasir dünya iqtisadiyyatının inkişafını qloballaşma və regionallaşma təmayülləri müəyyən edir. Bu proseslərin hər ikisi paralel inkişaf edir və dünya əhalisi və təsərrüfatının ərazi təşkilində əhəmiyyətli dəyişikliklərə səbəb olur. Qlobal iqtisadiyyatın yaranmasının başlıca təşkilatçıları Dünya Bankı (DB), Beynəlxalq Volyuma Fondu (BVF), Ümumdünya Ticarət Təşkilatı (UTT) və s. kimi beynəlxalq institutlara nəzarət edən “Böyük yeddi” (ABŞ, Yaponiya, Almaniya, Fransa, Böyük Britaniya, İtaliya, Kanada hökumətləri), həmçinin “Cənubun böyük yeddi” hesab olunan Çin, Hindistan, Braziliya, İndoneziya, Meksika, Cənubi Koreya və Tailand xüsusi seçilir. XX əsrin 60-cı illərində bu dövlətlər tərəfindən Trans-Milli Korporasiyalar (TMK) təşəkkül tapmağa başlamışdır və onlar sürətlə artmaqdadır. Dünya təsərrüfatının qloballaşmasına təsir edən qüvvələrdən biri də Azad İqtisadi Zonalar (AİZ). Hazırda belə zonaların sayı 1000-dən artıqdır və dünya məhsul dövriyyəsinin təqribən 35-40 %-i onların payına düşür.

Dövlət müstəqilliyi bərpa edildikdən sonra Azərbaycanın regional və beynəlxalq təşkilatlarla əlaqələri sürətlə inkişaf edir. Xüsusən Beynəlxalq Valyuta Fondu (BVF) və Dünya bankı (DB) ilə qarşılıqlı əlaqələr yüksək səviyyədədir.

Respublikamız qloballaşma prosesinə “yanacaq – xammal ölkəsi” kimi qoşulmuşdur. TMK ilə sıx əlaqədə olan və sabit gəlir gətirən bu sahəyə yəqin ki, uzun müddət ölkəmizin iqtisadi inkişafının başlıca mühərriki olacaqdır. Bununla yanaşı, qloballaşma prosesində respublikamız özünün nadir coğrafi mövqeyindən səmərəli istifadə edir.

Xəzər dənizi, xüsusilə onun qərb sahilində yerləşən Yeni Bakı Beynəlxalq Dəniz Ticarət Limanının və 2017-ci ildə Bakı-Tiblisi-Qars dəmir yolunun fəaliyyətə başlaması Azərbaycanı Avrasiya məkanında önəmli beynəlxalq nəqliyyat mərkəzinə çevirib. Azərbaycan 10-dan çox ölkənin iştirak etdiyi Şərq-Qərb və Şimal-Cənub nəqliyyat dəhlizlərinin fəaliyyətinə təkan verir və digər dövlətlərdən fərqli olaraq hər iki layihədə uğurla iştirak edir. Nəhəng magistralların respublikamızın ərazisindən keçməsi ölkəmizin nəqliyyat növlərinin dünya nəqliyyat sistemində inteqrasiyasına səbəb olur.

Xəzər neftinin dünya bazarına çıxarılması üçün yeganə etibarlı magistral Bakı-Tiblisi-Ceyhan əsas ixrac boru xəttidir.

Azərbaycan Respublikasının Prezidenti cənab İlham Əliyevin uğurlu iqtisadi siyasətinin nəticəsi olaraq respublikamızda qaz hasilatının artması ilə əlaqədar Bakı-Tiblisi-Ərzurum qaz kəməri (2007-ci ildən istifadəyə verilmişdir) və Cənub Qaz Dəhlizinin (TANAP, TAP artıq bir hissəsi istifadəyə verilmişdir) vasitəsilə Azərbaycan təbii qazının Türkiyəyə və Avropaya ixrac edilməsi Qərblə Şərqi iqtisadi əlaqələrinin genişlənməsinə xidmət etməklə yanaşı, TASİS proqramı çərçivəsində TRASEKA ölkələrinin inkişafında, dünya birliyi ilə əlaqələrin genişlənməsində keyfiyyətə yeni mərhələnin başlanğıcını qoymuş, ölkəmizin regionda strateji mövqeyinin və siyasi nüfuzunun daha da artmasına səbəb olmuşdur.

İqtisadi siyasətin fundamental əhəmiyyət kəsb edən istiqamətlərinin müvafiqyyətlə yerinə yetirilməsi və ölkəmizin qlobal nəqliyyat sistemində qoşulması müstəqil Azərbaycan dövlətinin davamlı inkişafda olacağına, onun qloballaşan dünyada özünə layiqli yer tutacağına inam yaradır.

## Ədəbiyyat

1. Heydər Əliyev. Azərbaycan XXI əsr və III minilliyin ayrıcında. Bakı, 2001.
2. İlham Əliyev. İnkişaf məqsədimizdir. Bakı, 2016.
3. Heydər Əliyev. Dirçəliş. Bakı, 2000
4. Ramiz Mehdiyev. Vətəndaş cəmiyyətinə yol açan ideyalar, Bakı, 2006
5. Ramiz Mehdiyev. Azərbaycan: qloballaşma dövrünün tələbləri. XXI Yeni nəşrlər evi, Bakı 2005, I cild
6. Ramiz Mehdiyev. Yeni siyasət: inkişafa doğru, II cild, Bakı, 2008
7. Ramiz Mehdiyev. Yeni siyasət: inkişafa doğru, II cild, Bakı, 2008
8. Əli Həsənov Müasir Beynəlxalq və Azərbaycanın xarici siyasəti. Bakı, 2005
9. Tofiq Gərayzadə. Dünyanın iqtisadi və sosial coğrafiyası. Bakı, 2004
10. Azərbaycan Milli Ensiklopediyası. Bakı, 2007
11. Politologiya (izahlı lüğət), Bakı, 2007

UOT 316.6; 316.93/99

### Normativ şəxsiyyət və gələcəyin tarixi

*Quliyeva Tahirə Əli qızı*  
*Mingəçevir Dövlət Universiteti*

Təbiət və cəmiyyət bütün individlərə həyatda davamlı uğur qazanmaq üçün ümumi simvollar təklif edir. Bununla belə, çoxları üçün uğur əldə etmək yollarını və imkanlarını məhdudlaşdırır. Bu minvalla da “məqsəd-vasitə” kimi təzahür edən dilemma ortaya çıxır. Sosiologiyada insanların bu dilemmaya münasibətinin beş tipi müəyyən edilmişdir. Onlardan dördü – innovasiya (yenilik), ritualizm (lat. *ritualis* – ayin – təsir mexanizmlərini itirmiş, lakin mexaniki əməl olunan dəyərlər), retritizm (ing. *retreat* – guşənşin – cəmiyyətdən uzaqlaşmaq) və bunt (alman. *bund* – birləşmə - kütləvi narazılıq aktı) anomiya (fran. *anomie* – qanunsuzluq - məşhur fransız sosioloqu və filosofu Emil Dürkheymə - 1858-1917, məxsus olan bu termin cəmiyyətin elə bir vəziyyətini ifadə etmək üçün işlədilir ki, bu zaman vətəndaşların çoxu mütləq normaların mövcudluğunu bilə-bilə onlara neqativ və laqeyd münasibət bəsləyirlər) şəraitinə adaptasiya olunmağa deviant (lat. *deviatio* – cəmiyyətdə qəbul olunmuş sosial normalardan sapınan individin davranışı) cəhdlər kimi ifadə olunur. Yalnız onlardan biri - konformizm (uyğunlaşmaq) individlər tərəfindən cəmiyyətdə təsdiq edilmiş məqsədlərin və onlara nail olmaq üçün vasitələrin sözsüz qəbul edilməsini nəzərdə tutur [2].

Tarixi prosesdə şəxsiyyətin daha geniş yayılmış forması “normativ şəxsiyyət” hesab olunur. Normativ şəxsiyyətin bütün fiziki və ruhani keyfiyyətləri mövcud mədəniyyətin əsas komponentləri ilə üst-üstə düşür və o, davamlı olaraq, bu mədəniyyəti cəmiyyətin digər üzvlərindən daha adekvat şəkildə tərənnüm edir. Bununla əlaqədar qeyd etmək lazımdır ki, həqiqətən də qlobal tarixi prosesin inkişafını, ilk növbədə, ideal və yüksək təşəkküllü şəxsiyyətlər kimi tanınan “passionarların” (lat. *passionarium* - əzabkeş – məşhur rusetnoloqu Lev Nikolayeviç Qumilyov - 1912-1992, - tərəfindən müasir elmi dövriyyəyə daxil edilmişdir) və “marturların” (lat. *martur* - şahid) fəaliyyəti müəyyən edir. Passionarlar etnosun içərisindən çıxmış və fəvqəladə əqli, ruhani, yaxud cismani özəlliklərə malik olan, etnik-mədəni mühiti, vərdiş və stereotipləri mütərəqqi məcraya dəyişdirməyə qabil və qadir olan şəxsiyyətlərdir. Marturlar isə etnik-milliyət, yaxud dini ideya naminə dinc yolla, yaxud hərbi yolu ilə mücadilə edərək şəhidlik, yaxud əzabkeşlik zirvəsinə yüksələn və adətən etnos tərəfindən müqəddəslik statusu alan seçilmiş insanlardır [1].

Müasir dünyada etnik-siyasi və dini-mədəni münasibətlərin mövcud vəziyyəti, onların inkişaf dinamikası və canlı qüvvələr nisbəti ümumi cizgilərdə cəmiyyətin və planetin gələcək etnik-siyasi təsvirini müəyyən etməyə və gələcəyin elmi-nəzəri modelini qurmağa imkan verir. Ümumiyyətlə, informasiya və aparıcı texnologiyalar əsrində gələcəyin hər hansı (iqtisadi, siyasi, əxlaqi, mədəni, intellektual, bioloji, ekoloji və s.) hipotetik mənzərəsini, yaxud modelini yaratmaq elmi müstəviyə çıxarılmış yeni, postmodern təlim kimi qiymətləndirilir. Belə təlimlərin məcmusu futurologiya (lat. *futurum* - gələcək) adlanır. Futurologiya gələcəyin müxtəlif üsullarla, həmçinin ekstrapolyasiya (lat. *extra*- xaric, *polio* - dəyişirəm) üsulu ilə proqnozlaşdırılması kimi təzahür edir. Bu üsul isə gələcək

hadisələrin mövcud texniki, iqtisadi, sosial, mədəni və digər çox vacib və zəruri tendensiyalara əsaslanaraq elmi cəhətdən proqnozlaşdırılması kimi ortaya çıxır.

Hər bir şəxsi, bütövlükdə isə mütərəqqi və analitik düşünən bəşəriyyəti hər zaman gələcəyin tarixinin necə olacağı kimi əbədi və möhtəşəm sual narahat edir. Buna görə də, müxtəlif proqnozlar əsasında gələcəyin modelini, yaxud hipotetik təsvirini yaratmaq cəhdləri həmişə olmuşdur. Səməvi kitabların hamısında gələcəyin tarixinin mədəni, əxlaqi, ekoloji, hərbi, siyasi, iqtisadi, bioloji və etnik ssenarisi haqqında alleqoriya (yun. alleqoria - məcazi) üslubunda çeşidli proqnozlar verilir. Bəşəriyyətin tarixinin “Qiyamət” (Apokalipsis) ssenarisi üzrə bədbəxt sonluqla” (ing. unfortunate end) bitəcəyi vurğulanır.

Qeyd etmək lazımdır ki, “gələcək” fenomeninin yeni elmi tərifinin yaradılması ilə əlaqədar idraki müstəviyə çox sayda müxtəlif ideyalar çıxıb bilər. Bir həqiqət danılmazdır ki, məzmunundan və xarakterindən asılı olmayaraq, gələcək labüddür və bugünkü bəşəriyyət, yaxud onun növbəti təkrar istehsalının məhsulları bu gələcəyi mütləq yaşayacaqlar. Odur ki, “gələcək faktoru” insanın fərdi taleyi, həmçinin solumun taleyi ilə bağlı ən vacib məfhum kimi təzahür edir [3].

Gələcək - zaman xəttinin (birölçülü zaman) hipotetik hissəsidir, hələ baş verməmiş, lakin baş verəcəyi qaçılmaz olan çox sayda hadisələrin ehtimal olunan bütöv kompleksidir. O, məkan-zaman kontinuumunda (lat. kontinuum – davamlı, bütöv) mərkəzi yer tutur. Fəlsəfədə davamlı polemika obyektini olan məsələlərdən biri də, həmişə “gələcək” anlayışı ilə bağlı olmuş və bu məsələ heç vaxt öz aktuallığını itirməmişdir.

Gələcəyi öyrənən alimlər müasir dövrün bütün sosial-iqtisadi, ictimai-mədəni və etnik-siyasi əlamətlərinə, onların spesifik inkişaf tempələrinə əsaslanaraq bəşəriyyətin gələcək tarixinin çeşidli proqnozlarını işləyib hazırlayırlar. Lakin həmin proqnozlar hər zaman gələcəyi pozitiv konturlarda ifadə etmir. Belə ki, bəşəriyyətin davamlı inkişafının təbii qanunlara əsaslanan tarixi ssenarisindən başqa sivilizasiyaların taleyini müəyyən edən bəzi süni faktorlar da mövcuddur. Onlar tarixi prosesi qlobal siyasətin maraqlarına tabe etdirir, xalqları, millətləri alternativ ssenari üzrə yaşamağa məcbur edirlər. Bu ssenariyə görə, ümumdünya tarixinin yaxın və uzaq perspektivlərində etnosların yeri və rolu, onların cızdıqları layihə üzrə deyil, qlobal siyasətin taktiki və strateji planlarına uyğun olaraq müəyyən edilir. Belə məlum olur ki, Yer kürəsində yaşayan heç bir xalq, millət və etnik qrup qlobal siyasətin dağıdıcı təsirindən sığortalananmamışdır.

Keçmiş tarixdə də ümumbəşəri prosesin məcrasını dəyişdirilməsi normativ şəxsiyyətlərin adı ilə bağlıdır. Məsələn, Sparta dəyanətinin nümunəsi olan məşhur Sparta çarı Leonid Aqiadin (e.ə. 520-480) şəxsi prinsipiallığının nəticəsi olan Fermopil şücaəti qədim dünya tarixində əsaslı korrektivlərə imza atdı. Makedoniyalı İsgəndərin (e.ə. 356-323) intiqam hissi və şöhrət arzusu ilə idarə olunan möhkəm iradəsi qədim Yaxın Şərqi tarixi ssenarisini qısa müddətdə fundamental şəkildə yeniləməyə nail oldu. I Konstantin Maqnos (274-337) 313-cü il tarixdə Milan edikti ilə xristianlığı bütün Roma imperiyasının rəsmi dini ideologiyası elan etməklə bu gün “xristian dünyası” adlanan yeni bir evin möhkəm təməllərini qoydu. Çingizxanın (1155-1227) fəvqəladə passionalığı dünyanın o dövrdəki etnik-siyasi və etnik-genetik strukturunda bu gün də qüvvədə olan qlobal dəyişikliklər etdi.

Bu gün isə müasir tarixin hərəkətverici qüvvəsi konkret şəxsiyyət deyil, ümumi məqsəd və maraqları üst-üstə düşən çox sayda şəxsiyyətlərdən təşkil olunmuş spesifik konqlomeratdır (lat. conglomeratus - toplanmış, sıxılmış – müxtəlif təbiətə malik elementlərdən yaradılmış qarışıq). Onlar dünyanın gələcək tarixini ümumi maraqlara uyğun müasir tərzdə, konvensional üslubda yazmaqda israrlıdırlar. Buna görə də, fəvqəlxəşsiyyətin yaradıcı və dəyişdirici rolu keçmiş tarixdə olduğu kimi bu gün də öz aktuallığını itirməyib.

## Ədəbiyyat

1. Гумилев Лев Николаевич. Большая российская энциклопедия. Т. 8. М.: 2007. - С. 155
2. Кон И.С. Конформизм // Философский энциклопедический словарь / Гл. редакция: Л. Ф. Ильичёв, П.Н. Федосеев, С.М. Ковалёв, В.Г. Панов. - М.: Советская энциклопедия, 1983. - С. 276-277
3. Царегородцев И.А. Проблема предсказания и изменения будущего // В 6т. Т. 5. Философия. Социальные науки. Культурология. Томск, 2009. с. 130-132

**“Erməni adındakı hərflər” romanında erməni saxtakarlığı**

*İsayeva Fəxriyyə Nail qızı  
Mingəçevir Dövlət Universiteti*

“Erməni adındakı hərflər” romanında bədii təsvirin mərkəzində 1980-ci illərin axırlarında baş vermiş proseslər dayanır. Romanın baş qəhrəmanı Azərbaycan Dövlət Universitetinin tələbəsi İmirxanlıdır. Əsərdə baş verən bütün hadisələr İmirxanlının müşahidələrinə və danışdıqlarına əsaslanır. O, Şirak ovlağını, Ağababa bölgəsini, Anadolu torpaqlarını, Göyçəni, Zəngəzuru, Dağ Borçalı – Qaraxaq Qarakas yaylaları və s. yerləri təsvir edir. Yazıçı əsər boyu isti yurd-yuvasından didərgin düşən, adına qaçqın, köçkün möhürü vurulan soydaşlarımızın acı taleyini, mənfur ermənilərin çirkin əməllərini tarixi faktlarla açıb göstərir və xeyli sayda xarakterlər yaradır. M.Süleymanlının bu romanında çoxlu hadisə və obrazlar var. Əsas məqsəd isə bu hadisə və obrazların əhatəsində erməniliyin mahiyyətini açmaqdır

“...Elə xalq var ki, haralı olduğu bilinməz, bilməzsən aran adamıdı, dağ adamıdı.”- bu da Azərbaycan Dövlət Universitetinin tələbəsi İmirxanlının fikirlərindəndi...“...Erməni nə aran adamına oxşayır, nə dağ adamına, bizə deyilən kimi deyə bilməzsən ki, erməninin bir suyu hansı torpağasa, hansı yerəsə çəkir, oxşadığı, bənzədiyi torpağı tapa bilməzsən... çünki vətəni yoxdu, bu mənada erməni xalqı bir az vəğzal uşaqlarına oxşayır... Bəlkə də bu cür olmaq daha yaxşıdı... vətəni neynirlər, vətənin dərdi böyük olur, gərək dərdini çəkəsən, lazım gələndə uğrunda ölə biləsən...”(1,37)

...Erməni Qafqaz adamı deyil, Qafqazı ona biz vermişik, bizdən alıb veriblər, eşitmisiz, deyirlər, Qafqaz xalqı, Qafqaz xarakteri, bu xarakter ermənilərdə yoxdu...”Bunlar isə Qara müəllimin dilindən yazılıb:“...Əllicə il bunnan qabağacan buralarda bir dənə də erməni olmayıb... ..Bizim üstünlüyümüz odu ki, ermənini tanıyırdıq, tarix boyu erməni bizdən qorxub, biz bunnan istifadə eləməliyik...

...Bunnarı Qafqaza ruslar gətirib, iki yüz il qabaq, bizim buralara da bolşeviklərlə gəldilər... ..Onnarın heç vaxt dövləti olmayıb, yalan yerdən tarix yazdıqlarına baxma...(1,80) Suriya tərəfdən gəliblər, qaraçı tayfası kimi, əlifbaları da özlərinin deyil, Suriya əlifbasıdı...”(1,81) Oxşar məzmunlu başqa cümlələr çoxdur: “...ermənilər bir xalq kimi heç nə yaratmayıblar. Xalqların yaratdıqlarısa bəşəriyyətin proqramıdı, bu proqramda ermənilər yoxdu, yalanları var...”

“...Millət kimi bir görünsələr də ayrı-ayrıdırlar, amma ayrı-ayrılıqda olsalar da işləri birdi. Onu da deyək ki, hələlik dünya ictimaiyyətinə bu cür görünməkləri sərf eləyir...” Baş həkim Ulubabyan deyir:

“...Akademik Acaryan, allah ona rəhmət eləsin, türkləri sevirdi, sevirdi yox, qiymətini bilirdi, amma bunu heç vaxt yazmazdı, böyük erməniydi, “Bizi diri saxlayan türklər oldu,” - deyərdi, - əlimiz rusun əlinə çatanacan türklər qorudu bizi”, bunu ancaq bizə deyərdi...(1,13) Bütün bu kəndləri qarış-qarış gəzdi, həmişə də “bizim burda izimiz yoxdu, biz burda yoxuq”, - dedi... Acaryan deyərdi, bizim burda izimiz yoxdu, biz Qafqazda olmamışıq, olacağıq amma. Tarixi başdan-başa saxtakarlıqla dolu olan, özlərinin uydurduğu yalanlara həqiqət donu geyindirib dünyaya car çəkən ermənilərin siyasi-psixoloji hücumlarına vaxtında cavab versəydik, Azərbaycanın keçmişi və gələcəyi qarşısında xəcalətli qalmazdıq. Zəif damarımızı tutan ermənilər dəli Petronun vəsiyyətinə canla-başla əməl edirdilər. Pyotr deyirdiki, “Çalışın türk daha qatı dindar, müsəlman olsun. Elə eləmək lazımdı ki, sünni-şiyə mollaları çoxalsın. Hər halda molla müsəlmandı, türk olsa da türkcü deyil. Mən bunu sizə əlli dəfə demişəm, hər erməninin ən azı otuz molla dostu, kirvəsi olmalıdı”...budur ermənilərin bizim haqqımızda təxribat planının ən qorxulu hissələrindən biri. Bütün əsər boyu İmirxanlının düşüncəsində bu fikirlər canlanır:biz tarixi yaratdıq, amma lazımınca öyrənmədik, təbliğ etmədik. Erməni isə ayaq basdığı yerlərin dağına, daşına öz adının hərflərini yazdı. Kimya müəllimi Siranuş Samukyan şagirdləri türkə nifrət ruhunda yetişdirdi, dərisatan Aped dükanın qarşısında yalançı erməni əlifbasını ipə düzüb ağacdan asdı: “papaq alanlar, dəri gətirənlər əvvəlcə gərək bu yazılara baxaydı, Apedin suallarına cavab verəydi, yalnız ondan sonra alver etmək mümkündü... Apedin də alveri budu, tək erməni tarixini öyrənən olsun, Aped də beş qazanmasın, bir qazansın, erməni öyrənməsə də olar, türk öyrənsin, türk”. Türklər isə yene də öz saflıqlarında qalırdılar, qarşısındakının düşmən olduğunu bilə-bilə yene də ona əl uzadır, süfrə açır, düşməni ölümcül xəstəlikdən qurtarır (Aişə arvad Siranuş Sumikyanın bəd xassəli şişini sağaldır), ermənini qoruyan rus əsgərini yedizdirir...hətta bütün əsər boyu bizə tarix dərsi keçən İmirxanlı, erməni qızı

Seda Sevortyanın əlində “əsirdi”

Elnarə Akimoiva haqlı olaraq yazır ki “.....müəllif yalnız buna çalışmır ki, əsərdə yalnız türkü əzəmətli, qüdrətli, düşməni isə heç nəyi olmayan tərəf kimi təqdim etsin. Belə olsa idi, romanın Z. Balayanın 1984-cü ildənəşr olunmuş, türkləri barbar, köçəri, heç bir şeyə qadir olmayan xalq kimi təhqir edən “Ocaq” kitabından fərqi olmazdı.” (3, 163)

Mövlud Süleymanlı öz yeni romanını da «gəlmə fəndlər» əl atmadan, bildiyi tərzdə, alışdığı üslubda, onillərdən bəri yazmaqda olduğu yolla qələmə alıb. «Erməni məsələsi»ndən – neçə nəslin həyatını korlayan, uzun bir zaman ərzində milyonlarla insanın gününü qaraldıb dövrünü tərsinə döndərən bələdan bir roman bağlayıb ədibimiz. 1988-dən üzübəri, 25 ilə yaxındır, dincliyimizə qənim kəsilən münaqişənin genezisinə işıq salmağa, bu qanlı-qadalı savaşı xarakterinə güzgü tutmağa çalışıb. Mövzuya vətənsəvər, millətərvər türk oğlu türk kimi yanaşmış, əsərini də dədə-baba yurdu zəbt olunan, elliləri, soydaşları didərgin salınan türk-azərbaycanlı mövqeyindən yazıb. Biz eyni hadisələri ona görə yaşadıq ki, tarixin dərslərindən ibrət götürmədik. Mövlud Süleymanlı “Erməni adındakı hərflər” romanında bu tarixi öyrətməyə, səhlərimizi açıq-aşkar göstərməyə çalışıb.

### Ədəbiyyat

1. Süleymanlı M. “Erməni adındakı hərflər”, Azərbaycan jurnalı, 2011, №9, 191 s.
2. Yusifli V. Erməni adındakı hərflər. Ədalət qəzeti, 2012, 10 aprel.
3. Akimova E. “Yeni təfəkkür və ədəbi tənqid” Bakı, “MBM”, 2012, 280 s.

UOT 373.1.013

### Təhsildə müasir yanaşmalar

*Novruzova Səbinə Bələhər qızı  
Mingəçevir Dövlət Universiteti*

Müasir dövrdə global problemlər çoxşaxəli və müxtəlifdir. Bu problemlərin həllində təhsil əsas rol oynayır. Təhsilin qloballaşması bütün dünyada ona verilən aktual tələbdir. Təhsildə qloballaşmanın əsası odur ki, dünyanın istənilən nöqtəsində hər kəs normal, keyfiyyətli bilik ala bilsin. Məhz bu problemin həll edilməsi, təhsil sistemində islahatın aparılması və islahat proqramının hazırlanması məqsədilə xüsusi komissiya yaradılmış, 1999-cu il 15 iyun tarixli fərmanı ilə Azərbaycan Respublikasının təhsil sistemində islahatların həyata keçirilməsi üçün təhsil sahəsində “İslahat Proqramı” təsdiq edilmişdir. [2] İslahat proqramı, ilk əvvəl, bəşəri dəyərlərə əsaslanan, hər bir tələbənin kamil şəxsiyyət kimi formalaşdırılmasını əsas məqsəd kimi qarşıya qoydu.

Müasir təhsil çox vaxt “şəxsiyyət yönümlü, nəticə yönümlü təhsil”, “humanitar təhsil” də adlandırılır. Dövrümüzün əsas tələbi təhsil alanına, şəxsiyyət kimi yanaşmaqla, cəmiyyətin əsas aparıcı qüvvəsinə çevirməkdir. Bu da insan hüquqlarına daim hörmətlə yanaşmağı, insanların öz bacarıq və düşüncələrini reallaşdırmağı qarşılarına məqsəd qoyur. Bütün bu deyilənlər, təhsilin inkişafına, onun müasir Avropa təhsilinə inteqrasiya olunmasına və təhsil ocaqlarımızda aparılan təlimin yüksək səviyyədə təşkilinə istiqamətlənmişdir. Cəmiyyətdə yeni ictimai münasibətlərin yaranması, informasiya əsrinin tələbləri təhsil proqramlarının müasir zamanla səsleşən tələblərə cavab verməsini zəruri edir. Müasir təhsilin əsası belə müəyyənləşdirilmişdir: təhsil alanlara subyekt kimi yanaşılma; dialoji yanaşma; inteqrativlik; inkişafetdirici xarakterin olması; pedaqoji kadrların zamanla səsleşən, yüksək səviyyədə formalaşdırılması və təhsilin əsası. Təhsildə gedən dəyişikliklər, Azərbaycanda tədrisin dəyişmə zərurəti ilə mütənəsbir vaxta təsadüf edir. Ölkənin həyatında baş verən çox ciddi dəyişikliklərlə əlaqədar zaman keçdikcə təlim proqramları dəyişir və yenilənir.

Pedaqoji texnologiya təlim prosesində əsas və yenidir. Bu texnoloji təlim prosesi ənənəvidən fərqli olaraq, texnoloji vasitələr üzərində qurulmalıdır. XX əsrin sonlarından təlim texnologiyası elmi ədəbiyyatlarda geniş işlənməyə başlanmışdır.

Respublikamız keçən əsrin sonuncu onilliyində milli müstəqilliyinə nail oldu, onu möhkəmlətmək, dönməz tarixi reallığa çevirmək üçün yeni müstəqil-demokratik quruculuq başladı.

Xalqın qarşısında daha mürəkkəb, çətin, şərəfli təxirəsalınmaz vəzifələr qoyuldu. Qarşıya qoyulmuş bu vəzifələri elmi əsaslarla həyata keçirmək əsas məsələlərdən idi. Bu mühüm işin səmərəli təşkilində təhsilin, tərbiyənin rolu danılmazdır. Qloballaşma prosesi təhsilə öz ciddi

təsirini göstərir. Bu təsir təhsilin məzmununda, təşkili və idarə olunmasında, təlim metodlarının tətbiq edilməsində özünü büruzə verir.

Cəmiyyət həyatında təhsilin rolu ictimai inkişafda insanın biliyi, təcrübəsi, bacarıq vərdisləri, peşə və şəxsi keyfiyyətlərinin inkişafı ilə müəyyən edilir. Hər hansı cəmiyyətdə intellektual və mənəvi keyfiyyətlərə malik şəxslər yüksək statusa malik olarlarsa, bu cəmiyyətdə təhsil yüksək qiymətləndirilir, gənc nəsil də keyfiyyətli təhsil almaq üçün çalışırlar. Demək, Azərbaycan təhsilinin irəliləməsi üçün Avropa təhsilinə inteqrasiya olunmalı və müasir təhsildə baş verən yeniliklərlə əlaqədar olaraq standartlara cavab verməlidir. Təbii ki, bütün bunlar, milli dəyərlərimizin qorunmasını nəzərə almaqla, həyata keçirilməlidir. Müasir dövrdə təlimin qarşısında duran əsas məsələ şagird şəxsiyyətinin formalaşmasıdır. Ədəbi əsərin tədrisində ən mühüm məsələ “nə” və “necə” suallarına cavab verən cəhətlərin aydınlaşdırılıb şagirdlərə öyrədilməsidir. Üsul və vasitələrin seçilməsində bir sıra şərtlərə əməl olunmalıdır. İlk növbədə təlim materialının məzmunu və şagirdlərin idrak fəaliyyətinin xarakteri nəzərə alınmalıdır. Üsul və vasitələrin seçilib tətbiq olunmasında müəllimin bilik səviyyəsi, bacarığı, səriştəsi də müəyyən rol oynayır. Yeni təlimin tətbiqi ilə bağlı olaraq, yeni proqram və dərsliklər, dərs vəsaitlərinin yenidən tərtibi məsələsi ortaya çıxır. Bundan əlavə, kurikulumda şagirdlərin siniflər üzrə yaş xüsusiyyətlərini nəzərə alan standart tələblər tərtib olunub. Öz xarakterinə, təlimi əhəmiyyətinə görə standartlar əsas yerlədən birini tutur. İlk öncə, standartlar öyrənənin və öyrədənin qarşısına qoyulan əsas dövlət tələbi kimi önəmli rol oynayır. Məzmun dəyişiklikləri 2004-cü ildən kurikulum islahatları şəklində aparılır. Təsdiq olunmuş məzmun standartına uyğun olaraq tədris olunan fənlər, pedaqoji məsələlərin təşkili, dərslərin miqdarı və s. bütün bu məsələlər “Azərbaycan Respublikasında ümumi təhsilin Konsepsiyası” sənədində göstərilmişdi. Bu sənəddə verilən tələblərə uyğun olaraq, ayrı-ayrılıqda bütün siniflərdə qiymətləndirmə standartları, məzmunun nəticələri öz əksini tapmışdır. Nəticəyönümlülük, tələbyönümlülük və şəxsiyyətyönümlülük prinsipləri kurikulumun əsasını təşkil edir. Tələbyönümlülük və nəticəyönümlülük təlim məqsədlərinin cəmiyyətdə əldə olunacaq təlim nəticələrinin əvvəlcədən müəyyən edilməsi, dövlətin və fərdin tələbatına cavab verməsidir. Şəxsiyyətyönümlülük isə müasir dövr baxımından təhsilalanlara müvafiq həyati bacarıq və vərdislərin aşılmasını özündə əks etdirir. Həqiqətən də, məqsədə nail olmaq üçün hədəfi əvvəlcədən dəqiq təsəvvür etmədən, nəticəni görmədən naliyyətə aparan yolu müəyyən etmək çox çətindir.

Bununla yanaşı, dərslərin texniki vasitələrin köməyi ilə keçirilməsi tələbələrin də marağına səbəb olur, onlar dərse daha həvəslə hazırlanırlar. Bu zaman, müəllim keçəcəyi mövzu ilə dərindən tanış olmalı, proqram materiallarının dərslik üzrə müvafiq bölməsini və ya fəslini diqqətlə oxumalı, öyrənməli, mövzunun elmi və ideya istiqamətini müəyyən etməlidir. Təcrübəbimizdən belə qənaətə gəlmək olar ki, təhsilin keyfiyyətini yaxşılaşdırmaq üçün şagirdlər və müəllimlər əlavə resurslarla təmin olunmalıdırlar. Təhsildə müasir yanaşma dedikdə, yeni təlim texnologiyaları ilə bağlı tədris olunan dərslərin təşkili əsas yerlərdən birini tutur. Müxtəlif üsul və metodlardan istifadə etməklə qurulan dərs daha maraqlı keçir, yorucu və sıxıcı olmur. Məsələn, ədəbiyyat dərslərinin təşkili zamanı keçilən hər hansı bir əsərin film kimi izlənməsi, şagirdlərin dərse marağını daha da artırır və onların yaddaşında həmişəlik qalar. Xüsusilə, ibtidai siniflərdə 5-10 dəqiqəlik nağılların ekran vasitəsilə şagirdlərə çatdırılması onlarda daha çox maraq oyadar və yaddaşlarından çıxmaz. Nəzərə alsaq ki, ənənəvi təlimdə müəllim mətn parçasını əvvəlcə özü oxuyur və ya danışır, sonra şagirdlərə oxutdururdu, yeni təlimdə isə texnoloji vasitələrdən istifadə etməklə əyani şəkildə göstərməklə dərsi qurur. Hətta psixoloqlar da qeyd edirlər ki, insan eşitdiyinin 10%-i, gördüklərinin 50%-i, özü etdiklərinin isə 90%-i yaddaşında qalır. İKT-nin bu sahədə, öyrənənlərə köməyi danılmazdır.

Təcrübə göstərir ki, dərslərdə informasiya texnologiyalarından, istifadə kompüter, elektron lövhə, slaydlar, bədii qiraət ustalarının ifasında səs, video yazısının dinlənməsi faydalıdır. Bu üsul və vasitələrdən istifadə etməklə ifadəli oxunu daha yaxşı mənimsətmək olar. Təbii ki, təhsilə müasir yanaşma müxtəlif tərəflərdən araşdırılır, ən əsası isə İKT-nin roludur. İKT-nin əsas rolu dərsin daha asan, tez və maraqla mənimsənilməsinin təşkilidir. Müasir dövrümüzdə sadaladığımız bütün bu məsələlər təhsilimizin inkişafında önəmli rol oynayır.

### **Ədəbiyyat**

1. Azərbaycan Respublikasında ümumi təhsilin Konsepsiyası (milli kurikulum) Bakı, 2006
2. Azərbaycan Respublikasının təhsil sahəsində İslahat Proqramı. Bakı, 1999
3. Mehrabov A. Azərbaycan təhsilinin müasir problemləri. Bakı, 2007

## İngilis ədəbi dilinin inkişafı fonunda leksik layın formalaşması

Rüstəmovə Lalə Mətləb qızı  
Mingəçevir Dövlət Universiteti

İngilis dilinin tarixi eramızın V əsrində german tayfalarının (anql, saks və yutlar) Britaniyanı işğal etməsi ilə başlayır. Bu tayfaların dili german dialektlərindən ayrılaraq fərqli dialekt qrupu altında inkişaf etməyə başlamış və ingilis dilini formalaşdırmışdı. Hind-Avropa dilləri ailəsinin German dili qrupunun Qərbi German bölməsinə aid olan ingilis dili dünya dilləri arasında xüsusi mövqeyə malikdir. İngilis dilinin inkişaf tarixi 3 dövrə bölünür: 1.Qədim ingilis dili (V-XII əsrlər), 2.Orta ingilis dili (XII-XV əsrlər), 3.Yeni ingilis dili (XV əsrdən bugünədək). Qədim ingilis dili həmçinin, anqlo-sakson dili də adlanır.

Britaniya adalarında german tayfalarından əvvəl keltlər məskunlaşmışdılar. Qədim ingilis dilinə kelt dilindən çox az sayda, əsasən coğrafi adları ifadə edən alınma sözlər daxil olmuşdur. E.ə. 55 və 54-cü illərdə Roma ordusu Yuli Sezarın komandanlığı altında Britaniyaya hücum etmiş və romalılar Britaniyada 4 əsr hökmranlıq etmişlər. Bu dövrdə Britaniya Romanın əyalətinə çevrilmiş, latın dilinin ingilis dilinə olan ilkin və uzunmüddətli təsiri baş vermişdir. Bu müddət ərzində yerli tayfaların dilinə romalıların gətirdikləri latın dili, həmçinin latın dili vasitəsilə yunan dilindən çoxlu sözlər daxil olmuşdur. Latın dilindən götürülmüş leksik alınmalar rümühüm tarixi, siyasi və mədəni amillərlə – xristian dininin qəbulu və intibah dövrü ilə əlaqələndirilir. Latın və yunan dillərindən götürülmüş alınmalar hazırda müasir ingilis dilinin leksik layında gündəlik yaşayış, qida və geyimlə bağlı sözləri (*port, paper, wall, cheese, butter, kitchen, pepper, sock* və s.), ölçü vahidləri (*pound, inch* və s.), heyvan, quş və bitki adları (*camel, lily, pear* və s.), dinlə bağlı sözləri (*church, monk, pope* və s.) təhsil, elm, ədəbiyyat və mədəniyyətlə bağlı sözləri (*grammar, school, theatre* və s.) yazılı sənədlərdən və ədəbiyyatdan keçən sözləri (*de facto, id est (i.e.), vice versa* və s.) əhatə edir [1, s. 24]. Ölkədə elm və mədəniyyətin inkişafı VI və VII əsrlərdə xristianlığın təbliği və inkişafı ilə bağlı idi. Monastr məktəblərində təhsil latın dilində aparıldığından dilə daxil olan alınmalar din, elm və təhsillə bağlı leksik vahidlər idilər.

XI əsrdə bütün İngiltərə Skandinaviyalılar tərəfindən işğal olundu. Skandinaviyalıların İngiltərəyə hücumu böyük siyasi və tarixi hadisə idi, çünki bu işğal iki xalqın və dillərin qarşılıqlı əlaqəsini reallaşdırdı. Hər iki xalq demək olar ki, eyni mədəniyyət və adətlərə malik olmaqla yanaşı, dillərin fonetik sistemi və qrammatikası da bir-birinə çox yaxın idi. D.Kristalın fikrincə, skandinaviyalıların da dili german mənşəli olduğundan alınma sözlər asanlıqla mənimsənilmişdir. Digər tərəfdən, o, həmin dövrdəki leksik alınmaları tam alınma sözlər hesab etməmiş, onları sadəcə eyni bir dilin müxtəlif dialektlərinin qarşılaşmasının nəticəsi kimi dəyərləndirmişdir [1, s.25]. Dillər arasındakı linqvistik yaxınlıq siyasi terminlərin və gündəlik məişətdə istifadə olunan *weak, egg, law, root, seat, skin, sky, window* və s. kimi leksik alınmaların ingilis dilinə daxil olmasına şərait yaratmışdır.

XI əsrdə Britaniyanın fransız mədəniyyətinə yiyələnmiş Normanlar tərəfindən işğalı nəticəsində fransız dili İngiltərədə 300 ilə yaxın müddətdə rəsmi dövlət dili olmuşdur. Məhkəmə, kilsə, hakim dairələrin, eyni zamanda məktəblərdə elm və təhsil dili fransız dili idi. Yerli əhalinin dili ilə qarışdırılaraq anqlo-norman dilini təşkil edən bu dil tədricən yuxarı, daha sonra isə cəmiyyətin orta təbəqəsinin danışdığı dilinə çevrildi. Paris dialektinin İngiltərədə yuxarı zümrə tərəfindən istifadəsi xeyli sayda alınma sözlərin dilə daxil olmasına zəmin yaratmışdır. Cəmiyyət daxilində iki dilin hegemonluq uğrunda mübarizəsi gedir, fransız dili ingilis dilini sıxışdırırdı. Skandinaviya və fransız dillərinin təsiri ilə dil tədricən analitik dil olma istiqamətində inkişaf edirdi. Əhali yerli dildə danışsa da, İngiltərədə hələ də vahid dil yox idi. Fransız dilindən alınan sözlərin böyük faizini mədəniyyət, din, qanunvericilik, dövlət idarəçiliyi, feodal titulları, hərbi terminlər, aşbazlıq və s. sahələrlə bağlı normanların gətirdiyi və ingilislərə məlum olmayan yeni anlayışları ifadə edən sözlər təşkil edirdi. Fransız dilindən alınan sözlər qanunvericilik (*country, defendant, government, judge, noble, parliament, tax, verdict* və s.), din və kilsə (*abbot, clergy, priest, prayer, religion* və s.), zadəganlıq (*baron, count, duke, prince, noble, royal* və s.) hərbi sahə (*army, artillery, battle, captain, company, defence, enemy, navy, soldier, volunteer* və s.), mətbəx (*beef, butcher, dine, fry, mutton, pork, salmon, stew, veal* və s.), mədəniyyət (*dance, diamond, art, bracelet, fashion, ruby, fur, painting, jewel, satin, sculpture* və s.), ümumişlək sözlər (*gay, ink, face, hour, letter, joy, money, mirror, pay, river, several, very* və s.) kimi sahələri əhatə edir [1,

s.47].

İngilis dilinin inkişafında və müasir səviyyəyə çatmasında orta ingilis dili dövrü həlledici rol oynamışdır. Məhz, dildəki köklü qrammatik və fonetik dəyişikliklər orta ingilis dili dövründə baş vermişdir. XV əsrdə İngiltərə və Fransa arasındakı yüzillik müharibədən sonra ölkədəki siyasi parçalanma ingilis dili lüğət tərkibinə təsirsiz qalmadı.

XV-XVI əsr intibah mədəniyyəti dövründə elm, ədəbiyyat və incəsənətdə baş verən dirçəliş ingilis dili lüğət tərkibini *blank, verse, critic, satire, sonnet, philosophy, theoretical, mathematics* və s. sözlərlə zənginləşdirdi. Bir sıra elm xadimləri və yazıçılar öz əsərlərilə ingilis dilinin zənginləşməsində xüsusi rol oynamışlar. “İngilislər lüğət tərkibindəki *absurdity, acceptance, anticipate, comprehensible, exaggerate, exasperate, explain, fact, frivolous, implacable, obstruction, paradox, pretext* və s. sözlərə görə Tomas Mora borcludur” [2, s.10].

Yeni ingilis dili dövrü London dialektinin vahid dilə çevrilmə prosesi ilə başladı. Siyasi, ticari və mədəni əlaqələr, təhsil, çap texnologiyası və s kimi sosial-mədəni amillər London dialektinin ədəbi dilə çevrilməsində xüsusi rol oynamışdır. London dialektinin bütün İngiltərədə yayılmasında təhsil, iş və ticarət üçün mərkəzi şəhərlərə axın edən kütlə mühüm rol oynamışdır. XII əsrdən etibarən ətraf ərazilərin işğalı, müharibələr, feodalizmin dağılması ingilis dilinin lüğət tərkibinə *politics, parliament, ambassador, ministry, party, Prime Minister, administration* və s.kimi siyasi terminlər, Fransa burjua inqilabı ilə bağlı *aristocrat, despotizm, royalizm, revolutionary, bureaucracy, centralize, decade, terrorism, vandalizm, propaganda* və s. kimi inqilabi terminlər daxil olmuşdur.

1492- ci ildən Böyük Coğrafi Kəşflərlə əlaqədar Amerikada koloniyaların artması ilə ingilis dili digər ölkələrdə də ünsiyyət dili kimi tədris olunmağa başladı. Əhalinin müxtəlif təbəqələrinin danışığının fərqlənməsi, eləcə də başqa dillərin təsiri ilə ingilis danışığı dilində dəyişikliklər daha intensivləşməyə başladı. XVIII əsr milli ingilis ədəbi dilinin həm yazılı, həm də şifahi formalarının təkmilləşmə dövrünün sonu hesab olunur. Kəşflər, müharibələr və ticarət sayəsində yeni xalqlar və mədəniyyətlərlə tanışlıq ingilis dilinin lüğət tərkibini müxtəlif sahələri əhatə edən ispan (*armada, cotton, embarqo, guitar, mulatto, tomato, tobacco*), italyan (*duet, opera, soprano, stanza, violin, balcony, casino, umbrella, cappuccino, pizza*), alman (*poodle, noodle, schnitzel, loafer*), holland (*cookie, cranberry, cruise, pump, yacht, landscape, sketch, dollar*), ərəb (*caravan, bazaar, emir, vizier, gazelle, giraffe, harem, minare, mosque, salaam, sultan*) və s. mənşəli sözlərlə zənginləşdirmişdir.

XVIII-XIX əsrlərdə ədəbiyyatda müxtəlif cərəyanların inkişafı, elmi texniki tərəqqi ingilis dilini beynəlmiləl xarakter daşıyan yeni terminlərlə zənginləşdirmişdir. İngilis dili bir çox ölkələrdə ana dili səviyyəsində danışılır. İngilis dilində danışılan həmin ölkələrin əhalisi fərqli irqlərə mənsub idilər. Bütün bunlar və eləcə də digər tarixi və iqtisadi səbəblər ingilis dilinin variativliyinə səbəb olmuşdur [3, s.29].

İngilis dilinin coğrafi ərazi, üslubi forma və ya danışığı xüsusiyyətlərinə görə fərqlənən Amerikan, Kanada, Avstraliya və Yeni Zelandiya variantları onun leksik layının zənginləşməsində xüsusi rol oynamışlar. İngilis dilinin variantlarına dair dilçilərin bir-birini dəstəkləyən, yaxud da zidd olan mülahizələri vardır. Bəzi dilçilər Amerika variantını müstəqil dil adlandırdıqları halda P.Stevens ingilis dilini onun variantlarının çoxluğuna görə müstəqil dil ailəsi hesab edirdi [4, s.70]. Dilin müstəqil olması onun müstəqil qrammatika, leksika və fonetik sistemə malik olması ilə şərtlənir. İngilis dilinin variantları bir-birindən müəyyən cəhətlərə görə fərqlənsələr də, ingilis dilində danışılan ölkələrdə ingilis dilinin ədəbi normalarını özündə əks etdirən Standard English qəbul olunmuşdur. Standard English təhsil müəssisələrində tədris olunur, mediada istifadə olunur və rəsmi dövlət dili funksiyasını daşıyır. Danışığı dilində qisaltmalardan, tələffüzdə isə sözlərin yazıldığı kimi oxunmasından çox istifadə olunmasından ingilis dilinin Amerika variantı daha asan və praktik hesab olunur. XVIII əsrdə əldə olunmuş müstəqillikdən sonra Amerika ilə İngiltərə arasındakı əlaqələr kəsildi üçün Amerikaya gətirilmiş ingilis dili leksik, qrammatik və fonetik baxımdan fərqlənməyə başlamışdı. İngilis ədəbi dili ilə onun amerika variantının leksik fərqləri semantik fərqlərdir: eyni məfhum fərqli sözlərlə ifadə olunur, yaxud da eyni söz fərqli mənələrə malik olur. Lüğət tərkibi Amerika əhalisinin mədəniyyətində, həyat şəraitində, xüsusilə də fauna və florasındakı yeni anlayışları ifadə etmək üçün yerli xalqların dilindən götürülmüş leksik vahidlərin hesabına daha da zənginləşmişdir. Müxtəlif dövrlərdə ingilis dilinin lüğət tərkibi onu ünsiyyət vasitəsi kimi qəbul etmiş mühacirlərin doğma dilləri hesabına da zənginləşmişdir. İngilis dilinin Amerika variantının zənginləşməsində slenqlər vacib mənbə hesab olunur. Britaniyanın siyasi, ictimai, mədəni inkişafı



İngilis dilinin Amerika və Kanada variantlarının leksik differensiyasında mühüm rol oynamışdır.

Ümumilikdə, müxtəlif dil daşıyıcılarının yanaşı yaşaması dillərin qarşılıqlı təsiri və zənginləşməsi ilə müşayiət olunur. İngilis dili lüğət tərkibinin tarixi inkişaf dinamikasının araşdırılması onun bütün dövrlərdə davamlı inkişaf və təkmilləşmə prosesi keçdiyini sübut edir.

### **Ədəbiyyat**

1. Crystal D. Cambridge Encyclopedia of Language. Cambridge University Press (CUP), 1987, 462 p.
2. Koonin A. English Lexicology. M.,-1940.-167 p.
3. McDavid, Raven I. Varieties of American English. Stanford: CA, Stanford University Press, 1980, 525 p.
4. Mencken H.L. The American Language: Preface to the fourth edition. New York: Alfred A.Knopf, 1965, 170 p.

UOT 3.37., 37.01

### **Müasir gənclərdə mənəvi tərbiyə qanunauyğunluğunun formalaşmasına konseptual baxış**

*Məmmədova Vəfa Oktay qızı  
Rüstəmovə Əzizə Arif qızı  
Gəncə Dövlət Universiteti*

Mənəvi tərbiyə, ümumiyyətlə, tərbiyə cəmiyyətin həyatında böyük rol oynayır. Cəmiyyətdə yaradılmış sərvətlər, dünya haqqında, təbiət və cəmiyyətin inkişaf qanunları haqqında, əxlaq haqqında biliklər, anlayışlar və təsəvvürlər irsən verilmir, heç kim hazır əqidə ilə doğulmur. Mənəvi zənginlik və əqidə heç də təbiətin bəxşişi deyildir. İnsan irsən yalnız müəyyən imkanları əldə edir. Cəmiyyətin min illər ərzində əldə etdiyi bilikləri, anlayışları gənc nəsil bir qayda olaraq yaşlı nəsildən, özünün təcrübəsindən əxz edir. Yaşlı nəsil öz biliklərini, təcrübəsini gənc nəslə öyrədir. Görkəmli psixoloq A.N.Leontyev "Psixikanın inkişaf problemləri" adlı əsərində yazırdı ki, hər bir adam ayrılıqda insan olmağı öyrəncəlidir. Cəmiyyətdə yaşamaq üçün təbiətin ona bəxş etdiyi imkanlar kifayət etmir. O, eyni zamanda insanın cəmiyyətin tarixi inkişaf prosesində əldə etdiyi bilikləri, təcrübəni də öyrənməlidir (3). Fransız alimi A. Peron "Aktiniumdan insana qədər" adlı əsərində qeyd edir ki, əgər planetimizdə fəlakət baş versə və bu fəlakət nəticəsində yaşlı nəsil məhv olub, yalnız kiçik uşaqlar qalsa, insan nəsli kəsilməsə də insanlıq tarixi pozula bilər, bəşəriyyət insaniliyi itirərdi.

Mənəvi tərbiyənin birinci qanunauyğunluğu odur ki, insanın tərbiyəsi hər şeydən əvvəl obyektiv və subyektiv amillərin qarşılıqlı təsiri altında baş verir. Bu qanunauyğunluğun mahiyyəti ondan ibarətdir ki, tərbiyə sözün ən geniş mənasında ictimai prosesdir. Məktəbli ətraf aləmdəki mürəkkəb mühitdə saysız münasibətlərə girir və bu münasibətlər heç də həmişə pozitiv səciyyə daşmır. Şagird hər gün, hər an müxtəlif münasibətlər və məlumatlar, ünsiyyətlər axınına məruz qalır, həyatda baş verən haqlı və ya haqsız hadisələrin şahidi olur. Məktəbli həmin hadisələrin mahiyyətini dərinləndirərək dərk edə bilməsə də onlar onun beynində, mənəvi aləmində dərin izlər buraxır. Deməli məktəblinin mənəvi istiqaməti, onun mənəvi əqidəsi, milli ləyaqəti, vətəndaşlıq yetkinliyi müxtəlif amillərin təsiri altında təşəkkül tapır. Vəzifə həmin illər içərisindəki neqativ halları zərərsizləşdirmək, mənəvi tərbiyənin optimal yollarından istifadə etməkdir.

Mənəvi tərbiyə prosesinin ikinci qanunauyğunluğu hər bir insanın, həmçinin məktəblinin həyat naminə, yaşayış naminə fəallığıdır, müəyyən düşüncə sərvətlərinə yiyələnməsidir. Düşüncə isə insanın mənəvi dünyasının bir yönü, zehnin məhsuludur. Bu məhsulun toxumu təbiətdən, mühitdən alınırsa da, yaranması, cücərməsi və bar verməsi insanın əqli fəaliyyəti nəticəsində olur. Deməli, bu qanunauyğunluq hər bir məktəblinin öz yerini bilməyi, özünü faydalı əməkdə iştirak etməyə hazırlamağı, üzvü olduğu cəmiyyət qarşısında məsuliyyət daşımağı, elmi, əxlaqi-etik biliklərə yiyələnməyi tələb edir. Mənəvi tərbiyə fəaliyyətsiz mümkün deyildir. İnsanı fəallığa təhrik edən amillər içərisində oyun, əmək, təlim və idman böyük rol oynayır. Məktəbli özünün insani xassələrini yalnız əmək və fəaliyyət prosesində büruzə verir. Fəallıq yüksəlişdir. Fəallıq hər bir şagirdi nə?, kim? kimi suallar ətrafında düşünməyə, təfəkkürünü işə salmağa, müşahidə etdiyi hər

hansı bir fakt və hadisə haqqında heyrətlənməyə təhrik edir. Aqillər hər bir xalqın milli mənlilik şüurunun, milli ləyaqətinin formalaşmasını, əmək tapşırıqlarının yerinə yetirilməsini, yaşayış vasitələrinin əldə edilməsini kütlələrin fəallığında görmüş və bu fəallığına böyük ümid bəsləmişlər. Buradan aydın görünür ki, vətəndaşın tərbiyəsi xalqın rifahı naminə onun fəallığı prosesində gedir və onun ictimai həyatda fəal iştirakını tələb edir.

Mənəvi tərbiyənin üçüncü qanunauyğunluğu odur ki, şəxsiyyət hərtərəfli pedaqoji təsir nəticəsində formalaşır, ahəngdar inkişaf edir. Məktəbli öz fəaliyyətində, işində, hərəkətlərində yalnız şüuruna istinad edərək hərəkət etmir, o həm də hisslərinə adamların, xüsusilə gənclərin hərəkətlərinə şüurdan daha çox nəzarət edir, istiqamət verir. Məsələn, hər bir şagird yaxşı bilir ki, üzürsüz dərs buraxmaq, siqaret çəkmək qəbahətdir. Hətta, onu da bilir ki, siqaret çəkmək səhhətə ziyandır. Buna baxmayaraq onların hərəkətlərini bəzən şüur deyil, adət, vərdiş idarə edir (2).

Xeyrixah hisslər insanları xeyrixah əməllərə təhrik etdiyi halda, pis hisslər isə bədxahlığa aparır. Bəzən insan hisslərin əsiri olur. Bu da məlumdur ki, adamlarla danışıqın intonasiyası, ədalətsiz münasibət, təhqir nə qədər böyük narahatlıq, mənfə hallar törədir. Hər hansı bir müəllim şagirdi təhqir edib, onun qəlbinə toxunursa, həmin şagird müəllimə nifrət edir, onun tədris etdiyi fənni oxumaq, öyrənmək istəmir. Müşahidələrdən də görünür ki, tərbiyə prosesində məsələlərlə, münasibətlərə birtərəfli yanaşmaq olmaz. Burada başlıca vəzifə mənəvi şüurla mənəvi davranış arasındakı vəhdəti təmin etməkdən ibarətdir. Deyilən sözlə görülən iş arasındakı hər hansı bir ayrılıq insanın mənəvi nüfuzuna ziyan vurur. Təcrübə göstərir ki, məktəbli-gəncin mənəvi şüuru ilə davranışı arasında müəyyən ziddiyyət və çatışmazlıq vardır. Bu çatışmazlıq onun müəllimdən, kitablardan öyrəndikləri ilə həyat faktları arasında müşahidə etdiyi ziddiyyətlərdən və ya uyğunsuzluqdan irəli gəlir (1).

Mənəvi tərbiyə qabaqcıl ideyalarla yeni cəmiyyət quruculuğu praktikasının qarşılıqlı əlaqəsindən güc və qüvvət alır. Bu gün ən mühüm məsələ dövrün kəskinliyini, onun xarakterini hər bir məktəblinin başa düşməsinə nail olmaqdır. Cəmiyyətdə yeni vəzifələrə tərəf döndərilib, xalqın, hər bir əmək kollektivinin yaradıcı potensialını bu vəzifələrin yerinə yetirilməsinə yönəltmək-respublikamızın iqtisadi inkişafını təmin etmək, müharibəni dayandırmaq, onun vurduğu ağır mənəvi və iqtisadi zərərləri aradan qaldırmaq, onu iqtisadi böhrandan xilas etmək ən birinci şərt sayılır. Bu işdə ağıllı və düz söz böyük əhəmiyyət kəsb edir. Sözüün real əsasdan ayrılması onun mənəvi təsirini azaldır. Məktəblilərdə xalqımızın apardığı işin haqq olduğuna inam yaratmaq vacibdir. Şagirdlər mübarizənin böyük həqiqətini daim görməli və hiss etməlidirlər.

### **Ədəbiyyat**

1. Ağayev Ə.Ə. Azərbaycan elmi pedaqoji fikrində şəxsiyyətin formalaşması problemləri. Bakı, Avropa, 2005, səh 288.
2. Quliyeva K.R. Heydər Əliyev şəxsiyyəti gənc nəslin mənəvi tərbiyəsində örnəkdir. ADPU-nun Xəbərləri, 2005, №5, 370-375
3. Леонтьев А.Н. Проблемы развития психики М..1972

УДК 81/1-027.21

### **Проблемы лингвистики в условиях глобализации современного общества**

*Кулиева Ирада Угурлу кызы  
Мингечевирский Государственный Университет*

В условиях глобализации, когда особую актуальность обретают языковые контакты, социолингвистика выходит за рамки конкретного государства или региона и проявляется в интенсивной межкультурной коммуникации. В этом случае социологическая лингвистика, как раздел языкознания, изучающий непосредственную связь между языком и социальными условиями, уже не ограничивается формулой «язык-нация», а представляется в свете новых правил, где основным лозунгом является «язык и глобальное общение». Межкультурная коммуникация (англ. cross-cultural communication или intercultural communication) или культурное взаимодействие – это связь и общение между представителями различных культур и народов мира. Она, как правило, рассматривается на уровне взаимоотношений таких дисциплин, как этнология, антропология, психология, социология и т.д. Директор

Российского центра деловых коммуникаций и социокультурной экспертизы, профессор кафедры управления информационными процессами, Главный редактор журнала «Культура и цивилизация» Александр Петрович Садохин (1949) дал четкое определение явлению «межкультурная коммуникация» и определил его основное социально-лингвистическое содержание. В соответствии с этим определением - «совокупность различных видов отношений и форм общения между индивидами и группами, представляющие разные культуры и есть межкультурная коммуникация» [3]. Иногда термин «межкультурная коммуникация» выражается схожим термином, как «межэтническая коммуникация». Этот термин был введен в научный обиход в 50-е годы XX века. Автором этого термина является американский культурный антрополог, кросс-культурный исследователь Эдвард Твитчелл Холл-младший (1914-2009). Тогда Госдепартамент США поручил ему создать специальную программу по адаптации американских дипломатов и деловых людей, работающих за рубежом, в условиях новой культурно-лингвистической среды. Эдвард Холл-младший также создал дисциплину, так называемую «проксемику» (англ. proximity - близость), которая занималась проблемами в области социальной психологии и семиотики (греч. σημειωτική – «знак» или «признак» - наука, занимающаяся исследованием различных знаков и знаковых систем) и в частности изучала всю, ныне существующую знаковую систему вербального и невербального общения во временном и пространственном континууме (лат. continuum – непрерывное, сплошное) [4].

Необходимо отметить, что в связи с устойчивой организацией межэтнических и межкультурных коммуникаций, на социально-лингвистическом уровне часто возникают различные проблемы, связанные главным образом с серьезными языковыми барьерами, существующими, в основном на огромной территории постсоветского пространства и на территории Европейского союза. Это, прежде всего, связано с изучением и усвоением иностранных языков, особенно тех, которые на том или ином уровне претендуют на статус «лингва франка».

Уже началось второе десятилетие после того, когда в европейском и отечественном образовании происходит интенсивное научно-техническое и интеллектуальное обновление, вводятся новейшие академические стандарты, проводятся широкие обсуждения форм и методов преподавания различных дисциплин, в соответствии с Болонским процессом, а также происходит регулярное совершенствование образовательных программ. Безусловно, весь этот процесс производится, последовательно, методически и целенаправленно, чтобы адаптивные тенденции происходили высоко гармонично. Главная цель этого масштабного мероприятия заключается в создании определенной атмосферы для полной унификации и универсализации ныне существующей мировой образовательной системы. Достижение всех нормативных критериев современного интеллектуального человека, обладающего всеми необходимыми технологическими навыками и лингвистической компетенцией, является главной стратегической задачей мировой образовательной программы. Дело в том, что в век глобальной информации не имея определенные лингвистические навыки по иностранным языкам, ни как невозможно обладать достаточной эрудицией и превосходным интеллектом. Безусловно, вся глобальная информация, содержащаяся в легальном сетевом контенте (англ. content – «содержание» - термин обозначает всякую информацию – тексты, графика, аудио и видеофайлы, - содержащуюся в веб-ресурсах и предназначенную для неограниченного потребления пользователями) представлена на известных международных языках. Среди них исключительное значение имеют такие языки, как немецкий, английский, французский, русский и испанский. Изучение этих языков, с целью обладания глобальной информацией имеет решающее значение. Однако процесс изучения иностранных языков, являющиеся важным фактором в межкультурной коммуникации, часто задерживается целенаправленно. Основными факторами такой задержки являются глокализация (англ. glocalisation – в противовес глобализации сохранение и усиление традиционных региональных отличий в плане социально-экономического, политического и культурного порядка), ксенофобия и крайне резкие шовинистические тенденции в отношении других культурных ценностей и иностранных языков, даже тех, которые имеют официальный и неофициальный статус «лингва франка». Поскольку межкультурная коммуникация является актом или процессом передачи различной информации другим людям с лингвистическими и психологическими особенностями, то невербальные методы и способы общения не дают достаточного эффекта. Информация, передаваемая на вербальном уровне, чрезвычайно трудно интерпретируется

представителями другой культуры и другого лингвистического пласта. Для того чтобы достичь эффективного понимания в межкультурном взаимодействии, необходимо научить неофита навыкам активного слушания и универсального языка.

Возникшие при общении лингвистические ошибки должны быть обязательно приняты как естественными и предотвращены высоко тактическими методами и способами. Иначе межкультурный контакт может сорваться быстро и безвозвратно, в силу психологических причин, связанных с негативными впечатлениями [2].

Язык – совокупность всех слов любого конкретно взятого цивилизованного народа. Не случайно, что термин «цивилизация» относят той эпохе развития человечества, когда возник внятный язык, культурная речь и, конечно же, письменность. Эффективное сочетание слов на языке способствует для высококачественной передачи мыслей и образует систему общения. Конкретная система звуков и письменных знаков, предназначенных для населения определенной страны, обеспечивает локальную коммуникацию. А когда коммуникация обретает глобальный характер, многие национальные языки, в силу тех или иных причин теряют свои способности передать колоссальную информацию, без которой невозможно включиться в чрезвычайно бурный поток новых общественно-политических, социально-экономических и духовно-культурных процессов, которые являются основным содержанием и смыслом современной эпохи. В это время единственным высокоэффективным способом становится язык, имеющий силу полноценно организовать глобальную коммуникацию. По этой причине интенсивное и последовательное изучение мировых языков, признанных, как языки межкультурного общения или претендующих на статус «лингва-франка» приобретает принципиальное значение. Лингва-франка (итал. *Lingua franca* – “франкский язык”) – язык или диалект, систематически используемый для коммуникации между представителями разных народов [1]. История, связанная с «лингва-франка» уходит корнями в древность. Например, латинский язык и койне (греч. *Κοινή Ἑλληνική* – общегреческий, иногда его называют александрийским языком эллинистической эпохи) в эпоху поздней античности и средневековья были высокоустойчивыми лингвистическими комплексами в межкультурном общении народов Европы, Азии и Африки. Как и в прошлом, в настоящее время особое лингвистическое явление, называемое «лингва-франка» имеет чрезвычайную актуальность. Это необходимо для эффективного продолжения общемировой культурной интеграции и существования доброго, устойчивого и благородного общества.

### Литература

1. Виноградов В.А. Лингва франка // Лингвистический энциклопедический словарь. – М.: Советская энциклопедия, 1990. - С. 267
2. Персикова Т.Н. Межкультурная коммуникация и корпоративная культура: Учебное пособие. 2002. М.: Логос, 2007. С. 35-65
3. Старыгина Г.М. Межкультурная коммуникация: Учебно-методическое пособие. – Благовещенск: Амурский гос. ун-т, 2014. С. 8
4. Hall E.T. *Hidden Differences: Studies in International Communication*. Grunder & Jahr, 1983. P. 24

UOT 82.08:81-26; 82:81/38

### **Bədii ədəbiyyatda toponimlərin işlənmə xüsusiyyətləri (Əhməd Həmdi Tanpınarın əsərləri əsasında)**

*Hüseynova İradə İsa qızı  
Azərbaycan Kooperasiya Universiteti*

Bədii əsərdə toponimlərin verilməsi yalnız təsvir olunan hadisənin lokallaşdırılma vasitəsi kimi deyil, eyni zamanda müəyyən pragmatik məqsədə xidmət edən bədii priyom aləti kimi çıxış edir. Bu elementlə müəllif oxucuya emosional baxımdan təsir göstərmək və hadisələrin təsvirində daha inandırıcı detallar verə bilmək məqsədi güdür.

Dilin leksik sistemində özünəməxsus mövqeyə malik olan toponimlər xüsusi söz qrupu kimi ümumilikdə sözə aid olan bütün paradiqmatik və sintaqmatik səciyyəvi cəhətlərə malik olsa da,

məna tutumundakı əlavə çalarla diqqəti cəlb edir. Toponimlər əsas məna ilə yanaşı, həm də əlavə ekstralinqvistik məlumat – ekspressiv-emosional və sosial dəyərləndirici faktları da əks etdirir.

Toponimlər bədii əsərdə obrazın hərtərəfli şəkildə səciyyələndirilməsinə xidmət edən amil kimi də çıxış edir. Bədii boyalar əlavə olunmaqla verilən coğrafi ad dərin mənalı kiçik ştrixlərlə obrazın sosial portretini, onun cəmiyyətdəki mövqeyini əks etdirə bilər. Bu sahənin əhəmiyyətindən bəhs edən V.Vinoqradov qeyd edir ki, “Bədii əsərdə ad, soyad, ləqəb seçimi, onların müxtəlif janr və üslublarda struktur baxımdan özünəməxsusluğu, səciyyəvi funksiyası kimi məsələlər bir neçə nümunə verilməklə ifadə oluna bilməz. Bu, bədii ədəbiyyat üslubiyyatının başlıca mövzularından biridir” (1, s.38).

Bədii mətnə toponimlərin funksionallığının təhlili göstərir ki, onlar üslubi diferensiallığa malik olduğu kimi, leksik vahid olaraq toponimlərin qeyri-simmetik səciyyəsinə irəli gələn xüsusiyyət – məcazi mənada işlənmək imkanına da malikdir. Üslubi obrazlılığını itirdiyindən toponimlərin məzmununda metonimik və metaforik məcazlaşma elementlərinə də təsadüf olunur.

Bəzən uyğun olmayan obyektlərin müqayisəsi toponimlərin metaforik çalar qazanmasına səbəb olur: Berlin is the European Chicago (Mark Twain). İstanbul Tanpınar üçün uşaqlıqdan tanıdığı ərəb qadın üçün sərin, şəfalı suların şəhəri, atası üçün heç yerdə bərabəri olmayan böyük camilər şəhəri, gözəl səslə müəzzinlərin və hafizlərin şəhəridir... Tanpınarın fikrincə, Roma, Afina, İsfahan, Buq kimi şəhərlərlə müqayisə olunan İstanbulun özünəməxsusluğu memaliq xüsusiyyətində axtarılmalıdır: “Yaratıcı, nizam verici hamleləriylə İstanbul ufkunu, merməri, kalkeri, porfiri, kubbeyi, kemeri, istalaktiti, asırlıq şəkilləri bir-birinə qarışdırır; nisbetləri dəyişdirir, tenazurları kırar, sanki dehasıyla kendisindən öncəkilerin tecrübələrini, buluşlarını bir sonsuzluğa taşımak istiyormuş gibi, her şeyi genişletir, büyütür, sayıları çoğaltır, her motiftən ayrı ayrı şekiller ve terkipler çıkarır. ...Mihrimahları, Rüstəm Paşa’ları, Piyale’leri, Kılıç Ali’leri; Sokulu camileriyle, medreseleriyle, su kemerleriyle, türbeleri, çeşmeleriyle, sarayları ve köşkləriyle, küçük meşcitləriyle İstanbul’u baştanbaşa fethetmiş”.

Şəhər adı üslubi baxımdan müxtəlif üsullarla xüsusi obraz kimi verilə bilər: epitet, təkrar və alliterasiya. Bəzən müəllif məşhur şəhərlərin sırasında kiçik bir şəhərin adını verməklə üslubi baxımdan emosional çalar vasitəsilə ironiya yarada bilər. Bunun əksinə olaraq müəllif şəhərlərin möhtəşəm tarixini verməklə obrazın – xalqın böyüklüyünü əks etdirməyə müvəffəq olur. Bu tipli hallar müəllifin şəxsi hiss və duyğularını ifadə etməsi üçün xüsusi bədii vasitə kimi çıxış edir. Ankaradan “Anadolu’nun kaderini dəyişirən bir şəhər” kimi bəhs edən Tanpınar qeyd edir ki, “Ankara, istiklâl mücadelesi yıllarından bütün mazisini yakarak çıkmış”. XX əsrin 20-ci illərində Ankaranı təsvir edən müəllif yazır: “Tek bir sokakta Riviera, İsviçre, İsveç, Baviera ve Abdülhamid devri İstanbul’u ev ve köşklərini görmək mümkündür”. Ankaranın şəhər olaraq ruhunu verməyə çalışan müəllif yazır: “Mustafa Kemal ve arkadaşlarını Anadolu yollarında dolaştıran, binbir güçlülükle güreştiren yapıcı ve yaratıcı ağırı, Malazgirt’in ve büyük fethin başladığı işi asırlar boyunca devam ettirecek ve nasıl Sinan ile Nedim’i, Yunus ile İtrî’yi muzaffer rüyalara borçlu isek, gelecek çağların şerefini yapacak isim ve eserlerini de İnönü’de, Sakarya ve Dumlupınar’da harita başında geçen uykusuz gecelere ve bu gecelerin ağır yükünü kemik ve kanı pahasına taşıyan isimsiz şehit ve gazilere borçlu kalacağız”.

Ümumiyyətlə, bədii ədəbiyyatda toponimlərin işlənmə xüsusiyyətlərini nəzərdən keçirdikdə onların əsasən dörd başlıca üslubi funksiyaya malik olduğunu müəyyən etmək mümkündür: səciyyələndirici, ümumiləşdirici-rəmzi, fon yaratma vasitəsi, təsviri. Səciyyələndirici funksiyanın mahiyyəti ondan ibarətdir ki, toponimlərdən bədii mətnə hər hansı obyektin, ya da obrazın müəyyən əlamətini səciyyələndirmək məqsədilə istifadə olunur. Tanpınarın Bursa ilə bağlı fikirləri xüsusilə diqqəti cəlb edir: “Gördüğüm şehirler içinde Bursa kadar muayyen bir devrin malı olan bir başkasını hatırlamıyorum. Fetihden 1453 senesine kadar geçen 130 sene, sade baştan başa ve iliklerine kadar bir Türk şehri olmasına yetmemiş, aynı zamanda onun manevi çehresini gelecek zaman için hiç değişmeyecek şekilde tespit etmiştir. Bursa, Türk ruhunun en halis ölçülerine kendiliğinden sahiptir, denebilir.” Çatdırılma üsuluna görə birbaşa və ya vasitəli, məzmun baxımdan isə sosial, emosional çalarlı ola bilər. Konyadan bəhs edərkən Tanpınar daha duyğulu və emosional ifadə üsulu seçir: “Konya, bozkırın tam çocuğudur. Onun gibi kendini gizleyen esrarlı bir güzelliği vardır. Bozkır kendine bir serap çeşnisi vermektən hoşlanır. Konya’ya hangi yoldan girenseniz girin sizi bu serap vehmi karşılar”. Yazıçı Konyanı sağlam ruhlu, özü üçün yaşamağı sevən, zahirən dəbdəbəsiz, daxilən zəngin Anadolu insanına, keçmişdə qalan uşaqlığa, gəncliyə, sevgi dolu bir qadına bənzədir. Təbii ki, Konya dedikdə Mövlananı xatırlamamağın mümkün olmadığını da yazır: “Onun dünyası hareket halinde bir dünyadır. Burada her şey yaratıcı aydınlığın

ve aşkın kendisi olan Allahın etrafında döner, ona doğru yüksəlir, onda kaybolur, ondan doğar və ayrılır, tekrar onunla və birbiriylə birləşir. Her şey burada birbiri özler, birbirinin ayındır, birbirinə cavab verir. Bu mahşərdə ne öldürən, ne öldürülən, ne seven, ne sevilen birbirindən fark edilir”.

Bədii mətndə verilən poetik toponimlərin təhlili göstərir ki, əksər hallarda bu vahidlər məlumat daşımaqdan daha çox pragmatik təsir göstərməklə fərqli funksiya yerinə yetirir. “Tədqiqatçılar çay, göl, bataqlıq, təpə, meşə adlarına bu yerlərdə məskunlaşmış qədim xalqın dili baxımından az diqqət yetirirlər. Halbuki bu dəyərli mənbə adətən etnogenez probleminin həlli üçün onlarla şəhər və qəbirüstü abidələrdən daha artıq material verir” (2, s.34). Toponimlər müxtəlif üsullarla əmələ gəlsə də, onların daxili məzmununda insan təfəkkürünün xüsusiyyətlərinə əsaslanan ümumi, universal elementlər müəyyən etmək mümkündür. Bədii əsərdə toponimlərin işlədilməsi adətən bu elementlərin – toponimin semantikasında daşlaşmış ətraf ələmlə bağlı tipik əlamət və hadisələrin qabardılması sayəsində obrazlılığın yaradılmasına əsaslanır. “Ciddi şəkildə araşdırılsa, toponimlər arxeoloji tədqiqat zamanı maddi mədəniyyət qalıqlarının oynadığı rolu oynaya bilər” (3, s. 384).

Poetik toponimlə real və müəllif tərəfindən yaradılmış olmaqla da fərqli olur. Müəllif təxəyyülünün məhsulu olan toponimlər dildə mövcud sözyaratma modellərinə əsaslanır. H. Tanpınarın əsərlərində verilən toponimlər real şəkildə mövcud olan toponimlərdir. Real toponimlərdən fərqli olaraq, poetik toponimlər təsviri funksiya daşımaqda yanaşı, adlandırdığı obyektə üslubi çalar da əlavə edir (4, s.12).

Bəzən bədii ədəbiyyatda toponimlərdən milli-mədəni xüsusiyyətlərin əks olunma vasitəsi kimi istifadə olunur. Tərcümə zamanı belə leksik vahidlərin yanında izahının verilməsi daha məqsədəuyğun hesab olunur. Bədii əsərlərdə işlənən toponimlərin struktur təhlili göstərir ki, onlar qədim leksik laya aid vahidləri əks etdirməklə yanaşı, bəzən müasir baxımdan artıq köhnəlmiş, yeni variantla əvəz olunmuş tarixi toponimləri müəyyən etmək imkanı da verir. Toponimin tərkib hissəsi kimi çıxış edən bəzi ümumi isimlər daşlaşaraq onun daxili məzmununda itir. “kənd”, “yurd”, “su” kimi elementlər buna misal ola bilər. Bəzən bu tipli elementlər kimi rəng ifadə edən sözlər də çıxış edir.

Beləliklə, əminliklə söyləmək olar ki, bədii əsərlərdə toponimlər konkret poetik-üslubi məqsədin ifadə vasitəsi kimi işlədilir. Yer adının metaforik çalar qazanması sayəsində bədii əsərin başlıca ideyası daha dolğun şəkildə açılır. Müxtəlif dövrlərin izini daşıyan toponimlərdən istifadə etməklə müəllif tarixi hadisələrə, ənənə və irs məsələsinə diqqət yönəldirsə, real şəkildə mövcud toponimlərin bədii əsərdə canlandırılması ilə doğma torpaq obrazının verilməsi, qəhrəmanların hiss və həyəcanının çatdırılması kimi məqamlarda orijinal ifadə üsulu tapmış olur.

### Ədəbiyyat

1. Виноградов В.В. Стилистика. Теория поэтической речи. Поэтика. М.: Наука, 1963.
2. Агеева Р. А. Происхождение имен рек и озер. отв. ред. Э. М. Мурзаев. М.: Наука, 1985.
3. Жучкевич В.А. Общая топонимика. М., 1968.
4. Биктимирова, А.Р. Поэтическая топонимия татарских народных песен //II Международные Бодуэновские чтения: Казанская лингвистическая школа: традиции и современность. Труды и материалы: В 2 т.– Казань: Издательство Казанского университета, 2003.

UOT 37.08

### İlkin müəllim hazırlığında müasir təlim texnologiyalarının və ənənəvi metodların funksiyaları

*Məmmədov Səhyəddin Məhyəddin oğlu  
Mingəçevir Dövlət Universiteti*

Müstəqillik dövründə təhsil sahəsində aparılmış islahatlar, onun humanist, demokratik, interaktiv xarakterinin güclənməsi ilə nəticələnmişdir. Bu dəyişikliklərin mahiyyətini cəmiyyətimizin gələcək uğurlarını təmin edən, onun dünya arenasına çıxmasına imkan yaradan islahat yönümlü tədbirlərin həyata keçirilməsi təşkil edir.

Ümumtəhsil sahəsində dövrü olaraq “Azərbaycan Respublikasında ümumi orta təhsilin dövlət

standartları” (1994)“ Azərbaycan Respublikasında ümumi təhsilin Konsepsiyası (Milli Kurikulumu)” (2006), “Ümumtəhsil pilləsinin dövlət standartları və proqramları (kurikulumları)” (2010), “Azərbaycan Respublikasında təhsilin inkişafı üzrə Dövlət strategiyası” (2013) bir – birini davam və inkişaf etdirən, yeni mahiyyət və məzmun daşıyan sənədlər hazırlanaraq qəbul edilmişdir.

Addım-addım əldə olunan bu irəliləyişlərdə yeniliklərlə yanaşı, ənənələrə söykənən fəaliyyətlər də davam edir.

Eyni zamanda, yeni pedaqoji innovasiyaların əsasını təşkil etməklə onun yaranmasını və inkişafını stimullaşdırır.

Təhsil islahatlarının daha sistemli aparılmasını qarşımıza vəzifə qoyan Dövlət Strategiyası təhsil sistemində indiyədək mövcud olan vəziyyəti qiymətləndirməyə və məqsədlərimizi müəyyənləşdirməyə imkan verir. Strategiyanın məqsədi ölkədə səriştəli təhsil verənlərə, ən yeni texnologiyalara əsaslanan infrastruktura malik, keyfiyyət nəticələri və əhəmiyyətinə görə dünya ölkələri arasında qabaqcıl mövqə tutan təhsil sistemini yaratmaqdır.

“Məktəb bu gün iki yolun ayrıcındadır. Bu yolların əslində iki pedaqoji sistemi, pedaqoji tərəkür tərzini və ya üslubunu səciyyələndirir. Müasir pedaqoji ədəbiyyatlarda birinci sistem “ənənəvi didaktika” və ya “ənənəvi pedaqoji sistem”, ikincisi isə “yeni pedaqoji tərəkür”, “müasir təhsil konsepsiyası” kimi səciyyələndirilir. Birinci yol hələ də sırayı müəllimlərin təcrübəsində bu və ya digər formada yaşasa da, əslində bir pedaqoji sistem kimi ömrünü başa vurmuşdur. İkinci yol isə vəsətlə məktəb həyatının bütün sahələrinə nüfuz etməkdədir”[1, 5].

Müasir zaman özünün bol informasiyalarının fonunda zəngin görünməklə yanaşı, çox sayda texnologiyaları ilə xarakterizə olunur. Bu şərait isə müxtəlif informasiyalar və texnologiyalarla davranmağı bacaran, yüksək intellektə sahib olan insanların formalaşdırılmasını tələb edir. Belə bir tələblərin yerinə yetirilməsində məktəb, müəllim böyük bir missiya daşıyır. İlk növbədə müəllim özü keyfiyyətə dəyişməli və yeni bir yolu biliklərin əldə edilməsi yolunda bələdçi rolunu qəbul etməlidir. Yeni təlim texnologiyalarını bilməli, yeni proqram və dərsləklərdən istifadə etməli və ən başlıcası öz pedaqoji fəaliyyəti dövründə metodiki, elmi – nəzəri biliklərini artırmalıdır.

Yuxarıda qeyd etdiyimiz kimi, müasir pedaqoji proses üçün texniki vasitələrdən istifadənin genişlənməsi qanunauyğun haldır. Əks təqdirdə yalnız köhnə ənənəvi şifahi şərh yolu ilə lazımı məlumatların hamısını şagirdlərin malı edə bilməzdik?

Təlimdə texniki vasitələrdən istifadə olunması şagirdlərə çatdırılacaq məlumatların həcmi artırmağa, şagirdlərin idrak fəaliyyətini fəallaşdırmağa, materialı çatdırma formasını dəyişdirməyə və s. imkan verir. Təlim prosesində texniki vasitələrdən istifadə zamanı məlumatların qavranılması və işlənməsi daha yüksək psixi fəallıq şəraitində həyata keçir ki, bu da materialın dərinə mənimsənilməsinə təmin edir.

Müasir mərhələdə pedaqoji prosesdə əyani vasitələrin tətbiqi əlbətdə müəllimin peşəkarlığı sayəsində iki mühüm funksiyasını həyata keçirmək imkanı verir. Birinci tədris prosesində cisim və hadisələri təmsil etmək. İkinci gerçəkliyin obrazlı modelini yaratmaq. Bu funksiyalar həyata keçirməklə təlimin texniki vasitələrindən istifadə şagirdlərin fikri fəaliyyətini daha canlı, daha da məhsuldar edir.[2,37-39]

Bu mənada strategiyada müəllim amilinə xüsusi yanaşma vardır. “Azərbaycan Respublikasının təhsil naziri Ceyhun Bayramovun qeyd etdiyi kimi məzmunca formalaşmış təhsil əsasən müəllimin biliyindən, peşəkarlığından, tədris təcrübəsindən asılıdır. Ən yüksək səviyyədə infrastruktur, tədris vəsaiti, maliyyə imkanları olmasa belə, keyfiyyətli müəllim olmadan təhsili inkişaf etdirmək mümkün deyil.”

Ulu öndərimiz Heydər Əliyev demişdir: “Müəllim vəzifəsi ona görə şərəflidir ki, cəmiyyət üçün ən dəyərli, bilikli, zəkalı, tərbiyəli, vətəni sevmə vətəndaş hazırlayır”.

Müəllim zamanla ayaqlaşmağı bacaran, düşüncəsi ilə zamanı da qabaqlaya bilən fəal gənclər yetişdirmək üçün yeni təlim texnologiyalarından səmərəli istifadə etməklə yanaşı kitaba da şagirdlərdə maraq, sevgi hissi yaratmalıdır. İngilis alimi Bekon XVI əsrdə deyirdi: “Kitab zamanın dalğaları üzərində səyahət edən, öz qiymətli yükünü nəsilərdən – nəsilərə daşıyan fikir gəmisidir”.

“XXI yüzillik ağıl, intellektin təntənəsi əsridir. Müstəqillik yoluna çıxmış respublikamızın milli mənafeyi Azərbaycan məktəbinin, ilk növbədə, məhz ağıl, intellekt ocağı olmasını tələb edir” [1, 7-8].

Bu gün məktəblərdə hələ də hökm sürən köhnə, ənənəvi təhsil və tərbiyə sistemi yeni, demokratik dövlətə layiq vətəndaşlar deyil, sadıq vətəndaşlar formalaşdırmaqda davam edir. Şagird mütləq kitabda yazılanları xüsusən də tərifləri əzbər deməli, müəllim tərəfindən hazır məlumatları əldə etməlidir. Bu ənənəvi tədris metodikasının əsas qayəsidir. Ənənəvi və interaktiv dərslərin

funksiyalarını müqayisə etsək bir sıra fərqli xüsusiyyətlərin şahidi olarıq.

Məsələn: Ənənəvi dərstdə diqqət bilik və bacarıqların mənimsənilməsinə yönəlsə, müasir dərstdə diqqət ilk növbədə şagirdin şəxsiyyətinin formalaşmasına yönəldilir. Ənənəvi dərstdə müəllim-şagird münasibətlərində avtoritar üslubun üstünlüyü varsa, müasir dərstdə müəllim və şagird arasında əməkdaşlıq, məktəblilərin dəlillərinə və fəaliyyətinə böyük diqqət vardır. [1,128 – 129]

Müəllim öz şagirdləri üçün yaxşı nümunədir. Müəllim şəxsi davranışları ilə yeniyetmələrin davranışlarına təsir edirlər. Ona görə də şagirdlərin qəlbində və beyinlərində həmin keyfiyyətlərin yaranmasına təsir edən formada fəaliyyət göstərirlər. Müəllimlər o zaman şagirdləri üçün nümunə olurlar ki, onlar öyrətmə və öyrənmə proseslərində əməkdaşlıq, demokratik və komanda yönümlü yanaşmalardan istifadə edirlər.

“Ümumi təhsilin məzmunu təhsil alanların yaş, fizioloji, psixoloji xüsusiyyətləri nəzərə alınmaqla, onların dünyagörüşünün və şəxsiyyətinin formalaşmasını, bazar münasibətlərinin tələblərinə uyğun zəruri bilik və bacarıqlara yiyələnməsini, əqli, fiziki, mənəvi, estetik inkişafını, müstəqil əmək və təhsil həyatına hazırlanmasını, cəmiyyətin faydalı və məhsuldar üzvünə çevrilməsini təmin edir.” [3, 2010 № 3]

İlkin müəllim hazırlığında diqqət yetiriləcək aşağıdakı amillər “Müasir müəllim necə olmalıdır?” sualı ilə səciyyələnir:

1 – ci amil: Müəllimin təşkilati fəaliyyəti;

- Keçəcəyi dərslər üçün gündəlik
- Dərstdə əyanilik prinsipinin tətbiqi, texniki təlim vasitələri və s.
- Dərstdə əməkdaşlıq şəraitinin yaradılması
- Vaxtdan səmərəli istifadə
- Nitqin aydınlığı, fikrini ifadə etmək bacarığı.

2 – ci amil: Müəllimin təlim fəaliyyəti;

- Müəllimin savadlı dərslər üçün bilikə malik olması
- Müəllimin “öyrənməyi öyrətmək” bacarığı
- Dərs prosesində inkişafetdirici təlimdən istifadə
- Dərslər fənlərarası əlaqələrdən istifadə
- Şagird biliyinə verilən qiymət müəllim fəaliyyətinin nəticəsi olmalıdır.
- İstedadlı şagirdlərin aşkar edilməsi

3 – cü amil: Müəllimin tərbiyəvi fəaliyyəti

- Şagirdlərə vətənpərvərlik tərbiyəsinin aşılınması
- Şagirdlərdə hüquq tərbiyəsinin inkişaf etdirilməsi
- Məktəblilərə ekoloji tərbiyənin-təbiəti öyrənmək, təbiəti sevmək və təbiəti qorumaq kimi tərkib hissələrini öyrətmək
- Şagirdləri mənəvi milli- ənənələr əsasında tərbiyə
- Şəxsiyyət yetişdirmək

Bu xüsusiyyətlər içərisində ilkin müəllim hazırlığı üçün xarakterik olanı ən başlıcası müəllimin təlim fəaliyyətidir. Lakin müəllimə ən düzgün qiyməti şagird verir. Gəlin düşünək.

## **Ədəbiyyat**

1. Dəmirov A.H., Məmmədov S.M., İsmayılov Ş.N. Müəllimin Peşəkarlıq səviyyəsinin inkişaf etdirilməsi və müasir təlim-tədris metodları. Mingəçevir, 2008

2. Dəmirov A.H., Əzizova Z.M., Məmmədov S.M. Təlim texnologiyaları və müasir dərslər Mingəçevir, 2007

3. Azərbaycan Respublikasında təhsilin inkişafı üzrə Dövlət Strategiyası 24 oktyabr, 2013

4. Əlizadə Ə. Müasir Azərbaycan məktəbinin psixoloji problemləri. Bakı: Pedaqogika, 2004

5. Ümumtəhsil pilləsinin dövlət standartları və proqramları (Kurikulumlar) // Kurikulum jurnalı, 2010, № 3



# İQTİSADİYYAT VƏ İDARƏETMƏ BÖLMƏSİ

UOT 330.341.1

## İqtisadiyyatın inkişafında rəqəmsallaşmanın rolu

*AMEA-nın müxbir üzvü, i.e.d., prof. Musayev Akif Fərhad oğlu  
AMEA İqtisadiyyat İnstitutu*

Bəşər tarixinin bütün mərhələlərində insan fəaliyyəti baş verən hadisə və ya gələcək haqqında kifayət qədər biliyin (məlumatın) olmaması, informasiya çatışmazlığı, qeyri-müəyyənlik, təsadüfi, ehtimalı, stoxastik hadisələr ilə bağlı olmuşdur. İnsanlar bu şəraitdə qərar qəbul etmə məcburiyyətində qalmışdır. Bunun üçün müxtəlif yanaşmalar, qiymətləndirmə üsulları və ya digər mənada fərqli metodologiyalar hazırlanmış və istifadə edilmişdir. Lakin hələ də hamı tərəfindən birqiymətli qəbul edilən metodologiya mövcud deyil. Buna baxmayaraq bu yanaşmalar içərisində cəmiyyətin inkişafına təkan verən, onu istiqamətləndirən metodologiyalar mövcud olmuşdur.

Bizim böyük həmyerlimiz Lütfi Zadə keçən əsrin 60-ci illərində bu qeyri müəyyənliyin informasiya çatışmazlığının, kəmiyyətə qiymətləndirilə bilən və qiymətləndirilə bilməyən keyfiyyət amillərinin, nizamsızlığın içərisində bir nizamlılıq gördü. Minilliklərlə elm dünyasında hökm edən Aristotelin 0-1 məntiqinin kifayət olmadığını əsaslandırdı və onu da özündə ehtiva edən özünün qeyri-səlis məntiqini yaratdı. Bu məntiq ictimai münasibətlərin, iqtisadi münasibətlərin, dəyər və fayda sisteminin, insanların davranışının, mədəniyyətinin, etikasının dəyişməsinə gətirib çıxaran, yeni biznes modeli yaradan sözün əsl mənasında inqilabi dəyişikliklərə, 4-cü sənaye inqilabına gətirib çıxartdı. Bu gün insan fəaliyyətini internet, e-biznes, e-ticarət, blokçeyn, internet əşya, biometric tanınma, süni intellekt, bulud hesablamalarsız təsəvvür etmək mümkün deyil. Artıq insan bu sistemin bir elementinə çevrilmiş o prosesləri deyil, proseslər insanı idarə edir. Faktiki olaraq bu gün yeni insan modeli formalaşmışdır. Özünün davranışı, əxlaqı, mədəniyyəti ilə fərqlənən bir insan.

Bu günkü iqtisadi system 30 il öncəki system deyil, doğrudan da o əgər 1992-ci ildə gündə 100 Gb informasiya formalaşdırırdısa, o bu gün saniyədə 45000 Gb informasiya yaradır. Yaxın gələcəkdə isə saniyədə 150700Gb informasiyanın formalaşdırılacağı gözlənilir. Yeni insan bu informasiya seli qarşısında öz vəzifəsini yerinə yetirməlidir. Daxil olan informasiyanı təhlil etməli, qiymətləndirməli və qərar qəbul etməlidir. Bu isə ondan daha fərqli yeni bilik tələb edir. Ondan analitik təhlil, düşüncə tələb olunur. Rəqəmsal mühitdə fəaliyyət göstərmək üçün daha fərqli, biliyə malik olmaq tələb olunur. Rəqəmsal savadsızlıq daha aşkar hiss olunur. Təhsil sisteminin texnoloji inkişafdan geri qaldığı onun tələblərinə istər ixtisas və ixtisaslaşma nöqtəyi nəzərdən, istərsə də aşıladığı bilik səviyyəsindən cavab vermədiyi daha aydın hiss olunur.

Eyni zamanda dövlət xidmətinin və idarəetməsinin də ciddi dəyişikliyə məruz qalacağı, bilavasitə cəmiyyətin müxtəlif təbəqələri ilə ünsəyyətdə olan vergi, gömrük, audit və s institutları, bank və maliyyə sektorlarının icra institutlarından analitik mərkəzlərə çəriləcəyi, onlarda çalışan mütəxəssislərin isə analitiklərə çevriləcəyi qaçılmaz bir proses olacağı gözlənilir.

Dünya biznesinin təxminən 12 faizi internet üzərindən aparılır. Yaxın 30 ildə biznesin 80 faizi internet üzərindən aparılması praqnozlaşdırılır. Qlobal rəqəmsal iqtisadiyyat ÜDM-in 4,5-15,5 faizini təşkil edir. Əgər nəzərə alsaq ki, qlobal ÜDM 90 trilyona yaxındır bu rəqəmin kifayət qədər böyük olduğunu görürük. 2017-ci ildə ABŞ-da rəqəmsal iqtisadiyyat ÜDM-in 6,9-21,6 faizini, Çində isə 6-30 faizini təşkil etmişdir. Rəqəmsal təqdim olunan xidmətlər ixracının qlobal xidmətlər ixracındakı payı 1,2-2,9 trilyon dollar (2005-2018-ci illər üçün) təşkil etmişdir. Qlobal İKT xidməti ixracı 175-568 bilyon dollar (2005-2018-ci illər üçün) İKT sektorunda qlobal məşğulluq 34-39 milyon (2010-2015-ci illər üçün) təşkil etmişdir. Rəqəmsal iqtisadiyyatın iqtisadi coğrafiyasında

şimal və cənub və şərq və qərb arasında ənənəvi boşluq yoxdur. Aparıcı rolu mütəmadi olaraq iki ölkə oynayır. Onlardan biri inkişaf etmiş, digəri inkişaf etməkdə olan ABŞ və Çin. Məsələn bunlar blokçeyn texnologiyası ilə əlaqəli bütün patentlərin 75 faizini əşyaların internetdəki qlobal xərclərinin 50 faizini və açıq bulud hesablaşma texnologiyaları üçün dünya bazarının 75 faizindən çoxunu təşkil edir [1].

Cədvəl 1.

**İKT sektoru üzrə yaranan əlavə dəyərin ÜDM-də payı (%) 2010-2017-ci illər üzrə [1]**

Ölkələr	İllər							
	2010	2011	2012	2013	2014	2015	2016	2017
Avstraliya	3.5	3,5	3,4	3,1	3,2	2,9	3,2	
Avstriya	2.8	2,9	2,9	2,9	3,0	3,0	3,0	3,0
Azərbaycan	1.7	1,4	1,5	1,6	1,6	1,8	1,5	
Belarusiya		2,9	3,3	3,1	3,0	3,5	4,5	
Belçika	3.4	3,3	3,3	3,2	3,1	3,2	3,2	3,2
Bosniya və Hersoqovina	4.1	4,2	4,2	4,2	4,2	4,1	3,9	
Brazilya	3.2	3,0	3,0	2,9	2,8	2,7		
Bolqarıstan	4.0	4,4	4,2	4,5	4,5	4,1	4,0	3,8

Dünyanın 7 ən böyük rəqəmsal platforması bazar kapitallaşmasının 90 faizini təşkil edir. Avropanın payı 4 faiz Afrikanın və Latın Amerikasının məcmu payı isə cəmi 1 faiz təşkil edir. Dünyanın bazar kapitallaşmasının 90 % ni təşkil edən informasiya platformasının tərkib hissələrindən olan və iqtisadi sistemin sahələrini transformasiya edən rəqəmsal informasiyaya əsaslanan biznes modeldən istifadə edən 7 super - Microsoft, Apple, Amazon, Google, Facebook, Tensent və Alibaba əməliyyat platformu, 3 Code and content yaradan Android, Linux, Vindovs innovasiya platformudur. Rəqəmsal texnologiyaların bir çox sahəsində dünyanın qalan hissəsi xüsusilə Afrika və latın Amerikasını ABŞ və Çindən çox geri qalır. Mövcud ticarət ziddiyyətlərindən bəziləri qabaqcıl rəqəmsal texnologiyalar sahəsində qlobal üstünlük əldə etmək istəyinin təzahürüdür.

Artıq rəqəmsal platformaların qlobal nəticələri iqtisadi inkişafda ciddi rol oynayır. Belə ki 2017-ci ildə platforma bazasında çalışan firmaların məcburi dəyəri 7 trilyon dollar təşkil etmişdir. Qlobal informasiya və kommunikasiya texnologiyaları sektorunun yaratdığı əlavə dəyərin təxminən 40 faizi ABŞ və Çindən gəlir. Lakin ÜDM-ə gəldikdə bu sektorun payı Çin, Tayvan, İrlandiya və Malayziya əyalətlərində ən yüksəkdir.

Bütün bunlara baxmayaraq bəzən müasir insanın xüsusilə uşaqların həddindən çox bu rəqəmsal mühitə aludə olduğu haqqında, onun müəyyən fəsadlar törətiyi ilə bağlı fikirlərə rast gəlinir. Fikrimizcə, müasir insanı bu mühitdən kənarında təsəvvür etmək mümkün deyil və inkişafın müasir sürəti onu göstərir ki, gələcəkdə daha mürəkkəb və məhsuldar texnoloji vasitələr meydana çıxacaq. Artıq Google şirkətinin başçısı Sundar Piçainin fikrincə 200 saniyədə müasir super kompüterin 10000 ildə aparacağı əməliyyatları apara bilən kvant nəzəriyyəsinin qanunlarına əsaslanan yaxın gələcəkdə molekulyar prosesin modelləşməsi nəticəsində yeni maddə, dərman, gübrə və s. istehsal edə biləcək kvant kompüterlərinin istehsalı haqqında məlumatlar mövcuddur [7]. Ona görə də, müasir insanı bu prosesdən qorumaq yox, həmin prosesə uyğunlaşdırmaq, marifləndirmək, rəqəmsal savadlılığının artırılması istiqamətində tədbirlər görmək lazımdır. Artıq bir çox ölkələrdə bu istiqamətdə proqramlar, starteji yol xəritələri və s. işlənib hazırlanır və istifadə olunur. Məsələn, RF-nın rəqəmsal inkişaf Nazirliyi tərəfindən təsdiq olunmuş dövlət proqramında 2024-cü ilə qədər 10 milyon əhalinin rəqəmsal savadsızlığın aradan qaldırılması ilə bağlı onlayn təhsilə cəlb edilməsi nəzərdə tutulur.

Digər tərəfdən rəqəmsallaşmanın iqtisadi inkişafa təsiri ilə bağlı iqtisadçılar arasında ciddi fikir ayrılığı mövcuddur. Bir qrupa görə [2],[5],[6] bəşəriyyət üçün texnoloji kəşflər (elektrik enerjisi, daxili yanma mühərriki, hesablama texnikası və s) uzaq keçmişdə qalib və yaxın gələcəkdə məcmu faktor məhsuldarlığının dinamikası inkişaf etmiş ölkələrdə ildə 0,4 % təşkil edəcək. Bizim də mövqeyimizi əks etdirən digər qrup hökm edir ki, məhsuldarlıq paradoksu yeni sahələrin və iqtisadi fəaliyyət növlərinin, o cümlədən rəqəmsallaşmanın nəticələrinin qiymətləndirmə metodologiyasının mükəmməl olmamasına görə yaratdığı əlavə dəyərin düzgün nəzərə alınma bilməməsi, yəni ölçülə bilməməsi ilə bağlıdır [2],[3],[4].

#### **Təkliflər:**

- Fikrimizcə, iqtisadiyyatın rəqəmsallaşması kölgə iqtisadiyyatı probleminin aradan qaldırılmasında həlledici rol oynaya bilər.

- Rəqəmsal iqtisadiyyatın inkişafı rəqəmsal informasiya axını ilə kağız və başqa informasiya daşıyıcılarının paralel fəaliyyəti nəticəsində qərar qəbulunun törətdiyi çətinlik və fəsadlar nəzərə alınmalıdır.

- İnformasiya selinin getdikcə böyük miqyasda artması nəzərə alınmalı və mənbələrdə informasiyanın məqsədli formalaşdırılması inkişaf etdirilməlidir.

- Müasir mərhələdə aparılan elmi-tədqiqat işlərinin elmi nəticələrinin tətbiq olunma perspektivləri ilə bağlı olaraq rəqəmsallaşma imkanları nəzərə alınmalıdır.

- Bir çox dövlət institutlarının, o cümlədən vergi, gömrük, audit orqanları öz ənənəvi struktur, kadr potensialı, elektronlaşma səviyyəsi və s. ciddi dəyişikliyə məruz qalacağı nəzərə alınmalıdır.

- Rəqəmsal iqtisadiyyatın inkişafı, yeni texnologiyaların, startupların, suni intellektin tətbiqi nəticəsində getdikcə daha çox fəaliyyət sahələrinin itirilməsi və rəqəmsal savadsızlıqla bağlı işsizliyin baş verəcəyi nəzərə alınmalıdır.

- Müvafiq dövlət institutlarında çalışan mütəxəssislər geniş informasiya seli ilə işləməyi bacarmalı, analitik təhlillər aparmalı və “deep learning” peşəkarlığına malik olmalıdırlar.

- Yoxlama, nəzarət, təftiş və s. institutları analitik mərkəzlərə, vergi müfəttişləri, gömrük nəzarətçiləri, bank, maliyyə mütəxəssisləri və s. analitiklərə çevrilməlidirlər.

- Rəqəmsal iqtisadiyyatda dəyərin yaradılması, faydanın əldə edilməsinin qiymətləndirilməsi metodologiyaları yaradılmalıdır.

- Rəqəmsal savadsızlığın aradan qaldırılması ilə bağlı ciddi marifləndirici və məlumatlandırıcı tədbirlər görülməli, ixtisas artırma, yenidən hazırlanma şəbəkəsi yaradılmalıdır.

#### **Ədəbiyyat**

1. Digital economy report 2019, ISBN 978-92-1-112955-7
2. Д. Д. Катуков, В. Е. Малыгин, Н. В. Смородинская. Фактор созидательного разрушения в современных моделях и политике экономического роста / Вопросы экономики. 2019. № 7. С. 95—118.
3. N. Ahmad, P. Schreyer. Are GDP and Productivity Up to the Challenges of the Digital Economy? / International Productivity Monitor, Centre for the Study of Living Standards, vol. 30, pages 4-27
4. Joel Mokyr. The past and the future of innovation: Some lessons from economic history/ Explorations in Economic History 69 (2018) 13–26
5. Robert. J.Gordon. The Rise and Fall of American Growth: The U.S. Standard of Living since the Civil War
6. T. Cowen. The Great Stagnation: How America Ate All The Low-Hanging Fruit of Modern History, Got Sick, and Will (Eventually) Feel Better: A Penguin eSpecial from Dutton
7. <https://newrezume.org/news/2019-10-29-33557>

## Valyuta bazarının fəaliyyətinin təhlilində istifadə olunan praktik metodlar

*i.e.d., prof. Əyyubov Veysəl Seyfəl oğlu  
Musayev Ələsvər Nağdalı oğlu  
Mingəçevir Dövlət Universiteti*

Valyuta bazarının fəaliyyətinə təsir göstərən iqtisadi və siyasi faktorlarının təhlilində fundamental, texniki və məntiqi analizdən geniş istifadə edilir. Valyuta bazarında uğurlu ticarət əməliyyatlarının aparılması üçün sosial-iqtisadi faktorların qiymətlərin səviyyəsinə təsirinin öyrənilməsi, qiymət dəyişikliklərinin tendensiyalarının təhlil edilməsi və proqnozlaşdırılması vacibdir. Valyuta məzənnələri arasında nisbəti yekun nəticədə ölkənin iqtisadi durumunu xarakterizə edən makroiqtisadi statistik göstəricilər müəyyənləşdirir. Bu tip faktorlar tədqiq edilir, hər bir iqtisadi tsikl üzrə müvafiq faktorların valyuta məzənnəsinə təsiri öyrənilir və mütəmadi olaraq dünya valyuta bazarının aktiv iştirakçısı olan ölkələrin iqtisadi göstəriciləri barədə məlumat verilir. Bazara təsir göstərən faktorlar iki istiqamətdə, rəsmi faiz dərəcələrinə təsir nöqtəyi nəzərdən və ölkənin iqtisadi inkişaf səviyyəsi nöqtəyi nəzərdən təhlil edilir. İstiqamətlər üzrə təhlil aparılarkən dörd qrup faktorlardan istifadə olunur: iqtisadi, siyasi, ehtimal-müləhizələr və fors major halları. İqtisadi artım göstəricilərinin, xarici ticarət dövriyyəsinin, inflyasiyanın sıviyyəsi, uçot dərəcələrini dəyişməsi, qiymətli kağızlar bazarının inkişafı və digər amillərin valyuta qiymətlərinin dəyişməsinə təsiri həm qısa müddətdə, həm də uzun müddətdə özünü göstərir. Yəni valyuta məzənnəsinin dəyişikliyi böyük həcmdə mənfəət əldə etməyə imkan verdiyi kimi zərər də nəticələnə bilər. Bu baxımdan qiymətlərin dəyişməsinin istiqamətlərinin düzgün müəyyən edilməsi, operativ yanaşma, səriştəlik və hadisələri obyektiv qiymətləndirilməsi valyuta bazarında iştirakçıların uğurlu fəaliyyətinin təminatçısıdır [3].

Valyuta bazarlarının təhlili iki əsas fundamental və texniki analiz üsullarına əsaslanır. Fundamental analiz üsulu valyuta bazarının vəziyyətinə siyasi, iqtisadi və pul-kredit faktorlarının təsirinin araşdırılmasına əsaslanır. Texniki analiz üsulu isə bazarda yaranmış vəziyyətin riyazi-iqtisadi modelin qurulması, ekonometrik təhlillər və qrafiklər vasitəsilə aparılır. Fundamental analiz zamanı dünyada baş verən iqtisadi hadisələr, valyuta bazarının inkişafına təsir edə biləcək dünya ölkələrinin siyasi-iqtisadi həyatında baş verən hadisələr öyrənilir və bu hadisələrin valyuta məzənnələrində nə kimi dəyişikliklərə səbəb ola biləcəyi aydınlaşdırılır. Valyuta bazarının analiz edilməsi zamanı bütövlükdə Mərkəzi bankın faiz dərəcələri, ölkənin siyasi-iqtisadi həyatında gözlənilən dəyişikliklər, həmçinin gələcəyə yönəlmiş ehtimal, proqnozlar və müləhizələr barədə informasiyalar əhəmiyyətlidir. Fundamental analiz digər analiz metodlarına nisbətən mürəkkəbdir. çünki bu və digər faktorlar ayrı-ayrı hallarda valyuta bazarının vəziyyətinə müxtəlif şəkildə təsir göstərir və ya vacib fundamental xəbərlərin valyuta məzənnələrinə təsiri hiss edilməyəcək dərəcədə zəif olur. Bu zaman bu və ya digər göstəricilərin ümumi nəticələri müəyyənləşdirilməli, ilk baxışda əlaqəli olmayan hadisələr arasında qarşılıqlı təsir imkanları araşdırılmalıdır. Geniş və düzgün araşdırma "evristik" xüsusiyyətlərə, makro biiklərə və təcrübəyə əsasən aparılır və təhlildə aparıcı xətt valyuta məzənnəsinin ölkənin iqtisadi inkişaf səviyyəsindən asılılığı təşkil edir [ 2 ].

Texniki analiz qiymət dəyişməsinin tarixi məlumatlarına əsasən bazarın analiz edilməsi metodudur. Bu analiz zamanı müəyyən dövr üzrə qiymət dəyişikliyi özündə əks etdirən qrafiklərdən istifadə olunur. Texniki analiz mövcud zaman anına bazarın vəziyyətini daha aydın təsvir etməyə, həmçinin bir sıra faktorlara əsasən qiymətlərin gələcək dəyişmə istiqamətlərini proqnozlaşdırmağa imkan yaradır. Texniki analizin aparılması sosial-iqtisadi və psixoloji faktorlara əsaslanır. Texniki analiz iqtisadi tədqiqatlar vasitəsilə deyil, riyazi hesablamalar və qiymət qrafikinin modelləri əsasında qiymət dəyişikliklərinin proqnozlaşdırılmasıdır. İlk dəfə bu metoddan qiymətli kağızlar bazarında araşdırmaların aparılması üçün yardımçı vasitə kimi istifadə edilmişdir. Texniki analizin istifadəsi aşağıdakı müddəalara əsaslanır:

- bazarda qiymətlərin hərəkəti bütün faktorların təsirini nəzərə alır;
- qiymətlərin dəyişməsi müəyyən istiqamətə malikdir;
- qiymət qrafiklərindəki müəyyən konfigurasiya təkrarlanma xüsusiyyətinə malikdir.

Qiymətlərdə dəyişmənin tendensiyasına görə hər bir növbəti maksimum və hər bir növbəti minimum səviyyəsi özündən əvvəlki səviyyə ilə müqayisədə fərqlənir. Bu baxımdan tendensiyaları artım və eniş olmaqla iki qrupa təsnifləşdirmək olar (şəkil 1,2).

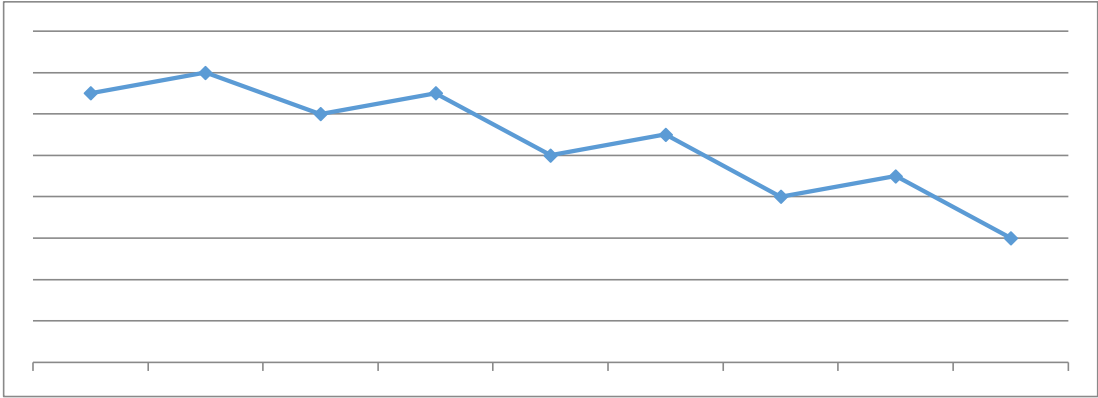

**Şəkil 1. Artım tendensiyası**

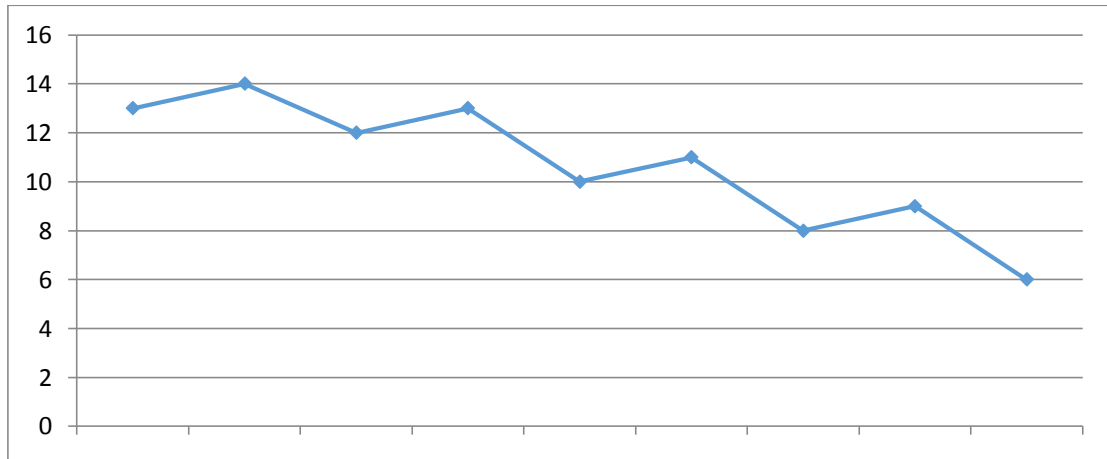

**Şəkil 2. Eniş tendensiyası**

Artım tendensiyasında qiymətlərin dəyişmə xətti artan pik və dib nöqtələrindən ibarətdir. Bu zaman hər bir növbəti pik və dib səviyyəsi özündən əvvəlki səviyyə ilə müqayisədə daha yüksəkdə yerləşir. Artım tendensiyasında ticarət əməliyyatları qiymətlərin artımı istiqamətində yerləşdiyi üçün trendin aşağı sərhəddinin müəyyənləşdirilməsi vacibdir. trend xəttinin kəsilməsi isə qiymətlərin artımı üzrə ümumi tendensiyanın zəifləməsi və ya trendin ümumi istiqamətinin dəyişməsi siqnalı kimi qəbul edilə bilər.

Eniş tendensiyasında isə əksinə hər bir növbəti pik və dib səviyyəsi özündən əvvəlki səviyyə ilə müqayisədə daha aşağıda yerləşir. Dəyişmə tendensiyalarının bu cür müəyyənləşdirilməsi bu tendensiyaların analizi zamanı vacib əhəmiyyətə malikdir. Buzaman bazarda qiymət dalğalanmalarının maksimal səviyyəsinin aşağı düşməsi ilə xarakterizə olunur. Eniş trendləri zamanı ticarət əməliyyatları qiymətlərin azalması istiqamətində yerləşdiyi üçün trendi yuxarı sərhəddinin müəyyənləşdirilməsi əsas şərtidir. Yəni trend xəttini kəsilməsi qiymətlərin azalması üzrə ümumi tendensiyanın zəifləməsi və ya trendin ümumi istiqamətinin dəyişməsinə işarədir.

Zaman baxımından tendensiyalar üç növə bölünür: qlobal trend, müddətli trend və lokal tendensiyalar. Qlobal tendensiyalar daha böyük əhəmiyyətə malikdir. Belə ki, qlobal trend bir il bəzi hallarda bir neçə illəri əhatə edir. Orta müddətli tendensiyalar daha korrektiv xarakter daşıyır və əsasən üç həftədən üç aya kimi dövrü əhatə edir. Lokal tendensiyalar isə üç həftədən çox olmamaqla müşahidə olunur. Tendensiya zamanı üç fazaya müəyyən olunur. Birinci faza zamanı

peşəkar iştirakçılar maliyyə aktivini almağa başlayır. İkinci faza bazar iştirakçılarının ümumi tendensiyaya qoşulması ilə başlayır. Bu fazada qiymətlər nəzərə çarpacaq dərəcədə sürətlə artır və məlumatlar adekvat olur. Üçüncü fazada spekulyativ əməliyyatların həcmi artır və peşəkar investorlar bazarda mövqelərini möhkəmləndirirlər, satış əməliyyatlarını yerləşdirirlər.

Qeyd olunan tendensiyaların izlənməsi, analizlərin aparılması vasitəsilə bazardakı dəyişikliklərin proqnozlaşdırılması bazar iştirakçılarının fəaliyyət strategiyasının əsas tərkib hissəsini təşkil edir. Maliyyə bazarlarının iştirakçıları tərəfindən proqnozlar verilir və proqnoz əsasında ticarət əməliyyatlarının açılması haqqında və müvafiq əməliyyat üzrə hansı həcmdə vəsaitlərin yerləşdirilməsi haqqında qərarlar qəbul edilir. Fundamental və texniki analiz istifadə analitiklərə valyuta qiymətlərinin gələcək dəyişmə istiqamətlərini doğru proqnozlaşdırmağa, bacarıq və təcrübələr əsasında isə optimal qərarların verilməsinə yardımçı olur.

### Ədəbiyyat

1. Məmmədov S.M. "İnflyasiya və maliyyə bazarı", Bakı, 2014
2. Анышин В.М. "Инвестиционный анализ", М-, Дело, 2013
3. Михайлов Д.М. "Мировой финансовый рынок. Тенденции развития и инструменты". М., 2000.
4. <https://www.foreks.az/>

UOT 338

### Aqrar sahənin davamlı inkişafı ərzaq təhlükəsizliyinin mühüm şərtidir

*i.e.d., prof. Aliyev İsa Hüseyn oğlu  
AMEA İqtisadiyyat İnstitutu  
i.f.d. Əliyev Arif Bəylər oğlu  
Azərbaycan Dövlət Aqrar Universiteti  
Abbasov Məftun Qurban oğlu  
Naxçıvan Dövlət Universitetinin doktorantı*

Beynəlxalq təcrübələr göstərir ki, aqrar sahənin dövlət tənzimlənməsi sistemi olduqca geniş və mükəmməldir. Bu sahənin tənzimlənməsində dövlətə verilən hüquq və vəzifələr birinci növbədə onun mahiyyətinin, funksiyalarının nə dərəcədə başa düşülməsi kimi dünyəvi problemə münasibətdən asılıdır. İnsanlar, cəmiyyətin düşünən beynləri, dövlətin mahiyyətini, cəmiyyətin inkişafında rolunu nə dərəcədə başa düşsə, onun iqtisadiyyatın inkişafında təşkeildici, tənzimləyici rolunu da o dərəcədə önəm verir [2]. Dünyanın aparıcı alimləri hesab edirlər ki, müasir dövrdə kənd təsərrüfatının hərtərəfli inkişafını nəzərdə tutan dövlətin iqtisadi inkişaf strategiyasının əsas ünsürlərini özündə birləşdirməlidir:

- istehsalın aram sürətinin əldə edilməsi yolu ilə, hər şeydən əvvəl fermer təsərrüfatlarında yeni texnika və texnologiyanın tətbiqi, iqtisadiyyatın idarəetmə strukturunun təkmilləşdirilməsi və qiymət siyasəti nəticəsində xırda fermer təsərrüfatlarının məhsuldarlığının artırılması hesabına təmin edilməsi;

- səhərlərdə məşğulluğun artırılması yolu ilə kənd təsərrüfatı məhsullarına daxili tələbin artırılması;

- kənd yerlərində əhaliyə xidmət edən və kənd təsərrüfatına əsaslanan qeyri-aqrar əmək tutumlu istehsalın şaxələndirilməsi.

Ölkəmizdə əksərən aqrar sahənin dövlət tərəfindən tənzimlənməsi sistemində kənd istehsalçılarının gəlirlərinin sabitləşdirilməsi və artırılması aparıcı mövqelərdən birini tutur. Bu tədbirlər arasında kənd təsərrüfatı məhsulları bazarında təklifin tənzimlənməsi, kənd təsərrüfatı məhsullarının dövlət tərəfindən satın alınması, istehsalçılara qiymətlə əlaqədar birbaşa subsidiyaların verilməsi, ticarət tədbirləri vasitəsilə kənd təsərrüfatı məhsullarına olan tələb və təklifin optimallaşması mühüm yer tutur.

Bunlardan başqa kənd təsərrüfatında istehsal xərclərinin aşağı salınmasına yönəldilmiş tədbirlər sistemi də ayrıca həyata keçirilmişdir. Burada əsas mexanizm aqrar istehsal üçün ehtiyaclara subsidiyaların verilməsidir. Hazırda subsidiyalaşdırma üsulları çoxdur: istehsalçılar satın alınan hər vahid ehtiyat (məsələn: mineral gübrə) üçün qəti müəyyən edilmiş subsidiya yaxud həyata keçirilən hər hansı bir fəaliyyət növü (məsələn: meliorasiya işləri) üçün və yaxud da güzəştli kredit mənbəyi yaradılmaqla subsidiyalar ala bilərlər.

İstehsal məsrəflərinin azaldılmasına yönəldilmiş siyasət aqrar istehsalın subsidiyalaşdırılması mexanizminin əsas alətidir. Bu siyasət kənd istehsalçılarının mənfəətinin artırılmasına ucuzlaşdırılmış ehtiyatlara tələbin çoxalmasına, məhsul təklifinin artırılmasına, digər ehtiyatlara tələbin yüksəlməsinə səbəb olur. Satışdan əldə edilən gəlirlərin artırılması və istehsal xərclərinin azaldılmasına yönəldilən tədbirlər kənd təsərrüfatı istehsalçıları və ayrı-ayrı qrupların hamısına fayda vermiş olardı.

Kənd əhalisinin gəlirlərinin sabitləşdirilməsi və artırılması üçün qiymətlərə dövlət müdaxilələri inkişaf etmiş ölkələr və inkişaf etməkdə olan ölkələrdə geniş yayılmışdır. Bu siyasət XX əsrdə “yaşıl inqilabın” həyata keçirilməsində mühüm rol oynamışdır.

- Müasir mühitdə Azərbaycanda əsas diqqət bütün təsərrüfat formalarının səmərəli işləyə bilməsi üçün şərait yaradılmasına yönəldilmişdir. Dövlət bazarın işləməsi üçün hüquqi bazanı yaratmış, tənzimləyici orqana çevrilmişdir. Həmçinin fikrimizcə hesab edirik ki, dövlətin bu müdaxiləsi də inkişaf getdikcə tədricən məhdudlaşdırılmalıdır.

- Aqrar sahənin əsasını təşkil edən kənd təsərrüfatı istehsalının sabit və dayanıqlı inkişafının təmin edilməsi, hər şeydən əvvəl torpaq ehtiyatlarından səmərəli istifadə edilməsindən, torpağın məhsuldarlığının artırılmasından, onun təkrar istehsalının təmin edilməsindən asılıdır. Torpaqdan istifadənin yaxşılaşdırılması sahəsində dövlət tərəfindən görünən tədbirlər Respublikamızda aparılan müstəqil aqrar siyasətin aparıcı istiqamətlərindən biridir (meliorasiya, şoranlaşma, ətraf mühitin çirklənməsi və s.).

- Aqrar sahənin inkişafının mühüm nəticələrindən biri də odur ki, ölkədə istehlak mallarının tərkibində yerli məhsulların xüsusi çəkisi hiss olunacaq şəkildə artmışdır. Bu isə o deməkdir ki, yerli məhsullar daxili bazarda ucuz xarici mallarla rəqabətə dözür və bir çox hallarda qalib gəlir. Bəzi kənd təsərrüfatı məhsullarının ixracında müşahidə olunan artımı məhz bunun nəticəsi hesab etmək olar.

- Aqrar sahə istehsalının intensivləşdirilməsi və maddi-texniki təchizatı sahəsində məlum problemlər mövcuddur. Ölkədə əkin sahələrinin məhsuldarlığı orta dünya göstəriciləri ilə müqayisədə xeyli aşağıdır. Kənd təsərrüfatı ilə iqtisadiyyatın digər sahələri arasında əmtəə mübadiləsində qeyri-ekvivalentlik birincinin ziyanına qalmaqda davam edir. Belə ki, enerji daşıyıcıları və digər maddi-texniki ehtiyatların qiymətləri kənd təsərrüfatı məhsullarının qiymətlərinə nisbətən sürətlə artır. Kənd təsərrüfatı işçilərinin orta aylıq əmək haqqı digər sahələrə nisbətən xeyli aşağıdır. Kənd təsərrüfatı istehsalına investisiya və kredit qoyuluşlarının xüsusi çəkisi də aşağıdır. Bu sahə yüksək riskli hesab olunur. Təsədüfi deyildir ki, kənd təsərrüfatı istehsalının əhəmiyyəti orada varanmış mövcud vəziyyət və inkişafında ciddi dönüş yaradılması üçün yollar axtarılması zəruriliyi qaçılmazdır.

- Ölkənin aqrar sahəsində mövcud olan problemlərin təxirəsalınmadan və köklü sürətdə həll edilməsi zəruriliyi bu sahədə dövlət tənzimləmələrinin daha da intensivləşdirilməsini və əhatə dairəsinin genişləndirilməsini tələb edir. Təsədüfi deyildir ki, həmin məsələlər Azərbaycan Respublikası dövlətinin iqtisadi siyasətinin prioritet istiqamətlərindən birinə çevrilmişdir. Çünki məlum olduğu kimi ölkəmizin dünya birliyinə inteqrasiyası neft müqavilələrinin reallaşmağa başlaması özünün keyfiyyətcə yeni mərhələsinə yüksəlmişdir.

- Azərbaycanın dünya birliyi ilə inteqrasiyasının sürətlənməsi kənd təsərrüfatında bazar iqtisadiyyatı prinsiplərinin ardıcıl olaraq tətbiqi, aqrar sahədə yeni mühitin varanması və inkişafı digər tərəfdən də kənd əhalisi üçün yeni problemlər, yeni çətinliklər meydana gətirmişdir. Bu hər şeydən əvvəl kənd istehsalçılarının maddi-texniki və maliyyə ehtiyatları ilə təminatı məsələsində özünü qabarıq şəkildə göstərir.

- Buna görə də hesab edirik ki, aqrar sahənin inkişafında ciddi dönüş yaradılması əhəmiyyətli dərəcədə bu sahənin sənaye sahələri və istehsal infrastrukturunun bəzi alt sahələri ilə inteqrasiyasından asılıdır. Təbiidir ki, iqtisadiyyat sahələrinin qarşılıqlı əlaqədar olan vahid sistemdə birləşdirilməsi bazar iqtisadiyyatı şəraitində olduqca mürəkkəbdir. Bunun həyata keçirilməsi kənd təsərrüfatı və sənayenin bütün təkrar istehsal həlqələrində - istehsal, mübadilə, bölgü və istehlakda bir tam şəkildə birləşdirilməsindən asılıdır. Başqa sözlə, bütün sahələr

proporsional mənfəət əldə etməklə yüksək keyfiyyətli məhsul istehsal edilməsinə xidmət etməlidirlər. Aqrar sahədə istehsal prosesində strateji kursun əsasını məhz bu müddəa təşkil etməlidir.

- Ölkəmizdə kənd təsərrüfatında müxtəlif mülkiyyət və təsərrüfatçılıq formaları fəaliyyət göstərir. Torpaq və əmlak üzərində xüsusi mülkiyyətə əsaslanan kəndli (fermer) təsərrüfatları isə Azərbaycan reallığında yenilikdir və böyük perspektivə malikdir. Ona görə də, həmin təsərrüfat sahiblərinə qabaqcıl dünya dövlətlərində olduğu kimi hərtərəfli dövlət dəstəyi olduqca vacibdir.

- Azərbaycanın aqrar sahəsinin dünya təsərrüfatı sisteminə inteqrasiyanın perspektivi ilk növbədə kənd təsərrüfatı istehsalının səmərəliliyindən asılıdır. «Yaşıl inqilab» mərhələsini artıq çoxdan keçmiş dünya kənd təsərrüfatı bazarına ancaq istehsalın yüksək səmərəliliyini təmin etməklə bərabərhüquqlu subyekt kimi daxil olmaq olar. Çünki kənd təsərrüfatı müəssisələrinin əsas istehsal vasitələri ilə təmin edilməsi və onlardan səmərəli istifadə edilməsi təsərrüfat fəaliyyətinin nəticələrinə əhəmiyyətli təsir göstərən mühüm amildir. İstehsalın səmərəliliyinin artırılması isə kənd təsərrüfatında yalnız maddi-texniki təchizatın yaxşılaşdırılması yolu ilə mümkündür. Ona görə də kənd təsərrüfatının texnika və mineral gübrələrlə təchizatı sahəsində dövlət dəstəyi qloballaşma prizmasından nəzərdən keçirilməlidir.

- Azərbaycanın sosial-iqtisadi həyatı üçün əvəzsiz əhəmiyyət kəsb edən aqrar sahənin dövlət tərəfindən dəstəklənməsi maliyyə, kredit və qiymət mexanizminin tətbiqi ilə genişmiqyaslı tədbirlər sisteminin həyata keçirilməsini tələb edir. Burada ərzaq istehsalı sahəsində fəaliyyət göstərən təsərrüfat subyektlərinə yardım müstəsna əhəmiyyətə malikdir. Çünki ərzaq istehsalı sahəsində fəaliyyət göstərən subyektlərin təsərrüfat fəaliyyətinin rentabelliği hazırda aşağı səviyyədədir. Son dövrdə bu məsələnin həlli üçün hökumət kənd təsərrüfatına genişmiqyaslı yardım tədbirləri paketinin həyata keçirilməsinə başlamışdır. Hökumətin aqrar sahə siyasətinin əsas məqsədi investisiyaların səmərəliliyini artırmaq və digər məqsədyönlü tədbirlərin həyata keçirilməsi yolu ilə kənd təsərrüfatı məhsullarının istehsalında yüksək rentabelliği təmin etməkdən ibarət olmalıdır. Rentabelliyyə və rəqabətqabiliyyətinə nail olmaq, dövrüyyə kapitalını əldə etmək üçün ərzaq məhsulları istehsalçılarının modernləşdirməyə yönəldilmiş investisiyalara, habelə texniki və istehsal innovasiyalarına ehtiyacları vardır. Azərbaycanda aqrar siyasətin qısamüddətli dövr ərzində aparıcı istiqaməti kənd təsərrüfatında geniş təkrar istehsal üçün daha əlverişli iqtisadi şəraitin yaradılması və aqrar bölmədə təsərrüfat vahidlərinin maliyyə vəziyyətinin yaxşılaşdırılması təşkil edir.

Bazar iqtisadiyyatı şəraitində aqrar sahənin uğurlu fəaliyyəti əhəmiyyətli dərəcədə istehsal olunan məhsulların satılması ilə də əlaqədardır. Başqa sözlə, satış probleminin bu sahədə böyük rolu vardır. Təbii - iqlim şəraitindən ciddi asılı olan bütün ölkələri əhatə etməklə dağınıqdırlar, şəhərlərdə toplanmış bazarlar isə kompaktdırlar. Dağınıq yerli istehsalçılar istər-istəməz bazar inhisarçılığı ilə üzbəüz dayanırlar. Bu inhisarçılıq həm satışda, həm də kənd təsərrüfatı texnikası və gübrələrin alınmasında özünü göstərir. Belə bir şəraitdə kənd təsərrüfatı məhsulları qiymətlərinə dövlət müdaxiləsi, bu məhsulların qiymət mexanizmi vasitəsilə dəstəklənməsi bütün dünyada aqrar sektorun dayanıqlı inkişafının əsasını təşkil edir. Belə müdaxilənin həyata keçirilməsi üçün inkişaf etmiş ölkələrdə hökumət orqanları bir sıra iqtisadi göstəriciləri, ilk növbədə ixtisaslaşdırılmış təsərrüfatlarda istehsal xərclərinin səviyyəsi (Avropa Birliyi ölkələrində), istehsal növləri (ABS-da), sənaye və kənd təsərrüfatı məhsulları qiymətləri arasındakı nisbət, ferma və istehsal sahələrində gəlir səviyyəsini diqqətlə izləyirlər.

Bu göstəriciləri izləmək üçün dövrü olaraq xüsusi hesabatlar tərtib edilmiş və dərc edilmişdir. Onlar diqqətlə öyrənilir və cari dövrdə kənd təsərrüfatı məhsullarının qiyməti sahəsində yeridilən qiymət siyasətinin əsasını təşkil edir.

Aqrar sahədə dayanıqlı geniş təkrar istehsalın təmin olunması üçün kreditə böyük ehtiyac vardır. Müasir şəraitdə kənd istehsalçılarının yalnız qısamüddətli kreditə deyil, həm də daha çox uzunmüddətli kreditə ehtiyacı böyükdür.

## **Ədəbiyyat**

1. Azərbaycan kənd təsərrüfatı statistik məcmuə. Bakı, 2019, səh. 55.
2. İ.H.Aliyev. "Qloballaşma şəraitində aqrar sahənin dayanıqlı inkişafının təmin olunmasının sosial-iqtisadi problemləri". Səh.5-6, Bakı, 2008.
3. Ə.X.Nuriyev, M.Ə.Abdalova. "İqtisadiyyatın dövlət tənzimlənməsinin təkmilləşməsi ətrafında düşüncələr, təklif və tövsiyələr. Bakı, 2009, səh.19



**Sənaye məhəllələrinin regionların dayanıqlı  
sosial-iqtisadi inkişafına təsiri**

*i.e.d., prof. Əliyev Tərbiz Nəsim oğlu  
AMEA İqtisadiyyat İnstitutu*

Azərbaycan Respublikasının uzunmüddətli inkişaf strategiyası ölkənin regionlarının dayanıqlı və tarazlı inkişafının təmin olunmasını, o cümlədən yerlərdə dayanıqlı inkişaf prinsiplərinə əsaslanan rəqabətqabiliyyətli iqtisadiyyat, yüksək standartlara cavab verən sosial rifah, təbii resursların səmərəli istifadəsini və ətraf mühitin etibarlı mühafizəsini təmin edən ekoloji təhlükəsizlik sisteminin formalaşdırılmasına imkan verən əlverişli mühit yaratmağı nəzərdə tutur. Bütün bunlar isə - dayanıqlı inkişafın üç təməl elementinin – makro və mikro iqtisadi artımın, sağlam cəmiyyətin və ətraf mühitin mühafizəsinin – bir biri ilə uzlaşdırılmasını tələb edir. Buna nail olmaq üçün ölkənin iqtisadi fəaliyyət sahələrində, xüsusilə sənayedə mövcud ehtiyat imkanlarından maksimum və səmərəli istifadə edilməlidir. Araşdırmalar göstərir ki, həmin ehtiyat imkanları kifayət qədərdir və onların bir qismini ümumi şəkildə aşağıdakı kimi sistemləşdirmək olar:

- Hazırda ölkədə fəaliyyət göstərən 2837 sənaye müəssisəsinin 63%-i kiçik, 27%-i orta və 10%-i isə iri müəssisələrdir;
- Sənayedə innovasiya məhsulunun xüsusi çəkisi 2018-ci ildə 0,005% təşkil etmişdir və astana həddindən (15%) olduqca aşağıdır;
- İstehsalçı müəssisələrin anbarlarında hazır məhsul ehtiyatı (qalığı) ildən-ilə artmaqdadır və onların təxminən 60%-i emal sənayesinin payına düşür;
- Azərbaycanda mövcud iqtisadi fəaliyyət sahələrində təsnifləşdirilən 6000 peşədən yalnız 16,7 %-i standartlarla təmin edilmişdir;
- Ölkənin iqtisadi fəaliyyət sahələrində 950 milli standartlardan istifadə edilir. Lakin ISO tipli standartlar bütün sənaye müəssisələrinin yalnız 10%-də tətbiq olunur;
- Təkcə 2015-2018-ci illərdə müxtəlif səbəblərdən 2760 müəssisə ləğv edilmişdir ki, onların da 1844 kiçik müəssisələrdir;
- Ləğv edilən bütün sahibkarlıq subyektlərinin 1094 vahidi və yaxud 39,6 faizi respublikamızın iqtisadi rayonlarının payına düşür, onların içərisində Aran iqtisadi rayonunun xüsusi çəkisi 23,5% təşkil edir. Təhlilin əhatə etdiyi dövrdə 331 xarici və birgə müəssisə də ləğv edilmişdir ki, onların xüsusi çəkisi ayrı-ayrı illərdə 9,5%-lə 15,8% arasında dəyişmişdir (cədvəl 1).

Hesablamalar göstərir ki, 2015-2018-ci illərdə ləğv edilən 1844 vahid kiçik müəssisənin hesabına 12,6 min şərti iş yeri və 70,8 mln.manat məhsul itkisinə yol verilmişdir. Ləğv edilən bütün xarici və müştərək müəssisələrin hesabına isə - həmin göstəricilərə uyğun olaraq: 22,4 min vahid şərti iş yeri və 7991 mln.manat şərti məhsul itirilmişdir.

Cədvəl 1.

**Azərbaycanda 2015-2018-ci illərdə ləğv edilən sahibkarlıq  
subyektlərinin mülkiyyət növləri və regionlar üzrə sayı**

İllər	Respublika üzrə cəmi	O cümlədən		Respublikanın regionları üzrə ləğv edilənlər	Onlardan Aran iqtisadi rayonu üzrə
		Xüsusi mülkiyyətdə olan	Xarici və birgə müəssisələr		
2015	504	402	80	165	33
2016	979	845	93	447	78
2017	650	485	75	265	79
2018	627	535	83	217	67
2015-2018-ci illərdə Cəmi	2760	2267	331	1094	257
Yekuna görə xüsusi çəkisi faizlə	100,0	82,1	12,0	39,6	23,5

*Mənbə: Cədvəl “Azərbaycanın statistik göstəriciləri” və “sosial, iqtisadi inkişaf” aylıq statistik məcmuəsinin əsasında müəllif tərəfindən tərtib edilib hesablanmışdır [ 5;6].*

Bizim fikrimizcə, həmin nöqsanların aradan qaldırılması və ölkəmizin iqtisadi regionlarında mövcud ehtiyat imkanlarından səmərəli istifadə olunmasının uğurlu yollarından biri – dünya təcrübəsində geniş istifadə edilən, yüksək sinerji effekti verən klasterəbənzər idarəetmə formasından biri hesab edilən sənaye məhəllələrinin yaradılması və inkişaf etdirilməsidir. Bu istiqamətdə icra edilən sistemli tədbirlər ölkə Prezidentinin rəhbərliyi ilə qeyri-neft sektorunda sahibkarlığın inkişafı, istehsalın diversifikasiyası istiqamətində həyata keçirilən uğurlu iqtisadi və struktur islahatlarının üzvü tərkib hissəsini təşkil edir.

Ölkəmizdə sənaye məhəllələrinin yaradılmasının vacibliyi, regional iqtisadi inkişafın prioritet istiqaməti kimi “Azərbaycan-2020: gələcəyə baxış” İnkişaf Konsepsiyasında, ölkədə sənayenin inkişafına dair Dövlət Programında və bir sıra Strateji Yol Xəritələrində, eləcə də ölkə Prezidentinin 08 oktyabr 2014-cü il tarixli fərmanında qeyd edilmişdir [1;2;3;4].

Həmin normativ sənədlərdə vurğulanır ki, sənaye məhəllələri istehsal prosesinin təşkilində infrastruktur xərclərinin azaldılması, kooperasiya əlaqələrinin gücləndirilməsi, kiçik və orta sahibkarlığın inkişaf etdirilməsi və sair məsələlərin həlli baxımından böyük əhəmiyyət kəsb edir, o sahibkarlıq fəaliyyətinin həyata keçirilməsi üçün zəruri infraqururta malik olan, kiçik və orta sahibkarlar tərəfindən məhsul istehsalı və xidmət göstərilməsi üçün istifadə edilən ərazidir.

Sənaye Məhəlləsinin yaradılmasında əsas məqsəd: regional ümumi məhsulun həcminin və çeşidinin artırılması; regionlarda ərazilərin abadlaşdırılması; orada dövlət tərəfindən maliyyələşdirilən məqsədli layihələrin tətbiqi; yeni və yüksək ödənişli iş yerlərinin yaradılması; müasir texnika və texnologiyaların tətbiqi; müştərək müəssisələrin yaradılması hesabına xarici investisiyaların regiona cəlb edilməsi; qabaqcıl təcrübənin öyrənilməsi; istehsal mədəniyyətinin yüksəldilməsi; təhlükəsiz əmək şəraitinin yaradılması; istehsal və enerji xərclərinin azaldılması; innovasiya infraqurururunun genişləndirilməsi; tullantılardan səmərəli istifadə olunması; emal sənayesinin və qeyri-neft sektorunun inkişafına dəstək olması; sahibkarlıq fəaliyyətinin inkişafına kömək etmək; ölkə iqtisadiyyatının idxaldan asılılığını azaltmaq; regionların ixrac potensialını artırmaq; regionlar üçün zəruri olan müxtəlif peşələr üzrə kadr hazırlığına nail olmaq; regionlarda loqistik sistemini səmərəli təşkil etmək; uzunmüddətli dövrdə vergi güzəştlərinin tətbiq olunması və s.

Adı çəkilən Fərmanın icrası ilə əlaqədar 2015-ci ildən başlayaraq bir-birinin ardınca respublikanın Neftçala, Masallı, Hacıqabul və Sabirabad rayonlarında sənaye məhəllələri yaradılmış və fəaliyyətini genişləndirmişdir. Həmin sənaye məhəllələrində müasir texnika və texnologiyalarla təmin edilmiş, 30-a yaxın MMC, ASC, kiçik müəssisə, fərdi sahibkar fəaliyyət göstərir və orada 2300-dən çox yeni iş yerləri yaradılmış, idxalı əvəz edən, ixrac yönümlü: minik və yük avtomobilləri; modul tipli məktəb binası; suvarma sistemləri; geniş çeşidli plastik qablar və taralar; metal konstruksiyalar; müxtəlif növ mebellər; taxta evlər; işıq dirəkləri; park oturaqları; dam örtükləri; plastik qapı və pəncərə; maşınqayırma məhsulları; tikinti materialları və digər məhsullar istehsal edilir, yun tədarükü, pambıqtəmizləmə, kənd təsərrüfatı məhsullarının emalı işləri həyata keçirilir. Sənaye məhəllələrində müasir istehsal blokları inzibati bina, bank, sığorta, poçt, loqistika, yeməxana, tibb məntəqəsi internet sistemi və digər infraqururta şəbəkələri də sahibkarların istifadəsinə verilmişdir. Mövcud sənaye məhəllələrinin fəaliyyətini xarakterizə edən əsas göstəricilər 2 saylı cədvəldə əks etdirilmişdir.

Cədvəl 2.

### Sənaye Məhəllələrinin əsas göstəriciləri

Sənaye məhəllələri (SM)	Sahəsi, ha	İnvestisiya qoyuluşu mlyn.man	Yaradılan yeni iş yerlərinin sayı
Neftçala (SM)	10,0	45,3	480
Masallı (SM)	10,0	50,0	550
Hacıqabul (SM)	20,0	62,0	976
Sabirabad (SM)	20,3	20,0	300

Mənbə: “Azərbaycan investisiya şirkəti” ASC-nin məlumatları əsasında müəllif tərəfindən tərtib edilmişdir.

Ölkə prezidentinin müvafiq fərmanı ilə 2019-cu ilin noyabr ayında Naxçıvan Muxtar Respublikasının Şərur rayonunda da Şərur Sənaye Məhəlləsi yaradılmışdır.

Əvvəllər təşkil edilən Sənaye Məhəllələrinin idarəedici təşkilatı Azərbaycan Respublikasının İqtisadiyyat Nazirliyinin tabeliyində fəaliyyət göstərən “Azərbaycan Investisiya Şirkəti” Açıq Səhmdar Cəmiyyətidir. Şəhur Sənaye Məhəlləsinin təşkilatçısı isə Naxçıvan Muxtar Respublikasının Nazirlər Kabinetidir.

Lakin araşdırmalar göstərir ki, Neftçala və Masallı rayonlarında fəaliyyətdə olan Sənaye Məhəllələrində mövcud ehtiyat imkanlarından səmərəli istifadə etmək üçün aşağıdakı tövsiyələrin həyata keçirilməsi məqsəduyğun olardı.

- Sənaye məhəllələrində istehsal prosesi tam formalaşdıqdan sonra ona ərazi klaster statusunun verilməsi;

- Sənaye məhəllələrinin ərazisində istehsal edilən məhsulların sərgi-satış salonlarının yaradılması;

- Təkrar xammaldan suvarma boruları hazırlayan istehsal sahəsinin xammala olan tələbatının qismən ödənilməsi üçün ətraf rayonlar da daxil olmaqla tullantıların qəbulu məntəqələrinin yadarılması;

- Suvarma borularının birləşdiricilərinin, əyriyə, kranların istehsalının təşkili;

- Avtomobillər üçün mümkün ehtiyat hissələrinin, rezin kipləşdiricilərin, filtrlərin, antifristlərin istehsalının təşkili

- Ağac emalı şəxində hazırda təyinatı üzrə istifadə edilməyən taxta yonqarlarından mebel istehsalı üçün preslənmiş lövhələrin hazırlanması;

- Masallı Sənaye Məhəlləsində xalçaçılıq üzrə təşkil edilən Tədris Təlim Mərkəzinin mövcud statusunu genişləndirilməsi hesabına orada istehsalın təyinatına uyğun yeni peşələr üzrə hazırlıq kurslarının təşkili;

- Masallı Sənaye Məhəlləsində dövriyyəyə cəlb edilməyən boş ərazidə xarici firmaları cəlb etməklə birgə emal müəssisələrinin və xidmət şəbəkələrinin yaradılması;

- Sənaye məhəllələrində fəaliyyət göstərən biznes infrastrukturlarının xarici dövlətlərin və beynəlxalq təşkilatların maliyyələşdirdikləri proqrama cəlb edilməsi.

## Ədəbiyyat

1. “Azərbaycan-2020: gələcəyə baxış” İnkişaf Konsepsiyası. Bakı, 2012, 41 s.
2. Azərbaycan Respublikası Prezidentinin “Sənaye məhəllələrinin yaradılması və fəaliyyətinin təşkili haqqında” 08 oktyabr 2014-cü il tarixli Fərmanı. Bakı, “Xalq” qəzeti, 9 oktyabr 2014-cü il
3. Azərbaycan Respublikasında sənayenin inkişafına dair 2015-2020-ci illər üzrə Dövlət Proqramı. Bakı, “Xalq” qəzeti, 27 dekabr 2014-cü il
4. Milli iqtisadiyyatın perspektivi üzrə Strateji Yol Xəritəsi, Bakı, 2016, 111 s.
5. Azərbaycanın statistik göstəriciləri. Bakı, “DSK” 2016,824 s; 2019, 782 s.
6. “Sosial, iqtisadi inkişaf” Aylıq statistik məcmuə. Bakı, “DSK” 2015, s. 112-115; 2016, s. 109-112; 2017, s. 106-109; 2018, s; 107-110

UOT 330.341.1:62

## Azərbaycanda innovasiya potensialının qiymətləndirilməsi

*i.e.d., prof. Həsənli Yadulla Həmdulla oğlu*  
*Azərbaycan Dövlət İqtisad Universiteti*  
*i.f.d., dos. Musayeva Cəmilə Qəzənfər qızı*  
*Mingəçevir Dövlət Universiteti*

İqtisadiyyatın elmi əsaslarla innovativ inkişafı yeni texnologiyalar, yeni xidmət növləri və idarəetmənin təşkili sahəsindəki yeniliklərə və səmərəli istifadə edilməsinə əsaslanır. İnkişaf etmiş ölkələrin iqtisadi göstəricilərinin təhlili onu göstərir ki, bu ölkələr innovasiya təcrübəsindən effektiv istifadə edirlər və innovasiyaların tətbiqini strateji hədəf kimi qarşıya qoyurlar. Yeni ideyaların və elmi biliklərin müxtəlif istehsal və idarəetmə sahələrinə tətbiqi, yeni məhsulların, xidmətlərin yaradılması innovasiyalarla əlaqəlidir. İnnovasiya iqtisadi inkişafı, sosial rifahı və ölkənin

rəqabətqabiliyyətliyini təmin edir. İnnovasiyalardan səmərəli istifadə olunması və innovasiyaların optimal idarə edilməsi baxımından milli innovasiya sisteminin yaradılması zəruridir.

Azərbaycanın bir sıra dövlət proqramlarında, normativ hüquqi sənədlərində, o cümlədən, “Azərbaycan 2020: gələcəyə baxış” inkişaf konsepsiyasında və “Azərbaycan Respublikasının milli iqtisadiyyat perspektivi üzrə Strateji Yol Xəritəsi”ndə innovativ iqtisadiyyatın qurulması prioritet məsələlərdən biri kimi nəzərdə tutulmuşdur. İnkışaf konsepsiyasında innovasiyaların stimullaşdırılması, ali təhsil sistemində elmi tədqiqatların innovasiyalara sıx inteqrasiyası və beyin axınının qarşısının alınması üçün təsirli tədbirlərin görülməsi nəzərdə tutulmuşdur. Strateji Yol Xəritəsi sənədinin müvafiq müddəalarında isə “təhsil-tədqiqat-innovasiya” formatında inkişafın təşviqi”, universitet klasterlərinin yaradılması, “innovasiya fəaliyyətinə investisiya qoyuluşunun təşviq edilməsi”, elm-istehsalat kimi strateji hədəflər öz əksini tapmışdır. İnnovativ yanaşmaları özündə ehtiva edən “Azərbaycan Respublikasında sənayenin inkişafına dair 2015-2020-ci illər üçün Dövlət Proqramı”nda sənayenin rəqabətqabiliyyətinin artırılmasında innovasiyaların rolu xüsusi vurğulanır. Proqramda göstərilir ki, innovativ istehsalın genişləndirilməsi prosesi ixtisaslı kadrların hazırlanması, kadr potensialının elmi təminatının yaxşılaşdırılması, özəl sektor tərəfindən həyata keçirilən inkişaf etdirmə fəaliyyətinin dəstəklənməsi və dövlət dəstəyinin gücləndirilməsi vasitəsilə reallaşacaq.

Ölkə iqtisadiyyatında innovasiyaların rolunu və innovasiya sahəsində nailiyyətlərini qiymətləndirmək üçün Qlobal İnnovasiya İndeksindən istifadə olunur. ABŞ-ın Kornell Universiteti, Fransanın İNSEAD biznes məktəbinin və Ümumdünya Əqli Mülkiyyət Təşkilatının birgə işlədikləri Qlobal İnnovasiya İndeksi hesabatlarının əsasını innovasiya nəticələrinin reytingi təşkil edir [4].

Qlobal innovasiya indeksi iki alt innovasiya giriş(input) və innovasiya nəticə (output) alt indeksləri əsasında hesablanır və hər bir indeks özü alt indikatorların əsasında formalaşır. Giriş innovasiya indeksi institutlar, insan kapitalı və tədqiqat, infrastruktur, bazar, biznes inkişaf səviyyəsi sub indekslərindən və çıxış innovasiya indeksi isə elmi və texnoloji məhsullar, kreativ istehsalat adlanan innovasiya fəaliyyətinin nəticələrini əks etdirən sub indekslərdən ibarətdir.

Şəkil 1-də ölkəmizin sosial-iqtisadi baxımdan oxşar və sərhəd ölkələrlə müqayisəsi verilmişdir.

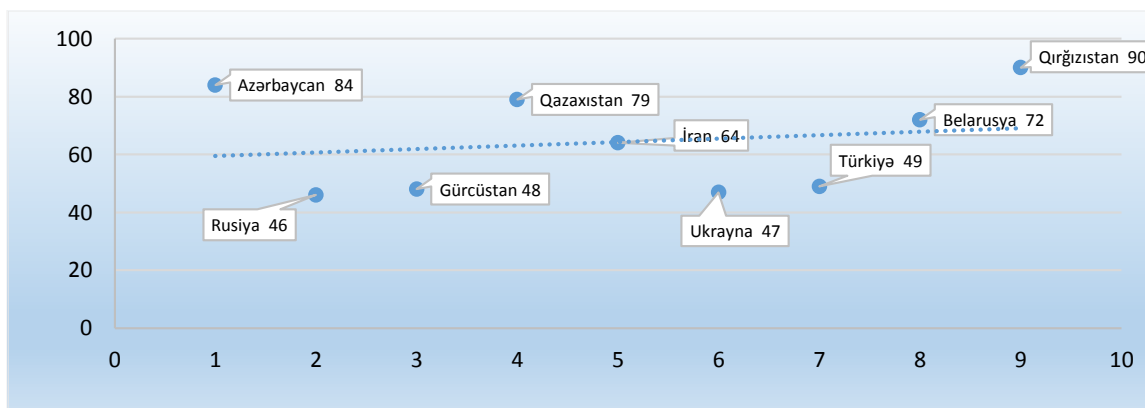

**Şəkil 1. Qlobal İnnovasiya İndeksi 2019**

*Mənbə: Qİİ-2019 hesabatının məlumatları əsasında hazırlanmışdır*

2018-ci illə müqayisədə Qİİ-2019 -cu il hesabatında Azərbaycan iki pillə geriləyərək, 129 ölkə arasında 30.2 balla 84-cü mövqedə yer almışdır. Qeyd edək ki, sıralanmada ilk onluqda İsveçrə, İsveç, ABŞ, Niderland, Birləşmiş Krallıq, Finlandiya, Danimarka, Sinqapur, Almaniya və İsrail kimi inkişaf etmiş ölkələr yüksək mövqələrdə qərarlaşıb. Azərbaycan innovasiyalaşma dərəcəsinə görə sıralanmada Rusiya, Ukrayna, Gürcüstan, İran, Türkiyə və Qazaxıstandan geridə qalır. İnnovasiya giriş alt indeksinə görə 77-ci yerdə, çıxış alt indeksinə görə isə 90-cı yerdə nəticə göstərmişdir. Hesabatın statistik məlumatlarının təhlili göstərir ki, giriş(input) alt indeksi üzrə indikatorlardan “insan kapitalı və tədqiqat” 106 rank səviyyəsində zəif tərəf kimi, “bazarın inkişaf səviyyəsi” 31 rank səviyyəsində güclü tərəf kimi qeyd edilir. İnnovasiya nəticə alt indeksində “kreativ istehsalat” indikatoru 84 rankla, “elmi və texnoloji məhsullar” indikatoru isə 101 rankla

qiymətləndirilmişdir.

Elm və innovasiya sahəsində nəticələrin ölkənin sosial-iqtisadi inkişafına təsirinin əhəmiyyətliyi dövlət və özəl sektor tərəfindən tədqiqat və inkişafa (R&D) çəkilən xərclərin artırılması sayəsində mümkündür. 2007-2017-ci illərin göstəricilərinin statistik təhlilinin nəticələrinə görə ölkəmizdə texnoloji innovasiyalara çəkilən xərclərlə sənaye məhsulunun həcmi arasında müsbət korelyasiya əlaqəsi ( $r=-0.6$ ) yoxdur (şəkil 2).

Baxılan dövr ərzində sənaye məhsulunun həcmi artmış, lakin innovasiyalara çəkilən xərclər azalmışdır. Hazırda R&D xərclərinin ÜDM-ə nisbəti 0.2% təşkil edir və inkişaf etmiş və etməkdə olan ölkələrdən 12 dəfə geri qalır.

Qeyd edək ki, 2005- 2007-ci illər istisna olmaqla, çəkilən xərclərin 90%-dən çoxu müəssisələrin öz vəsaitlərinin hesabına maliyyələşmişdir və xarici investisiyaların innovasiya fəallığına təsiri sıfır olmuşdur. Yeni proseslərin tətbiqi və işlənməsi, maşın və avadanlıqların alınması və yeni texnologiyaların alınmasına çəkilən xərclər digər fəaliyyət növləri və tətbiq sahələrinə çəkilən xərclərə nisbətən üstünlük təşkil edir (şəkil 3).

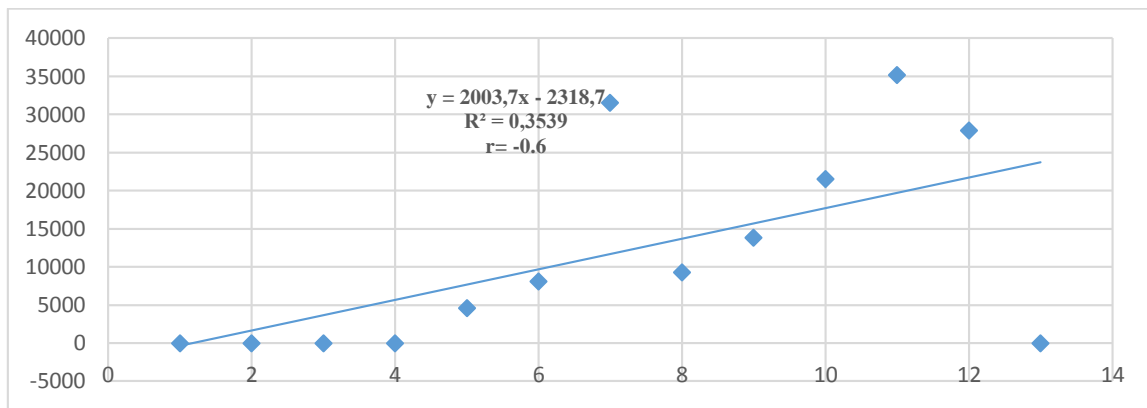

**Şəkil 2. Azərbaycan Respublikasında texnoloji innovasiyalara çəkilən xərclərlə sənaye məhsulunun həcmi arasında korelyasiya əlaqəsi**

*Mənbə: Statistika komitəsinin məlumatları əsasında hazırlanmışdır*

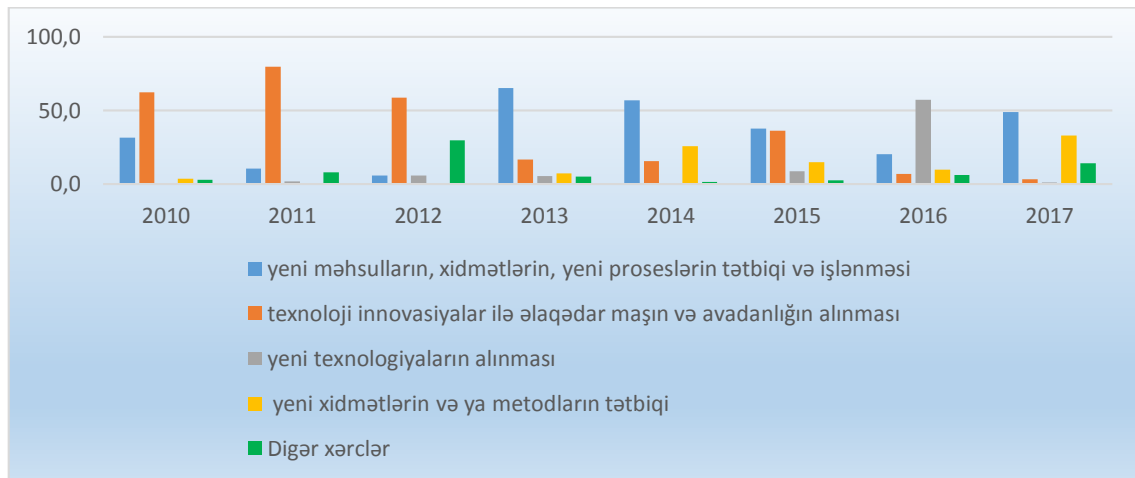

**Şəkil 3. Fəaliyyət növləri və istiqamətləri üzrə texnoloji innovasiyalara çəkilən xərclər (%-lə)**

*Mənbə: Statistika komitəsinin məlumatları əsasında hazırlanmışdır*

2010-2012-ci illərdə maşın və avadanlıqların alınmasına çəkilən xərclər 50%-dən yuxarı olub, 2017-ci ildə müvafiq göstəricinin ümumi xərclərdə xüsusi çəkisi 3.3% təşkil etmişdir. Diaqramdan

göründüyü kimi 2013-cü ildən etibarən sənaye müəssisələri yeni məhsul və xidmətlərin yaranmasına daha çox vəsait sərf etmişlər. Yeni məhsulların yaradılmasına yatırılan investisiya uzun müddət sonra gəlir gətirməsinə baxmayaraq, müəssisələr, o cümlədən, elmtutumlu emal sənəysi müəssisələri hazır texnologiyanın alınmasına deyil, yeniliyin tətbiqinə üstünlük vermişlər.

Amerikan iqtisadçısı M. Porterin yanaşmasına görə innovasiya potensialı üç əsas elementdən dövlətin innovasiya infrastrukturundan, innovasiya klasterlərindən və qarşılıqlı əlaqədən ibarətdir. Milli innovasiya sisteminin səviyyəsi elmi tədqiqat işlərinin tətbiqinin nəticələri və təhsilin inkişafı ilə müəyyən olunur[3]. Bununla yanaşı elm, biznes və dövlət arasında üçbucaq harmoniyasının olması milli iqtisadiyyatın vacib şərti kimi qəbul edilir. Azərbaycanda biznesin əsaslanacağı təhsildə qəbul edilən konkret istiqamətlər yoxdu. Effektivliyin əldə olunması üçün müasir texnologiyaların, digər innovativ məhsulların hazırlanmasını təmin edən universitetlərlə, elmi tədqiqat mərkəzləri ilə sahibkarların əlaqələndirilməsi, elmi tədqiqatın nəticələrinin kommersiyalaşdırılması vacibdir.

Aparılan tədqiqatın nəticələrinə görə qeyd etmək olar ki, innovasiya sistemində mövcud problemlərin aradan qaldırılması üçün ciddi tədbirlərin görülməsinə ehtiyac duyulur. İnnovasiya göstəriciləri olan ölkələrin təcrübəsindən istifadə edilməli, elmi tədqiqat və digər innovasiya modeli baxımından güclü olan prioritet sahələr müəyyən edilməlidir. Beynəlxalq təcrübə göstərir ki, tədqiqat və işləmələrə çəkilən xərcləri artırmaqla müəssisələr bazara rəqabətqabiliyyətli innovasiyalı məhsullar, xidmətlər təqdim edə bilərlər. Texnoloji innovasiyalara çəkilən xərclər daha çox müəssisələrin üzərinə düşdüyü üçün texnoloji nailiyyətlərdən, innovasiyalardan istifadə edə bilmirlər. Buna səbəb sahibkarların innovasiya məhsullarından məlumatsız olmaları, maliyyə resurslarının çatışmazlığı və uzun müddətdən sonra davamlı gəlir gətirən innovasiyaya maliyyə sərfinə maraqların olmamasıdır. Bu baxımdan dövlət zəruri dəstək göstərməli, elm və biznes innovasiyalarının inkişafına, maliyyə məslələrinin həllinə yardımçı olmalıdır.

## Ədəbiyyat

1. Şahbazov K. Azərbaycan iqtisadiyyatının innovasiyalı inkişafının xüsusiyyətləri. Strateji yol xəritələri: xüsusi buraxılış. 01 may 2017
2. Балашова С. А. Глобальные индексы как средство комплексной оценки инновационного потенциала. Стратегия развития экономики. Москва, 2013
3. Porter M. E., Stern S. National Innovative Capacity // The Global Competitiveness Report 2001—2002. New York: Oxford University Press, 2001.
4. <https://www.globalinnovationindex.org>

UOT 336

## Azərbaycanda mühasibat uçotunun müasir vəziyyəti və onun inkişafı meylləri

*i.e.d., prof. Səbzəliyev Sifəriz Mirzəxan oğlu  
Azərbaycan Dövlət İqtisad Universiteti*

Keçmiş Sovet məkanının əksər ölkələrində olduğu kimi Azərbaycanda da planlı iqtisadiyyatın maraqlarına xidmət göstərən mühasibat uçotu sistemi 1920-1930-cu illərdə formalaşmağa başlamışdı. Bu sistem maliyyə, vergi və statistik informasiyaların mərkəzləşmiş planlaşmaya olan tələbatını ödəməyə hədəflənmişdi. Onun ən mühüm əlamətlərindən birisi uçot siyasətinin, hesabat formalarının və registrlərinin, habelə ikitərəfli yazılışa istinad edən hesabatlılığın unifikasiyası və standartlaşması hesab olunurdu. 1991-ci ildə Azərbaycanın müstəqilliyinin ilk günlərində uçotun vəziyyəti digər postsovet ölkələri ilə demək olar ki, eyni şəraitdə idi. Bir tərəfdən ölkədə mühasiblərin və təftişçilərin kifayət qədər yüksək savadlı ordusu təşəkkül tapmışdı, digər tərəfdən isə mühasibat uçotunun mövcud sistemi bazar reallıqlarının tələblərinə cavab vermirdi.

Qeyd etmək istəyirəm ki, Azərbaycanda mühasibat uçotunun milli sisteminin formalaşmasının fəallıq mərhələsinə MDB-nin digər ölkələri ilə müqayisədə nisbətən gec başlandı. Respublikada mühasibat uçotu və maliyyə hesabatında islahatlar arasında daha

əhəmiyyətli hadisələr 2004-cü ilədək olan dövrü əhatə etdi. Belə ki, 1995-ci ildə “Mühasibat uçotu haqqında” Qanun, daha sonra 1999-cu ildə “Mülki Məcəllə” qəbul edildi. Əslində “Mühasibat uçotu haqqında” Qanun mühasibat uçotunu qanunvericilik səviyyəsində tənzimləyən ilk qanun idi. Mülki Məcəllə isə bir çox cəhətlərinə görə alman modelinə uyğun gəlirdi və bu sənəddə mühasibat uçotunun aparılması və maliyyə hesabatının tərtib olunması prinsiplərini və qaydalarını şərh edən xüsusi bölmə verilmişdi. Məcəlləyə daxil edilən uçot qaydaları və normaları mütərəqqi xarakter daşısa da, burada da bir sıra normativ sənədlər öz əksini tapmamışdı (məs, balans hesabatı və mənfəət və zərər haqqında hesabatların formaları). Maliyyə hesabatları isə bütün hallarda “Mühasibat uçotu haqqında” Qanunun tələbləri əsasında tərtib olunurdu. 2005-ci ildə mühasibat uçotunun təşkili və maliyyə hesabatının formalarına aid normalar Mülki Məcəllədən çıxarıldı və 2004-cü ildə qəbul edilən “Mühasibat uçotu haqqında” Qanunda öz əksini tapdı. Bu dəyişiklik respublikada mühasibat uçotunun tənzimlənməsinə yanaşmanı və requlyativ sənədlərin ierarxiasını kökündən dəyişirdi. Əslində yeni qanun dünyanın inkişaf etmiş ölkələrinin ən yaxşı təcrübələri əsasında hazırlanmışdı. Adı çəkilən Qanun 7 fevral 2005-ci ildən qüvvəyə mindi. “Mühasibat uçotu haqqında” Qanun Beynəlxalq Standartları əsas götürməklə ölkədə mühasibat uçotu və maliyyə hesabatının şəffaflığının təmin olunması istiqamətində çox mühüm addım kimi qeyd olunmalıdır.

Eyni zamanda Nazirlər Kabinetinin 18 iyun 2005-ci ildə “2005- 2008-ci illərdə Milli Mühasibat Uçotu Standartlarının tətbiqi üzrə Proqramı” qəbul edilmişdi. Proqrama əsasən Maliyyə Nazirliyinin təşkilatı və metodiki rəhbərliyi altında Kommersiya Təşkilatları üçün - 37, Bütçə təşkilatları üçün - 24 və Qeyri- hökumət təşkilatları üçün 1 milli Mühasibat Uçotu Standartı hazırlanmışdır və həmin Standartların tətbiqinə 2008-ci ildən başlanılmışdır.

İctimai əhəmiyyətli qurumlar isə müvafiq surətdə özlərinin maliyyə hesabatlarını istisnasız olaraq Beynəlxalq Standartlar əsasında tərtib edirlər.

Qeyri-kommersiya qurumlarında isə bütçə təşkilatları, bütçədənkənar dövlət fondları, bələdiyyə orqanları və qeyri-hökumət təşkilatları bir-birindən fərqləndirilirdi.

MMUS-nm tətbiqindəki çatışmazlıqları haqqında bir neçə söz:

1. Standartın sırf tərcümə xarakteri daşması; 2. Tərcümənin mütəxəssislər tərəfindən aparılmaması; 3. Redaktə xarakterli suallar; 4. Hesablar planının mürəkkəbliyi; 5. Əksər müəssisələr tərəfindən tətbiq olunmasının çətinliyi və s.

Nəhayət, Azərbaycan Respublikası Prezidentinin 4 may 2018-ci ildə imzaladığı “Mühasibat uçotu haqqında Qanunda aparılan dəyişikliklərdə” əsasən aşağıdakılar nəzərdə tutulur:

1. Kiçik və Orta Sahibkarlıq subyektləri üçün Maliyyə hesabatlarının Beynəlxalq Standartlarının tətbiqi;

2. Konkret olaraq mikro, kiçik, orta və iri sahibkarlıq subyektlərinin müvafiq icra hakimiyyəti orqanı tərəfindən təsdiq edilməsi;

3. Yeni təsis olunan peşəkar mühasib- müvafiq icra hakimiyyəti orqanının yaratdığı qurumun təşkil etdiyi imtahandan keçməsi və “Peşəkar mühasib” sertifikatına layiq görülməsi;

4. Yeni yaradılacaq peşəkar mühasib təşkilatları- peşəkar mühasiblərdən ibarət olması və müvafiq icra hakimiyyəti orqanı tərəfindən akkreditasiya olunmuş qeyri-hökumət təşkilatı kimi fəaliyyət göstərməlidir;

5. Səhmlərin nəzarət zərfi dövlətə məxsus olan hüquqi şəxslərin, ictimai əhəmiyyətli qurumların, iri sahibkarlıq subyektlərinin bütçə təşkilatlarının, illik maliyyə hesabatlarını və ya konsolid edilmiş maliyyə hesabatlarını dərc edən publik hüquqi şəxslərin baş mühasibləri peşəkar mühasiblər olmalıdır.

6. Mühasibat uçotu subyektlərinə müqavilə əsasında mühasibat uçotu xidmətini həyata keçirən hüquqi şəxsin ən azı iki, hüquqi şəxs yaratmadan sahibkarlıq fəaliyyətini həyata keçirən fiziki şəxsin özü peşəkar mühasib olmadığı hallarda ən azı bir peşəkar mühasiblə əmək müqaviləsi bağlanmalıdır. (5-ci maddəyə uyğun gələn qurumlarda).

7. Respublikada mühasibat uçotu sahəsində dövlət tənzimlənməsinin əsas məqsədi müxtəlif təsərrüfat subyektlərində Maliyyə Hesabatlarının beynəlxalq Standartlarını, Kiçik və Orta Sahibkarlıq Subyektləri üçün MHBS-ni və İctimai Sektor üçün MHBS-ni müvafiq uçot qaydaları əsasında qurmaqdan ibarətdir;

8. Yuxarıda adı çəkilən Standartların mətninin azərbaycan dilinə tərcümə etmək;

9. Beynəlxalq Standartlarda aparılan dəyişikliklərin izlənməsi və həmin dəyişikliklərin azərbaycan dilində olan rəsmi mətnlərdə əks olunmasını diqqət mərkəzində saxlamaq;

10. Beynəlxalq Standartların azərbaycan dilində rəsmi mətnləri müvafiq icra hakimiyyəti

orqanı tərəfindən dərc olunduğu gündən qüvvəyə minmişdir. (Həmin sənədlər 2018-ci ildə artıq Maliyyə Nazirliyinin saytında yerləşdirilmişdir (orta və kiçik sahibkarlıq subyektlərindən başqa);

11. “Mühasibat uçotu sahəsində dövlət tənzimlənməsini həyata keçirən” sözləri “Mühasibat uçotu sahəsində dövlət nəzarəti” sözləri ilə əvəz edilməsi;

12. Orta sahibkarlıq subyektləri öz seçimlərindən asılı olaraq maliyyə hesabatlarını Beynəlxalq Standartlara uyğun şəkildə tərtib etməkhüququna malikdirlər;

13. MHBS -m tətbiq etmək öhdəliyi olmayan iri və orta sahibkarlıq subyektləri konsolidə edilmiş maliyyə hesabatlarını Kiçik və Orta Sahibkarlıq Subyektləri üçün MHBS-na uyğun tərtib edə bilərlər;

14. “Kommersiya təşkilatları üçün MMUS” sözləri “Kiçik və Orta Sahibkarlıq Subyektləri üçün MHBS” sözləri ilə əvəz edilir;

15. İri və Orta sahibkarlıq subyektləri öz seçimlərindən asılı olaraq, növbəti il üçün illik maliyyə hesabatlarını MHBS-na, yaxud da İri və Orta sahibkarlıq subyektləri üçün MHBS-na uyğun tərtib etmək qərarını uçot siyasətində əks etdirməklə, cari ilin dekabr ayının 31- dək açıqlamalıdır;

16. Nəzərə almaq lazımdır ki, kommersiya təşkilatlarının Vergi Məcəlləsi əsasında vergi orqanlarına təqdim etdikləri vergi hesabatları Qanunda nəzərdə tutulan maliyyə hesabatlarını əvəz edə bilməz.

### **Ədəbiyyat**

1. «Mühasibat uçotu haqqında» Azərbaycan Respublikasının Qanunu.-Bakı, 4may 2018-ci il.
2. Səbzəliyev S.M., Quliyev V.M. İdarəetmə uçotu. – Bakı: «Elm və təhsil», 2014. – 524 s.
3. Səbzəliyev S.M. Maliyyə hesabatı: formalaşması və təkmilləşdirilməsi problemləri. – Bakı: «Elm», 2003. – 240 s.
4. Ефимова О.В. Финансовый анализ. – 4-е изд., перераб. – и доп. – М.: «Бухгалтерский учет», 2002. – 528 с.
5. Ковалев В.В. Финансовый менеджмент: теория и практика. – 2-е изд., перераб. и доп. – М.: ТК Велби, Проспект, 2007, - 1024 с.
6. Финансы предприятий / Е.И.Бородина, Ю.С.Голикова, Н.В.Колчина, З.М.Смирнова, под ред. Е.И.Бородиной. – М.:ЮНИТИ, 1995. – 208 с.
7. Финансовый учет/под. Ред. проф. В.Г.Гетьмана. – 5-е изд., перераб. и доп. – М.: ИНФРА – М, 2012. – 784 с.

UOT 331.5; 331.56/.57

### **Məşğullüğün idarə olunması ilə əlaqəli problemlərin həlli yolları və müəssisələrin rolu**

*i.e.d., prof. Şahbazov Kamil Ağazaman oğlu  
Ağayeva Gülnarə Kamaləddin qızı  
Azərbaycan Dövlət İqtisad Universiteti*

Cəmiyyətdə effektiv məşğullüğün yaradılması üçün dövlətin əmək ehtiyatlarının istifadəsi sahəsində siyasətinin dayanıqlı iqtisadi artımın təmin edilməsi üçün şərtləri yaradan ümumi iqtisadi strategiyanın bir hissəsinin olması zəruridir. Azərbaycanın iqtisadiyyatının sahə strukturunun təhlili göstərir ki, təsərrüfat həyatının liberallaşması və sərt büdcə siyasətinin aparılması iqtisadi artıma və məşğulluq sahəsində mütərəqqi tendensiyaaların meydana gəlməsinə kömək etmədi. Bir çox islahat illəri ərzində məşğulluq problemi iqtisadiyyatda təkcə ağırlı yer olaraq qalmadı, həm də dərinləşməyə davam etdi. Bizə elə gəlir ki, bizim bazarımız xammalyönümlüdür və bununla da geniş, lakin tənzimlənən bazar konyunkturuna, ixrac imkanlarına malikdir. Eyni zamanda praktik olaraq tamamilə mənəvi və fiziki olaraq köhnəlmiş əsas fondların yenidən istehsalının maliyyələşdirilməsi üçün ixracdan alınan vəsaitlər kifayət etmir. Bizə elə gəlir ki, ölkə iqtisadiyyatının inkişafında xammal hasil edən sahələrə prioritet sahələr kimi əsaslanmaq düzgün olmazdı. Dünya tendensiyası belədir ki, məhsulun son qiymətində xammal ehtiyatlarının payı



mütləq şəkildə aşağı düşür. Buna görə də xalq təsərrüfatının inkişafı bu mənada istehsal sənayesinin payının azalmasına və emal sənayesinin payının artmasına yönəlməlidir. Bu struktur dəyişiklikləri çox əmək tələb edən istehsalın payının artmasına və yeni sahələrin inkişafına gətirib çıxarır. İqtisadiyyatın sektorları üzrə məşğul olanların paylanması aşağıdakıları bildirir:

- Xammal sektorunda məşğul olanların payının azalması;
- Maşınqayırma sektorunda məşğul olanların payının əmək məhsuldarlığının artması hesabına azalması;
- Əhaliyə və firmalara xidmət sektorunda məşğul olanların payının artması.

Əmək ehtiyatlarının və məşğulluğun idarə edilməsi əmək ehtiyatlarının hərəkətinin bütün mərhələlərində tənzimləyici təsirdən ibarətdir. Məşğulluğun idarə edilməsi sistemə, bizim fikrimizcə, üç altsistem daxil olmalıdır:

1. Əmək ehtiyatlarının yaradılması altsistemi:

a) tənzimləyici təsir: yerli əhalinin təbii hərəkətinə; doğum sayına və yerli gənclər hesabına əmək ehtiyatlarının doldurulmasına; ölüm sayının, əlilliyin, xəstəlik sayının azalmasına; işçi qüvvəsi tərkibindən təqaüdçülərin çıxmasına.

b) Regiona təhsil almağa və işləməyə gələn əmək qabiliyyətli əhalinin formalaşması və paylanması proseslərinin tənzimlənməsi.

c) Əmək qabiliyyətli əhalinin regionun hüdudlarından kənara miqrasiya proseslərinin tənzimlənməsi.

2. Əmək ehtiyatlarının paylanması altsistemi:

a) Məktəb məzunlarının təhsilə və işə ilkin paylanması proseslərinin tənzimlənməsi; peşə təhsil müəssisələri məzunlarının peşə təhsilinin davam etdirilməsi üçün işə və təhsilə paylanması.

b) əmək bazarında kadrların müəssisələr, xalq təsərrüfatı sahələri arasında yenidən paylanması proseslərinin tənzimlənməsi; xalq təsərrüfatı sahələri və təhsil sahələri arasında paylanması proseslərinin tənzimlənməsi.

3. İşçi qüvvəsinin istifadə edilməsi altsistemi:

a) əmək potensialının əsas istehsal sahəsində həyata keçirilməsinin təşkilati – iqtisadi və maddi – texniki şərtlərinin təkmilləşdirilməsi.

b) istehsalatın dəyişən şərtləri ilə əlaqədar olaraq kadrların boşaldılması və onların yenidən paylanması: müəssisə daxilində (nisbi boşalma); müəssisənin hüdudlarından kənarda (mütləq boşalma).

c) Kadrların peşə hazırlığı və bilavasitə istehsalatda yenidən hazırlığı prosesinin tənzimlənməsi.

d) Kadrların ixtisasının artırılması və istehsalatdan ayrılmaqla yenidən hazırlığı prosesinin tənzimlənməsi.

Beləliklə, əmək ehtiyatlarının hərəkətində başlanğıc mərhələ onların yaradılmasıdır, bu onların təbii və miqrasiya mənbələrin nisbəti və strukturu ilə təyin edilir. İşçi qüvvəsinin iqtisadiyyatın sahələri üzrə, məşğulluq növləri və ərazilər arasında paylanması idarəetmə sistemində orta (bağlayıcı) mərhələdir. Bu mərhələdə insanın və işəgötürənin maraqlarının üst – üstə düşməsi dərəcəsindən asılı olaraq işçinin maddi personal tərkibinə daxil edilməsi və fəaliyyət göstərməsi mexanizmi, onun əməyə və əməyin nəticələrinə münasibəti yaranır. İstifadə fazası, yəni işçi qüvvəsinin istehlakı idarəetmə sistemində təyinedicidir. Əmək məhsuldarlığının, kadrların boşaldılmasının artımı texnika və istehsal texnologiyasının bu səviyyəsində işçi qüvvəsinin nə dərəcədə effektiv istifadə edilməsindən asılıdır. İdarəetmə altsistemlərindən hər birinin müxtəlif elementləri bir yenidən istehsal prosesi yaradaraq məşğulluğa görə öz aralarında bağlıdır. Demografik potensial əmək ehtiyatlarını yaradır, onlar iqtisadiyyatın işçi qüvvəsinə tələbatının səviyyəsindən asılı olaraq əhalinin məşğulluq imkanını və əmək ehtiyatlarının və iş yerlərinin ümumi balanslaşdırılmasını təyin edir. Bu və ya digər tərəfə yayımlar regionun inkişafının və əmək ehtiyatlarının idarə edilməsi mexanizmində və əmək ehtiyatlarının yaradılması, paylanması və istifadə edilməsi üzrə yaranan münasibətlər sistemində natamamlıqlarla şərtləndirilmiş uyğunsuzluqları əks etdirir.

Tələb və təklifin razılaşdırılması hissəsində daha vacib istiqamətlər əmək bazarının infrastrukturunun inkişafı və məşğulluğun hüquqi tənzimlənməsinin təkmilləşdirilməsidir. Bizə elə gəlir ki, əmək bazarında tələb və təklifin razılaşdırılması aşağıdakıları tələb edir:

- əmək bazarının əhalinin gəlirləri və vergiqoyma sistemi vasitəsilə tənzimlənməsinə görə məsuliyyətli olan müxtəlif idarəetmə strukturlarının fəaliyyətinin koordinasiyasını;

- gəlirlər sahəsində paylama siyasətinin təqaüdlərin, müavinətlərin, pensiyaların artırılması tərəfə dəyişməsi;
- dövlət prioritetlərini nəzərə alan investisiya siyasətinin işlənilməsi;
- böyük işsizlik olan rayonlarda məşğul olanların sahələrarası və ərazilərarası yenidən yönləndirilməsi;
- məşğulluq xidmətlərinin işinin təkmilləşdirilməsi.

İnsan resurslarından istifadə strategiyasındakı dəyişikliklər, özəl sektorda elmi - tədqiqatla məşğul olan texniki kadrlara tələbatın artması dövlət tədqiqat sektorunda məşğulluğa təsir göstərir. Bu kontekstdə, innovativ iqtisadiyyat şəraitində kadr siyasətinin inkişafının vacib istiqaməti iqtisadiyyatın dövlət sektorunda həyata keçirilən sənaye və elmi - tədqiqat fəaliyyəti arasında əlaqəni gücləndirməkdir. Bu əlaqələr gücləndikcə istər dövlət tədqiqat müəssisələri, istərsə də özəl firmalar işlərində daha çox rahatlıq təmin etmək və ən son elmi-texniki nailiyyətlərə və biliklərə çıxış imkanlarını genişləndirmək üçün müvəqqəti yaradıcı qrupların - yenilikçi komandaların işlərinə getdikcə daha çox etibar edirlər.

Müvəqqəti innovativ komandaların yaradılması ideyası ölkəmiz üçün və hər şeydən əvvəl öz tədqiqat bölmələri olmayan, lakin digər təşkilatlarda hazırlanmış layihələrdən istifadə edərək onları öz istehsal etdikləri məhsulların xüsusiyyətlərinə uyğunlaşdırma bilən müəssisələr üçün də aktualdır.

Innovativ iqtisadiyyatın qurulması və fəaliyyət göstərməsi üçün yüksək ixtisaslı intellektual kadrların çatışmazlığı şəraitində, eləcə də bu sahədə artan beynəlxalq rəqabət fonunda ali təhsilli, ilk növbədə elmi və texniki təhsilli, həmçinin müasir innovativ inkişafın tələblərinə cavab verən sənaye təhsili sistemini hazırlamaq zərurəti daha da aktuallaşır. Elmi - texniki kadrlara tələbat artdıqca həm hökumət, həm də özəl biznes öz işçilərinə innovativ iqtisadi sistemdə işləmək bacarıqları vermək üçün yeni yollar axtarmalıdır.

**Nəticə və təkliflər.** Qeyd edə bilərik ki, son illər ərzində insan resurslarının idarəedilməsində heyətin idarəedilməsinin dəyişməsi kadr idarəetməsinə öz töhvəsini vermişdir. İnkişaf etmiş ölkələrdə kadr xidməti işçilərinin nisbi və mütləq artımı müşahidə olunmaqda, bu peşənin statusu yüksəlməkdədir. Heyət üzrə menecerlərin peşə hazırlığının səviyyəsinə diqqət kəskin surətdə artmışdır. Artan rəqabət şəraitində kadr siyasətinin ümumi biznes-strategiyasından təcrid olunması bütövlükdə korpoasiyanın fəaliyyətinin müvəffəqiyyətinə təsir göstərməkdədir.

Əmək bazarında iş axtaranların rəqabət qabiliyyətinin artırılması, uşaq əməyinin tətbiqinin beynəlxalq normalara uyğun tənzimlənməsi ilə bağlı fəaliyyətlər nəzərdə tutularaq səmərəli məşğulluq siyasətinin həyata keçirilməsi üçün əlverişli şəraitin yaradılması, əmək ehtiyatlarının keyfiyyətcə yaxşılaşdırılması və iqtisadi fəallığın yüksəldilməsi üçün əlverişli şəraitin yaradılması, kadr hazırlığı sisteminin, o cümlədən peşə hazırlığı və əlavə təhsil şəbəkəsinin fəaliyyətinin dinamik inkişaf edən əmək bazarının tələblərinə uyğunlaşdırılması, işaxtaran və işsiz şəxslərin sosial müdafiəsinin gücləndirilməsi, əmək bazarında tələb və təklif arasında dinamik uyğunluğun gücləndirilməsinə yönəldilmiş institusional mühitin təkmilləşdirilməsi, yüksək beynəlxalq standartlara uyğun işgüzarlıq mühitinin formalaşdırılması, struktur islahatların dərinləşdirilməsi, investisiya fəallığının artırılması, insan kapitalının yüksək inkişaf səviyyəsinin təmin edilməsinə diqqət ayrılmalıdır.

## Ədəbiyyat

1. Əzizova G. (2017), "Azərbaycanın əmək bazarı: problemlər və perspektivlər", Azərbaycan Respublikası Təhsil Nazirliyi, "Azərbaycan Dövlət İqtisad Universiteti", s.276.
2. Quliyev T. (2006), "Menecmentin (idarəetmənin) əsasları", Azərbaycan Respublikası Təhsil Nazirliyi, "Azərbaycan Dövlət İqtisad Universiteti", s.261
3. Axundova N. (2014), "Təşkilati davranış", Azərbaycan Respublikası Təhsil Nazirliyi, "Azərbaycan Dövlət İqtisad Universiteti", s.132.
4. Gary Dessler. (2013), "Fundamentals of Human Resource Management", s.34
5. Peter B. (2003), "Strategy and Human resource Management", Palgrave, Micmillan, s.287.
6. Azərbaycan Milli Kitabxanası- <http://anl.az/el.php>
7. Azərbaycan Dövlət İqtisad Universiteti Kitabxanası- <http://library.unec.edu.az/>

## **Universitetlərin maliyyələşdirilmə modelləri: dünya təcrübəsi kontekstində Azərbaycan**

*i.e.d., prof. Məmmədov Zəhid Fərrux oğlu  
Əmirəliyev Elxan Mehman oğlu  
Azərbaycan Dövlət İqtisad Universiteti*

**Giriş.** Azərbaycanda Elmin inkişafı dövlət siyasətinin mühüm prioritet sahələrindən biridir və biliklərə əsaslanan iqtisadiyyatı inkişaf etdirmək məqsədilə fundamental elmlər üzrə tədqiqatları genişləndirmək və fundamental elmlər üzrə araşdırmaların müasir tələblər səviyyəsinə çatdırılması vəzifələri təsbit edilmişdir.

Azərbaycan Respublikasında milli iqtisadiyyat perspektivi üzrə strateji yol xəritəsi Azərbaycanda iqtisadi və sosial baxımdan daha səmərəli ali təhsil sisteminin formalaşdırılması prosesinə start verildi.

Bunu nəzərə alaraq, Azərbaycan Respublikası Prezidentinin 2016-cı il 6 dekabr tarixli Fərmanı ilə – “Azərbaycan Respublikasının milli iqtisadiyyat perspektivi üzrə Strateji Yol Xəritəsi təsdiq edildi [daha geniş bax: 1, s.85-87].

Bunun üçün ali təhsilin keyfiyyətinin yüksəldilməsi, qlobal təhsil məkanına inteqrasiyası, ali təhsilli kadrlara tələbatın ödənilməsi, habelə ali təhsilin informasiya cəmiyyətinin və biliklərə əsaslanan iqtisadiyyatın tələblərinə uyğunlaşdırılması istiqamətində islahatlar sürətləndiriləcəkdir.

Azərbaycan universitetləri məhz bu kontekstdə dünya təhsil xidmətləri bazarında rəqabətqabiliyyətli brend universitet yaratmaqla yüksəkixtisaslı iqtisadçı və menecerlərin hazırlanması, fundamental və tətbiqi elmi tədqiqatların aparılması, “biliklər iqtisadiyyatı”nın inkişafına və ölkəmizin sosial-iqtisadi tərəqqisinə töhfələr verməyi hədəfləmişdir.

Bu məqsədə çatmağın əsas şərtlərindən biri, bunu dünya təcrübəsi də təsdiqləyir, tədris ilə ali məktəb elminin sıx əlaqəsinin təmin olunması, elmi tədqiqatların daha yüksək səviyyəyə aparılması və praktiki məsələlərin həllinə yönəldilməsidir.

Qloballaşmanın geniş vüsət aldığı müasir dövrdə hər bir ölkənin iqtisadiyyatının dinamik inkişafı, onun uğurlu gələcəyi, inkişaf etmiş ölkələr sırasına daxil olması həmin ölkədə təhsil səviyyəsi ilə müəyyən olunur. Köklü dəyişikliklərin baş verdiyi hazırkı dövrdə ictimaiyyətin sosial-iqtisadi tərəqqisində, ali təhsilin rəqabətə davamlı insan kapitalının formalaşmasında, davamlı inkişafa zəmin yaradan bilik iqtisadiyyatının qurulmasında müstəsna rolu vardır.

Bütün bu amillər respublikada ali təhsil sahəsində islahatların istiqamətlərinin dünyada ali təhsilin inkişaf tendensiyalarına uyğun müəyyənləşdirilməsi zərurətini qarşıya qoyur. Müasir dünyada bilikdən “kənarda”, yəni elm, təhsil və innovasiyalar olmadan sosial-iqtisadi tərəqqi qeyri-mümkündür. “Azərbaycan 2020: gələcəyə baxış” İnkişaf Konsepsiyasında elmi potensialın və innovasiya fəaliyyətinin dəstəklənməsinə xüsusi yer ayrılmışdır. Konsepsiyada qeyd edilir ki, “Elmi potensialın və innovasiya fəaliyyətinin dəstəklənməsi uzunmüddətli davamlı iqtisadi inkişafı təmin etmək, “bilik iqtisadiyyatı”nı formalaşdırmaq, elmtutumlu texnologiya, məhsul (işlər, xidmətlər) yaradılmasını sürətləndirmək məqsədilə innovasiya fəaliyyətinin genişləndirilməsi əsas istiqamətlərdən birini təşkil edəcəkdir” [2].

Elm haqqında” Azərbaycan Respublikası Qanununun “Ali təhsil müəssisəsi” maddəsində (Maddə 12) qeyd edilir ki, ali təhsil müəssisəsi tədris prosesi ilə elmi fəaliyyətin vəhdətini təmin edən elmi fəaliyyət subyekti olmaqla elmin müxtəlif sahələri və istiqamətləri üzrə fundamental, nəzəri-metodoloji və tətbiqi tədqiqatlar aparır, yüksəkixtisaslı elmi və elmi-pedaqoji kadrların hazırlanmasını həyata keçirir. Dövlətimiz hər ilin dövlət büdcəsi xərclərində sosialyönlü xərclərin strukturunda elmin maliyyələşdirilməsinə xüsusi önəm verir ki, bu da elm sahələrinin, o cümlədən elmi-tədqiqat işlərinin səmərəliliyinin artırılmasına və onların nəticələrinin təcrübədə tətbiqinə, müsabiqə əsasında elmi layihələrin maliyyələşdirilməsinə, elmi-tədqiqat institutlarının müasir laboratoriya avadanlıqları ilə təchiz edilməsinə əlverişli şərait yaratmaqla ölkəmizdə elmi potensialın inkişafına təkan verir [3].

**Ali Təhsil Müəssisələri: “Elm, təhsil və innovasiya” üçbucaqlı modelə keçid.** Klassik (orta əsrlər) universitetlərində - Yeni bilik istehsal olunmur, elmi tədqiqat işləri aparılmır. Keçmişin biliklərini qorumaq və ya kilsə doktrinlərini öyrətmək idi. Yorumladılar, müzakirə etdilər,

amma heç bir şey kəşf etmədilər.

W. Humbolt ( Berlin universitetinin təsisçisi Wilhelm) tipli universitetlərdə (Aydınlanma universitetləri) –təhsilalanların düşüncələrində elmi nəzəri fikirlərin canlanması və düşüncələrində elmin əsas qanunlarının diqqətə alınması mövzusunda onları cəsarətləndirmək üçün bu biliklərin necə kəşf edildiyini örnəklərlə açıqlamaqdır. Humboldt universitetləri milli dildə tədris və elmi tədqiqat həyata keçirərək milli təşkilatlara dönüştülər. Milliyyətçi bir çağda universitetlər bir qürur mənbəyinə çevrildilər.

Avropada elmin ana mərkəzi universitetlər qəbul edilir. Universitetlərə professor- müəllim heyətinin işə qəbulunda birinci göstərici elmi fəaliyyət olaraq qəbul edilir. Müəllimlik fəaliyyəti arzu olunandır, lakin məcburi deyil. İlk növbədə sizin elmi çalışmalarınızın nəticələri olaraq diqqətə alınır. Elm adamı universitetə qrant gətirir, məqalələr çap edir, beynəlxalq və yerli mükafatlar qazandırır, öz fəaliyyətinə yeni-yeni tələbələr qazandırır və nəticədə universitetlərin reytinginə təsir göstərir. Qabaqcıl Avropa universitetlərində elmi tədqiqat aparmayan müəllim, elmi ictimaiyyətin üzvü olaraq qəbul edilmir. Nəşr yoxdursa, deməli tədqiqat yoxdur. Elmi tədqiqat fəaliyyəti olmayan, universitet akademik məsləhətindən kənarlaşdırılır.

İlk dəfə (1997), Çin rəsmiləri milli universitetlərin nədən dünyanın məşhur universitetlərindən elmi-tədqiqat sahəsində geri qalmalarının səbəb və nəticələrini təhlil etməyə və qiymətləndirməyə start verdi. Dünya üzrə universitetlərin reyting sistemini Şanxay universiteti Ali Təhsil İnstitutu tətbiq etməyə başladı.

2003-cü ildə İspaniyada universitetlərin reytingini müəyyənləşdirmək üçün Wedometrics modeli tətbiq edilməyə başlandı. Universitet saytında, onun elmi fəaliyyəti( kitablar, məqalələr və s.) və də əks olunur. Universitet saytında biliyə əsaslanan məlumatlar yerləşdirilir və onların istifadə olunması səviyyəsi ilə ölçülür.

2007-ci ildə Tayvanda Ali Təhsil şurası elmi fəaliyyətinin qiymətləndirilməsi üzrə reyting sistemi tətbiq etməyə başladı. Reyting sisteminə prioritet olaraq elmi əsərlər və elmi əsərlərə edilən istinadlar əsas götürülür.

Sovet dönməsində təhsil sisteminin qarşısında duran əsas məqsəd dövlət struktur və əmək bazarında tələb olunan kadr ehtiyacını qarşılamaq olaraq qəbul edilirdi.

Qərbi universitetlərində işə yuxarıda sadalanan məqsədlərlə bərabər prioritet olaraq universitetlərin elmi fəaliyyəti ön plana qoyulurdu. Bu nədənlə, uzun müddət Rusiya universitetləri Qərbi universitetlərindən elmi fəaliyyət sahəsində çox geridə qalmışdır.

Müasir dövrdə istənilən ölkənin iqtisadi inkişafı, onun vətəndaşlarının firavan yaşayışı ilk növbədə elm və təhsilin inkişafı ilə bağlıdır. Bu nöqtəyi nəzərdən təhsil sisteminə fəaliyyət göstərən alimlərimiz, təhsil alanlar və təhsil verənlər qarşısında birmənalı şəkildə yeni çağırışlar dayanır. Ali təhsil müəssisələrinin qarşısında duran vəzifələrdən biri də innovativ layihələrin həyata keçirilməsi üçün şərait və mühitin yaradılmasıdır. Bizneslə elmi ixtiraların görüş nöqtəsi üçün ən münbit və müvafiq yer məhz universitet olmalıdır.

**Ali təhsil sisteminə maliyyələşdirilmə modeli.** Xarici elmi ədəbiyyatda ali təhsilin maliyyələşdirilməsinin dörd modeli qeyd olunur. Dünya təcrübəsində ali təhsilin maliyyələşdirilməsinin aşağıdakı dörd modeli təşəkkül tapmışdır:

1) dövlət büdcəsinin vəsaiti hesabına maliyyələşdirmə dövlət sifarişi əsasında həyata keçirilir (Ali təhsil sisteminə dövlət hesabına maliyyələşmə bölgü mexanizmi aşağıdakı qaydada aparılır: büdcə vəsaiti hesabına: nəticəyə; formula əsaslanan maliyyələşdirmə; danışıqlara əsaslanan maliyyələşdirmə; layihə maliyyələşdirmə mexanizmi; Məşhur proektlərin maliyyələşdirilməsi (funding of excellence) ; digər birbaşa və məqsədli maliyyələşdirmə.geniş bax: [4]);

2) təhsil haqqı hesabına maliyyələşdirmə;

3) özəl maliyyələşdirmə (qrant, müxtəlif fondların, özəl investorların, steykholderlərin və s. vəsaitləri hesabına);

4) universitetlərlə real sektor arasında əməkdaşlıq – bu, nisbətən yeni modeldir[4].

Lakin ölkələr kəsiyində bu qruplar arasında maliyyələşdirmənin nisbətləri fərqlənir. Ali təhsilin dövlət maliyyələşdirməsinin həcmi əksər ölkələrdə ÜDM-nin təxminən 1,5% -ni təşkil edir. İnkişaf etmiş ölkələrdə ali təhsilin maliyyələşdirilmə sistemi ilk növbədə dövlət maliyyələşdirməsinin həcmi ilə fərqlənir. Belə ki, əksər Avropa ölkələrində universitetlərin maliyyələşdirilməsinin strukturunda dövlət maliyyələşdirməsi üstünlük təşkil edir, lakin ABŞ, İngiltərə, Cənubi Koreya və Yaponiyada özəl maliyyələşdirmə üstünlük təşkil edir. Bununla belə əksər ölkələr ÜDM-nin 1,5%-dən çoxunu ali təhsil sisteminin dəstəklənməsinə xərcləyir.

2008-ci il qlobal maliyyə böhranından sonra ali təhsilin maliyyələşdirilmə sistemində özəl maliyyələşdirilməsinin payı artmaqdadır. Bununla yanaşı inkişaf etmiş ölkələr grant və s. Bu kimi başqa dövlət maliyyə dəstəyi sistemini işləyib hazırlamışdılar ki, bu da ali təhsil sistemini daha cazibəli edir.

Dünya trendləri (iqtisadiyyatın qloballaşması, inkişaf etmiş ölkələrdə əhalinin qocalması, iqlim dəyişikliyi, texnologiyaların inkişafı, miqrasiya prosesləri və s.) inkişaf etmiş ölkələrin hökumətlərinin ali təhsilin maliyyə təminatına və milli universitetlərə gənclərin cəlb edilməsinə yanaşmasını dəyişir.

Bəzi ölkələrdə (İsveç, Danimarka) dövlət universitetlərə daha yüksək dərəcədə maliyyə dəstəyi göstərir. Məsələn, İslandiya tələbələrə grantlar təklif etməklə onlara geniş şəkildə dəstək göstərir. Bu yolla hökumət ölkədə təhsili cazibəli etməyə və gəncləri adada saxlamağa, kadr axınına yol verməməyə çalışır. Bəzi ölkələrdə, məsələn, Avstraliyada, Rusiyada, universitetlər əmək bazarında istisaslı mütəxəssislərə ehtiyac duyulan ixtisaslar üzrə təhsil haqqını azaltmaqla “önleyici” şəkildə fəaliyyət göstərməyə çalışır. Dövlət də daha çox tələb olunan kadr hazırlığı istiqamətlərini maliyyələşdirməklə, bu prosesdə iştirak edir.

Bir sıra ölkələrdə (məsələn, AFR) ali təhsil sistemində həm rezidentlərə, həm də əcnəbi tələbələrə dövlət tərəfindən təqaüdlər təklif olunur. Əcnəbi tələbələrin çəkdiyi xərclər qalma, qidalanma, tibbi sığortanın və s.-n dəyərinin ödənilməsi təşkil edir. Lakin, İngiltərədə təhsil haqqı yüksək olaraq qalır, bütün bunlara baxmayaraq, İngilis universitetləri abituriyent qıtlığı, o cümlədən əcnəbi abituriyenti qıtlığını hiss etmirlər. Bu, onunla bağlıdır ki, İngiltərədə ənənəvi olaraq universitetlər özəl olmaqla yanaşı, qlobal miqyasda yüksək nüfuza və keyfiyyəti təmin edən ali təhsil sistemində malikdirlərdir. Belə halda universitetin xeyrinə brend forması işləyir.

Avropada Qrant maliyyələşdirmə sistemi —yalnız konkret məqsəd üçün verilir. Qrant maliyyə vəsaiti şəkildə verilir. Qrant təmənnasız verilir, onun əvəzi hər hansı bir şəkildə geri istənilə bilməz.

Bundan başqa, müasir çağırışlar maliyyələşdirmənin yeni formatlarını (məsələn, korporativ) axtarıb tapmağa təhrik edir.

**Azərbaycan ali təhsil sisteminin maliyyələşmə mexanizmi.** 2010-2011-ci tədris ilindən başlayaraq Azərbaycan Respublikası ərazisində fəaliyyət göstərən ali təhsil müəssisələrində dövlət büdcəsinin vəsaiti hesabına maliyyələşdirmə dövlət sifarişi əsasında adambaşına maliyyələşdirmə prinsipi əsasında həyata keçirilir. Bundan əlavə, dövlət sifarişinin formalaşdırılmasında ölkənin milli, mədəni, humanitar və tarixi dəyərləri, mövcud əmək bazarının xüsusiyyətləri və dövlətin perspektiv inkişafı amilləri nəzərə alınır.

Nəzərə almaq lazımdır ki, təhsildə adambaşına maliyyələşdirmə mexanizmi dünyanın inkişaf etmiş ölkələrində tətbiq olunan ən mütərəqqi metodlardandır (Bu mexanizm dövlət büdcəsindən ali təhsil müəssisələrinə ayrılan vəsaitlərin bir tələbə üçün müəyyənləşdirilmiş xərc normativinə əsasən maliyyələşdirməni nəzərdə tutur). Hal-hazırda müvafiq kadr hazırlığı üzrə dövlət sifarişini yerinə yetirən təhsil müəssisələrinə maliyyə vəsaitləri tələbələrin sayından asılı olaraq verilir. Azərbaycan ali təhsil müəssisələrinə qəbul üzrə aparılan müsabiqədə dövlət sifarişi ilə təhsil almaq hüququnu qazanan abituriyentlər mülkiyyət formasından asılı olmayaraq təhsil alacaqları ali təhsil müəssisəsinin seçimində sərbəstdirlər, həmçinin mülkiyyət formasından asılı olmayaraq qanunvericiliyə uyğun fəaliyyət göstərən bütün ali təhsil müəssisələri dövlət sifarişinin yerinə yetirilməsində sərbəst iştirak edə bilər. Ölkədə fəaliyyət göstərən 52 ali təhsil müəssisəsindən 37-si dövlətin, 15-i isə özəl sektorun payına düşür. Dövlətə məxsus ali təhsil müəssisələrində 125.7 min tələbə, özəl təhsil müəssisələrində isə 19.9 min tələbə təhsil alır. Yəni ölkədə ali təhsil müəssisələrində ümumi təhsil alanların 84%-i dövlətin, 16%-i isə özəl sektorun payına düşür.

Hazırda Azərbaycanda ali təhsil sistemində elmin maliyyələşməsi əsasən dövlət vəsaiti, biznes investisiyaları, ali təhsilin vəsaitləri və grantlar (fondların vəsaiti) hesabına formalaşır. Lakin Azərbaycanda dövlət vəsaitləri xüsusi çəkisinə görə əlahiddə üstünlüyə malikdir. Göründüyü kimi, elmin maliyyələşdirilməsi məsələsində əsas maliyyə mənbəyi rolunu təbii ki, dövlət büdcəsinin vəsaitləri yerinə yetirir. Amma nəzərə almaq lazımdır ki, Azərbaycan Respublikasının qanunvericiliyi həm də büdcədənkənar gəlirlərin əldə edilməsinə də şərait yaradır. “Elm haqqında” qanunun “Elmi fəaliyyətin iqtisadiyyatı” maddəsində (Maddə 34) qeyd olunur ki, “Elmi və elmi-texniki fəaliyyətin maliyyələşdirilməsi aşağıdakı mənbələr hesabına həyata keçirilir:

1. Dövlət büdcəsinin vəsaiti,
2. Elmi fəaliyyət subyektlərinin öz vəsaitləri,

3. Dövlət fondlarının vəsaitləri, kreditlər, qrantlar, ianələr və digər qanuni mənbələr hesabına.

**Nəticə.** Ali təhsil sistemində dövlət maliyyələşdirmə və özəl maliyyələşdirilmə nisbəti arasında dəyişiklər müşahidə olunur. Mövcud qanunvericilik aktlarının tələblərinə uyğun olaraq Azərbaycanda universitetlərin maliyyə mənbəyi, adətən tələbələrin təhsil haqqı və beynəlxalq qrantlar hesabına həyata keçirilir, lakin universitet elminin müasir tələblər səviyyəsində inkişafının və eyni zamanda elmi potensialdan səmərəli istifadənin təşkil edilməsi məqsədilə qrant sistemindən geniş istifadəyə ehtiyac var. Buna görə də universitetlər büdcə vəsaitinə qənaət olunması prinsipinə əsaslanaraq elmi potensialdan səmərəli istifadəni təmin etmək məqsədilə təsərrüfat hesablı müqavilələrin bağlanması və əlavə maliyyə mənbələrinin cəlb olunmasına xüsusi önəm verməlidirlər. Özəlliklə, dövlət büdcəsindən maliyyələşən elmi-tədqiqat işlərinin və elmi proqramların səmərəliliyinə və nəticəliliyinə xüsusi önəm vermək gərəkir. Bundan başqa, Ali təhsil sistemində müasir çağırışlar kontekstində maliyyələşdirmənin yeni formatlarından (məsələn, korporativ) istifadəyə gərək vardır.

Beləliklə, Avropa və Amerika ali təhsilin maliyyələşdirmə sistemində aparılan islahatlar çərçivəsində aşağıdakı əsas trendlər müşahidə olunur:

- Ali məktəblərdə tədris fəaliyyəti ilə elmi –tədqiqat fəaliyyətinə ayrılan maliyyələşmə fərqli hesablarda əks olunur və ödənilir;
- Maliyyə ödənişləri nəticəyə bağlı olaraq müəyyənləşdirilir;
- Açıq İnternet təhsil sistemində ən müasir informasiya-texnologiyasından geniş istifadə nəticəsində təhsil xərclərində qənaət rejiminin tətbiqi;
- Universitet nəzdində fəaliyyət göstərən elmi-tədqiqat mərkəzləri ilə biznes strukturları arasında birbaşa partner münasibətləri və elmi-tədqiqatın nəticəsinə bağlı olaraq şirkət tərəfindən birbaşa maliyyələşmə.
- Universitet professor-müəllim heyətinin fərdi qaydada özlərinin elmi –tədqiqat işlərinin nəticələrinə görə birbaşa maliyyə cəlb etməsi.

### **Ədəbiyyat**

1. Azərbaycan Respublikası Prezidentinin 2016-cı il 6 dekabr tarixli Fərmanı ilə – “Azərbaycan Respublikasının milli iqtisadiyyat perspektivi üzrə Strateji Yol Xəritəsi
2. <http://president.az/articles/3689>
3. [http://science.gov.az/uploads/PDF/Elm\\_haqqinda\\_Azerbaycan\\_Respublikasinin\\_Qanunu.pdf](http://science.gov.az/uploads/PDF/Elm_haqqinda_Azerbaycan_Respublikasinin_Qanunu.pdf)
4. “Elm, təhsil və innovasiya” üçbucaqlı modelə keçid // -06/01/ 2017-cı il tarixlərində Azərbaycan Texnologiya Universiteti. <http://www.atu.edu.az/index2.php?seh=xeber&etrafli=553&dil=az>
5. Мамедов З.Ф. инновационный университет и Цифровизация науки: новые вызовы и перспективы// «Национальные экономические системы в контексте формирования цифровой экономики» г. Нальчик, Кабардино-Балкарский ГАУ, 02 октября – 03 октября 2019 г.

UOT 657.6:658

### **Mühasibat uçot və maliyyə hesabatının beynəlxalq standartları və onların tətbiqi xüsusiyyətləri**

*i.e.d., prof. Abbasov Qəzənfər Əli oğlu  
Azərbaycan Dövlət İqtisad Universiteti  
i.f.d., dos. Qədimli Nüşabə Astan qızı  
Mingəçevir Dövlət Universiteti*

Beynəlxalq təcrübədə mühasibat uçotu “accounting” termini ilə ifadə olunan və onda açılan hesablarda (hesabdarlıqda) uçot işinin aparılması, maliyyə, vergi orqanlarında və daxildə istifadə edilməsi, hesabatların eləcə də məlumatların planlaşdırılması, nəzarət və təhlilin aparılması üçün tətbiq edilir.

Mühasibat uçotunu müxtəlif qrup istifadəçilərin dolğun qərar verməsi üçün müəssisənin

fəaliyyəti haqda informasiya təqdim edən və onların işlənməsinə dair informasiya sistemini formalaşdırən bir elm kimi xarakterizə etmək olar. Lakin müəssisənin fəaliyyəti haqda informasiya eyni olmadığından pul və natural göstəricilər bu və ya digər formada sistemləşdirilir. Bundan başqa, məlum informasiyalardan istifadə edənlər, ona formalaşma üsuluna və məlumatların təqdim edilməsinə, müfəssəl səviyyəsinə, müvəqqəti məhdudiyətinə görə də müvafiq tələblər də qoya bilərlər.

Mühasibat uçotunu iki hissəyə bölmək olar:

- 1) Maliyyə uçotu (financial accountin);
- 2) İdarəetmə uçotu (management accountting).

Maliyyə uçotu müəssisənin fəaliyyət nəticələri haqda xarici istifadəçilər tərəfindən istifadə olunan və maliyyə hesabatı formasında formalaşan informasiyalara əsaslanır. Müvafiq qərar qəbul edilməsinə (məsələn, vəsait qoymaq məqsədilə daha cəlbədiçi investor seçilməsinə) dair maliyyə hesabatından istifadə edilməli və o, maliyyə uçotunun sistemini təmin etməklə qarşıya qoyulan tələbi ödəməlidir. Maliyyə uçotu üçün informasiyalar pul ifadəsilə təqdim edilir və o, onun müqayisəliliyini təmin edir, müəyyən hissələrlə qruplaşdırır və ümumi (qanun, yaxud standart uçotu) qaydalarını qeydə alır.

Beləliklə, maliyyə uçotunun əsas məqsədi, xarici istifadəçilərin informasiyaya olan tələbatını ödəmək üçün maliyyə hesabatını formalaşdırmaqdan ibarətdir.

İdarəetmə uçotu idarəetmə heyəti tərəfindən müəssisənin daxilində əldə edilən nailiyyət göstəricilərini seçmək üçün menecerlər tərəfindən yerinə yetirilən, həmçinin qiymətləndirmənin, təhlilin və nəticənin proqnozlaşdırılmasının aparılması üçün tələb olunan informasiyaların əldə edilməsində istifadə olunur.

İdarəetmə uçotu üçün informasiya, menecerlərin tələbi ilə ancaq həm pul həm də natural ifadədə təqdim olunur. Bu zaman satılan məhsulun maya dəyərini formalaşma üsuluna, məsrəflərin planlaşdırılmasına və vəsaitin istifadəsi üzərində nəzarətin aparılmasına diqqət yetirilir.

Beləliklə, idarəetmə uçotunun əsas məqsədi – müəssisənin menecerinin informasiyaya olan tələbatının ödənilməsinə təmin etməkdən ibarətdir.

İdarəetmə uçotunun iki hissəyə - qeyri-şərtsiz bölünməsinə xüsusi qeyd etmək lazımdır. Maliyyə və idarəetmə uçotu, qeydiyyat təyinatından və müxtəlif qruplaşmadan asılı olmayaraq müəssisənin fəaliyyətində baş verən informasiyalar, bu və ya digər bazaya əsaslanmaqla bir-biri ilə bağlıdır. İdarəetmə uçotu üçün maliyyə hesabatına təqdim edilən göstəricilər təfəsilatı ilə (məsələn, konkret məhsulun hər hansı bir qiymətlə satılmış məhsuldan olan satış pulu göstəricisinə qədər ümumiləşdirilməsi), yaxud əksinə, maliyyə hesabatı göstəricilərinin idarəetmə uçotu sistemində istifadə edilən hesablaşmaların (maya dəyəri göstəricisinin) ümumiləşdirilməsində istifadə edilir. Maliyyə uçotunun məlumatları idarəetmə hesabatının (büdcənin) tərtib olunması, yaxud əksinə menecerin tələbatı, maliyyə uçotunda informasiyaların formalaşması üsulu ilə (məsələn, analitik uçot sistemi ilə) müəyyən edilir.

Maliyyə və idarəetmə uçotunun növləri müxtəlif istifadəçi qrupların təminatının ödənilməsinə nəzərdə tutur. Maliyyə uçotu, daha doğrusu, onun nəticəsi olan maliyyə hesabatı aşağıdakı qruplara ayrılmaqla xarici istifadəçilərin tələbatını ödəməlidir: şirkətin (səhmdarın) xüsusi vəsaiti; kreditorlar; imkanlı səhmdarlar və kreditorlar; malsatan və malalanlar; vergi orqanları; şirkətin işçiləri; maliyyə məsələləri üzrə məsləhətçilər; hüquqşünaslar; tənzimləyici orqanlar və s.

Hər bir maliyyə hesabatını təqdim edən müəssisədə ayrı-ayrı istifadə edən qrupların, informasiyaların əldə edilməsində öz maraqları olmalıdır. Səhmdarlar (o cümlədən imkanlılar) şirkətin rentabelliyyətinin qiymətləndirilməsində, onun dividendvermə qabiliyyətində olmasında, səhmin alqı-satqısı haqda qərar qəbul edilməsində maraqlı olurlar. Kreditorlar (o cümlədən imkanlı kreditorlar) şirkətin faiz ödəməsinə və təqdim edilmiş borc və kreditlərin ödəmələrinə də maraqlı olurlar. Malsatanları şirkətlərin öz hesabnamələrini ödəmələrinə, malalanları isə şirkətin işinin daimiliyi daha çox maraqlandırır. Vergi orqanları üçün verginin hesablanması və ödənişi haqda informasiyalar zəruri hal sayılır. İşçiləri, şirkətin daimi iş fəaliyyəti, onun əməkhaqqı və təqaüd öhdəlikləri üzrə borclarının vaxtlı-vaxtında ödəməsi bir zərurət kimi tələb olunur. Maliyyə məsləhətçiləri və hüquqşünaslar, tələbatından asılı olaraq maliyyə hesabatlarının informasiyalarından müştərinin istifadə edirlər. İdarəedici orqanlar onun siyasətinin müəyyən edilməsi üçün fəaliyyətin nəticələrinin qiymətləndirilməsində maraqlı tərəf kimi çıxış edirlər.

Milli adətdən və mövcud təcrübədən asılı olaraq hər bir ölkədə uçotun tənzimlənməsində müəyyən istifadəçi qruplar böyük və ən mühüm rol oynayır. Məsələn, inkişaf edən ölkələrdə bazarda qiymətli kağızların əsas istifadəçiləri investorlar (səhmdarlar və istiqraz vərəqələri

saxlayanlar) və qiymətli kağızlarla ticarət edib həmin əməliyyatı tənzimləyən təşkilatlar (qiymətli kağızlar üzrə komissiyalar və birjalar, qiymətli kağızlar birjası) hesab edilir. İqtisadiyyatı yüksək səviyyədə dövlət tərəfindən tənzimlənən ölkələrdə birincilik vergi və digər dövlət orqanlarına verilir.

İdarəetmə uçotu sistemində formalaşan informasiyalar müəssisə çərçivəsinə daxil edilmir. Ancaq daxili istifadəçilərin – menecerlərin tələbatını ödəməlidir. İdarəetmə uçotu sistemində hazırlanan hesabatlar, müəssisənin fəaliyyətinin (məsələn, məhsul vahidinin maya dəyərini təhlili, məsrəflərin büdcə göstəricilərindən kənarlaşmasının təhlili, gəlir və xərclər büdcəsi, investisiyalar və s.) müəyyən sahəsinin tələblərinə cavab verən və menecerlərin informasiyaya olan tələbatının ödənilməsi üçün nəzərdə tutulur. Bu cür informasiya müəssisənin kommersiya sirri hesab edilir.

Maliyyə uçotu üçün informasiya ikili yazılışa əsasən qeydiyyatı alınır və sistemləşdirilir. Bu cür yanaşma uçot obyektləri haqda informasiyaları toplamağa və maliyyə hesabatı şəklində onlar üzərində nəzarət aparmağa şərait yaradır. Maliyyə hesabatının hazırlanmasında nəzərdə tutulan bütün sistemlər ikili yazılış (hər hansı əməliyyatın iki dəfə: eyni məbləğin bir hesabın (hesabların) debetində və digər hesabın (hesabların) kreditinə) əsasında yerinə yetirilir.

İdarəetmə uçotu üçün lazım olan informasiyalar ikili yazılışdan asılı olmur. İnformasiyaların toplanması menecerin tələbinə əsasən yerinə yetirilir. İdarəetmə hesabatı cədvəl, sxem və i.a. - dan ibarət olur.

Maliyyə hesabatını müəssisənin menecerləri hazırlayır, xarici istifadəçilər isə onlardan istifadə edir. Bununla əlaqədar olaraq maliyyə hesabatının hazırlanması əvvəlcədən istifadəçilərə və menecerlərə məlum olan müəyyən qaydalarla yerinə yetirilir ki, onlar əsasında da maliyyə uçotu ya peşəkar təşkilatlar (məsələn, ABŞ) tərəfindən hazırlanan uçot standartları ya da qanunvericiliklə tənzimlənilir. Maliyyə uçotunun tənzimlənməsinin əsas məqsədi, müəssisə fəaliyyətinin əsas nəticələrinin mümkün təhrif edilməsindən, xarici istifadəçiləri qorumaq və onların bəhs edilən informasiyanın eyni qərarla təqdim edilməsindən ibarətdir. Uçot (yaxud qanunla qəbul edilən) standartlar maliyyə hesabatını hazırlayan və təqdim edən zaman maliyyə uçotunun aparılma qaydasını özündə əks etdirməklə onu nəzərdə tutan qaydada formalaşdırır.

İdarəetmə hesabatının məzmunu ancaq menecerlərin tələbinə uyğun qurulur. Ona görə də həmin hesabat dövlət səviyyəsində qeydiyyatı alınmır. İdarəetmə qərarının qəbulunun çoxluğundan asılı olaraq hər bir halda ona dair hər hansı bir metodun, yanaşmanın və qaydanın seçilməsi bir zərurət kimi tələb olunur. Bu baxımdan müəssisə daxili idarəetmə uçotunun təşkili eyninövlü məsələlərin (məsələn, müəyyən nümunə formasında gəlir və xərc büdcəsinin) həlli üçün müəyyən standartlaşmadan istifadə etmək lazımdır. Ancaq ümumilikdə idarəetmə uçotu, vahid şəkllə salınmış qaydanın predmeti ola bilməz.

Maliyyə uçotu sistemi, vaxt (keçmiş dövrlə müqayisədə) və məkan (digər müəssisə ilə müqayisədə) nöqtəyi-nəzərindən tələb olunan informasiyaları pul ifadəsində təqdim edir. Maliyyə uçotu və hesabatının əsas ölçüləri pul vahidləri - dollar, funt, avro, manat və i.a. hesab edilir.

Son illərdə şirkətlərdə tərtib edilən maliyyə hesabatlarında ən çox “qeyri-pul” informasiyaları – (məsələn, istehsal həcmi təhlili, işçi heyətinin sayı, biznesin coğrafi və sahə seqmentləri) əks etdirilir. Lakin bu cür informasiyalar ancaq köməkçi xarakter daşıyır. Maliyyə hesabatlarının bütün formaları maliyyə vəziyyəti haqqında hesabat (balans), mənfəət və zərər haqda hesabat, pul vəsaitlərinin hərəkəti haqqında hesabat və s.) pul vahidi ilə təqdim edilir və maliyyə uçotunun bütün sistemi, təsərrüfat əməliyyatları üzrə pul ifadəsində qurulur.

İdarəetmə qərarının çoxluğundan asılı olaraq idarəetmə uçotu üçün vahid ölçü vahidi vacib sayılmır. Menecerlər hər bir konkret halda məlum problemin həlli üçün zəruri sayılan (pul, natural, faiz və i.a.) ölçüdə istifadə edirlər. Maliyyə uçotunun obyekt, fəaliyyətin nəticələrinin ümumi məcmuunda maraqlı olan müəssisələr hesab edilir. Məhz bu baxımdan alınan bu cür informasiyalar müəssisənin fəaliyyətini qiymətləndirməyə və onun əsasında iqtisadi qərar verməyə şərait yaradır.

İdarəetmə uçotunun obyekt kimi ümumilikdə müəssisə həm də onun ayrı-ayrı hissələri (müəyyən bölmə, məsrəf mərkəzləri, sahə seqmentləri və i.a.) ola bilər. Müəssisənin idarəetmə sistemində idarəetmə qərarı müxtəlif səviyyələrdə qəbul edilir. Buna görə idarəetmə uçotu, onlar üçün müxtəlif informasiyaları təmin etməlidir. Menecerlərin zəruri səviyyədə qərar qəbul etməsindən asılı olaraq idarəetmə uçotu obyekt müəssisəni hansı səviyyədə təmin etməsi problemləri öyrənilməli və təsərrüfat obyektinə tətbiq edilməlidir.

Maliyyə uçotunun nəticəsi müəyyən dövrləri əhatə edən maliyyə hesabatı formasında xarici istifadəçilərə təqdim edilməklə ümumiləşdirilir. Maliyyə hesabatının tərtib edilmə müddəti xarici istifadəçilərin tələbatından asılı olaraq nizama salınır. Xarici ölkələrdə maliyyə hesabatının ənənəvi



tərtibi dövrü (maliyyə ilində son təqdimat dövrünün məlumatlarında uyğunsuzluqlar olduğundan) illik hesab edilir.

Son dövrdə çox məlumatlar, hər şeydən əvvəl, kvartallıq, yaxud hətta aylıq hesabat tərtib edilir ki, bu da illik hesabatın məzmunundan asılı olaraq məlumatların daha az önəmli olmasını özündə formalaşdırır. Maliyyə hesabatının dövrililiyini, təsərrüfat fəaliyyətinin nəticəsini, fasiləsizliyi ancaq onların müəyyən dövr ərzində qeydiyyatata alınmasından asılı olaraq qiymətləndirmək lazımdır. Adətən çox da məqsəduyğun olmayan nəzəri mühasibat hesabatı hər bir təsərrüfat əməliyyatı baş verib qurtardıqdan sonra tərtib edilir.

İdarəetmə uçotu sistemində hesabatın tərtibinin dövriliyi ancaq menecerin tələbatından asılı olaraq yerinə yetirilir. Buna görə idarəetmə uçotunda kəskin dövrilik fəaliyyət göstərmir. Müəyyən idarəetmə vəzifəsinin həlli üçün idarəetmə hesabatları həm müntəzəm həm də tələb olunan hallarda tərtib olunur.

Xarici istifadəçilər üçün nəzərdə tutulan maliyyə hesabatlarında əks etdirilən informasiyalar keçmiş dövrlər haqqında məlumatları özündə əks etdirir. Bununla əlaqədar olaraq maliyyə uçotu sistemində toplanan informasiyalar onun obyektivliyini xarakterizə edir. Informasiyaların obyektivliyi istifadəçilərin tələbatının ödənilməsinə xarakterizə edir. Bu cür obyektivlik menecerlər üçün idarəetmənin keyfiyyətli idarəedilməsi üçün bir zərurət hesab edilir. Tam uyğun qərar qəbul etmək üçün xarici istifadəçilərə verilən informasiyalar (onların menecerlərə təqdim olunması həmişə baş vermədiyindən həmin halı xüsusi məsul şəxsə həvalə etmək məqsəduyğun olduğundan) daha çox zəruri sayılır.

İnformasiyalar, idarəetmə sistemində keçmiş hadisələrə əsaslanan və əksər proqnoz xarakterli hadisələrin qeydiyyatata alınmasında istifadə edilir. Təhlil edilən məlumatların obyektivliyinə baxmayaraq müəyyən qərar qəbul etmək üçün proqnoz qiymətləndirmədən (məsələn, istehsal həcminin artımını proqnozlaşdıran zaman keçmiş ilin obyektiv məlumatları, eləcə də proqnozlaşdırılan qiymətlər əsas götürülməklə alınan nəticədən) istifadə edilir. Bununla əlaqədar olaraq idarəetmə uçotu sistemində informasiya, subyektiv xarakterə malik olur və istənilən nəticəni əldə etməyə şərait yaradır. Məhz idarə və maliyyə uçotu qeyd edilən fərqlərə malik olmaqla onlara aid problemləri xarakterizə edir.

Bütün bunlar qələmə alınan işdə maliyyə uçotunun Azərbaycanın təcrübəsində ənənəvi istifadə olunan mühasibat uçotuna daha yaxın olması, onların Azərbaycanın təcrübəsində “maliyyə uçotu” və “mühasibat uçotu” terminlərinin gələcəkdə sinonim kimi istifadə edilməsinə şərait yaratmağa imkan verəcəkdir.

### **Ədəbiyyat**

1. Адиану Ф.ф. Научные методы принятия решений в управлении производством. М.: Экономика, 1974
2. Аксененко А.Ф. Нормативный метод учета в промышленности теория, практика и перспективы строительства. – М.: Финансы и статистика, 1983
3. Антонии Р. Основы бухгалтерского учета: Пер. с английского М. СП «Триада» НТТ. 1992
4. Баркова Т.А. Управленческий аспекты анализа финансовых результатов на основе бухгалтерской отчетности и организации. Журн. Управленческий учет №4, 2006 стр. 27-36
5. Abbasov Q.Ə. Mühasibat uçotu. Bakı: Apostrof, 2019

UOT 005; 007; 35; 658; 338

### **Sənaye müəssisəsində yaranan risklər və onların idarə olunması yolları**

*i.e.d., prof. Süleymanov Qəzənfər Salman oğlu  
Şeydai Türkan Əli qızı, Azərbaycan Dövlət Neft və Sənaye Universiteti*

Sənaye müəssisələrinin səmərəli təşkili və idarə edilməsində risk amili və onun qiymətləndirilməsi olduqca mühümdür.

Sənaye müəssisələrinin risklə qarşılaşması daha çox üç aspektdə təzahür edir: istehsalla bağlı; buraxılan məhsulun qiymətinin dəyişməsi ilə; istehsal faktorlarının qiymətinin dəyişməsi ilə.

Risk nə qədər çətin olsa da, onun idarə edilməsinin yolları da istisna deyildir. Riskin idarə

edilməsinin optimal strategiyasının seçim məqsədi ilə yerinə yetirən statistik təhlildən ibarət portfel nəzəriyyəsi bu məqsədləri ifadə edir. Digər mənada portfel nəzəriyyəsi investora optimal hərəkət obrazı verən risk balansı və gəlirliliyin kəmiyyət analizini təşkil edir.

İnsan üçün çox mühüm əhəmiyyət daşıyan qeyri-müəyyənliklə şərtlənən riskə investisiya mahiyyətdə ABŞ alimləri Zvi Bodi və R.K.Merton geniş şərh vermişlər. Alimlər riskin idarə edilməsi prosesinin aşağıdakı beş mərhələdən keçdiyini qeyd edirlər:

- riskin aşkarlanması;
- riskin qiymətləndirilməsi;
- riskin idarə edilməsinin seçim fəndləri və üsulları;
- seçim üsullarının reallaşdırılması;
- nəticələrin qiymətləndirilməsi.

Riskin idarə edilməsinin dörd üsulu fəqləndirilir.

- Riskdən qaçma;
- Zərərin qabağının alınması;
- Riskin özünə qəbulu;
- Riski daşıma.

Riski daşıma üç sxemdə - heycer, sığorta və diversifikasiyada reallaşır. İqtisadiyyatın uzun tarixi ərzində riskin azaldılmasının müxtəlif yolları işlənib hazırlanmışdır.

Sənaye müəssisələrində yaranan riskin səmərəli bölgüsünü məhdudlaşdıran faktorlara transsaksiya xərclər, o cümlədən, psixoloji problemlər, məsuliyyətsizlik və əlverişsiz seçim aid edilir. Bununla yanaşı, xüsusi ilə neftşixarma sənayesi müəssisələrində risk amilinin nəzərə alınması öz aktuallığı ilə seçilir. Belə ki, neftin axtarışı və kəşfiyyatından sonuncu istehlakçıya qədər bütün mərhələlərə qədər risk iştirakçı tərəfləri intizarda saxlayır. Lakin bütün bu silsilədə ümid və məyusluğu kəşfiyyat quyularının testləri həll edir. Kəşfiyyat qazmasının nəticələri proqnozlara yaxın olduqda sonrakı mərhələlərin davam etdirilməsi şansı qazanır. Məhz bundan sonra növbəti investisiya axını mülayimlik tapır.

Risk indikatoru və şərtləri ayrı-ayrı ölkələrdə müxtəlif təsnifatda differensiallaşdırılır. Bu sahədə monitoring aparən beynəlxalq nüfuzlu təşkilatlar riski əsasən dörd tipik bölmədə təsnifləşdirirlər ki, bunlar da aşağıdakılardır:

- texniki;
- siyasi;
- iqtisadi;
- maliyyə.

Bölgüdə təqdim edilən texniki risk mineral, xammal, baza şəraitində nəzərdə tutulan obyektə, daha dəqiq isə yatağa qoyuluşlara aid edilir. Siyasi risk ictimai sabitliyə əsaslanaraq ölkənin biznes iqlimini dəyərləndirir. İnflasiya, qiymət, tələb və təklif, vergi sabitliyi, iqtisadi riski xarakterizə edir. Maliyyə riski isə əlahiddə olaraq maliyyə faktorlarında əks olunur. Texniki risk istisna olmaqla digər üç tipik risk – siyasi, maliyyə, iqtisadi göstəricilər ümumi toplumda daha möhtəşəm olan sosial-iqtisadi riski ifadə edir. Bu baxımdan riski tədqiq edən bir çox nüfuzlu təşkilatlar sosial-iqtisadi riski şərtləndirən şkalalar işləyib hazırlamışlar. Sıfırdan 100-ə qədər bal göstəricilərini ifadə edən şkala düzülüşündə ən aşağı riskdən son çətin riskə qədər hərərət ifadəsini tapmışdır.

Məxsusi olaraq energetika sənayesində özünəməxsus risk növlərinə təsadüf edilir. Belə ki, sahə üzrə layihələrin işlənib hazırlanması və gerçəkləşməsində geoloji-iqtisadi, sənaye və digər risk növlərindən də istifadə olunur. İqtisadi münasibətlərin son yüzillikli tarixində insanlar risk bölgüsünü maksimal zəiflətmək məqsədilə müxtəlif iqtisadi institutlar yaratmışlar. Ötən iki əsrin qovşağında isə bu barədə yeni innovasiyaların tətbiqi daha da güclənmişdir. Lakin ideal bazar axtarışı belə riskin mükəmməl bölgüsünün tamamilə labüdlüyünü istisna edir. Burada məhdudlaşdırıcı faktorların nəhəng kəmiyyətliliyi belə reallığın gerçəkləşməsinə hər zaman mane olacaqdır. Digər tərəfdən psixoloji problemlər də bu istiqamətdə daim özünü biruzə verəcəkdir.

Bununla yanaşı sənaye müəssisələrinə investisiyaların tətbiqi risk amili ilə bağlıdır. Bunlar müxtəlif olsa da, bu risklər iki qrupa bölünür:

- ölkənin siyasi-iqtisadi vəziyyəti ilə xarakterik olan ümumi-iqtisadi risk;
- konkret obyektə bağlı kommertiya riski.

Maliyyə investisiyaları ilə bağlı riski qiymətli kağızlar portfeli təşkil etməklə mülayimləşdirir. Çevik təşkilatlar investisiyaya rəğmən kompaniyanın aktivlərinin risk dərəcəsinə müvafiq

bölgüsünü bununla kapital qoyuluşunun ölçülərinin risk artımı ilə əlaqədar azalmasını təmin edən maliyyə piramidası təşkil edir. Daha çox ehtiyaclarda olan kimi və orta sahibkarlığın inkişafına sərmayə qoyuluşunda potensial investorlar risk baxımından çətinlik çəkirlər. Kifayət etməyən məlumatlılıq investisiya riski artırır. Qeyd olunmalıdır ki, toplanan təcrübə beynəlxalq aləmdə belə proseslərə yardımçı olan təşəbbüsləri artıq gerçəklilyə çevirmişdir. Kredit riskini azaltmaq məqsədi ilə inkişaf etmiş ölkələrdə müvafiq ixtisaslaşmış kredit agentlikləri, kontorları və yaxud daha çox kredit büroları anlamında yayılmış qurumlar təşkil edilir. Müştərilər haqqında informasiyalar toplamaq, onların kredit ödəmək qabiliyyətini müəyyənləşdirmək, hazırlanmış göstəricilər sisteminə müvafiqliyini təyin etmək bu büroların iş qayəsinin təməlinə durur. İnvestorlar kredit verməmişdən əvvəl məhz bu qurumlar vasitəsilə müştərilərin ödəniş qabiliyyətliliyini müəyyənləşdirirlər. Müvafiq kredit büroları bir sıra dövlətlərdə intişar tapmaqdadır. Hətta burada uyğun mərkəzi təşkilatın yaradılması ideyası da reallaşmışdır.

Respublikamızda isə belə qurumların təşəkkülü, müddət tələb edən bir prosesdir. Şübhəsiz ki, normativ-hüquqi aktların təkmilləşdirilməsi bu istiqamətdə yeni keyfiyyət dəyişiklikləri ilə müşayiət olunaraq ölkəmizin iqtisadi dirçəlişinə, kredit risklərinin azalmasına, sərmayələrdən rəşional istifadəyə kömək edəcəkdir. Risk amilinin nəzəri aspektlərinə baxış həm də onunla izah edilir ki, neft-qaz sektoru da qazma işinin nəticəliliyi və investisiyalarla bağlılıqda dəryada üzən gəminin riflər, fırtınalar və digər fors-majör halları ilə təhlükəli üzleşmə situasiyasından sığortalanmamışdır. Quruda neftqazçıxarma kompleksində böyük sanasiya prosesində investisiya risk problemi hökmən praktiki müzakirə mövzusunə çevriləcəkdir.

## Ədəbiyyat

1. Arıcı, H., “İstatistik Yöntemler ve Uygulamalar”, Meteksan, Ankara, 4, 39, 113114 (2005).
2. Arm, T.T., “Risk Analizine Giriş”, Alfa Basım Yayım Dağıtım, İstanbul, 4, 16-17, 43, 106 (1997).
3. Ben, C., “A New Era in Petroleum Exploration and Production Management”, Ball & Savage Associates, 13, 47-48, 104 (1999).
4. Brett, J.F., “Petroleum Project Management: Principles and Practices”, PetroSkills, Tulsa-Oklahoma, 19, 47, 102 (2006).
5. Ercan, M.K., “Uluslararası Petrol Arama ve Üretim Yatırımlarının Yapısı ve Finansal Yönden İncelenmesi”, Rekmay Yayıncılık Ltd., Ankara, 32-33 (1996).
6. Fıkırkoca, M., “Bütünsel Risk Yönetimi”, Kalder Yayınları, Ankara, 67- 69 (2003).
7. Fyfe, D., Cronshaw, I., “Oil and Gas Markets”, OECD & IEA Report, Washington, 21, 27, 42 (2010).
8. Hayward, T., “BP Statistical Review of World Energy 2010”, BP Yearly Report, London, 43, 67, 112 (2010).
9. Hugh, C., Kırkland, K., “Belirsizlik Koşullarında Strateji”, Gündüz Bulut, Harvard Business Review, New York, 16-17 (1999).
10. İnternet: “World Strategic Energy Ellipse” [http://www.exploringgeopolitics.org/Publication\\_Boon\\_von\\_Ochssee\\_Timothy\\_Mackinder\\_and\\_Spykman\\_and\\_the\\_new\\_world\\_energy\\_order.html](http://www.exploringgeopolitics.org/Publication_Boon_von_Ochssee_Timothy_Mackinder_and_Spykman_and_the_new_world_energy_order.html) (2009).
11. İnternet: California Energy Commission “Fossil Fuels - Coal, Oil and Natural Gas” <http://www.energyquest.ca.gov/story/chapter08.html> (2010).
12. İnternet: CERA/IHS “Upstream Cost Indexes” <http://www.ihsindexes.com/> (2010).
13. İnternet: CIA “The World Factbook” <https://www.cia.gov/library/publications/the-world-factbook/fields/2195.html> (2010).
14. İnternet: Libya Milli Petrol Şirketi <http://en.noclibya.com.ly/> (2010).
15. İnternet: Organization of Petroleum Exporting Countries “OPEC History” [http://www.opec.org/opec\\_web/en/about\\_us/24.htm](http://www.opec.org/opec_web/en/about_us/24.htm) (2010).
16. İnternet: Shell “Alternatif Enerji Kaynakları Gelişim” [http://www.shell.com.tr/home/content/tur/innovation/alternative\\_energy/](http://www.shell.com.tr/home/content/tur/innovation/alternative_energy/) (2009).
17. İnternet: T.C. Hazine Müsteşarlığı “Aylık Ekonomik Göstergeler İstatistikleri” <http://www.hazine.gov.tr/irj/portal/anonymous?NavigationTarget=navurl://9112c820>

afa766dd72d871ec89aba011 (2010).

18. İnternet: USA Geological Survey Center "Oil Formation" <http://pubs.usgs.gov/fs/> (2010).

19. İnternet: Wikipedia "Petroleum Reservoir" <http://www.en.wikipedia.org/wiki/Petroleum> (2010).

20. Johnston, D., "International Petroleum Fiscal System and Production Sharing Aggrements", Penwell Publishing Co., Oklahoma, 22, 42-45, 88-89, 147, 211 (1994).

21. Qabazard, H.M., Griffin, J., "World Oil Outlook 2010", OPEC Yearly Report, Vienna, 57-59 (2010).

22. Lahn, G., "Trends in Asian National Oil Company Investment At Abroad", Chatham House Report, London, 13-14, 19 (2007).

23. Öktem, E., Demirkul, Z., "Petrol Fiyat Projeksiyonu", Türkiye Petrolleri A.O., Ankara, 17, 23 (2010).

24. Pyke, W., Wood, D., "Oil and Gas Portfolio Performance Management and Measurement", David Wood Associates and Hilbre Consulting Ltd., London, 3334, 68 (2006).

25. Schuyler, J., "Risk and Decision Analysis in Projects", Project Management Institute, Pennsylvania, 37, 53, 81-83, 121, 126-127 (2001).

26. Seba, R., "Economics of Worldwide Petroleum Production", OGCİ Inc. And PetroSkills, Oklahoma, 47, 132, 243, 249-250, 259, 412 (2003).

27. Singleton, W.T., Hovden, J., "Risk and Decisions", John Wiley&Sons, London, 24 (1994).

28. Tanaka, N., "Medium-Term Oil and Gas Markets 2010", International Energy Agency Report, Paris, 27-28 (2010).

29. Yergin, D., "The Prize, The Epic Quest For Oil, Money and Power", Simon & Schuster, New York, 41, 91 (1991).

UOT 334

### **Çağdaş Azərbaycanın marketing modeli**

*i.e.d., prof. İmanov Telman İman oğlu*

*Lənkəran Dövlət Universiteti*

*i.f.d. Əhmədova Turanə Vahid qızı*

*Bakı Biznes Universiteti*

İnkişaf edən ölkələrin təcrübəsi göstərir ki, müasir marketing istehlakçılarda alış motivləri yaratmaq, istehlakçıların bu prosesə intensiv cəlb edilməsinin forma və üsullarını axtarmaqda deyil, həmçinin onlarla münasibətlərin qurulması, qorunub saxlanması və inkişafı üçün bütün mümkün olanları reallaşdırmaqdan ibarətdir. Müasir dövrdə marketing anlayışı kökündən dəyişmiş, biznes yönümlü istehsal anlayışından uzaqlaşaraq istehlakçı ehtiyaclarının daha çox diqqətə alan yanaşma kimi ortaya çıxmışdır. Bu baxımdan marketing idarəetmənin bazar konsepsiyası olmaqla, biznesin fəlsəfəsi hesab olunur.

Əsasən qloballaşma və global rəqabət, insanların təhsil və bilik səviyyəsinin artırılması, texnologiyanın inkişafı müasir marketing anlayışını formalaşdıran əsas faktorlardan hesab olunur. Müasir marketing müştərilərin ehtiyaclarını təmin etmək, hədəf segmentinin müştərilərinin iqtisadi şərtlərini nəzərə alaraq istehsal etmək, onları istehlakçılara təqdim etmək, satışsonrası dəstək, texniki xidmətlə təmin etmək və mənfəət əldə etmək məqsədilə istehsalı nəzərdə tutur. Bu məqsədlə marketing müştərilərin arzu və ehtiyaclarını daha dərinədən öyrənməli və bu tələbatı rəqiblərə nisbətən daha dolğun səviyyədə ödəməyə çalışmalıdır. Bu mənada satış və mənfəətin əsas şərtləri müştəriyönümlü olmaq və dəyər yaratmaqdır. Müasir marketing konsepsiyasında məhsula əsaslanan "istehsal et və sat" konsepsiyası müştəriyə əsaslanan "aşkar et-cavabla" fəlsəfəsi ilə əvəz edilmişdir. Qeyd etmək lazımdır ki, bu yanaşmada, istehsal etdikləri məhsullara uyğun müştərilər tapmaq yerinə, arzu edilən və ehtiyac olan məhsulların istehsalı əsas yer tutur. Müştərilərin arzu və istəklərinə diqqət yetirərək, müasir marketing qısamüddətli fəaliyyət deyil, əksinə, müştəri məmnuniyyəti və sadıqlıyı nəticəsində uzunmüddətli fəaliyyət və yüksək mənfəətə nail olmaq üçün bir fəaliyyətdir.

Müasir marketing konsepsiyasının ən vacib nöqtəsi hədəf bazarının müəyyən edilməsi və rəqiblərə nisbətən daha çox müştəri məmnuniyyətini təmin etməkdir. Marketing fəaliyyəti istehsalı əvvəl başlamalı, müvafiq olaraq istehsalı sonra da davam etdirilməlidir. Bu baxımdan müasir marketing aşağıdakı xüsusiyyətləri ilə səciyyələnir:

- müştəri ehtiyaclarının öyrənilməsi, zəruri məhsulun istehsal edilməsi və müştəri məmnuniyyətinin qazanılması;

- rəqiblərə nisbətən güclü və zəif tərəflərin tez-tez nəzərdən keçirilməsi;
- marketing tədqiqatları aparmaqla dəyişən müştəri ehtiyaclarının öyrənilməsi;
- daima müştərilərin biznes təəssüratlarının izlənilməsi;
- müəssisə daxilində əməkdaşlığın gücləndirilməsi;
- bazarın dəyişmə meylinin aşkar edilməsi və istehsalın bu istiqamətə yönləndirilməsi.

Marketing menecerləri, müştərilərin daima dəyişən ehtiyaclarını başa düşməli və bu ehtiyacların ödənilməsi üçün müştəriyə fayda verə bilən zəruri məhsulları istehsal etməlidir. Məhz bu baxımdan müştəriyə lazım olan məhsul geniş tədqiq olunmalıdır; yalnız bundan sonra hansı məhsulun müştəriyə faydalı ola biləcəyi müəyyənləşdirilə bilər. Bu ehtiyacları bilmək üçün ən vacib üsul müştərilərin arzu və istəklərini düzgün təhlil etməkdir. Müştərilərin düşüncələrini heç bir şəkildə nəzərə almadan məhsulu istehsal etmək və satmaq məqsədi müasir marketing tələblərinə ziddir. Müasir marketing fəaliyyətinin mühüm istiqamətləri aşağıdakılardır:

- müştərilərin tələb etdiyi məhsulların satışı ilə yanaşı yeni məhsullar da istehsal etmək;
- məqsəd bazarını müəyyən etmək;
- satışın artırılması istiqamətində müxtəlif tədbirlər həyata keçirmək;
- effektiv marketing kommunikasiya vasitələrinin düzgün seçmək;
- marketingin elementlərini düzgün müəyyənləşdirməklə satışı təşkil etmək.

Göstərilən hər bir istiqamətin düzgün reallaşdırılması nəticəsində idarəetmə prosesini lazımi səviyyədə aparmaq mümkündür. Bütün bunlara baxmayaraq, müasir marketingin inkişafında aşağıdakı problemlər mövcuddur:

- istənilən keyfiyyətli məhsulun müxtəlif metod və vasitələrlə bazarda reallaşdırılması;
- marketing malik olduğu məhsulları reallaşdırmaq üçün bütün parametrlər üzrə insan tələbatını öyrənilməsi;
- potensial tələbdən daha çox məhz tədiyyəqabiliyyətli tələbi müəyyənləşdirən amilləri aşkar etmək;

- müəyyən dövrlərdə tələbin aşağı düşmə mövcudluğu;
- məhsula uyğun kommunikasiya vasitələrinin düzgün seçilməsi;
- dövrün tələbinə uyğun məhsulun dizaynının edilməsi;
- nə satmaq və ya nə almaq; kimə satmaq və ya kimdən almaq; nə vaxt satmaq və ya nə vaxt almaq; necəyə satmaq və ya almaq kimi suallara düzgün cavab tapmaq;
- fəaliyyət göstərəcəyi bazar segmentinin və oradakı prioritetləri müəyyənləşdirmək.

Hər hansı bir müəssisənin marketing prinsipləri ilə idarə edilməsi zamanı əsas iş fəaliyyətin planlaşdırılmasından, təşkil edilməsindən, idarəetmə prosesinə nəzarətdən və nəticələrin qiymətləndirilməsindən ibarətdir. Fəaliyyətin planlaşdırılması onun hərtərəfli təhlilinin aparılması, istehsal və satış imkanlarının qiymətləndirilməsi, bu fəaliyyətlər qarşısına konkret məqsədlərin qoyulması, bazar strategiyasının seçilməsi və bütün bunları özündə əks etdirən marketing planlarının işlənilib hazırlanması ilə ifadə olunur.

Beləliklə, müasir marketingdə istehsalçılar qarşılıqlı maksimum bazar mənfəəti əldə edilməsini məqsəd qoyduqlarından gözlənilən mənfəətin səviyyəsi nə qədər yüksək olarsa, onun əldə edilməsi ilə bağlı kommersiya və təsərrüfat riskləri də bir o qədər böyük olur.

Bu baxımdan marketing fəaliyyəti xarici ölkələrin bu sahədə təcrübəsini nəzərə alaraq, hərtərəfli öyrənilməli və milli iqtisadi fəaliyyətdə tətbiqi stimullaşdırılmalıdır.

Bu məsələ dövlətin müəssisə və firmaların fəaliyyətinə müəyyən mənada müdaxilə etməsi, tənظیمləyici tədbirlərin həyata keçirilməsi, həmçinin stimullaşdırıcı vasitələrindən geniş istifadə edilməsi yolu ilə təmin edilə bilər.

Yerli müəssisələrin daxili bazarda uğurla çıxış etməsi, rəqabət mübarizəsində sağ qalması müasir iqtisadi dövrdə çox mühümdür. Həmçinin, qeyd etmək olar ki, respublikamızda son 15 il ərzində milli iqtisadi fəaliyyətdə çox uğurlu addımlar atılmışdır. Dövlət əmlakının özəlləşdirilməsi, iqtisadi islahatların həyata keçirilməsi və digər tədbirlər respublika iqtisadiyyatının əsas hissəsinin özəl sektorun əlinə keçməsinə imkan vermişdir. Milli müəssisələr artıq öz fəaliyyətlərində marketing fəaliyyətinə və onun idarəetmə vasitələrinə xüsusi diqqət verirlər. Bütün müəssisələrin

ayrıca marketing bölmələri, heç olmazsa, xüsusi olaraq marketinglə məşğul olan peşəkar əməkdaşları mövcuddur. Yaxın gələcəkdə Azərbaycan müəssisələrinin fəaliyyətində daha innovativ idarəetmə üsullarının tətbiqi öz bəhrəsini verəcəkdir.

### Ədəbiyyat

1. Котлер Ф. Основы маркетинга. Краткий курс /Котлер Ф. -М.: Издательский дом «Вильямс», 2007. – 656 с.
2. Управление маркетингом. / [Под ред. Короткова А.В., Синяевой И.М.] – [2-е изд., перераб. и доп.] - М.: Юнити-Дана, 2005. - 463 с.
3. Kotler F., Keller K.L. Marketing management 14E. 2012, 812 p.
4. Altunışık R., Özdemir Ş., Torlak Ö. Modern pazarlama. Sakarya, 2012

UOT 338.486.4: 336.02.(479.24)

### Azərbaycanda ixrac potensialının təhlili və qiymətləndirilməsi

*i.e.d., prof. Hacıyev Fazil Şöhlət oğlu  
Azərbaycan Dövlət İqtisad Universiteti*

Müasir şəraitdə dünyada cərəyan edən proseslərin yaratdığı yeni çağırışlara uyğunlaşmaq və mövcud global iqtisadi böhranın Azərbaycana təsirini minimuma endirmək məqsədi ilə respublikada həyata keçirilən dərin iqtisadi islahatların prioritetləri və strateji hədəfləri müəyyənləşdirilmişdir. Yeni iqtisadi inkişaf strategiyasına əsasən, Azərbaycan özünəməxsus qanunları ilə xarakterizə edilən post – neft dövrünə daxil olmuşdur. Milli iqtisadiyyatın beynəlxalq rəqabət qabiliyyətini yüksəltmək, idxaldan asılılığı azaltmaq, qeyri – neft məhsullarının ixracının əsaslı şəkildə artırmaq yeni mərhələlərin əsas prioriteti olmaqdadır. Hazırda ölkənin qarşısında duran əsas problemlərdən biri ixrac potensialının yaxşılaşdırılmasıdır. Məsələnin vacibliyini nəzərə alaraq, dövlət bu məsələni həmişə diqqət mərkəzində saxlayır və bu istiqamətdə xüsusi tədbirlər həyata keçirir.

Onu da qeyd etmək ki, bu il ərzində ixracatçıların Almaniyada keçirilən “Beynəlxalq yaşıl həftə”, “Fruit logistika” və “Prowein”, Rusiyada “Prodexpo” və “Mosbuild”, Birləşmiş Ərəb Əmirliklərində “Qulfood”, Çində “Siai China” dünya miqyaslı beynəlxalq sərgilərinə sahibkarlarımız vahid ölkə stendi ilə qoşulublar. İlin sonuna kimi növbəti 4 beynəlxalq sərgidə vahid ölkə stendi ilə iştirak nəzərdə tutulur. Bununla yanaşı, cari ilin ötən ayları ərzində ixracatçıların 17 beynəlxalq sərgidə fərdi qaydada iştirakına dəstək verilib. Bununla əlaqədar olaraq, ixrac potensialının stimullaşdırılması məqsədilə İqtisadiyyat Nazirliyində ixrac prosedurlarının sadələşdirilməsi, beynəlxalq təcrübə əsasında ixracın təşviqi mexanizmləri, o cümlədən ixracın kreditləşdirilməsi, ixracat bazarında təşviqat brendləşmə, logistikanın yaxşılaşdırılması ilə bağlı təkliflər hazırlanıb və ixrac potensialının stimullaşdırılması məqsədilə sahibkarın subyektlərinə mənşə sertifikatlarının bir gün ərzində verilməsi nəzərə alınmışdır.

Göründüyü kimi, Azərbaycanda ixrac potensialını genişləndirmək və ixracın strukturunu optimal vəziyyətə gətirmək üçün kompleks tədbirlər görülür. Bununla əlaqədar olaraq, dünya ölkələrinin təcrübəsinə əsaslanaraq ilk növbədə qeyri-neft sahələrinin ixracatını stimullaşdıran və elmi cəhətdən əsaslandırılmış uzun-müddətli strateji dövlət proqramı işlənib hazırlanmışdır. Bu proqramın reallaşdırılmasında ixracyönlü sənaye müəssisələrini təşkilati və maliyyə cəhətdən dəstəkləyən xüsusi bir mexanizmin yaradılması lazım gəlir. Bu işdə ixracın dövlət tərəfindən stimullaşdırılması ön sıraya keçir.

Strateji yol xəritəsinin əsası olan ixrac potensialının stimullaşdırılmasında ixrac kvotasının xüsusi əhəmiyyəti var. İxrac kvotası-iqtisadiyyatın ayrı-ayrı sahələri və ya müəssisələr üçün əmtə və xidmətlərin ixracının əhəmiyyətini xarakterizə edən kəmiyyət göstəricisidir (yəni ölkənin ÜDM-də ixracın payı). XXI əsrin əvvəllərində ABŞ-ın və Yaponiyanın ÜDM-də ixracın payı 10%-dən bir qədər artıq, Böyük Britaniyada və Fransada 24%-ə yaxın, Almaniyada 34%, Belçikada 70%, dünya iqtisadiyyatında isə 20% təşkil etmişdir. Müəyyən əmtəələrin ixracı üçün istehsalın, məhsulun göndərilməsinin təyin olunmuş həcmidir. Bu halda ixrac kvotasının tətbiqi milli və beynəlxalq səviyyədə, eləcə də qeyri-tarif və dünya ticarətində xarici iqtisadi fəaliyyətin tənzimlənməsi üzrə

tədbirlərə aiddir.

Bəzi dövlətlərdə strateji əmtəələrin ixracını məhdudlaşdırmaq və ya daxili bazarda ayrı-ayrı əmtəə növlərinin tələb və təklifini tənzimləmək məqsədilə ixrac kvotası tətbiq edilir ki, onların sərbəst aparılması (ixracı) və bu əmtəələrin milli istehsalının həcmi dəyərindən müəyyən faizlə məhdudlaşır.

Müəyyən edilmiş kvota çərçivəsində ixrac ona müvəkkil olan dövlət təşkilatları tərəfindən verilən lisenziyalar əsasında həyata keçirilir. Lisenziyaların surəti əmtəələrin xaricə buraxılması üçün gömrük bəyannaməsinə əlavə olunur. Həmçinin beynəlxalq çoxtərəfli və ya ikitərəfli ticarət sazişləri ixrac kvotası üçün əsas ola bilər. Belə ki, ixrac kvotası hər hansı bir əmtəənin, məsələn, Neft İxrac Edən Ölkələr Təşkilatı (OPEK) çərçivəsində neftin istehsalında və ixracında saziş iştirakçısı olan hər bir ölkənin payını müəyyən edən beynəlxalq sabitləşdirici sazişlərə uyğun olaraq tətbiq edilir. Kvotalar müəyyən ölkəyə bu və ya digər əmtəənin ixracının “kəonüllü” məhdudlaşdırılması haqqında sazişlər əsasında müəyyən edilir.

İxrac potensialının stimullaşdırılmasında ixrac tariflərindən istifadə böyük iqtisadi əhəmiyyət kəsb edir. Hazırda Azərbaycan Respublikasında ixrac tarifinin istifadə edilməsi Azərbaycan bazarının ixrac potensialı üçün baza olan və valyuta daxilolmalarının əsas hissəsinə zəmanət verən malların nəzarətsiz ixracından qorunmasını təmin etmək vəzifəsinə əsaslanır [7].

Ümumiyyətlə, ixracın stimullaşdırılması istiqamətində aparılan islahatların əsasını sahibkarlıq fəaliyyəti təşkil edir. Bu baxımdan məlumdur ki, son illərdə sahibkarlığın inkişafı və dəstəklənməsi istiqamətində bir sıra əhəmiyyətli normativ-hüquqi aktlar qəbul edilmişdir. Bunlara “Sahibkarlıq fəaliyyət haqqında”, “Kiçik sahibkarlığa dövlət köməyi haqqında”, “Antiinhisar fəaliyyəti haqqında”, “Haqsız rəqabət haqqında”, “İnvestisiya fondları haqqında”, “Xarici investisiyaların qorunması haqqında”, “Xüsusi iqtisadi zonalar haqqında”, “Sahibkarlıq sahəsində aparılan yoxlamaların tənzimlənməsi və sahibkarların maraqlarının müdafiəsi haqqında və digər bu qəbildən olan qanunları, eyni zamanda iqtisadi tənzimlənməyə üstünlük verilməsi və dövlətin iqtisadiyyata müdaxiləsini minimuma endirmək məqsədilə “Sahibkarlığın inkişafına mane olan müdaxilələrin qarşısının alınması haqqında”, “Sahibkarlığın inkişafına dövlət himayəsi sahəsində əlavə tədbirlər haqqında”, “Sahibkarlıq sahəsində yoxlamaların nizama salınması və istehlakçıların hüquqlarının təmin edilməsinə dair bəzi tədbirlər haqqında” və “Sahibkarlıq günü” Azərbaycan Respublikası Prezidentinin fərman və sərəncamlarını misal göstərmək olar. Bunların nəticəsidir ki, orta və kiçik sahibkarlar tərəfindən 2016-cı ildə 28,8 milyard manatlıq məhsul istehsal edilmişdir. Dövlət Statistika Komitəsinin məlumatına əsasən sənaye məhsulunun 65,4 faizi mədənçixarma sektorunda, 28,5 faizi emal sektorunda, 5,3 faizi elektrik enerjisi, qaz və buxar istehsalı, bölüşdürülməsi və təchizatı sektorunda, 0,8% isə su təchizatı, tullantıların təmizlənməsi və emalı sektorunda istehsal olunmuşdur.

Emal sektorunda isə qida məhsullarının istehsalı 4,1 faiz, toxuculuq sənayesi məhsullarının istehsalı 2,6 dəfə, geyim istehsalı 39,1 faiz, ağac emalı və ağacdən məmulatlar 23,1 faiz, kağız və karton 7,3 faiz, poliqrafiya məhsulları 1,7 faiz metalurgiya sənayə məhsullarının istehsalı 2,0 %, hazır metal məmulatları 18,9 faiz, kompüter və elektron məhsulları 10,6 faiz, elektrik avadanlıqları 2,3 dəfə, avtomobil, qoşqu və yarımqoşqular 41,9 faiz, mebel 10,7 faiz, maşın və avadanlıqların quraşdırılması və təmir işləri 42,2 faiz artmışdır [6].

Ümumiyyətlə, ixrac potensialının stimullaşdırılması investisiyaların təşviqi ilə bağlı qəbul edilmiş qərarlarla investitorlara vergi və gömrük güzəştlərinin verilməsi sahibkarlığın daha da inkişafına və xarici investisiyaların cəlb edilməsinə, qeyri-neft ixracının stimullaşdırılmasına səbəb olacaq, bununla da həm regionların, həm də ümumilikdə qeyri-neft sektorunun inkişafına güclü təkan verəcək.

Belə ki, prioritet hesab olunan sahələrdə investisiya fəaliyyəti həyata keçirən sahibkarların investisiya təşviqi sənədini aldıqları andan idxal etdikləri texnika, texnoloji avadanlıqlar və qurğular 7 il müddətinə gömrük rüsumlarından azad olunur. Eyni zamanda sahibkarlar investisiya təşviqi sənədinə əsasən 7 il müddətinə fiziki şəxslərin gəlirinin və hüquqi şəxslərin mənfəətinin 50%-nə görə vergidən, həmçinin əmlak və torpaq vergisindən, müvafiq təsdiqedici sənəd əsasında texnikanın, texnoloji avadanlıqların və qurğuların idxalına görə ƏDV-dən azaddır. Eyni zamanda potensial ixrac bazarları ölkələrində logistik mərkəzlərin yaradılması istiqamətində araşdırmalar aparılır, ixrac məlumat bazasının (elektron portal) yaradılması üçün işlər görülür. İxracda xüsusi önəm kəsb edən qablaşdırmanın əhəmiyyəti nəzərə alınaraq, bu sahədə təşkilatların yaradılması təşviq olunacaq, bu sahəyə dövlət dəstəyi daha da gücləndiriləcəkdir.

Dövlət Statistika Komitəsinin məlumatlarına görə 2016-cı ildə xarici ticarət dövriyyəsi 15

milyard 781,3 milyon ABŞ dolları, o cümlədən ixracın dəyəri 9 milyard 579,8 milyon dollar, idxalın dəyəri 6 milyard 201,5 milyon dollar təşkil etmiş, nəticədə 3 milyard 378,3 milyon dollarlıq müsbət ticarət saldosu yaranmışdır.

Strateji yol xəritəsinin əsas məqsədlərindən biri də dünya ərzaq və kənd təsərrüfatı bazarına ekoloji cəhətdən təmiz məhsul ixracın maksimum artırmaqdır. Buna əsasən 2016-cı ildə ixrac dövriyyəsinin 38,3 faizi Avropa İttifaqı ölkələri, 12,1 faizi MDB üzvü dövlətləri, 49,6 faizi isə dünyanın digər ölkələrinin payına düşmüşdür.

Göründüyü kimi, respublikada ixrac potensialının coğrafiyası genişlənməkdədir. Belə ki, 2017-ci ilin yeddi ayı ərzində qeyri-neft məhsullarının ixrac edildiyi ölkələrin siyahısında ilk beşlikdə Rusiya, Türkiyə, Gürcüstan, İsveçrə və Türkmənistanın adı var. Qeyri-neft sektoru üzrə ixracda birinci yeri pomidor-tomat (127,9 milyon ABŞ dolları), ikinci yeri qızıl (60,7 milyon ABŞ dolları), üçüncü yeri isə xüsusi kütləsi 0,94-dən az olan ilkin formalı politilen (54,4 milyon ABŞ dolları) tutur.

Bu ilin yeddi ayı ərzində “Azexport.az” portalına ilk dəfə Qətər, Tanzaniya və Ekvador kimi ölkələrdən sifarişlər də daxil olub.

2018 – ci ildə dünyanın 182 ölkəsi ilə tərəfdaşlıq edilmişdir. İxrac məhsullarının çeşidlərinin sayı 2780 – a çatmışdır. Belə ki, son üç il ərzində qeyri – neft ixracı ümumilikdə 26.5 faiz artaraq 1.7 milyard ABŞ dolları təşkil edib, 167 yeni növ məhsulun ixracına başlanıb. İxrac olunan qeyri – neft məhsullarının çeşidi üç mini ötüb. Qeyri – neft ixracında 452 milyon dollarlıq artımın 60 milyon dollarlıq hissəsi yeni məhsulların ixracı hesabına formalaşmışdır.

İxrac edilmiş məhsulların ümumi dəyərində ərzaq məhsulları, meyvə-tərəvəz, şəkər, mineral məhsullar, diri heyvanlar və heyvan mənşəli məhsullar, bitki mənşəli məhsullar, heyvan və ya bitki mənşəli piylər və yağlar, xam neft, təbii qaz, neft məhsulları, plastik kütlə, kimya sənayesi məhsulları, pambıq ipliyi və bitki yağlarının, maşın, mexanizm, elektrik aparatları, avadanlıqlar, plastik kütlə, oduncaq, emal olunmamış gön, təbii xəz və onlardan hazırlanan məmulatlar, oduncaqdan kütlə, kağız və karton, azqıymətli materiallar və onlardan hazırlanan məmulatların xüsusi çəkisi üstünlük təşkil etmişdir [6].

Ümumiyyətlə, ölkədə ixracın coğrafi quruluşunda nəzərəcərpacaq dərəcədə dəyişiklik olmuşdur. Belə ki, ixracın genişləndirilməsi Azərbaycanda istehsal olunan mal və məhsulların keyfiyyətinin Avropa standartlarına çatdırılması da vacib məsələlərdən biridir. Standartlaşdırma, Metrologiya və Patent üzrə Dövlət Komitəsi bu məqsədlə indiyədək 100-dən çox milli standartı Avropa standartına uyğunlaşdırıb. Məqsəd ölkədəki bütün keyfiyyət standartlarının, eləcə də sovet dövründə qəbul edilmiş «QOST» standartlarının mərhələli şəkildə Avropa standartlarına uyğunlaşdırılmasıdır.

Özəl sektorun ixrac potensialının möhkəmlənməsinə AZPROMO–İxracın və İnvestisiyaların Təşviqi Fondu da yaxından dəstək verir. Bu da ixrac potensialının inkişafına şərait yaratmış olur.

Qeyri-neft sektorunda ixrac potensialının əsası olan meyvə şirələri və nar şirəsi dünya bazarı üçün maraqlıdır. Hazırda dünya bazarında nar şirələrinə, findığa tələbat təklifdən çoxdur. Yaxın zamanlarda yaradılacaq Meyvə Şirələri İstehsalçıları Alyansında ilk olaraq 7, Findıq və Qoz Məhsulları İstehsalçıları Alyansında isə 4 şirkət təmsil olunacaq. Gələcəkdə bu şirkətlərin sayının artacağı da gözlənilir. Alyanslar tərəfindən Azərbaycanın findıq, qoz məhsulları və meyvə şirələrinin daxili və xarici ölkələrdə təqdimatının keçirilməsi, habelə yerli bazarda təşviqinin aparılması nəzərdə tutulur.

Hazırda ixrac prosedurlarının daha da sadələşdirilməsi, Azərbaycanda istehsal olunan məhsullara verilən sertifikatların xarici ölkələrdə tanınması ixrac məhsullarında keyfiyyət, qablaşdırma və etiketləşdirmə sahəsində beynəlxalq standartların tətbiqi sahəsində görülən işlər müsbət nəticə verir. Bütün bunlar gələcəkdə Avropa, Asiya, Amerika, Atlantika və Okean regionları tərəfdaş ölkələr ilə əməkdaşlıqda böyük rol olacaqdır.

Ümumiyyətlə, ixrac potensialının stimullaşdırılması ölkənin valyuta gəlirlərinin çoxalmasına, iqtisadiyyatın ümumi inkişaf tempinin sürətlənməsinə və əhalinin həyat səviyyəsinin və rifahının yüksəlməsinə gətirib çıxaracaqdır.

## Ədəbiyyat

1. “Qeyri-neft məhsullarının ixracının stimullaşdırılması ilə bağlı əlavə tədbirlər haqqında” Sərəncamı. 18 yanvar 2016-cı il.
2. Azərbaycan Respublikasının Prezident Administrasiyası - [www.president.az](http://www.president.az)



3. Müstəqil Azərbaycan-25. (2016), Bakı, 642 səh.
4. Azərbaycan Respublikası Vergilər Nazirliyinin” 2012-2020-ci illərdə vergi sisteminin inkişaf strategiyası”. www.taxes.gov.az.
5. Azərbaycan Respublikası Dövlət Statistika Komitəsinin rəsmi sahifəsi. www.stat.gov.az
6. Əliyev A. 2014-cü ildə Azərbaycan Respublikasının xarici ticarət əlaqələri haqqında. “Statistika xəbərləri, № 1/ 2015.
7. Hacızadə E.M., Bağırzadə E.R. Azərbaycan iqtisadiyyatının dünyadakı reytingi. Bakı: Elm 2011, 128 səh.
8. Hacıyev F.Ş. Azərbaycan Respublikasında sahibkarlıq fəaliyyətinin stimullaşdırılmasında vergilərin rolu. Azərbaycan vergi jurnalı (2016) №4. səh. 71-86.

UOT 39.56.25

### **Toxuculuq sənayesi müəssisələrinin fəaliyyətinin qiymətləndirilməsi və rəqabət qabiliyyətinin yüksəldilməsi yolları**

*i.e.d., prof. Məmmədov Fizuli Əziz oğlu  
Azərbaycan Texnologiya Universiteti*

Daim müxtəlif istiqamətlərdə dəyişən makro və mikromühit şəraitində yüngül və toxuculuq sənayesi müəssisələrinin rəqabət qabiliyyətinin yüksəldilməsi probleminin həlli üçün bizim müəssisələrin maliyyə-iqtisadi fəaliyyətinin çoxsəviyyəli kompleks qiymətləndirilməsi metodundan istifadə mühüm əhəmiyyət kəsb edir. Bu metoda daxildir: SWOT təhlil; müəssisədə böhranın müəyyənləşdirilməsi; rəqabət qabiliyyətliliyi müəyyən etmək üçün ekspert qiymətləndirmələri üsulu; müəssisənin maliyyə vəziyyətinin reyting qiymətləndirilməsi; müəssisənin maliyyə nəticələrinin yaxşılaşdırılması tədbirlərinin müəyyənləşdirilməsi; məhsul istehsalının və satışının həcmninə proqnozlaşdırılması.

Dünya təcrübəsində potensial imkanları və böhranlı meylləri qiymətləndirmək üçün SWOT təhlilindən geniş istifadə edilir. Bu təhlil əsasında toxuculuq sənayesi müəssisələrinin inkişaf strategiyasını hazırlayarkən təkcə xarici mühitin deyil, həm də müəssisədə daxili vəziyyətin tədqiqizəridir. Burada əsas vəzifə müəssisənin rəqabət üstünlüklərini təmin etmək üçün real imkanları tapmaqdan ibarətdir [1, s. 60-65].

Qeyd etmək lazımdır ki, SWOT təhliliniz müəssisənin zəif və güclü tərəflərini, onun xüsusiyyətlərini müəyyənləşdirməyi nəzərdə tutmur. Bu metod potensial daxili güclü tərəfləri və potensial xarici imkanları da qiymətləndirməyə imkan verir (cədvəl 1.)

Cədvəl 1.

#### **SWOT təhlilində müəssisənin güclü və potensial imkanlarının qiymətləndirilməsi**

Potensial daxili güclü tərəflər	Potensial xarici imkanlar
<ol style="list-style-type: none"> <li>1. Yüksək texnologiyalı müasir xammal və materiallara çıxış.</li> <li>2. Bazarda böyük iş təcrübəsi.</li> <li>3. Rəqiblər tərəfindən güc təsirindən qaçmaq imkanı.</li> <li>4. Bazar payının çox hissəsi, sahə məhsuluna artan tələb.</li> <li>5. Məhsulun geniş çeşidinin olması, çeşidin modifikasiyası.</li> <li>6. Keyfiyyətli məhsulların orta və orta bazar qiymətləri üzrə təklifi.</li> <li>7. Biznesi başlamaq üçün real pul həddi.</li> <li>8. Sahənin qarşılıqlı hərəkəti.</li> <li>9. Məhsul istehlakçıları və malməhsuldarlarla işgüzar əlaqələr.</li> <li>10. Uzun müddətli həyat dövrü olan əmtələrin buraxılışı.</li> </ol>	<ol style="list-style-type: none"> <li>1. Əlavə müştəri qrupuna xidmət etmək imkanı və ya yeni bazarlara çıxış.</li> <li>2. Müştərilərin artan tələbatını ödəmək üçün məhsulun çeşidinin genişləndirilməsi.</li> <li>3. Kiçik müəssisənin, ixtisaslaşmış istehsalın yaradılması hesabına biznesi genişləndirmək imkanı.</li> <li>4. İxtisaslaşmış heyətin cəlb edilməsi.</li> <li>5. Əsas istehsal fondlarının istifadəsinin yaxşılaşdırılması.</li> <li>6. İnnovasiya lahiyələrinin işlənilib hazırlanması və tətbiqi.</li> <li>7. Marketing fəaliyyətinin səmərəliliyinin yüksəldilməsi.</li> <li>8. İnvestorların cəlb edilməsi.</li> <li>9. Kreditlər üzrə bank dərəcələrinin aşağı salınması.</li> <li>10. Rəqiblərin reklam çarxlarını izləmək, reklam kompaniyasını müsbət tərəfə dəyişmək.</li> </ol>

	11.Keyfiyyətin yüksəldilməsi. 12.Əlavə vəsaitlərin cəlb edilməsi, yeni bazarlara çıxmaq üzrə yeni strategiyaların hazırlanması, xərclərin azaldılması. 13.Qabaqcıl rəqiblərin keyfiyyətinə əsaslanaraq xidmətlərin keyfiyyətinin artırılması. 14.Göstərilən xidmətlərin rəqabət qabiliyyətinin yüksəldilməsi üzrə strategiyaları. 16. Satış bazarında yaranmış imkanlar. 17.Buraxılan məhsulun rəqabət qabiliyyətinin yüksəldilməsi imkanı. 18. Müştərilərlə yaxşı münasibətlər və müsbət rəylər. 19. Əsasən orta səviyyəli alıcılar üçün geniş çeşid. 20. Məhsula dayanıqlı tələb. 21. İstehsalın çevikliyi.
--	--

Qeyd edilən xarici və daxili mühit barədə məlumat əsasında potensial imkanlar baxımından diqqətin ilk növbədə nəyin üzərində cəmləşdirmək lazım olduğunu müəyyən etmək mümkündür. SWOT təhlil üsulunun göstərilən cəhətlərini yüngül və toxuculuq sənayesi müəssisələrinə də şamil etmək mümkündür və bu, müsbət nəticələrin əldə edilməsi üzrə tədbirlərin müəyyənləşdirilməsində əsaslı rol oynamaq imkanı ilə xarakterizə olunur. İnkişaf strategiyasında müəssisənin zəif və təhlükəli cəhətlərinin qiymətləndirilməsi son dərəcə vacibdir. Bu zaman həmin cəhətlərin ayrı-ayrılıqda qiymətləndirilməsi zəruridir (cədvəl 2).

SWOT təhlil nəticələri göstərir ki, xarici mühit istiqamətində ən real təhlükə beynəlxalq amillər, istehlakçılar və malgöndərlərlə bağlıdır. Müəssisələr rəqabətin səviyyəsinə, xammal göndərənlərdən asılılığa, ekoloji sahəsində qanunvericiliyə xüsusi diqqət yetirməlidirlər. Bu amillərin mənfi təsirlərini o zaman aşağı salmaq olar ki, müəssisənin strategiyasını hazırlayan zaman onlar nəzərə alınsın [2,s.210-225].

Xarici mühit tərəfindən əlverişli imkanlara aşağıdakıları aid etmək olar: islahat üzrə tədbirlərin istifadəsinin geniş ehtiyatların olması, o cümlədən iri komplekslər cərcivəsində transformasiya aparmaq imkanı; müəssisənin rəqabət qabiliyyətinin artırılması ehtiyatları; sənayesi inkişaf etmiş ölkələrin təcrübəsi üzrə müasir iş sxeminə istiqamətlənmiş çevikliyi və manevr etmək bacarığı ilə fərqlənən kiçik müəssisələrin aşkara çıxarılması; diversifikasiya; şaxələndirmə; müəssisələrin yeni məhsulun buraxılışı zamanı bacarıq və yeni texnologiyalardan istifadə etmək imkanı; sahənin investisiya cəlb ediciliyi.

Cədvəl 2.

### SWOT təhlilində müəssisənin zəif və təhlükəli cəhətlərinin qiymətləndirilməsi

Potensial daxili zəif tərəflər	Potensial təhlükələr
1. Daimi xərclər hesabına məhsulun maya dəyərinin yüksək olması. 2. Köhnəlmiş istehsal gücləri. 3. Məhsulun keyfiyyətinin kifayət qədər yüksək olmaması. 4. Dəqiq stratejiyanın olmaması, o cümlədən xarici rəqiblərə münasibət üzrə. 5. Əmtəə istehsal edən şəbəkə ilə işin cətinliyi, əmtəənin mövqeyinin müəyyənləşdirilməsinin zəifliyi. 6. Bazar konyukturundan asılılıq. 7. Resursların məhdudluğu, onların cəlb edilməsində cətinliklər. 8. İxtisaslı kadrların axınının yüksək olması. 9. Aşağı rentabellilik.	1. Yeni rəqiblərin yaranması imkanı. 2. Rəqabət təzyiqinin artması. 3. Kadrların axınının güclənməsi. 4. Sifarişçilərin və alıcıların itirilməsi. 5. Xarici görünüş sahəsində innovasiyaların tətbiqində gözlənilən nəticənin alınmaması. 6. Bazarın tələbin artım templərinin yavaşması. 7. Tələbin azalmasında, o cümlədən mövsümi xarakterli yüksək asılılıq. 8. Alıcıların və malgöndərənlərin tələbkarlığının artırılması. 9. İstehlakçıların zövğünün və tələbatının dəyişdirilməsi. 10. Müştərilərin məhsulun keyfiyyətindən narazı qalmaları.

10. Bazarda imicin kifayət qədər olmaması, brendin zəifliliyi.	11. Alıcılıq qabiliyyətinin ümumi səviyyəsinin aşağı düşməsi.
11. Öz innovasiyalarının maliyyələşdirilməsinə vəsaitlərin çatışmaması.	12. Demografik dəyişikliklərin əlverişli olmaması.
12. Bazarda tanınmış rəqiblərin olması.	13. Xarici rəqiblərin təzyiqi.
13. Heyyətəin əmək haqqısının az olması.	14. İqtisadiyyatda tənəzzül, inflyasiyanın artması.
14. Keyfiyyətsiz reklam.	15. İnvestisiyaların çatışmazlığı.
	16. Kredit almaqda çətinliklər.
	17. Avadanlıq və materialların qiymətinin artması.
	18. Xarici valyutaların məzənnəsinin əlverişli olmayan tərzdə dəyişməsi.
	19. Tələbin azalmasında və biznesin inkişafının həyat dövrü mərhələsində yüksək asılılıq.
	20. Əhalinin ödəmə qabiliyyəti səviyyəsinin aşağı düşməsi.

Qeyd edildiyi kimi toxuculuq sənayesində daxili mühitin təhlilinin gedişində müəssəsinin güclü və zəif tərəfləri aşkar edilməklə aşağıdakı ən güclü tərəfləri də müəyyənləşdirilir: keyfiyyətli və tələb meyllərinə cavab verən məhsulların geniş çeşidinin olması və alıcılara orta bazar qiymətləri ilə təklif edilməsi; məhsul istehsalının işlənmiş texnoloji sistemi; güclü istehsal potensialının olması; bazarda böyük iş təcrübəsi və müvafiq reklam.

Müxtəlif müəssisələrinin fəaliyyətinin, böhran meyllərinin xüsusiyyətlərinin və idarəetmə məlumatlarının nəticələrinin təhlili yüngül sənaye müəssisələrinin inkişafı üzrə prioritet tədbirləri formalaşdırmağa imkan verir. SWOT təhlilinin gedişində əldə edilən məlumatları istifadə edərək müəssisə potensial təhlükələrə diqqət yetirməli və yerli müəssisələrin bazar imkanlarına istiqamətlənmiş potensiallardan daha səmərəli istifadəyə xüsusi diqqət yetirməlidir.

### Ədəbiyyat

1. Бездудный Ф.Ф., Смирнова Г.А., Титова М.Н. Проблемы оценки потенциала промышленного предприятия. В мире оборудования. - № 7, 2001
2. Мамедов Ф.А. Управление хозяйственными связями предприятия с поставщиками и потребителями монография. М. 2015. с. 570.

UOT 338

### Məhsulyeridilişinin idarə edilməsinə logistik yanaşma

*i.e.d., prof. İmanov Telman İman oğlu  
Lənkəran Dövlət Universiteti  
Əhmədov Ziya Həsən oğlu  
Milli Aviasiya Akademiyasının dissertantı*

Bazar iqtisadiyyatı şəraitində istənilən müəssisənin, şirkətin, firmanın kommersiya nailiyyəti bazarın, bazar infrastrukturunun inkişaf səviyyəsindən, daha doğrusu, məhsulyeridilişinin, bölüşdürmə sisteminin, mübadilə sferasında məhsulların hərəkətinin necə rəşional təşkil edilməsindən əhəmiyyətli dərəcədə asılıdır.

Aydındır ki, müasir şəraitdə istənilən firmanın, təsərrüfat subyektinin rəqabətqabiliyyətinin yüksəldilməsi, onun digər subyektlərlə, özünün məhsulgöndərənləri, alıcıları ilə iqtisadi əməkdaşlıq münasibətlərinin hansı formada qurulmasından bilavasitə asılıdır. İstehlakçılar tərəfindən məhsulgöndərənlərin secilməsi səbəbləri və onların təhlili göstərir ki, məhsulyeridilişinin "keyfiyyəti", yəni, məhsulyeridilişi sisteminin rəşional təşkil və material axınlarına informasiya-maliyyə xidmətləri göstərilməsi öz əhəmiyyətinə görə yalnız rəqabətqabiliyyətinin yüksəldilməsinin klassik faktorlarından (məhsulun keyfiyyəti və qiyməti) geri qalır.

Bu zaman nəzərə almaq lazımdır ki, firmanın rəqabətqabiliyyətliliyi bilavasitə firmanın özündə deyil, yalnız və yalnız mübadilə sferasının subyektləri (məhsulgöndərənlər-istehsalçılar, vasitəçilər, aralıq və son istehlakçılar) arasında qurulan qarşılıqlı əlaqələr sistemi, eləcə də ölkənin mövcud məhsullar bazarı miqyasında analoji məhsul (substitut məhsul) istehsal edən firmalar qrupu daxilində təzahür edir.

Praktik təcrübədən çıxış etsək görürük ki, məhsulgöndərənələr və hazır məhsul istehlakçılarının maraqları ilə istehsalçı firmaların maraqları əksər hallarda üst-üstə düşür. Aydın ki, məhsulgöndərənlərin (istehsalçıların) maraqları məhsulların sonrakı hərəkəti, tədiyyələrin vaxtında alınması, müqavilələrin bağlanması zamanı təsərrüfat əlaqələrinin və işgüzar münasibətlərin yüksək təşkili səviyyəsi ilə bağlıdır. Son istehlakçılar isə izafi resurs sərf etmədən istehlakın əldə edilən səviyyəsini və həyat keyfiyyətlərini saxlamaqla səy göstərirlər. Onlar məmullatın işçi vəziyyətində olmasını təmin etmək üçün satışdan sonrakı zəmanətli, effektiv servis xidmətinin göstərilməsində, ehtiyat hissələri və qovşaqlarının vaxtında göndərilməsində, istehlak kreditlərinin və güzəştlərin verilməsində maraqlıdırlar. Bu isə hər bir bazar subyektinin istehlakçıya yönəlik logistik strategiyanın formalaşdırılmasını labüdləşdirir. Əks əlaqə zənciri üzrə istehlakçıya yönəlik təsərrüfat subyektlərindən çoxsaylı ətraf mühit amillərinə operativ reaksiya vermək qabiliyyəti və çeviklik baxımından yüksək tələbkarlıq tələb edir.

Beləliklə, müasir iqtisadi münasibətlər sisteminin spesifik xüsusiyyətləri kontekstindən məhsul və xidmətlər bazarına nəzər yetirsək görürük ki, istehsal, mübadilə və istehlak sferasına mənsub subyektlər sözü gedən bazarlarda optimal nəticələrə yalnız və yalnız məhsulyeridilişinin müxtəlif mərhələlərini vahid sistem çərçivəsində nəzərdən keçirən və reallaşdıran logistik yanaşma nəticəsində nail ola bilərlər. Deməli, ağırlıq mərkəzinin istehsal sferasından mübadilə sferasına transformasiya olunduğu bazar münasibətləri sisteminə mübadilə sferasının rolunun artması nəticəsində təsərrüfat subyektlərinin iqtisadi fəaliyyətində logistikadan, logistik təminat mexanizmindən istifadə edilməsinə obyektiv zəruriyyət yaranır. Əgər hərəkət trayektoriyası baxımından nəqlətmə və anbar əməliyyatlarına məruz qalan məhsulların həcmi bilavasitə istehsal prosesinə cəlb edilən kütlə ilə müqayisə etsək, eləcə də məhsulların müxtəlif logistik mərhələlərdən keçmə vaxtını təhlil etmiş olsaq, belə nəticəyə gəlmək olar ki, hər bir təsərrüfat subyektinin məhsuldarlığı onun nəqliyyat-anbar sisteminin buraxılış qabiliyyəti ilə müəyyən edilir. Məhz belə bir təyinat istənilən firmanın rəqabətqabiliyyətini təmin edən logistik konsepsiyaya keçid üçün obyektiv səbəb hesab olunur.

Sistemlilik, bütövlülük və məcmu xərclərin optimallaşdırılmasına zəmanət verən logistik yanaşma planlaşdırma, təşkil, idarəetmə nəzarət və tənzimləmə prosesləri ilə material və informasiya axınlarının zaman və məkan baxımından yaranma mənbəyindən son təyinat məntəqəsinə qədər hərəkəti arasında üzvü əlaqəni təmin edir. Logistik yanaşma sistemlilik baxımından məhsulyeridilişinin bütün mərhələlərini (təchizat-istehsal-anbar-bölüşdürmə-nəqlətmə-tələb-istehlak) kompleks əhatə etməyə imkan verir.

Bununla əlaqədar olaraq logistikanın başlıca vəzifəsi firmanın çevikliyinə artırılmasına, bazardan daxil olan siqnallara tez reaksiya vermək qabiliyyətinə, bazar payının artırılmasına və rəqabət üstünlüklərinin əldə etməsinə köməklik göstərən əsaslandırılmış və rəşional təkliflər işləyib hazırlamaqdan ibarətdir.

Logistika bu məsələləri material və informasiya axınları arasında uyğunluq yaratmaqla yüksək keyfiyyətli məhsulgöndərmələri, məhsulların fiziki yerdəyişməsi texnologiyasının təkmilləşdirilməsini, məhsulyeridilişi ilə bağlı əməliyyatların idarə edilməsi metodlarının işləyib hazırlanmasını, yarım-fabrikatlar və qablaşdırma üzrə standartlaşdırma normalarının müəyyənləşdirilməsini təmin edən inteqrativ (material və informasiya axınlarını tənzimləyən və onlara nəzarət edən) sistemin yaradılması yolu ilə həll edir.

Müasir idarəetmə elmi logistikaya rəqabət üstünlüklərini təmin edən amillərdən biri, eyni zamanda firmanın ümumi strukturunda nəqliyyatın yerinə yetirdiyi kommərşiya funksiyasının və maddi-texniki təminat (tədarükat) sisteminin xarakterik olduğu müasir bazar konsepsiyası kimi baxır. Müasir dövrün xarakterik xüsusiyyətlərindən bir ondan ibarətdir ki, o, firmanın material resurslarının göndərilməsi və saxlanması, maddi-texniki təminat və nəqlətmə ilə məşğul olan struktur bölmələrinin fəaliyyətini istehsal prosesinin ayrılmaz tərkib elementi, hissəsi kimi nəzərdən keçirir. Təbii ki, bu da öz növbəsində təsərrüfat fəaliyyətinin nəticələrini qiymətləndirməyə imkan verən meyarları, eləcə də firmanın iqtisadiyyatı haqqında təsəvvürləri əhəmiyyətli dərəcədə dəyişdirir. Belə ki, istehsal güclərinin tam yüklənməsi məsələsi, dövrüyyə vəsaitlərinin müəssisədən keçmə müddətinin minimumlaşdırılması məsələsi ilə, bazar uğrunda mübarizə metodu kimi maya dəyərinin aşağı salınmasına hədəflənmə tələbinə tez ödənilməsinə səylərin artırılması ilə əvəzlənir.

Logistika sahibkarlığın və kommərşiya fəaliyyətinin effektiv təşkili metodologiyası hesab edilməklə rəqabət mübarizəsinin müxtəlif inkişaf mərhələlərində təsərrüfat subyektlərinin rəqabət-qabiliyyətini müəyyənləşdirən əsas meyarların, eləcə də onların istehsal prosesi və məhsul satışı zamanı tətbiq etdikləri baza konsepsiyalarının bir növ dəyişilməsinə köklənir, bu dəyişikliklərə adekvat cavab verir.

Logistik nəzəriyyə bu və ya digər tarixi dövrdə meydana çıxan iqtisadi və sosial məsələlərə uyğun olaraq inkişaf etmişdir. Qərb iqtisadçılarının elmi-texniki inqilab şəraitində təsərrüfat modelinin dəyişilməsinin qaçılmaz olması, ictimai istehsal və satış proseslərinin mövcud vəziyyətdən asılı olaraq tarixi inkişafın dövrlərə ayrılması haqqında hipotezlərə söykənən konsepsiyaları mövcuddur.

20-ci əsrdə istehsalın inkişaf tarixini adətən a) kütləvi istehsal (təqribən 20-ci illərin sonuna

qədər), b) kütləvi satış (50-ci ilin ortalarına qədər) və c) istehsal və kommersiya firmalarının fəaliyyətində bazar, marketing və logistik konsepsiyalara malik dövrləri özündə birləşdirən postindustrial mərhələlərə ayrırırlar.

Müxtəlif tarixi dövrlərdə mövcud iqtisadi situasiyaları, eləcə də bu və ya digər tarixi şəraitin tələblərindən irəli gələn təsərrüfat fəaliyyətinin məqsəd və vəzifələrini təhlil etməklə belə qənaətə gəlmək olar ki, ətraf mühitin dinamik xarakter kəsb etdiyi müasir şəraitdə firmalara çoxsaylı xarici amillərə çevik və operativ reaksiya vermək baxımından yüksək tələbkarlıq irəli sürülür. Bu baxımdan istehsal və satışın elmi təşkili, istehlakçıya yönəlik prinsiplərlə yanaşı, firmanın fəaliyyətinin ekoloji nəticələrini, onun digər firmalarla təsərrüfat əlaqələrini və dövlət oqranları ilə qurulan iqtisadi münasibətlərin xüsusiyyətlərini, firmanın sosial məsuliyyəti kimi spesifik cəhətləridə nəzərə almaq lazım gəlir.

Belə bir şəraitdə:

- resurs faktoru firmanın bazar uğuru qazanması, rəqabətqabiliyyətinin möhkəmlənməsinin başlıca amili kimi çıxış edir;

- obyektiv olaraq məhsulyönümlü marketing konsepsiyasına konkret istehlakçıya yönəlik prinsipinin əlavə edilməsi məqsəduyğundur;

- elmi-texniki nailiyyətlərin tətbiqi ümumi xərclər içərisində məhsul istehsalına çəkilən xərclərin xüsusi çəkisinin əhəmiyyətli dərəcədə azalmasına gətirib çıxarır.

Beləliklə, təsərrüfat fəaliyyətinin mürəkkəb və dinamik vəziyyəti adekvat əks etdirən logistik konsepsiya iqtisadiyyatın mövcud mərhələsində müasir firmaların inkişaf strategiyalarının işlənilib hazırlanması və reallaşdırılması zamanı idarəetmənin konstruktiv aləti kimi çıxış edir. Bu, hər şeydən əvvəl, onunla izah edilir ki, bazar iqtisadiyyatının müasir inkişaf mərhələsində logistik konsepsiya müstəqil nəzəri fənn və praktiki fəaliyyət sahəsinə çevrildiyindən ona xüsusi diqqət ayrılır.

## Ədəbiyyat

1. İmanov T.İ. Logistikanın əsasları. Bakı: Təhsil NPM, 2005
2. Гордон М.П. Функции и развитие логистики в сфере товарообращения. // РИСК. 2003, №1, с. 42-47.
3. Неруш Ю.М. Снабжение и транспорт: эффективное взаимодействие. -М.: Экономика, 2000. - 75 с.
4. Пол Р. Мэрфи-мл, Дональд Ф.Вуд. Современная логистика. Вильямс 2016 г.

UOT 33

### Azərbaycanın yeni iqtisadi inkişaf strategiyasının əsas istiqamətləri

*i.f.d. Bayramov Şahin Vaqif oğlu  
Mingəçevir Dövlət Universiteti  
i.f.d., dos. Əliyeva Gülbəniz Tofiq qızı  
Lənkəran Dövlət Universiteti*

Müasir iqtisadi şəraitdə Azərbaycanda həyata keçirilən iqtisadi siyasət nəticəsində makroiqtisadi inkişafda dayanıqlıq təmin edilmişdir. Artıq ölkəmiz dinamik inkişaf etməkdə davam edərək keyfiyyətə yeni bir mərhələyə - modernləşmə mərhələsinə daxil olmuşdur.

Azərbaycan özünün perspektiv inkişaf xəttini artıq müəyyən edib. Bu perspektiv inkişaf xətti qəbul edilmiş dövlət proqramlarında, strateji yol xəritələrində bir daha öz əksini tapmışdır. Həmin sənədlər ölkəmizdə proqramlı idarəetməni səciyyələndirməklə yanaşı, həm də Prezident İlham Əliyevin siyasi, sosial-iqtisadi və institusional inkişafı ilə bağlı hədəflərini özündə ehtiva edir.

Ölkəmizin sosial-iqtisadi inkişaf sahəsində əldə etdiyi uğurların davamlılığını təmin etmək məqsədi ilə “Azərbaycan 2020: gələcəyə baxış” İnkişaf Konsepsiyası qəbul edilmişdir. Konsepsiya çərçivəsində qeyri-neft sektorunun inkişafı, regionların tarazlı inkişafı, insan kapitalının inkişafı və səmərəli sosial müdafiə sisteminin qurulması və s. məsələləri əhatə edən rəsmi sənədlərdə təsdiq

edilərək icrası təmin olunmaqdadır.

Müasir dövrdə dünya ölkələrində inkişafın qeyrimüəyyən xarakteri daha da güclənmiş, dünyada iqtisadi dinamikanın müəyyənləşməsində həlledici rola malik güc mərkəzləri sayılan ölkələr sırasına yeniləri - Çin, Hindistan, Braziliya və s. kimi ölkələr qoşulmuşlar. Bu isə öz növbəsində iqtisadi və ticari əlaqələrə təsir edir, resursların yenidən bölüşdürülməsinə, həmçinin beynəlxalq rəqabətin güclənməsinə gətirib çıxarır [1]. Belə bir şəraitdə ölkəmizin qarşısında strateji istiqamətlər konkretləşdirilməlidir.

Strateji istiqamətlər üzrə məqsəd və vəzifələr, orta və uzunmüddətli dövr üçün inkişaf istiqamətlərini dəqiq müəyyənləşdirmədən, müxtəlif sektorlar üzrə fəaliyyət proqramlarını hazırlamadan ölkənin dinamik inkişafını sürətləndirmək olmaz. Ötən 16 il ərzində Azərbaycan Respublikasının Prezidenti İlham Əliyev Ulu Öndərin qurduğu təməl üzərində Azərbaycanın bir dövlət kimi regional güc mərkəzinə çevirmişdir. Ölkədə aparılan iqtisadi islahatlar güclü siyasi iradəyə və qətiyyətli mövqeyə malik olan dövlətimizdə uğurla həyata keçirilməsi məntiqli realıqdır. Fikrimizcə Azərbaycan Prezidentinin qəbul etdiyi radikal qərarlar islahatların dönməzliyinin təmin edilməsində həlledici rol oynamışdır.

Son illər Prezident İlham Əliyevin rəhbərliyi altında Azərbaycan iqtisadiyyatının bütün sahələrində sıçrayışlı inkişaf əldə edilmiş və bu inkişaf istehsalın və investisiyaların həcmünün artmasına, büdcə imkanlarının genişlənməsinə, əhalinin maddi rifah halının yaxşılaşmasına əhəmiyyətli təsir göstərmişdir.

Ölkənin durmadan artan maliyyə imkanları hesabına eyni zamanda beynəlxalq əhəmiyyətli strateji infrastruktur layihələri uğurla həyata keçirilir ki, bu layihələr də təkcə Azərbaycanın deyil, bütövlükdə regionun nəqliyyat infrastrukturunun modernləşdirilməsinə şərait yaradır.

Son illər ərzində Azərbaycanda baş verən iqtisadi inkişaf bu gün dünyada heyratla qarşılanır. Azərbaycanın iqtisadi potensialının artması nəticəsində ölkənin dünya birliyində mövqeləri güclənib, beynəlxalq siyasi-iqtisadi əlaqələri genişləndirib.

Azərbaycan Respublikasında qeyri-neft sektorunun davamlı və rəqabətqabiliyyətli inkişafı dövlətin iqtisadi siyasətinin prioritet istiqamətidir [2]. Qeyri-neft sahələrinin inkişafı ilk növbədə ölkədə makroiqtisadi sabitliyin qorunmasını tələb edir. Ölkədə son illər ərzində yaradılmış inkişaf bazası, o cümlədən strateji valyuta ehtiyatları və bu resurslardan səmərəli istifadə olunması siyasəti dünyanı əhatəsinə almış global böhrana qarşı aparılan tədbirlərin uğurla nəticələnməsinə və eyni zamanda qarşıya çıxan iqtisadi problemlərin tez bir zamanda aradan qaldırılmasına şərait yaradır. Beləki, Azərbaycan bazar iqtisadiyyatı prinsiplərinə əsaslanan ölkədir. Bununla əlaqədar hazırda özəl sektorun və bütövlükdə qeyri-neft sahələrinin inkişafı hökumətin yeni prioritetini təşkil etməkdədir.

Uğurla həyata keçirilən iqtisadi siyasət sayəsində ölkə modernləşdirmə xətti ilə yüksək tempdə inkişaf edir və hazırda formalaşmış iqtisadi baza, maliyyə resursları, insan kapitalı imkan verir ki, növbəti illərdə Azərbaycan dövləti qarşıda duran yeni, böyük məqsədlərə çatmaq üçün daha sürətlə addımlasın.

Sənayenin modernləşdirilməsi və strukturunun təkmilləşdirilməsi Prezident İlham Əliyevin müəyyən etdiyi iqtisadi siyasətin mühüm tərkib hissəsidir. Belə ki, dövlət başçısı ölkəmizdə sənayeləşmənin sürətləndirilməsi, qeyri-neft sənayesinin ixrac potensialının artırılması, elmtutumlu və innovativ istehsalın təşkili, yüksək əlavə dəyər yaradan rəqabətqabiliyyətli sənaye istehsalının genişləndirilməsi məqsədi ilə “Azərbaycan Respublikasında sənayenin inkişafına dair 2015-2020-ci illər üçün Dövlət Proqramı”nı təsdiq etmiş, 2014-cü ili “Sənaye İli” elan etmişdir.

2016-cı ildə təməli qoyulmuş Mingəçevir Sənaye Parkında isə yüngül sənaye məhsulları, o cümlədən iplik, boyama, toxuma, tikiş, corab, ayaqqabı və tibbi kosmetika istehsalı üzrə 9 fabrikin yaradılması vacib faktor kimi qeyd edilməlidir. Pambıqçılığın sürətlə inkişafı qabaqcıl texnologiyalara əsaslanan yeni istehsal və emal sahələrinin təşkilini tələb edir. Mingəçevir Sənaye Parkının ərazisində yaradılmış “Mingəçevir Tekstil” Məhdud Məsuliyyətli Cəmiyyətinin iki iplik istehsalı müəssisəsi - “Ring” üsulu ilə istehsal edilən pambıq-poliester fabriki və “Open End” üsulu ilə iplik istehsal edən fabrik belə müəssisələrdəndir. Prezident İlham Əliyev 2018-ci ilin fevral ayında hər iki fabrikin açılışında iştirak etmişdir.

Azərbaycanda iqtisadi inkişafın yeni mərhələsi qeyri-neft sektorunun və sahibkarlığın inkişaf etdirilməsi, yoxsulluq səviyyəsinin azaldılması, çoxsaylı iş yerlərinin açılması ilə xarakterizə olunur. Eyni zamanda, regionlarımız inkişaf etdirilir və bu da əyalətlərdə iqtisadi fəallığın yüksəlməsi ilə müşayiət olunur. Dövlət investisiyaları vasitəsilə infrastruktur obyektlərimiz

modernləşdirilir. Xidmət, tikinti, rabitə və informasiya texnologiyaları, nəqliyyat, turizm, emal sektoru qeyri-neft sektorunun potensial sahələri kimi inkişaf etməkdədir. Kənd təsərrüfatının dövlət tərəfindən dəstəklənməsi siyasəti davamlı xarakter daşıyır.

Azərbaycan iqtisadiyyatında rəqabətliyin artırılması özünün müsbət əksini nüfuzlu beynəlxalq təşkilatların və aparıcı maliyyə qurumlarının reyting cədvəllərində tapmışdır. Məsələn, Davos Forumunun hesablamalarına əsasən, ölkəmiz iqtisadi rəqabətliyə görə dünyada 35-ci yeri tutur. Dünya Bankının “Doing Business” hesabatında Azərbaycan dünya miqyasında 25-ci yerdədir.

2015-ci ilə qədər Prezident İlham Əliyevin rəhbərliyi altında üç dəfədən çox böyümüş iqtisadiyyatı post-neft dövründə xarici şokları da dəf etməklə belə bir baza əsasında yenidən davamlı inkişaf xəttinə çıxarmaq tarixi bir missiya idi və cənab Prezidentin rəhbərliyi ilə uğurla icra olundu. Prezident İlham Əliyev tərəfindən təsdiqlənən strateji yol xəritələrinə uyğun olaraq:

1. 2016-2017-ci illərdə Azərbaycan iqtisadiyyatı xarici şokların mənfi təsirindən uzaqlaşdı və sabitləşdi;

2. 2017-ci ilin sonundan başlayaraq və 2018-ci ildə şaxələnmə və yeni hərəkətverici qüvvələr hesabına inkişaf xətti bərpa edildi;

3. 2019-2020-ci illərdə iqtisadi artımın daha yüksək pilləyə çıxması ilə, rəqabət qabiliyyətinin artırılması və dünya iqtisadiyyatına səmərəli inteqrasiyanın daha da dərinləşməsi dövrü sayılır.

2019-cu ildən başlayaraq Azərbaycan iqtisadiyyatı yeni tarazlıq vəziyyətində növbəti inkişaf mərhələsinə qədəm qoyacaq. Bu da yeni inkişaf strategiyasının zəruriliyini şərtləndirir.

Azərbaycanda post-neft dövrü üçün iqtisadiyyatın əsas inkişaf drayverləri bunlardır:

1. Qeyri-neft sənayesi (neft-kimya, polad, alüminium, ərzaq, müdafiə sənayesi və s.);
2. Aqrar sahə (pambıq, tütün, kartof, meyvə-tərəvəz, üzüm və s.);
3. Xidmət sektoru (turizm, nəqliyyat, logistika, İKT, kosmik xidmətlər və s.);
4. Tikinti.

Post-neft dövründə iqtisadiyyatın yeni strukturunun (yeni drayverlərin müəyyənlişməsi fonunda) formalaşması əsasən tamamlanır. Bundan sonrakı müddətdə yeni struktur və uyğun institusional altyapıya müvafiq olaraq iqtisadi inkişafın təmin edilməsinə sistemli yanaşmanı özündə ehtiva edən (sector-scan təhlillərinə əsasən) iqtisadiyyatın yeni inkişaf strategiyasının yaradılması məqsədəuyğun görünür. Bu sırada 4-cü Sənaye İnqilabının Azərbaycanda qlobalizasiya edilməsi (fiziki, rəqəmsal və biotexnologiyaların tətbiqi) və biznes mühitinin daha da təkmilləşdirilməsi zərurəti var. Artıq diversifikasiya olunmuş Azərbaycan iqtisadiyyatının şaxələnmədən ixtisaslaşmaya, sektor əsaslı (sector-specific) yanaşmadan məhsul əsaslı (product-specific) yanaşmaya keçidi zərurəti yaranıb.

Strateji yol xəritələri 2016-2020-ci illər üçün iqtisadi inkişaf strategiyasını və tədbirlər planını, 2025-ci ilədək olan dövr üçün uzunmüddətli baxışı və 2025-ci ildən sonrakı dövrə hədəf baxışı özündə ehtiva edir. Hazırda strateji yol xəritələrinin tədbirlər planı icra edilir və 2020-ci ildə həmin tədbirlərin icrası yekunlaşacaqdır. Azərbaycan Respublikası Prezidentinin 2012-ci il 29 dekabr tarixli 800 nömrəli Fərmanı ilə təsdiq edilmiş “Azərbaycan 2020: Gələcəyə baxış” İnkişaf Konsepsiyası 2020-ci ildə yekunlaşır. Bununla yanaşı “Azərbaycan Respublikasında sənayenin inkişafına dair 2015-2020-ci illər üçün Dövlət Proqramı”nın, eyni zamanda bir çox sahəvi proqramın da (2012-2020-ci illərdə Azərbaycan Respublikasında üzümçülüyün inkişafına dair Dövlət Proqramı və s.) icrası 2020-ci ildə yekunlaşır. Beləliklə, post-2020-ci il üçün iqtisadiyyatın yeni inkişaf strategiyasının hazırlanması zərurəti yaranıb. Bu istiqamətdə əsas hədəflər kimi innovativ sahibkarlığın inkişaf etdirilməsi, yeni innovasiya şirkətlərinin, elmtutumlu və yüksək texnoloji məhsulların yaradılması və onların dünya bazarlarına çıxışına dəstək verən tədbirlərə daha çox üstünlük verilməsi məqsədəuyğun hesab edilməlidir. Digər bir istiqamət kimi yeni bilik və texnologiyanın işlənilməsi və tətbiqi üçün texnoparklar, biznes inkubatorları və innovasiya strukturlarının inkişaf etdirilməsi də prioritet hesab edilməlidir.

## Ədəbiyyat

1. “Azərbaycan 2020: gələcəyə baxış” İnkişaf Konsepsiyasının təsdiq edilməsi haqqında Azərbaycan Respublikası Prezidentinin Fərmanı. Bakı şəhəri, 29 dekabr 2012-ci il

2. “Milli iqtisadiyyat və iqtisadiyyatın əsas sektorları üzrə strateji yol xəritələrinin təsdiq edilməsi haqqında” Azərbaycan Respublikası Prezidentinin 2016-cı il 6 dekabr tarixli 1138 nömrəli Fərmanı.

## İnformasiya təminatının bilik iqtisadiyyatı quruculuğuna təsiri

*i.f.d., dos. Muradov Allahyar Niyaz oğlu  
AMEA İqtisadiyyat İnstitutu*

**Giriş.** Hazırda informasiya kommunikasiya texnologiyaları (İKT) ölkə iqtisadiyyatlarının (həm istehsal, həm xidmət sektorunda) inkişafında, biliyin alınması, yayılması və saxlanması, eləcə də emalında həlledici yer tutur. Tarixə nəzər salsaq, 50 il öncə informasiyanın əlyətərliyinin zəif olduğunu, informasiyanın alınması və ötürülməsi üçün xüsusi kanallara ehtiyac duyulduğunu və böyük xərc (və zaman) tələb etdiyini görə bilərik. Son 50 ildə isə İKT-nin sürətli inkişafı sayəsində informasiyanın alınması, ötürülməsi və emalı prosesi olduqca asanlaşmışdır. Ümumiyyətlə İKT-nin sürətli inkişafı iqtisadiyyatın strukturunu dəyişmiş, elmin inkişafında, insanların həyat tərzində yeni bit mərhələ açmışdır. Hazırda informasiyanın birbaşa mənbədən alınması, emalı və ötürülməsi üçün bir neçə saniyə kifayət edir və bu dünya əhalisinin böyük əksəriyyəti üçün əlyətərdir.

İnformasiyanın (*xüsusilə elmin nəticələri, müasir texnologiyalar, dünyada gedən iqtisadi və siyasi proseslər, təbiət hadisələri və s. haqqında*) alınması, ötürülməsi və emalının asanlaşması informasiyalı cəmiyyət və biliklərə əsaslanan iqtisadiyyat quruculuğunun sürətləndirilməsinin mühüm elementinə çevrilmişdir. Odur ki, dünya ölkələri, hətta zəif inkişaf etmiş ölkələr belə, İKT sektorunun inkişafını prioritet olaraq qəbul edir və bu yöndə islahatlar həyata keçirirlər. Hazırda ölkələrin sosial-iqtisadi inkişafı informasiya texnologiyalarından daha çox asılı vəziyyətə düşmüşdür. Bu gün informasiya texnologiyalarından istifadə etmədən istehsal və xidmət sektorunda inkişafa nail olmaq qeyri-mümkündür.

**Problemin tədqiqi.** Ümumi mənada informasiya (məlumatlandırma) insan cəmiyyətinin yaşaması və inkişafında ən qədim dövrdən bu günə qədər əhəmiyyətli rol oynamışdır. Lakin informasiya ilə bağlı nəzəriyyələrin yaranması və bu istiqamətdə fundamental araşdırmalar son 50-60 ilə təsadüf edir. Məhz XX əsrin 60-cı illərindən başlayaraq bu günə qədər (Шеннон, 1963; Махлуп, 1966; Porat, 1977; Masuda, 1981; Viner, 1983; Стоуньер, 1986; Robinson 1986; Martin, 1995; Белл, 1999; Гэлбрейт, 2004; Дракер, 2007; НонакаиTakeучи 2003; Czaja, 2010; Agnieszka 2012; Żelazny, 2015; Ojanpera S., Graham M & Zook M. 2019) və s. adını çəkə bilmədiyimiz çoxsaylı tədqiqatçılar tərəfindən fundamental və tətbiqi tədqiqatlar aparılmışdır. Aparılan tədqiqatlarda informasiyanın cəmiyyətin sosial həyatı, dünyagörüşü və ölkələrin iqtisadiyyatı üçün əhəmiyyəti əsaslandırılmışdır. Onlardan F.Maxlup və P.Draker biliyə tərif verərkən, onu daha çox informasiya ilə əlaqələndirir, ona müəyyən edilmiş qayda və üsullara uyğun olaraq müəyyən çərçivədə istifadə olunan informasiya, insanların bu informasiyaya münasibətlərini (dərkətmə, təqdirətmə, qəbuletməmə, razılaşma, inkarətmə və s.) nəzərə alan zəruri amil kimi baxırdılar. (Махлуп, 1966, s.111, Дракер, 2007, s.86). Yapon alimləri İ.Nonaka və X.Takeuçi isə informasiyaya məlumatlar yığını kimi baxır və biliyin bu məlumatlar əsasında yarandığını, onun sahibinin dünyagörüşü və maraqlarından asılı olaraq yeniləndiyini qeyd edirdilər (Нонака, Takeучи, 2003, s.83). Son illərdə informasiya təminatının çevikliyinin ölkə və iqtisadiyyat üçün daha əhəmiyyətli olması beynəlxalq təşkilatlar, hökumətlər və tədqiqatçılar tərəfindən birmənalı şəkildə qəbul olunur, bu istiqadətə tədqiqatlar və islahatlar aparılırlar.

**Global trendlər.** XX əsrin 90-cı illərində İNTERNET-in, mobil rabitənin yaranması biliklərə əsaslanan iqtisadiyyatın formalaşması və inkişafında əhəmiyyətli rol oynamışdır. İNTERNET şəbəkəsi dünyanın istənilən nöqtəsindən informasiyanın bir neçə saniyə ərzində başqa bir yerə ötürülməsinə, hər kəs əlyətər olan elektron kitabxanaların və elmi bazaların yaranmasına, qlobal şəbəkə dünyanın "kiçilməsinə" imkan yaratdı. Bu gün isə informasiya bütün sahələrdə ən qiymətli resurs, kapital və gücə çevrilmişdir. Hazırda heç bir dövlət, müəssisə, təşkilat, fərdlər İKT-dən, İnternet-dən istifadə etmədən effektiv fəaliyyət göstərə bilməz. Məhz bu amil İKT sektorunu iqtisadiyyatın ən sürətli inkişaf edən sahələrindən birinə çevirmişdir.



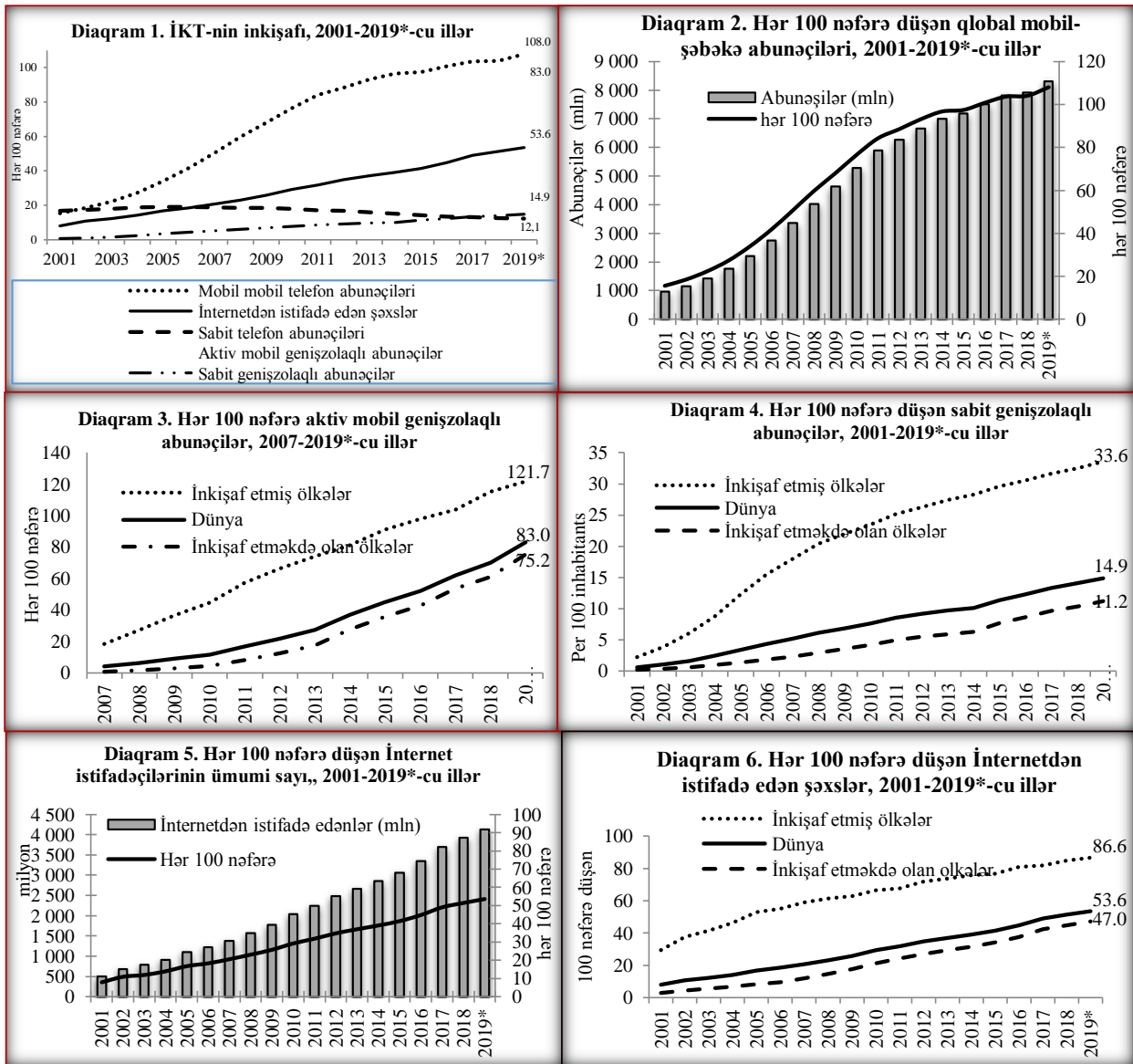

Mənbə: ITU Statistics (<http://www.itu.int/ict/statistics>)

Diaqramlardan görüldüyü kimi, 2001-2019-cu illərdə dünyada mobil şəbəkə abunəçilərinin sayı 1 milyardan 8 milyarda, İnternetdən istifadə edənlərin sayı 500 milyondan 4.1 milyarda yüksəlmişdir. 2019-cu ildə (ilkin məlumatlar) inkişaf etmiş ölkələrdə hər 100 nəfərdən 86.6 nəfəri, dünyada 53.6 nəfəri, inkişaf etməkdə olan digər ölkələrdə isə 47.0 nəfəri internet istifadəçisidir. Görüldüyü kimi son illərdə İKT-nin inkişafı nəticəsində ölçüyəgəlməz dərəcədə böyük informasiya axını yaranmış və bu bütün həyatı proseslərə güclü təsirlə xarakterizə olunan qlobal informasiya məkanı yaratmışdır. İnforsasiyadan istifadənin əlverişliliyi insanların təfəkkürünə və davranışına təsir göstərmiş, informasiyalı cəmiyyət və biliklərə əsaslanan iqtisadiyyat quruculuğunu sürətləndirmişdir. Hazırda bəşəriyyətin informasiyaya olan tələbatının daha sürətli və dolğun ödənilməsi, insanların dünyagörüşünün dəyişdirilməsi və inkişaf etdirilməsi üçün İKT-nin aktiv tətbiqi prioritet məsələyə çevrilmişdir. Bu halda insanların təbiət və cəmiyyətdə baş verən dəyişikliklərin mürəkkəbliyini və dinamizmini daha yaxşı dərk etmək imkanları genişlənməmiş olur.

İnforsasiyalı cəmiyyətdə iqtisadi fəal əhalinin böyük hissəsi müasir informasiya texnologiyalarından istifadə etməklə informasiyanın, ən əsası isə onun ali forması olan biliyin istehsalı, saxlanması, emalı və ötürülməsi ilə məşğul olurlar. Burada söhbət İKT-dən təkcə iqtisadi artımın baş verməsi üçün deyil, həmçinin cəmiyyətin bütün üzvlərinin müstəqilliyinə və inkişafına diqqətin artırılmasından gedir. İnforsasiya təminatının yaxşılaşdırılması bütövlükdə, intellektual əməkdaşlığın güclənməsinə, bütün həyatı boyu öyrənməyə, maariflənməyə, təhsilin keyfiyyətinin yüksəlməsinə, insanların hüquq və dəyərləri bazası əsasında insanların inkişafına təsir edir. Bu

günə qədər aparılan tədqiqat işlərində informasiyanın elmdə, təhsildə, mədəniyyətdə, istehsalda, ümumiyyətlə cəmiyyətin sosial-iqtisadi həyatının bütün sahələrində mühüm amil olduğu qeyd olunur.

Dünya iqtisadiyyatında yüksək texnologiyaların sürətli inkişafı, İKT-dən istifadənin genişlənməsi sayəsində iqtisadiyyatın strukturu və insanların həyat tərzini dəyişmişdir. Son illərdə böyük məlumat analitikası, süni intellekt (AI), bulud hesablaşma və yeni iş modellərinin (rəqəmsal platformaların) genişlənməsi ilə müşayiət olunur. İnternet və rəqəmsal xidmətlərdən istifadə edən insanların sayı artmaqla yanaşı şirkətlərin qlobal dəyər zəncirlərinə qoşulmasını daha da genişləndirir. Bütün bunlar informasiyanın biliyə çevrilməsini şirkətlərin rəqabətqabiliyyəti üçün daha önəmli etmişdir.

İnternetin qlobal iqtisadi artıma təsiri sürətlə artır. Son 5 ildə inkişaf etmiş ölkələrdə İNTERNET ÜDM artımının 21 faizini təşkil etmişdir. Bu, 15 il ərzində ortalama 10 faizlik artımdan kəskin fərqlənir. İnternet həm də iş yerlərinin açılması üçün katalizatorudur (McKinsey Global Institute Report, 2011). “McKinsey” kompaniyasının qiymətləndirməsinə görə bir istiqamətlə - inkişaf etməkdə olan ölkələrin genişzolaqlı mobil əlaqə ilə əhatə olunma səviyyəsinin inkişaf etmiş ölkələr səviyyəsinə çatdırılması dünya üzrə ÜDM-in 300–420 milyard dollar artmasını və elektron avadanlıqlar və cihazlar, ofşor və outsorinq xidmətləri sahəsində 10-14 milyon yeni iş yerinin təmin ediləcəkdir. ÜİF-in “Qlobal İnformasiya Texnologiyaları-2016” hesabatında aparılan hesablamalara görə genişzolaqlı mobil əlaqələrə investisiya qoyuluşunun 10% artması ÜDM-ni orta hesabla 0,6-0,7% artmasına təsir göstərir.

Cədvəl.

**Genişzolaqlı mobil əlaqələrin yayılması səviyyəsinin yüksəldilməsi nəticəsində inkişaf etməkdə olan ölkələrdə ÜMM in artımı və yeni iş yerlərinin yaradılması**

Regionlar	ÜMM artımı, milyard dollar	Yeni iş yerlərinin yaradılması milyon
Asiya	150-180	6,6-8,0
Afrika	40-90	1,3-3,1
Mərkəzi və Şərqi Avropa	60-80	0,9-1,3
Latın Amerikası	50-70	1,1-1,7
Cəmi:	300-420	10-14

*Mənbə: McKinsey & Company analysis*

Qeyd edək ki, C.Koreya İKT sahəsində daha çox inkişaf etmişdir. Bunun səbəbi İKT sektorunun dövlətin prioritet sahəsinə çevrilməsidir. Yalnız 1995-1997-ci illərdə dövlət bu sektora 700 milyard investisiya qoymuşdur. Ölkənin 80 rayonunda fəaliyyət göstərən 15 min institut arasında yüksək sürətli əlaqə yaradılmışdır. Ev təsərrüfatlarının 99%-i yüksəkzolaqlı əlaqə ilə təmin edilmişdir. Bu gün C.Koreyada İKT sektoru ÜDM-in 17%-ni, ixracın 43%-ni təşkil etməklə milli iqtisadiyyatın aparıcı seqmentinə çevrilmişdir.

**Azərbaycanda İKT-nin inkişafı.** Dünyada İKT-nin inkişaf tendensiyasını və əhəmiyyətini nəzərə alaraq, Azərbaycanda da bu istiqamətdə islahatlar həyata keçirilir. “Yol Xəritəsi” qəbul edilmişdir. Azərbaycan İKT sektorunu özünün prioritet sahələri sırasında daxil etmişdir. 2004-2018-ci illərdə bilavasitə İnformasiya texnologiyalarının inkişafı ilə bağlı bir sıra mühüm dövlət sənədləri: “Azərbaycan Respublikasında rabitə və informasiya texnologiyalarının inkişafı üzrə 2010-2012-ci illər üçün Dövlət Proqramı”, 2014-cü ildə “Azərbaycan Respublikasında informasiya cəmiyyətinin inkişafına dair 2014-2020-ci illər üçün Milli Strategiya” və 2016-cı ildə “Azərbaycan Respublikasında telekommunikasiya və informasiya texnologiyalarının inkişafına dair Strateji Yol Xəritəsi” qəbul edilmişdir.

Hazırda İKT sektoru Azərbaycanın sürətlə inkişaf edən sahələrindən biridir. DSK-nın məlumatlarına görə 2005-2018-ci illərdə İKT sektorunda məhsul buraxılışının həcmi 3.87 dəfə artaraq 461 mln AZN-dən 1.7 mlrd. AZN-ə yüksəlmişdir. Bu müddətdə yaradılan əlavə dəyərin həcmi isə 3.96 dəfə artmışdır.

2017-ci ildə Azərbaycan İKT-nin inkişafı reytingində 176 ölkə arasında 65-ci olmuşdur. İKT

hazırlığı (şəbəkə infrastrukturunun səviyyəsi və İKT-yə çıxış imkanları) subindeksidə 70-ci, İKT intensivliyi (cəmiyyətdə İKT istifadə səviyyəsi) subindeksində 62-ci yerdə, İKT-nin təsiri –(İKT-dən daha səmərəli və effektiv istifadənin nəticələri) subindeksində 72-ci yerdə olmuşdur (ITU, 2017).

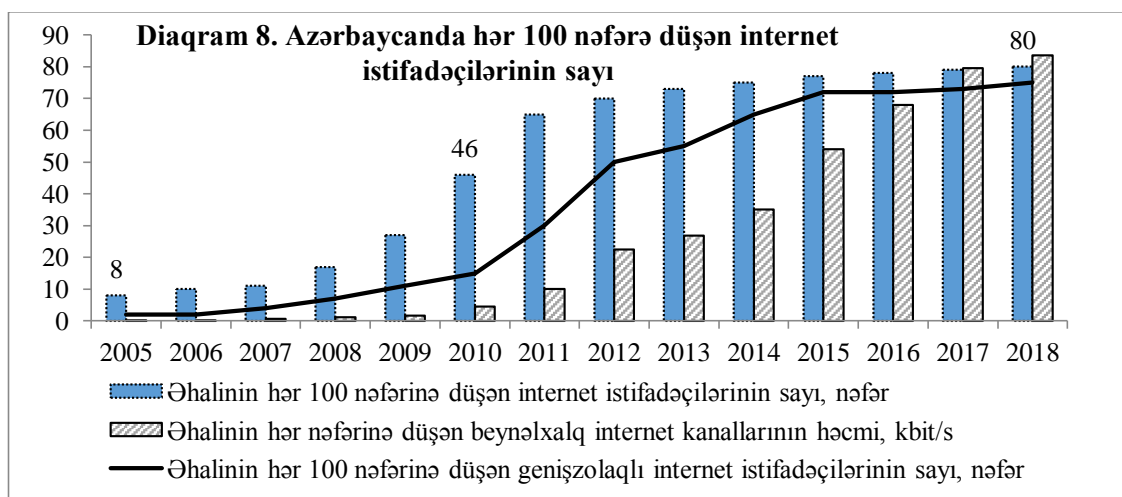
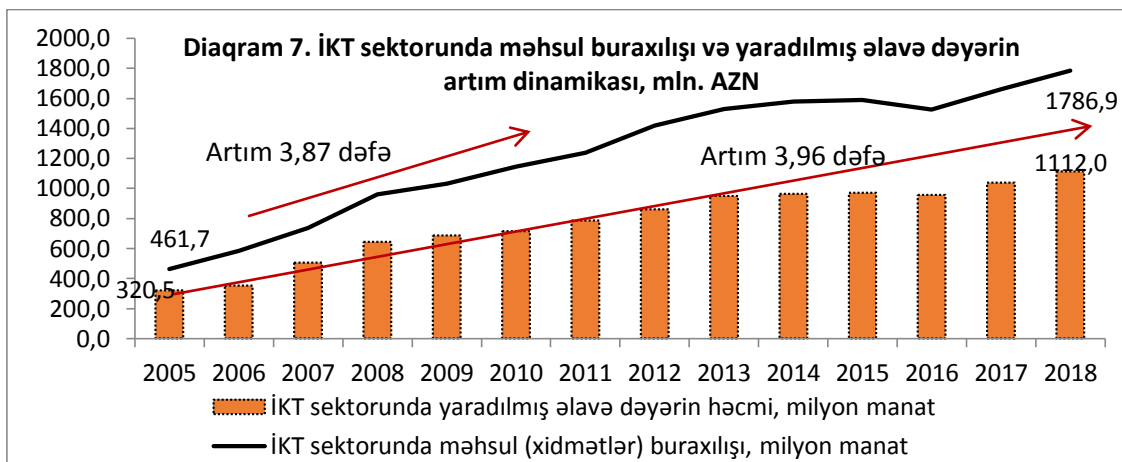

**Nəticə.** Müasir dövrün tədqiqatlarına əsaslanaraq demək olar ki, etibarlı informasiyaya malik olmadan biznesin inkişafı, rəqabətdə üstünlük qazanmaq, biliyin istehsalı, elm nəticələrinin kommersiyalaşması, təhsilin keyfiyyətinin yüksəldilməsi innovativ qərarların qəbulu çətinləşir. Bəzən də qeyri-mümkün hala gəlir.

Azərbaycan dövləti İKT sektorunu prioritet elan etmiş və bu istiqamətdə islahatlar həyata keçirməkdədir. Lakin bu islahatların daha effektiv olması üçün mövcud potensialı düzgün dəyərləndirmək lazımdır.

İKT sektorunun inkişaf etdirilməsi, informasiyanın alınması və yayılmasının sürətləndirilməsinə, əmək məhsuldarlığının artmasına, xarici investisiyaların cəlb olunmasına, elm şəhərciklərinin və innovasiya klasterlərinin yaranmasına, informasiya xidmətlərinin ixracına müsbət təsir göstərə bilər.

### Ədəbiyyat

1. Agnieszka B. (2012). Information Society and Knowledge-based Economy – Development Level and the Main Barriers – some Remarks, Economics & Sociology, Vol. 5, No 1, 2012, pp. 125-132.
2. Boolier V. (1993). The information Evolution: How New Information Technologies Spurring Complex Patters of Change. Queenstown (Md), 1993.
3. Czaja, S. (2010). Disputes around the notion of information society and knowledge-based economy – the problems of identification and measurement, Wrocław University of Economics, Scientific Works, No. 139, in pl:
4. ITU (2017). Measuring the Information Society Report 2017. <https://www.itu.int/net4/>

ITU-D/idi/2017/index.html

5. Martin W.J. (1995). The Global Information Society. Aldershot: Aslieb Gower; Brookfield, Vt., USA: Gower, 1995. P. 99.
6. Masuda Y. (1980). The Information Society: As Post-industrial Society. Washington, D.C.: World Future Society, 1981 xiv, 171 p. <http://books.google.az/books?printsec=frontcover&vid=ISBN0930242157>
7. Ojanperä S., Graham M & Zook M. (2019) The Digital Knowledge Economy Index: Mapping Content Production, The Journal of Development Studies, 55:12, 2626-2643, DOI: 10.1080/00220388.2018.1554208
8. Porat, M. (1977). The Information Economy: Definition and Measurement. Superintendent of Documents, U.S. Government Printing Office, Washington, 1977-05-00 p 319
9. Robinson Sh. (1986). Analyzing the information economy: tools and techniques. Information Processing & Management. Volume 22, Issue 3, 1986, Pages 183-202
10. Żelazny, R. (2015). Information Society and Knowledge Economy - Essence and Key Relationships. Journal of Economics & Management. 20. 5-22.
11. Белл Д. (1999). Грядущее постиндустриальное общество. Москва: Академия, 1999
12. Винер Н. (1983) Кибернетика, или Управление и связь в животном и машине. / Пер. с англ. И.В. Соловьева и Г.Н. Поварова; Под ред. Г.Н. Поварова. – 2-е издание. – М.: Наука; Главная редакция изданий для зарубежных стран, 1983. – 344 с.
13. Гэлбрейт Дж. (2004). Новое индустриальное общество: Пер. с англ. / Дж. Гэлбрейт. — М.: ООО «Издательство АСТ»; ООО «Транзиткнига»; СПб.: Terra Fantastica, 2004. — 602,
14. Дракер П. (2007). Задачи менеджмента в XXI веке. – М.: Вильямс, 2007 г. – 288 с.
15. Махлуп Ф. (1966) Производство и распространение знаний в США. – М.: Прогресс, 1966. – 462 с.
16. Нонака И., Такеучи Х. (2003). Компания - создатель знания: Зарождение и развитие инноваций в японских фирмах. М.: Олимп-Бизнес, 2003. – С.83.
17. Стоуньер Т. (1986). Информационное богатство: профиль постиндустриальной экономики<sup>1</sup> (Новая технократическая волна на Западе. М., 1986. С. 392-409
18. Шеннон К. (1963). Работы по теории информации и кибернетике (перевод с английского, под редакцией Р.Л. Добрушина и О.В. Лупанова). – М.: Изд. иностр. лит., 1963. – С. 667-668.
19. McKinsey Global Institute Report (2011) Pélissié du Rausas M., Manyika J., Hazan E., Bughin J., Chui M., and Said R. Internet matters: The Net's sweeping impact on growth, jobs, and prosperity May 2011.

UOT 33

### **Azərbaycanda dövlət səhiyyə xərclərindən istifadənin səmərəliliyinin artırılması istiqamətləri**

*i.f.d., dos. Abdullayeva Rəsmiyyə Sabir qızı  
dissertant Mahmudov Samir Məsud oğlu  
AMEA İqtisadiyyat İnstitutu*

Müasir dövrdə sosial müdafiənin gücləndirilməsində əhalinin sağlamlığının qorunması mühüm yer tutur. Əhalinin sağlamlığının qorunması isə səhiyyənin maliyyələşməsindən, xüsusilə də dövlət maliyyələşməsindən birbaşa asılıdır. Aparılan tədqiqatlar göstərir ki, dövlət səhiyyə xərclərinin yüksək olduğu ölkələrdə sağlamlıq göstəriciləri daha yaxşı vəziyyətdə olur. Sağlamlıq göstəricilərinin aşağı olduğu ölkələrdə hökumətlər səhiyyə sahəsinə ayrılan vəsaitləri artırmalı və bunu insan kapitalına qoyulan investisiya kimi qiymətləndirməlidirlər. Ümumdünya Səhiyyə Təşkilatının (ÜST) baş direktoru Tedros Adhanom Gebreyesus qeyd etmişdir ki, səhiyyəyə ayrılan vəsaitlər əlavə xərc deyil, əksinə yoxsulluğun azaldılmasına qoyulan investisiya, iş yerlərinin yaradılması, məhsuldarlığın yüksəldilməsi, hərtərəfli iqtisadi artım və daha sağlam, təhlükəsiz və ədalətli cəmiyyət deməkdir [1].

Ümumiyyətlə, səhiyyənin maliyyələşməsi mənbələri: 1) büdcədən ayırmalar; 2) məcburi və könüllü tibbi sığorta haqları; 3) əhalinin ödənişləri kimi 3 əsas qrupa bölünür. Qeyd etmək lazımdır ki, ÜST-nin hesablamalarına əsasən, səhiyyənin maliyyələşməsi aşağıdakı nisbətdə olmalıdır:

- dövlət büdcəsi - 60%;
- tibbi sığorta - 30%;
- pullu xidmətlər - 10%;

Azərbaycanda səhiyyənin maliyyələşməsinə nəzər salsaq görürük ki, dövlət büdcəsindən səhiyyəyə ayrılan vəsaitlər ildən-ilə artırılmışdır. Belə ki, dövlət büdcəsinin xərcləri 2000-ci illə müqayisədə 2017-ci ildə 23 dəfədən çox, dövlət büdcəsindən səhiyyəyə ayrılan vəsaitlər isə müvafiq dövrdə 17 dəfə artırılmışdır (diaqram 1).

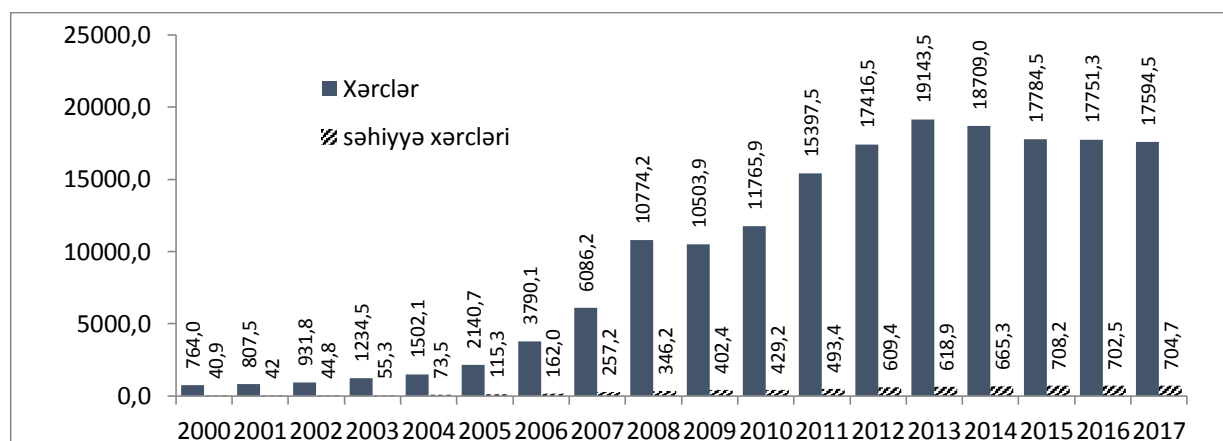

**Diaqram 1. Azərbaycan Respublikasının dövlət büdcəsinin xərcləri və səhiyyəyə ayrılan vəsaitlər (mln. manat)**

*Mənbə: <http://www.stat.gov.az/source/finance/> əsasında müəlliflər tərəfindən tərtib edilmişdir.*

Lakin dövlət büdcəsindən səhiyyəyə ayrılan vəsaitlərin xüsusi çəkisi 2000-ci ildə 5,4% olduğu halda, 2017-ci ildə isə bu göstərici 4% təşkil etmişdir. 2017-ci ildə səhiyyəyə ayrılan dövlət vəsaitlərinin ÜDM-ə nisbəti isə 1,0% olmuşdur. Ümumiyyətlə, ölkəmizdə səhiyyənin maliyyələşməsində dövlətin payı aşağıdır. Dünya Bankının məlumatına əsasən, ölkəmizdə səhiyyənin maliyyələşməsində 2015-ci ildə dövlətin payı 22%, nağd ödənişlərin payı 73,3%, könüllü tibbi sığortanın payı isə 4,7% təşkil etmişdir [2]. Bu isə səhiyyənin maliyyələşmə mənbələri ilə əlaqədar ÜST-nin təsnifatından əsaslı şəkildə fərqlənir. Müqayisə üçün qeyd edək ki, bir sıra ölkələrdə səhiyyənin maliyyələşməsində dövlətin payı ölkəmizə nisbətən xeyli yüksəkdir. Belə ki, 2015-ci ildə, dövlət səhiyyə xərcləri Norveçdə 86%, Danimarkada 85%, İngiltərə və Lüksemburqda 84%, Yeni Zelandiyada 83% və İsveçdə 82% təşkil etmişdir.

Səhiyyənin maliyyələşdirilməsində diqqət yetirilməli məsələlərdən biri də dövlət büdcəsindən İlkin Səhiyyə Xidmətlərinə (İSX) ayrılan vəsaitlərlə bağlıdır. İSX-in səmərəli təşkili xəstəlikləri vaxtında aşkara çıxartmaqla onun müalicəsini asanlaşdırır və çəkilən xərcləri də azaldır. Odur ki, səmərəli səhiyyə siyasəti tətbiq edən ölkələr İSX-yə daha çox vəsait ayırırlar. “1978-ci ildə Almaata Bəyannaməsinin qəbulundan sonra 1984-cü ildə ÜST-nin Avropa bürosu ilkin tibbi yardımın gücləndirilməsi məqsədi ilə əlavə olaraq 38 vəzifə müəyyənləşdirmişdir. Bu vəzifələr səhiyyə sisteminin inkişafı və sağlamlıq baxımından İSX-nin keyfiyyətinin yüksəldilməsinə yönəldilmişdir [3, s. 70].

Ölkəmizdə İSX-yə dövlət büdcəsindən ayrılan vəsaitlər ildən-ilə artsa da, lakin xüsusi çəkisi son illərdə azalmışdır (cədvəl).

**Azərbaycan Respublikasında ilkin səhiyyə xidmətlərinə  
dövlət büdcəsindən ayrılan vəsaitlərin xüsusi çəkisi, (%)**

İllər	2006	2007	2008	2011	2012	2016	2017
Səhiyyəyə dövlət büdcəsindən ayrılan vəsaitlər, milyon manat	162,0	257,2	346,3	493,4	609,4	702,5	746,1
Dövlət büdcəsindən İSX-yə ayrılan vəsaitlər, milyon manat	27,8	45,6	52,7	88,8	87,8	108,2	113,6
İSX-yə dövlət büdcəsindən ayrılan vəsaitlərin xüsusi çəkisi, %	18,0	18,0	16,0	18,0	14,4	15,0	15,2

*Mənbə: <http://www.stat.gov.az> və [maliyye.gov.az/](http://maliyye.gov.az/) əsasında müəlliflər tərəfindən tərtib edilmişdir.*

Belə ki, bu göstərici 2006-cı ildə 18% olduğu halda, 2017-ci ildə isə azalaraq 15,2% təşkil etmişdir. Qeyd etdiyimiz kimi, səmərəli səhiyyə siyasəti aparan ölkələrdə səhiyyə vəsaitlərinin çoxu İSX-yə sərf olunur. Odur ki, indiki şəraitdə dövlət büdcəsindən İSX-yə ayrılan vəsaitlərin artırılması məqsədə uyğundur. Təsədüfi deyil ki, “Azərbaycan 2020: gələcəyə baxış” inkişaf konsepsiyasının 7.1. maddəsində göstərilir ki, “səhiyyə sisteminin islahatları nəticəsində əsasən stasionar yardıma istiqamətləndirilmiş təbabətdən ilkin tibbi-sanitariya yardımının üstünlük təşkil etdiyi təbabətə keçilməsi reallaşdırılacaq, ailə həkimi praktikasının genişləndirilməsinə müvafiq şərait yaradılacaqdır. Eyni zamanda ambulator-poliklinika xidmətinin təkmilləşdirilməsi üçün fəal və məqsədyönlü iş aparılacaqdır” [4].

Mövcud problemləri həll etməkdən və dövlət səhiyyə vəsaitlərinin səmərəli istifadəsindən ötrü ölkəmizdə icbari tibbi sığortanın formalaşdırılması zəruridir. Ümumiyyətlə, inkişaf etmiş ölkələrdə səhiyyə sisteminin maliyyələşməsində daha çox tibbi sığorta üsulundan istifadə edilir. Bu üsul səhiyyə sisteminin maliyyələşməsində ən səmərəli üsullardan sayılır.

Məlumat üçün bildirək ki, bir sıra inkişaf etmiş və inkişaf etməkdə olan ölkələrdə əhalinin böyük əksəriyyəti icbari tibbi sığorta ilə təmin edilmişdir. Məsələn, Kanada, Böyük Britaniya, Yaponiya, İtaliya, Finlandiya, İsveçrə kimi ölkələrdə icbari tibbi sığorta ilə təmin olunma səviyyəsi 100%-dir. İcbari tibbi sığorta ilə əhatə səviyyəsi postsosialist ölkələrindən - Çexiya Respublikasında 100%, Estoniyada 93,9%, Litvada 92%-dir. Onu da qeyd edək ki, qonşu respublikalarda da (Rusiya, Gürcüstan və s.) icbari tibbi sığorta fəaliyyət göstərir.

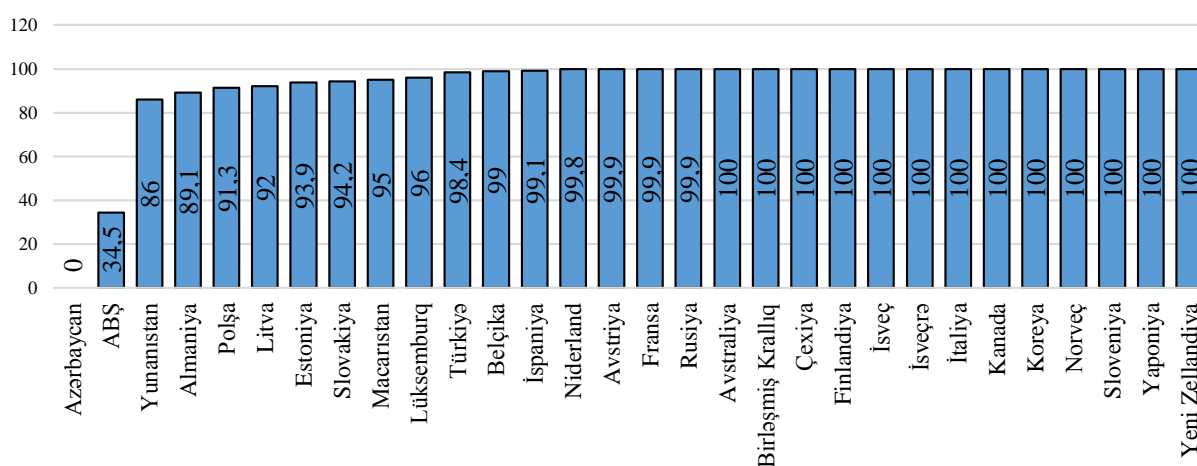

**Diaqram 2. İcbari tibbi sığorta ilə əhatə olunma səviyyəsi, 2015, (%)**

*Mənbə: OECD, 2016 əsasında müəlliflər tərəfindən tərtib edilmişdir.*

Respublikamızda da icbari tibbi sığortanın bütün ölkədə formalaşdırılması səhiyyə xərclərinin optimallaşdırılmasına şərait yaradacaqdır.

Hazırda Azərbaycanın 3 rayonunda (pilot rayon olaraq) icbari tibbi sığorta fəaliyyət göstərir

və müsbət nəticələrini verməkdədir. Belə ki, əhalidən heç bir ödəniş tələb olunmadan onlara tibbi müayinə və müalicə xidmətləri göstərilir. İcbari tibbi sığortanın həyata keçirilməsi ilə əlaqədar olaraq həkimlərin həvəsləndirilməsi məqsədilə əmək haqlarına stimullaşdırıcı əlavələr edilmişdir. Tibbi personalın maaşları artırılmışdır. Mingəçevir şəhər Mərkəzi Xəstəxanasında həkim heyəti üçün orta aylıq əmək haqqı 920 manat, Yevlax rayon Mərkəzi Xəstəxanasında 680 manat, orta tibb işçiləri üçün müvafiq olaraq 330 manat və 310 manat, hər iki ərazi üzrə kiçik tibb işçiləri üçün 220 manat təşkil etmişdir [5].

Qeyd etmək lazımdır ki, səhiyyə xərclərinin tərkibində əhalinin ödənişlərinin xüsusi çəkisinin yüksək olmasının səbəblərindən biri də tibbi personalın əmək haqlarının azlığı ilə əlaqələndirilir. Göründüyü kimi, icbari tibbi sığortanın tətbiqi tibbi personalın əmək haqqında əhəmiyyətli dəyişikliyə səbəb olmuşdur.

Bu qeyd olunanlar bir daha sübut edir ki, səhiyyə sisteminin maliyyələşdirilməsində tibbi sığorta ən mütərəqqi üsuldur. İcbari tibbi sığortanın tətbiqi Azərbaycanın səhiyyə sistemində olan bir sıra - əhalinin sağlamlıq səviyyəsinin yüksəldilməsinə, səhiyyə sisteminin idarə edilməsinin yaxşılaşdırılmasına, dövlət səhiyyə xərclərinin səmərəli istifadəsinə, qeyri-rəsmi ödənişlərin azaldılmasına, əhalinin və tibbi personalın sosial müdafiəsinin gücləndirilməsinə və s. müsbət dəyişikliklərə gətirib çıxaracaqdır.

Lakin 2020-ci ildən bütün ölkə boyu formalaşdırılacaq bu mexanizmin tətbiqi zamanı bir sıra problemlərin də yaranması labüddür. Belə ki, icbari tibbi sığortadan istifadə etmək istəyən iqtisadi qeyri-fəal əhali illik 110 manat ödəniş etməlidirlər. Bu işə hazırda ölkədə mövcud olan orta aylıq əmək haqqının 2%-nə uyğun gəlir. İcbari tibbi sığortadan istifadə etmək istəyən iqtisadi-qeyri fəal əhali üçün ödənişin minimum əmək haqqı əsasında müəyyənəndirilməsi (yəni minimum əmək haqqının 2%-i daha məqsədəuyğundur.

Dünyanın bir çox ölkəsində icbari tibbi sığortada istifadə olunan dərmanlar ya ƏDV-dən azad olunur, ya da aşağı faiz ilə ƏDV-yə cəlb olunurlar. Ölkəmizdə də bu təcrübədən istifadə olunması icbari tibbi sığortanın səmərəliliyinin artırılmasına gətirib çıxaracaqdır.

Məlum olduğu kimi, hər il ölkədə bu və ya digər dərəcədə inflyasiya baş verir. Bu tibbi xidmətlərin də dəyərində təsir göstərir. Tibbi xidmətlərin qiymətlərinin ölkədəki inflyasiyanın səviyyəsinə uyğun olaraq tənzimlənməsi labüddür.

İcbari tibbi sığorta mexanizminin səmərəliliyinin təmin olunmasında mühüm məsələlərdən biri də dövlət tərəfindən ayrılan vəsaitlərin və yığılan sığorta haqlarının xərclənməsi zamanı şəffaflığın qorunmasıdır. Bundan ötrü İcbari Tibbi Sığorta üzrə Dövlət Agentliyinin, Maliyyə Nazirliyinin, Əmək və Əhalinin Sosial Müdafiəsi Nazirliyinin nümayəndələrinin iştirakı ilə İcbari Tibbi Sığorta Təminatı üzrə Məsləhət Komitəsinin yaradılması məqsədə uyğun olardı.

Bu qeyd olunanlar yeni formalaşdırılacaq mexanizmin səmərəliliyini artırmaqla yanaşı, əhalinin sosial müdafiəsinin gücləndirilməsini müsbət təsir göstərəcəkdir.

## Ədəbiyyat

1. <https://www.who.int/news-room/detail/20-02-2019-countries-are-spending-more-on-health-but-people-are-still-paying-too-much-out-of-their-own-pockets>
2. Azərbaycan səhiyyə bölməsinin icmal sənədi, Dünya Bankı, 2007.
3. "İlkin səhiyyə xidmətinin təşkili və maliyyələşdirilməsi: Azərbaycanda mövcud vəziyyəti və islahatlar konsepsiyası" I Bölmə. İqtisadi İslahatlar Mərkəzi, Bakı-2006, səh. 151
4. [https://president.az/files/future\\_az.pdf](https://president.az/files/future_az.pdf)
5. <https://its.gov.az/>

UOT 352.075

## Bələdiyyə idarəetməsinin təşkili sisteminin təkmilləşdirilməsi

*tex.f.d., dos. Əliyev Rövşən Rizvan oğlu  
Mingəçevir Dövlət Universiteti*

Müasir şəraitdə kommertiya sektorunda özünün nəticəsini göstərən bələdiyyə idarəetməsinin bir çox prinsip və metodları, eləcə də müasir menecmentin forma və vasitələrinə keçidi praktikası reallaşır. Tədrisən bələdiyyə idarəetməsi modelinin dəyişməsi baş verir. Azərbaycanda bələdiyyə

idarəetməsinin inkişaf perspektivləri və vəzifələrin sistemli təhlili onun əsas fəaliyyət istiqamətlərini formalaşdırmağa imkan verir.

**1. Keyfiyyət menecmenti.** Azərbaycanın dünya iqtisadiyyatına inteqrasiyası nəticəsində idarəetmə mühitində elementlərin davranışı köklü surətdə dəyişmişdir. Müasir menecment bələdiyyə idarəetməsinin səmərəliliyini yüksəltməyə imkan verir. Belə ki, bələdiyyə idarəetməsində tətbiq edilən yeni idarəetmə texnologiyasından biri keyfiyyət menecmentidir. Yerli hakimiyyət orqanlarının fəaliyyətinin təşkili və idarədilməsinin aktuallığı ISO 9001:2000 keyfiyyətin idarədilməsinin beynəlxalq standartda keçidi əsasında baş verir.

Hal-hazırda bələdiyyə idarəetməsində keyfiyyət mövzusu əsasən “keyfiyyətin idarədilməsi” və “keyfiyyətin yaxşılaşdırılması, təmini”, “keyfiyyət sahəsində siyasət” və “keyfiyyətin planlaşdırılması” olmalıdır. ISO 9000 standartının müasir formatda keyfiyyət sistemi menecmenti üç sistemaltını özündə birləşdirir: keyfiyyətin idarədilməsi sistemi, keyfiyyətin təmin edilməsi sistemi və keyfiyyətin yaxşılaşdırılması sistemi.

Bələdiyyə səviyyəsində keyfiyyətin idarədilməsində beynəlxalq standartların tətbiqi aşağıdakı kimidir:

1. Dövlət idarəetməsində, yerli icra orqanlarında idarəetmənin forma və məzmununun innovasiya nöqtəyi-nəzərindən yenilənməsi;
2. Yerli özünüidarəetmə orqanlarının işinin səmərəliliyinin yüksəldilməsi;
3. Yerli özünüidarəetmə hakimiyyəti orqanlarının şəffaf fəaliyyət göstərməsi yolu ilə əhəlinin həyat şəraitinin yaxşılaşdırılmasına birbaşa təsir göstərmək. Vətəndaşlarla hakimiyyət arasında əməkdaşlıq əlaqələrinin qurulması;
4. Dünya icmasına inteqrasiya məqsədilə beynəlxalq idarəetmə standartlarına keçidin edilməsi.

Bələdiyyə səviyyəsində ISO 9001:2000 keyfiyyətin idarədilməsi sisteminə tətbiqi zamanı aşağıda göstərilən müsbət nəticələri görmək olar:

- bürokratiya səviyyəsinin kəskin aşağı düşməsi;
- sakinlərin bələdiyyə idarəetməsi haqqında düşüncələrinin müsbət dəyişməsinə;
- hər bir vətəndaşa müştəri kimi baxılması. Bu insanların tələbatının tam şəkildə ödənilməsinə şərait yaradacaqdır.

Beləliklə, bələdiyyə idarəetməsi sisteminin təkmilləşdirilməsinin əsas istiqamətlərindən biri – keyfiyyət menecmenti sisteminin tətbiqidir.

**2. İnformasiya texnologiyalarının inteqrasiyası.** Bələdiyyə idarəetməsi sisteminin təkmilləşdirilməsinin növbəti istiqaməti bələdiyyə səviyyəsində iqtisadi prosesləri müdafiə edən informasiya texnologiyalarının sistemli inteqrasiyasıdır. Bu amil inzibati ərazinin sosial-iqtisadi proseslərinin vəziyyəti və inkişafı haqqında yerli hakimiyyətin daha da məlumatlı olmasına imkan verəcəkdir.

Son zamanlar dünya praktikasında idarəetmə sahəsində informasiya texnologiyalarından istifadə geniş yayılmışdır. Azərbaycanda bələdiyyə idarəetməsində bir çox həll edilməmiş hüquqi, məhkəmə və başqa sosial xarakterli problemlər mövcuddur. Bələdiyyə idarəetməsində informasiya texnologiyalarının tətbiqinin təkmilləşdirilməsi istiqamətində əsas vəzifələr aşağıdakılardan ibarətdir:

- inzibati modelləşdirmə metodologiyasının yaradılması;
- yığım, təkrar emal, saxlama, elektron qaydada (informasiyanın qeydiyyatı və açılması, informasiya sisteminin auditori) informasiyanın ötürülməsi mexanizmlərinin tərtibatının təkmilləşdirilməsi;
- bələdiyyə idarəetməsi funksiyasının icrası zamanı vətəndaşların elektron sənəd dövriyyəsinə inamını əks etdirən, elektron sənəd dövriyyəsinin hüquqi əhəmiyyətini təmin edən “etimad infrastrukturunu” yaradılması;
- bələdiyyə idarəetməsində standart texnologiyaları təmin edən proqram təminatlı standartlaşdırma sisteminin formalaşdırılması.

**3. Cəmiyyətin bələdiyyə idarəetməsi tələbatına uyğunluğu.** Bələdiyyə idarəetməsinin təkmilləşdirilməsinin əsas istiqamətlərindən biri də Azərbaycanda, eləcə də beynəlxalq kontekstdə iqtisadiyyatın, mədəniyyətin, elm və texnologiyanın inkişafının vəzifələrinin və tələbatının uyğun olmasıdır. Bu istiqamət böhran şəraitində daha aktual əhəmiyyət kəsb edir. Bu aşağıdakı kimi olur.

İqtisadiyyat sahəsində bələdiyyə idarəetməsinin əsas vəzifələri: sahibkarlığın dəstəklənməsi, öz ərazisində biznes üçün münbit şəraitin yaradılması; yerli özünüidarəetmə orqanları təhsil,



səhiyyə, mədəniyyət və başqa fəaliyyət sferası, evlə, kommunal xidmətlə bağlı sosial problemlərin həll edilməsi.

Antiböhranlı idarəetmədə yerli hakimiyyət orqanları aşağıdakı vəzifələrin həllini nəzərdə tutur:

- antiböhranlı idarəetmənin addım alqoritminin işlənilib hazırlanması;
- böhranlı vəziyyətin sinifləşdirilməsi;
- böhranın diaqnostikası və proqnozlaşdırma metodlarının işlənilib hazırlanması;
- bələdiyyə ərazisini böhrandan və iflasdan çıxarılması prosesində iştirak etmək.

Beləliklə, Azərbaycanda bələdiyyə idarəetməsinin problem və perspektiv inkişafı sahəsində aparılmış təhlillər onun təkmilləşdirilməsi sahəsində əsas fikirləri aşağıdakı kimi formalaşdırmağa imkan verir:

- keyfiyyət menecmenti sisteminin tətbiq edilməsi;
- bələdiyyə səviyyəsində informasiya texnologiyalarının sistemli inteqrasiyası;
- bələdiyyə idarəetmə sistemini əhatə edən bütün informasiya mühitinin vəziyyətinin keyfiyyətli nöqtəyi-nəzərindən yenilənməsi;
- ümumazərbaycan, eləcə də beynəlxalq kontekstdə iqtisadiyyatın, mədəniyyətin, elm və texnikanın inkişafına uyğun olaraq bələdiyyə idarəetməsinin adekvatlığını təmin etmək.

### Ədəbiyyat

1. Алиев Р.Р. Контроль и ответственность в деятельности органов местного самоуправления. //Проблемы местного самоуправления.№49. М, 2012

2. Общественный контроль в органах государственной власти в местном самоуправлении: основные составляющие и пути усовершенствования. Международная научно- практическая конференция «Наука и инновационные технологии». Сборник трудов. Кутаиси, 2014

UOT 338; 658

### Qeyri-neft sektorunun inkişaf istiqamətləri

*i.f.d., dos. Hüseynova Emiliya Yəhya qızı  
Hacıyeva Elmira Zülfüqar qızı  
Mingəçevir Dövlət Universiteti*

Azərbaycanda qeyri-neft sənayesi iqtisadi inkişaf strategiyasının əsas hədəflərindəndir. Belə ki, ölkə iqtisadiyyatının davamlı inkişafının təmin edilməsində neft sektoru ilə yanaşı qeyri-neft sektorunun mühüm istiqamətləri olan emal sənayesi, kənd təsərrüfatı, ticarət və sosial xidmətlər, tikinti, rabitə və telekommunikasiya, nəqliyyat mühüm rol oynayır. Son 15 ildə regionların inkişafı sahəsində qəbul edilmiş və uğurla həyata keçirilmiş dövlət proqramlarında, habelə regionların sosial-iqtisadi inkişafına dair əlavə tədbirlərlə bağlı sərəncamlarda nəzərdə tutulmuş vəzifələrin icrası ölkədə qeyri-neft sektorunun davamlı inkişafına, regionlarda kommunal xidmətlərin və sosial infrastruktur təminatının keyfiyyətinin yüksəldilməsinə, sahibkarlıq mühitinin daha da yaxşılaşdırılmasına, investisiya qoyuluşunun artmasına, yeni müəssisələrin, iş yerlərinin açılmasına və nəticədə əhalinin məşğulluğunun artırılmasına və yoxsulluq səviyyəsinin azaldılmasına təkan vermişdir.

Dövlət proqramlarının icra olunduğu 2004–2018-ci illər ərzində ümumi daxili məhsul 3,3 dəfə, o cümlədən qeyri-neft sektoru üzrə 2,8 dəfə, sənaye üzrə 2,6 dəfə, kənd təsərrüfatı üzrə 1,7 dəfə artmışdır. Bu müddətdə həyata keçirilmiş məqsədyönlü tədbirlər nəticəsində ölkədə 1,5 milyon daimi olmaqla 2 milyondan çox yeni iş yeri, 100 mindən çox müəssisə yaradılmış, işsizlik 5 faizə, yoxsulluq səviyyəsi isə 5,1 faizə enmişdir. Dövlət proqramları çərçivəsində görülmüş genişmiqyaslı işlər regionların qarşısındakı illərdə də inkişafı üçün möhkəm zəmin yaratmışdır.

Ölkə iqtisadiyyatının rəqabətqabiliyyətliliyinin artırılması məqsədilə 2004-2018-ci illər ərzində də innovasiya xarakterli texnologiyaların tətbiqi davam etdirilmiş, yeni müəssisələr yaradılmış, müəssisələrin istehsal potensialı artırılmışdır. Sənaye məhsulunun ümumi həcmində

özəl sektorun payı 2003-cü ildə 56,8 faiz təşkil etdiyi halda, hal-hazırda 80 faizdən çoxdur.

Sənayenin maşınqayırma, metallurgiya, kimya, mebel, toxuculuq, qida və digər sahələrində dinamik artım baş vermiş, dünya iqtisadiyyatının böhranla üzləşdiyi dövrdə belə Azərbaycan sənayesinin qeyri-neft sektorunda inkişafa nail olunmuşdur. Regional inkişafı ilə bağlı dövlət proqramları çərçivəsində qeyri-neft sektorunun davamlı inkişafını təmin etmək məqsədilə regionlarda sənaye parklarının, sənaye məhəllələrinin yaradılması istiqamətində xeyli işlər görülmüşdür. Belə ki, Azərbaycan Respublikası Prezidentinin müvafiq fərman və sərəncamları ilə Sumqayıt Kimya Sənaye Parkı və Mingəcevir Sənaye Parkı, həmçinin Neftçala, Masallı, Hacıqabul və Sabirabad sənaye məhəllələri yaradılmışdır ki, bu da regionlarda sənaye sahəsində fəaliyyət göstərən sahibkarların fəaliyyətinin dəstəklənməsi, əlverişli biznes və investisiya mühitinin yaradılması, yeni iş yerlərinin açılması baxımından mühüm əhəmiyyətə malikdir.

Dövlət başçısının tapşırığına əsasən, ölkəmizin digər regionlarında da sənaye məhəllələrinin yaradılması istiqamətində işlər davam etdirilir. Prezident İlham Əliyev sentyabrın 13-də “Şərur Sənaye Məhəlləsinin yaradılması və “Sənaye məhəllələrinin yaradılması və fəaliyyətinin təşkili haqqında” Azərbaycan Respublikası Prezidentinin 2014-cü il 8 oktyabr tarixli 288 nömrəli Fərmanında dəyişiklik edilməsi barədə” Fərman imzalayıb. Fərman Naxçıvan Muxtar Respublikasında sənaye sahəsində fəaliyyət göstərən mikro, kiçik və orta sahibkarların fəaliyyətinin dəstəklənməsi, qeyri-neft sektorunun davamlı inkişafının təmin edilməsi və əhalinin istehsal sahəsində məşğulluğunun artırılması məqsədi daşıyır. Fərmana əsasən, müəyyən edilir ki, mikro, kiçik və orta sahibkarlığın dəstəklənməsi məqsədi ilə Şərur Sənaye Məhəlləsinin ərazisində qeyri-neft sənaye sahələri üzrə məhsul istehsalı müəssisələri, habelə xidmət müəssisələri yaradılır. Şərur Sənaye Məhəlləsinin fəaliyyətinin təşkili, tənzimlənməsi, idarə olunması və inkişafı ilə bağlı tədbirləri Naxçıvan Muxtar Respublikası Nazirlər Kabinetinin müəyyən etdiyi idarəedici təşkilat həyata keçirir.

Qeyri-ənənəvi sənaye sahələri ilə yanaşı, regionlarda ənənəvi sənaye sahələrinin inkişafına da böyük diqqət göstərilir. Azərbaycan Respublikası Prezidentinin 5 may 2016-cı il tarixli, 2032 sayılı Sərəncamı ilə Azərbaycan Respublikasında xalça və xalça məmulatlarının istehsalını, ixracını, onların ölkə daxilində və xaricdə satışının təşkilini, xalça və xalça məmulatlarının istehsalında yeni texnologiyaların tətbiqini, maddi-texniki bazanın müasirləşdirilməsini və ondan səmərəli istifadəni, habelə bu sahənin inkişafını təmin etmək məqsədilə “Azər xalça” ASC yaradılmışdır. Sözügedən sərəncamın icrasının təmin edilməsi məqsədilə ölkədə xalçaçılığın inkişaf etdirilməsi ilə bağlı bir sıra tədbirlər həyata keçirilməkdədir. Belə ki, respublikanın 20 rayonunda “Azər xalça” ASC-nin xalça istehsalı fabrikləri yaradılmış, o cümlədən Füzuli rayonunun Horadiz qəsəbəsində, Şəmkir, Quba, Xaçmaz, İsmayıllı, Lənkəran və Ağdam rayonlarında xalça fabrikləri Azərbaycan Respublikası Prezidentinin iştirakı ilə istifadəyə verilmiş, daha 1 xalça istehsalı fabrikinin tikintisi isə davam etdirilir.

Dövlət Proqramları çərçivəsində aqrar sahənin inkişafı ilə bağlı həyata keçirilən tədbirlər də əsas prioritet istiqamətlərdəndir. Aqrar sektorun innovativ əsaslara keçirilməsi, o cümlədən aqroparkların yaradılması əsas hədəflərdəndir. Hazırda 33 rayon üzrə 258,3 min hektar ərazidə 51 aqroparkın, o cümlədən 17 müasir cins heyvandarlıq kompleksinin və 34 iri bitkilik təsərrüfatlarının yaradılması üzrə işlər sürətlə davam etdirilir. Bununla yanaşı, Azərbaycan Respublikasının Prezidenti tərəfindən ənənəvi kənd təsərrüfatı sahələrinin, o cümlədən pambıqçılığın, baramaçılığın, ipəkçiliyin, tütünçülüyn, cəltikçiliyin, cayçılığın, fındıqçılığın, sitrus meyvəçiliyinin, üzümçülüyn və şərəbciliğın inkişafı istiqamətində imzalanmış sərəncamlar, təsdiq olunmuş sahəvi proqramlar, həmçinin istehsalçılara subsidiyaların verilməsi haqqında qəbul olunmuş qərarlar müvafiq sahələr üzrə istehsal və ixrac potensialının artırılmasına və məşğulluq səviyyəsinin yüksəlməsinə mühüm təkan vermişdir. Aqrar sahədə həyata keçirilmiş sistemli tədbirlər nəticəsində ölkəmizin kənd təsərrüfatı və ərzaq məhsulları üzrə özünütəminatmə səviyyəsi yüksəlmiş, ərzaq məhsullarının istehsalı artmış, ixrac imkanları genişlənməmişdir.

Regionlarda sahibkarlıq fəaliyyətinə yeni başlayanların dəstəklənməsi üçün İqtisadiyyat Nazirliyi tərəfindən Xaçmazda və Yevlaxda yerləşən regional inkişaf mərkəzlərində biznes inkubatorlar yaradılmışdır. Lazımi şərait və avadanlıqlarla, eləcə də tədris materialları ilə təmin olunmuş biznes inkubatorlarda sahibkarlıq fəaliyyəti ilə məşğul olmaq istəyənlərə biznesin sirləri öyrədilir.

İqtisadiyyatın müxtəlif sahələrində fəaliyyət göstərən sahibkarlıq subyektlərinin işinin əlaqələndirilməsi, müvafiq sahənin inkişafı ilə bağlı təkliflərin hazırlanması məqsədilə Meyvə-

Tərəvəz, Şərab, Fındıq, Nar, Xurma, Tütün, Tekstil, Çay, Zeytun, Süd və Süd Məhsulları istehsalçıları və ixracatçıları, Tikinti Materialları, Mebel, Maşın və Avadanlıq istehsalçıları, Arıçılar, Qablaşdırma Sənayesi, Qadın Sahibkarlığının İnkişafı assosiasiyaları, İxracatçılar Klubu yaradılmışdır.

İqtisadiyyatın sürətlə inkişafı, Azərbaycanın dünya ölkələri arasında nüfuzunun yüksəlməsi ölkəmizə marağın artmasına səbəb olmuş, respublikamıza gələn turistlərin sayının ildən-ilə çoxalmasına, bir sözlə, turizm fəaliyyətinin genişlənməsinə şərait yaratmışdır.

Son illərdə inkişaf edən infrastruktur sahələrindən biri də nəqliyyat sektorudur ki, bu sahəyə davamlı və iri həcmli investisiyaların yönəldilməsi nəticəsində nəqliyyat vasitələrinin yeniləşməsi, körpülərin tikilməsi, yeni avtomobil yollarının çəkilişi, yenidən qurulması və s. işlər davam etdirilmiş, strateji əhəmiyyətli layihələrin səmərəli fəaliyyəti sahənin inkişafına öz müsbət təsirini göstərmiş, ümumilikdə bu sahədə 2,8 dəfə artıma nail olunmuşdur.

Ölkənin tranzit potensialının reallaşdırılması istiqamətində əhəmiyyətli tədbirlər görülmüş, o cümlədən Avropa-Qafqaz-Asiya nəqliyyat dəhlizinin fəaliyyəti güclənmiş, Şimal-Cənub, Şərq-Qərb nəqliyyat dəhlizləri üzrə magistral yolların tikintisi layihələri uğurla davam etdirilmiş, Azərbaycanın tranzit potensialının artırılmasında böyük əhəmiyyətə malik olan Bakı-Tbilisi-Qars dəmir yolunun açılışı olmuşdur ki, bununla da sözügedən marşrutla Azərbaycan ərazisindən keçməklə daşınacaq yüklərin həcmələri əhəmiyyətli dərəcədə artacaq və bu da öz növbəsində qeyri-neft sektorunun inkişafına təkan verəcəkdir.

Bundan başqa, 2018-ci il may ayının 14-də Şərq-Qərb və Şimal-Cənub nəqliyyat dəhlizlərinin qovşağında yerləşən Bakı Beynəlxalq Dəniz Ticarət Limanı Kompleksinin açılışı olmuşdur. Azərbaycanın Şimal-Cənub və Şərq-Qərb beynəlxalq nəqliyyat dəhlizləri üzərində yerləşməsi yeni liman üçün zəngin tranzit potensialı yaratmaqla, ölkəyə daxil olan, ölkədən çıxan və tranzit yüklərin aşırılmasında strateji nəqliyyat qovşağı funksiyalarını yerinə yetirməyə imkan verəcəkdir.

Həmçinin son 15 ildə regionlarda 6 hava limanı tikilmiş və yenidən qurulmuş, 14 min kilometrədən çox respublika və yerli əhəmiyyətli yolda təmir-tikinti işləri aparılmış, 436 ədəd körpü və tunel tikilmiş və təmir olunmuşdur.

Son 15 ildə regionlarda 1600-dən çox ATS, 1000-dən çox poçt binası tikilmiş və ya əsaslı təmir edilmişdir. 2013-cü il ölkəmizdə “İnformasiya-kommunikasiya texnologiyaları ili” elan edilmiş və həmin il fevral ayının 8-də ölkəmizin ilk telekommunikasiya peyki orbitə çıxarılmışdır. Ölkənin sosial-iqtisadi həyatında mühüm rol oynayan və əsas prioritet istiqamətlərdən biri olan informasiya və rabitə sahəsinin inkişafında 11 dəfədən çox artıma nail olunmuşdur.

Əhalinin elektrik enerjisinə olan tələbatını daha dolğun təmin etmək məqsədilə son 15 ildə regionlarda 28 elektrik stansiyası istifadəyə verilmiş, 45 min kilometrədən artıq elektrik xətti çəkilmiş və 1650-dən çox yarımstansiya quraşdırılmış və ya təmir olunmuşdur. Həmçinin bu dövrdə regionlarda 56,2 min kilometr qaz xətti çəkilmiş və ya əsaslı təmir olunmuş, 1800-dən çox yaşayış məntəqəsi təbii qazla təmin edilmiş, regionlar üzrə qazlaşdırma səviyyəsi 41 faizdən 93,2 faizə çatmışdır.

Əhalinin su təminatının yaxşılaşdırılması üçün yeni su və kanalizasiya xətləri çəkilmiş, yeni su anbarları istifadəyə verilmişdir. Belə ki, Dövlət Proqramları çərçivəsində regionlarda 11 min kilometr su, 6 min kilometr kanalizasiya xətti çəkilmiş, 223 su anbarı inşa olunmuş və ya yenidən qurulmuşdur. Əhalinin ekoloji cəhətdən təmiz su ilə təminatının yaxşılaşdırılması üçün 466 modul tipli sutəmizləyici qurğular quraşdırılmış, fasiləsiz içməli su ilə təmin olunan əhalinin sayı regionlarda 9 faizdən 43,5 faizə yüksəlmişdir.

Son 15 ildə regionlarda 2980 məktəbdə, 360 məktəbəqədər təhsil müəssisəsində və 477 səhiyyə müəssisəsində tikinti, əsaslı təmir və yenidənqurma işləri həyata keçirilmiş, regionlarda 34 olimpiya idman kompleksi, 34 gənclər evi inşa olunmuşdur.

Regionların sosial-iqtisadi inkişafı üzrə mövcud nəzəri-metodoloji yanaşmalar və mütərəqqi beynəlxalq təcrübələr göstərir ki, müasir dövrdə bu istiqamətdə hazırlanan və həyata keçirilən siyasət sənədlərində davamlı (iqtisadi-sosial-ekoloji) inkişaf konsepsiyasına əsaslanan kompleks yanaşmaya daha çox üstünlük verilir.

Hazırda ölkənin sosial-iqtisadi həyatında, xüsusilə regionlarda iqtisadi inkişafın sürətləndirilməsi, əhalinin layiqli məşğulluğu və sosial rifah halının daha da yüksəldilməsi və ekoloji təhlükəsizliyin gücləndirilməsi istiqamətlərində işlərin yeni keyfiyyət mərhələsinə keçməsi inkişaf gündəliyində ön plana çıxmışdır. Qeyri-neft sektorunda iqtisadi islahatların keyfiyyətə yeni mərhələyə keçməsi və bu sahədəki dinamik inkişafın təmin edilməsi məsələlərinin prioritet

istiqlamətləri və onların həlli yolları Azərbaycan Respublikası Prezidentinin 2016-cı il 6 dekabr tarixli fərmanı ilə təsdiq edilmiş Strateji yol xəritələri və 29 yanvar 2019-cu il tarixli Fərmanı ilə təsdiq edilmiş “Azərbaycan Respublikası regionlarının 2019-2023-cü illərdə sosial-iqtisadi inkişafı Dövlət Proqramı”nda öz əksini tapmışdır.

Ölkədə həyata keçirilən islahatlar onu fikirləşməyə əsas verir ki, bir neçə ildən sonra Azərbaycan iqtisadiyyatı neft sektorundan asılılığı minimum dərəcədə olan dövlətlər sırasında olacaqdır. Hal-hazırda ümumi iqtisadiyyatda müəyyən geriləmələr ilk növbədə neftin dünya bazarlarındakı qiymətlərinin kəskin düşməsi və onun hasilatının azalması ilə bağlı olan bir məsələdir. İqtisadiyyatın qeyri-neft sektorunun əksər aparıcı sahələrində isə nəticələr pozitivdir. Əgər keçən illə müqayisədə qeyri-neft sənayesi, kənd təsərrüfatı istehsalı, nəqliyyat, informasiya və rabitə xidmətləri, pərakəndə ticarət və s. sahələr üzrə ciddi irəliləyişlər ola bilsə, bu, o deməkdir ki, dövlətimiz postneft dövrünün nəbzini vaxtında və çox dəqiq tuta bilib və onun bu dövrdə apardığı islahatlar mövcud vəziyyətə tam adekvat islahatlardır.

Strateji Yol Xəritəsi və “Azərbaycan Respublikası regionlarının 2019-2023-cü illərdə sosial-iqtisadi inkişafı Dövlət Proqramı”nın icrası nəticəsində sənayenin strukturu təkmilləşdiriləcək, qeyri-neft sənayesi iqtisadi artımın əsas hərəkətverici qüvvələrindən birinə çevriləcək, ağır sənaye və maşınqayırmanın sənayedə və məşğulluqda payı artacaq, ümumi iqtisadi potensial 2020-ci ildən sonrakı dövr üçün nəzərdə tutulmuş məqsədlərin reallaşdırılması üçün hazır vəziyyətə gətiriləcək, yəni mövcud resurslardan optimal istifadəyə, habelə müəssisələrdə səmərəli istehsal metodlarının tətbiqinə başlanacaq. Həmçinin maliyyə və makroiqtisadi koordinasiya təmin ediləcək, iqtisadi aktivliyi, investisiya cəlbini və qeyri-neft məhsullarının ixracı ilə məşğul olan şəxslərə dövlət büdcəsinin vəsaiti hesabına ixrac təşviqinin ödənilməsi ilə bağlı mexanizmlər yaradılacaqdır.

Mütərəqqi dünya təcrübəsi göstərir ki, hər bir ölkənin, onun regionlarının, şəhər və kəndlərinin sosial-iqtisadi inkişafında çevik və səmərəli idarəetmə mexanizmləri, innovativ həllərin tətbiqi mühüm rol oynayır. Hazırda qarşıda duran əsas məsələ beynəlxalq təcrübədə təsdiqini tapmış ən yaxşı iqtisadi mexanizmlərin tətbiqi ilə əldə olunan səmərənin artırılmasıdır.

## Ədəbiyyat

1. Azərbaycan Respublikası regionlarının 2019-2023-cü illərdə sosial-iqtisadi inkişafı Dövlət Proqramı. Azərbaycan Respublikası Prezidentinin 29 yanvar 2019-cu il tarixli Fərmanı ilə təsdiq edilmişdir.

2. Milli iqtisadiyyat və iqtisadiyyatın əsas sektorları üzrə strateji yol xəritəsinin başlıca istiqamətləri. Azərbaycan Respublikası Prezidentinin 16 mart 2016-cı il tarixli 1897 nömrəli Sərəncamı ilə təsdiq edilmişdir.

3. Milli iqtisadiyyat və iqtisadiyyatın əsas sektorları üzrə strateji yol xəritələri. Azərbaycan Respublikası Prezidentinin 6 dekabr 2016-cı il tarixli Fərmanı ilə təsdiq edilmişdir.

UOT 339.924

### Müasir beynəlxalq inteqrasiya – milli dəyərlər və iqtisadi maraqlar kontekstində

*i.f.d. Bayramov Şahin Vaqif oğlu  
Tağıyev Arif Məmmədhasən oğlu  
Mingəçevir Dövlət Universiteti*

Müasir dünya təsərrüfatının sürətlə qloballaşdığı və labüd iqtisadi inteqrasiya prosesinin gücləndiyi bir dövrdə hər bir milli iqtisadiyyatın qarşısında duran əsas problemlərdən biri ölkənin milli iqtisadi maraqları daxilində bu inteqrasiya prosesində daha aktiv iştirak etməkdən ibarətdir. Ölkələrin, xüsusilə inkişaf etməkdə olan və nisbətən kiçik ölkələrin müasir beynəlxalq əmək bölgüsündə bərabərhüquqlu tərəfdaş kimi iştirakı onlardan güclü transformasiya və struktur siyasətinin həyata keçirilməsini, dayanıqlı və davamlı iqtisadiyyatın formalaşdırılmasını tələb edir.

Bu mənada Azərbaycan dövlətinin müasir milli iqtisadi inkişafı strategiyası davamlı xarakterli bir siyasət olmaqla ölkə, region və dünya təsərrüfatı çərçivəsində baş verən siyasi-ictimai və sosial-iqtisadi situasiyalara və dövlətin müvafiq struktur siyasətinə uyğun olaraq daim

transformasiya edir və təkmilləşir. Əsasən milli iqtisadi maraqlar üzərində qurulmuş bu strategiyanın əsas hədəflərindən biri Azərbaycanın dünya təsərrüfatı sistemində inteqrasiyasının daha da şaxələndirilməsi və onun kifayət qədər nüfuzlu bir tərəfdaş kimi beynəlxalq əmək bölgüsündə iştirakının təmin edilməsindən ibarətdir.

Azərbaycan Respublikasının gələcək dövr üçün sosial-iqtisadi inkişafının, o cümlədən beynəlxalq iqtisadi münasibətlərinin strateji istiqamətləri və hədəfləri son illərdə dövlət tərəfindən qəbul olunmuş müxtəlif xarakterli inkişaf konsepsiyalarında, Dövlət Proqramları və digər normativ hüquqi sənədlərdə öz əksini tapmışdır. Proqnoz konsepsiyası kimi dövlətin sosial-iqtisadi inkişaf strategiyasının əsasını Azərbaycan Respublikası Prezidentinin 2012-ci il 29 dekabr tarixli 800 nömrəli Fərmanı ilə təsdiq edilmiş “Azərbaycan 2020: gələcəyə baxış” İnkişaf Konsepsiyası və milli iqtisadiyyatın uzaq gələcək dövrə istiqamətlənmiş inkişafını nəzərdə tutan, Azərbaycan Respublikası Prezidentinin 16 mart 2016-cı il tarixli sərəncamı ilə təsdiq edilmiş “Milli iqtisadiyyat və iqtisadiyyatın əsas sektorları üzrə strateji yol xəritəsinin başlıca istiqamətləri”ndə (bundan sonra SYX) dövlətin əsas məqsədləri öz əksini tapmışdır. Bu konsepsiyalar gələcək dövr üçün ölkənin sosial-iqtisadi inkişafının əsas hədəfləri ilə bərabər eyni zamanda beynəlxalq iqtisadi münasibətlərin daha da təkmilləşdirilməsi və keyfiyyətcə yeni kontekstdə inkişafını özündə əks etdirir. Bu hədəflər içərisində xarici ticarət dövryyəsinin ilk növbədə ixrac hesabına artırılması, idxal-ixrac balansının sağlamlaşdırılması, beynəlxalq iqtisadi əlaqələrin və əməkdaşlığın digər sahələrinin, ilk növbədə kapitalın beynəlxalq hərəkəti, ETT və elmi biliklər, təhsil, səhiyyə, mədəniyyət və incəsənət, idman və digər sahələr üzrə əməkdaşlıq, o cümlədən beynəlxalq və regional təşkilatlar daxilində əməkdaşlığın, dünyanın ayrı-ayrı ölkələri ilə birbaşa əlaqələrin inkişaf etdirilməsi əsas yerlərdən birini tutur.

Məlum olduğu kimi dünya iqtisadiyyatında baş verən qloballaşma özünün müsbət xüsusiyyətləri ilə bərabər, təsərrüfat sistemində qeyri-sabitliyinin artması və böhranların yaranması ehtimalını da artırır. Məhz bunun nəticəsidir ki, son illərdə dünya iqtisadiyyatında baş verən iqtisadi-maliyyə böhranları bir çox ölkələrdə davamlı hal almış və fəsadları bu gün də davam etməkdədir. Bu böhran halları öz təsirini demək olar ki, bütün ölkələrə, o cümlədən Azərbaycana da göstərmişdi. Qlobal dünya böhranının başlanması dünya bazarlarında xam neftin qiymətinin ucuzlaşması və nəticədə hasilatın aşağı düşməsi, maliyyə-kredit sektorunda baş verən qeyri-sabitliklə müşahidə olmuş və bunun nəticəsi öz əksini həm neft istehsalçısı ölkələrinə, həm də neft istehlakından asılı ölkələrə öz təsirini göstərmişdir. Bunlar Azərbaycan iqtisadiyyatına və valyuta gəlirlərinə ciddi təsir göstərsə də, ölkə iqtisadiyyatının və maliyyə sektorunun çevik surətdə tənzimlənməsi, milli valyutanın sərbəst məzənnə rejiminə keçirilməsi, istehsal və maliyyə sektorunda müvafiq struktur islahatlarının həyata keçirilməsi milli iqtisadi təhlükəsizliyin təmin olunmasına şərait yaratmaqla bərabər, onun kifayət qədər qənaətedici templə inkişafını və dünya təsərrüfatı sistemində aktiv inteqrasiyasını təmin edə bilmişdi. Nəticədə ölkəmiz dünya maliyyə böhranından daha az ağırlarla çıxan ölkələrdən biri olmaqla özünün beynəlxalq iqtisadi əlaqələrini və inteqrasiya siyasətini daha da aktivləşdirə bilmişdi.

Artıq heç kimə sirr deyil ki, dünya təsərrüfatının qloballaşması iqtisadi müstəvidən daha çox siyasi müstəviyə keçmiş və dünyanın super güclərinin: ayrı –ayrı dövlətlərin, transmilli kompaniyaların, beynəlxalq qurumların mövqe yarışının çox amansız mübarizə meydanına çevrilmişdir. Bu mübarizədə bütün mümkün vasitələrdən, iqtisadi sanksiya, blokada və yaxud embarqo kimi vasitələrdən, bəzi hallarda isə hətta siyasi-hərbi vasitələrdən, ölkənin daxili işlərinə müdaxilə kimi vasitələrdən də istifadə etməkdən çəkinmirlər.

Belə bir mürəkkəb şəraitdə Azərbaycan dövlətinin xarici iqtisadi siyasətinin prioritetlərinin təhlili göstərir ki, ölkəmizin dünya təsərrüfatı sistemində inteqrasiyada iki qlobal səviyyədə inteqrasiya əsas istiqamət kimi qəbul edilmişdir: birinci səviyyədə- regional təsərrüfat sistemi daxilində inteqrasiya və ikinci səviyyədə-ümumdünya təsərrüfatı sistemində inteqrasiya.

Bu gün dövlətin xarici iqtisadi siyasətinin prioritet istiqamətlərindən biri regional təsərrüfat sistemində inteqrasiyanı nəzərdə tutan geniş şəbəkəli iqtisadi münasibətlərin yaradılmasından ibarətdir və əsasən aşağıdakı müstəvidə həyata keçirilməsinə üstünlük verilir:

- birincisi, MDB dövlətləri çərçivəsində. Bu çərçivədə inteqrasiya ölkəmizin hələ sovetlər dövründən mövcud olmuş ənənəvi iqtisadi münasibətləri üzərində qurulduğundan daha asan reallaşır. Həm dövlət, həm də iqtisadi subyektlər arasında iqtisadi münasibətlərin reallaşmasına rus dilinin timsalında ümumi ünsiyyət dilinin mövcudluğu, istehsal resursları və güclərinin, istehlak tələbinin texnoloji səviyyə baxımından uyğunluğu, məsafə yaxınlığı və nəqliyyat, rabitə,

informasiya kommunikasiya şəbəkələrinin mövcudluğu, nəhayət dövlət başçıları və xalqlar arasında tarixən mövcud olmuş xoş münasibətlər və bir çox digər amillər əsalı təsir göstərmiş, Azərbaycanı MDB məkanı çərçivəsində regional inteqrasiyanın ən aktiv iştirakçılarında birinə çevirmişdir. Təsadüfüdür ki, son illərdə Azərbaycanın xarici ticarət dövriyyəsində MDB ölkələrinin xüsusi çəkisi təxminən 10 faiz təşkil etmişdir və bunun əsas hissəsini qeyri-neft məhsulları təşkil etmişdir.

- ikincisi, Azərbaycan-Gürcüstan-Türkiyə-Avropa İttifaqı çərçivəsində Qərb istiqamətdə və Azərbaycan-Orta Asiya Respublikaları-Çin Xalq Respublikası çərçivəsində Şərq istiqamətində. Bu inteqrasiya öz əsasını məşhur “Əsrin müqaviləsi”ndən götürərək inkişaf etmiş və özünün hazırkı yüksək inkişaf səviyyəsinə çatmışdır. Hazırda bu çərçivədə əməkdaşlıq və iqtisadi inteqrasiya Azərbaycanın regional inteqrasiyasında ən böyük xüsusi çəkiyə malikdir və son ildə ümumi xarici ticarət dövriyyəsində təxminən 60 faizlik paya malikdir. Azərbaycanın regional inteqrasiyasında bu sistemə daxil olan bəzi ölkələrin xüsusi çəkisi daha yüksək olmuşdur. Məsələn İtaliya, Almaniya, Türkiyə, Fransa, İsrail və digər bu kimi ölkələrin ümumi ticarət dövriyyəsindəki xüsusi çəkiləri müvafiq olaraq 5-10 faiz arasında olmuşdur. Hazırda Azərbaycanın dünya bazarlarına çıxış imkanlarını reallaşdıran Bakı-Tbilisi-Ceyhan, Bakı-Tbilisi-Ərzurum, Bakı-Supsa kimi neft-qaz boru kəmərləri, Avropa ilə Asiya qitəsini birləşdirən “İpək yolu”-TRASEKA dəhlizi, Bakı-Tbilisi-Qars dəmir yolu, hazırda inşası davam etdirilən Cənub Qaz Dəhlizi –TANAP-TAP qaz boru kəməri kimi beynəlxalq layihələr məhz bu regional çərçivədə baş verən inteqrasiyanın əsasını təşkil edir.

- üçüncüsü, Rusiya-Azərbaycan-İran iqtisadi əlaqələri daxilində regional inteqrasiya Azərbaycanın xarici iqtisadi münasibətləri sistemində perspektivli istiqamətlərdən biri hesab edilir. Hər iki dövlətlə sıx iqtisadi münasibətləri olan Azərbaycan həm iqtisadi tərəfdaş, həm də Şimal-Cənub xətti üzrə tranzit ölkə kimi bu çərçivədə inteqrasiyada xüsusilə maraqlıdır. Eyni zamanda bu inteqrasiya həm Rusiya, həm də İran üçün son dərəcə maraqlıdır. Mütəmadi olaraq bu ölkə prezidentlərinin üçtərəfli görüşləri də bu fikirləri tamamilə sübut edir.

- dördüncüsü, İslam Konfransı Təşkilatı (hazırda İslam Əməkdaşlıq Təşkilatı) çərçivəsində təşkilatın aktiv üzvlərindən biri kimi təşkilatdaxili iqtisadi münasibətlər Azərbaycanın qlobal iqtisadiyyata inteqrasiyasında əhəmiyyətli rol oynayır. Beynəlxalq miqyasda kifayət qədər nüfuzlu və üzv ölkələrin sayına görə bütün İslam dünyası ölkələrini (28 ölkə) özündə birləşdirən İslam Əməkdaşlıq Təşkilatı müstəqillik əldə etdikdən sonra Azərbaycanın inteqrasiya olduğu ilk regional səviyyəli təşkilatdır. Azərbaycanın təşkilatın üzv ölkələrin əksəriyyəti ilə, ilk növbədə Türkiyə, İran, Pakistan, İndoneziya, bir sıra Ərəb ölkələri ilə çox yüksək səviyyəli ikitərəfli və təşkilatdaxili iqtisadi əlaqələri yaranmışdır. Regional və dünya miqyasında Azərbaycanın siyasi-ictimai və sosial-iqtisadi maraqlarının qorunmasında bu təşkilatın rolu xüsusilə yüksəkdir.

Azərbaycanın regional inteqrasiya siyasətində regionun ayrı-ayrı ölkələri ilə ikitərəfli birbaşa iqtisadi münasibətlər də xüsusi yer tutur. Burada Rusiya, Türkiyə, İran, Gürcüstan kimi dövlətlərlə ikitərəfli əməkdaşlığa daha çox üstünlük verilir.

Bütün qeyd edilənlər bir daha sübut edir ki, Cənubi Qafqazın ən inkişaf etmiş ölkəsi kimi Azərbaycan qlobal regional iqtisadiyyata və eyni zamanda qlobal dünya təsərrüfatı sistemində kifayət qədər inteqrasiya etmiş və regionda həyata keçirilən bütün beynəlxalq layihələrin aktiv iştirakçısı və təşkilatçısı kimi xüsusi status qazanmışdır. Məhz bu yaxınlarda dünyada kifayət qədər gücə və nüfuzla malik olan, öz tərkibində dünyanın 120 dövlətini birləşdirən Qoşulmama Hərəkatının növbəti görüşünün ölkəmizin paytaxtı Bakı şəhərində keçirilməsi bu statusun bariz nümunəsidir. Qeyd etmək yerinə düşər ki bu yığıncaqda hərəkatın 120 üzv dövlətlə yanaşı, dünyanın 10 beynəlxalq nüfuzlu təşkilatının və müşahidəçi statusu qismində 17 dövlətin nümayəndələrinin iştirakı bu görüşə xüsusi önəm vermişdi. Hazırda Qoşulmama Hərəkatı dünyada yüksək nüfuzla, qlobal xarakterli platformaya və güclü siyasi-iqtisadi dayaqlara malik bir beynəlxalq qurumdur. Təsadüfüdür ki, Hərəkata üzv olan ölkələrdə dünya əhalisinin 55 faizi, neft ehtiyatlarının 75 faizi, təbii qaz ehtiyatlarının isə 50 faizdən çoxu cəmləşmişdir. Təşkilatın görüşünün keçirilməsinə yüksək səviyyədə ev sahibliyi etməklə yanaşı, eyni zamanda növbəti 3 il üçün təşkilata sədrliyin ölkəmizə həvalə edilməsi üzv ölkələrin beynəlxalq səviyyəli bir tərəfdaş kimi Azərbaycan dövlətinə, xalqımıza və bir şəxsiyyət kimi ölkəmizin başçısı İlham Əliyevə olan inamın və etimadın bariz nümunəsidir.

Ümumiyyətlə, son illərdə Azərbaycanın beynəlxalq nüfuzunun yüksəlməsi, onun əldə etdiyi sosial-iqtisadi nailiyyətlər dünyanın mötəbər reyting agentlikləri, beynəlxalq iqtisadi və maliyyə qurumları tərəfindən yüksək qiymətləndirilir. Belə ki, dünyanın ən mötəbər reyting agentliyi və belə adlanan “iqtisadi beyin mərkəzi” Davos İqtisadi Forumu 2018-2019-cu il üzrə hesabatlarında

Azərbaycanın Qlobal Rəqabətqabiliyyətlik İndesini 138 ölkə arasında 35-ci yerdə, Dünya Bankının nüfuzlu “Doinq Business 2020” biznes mühitinin qiymətləndirilməsi hesabatında 190 ölkə arasında 20 yerə layiq görərək dünyanın 20 ən islahatçı dövlətləri sırasına daxil etmişdir. Bu gün beynəlxalq aləmdə Azərbaycan Avrasiyada mühüm tranzit və logistika mərkəzlərindən biri kimi qəbul edilmişdir. Son bir il ərzində Çində keçirilən “Bir kəmə-r-bir Yol” Forumunda, Soçidə keçirilən “Valday klubu”-nun yığıncağında, Aşqabad şəhərində keçirilən MDB dövlət başçıları Şurasının görüşündə və digər çoxsaylı beynəlxalq yığıncaq və görüşlərdə, forumlarda Azərbaycanın iştirakı, xüsusilə bu görüşlərdə ölkəmizin başçısı cənab İlham Əliyevin ölkəmizin milli mənafeyi və siyasi-iqtisadi maraqları baxımından çoxmənalı və konkret xarakterli çıxışları bir daha sübut etdi ki, Azərbaycan bütün beynəlxalq münasibətlər sistemində layiqli tərəfdaş, xüsusilə qlobal xarakterli beynəlxalq əhəmiyyətli Avropa və Asiyanı birləşdirən Şərq-Qərb və Şimal-Cənub beynəlxalq nəqliyyat dəhlizi layihəsinin, Avropanın enerji təhlükəsizliyi layihəsinin tərkib hissəsi və əsas iştirakçılarından biri kimi xüsusi əhəmiyyətli bir dövlətdir. Dünya enerji bazarlarında neftlə birlikdə təbii qazın da statusu olduqca yüksəkdir və dünya bazarlarında alternativ enerji mənbələrindən biri kimi təbii qaza olan tələbat durmadan artır. Bu mənada Avropanın enerji təhlükəsizliyi üçün xüsusi önəm kəsb edən və hazırda inşasının ikinci mərhələsi yekunlaşmış Cənub Qaz Dəhlizi-TANAP-TAP boru qaz kəmərinin başa çatdırılması Azərbaycanın milli dəyərləri və iqtisadi maraqları daxilində Türkiyə və Avropa ölkələri ilə beynəlxalq iqtisadi münasibətlərinə yeni impuls verəcəyi gözlənilir.

### **Ədəbiyyat**

1. Azərbaycan Respublikasının milli iqtisadiyyat perspektivliyi üzrə Strateji Yol Xəritəsi. Azərbaycan Respublikasının Prezidentinin 6 dekabr 2016-cı il tarixli sərəncamı.
2. Musayeva C.Q., Tağıyev A.M. Azərbaycan iqtisadiyyatı. Ali məktəblər üçün dərs vəsaiti. Bakı: Avropa nəşriyyatı, 2018, 430 səh.
3. Vəliyev D., Əsədov A. Beynəlxalq iqtisadiyyat. Dərslük. Bakı: Avropa nəşriyyatı, 2012, 400 səh.
4. Xasbulatov R.İ. Beynəlxalq iqtisadi münasibətlər (rus dilindən tərcümə). Bakı: Zərdabi LTD, 2015, 808 səh.

UOT 330.34; 336.71

### **Qeyri-neft sektorunun inkişafı və büdcə gəlirlərinin formalaşmasında onun rolu**

*i.f.d., dos. Hüseyinov Xanoğlan Əndəlif oğlu  
Azərbaycan Kooperasiya Universiteti  
i.f.d., dos. Zərbəliyev Cəmaləddin Camo oğlu  
Azərbaycan Dövlət İqtisad Universiteti*

2015-ci ildən etibarən dünyada neftin qiymətinin aşağı düşməsi və dəyişən makroiqtisadi amillər iqtisadi islahatların keyfiyyətə yeni mərhələyə yüksəlməsini vacib etmiş, ölkədə islahatların daha müntəzəm və sistemli xarakter almasına səbəb olmuşdur. Bu məqsədlə Azərbaycan Respublikasının Prezidenti İlham Əliyevin 2016-cı il 6 dekabr tarixli fərmanı ilə təsdiq edilmiş Strateji Yol Xəritəsi 2016-2020-ci illər üçün iqtisadi inkişaf strategiyasını və tədbirlər planını, 2025-ci ilədək olan dövr üçün uzun müddətli baxışı və 2025-ci ildən sonrakı dövrə hədəf baxışı özündə əks etdirir. Yol xəritəsində bütövlükdə milli iqtisadiyyat və 11 sektor üzrə yaxın, orta və uzunmüddətli perspektivlər öz əksini tapmışdır.

Ölkə prezidenti tərəfindən iqtisadiyyatın şaxələndirilmiş formada inkişafı və ixrac potensialının artırılması mühüm bir vəzifə kimi qarşıya qoyulmuşdur. Milli iqtisadiyyatın inkişafına himayədarlığın gücləndirilməsi, daxili bazarın qorunması, azad rəqabət şəraitinin yaradılması, ixracı stimullaşdıran büdcə, vergi və pul-kredit siyasətinin yeridilməsi, investisiya mühitinin yaxşılaşdırılması, sahibkarlığın inkişafına və dövlət büdcəsinin gəlirlərində qeyri-neft sektorunun payının artmasına əlverişli şərait yaratmışdır. Vergi sisteminin təkmilləşdirilməsi özəl sektora və sahibkarlığın inkişafına şərait yaratmış, vergi ödəyicilərinin sayının artmasına və son on ildə vergi daxilolmalarının həcmində 10 dəfədən çox artmasına imkan vermişdir. 2018-ci ildə ÜDM-

nin 52%-dən çoxu qeyri-neft sektorunun payına düşmüşdür. Cari ilin 9 ayı ərzində ölkədə 58,5 mlrd. man və ya keçən ilin eyni dövrü ilə müqayisədə 2,5 faiz çox Ümumi Daxili məhsul istehsal olunmuş, qeyri-neft sektorunda iqtisadi artım 3 faizdən çox təşkil etmişdir. Bu dövrdə qeyri-neft sənayesində artım 5 faizdən, kənd təsərrüfatında isə 7 faizdən çox olmuşdur [2].

İqtisadi və sosial inkişafa maliyyə təminatının yaradılması üçün ölkəmizdə sistem xarakterli tədbirlər görülür. Bütün maliyyə mənbələri hesabına 2018-ci ildə iqtisadiyyata investisiya qoyuluşu 23.8 mlrd. man. təşkil etmişdir ki, bunun da 66.0 faizi xarici, 34%-i isə daxili investisiyalardan ibarət olmuşdur. 2018-ci ildə ölkənin qeyri- neft sektoruna yönəldilmiş investisiyaların həcmi 22,0 faiz artmışdır [3].

Bunun nəticəsidir ki, 2018-ci ildə ölkənin qeyri-neft sektorunda 46893,2 milyon manatlıq əlavə dəyər yaradılmışdır. Bu da əvvəlki illə müqayisədə 1,8 faiz çoxdur. Qeyri-neft sektorunda yaradılan əlavə dəyərin ÜDM-də xüsusi çəkisi 58,8 faiz təşkil etmişdir [3].

Büdcə prosesində başlıca məsələ Dövlət büdcəsinin gəlirlərinin formalaşmasından ibarətdir. Hazırda ÜDM-nin 23,8%-i Dövlət büdcəsinə cəlb olunur. Dövlət büdcəsinin gəlirləri ölkədə aparılan iqtisadi və sosial siyasətlə sıx surətdə əlaqədardır. Vergi daxilolmalarında qeyri-neft sektorunun payının 50%-dən çox olması dövlət büdcəsinə daxilolmalarda neft-qaz sektorunun payının azaldığını və qeyri-neft sektorundan əldə olunan gəlirlərin artdığını göstərir. Lakin bütün bunlara baxmayaraq neftdən daxil olan gəlirlər hələ də büdcə gəlirlərində mühüm yer tutur. Belə ki, Dövlət büdcəsi gəlirlərinin 2018-ci ildə 10959,0 mln.manatı və ya 48,7%-i Neft Fondundan ayırmalar hesabına formalaşdırılmışdır. Bu göstərici əvvəlki illərə nisbətən getdikcə azalsa da hələ böyük məbləğ təşkil edir [3].

Dövlət büdcəsinin gəlirlərində Neft Fondundan daxilolmaların həcmi neftin beynəlxalq bazar qiyməti nəzərə alınmaqla müəyyən edilir. Belə ki, 2016-cı və 2017-ci illərin Dövlət Büdcəsində neftin qiyməti 40 ABŞ dolları müəyyən edilmişdir. 2019-cu ildə isə neftdən gələn gəlirlərin hər barelə görə 60 dollarının büdcəyə daxil olması nəzərdə tutulmuşdur. 2020-ci il Dövlət büdcəsinin layihəsində 55 ABŞ dolları nəzərdə tutulur ki, bu da büdcəyə 11350,0 mln.man.və ya 2019-cu ilə nisbətən 14,3 mln.man. az vəsaitin daxil olmasını təmin edəcəkdir[1].

İqtisadiyyatın inkişafı ilə dövlət büdcəsinin gəlir və xərclərinin formalaşması arasında sıx asılılıq vardır. Büdcənin gəlirləri iqtisadiyyatdan formalaşdır. Bu mənada iqtisadiyyat ilkin, büdcə isə törəmədir. Lakin iqtisadiyyatdan formalaşan büdcə, digər tərəfdən iqtisadi və sosial inkişafa fəal təsir edir.

İqtisadiyyatın dinamik inkişafı və büdcə gəlirlərinin formalaşması kompleks tədbirlərin həyata keçirilməsini tələb edir. Vergilərin və gömrük rüsumlarının milli iqtisadiyyatın inkişafına təsiri digər iqtisadi vasitələr, xüsusilə pul-kredit siyasətilə kifayət qədər dəstəkləndikdə, həmçinin bu siyasət iqtisadiyyatda struktur islahatları aparılmasından dəstək aldığı halda iqtisadi artım daha da sürətlənə bilər.

İqtisadiyyatın pula tələbatının ödənilməsi iqtisadi inkişafa dinamizm gətirməyin vacib şərtlərindən biridir. İqtisadiyyatın normal inkişafı və dövlət büdcəsinin icrası üçün bu göstərici 70-80 faiz təşkil etməlidir. Qərbi Avropa ölkələrində dövriyyədə olan geniş pul kütləsinin ÜDM-yə nisbəti 80 faiz, ABŞ-da 120 faiz təşkil etdiyi halda, Azərbaycanda bu göstərici hazırda 20,0 faizə qədər təşkil edir. Göründüyü kimi bu, inkişaf etmiş ölkələrdən 4-5 dəfə aşağıdır. Xüsusilə 2015-ci ildə keçirilən devalvasiyadan sonra dövriyyədə olan pul kütləsinin həcmi xeyli azalaraq ümumi tələbin azalmasına şərait yaratmışdır. Burada əsas məqsəd pul qıtlığı yaratmaqla manatın sabitliyinin qorunmasından ibarətdir. Lakin sərt pul-kredit siyasəti qısamüddətli dövrdə özünün müsbət nəticələrini verir. Uzunmüddətli dövrdə iqtisadi fəallığı artırmaq, sosial iqtisadi inkişafa dinamizm gətirmək, xalqın rifahının daha da yüksəldilməsinə və yeni iş yerlərinin açılmasına nail olmaq pul-kredit və büdcə-vergi siyasətini təkmilləşdirməyin əsas istiqamətini təşkil etməli, pul kütləsilə ÜDM istehsalı arasında optimal nisbətin yaradılması üçün radikal tədbirlər görülməlidir.

Dünya təcrübəsi göstərir ki, etibarlı bank sistemi olmadan və əlverişli faizlərlə kreditlər verilmədən iqtisadiyyatı dinamik inkişaf etdirmək, büdcə gəlirlərini artırmaq qeyri-mümkündür. İqtisadiyyatda kredit qoyuluşu iqtisadiyyatın inkişafında və iqtisadi aktivliyin artmasında mühüm rol oynayır. Lakin son illərdə, xüsusilə 2015-ci ilə nisbətən iqtisadiyyata kredit qoyuluşunun həcmi 1,6 dəfədən çox azalmış və iqtisadiyyata kredit qoyuluşunun ÜDM-yə nisbəti 2015-ci ildəki 40,0 faizdən 2018-ci ildə 16,3 faizə düşərək 2,4 dəfədən çox azalmışdır [2]. 2015-ci ildə ölkəmizdə keçirilən devalvasiyadan sonra 15-ə qədər bankın bağlanması və kreditlərin verilməsi qaydalarında



edilən kəskin dəyişikliklər iqtisadiyyata kredit qoyuluşunun həcmində azalmaya səbəb olmuşdur. Bu da iqtisadi aktivliyə mənfi təsir edən və bank sektorunun real iqtisadiyyatın inkişafına təsirini aşağı salan amillərdən biridir.

Mərkəzləşdirilmiş kredit resurlarına görə Mərkəzi Bankın kredit təşkilatlarına verdiyi kreditin faiz dərəcəsi hazırda 9,75 faiz təşkil edir [2]. Əmanətlərin Sığortalanması fondunun müəyyən etdiyi qaydalara görə banklar sığortalanmış əmanətləri manatla 10 faizlə, xarici valyutada isə 2,5 faizlə cəlb edir. İnflyasiyanın səviyyəsini, kommersiya banklarının əməliyyat xərclərini və mənfəətini də nəzərə alsaq kreditlər 20 faizdən yuxarı başa gəlir. Digər tərəfdən bank faizinin səviyyəsinə kreditə olan tələb və təklif də əsaslı dərəcədə təsir göstərir. Bu da müəssisələrin orta rentabellik səviyyəsindən xeyli yüksək olduğu üçün sahibkarlara böyük maliyyə çətinliyi yaradır, kreditlərin vaxtında qayıtmamasına və problemlə kreditlərin artmasına səbəb olur. Nəticədə son illər problemlə kreditlərin həcmi ildən-ilə artaraq 2018-ci ildə 1585,0 mln. manata çatmışdır ki, bu da ümumi kredit qoyuluşunun 12,2 faizini, ÜDM-nin isə 1,9 faizə qədərini təşkil edir [2]. Müştərilərin borclarının ödənilməsinə dövlət tərəfindən müəyyən yardım olursa da, hələ kifayət qədər borc qalmaqda davam edir. Bu, banklara da böyük problem yaradır və onların likvidliyini aşağı salır.

Sahibkarlara Milli Kömək Fondundan aşağı faizlə verilən kreditlər isə təsərrüfat subyektlərinin maliyyə vəsaitinə olan tələbatının ödənilməsi üçün kifayət etmir. Belə ki, Sahibkarlığa Kömək Milli Fondundan 2017-cı ildə 2477 sahibkara cəmi 190 mln.man həcmində kredit verilmişdir. Verilən güzəştli kreditlərin 82.3 faizi aqrar sektorun, 17.7 faizi isə sənaye sahələrinin payına düşür. Verilmiş kreditlərin 74 faizi regionların, 26 faizi isə Bakı şəhərinin payına düşmüşdür. Bu kreditlər hesabına 3400-dək yeni iş yerlərinin açılmasına şərait yaradılmışdır

Ölkədə sahibkarlığın inkişafına dəstək mexanizminin təkmilləşdirilməsi, qeyri-neft sektorunda innovativ texnologiyalara əsaslanan yeni istehsal, emal və infrastruktur müəssisələrinin yaradılması, ixrac əməliyyatlarının maliyyələşdirilməsi, real sektora investisiya qoyuluşlarının artırılması və təsərrüfat subyektlərinin maliyyə resurslarına çıxış imkanlarının genişləndirilməsi məqsədi ilə Azərbaycan Respublikası Prezidentinin 1 avqust 2018 –ci il tarixli "Azərbaycan Respublikasında sahibkarlığın inkişafına dövlət dəstəyi mexanizminin təkmilləşdirilməsi haqqında" Fərmanı ilə Sahibkarlığa Milli Kömək fondu ləğv edilərək Sahibkarlığın İnkişafına Dəstək fondu publik hüquqi şəxs yaradılmışdır. Yəqin ki, yeni yaradılan bu qurum ölkədə sahibkarlığın inkişafına və onların maliyyə resursları ilə təmin edilməsinə əlverişli şərait yaradacaqdır.

Ölkədə maliyyə resurslarının çatışmadığı bir halda Neft Fondu öz aktivlərini aşağı faizlərlə (3,7%-lə 35 mlrd. dollar) xarici ölkələrdə yerləşdirir. Lakin Dövlət Neft Fondunun vəsaitinin idarə edilməsindən 2018-ci ildə nəzərdə tutulduğu 1216,7 mln.man əvəzinə cəmi 181,1 mln.man vəsait əldə edilmişdir [3]. Belə olan halda yaxşı olar ki, həmin vəsaitlər milli iqtisadiyyatın və sahibkarlığın inkişafına yönəldilsin. Digər tərəfdən respublikamızda xarici ölkə banklarının filiallarının açılması da sahibkarların ucuz kredit resursları ilə təmin edilməsinə və bank sektorunda rəqabətə və faizin aşağı düşməsinə əlverişli şərait yarada bilər.

Azərbaycan Respublikası Mərkəzi Bankı İdarə Heyətinin sədri E.Rüstəmovun dediyi kimi "bu gün dünyada 15 trilyon həcmində vəsait sıfır və mənfi faiz altındadır və nə daxili, nə də xarici iqtisadiyyatda özlərinə gəlir gətirən mənbə tapa bilmirlər. Burada əsas vəzifə maliyyə sektorunun bütün seqmentlərini inkişaf etdirmək və ölkəyə xarici investisiyalar cəlb etməkdir" [4].

## Ədəbiyyat

1. Azərbaycan Respublikası Nazirlər Kabinetinin 2018 ci ildə fəaliyyəti haqqında hesabatı, Bakı, 2019
2. Azərbaycan Respublikası Mərkəzi Bankının statistik bülleteni. [www.cbar.az](http://www.cbar.az) saytı
3. "Azərbaycan" qəzeti, 19 oktyabr 2019-cu il
4. Modern.az saytı

**Türk və Azərbaycan alimlərinin əsərlərində dövlət  
və onun idarəçiliyi haqda fikirlərin tədqiqi**

*i.f.d., dos. Abasova Samirə Hüseyn qızı  
AMEA İqtisadiyyat İnstitutu*

İslam dünyası alimlərinin araşdırmalarında sosial və iqtisadi məsələlər öz əksini tapmışdır. Hətta ilahi kitabımız Qurani-Kərimdə bir neçə ayədə insanların iqtisadi və sosial həyatına dair tövsiyələr dövlət quruluşunda xüsusi rol oynayır. Qurana görə Allahın yaratdığı varlıqların içində insan ən gözəli və şüura malik olanıdır. Deməli onların qurduğu hər bir iqtisadi və ya sosial birlik Qurani-Kərimdə verilmiş nümunələr əsas götürməlidir. Məhz buna görə türk müsəlman alimləri islam dininin cəmiyyət və dövlət məsələlərinə münasibətini araşdırmış və bəşər elminə davranış haqqında elmi töhfələrini bir çox Qərb ölkələri alimlərindən qabaq vermişlər.

Əl Fərabî(870-950) Bağdad hökmdarı, adı nağıllarda ədalətli və əfsanəvi hakim kimi çəkilən Harun ər –Rəşadın vəziri olmuşdur və bilavasitə dövlət işləri ilə məşğul olaraq bu məsələlər haqda da yazmışdır. Onun yazdığı “Əl Siyasəti Mədəniyyə” və “Aray Ehliil Mədinəti Fəzilə” əsərlərdə insan cəmiyyətinin ictimai-siyasi vəziyyətindən bəhs edilir. İnsanların dövlətdə cəmləşməsi təbii zərurətdir, dövlət insanların maddi və mənəvi ehtiyaclarını ödəmək üçün bir vasitədir. Onun fikrincə yaxşı və yaxşı olmayan dövlət vardır: mədəni hakimlərin idarə etdiyi kübar dövlət və qüvvətli ilə zəifin birgə yaşadığı gerçək dövlət. İdeal dövlət bir nəfərin başçılıq etdiyi və məmurları maarif və mədəniyyət sahibləri olan xilafət tipli dövlətdir. Dövləti idarə edən hökmdarın aşağıdakı xüsusiyyətləri olmalıdır:

- fiziki cəhətdən sağlam olmalı;
- danışq qabiliyyətinə malik olmalı;
- təxəyyülə, hafizəyə malik olmalı, əşyanın mahiyyətinə nüfuz etməyi bacarmalı;
- başqalarını öyrətməyə qadir olmalı;
- şəkk-şübhədən uzaq olmalı;
- yemək, içmək, cinsi münasibətdə və digər arzularında həddini aşmamalı;
- həqiqəti sevməli, yalana nifrət etməli, ədalətli olmalı;
- doğru bildiyi şeyləri həyata keçirməkdən çəkinməməli;
- çoxlu sərvəti olmalıdır [1, 87-88].

Göstərilən keyfiyyətlərin hamısının bir cəxsdə olmasına güvənməyən Əl Fərabî qeyd etmişdir ki, ideal hökmdarda heç olmazsa göstərilən keyfiyyətlərin yarısı olmalıdır.

Əl-Qəzalinin (1058-1111) fikrincə, siyasət insanı yaxşı yola sövq edən əxlaqla yanaşı durur. Ölkədə qanun-qayda hökm sürərsə, orada sağlam zehni inkişaf mümkündür və bunun üçün dövlət zəruri bir təşkilatdır. O, qeyd edir ki, siyasi təşkilat cəmiyyətin güzgüsüdür. İnsan kollektivinə aid olan çəkişmələr və hərc-mərcliyin qabağını almaq üçün vahid hüquq sistemi, vahid hakim, eləcə də sağlam və nüfuzlu başçılardan ibarət hökumətin yaradılması zəruridir. Əl Qəzali də Əl Fərabî kimi ideal dövlət başçısının keyfiyyətlərini öz əsərlərində göstərmişdir. Ona görə hökumət başçısının 6 anadangəlmə və 4 sonradan qazanılan keyfiyyətləri olmalıdır [1, 82-84]:

1. Həddi-buluğa çatmış olmalıdır.
2. Əql sahibi olmalıdır.
3. Kişi cinsinə malik olmalıdır.
4. Yaraşlıq olmalıdır.
5. Onun görmə və eşitmə orqanları sağlam olmalıdır.
6. Nüfuz sahibi olmalıdır.
7. Ədalətli olmalıdır.
8. Dini sağlam olmalı və mərəd xüsusiyyətə malik olmalıdır.
9. Əmələ gəlmiş vəziyyətlərdə düzgün hərəkət üsulu seçmə qabiliyyətinə malik olmalıdır.
10. Təhsilli olmalı və alimlərlə həmsöhbət etmə qabiliyyətinə malik olmalıdır.

Hökmdarın 2 qabarıq: 1) elmi və 2) tədbirli olmaq xüsusiyyəti olmalıdır. Hökmdar aşağıdakı əməlləri yerinə yetirməlidir:

1. Bir hadisəni qiymətləndirərkən özünü xalqın, xalqı da özünün yerinə qoymalıdır. Özünə rəva bilmədiyini təbəəsinə də rəva bilməməlidir.
2. Ehtiyac üzündən ona müraciət edən müsəlmanın arzusunun ədalətlə yerinə yetirməlidir.

3. Qənaətcil olmalı, israfçılığa yol verməməlidir;
4. Xalq ilə mülayim dolanmalıdır.
5. Qanunları izah edərkən xalqı razı salmalıdır;
6. Qanuna zidd hərəkətlərə yol verməməlidir;
7. İdarə aparatının mənfəi və ya müsbət olduğunu bilməlidir.
8. Alimlərin tövsiyyələrini nəzərə almalı, elmi inkişaf etdirməkdə onlara dəstək olmalıdır.
9. Dövlət xadimləri zülmkarlığın qabağına almalı, zalım olmasınlar deyərək orta səviyyə rəhbərlərinin işlərinə ciddi nəzarət etməlidirlər.
10. Qəzəb və intiqama sövq edən hisslər doğmasın deyərək lovgalıq və yekəxanalıq hisslərindən uzaq olmalıdırlar.

Məhəmməd Əmin Rəsulzadə yazır ki, fərdi cəmiyyət üçün çalışmağa borclu bilən Nizaminin dövləti təmsil edən hökmdarlara verdiyi tələbləri də gözdən keçirmək lazımdır. Nizaminin (1141-1209) əsərlərində qeyd olunur ki, Dövlət təmsil etdiyi cəmiyyəti bir-birini didən düşmən zümrələrin yırtıcı ehtiraslarının ixtiyarına verməməlidir. Onun ən böyük işi – varlığının hikməti – asayışı təmin etmək və ədaləti yaymaqdır. İdeal dövlətdə ağıllı hökmdar bütün işləri işbilənlərə həvalə edir. Bilikli məsləhətçilərin köməyi ilə dövlət, qocaların təcrübəsini gənclərin gücü ilə birləşdirərək fəaliyyət göstərir. Fərd dövlətə münasibətdə müəyyən vəzifələri icra etməyə borcludur. Amma fərd, hər hansı dövlətdə yalnız vəzifə daşımağa borclu deyil, həm də bir sıra hüquqlara malikdir. Padşahlara xitab edən şair “heç bir fərdə zor və lovgalıqla baxma, o da özünə görə möhtəşəmdir” – deyir. Dövlətin idarə olunmasında şair, məsləhətləşmə tərəfdarıdır. O, padşaha “rəy və tədbir sahibi olduğun məlumsa da, başqalarının rəylərinə biganə qalma!” – deyir [2].

Digər bir azərbaycanlı alimin – N. Tusinin (1201-1274) əsərlərində dövlətin maliyyə məsələləri geniş şərh olunmuşdu. O, qeyd edirdi ki, büdcənin yaradılması və idarə olunması sferasında ... işləyən dövlət qulluqçuları və məmurların da qayğısına ... qalaraq onlara ... təmin ediləcək miqdarda pul və məvacib verilməsini tövsiyə etmişdir. “Belə olduqda dövlət məmuru padşah malını mənimsəməz, üzgöranlik etməz” [3].

Nəsrəddin Tusinin sosial insan haqları ilə bağlı ideyaları həm islam, həm də social iqtisadiyyat sahəsində ilk deyilən innovative fikirdir. O, qeyd edir ki, siyasəti nəinki hökmdarın siyasi gücü və onun əlində cəmlənən maliyyə vəsaitləri ilə bağlıdır. Siyasət, həmçinin, namus və ədalət üzərində qurulmalıdır. Tusinin dövlət haqda verdiyi tərifdə siyasətin funksiyalarına sosial ədalət prinsipi də əlavə olunmuşdur [4].

“Ölkə siyasəti camaatı elə dolandırmağa deyirlər ki, bundan onların fəziləti artsın; buna füzalə siyasəti də deyilir. Qələbə siyasəti nakəs adamlar haqqında görülən tədbirlərə deyirlər, bunlara nakəslər siyasəti də deyilir. Kəramət siyasəti camaatı elə idarə etməyə deyirlər ki, bunun nəticəsində onların kəramətləri inkişaf edib artsın. Camaat siyasəti ilahi namus (ədalətli vicdan) əsasında tərtib edilmiş müxtəlif qayda-qanuna deyirlər ki, bununla camaatı idarə edərlər” [4].

Nəsimi (1369-1417) öz şerlərində hikmət, azadlıq, ədalət, insana dəyər vermə kimi keyfiyyətləri qabarıq göstərmişdir. İnsanın kamilliyə doğru inkişafını, insanın dövlətdən azad olan kamillik səviyyəsində Allaha yaxınlığını qeyd etmiş və bununla göstərmişdir ki, kamil insanın isarə olunması qeyri-mümkündür, çünki o, özünü Allaha yaxınlaşmaqla təkmilləşdirir.

Füzuli (1494-1556) öz "Rindü - Zahid" əsərində qeyd etmişdir: "...Məmləkətin işləri cahilin əlindədir, alimin tədbirlə öz güzəranını əldə etməsi ondan daha asandır. Əgər dünya işlərinin əsasları ağıllıların əlində olsa, onda cahil adamlar istedadın olmaması üzündən onu çətinliklə qəbul edərlər". O, əsərlərində orta əsr feodal idarəetmə üsul və metodlarını göstərmiş və azad insanın onların əməllərinə qarşı üsyankar davranışını bədii şəkildə vəsf etmişdir. Feodal dövlət və hökumət siyasətinin durğunluq dövrünü və orada hökm sürən ədalətsizlik, rüşvətxorluq, şərəf və islam adı ilə pərdələnən “əxlaqi” kodeksləri – rüşvətxorluq, qohumçuluq əlaqələrinə arxalanan iş qabiliyyəti olmayan. Amma tamahkarlığı ilə seçilən məmurların davranışını ifşa edirdi.

Seyid Əzim Şirvanı (1835-1888) «Rəbiül-ətfal» əsərində gənc nəslə mənəvi saflıq, əzilənlərə kömək, insanlarla yaxşı rəftar və s. kimi nəci bə əxlaqi kimi keyfiyyətləri təbliğ edir, vətən və xalq yolunda faydalı işlər görməyi dəstəkləyir. O, bir maarifçi kimi feodal-patriarxal qayda-qanunların əleyhinə çıxaraq dövlət işlərinə qarışan kor-təbii ilahiyatçıları tənqid etmişdir.

Beləliklə azərbaycan alimlərinin dövlət quruculuğu üzrə fikirlərini cəmləşdirsək aşağıdakı nəticələri əldə edirik:

1. İdeal dövlət maarifpərvər və müdriklər tərəfindən idarə olunmalıdır. Qadınlar kişilərlə birgə idarəçilikdə fəal iştirak etməlidirlər;
2. İdeal dövlət başçısı, eləcə də dövləti idarə edən məmurlar nəinki sağlam fiziki

keyfiyyətlərə, eləcə də bilik və müdriklik xüsusiyyətlərinə malik olmalıdır;

3. Dövlət başçısı çətin dövlət siyasətində müdriklərin məsləhətini dinləməlidir;

4. Dövlətlərin fəaliyyəti də insan ömrü kimidir – onlar böyüyür, inkişaf edir və süquta enirlər;

5. Dövlət məmurları büdcəni talamasınlar deyər onlara maaş ayrılmalı və bu vəsait vaxtılı-vaxtında verilməlidir;

6. İdeal dövlət kamilliyə çatmağa sövq edənlərdən ibarət olmalıdır.

7. Kamil insanın dövlət qurmağa ehtiyacı yoxdur. Çünki o, Allah səviyyəsinə qədər təkmilləşərək özü-özünü idarə edir.

### **Ədəbiyyat**

1. Abasova S.H. “Davranış elmləri” fənni üzrə məhzirələr toplusu. Bakı, Azərbəşr, 2007, 170s.

2. Rəsulzadə M.Ə. Azərbaycan şairi Nizami. Nizaminin dövlət haqqında görüşləri. [https://az.wikisource.org/wiki/Azərbaycan\\_şairi\\_Nizami/Nizaminin\\_dövlət\\_haqqında\\_görüşləri](https://az.wikisource.org/wiki/Azərbaycan_şairi_Nizami/Nizaminin_dövlət_haqqında_görüşləri)

3. Ömərov V. Nəsrəddin Tusi yaradıcılığında siyasət və insan haqlarının qarşılıqlı münasibətləri. <http://sesqazeti.az/news/kivdf/538724.html>

4. Seyidov M.N. Nəsirəddin Tusinin yaradıcılığı. Nəsirəddin Tusinin 800 illik yubileyinə həsr edilmiş Respublika konfransının materialları. Azərbaycan Beynəlxalq Universiteti. Bakı, 2001, s. 210.

UOT 330.12

### **Sənaye sahəsində işçilərin sosial müdafiəsinin yaxşılaşdırılması**

*i.f.d., dos. İsgəndərov Fərman Əlisgəndər oğlu  
Mingəçevir Dövlət Universiteti*

Azərbaycanın müstəqilliyinin bərpa olunmasının ilk dövrlərində bütövlükdə dövlətin iqtisadi sistemində əlaqələrin pozulması nəticəsində maliyyə çatışmazlığının yaranması sosial-iqtisadi sahələri iflic vəziyyətinə saldığı və demək olar ki, sahələrin fəaliyyətinin 2/3 hissəsi dayanmışdı.

Respublikamızda mövcud olan potensial ehtiyatların səfərbər edilməsi və ənənəvi sənaye sahəsi olan neft-qaz hasilatı və satışı istiqamətində aparılmış düşünülmüş iqtisadi siyasətin həyata keçirilməsi nəticəsində qısa müddətdə dövlət büdcəsinə vəsaitlərin daxil olması və onun düzgün istiqamətlənməsi iqtisadiyyatın müxtəlif sahələrinin inkişafının başlanğıcını qoydu. Eyni zamanda Azərbaycan öz xarici əlaqələrini qurdu və dünyaya inteqrasiya oluna bildi.

Bazar iqtisadiyyatına keçid Azərbaycan Respublikasının iqtisadi inkişafının sürətləndirilməsinə geniş imkanlar yaratmış və müasir dövr üçün daha zəruri olan çoxsaylı iqtisadi islahatların aparılmasını təmin etmişdir.

Araşdırmalarla əsaslandırılır ki, iqtisadi və sosial inkişafın qarşılıqlı əlaqəli və təsirə malik iki kateqoriyadır.

Sənaye sahələrində işçilərin sosial müdafiəsinin yaxşılaşdırılması məsələləri dövlətin həyata keçirdiyi sosial yönümlü tədbirlərin tərkib hissəsidir. Azərbaycan Respublikasının Regionlarının sosial-iqtisadi inkişafının 2004-2018-ci illəri əhatə edən üç beşilliklər üzrə proqramlarında sosial inkişafın təmin edilməsinə xüsusi diqqət yetirilmişdir. Belə ki, qeyd edilən müddətdə 1,5 mln-u dəiçi olmaqla 2 mln-dan artıq iş yeri yaradılmışdır. Bu göstərici də sənaye sahələrinin xüsusi çəkisi 25% çoxdur. Ötən müddət ərzində işləyənlərin orta əmək haqqı 7 dəfə artmış, yoxsulluğun səviyyəsi isə 2004-cü ildəki 44,7%-dən 2018-ci ildə 5,1% enmişdir.

Sənaye sahələrində sosial məsələlər olaraq yeni iş yerlərinin yaradılması, ixtisaslı kadrların hazırlanması, işçilərə səhiyyə xidmətinin təşkili, əmək haqqının səviyyəsi, iş yerlərinin təşkili səviyyəsi, əməyin məzmunu və yaradıcılığının yüksəldilməsi, işçilərin iş və istirahət rejiminin düzgün qurulması, mədəni inkişaf səviyyəsinin yaxşılaşdırılması və s. belə tipli məsələləri daxil etmək olar. İqtisadiyyatın inkişafının əsas hərəkətverici qüvvəsi insan kapitalı və onun yaratdığı yeniliklərdir. İnsan kapitalı deyərəkən, insanların təhsili, səhiyyə, elm, əmək şəraiti və həyat səviyyəsinin yüksəldilməsinə çəkilən xərclər nəzərdə tutulur.

Son 10 ildə sənaye sahələri üzrə orta aylıq nominal əmək haqqının artımı 3 dəfədən çox olmuşdur. Ən yüksək əmək haqqı artımı xam neft və təbii qazın hasilatı sənayesində 6 dəfə və

mədəncixarma sənayesində 4 dəfədən çox olmuşdur.

Sənaye sahələrində işçilərin sosial müdafiəsinin yaxşılaşdırılması istiqamətində həyata keçirilən tədbirlər nəticə etibarilə sənaye istehsalının səmərəliliyinin yüksəldilməsi və bunun əsasında sosial vəzifələrin müvəffəqiyyətlə yerinə yetirilməsinə yönəldilmişdir. Sənaye sahəsində istehsalın texniki cəhətdən yenidən qurulmasına göstərilən cəhdlərin başlıca məqsədi də məhz bundan ibarətdir. İşçilərin sosial vəziyyətinin yaxşılaşdırılmasına daha ciddi yanaşılmaqla kadrların ahəngdar inkişafına və mənəviyyatca daha zəngin şəxsiyyətin formalaşdırılmasının təmin olunmasına nail olunur.

Sənayenin bütün sahələrində həm sosial inkişafın, həm də iqtisadi inkişafın mənafeyi hər şeydən əvvəl əməyin şəraitində, xarakterində və məzmununda ciddi dəyişikliklər tələb edir. Məzmunlu, yaradıcı əməyə tələbat cəmiyyətin üzvlərinin rəngarəng tələbatı arasında getdikcə daha artıq dərəcədə ön plana keçir.

Elmi-texniki tərəqqi və mütərəqqi texnologiyaların yaradılması və tez-tez təzələnməsi bütün sahələrdə, o cümlədən sənaye sahələrində işçilərin sosial inkişafında ciddi dəyişiklik əmələ gətirmək meylliliyini mövcud edir. İstifadəyə meylli olduğumuz elmi-texniki tərəqqi əməyin xarakterinə çox güclü təsir göstərərək istehsal prosesində insanların mövqeyini dəyişdirir ki, bu da öz əksini əməyin məzmununda tapır. Eyni zamanda nəzərə almaq lazımdır ki, bu təsir sosial-iqtisadi şərait vasitəsilə həyata keçirilir. Buna görə də sosial-iqtisadi şəraitdən asılı olmadan nəzərdən keçirilə biləcək elmi-texniki tərəqqinin nəticələrini bazar iqtisadiyyatının spesifik şəraitinin doğurduğu nəticələrdən fərqləndirmək zəruriyyəti yaranır.

Müasir texnikanın, xüsusilə də gələcəyin texnikasının insanı ağır fiziki əməkdən, habelə yaradıcılıq məzmunundan məhrum olan eyni və həmcins əməliyyatlardan azad etdiyinin şahidi oluruq. Bu təkcə fiziki fiziki fəaliyyətə deyil, əqli fəaliyyətə də aiddir, çünki, əqli fəaliyyətdə də ədalətli və həmcins əməliyyatlara hələ də rast gəlinir. Lakin bununla eyni zamanda yaradıcı insanın rolu getdikcə yüksəlir, onun yeni texnika yaradılması, texnoloji proqramlar hazırlanması, yeni qərarlar axtarışı ilə bağlı olan funksiyalarının əhəmiyyəti artır. Beləliklə “insan amili” adlandırılan amilin çox böyük rolu özünü yeni tərzdə göstərir. Əgər müşahidələrimizi genişləndirsək və elmi düşüncəmizi yekunlaşdırsaq aydın olar ki, bazar iqtisadiyyatının fəaliyyət göstərdiyi dövrlərdə cəmiyyətdə insanlara, işçilərə sosial müdafiənin gücləndirilməsinin əsas istiqaməti yeni idealar yaratmaq, yeni elmi-texniki qərarlar və proqramlar işləyib hazırlamaq və həyata keçirməkdən ibarətdir.

Müasir işçilərin sıralarına daxil olan gənclərin artan təhsil səviyyəsinin əməyin şəraitinə və xarakterinə görə tələbləri müəyyən qədər yüksəkdir. Yaradıcı münasibətdən uzaq olan az ixtisaslı əmək müasir gəncləri cəlb edə bilməz. Əmək fəaliyyətində yaradıcılıq həvəsi yoxdursa, bunu artırılmış əmək haqqı ilə yaratmaq böyük çətinlik yarada bilər. Lakin real vəziyyəti təhlil etdikdə məlum olur ki, istehsalı artırmağın və əmək məhsuldarlığını yüksəltməyin obyektiv zəruriliyi çox vaxt əməyin məzmununun yoxsullaşmasına doğru aparır. Yəni belə hal inkişafın ənənəvi elmi-texniki üsulları çərçivəsində aparıldıqda baş verir. Hazırda Respublikamızda qeyri-neft sənayesinin inkişaf etdirilməsi iqtisadi inkişafın mühüm istiqaməti kimi qiymətləndirilir və bu istiqamətə ictimai tələbat qalır, deməli fəaliyyətin qiymətləndirilməsinə başqa səmtdən yanaşılmasına zərurət yaranır. Gələcəyin görünüşünü xəyallarla təsəvvür etmək qəbul olunmazdır. Cəmiyyətin fəaliyyətinə qoşulmağa hazırlaşan gəncləri əməyin hər cür növlərinin zəruriliyini və əhəmiyyətini dərk etməyə alışdırmaq müasir dövr üçün əsas diqqət yetiriləcək məsələlərdən hesab edilir. Eyni zamanda əməkdə dəyişiklik edilməsinin təşkili, işçilərin bir neçə peşəyə yiyələnməsi, işçilərin hazırlığının artırılması və yerlərinin dəyişdirilməsi sahəsində beynəlxalq mütərəqqi təcrübələrdən bəhrələnmək istiqaməti faydalı hesab oluna bilər. Beləliklə, eyni oxşar əmək əməliyyatlarının mənfi nəticələrini zəiflətməyə, aradan qaldırmağa imkan olur.

Sənaye sahələrinin inkişafında sosial xarakterli məsələlərdən biri də işçilərin şəxsiyyət kimi hərtərəfli inkişaf etdirilməsinə qayğı ilə yanaşmaqdır. Şəxsiyyətin inkişafında hər hansı məhdudluq, birtərəflilik, yəni yaradıcı məzmunun məhrum olan əmək bazar münasibətləri şəraitində fəaliyyətə münasib hesab edilmir. Ona görə də Respublikamızın sosial-iqtisadi inkişafının müasir mərhələsində insan amilinin daha yüksək qiymətləndirilməsi əsas qəbul edilərək, işçilərin texniki və elmi yaradıcılığının inkişafı üçün şərait yaradılır. Bu isə ölkəmizin sosial- iqtisadi inkişafının güclü sürətləndirilməsidir.

Bazar münasibətlərinin tələbləri əsasında fəaliyyət göstərən təsərrüfatçılıq prosesində sosial xarakter kəsb edən fiziki və əqli əmək arasında qarşılıqlı münasibətlərin məqsədyönlü əlaqələndirilməsidir. Müşahidələrimiz göstərir ki, əqli və fiziki əmək arasında olan fərqlər hələ də

kəskin olaraq qalır. Belə vəziyyət isə təsərrüfatçılıq fəaliyyətində bəzi hallarda problemlər yaradır.

Bu fərqləri bir sıra dolayı tədbirlərin köməyi ilə-əməyə görə bölgü mexanizmini təkmilləşdirmək, təhsil səviyyəsindəki fərqi ləğv etmək, müxtəlif məişət şəraitini bir-birinə yaxınlaşdırmaq və s. yolu ilə zəiflətmək olar. Lakin bu fərqlərin mahiyyətini, yəni əmək fəaliyyəti məzmununun müxtəlifliyindən ibarət olan mahiyyətini belə yolla aradan qaldırmaq mümkün deyildir. Bunun üçün istehsalın texniki bazasını yenidən qurmaq zəruriyyəti yaranır. Belə yenidənqurma peşə fəaliyyətinin xüsusi bir növü kimi qeyri-yaradıcı fiziki əmək kateqoriyasının sıradan çıxması ilə nəticələnər.

### Ədəbiyyat

1. [www.e-qanun.az/framework/](http://www.e-qanun.az/framework/)
2. [https://az.wikipedia.org>wiki>iqtisadi\\_inkisaf](https://az.wikipedia.org/wiki>iqtisadi_inkisaf)
3. [https://prezident.az>files>future\\_az](https://prezident.az>files>future_az)

UOT 330.15(100); 339.9:330.15

### Qloballaşma və qlobal iqtisadiyyat

*i.f.d., dos. Səmədova Ofeliya Müzəffər qızı  
Mingəçevir Dövlət Universiteti*

Maliyyə bazarlarının genişlənməsini, beynəlxalq inteqrasiya olunmuş istehsalın formalaşmasını, texnologiyanın, informasiyanın və elmi-texniki biliklərin milli sərhədlərdən kənarında yayılmasını, ümumi istehlak bazarının və ümumdünya keyfiyyət standartlarının qurulmasını, dünya ticarətinin liberallaşmasını, milli dövlətlər tərəfindən muxtar siyasət yürüdülməsi imkanlarının məhdudlaşdırılmasını özündə birləşdirən çox pilləli və çoxtərəfli proses qloballaşmadır. Qloballaşma dünyadakı ən iri sənaye müəssisələri, bank və ölkələrin davranış istiqamətini müəyyən edir.

Fikir geniş mənada dünya iqtisadiyyatı və siyasətinin bütün elementlərinin qarşılıqlı əlaqəsindən gedir. Qloballaşma dünyada baş verən inteqrasiya proseslərinin yeni etapu kimi qiymətləndirilir və bəşəriyyətin müasir informasiya texnologiyalarından istifadə edərək yeni açıq iqtisadi və siyasi məkana daxil olur. Qloballaşmanın müxtəlif aspektləri vurğulanır. Bunlardan iqtisadi, texniki, inzibati, mədəni vəsiyasi aspektləri qeyd etmək olar.

Reallıqda qloballaşma universal ola bilmədi. Qloballaşma siyasi, iqtisadi və müxtəlif proseslərin inkişafını müəyyən edir. Sonra isə bir sıra yeni prinsipləri, normaları, prosedurları müəyyən edir. Qloballaşmanın üçüncü mərhələsini qeyd etmək olar: sovet blokunun dağılması və beynəlxalq münasibətlərin biopolyar sisteminin tənəzzülü: dövlətlərin postindustrial inkişaf mərhələsinə keçməsi; dünya iqtisadiyyatının regionlaşması. Beynəlxalq münasibətlərin dəyişilməsinə də qloballaşma prosesi öz təsirini göstərir. Milli dövlətlərin rolu azalır və yeni beynəlxalq institutlaryaranır. Beynəlxalq münasibətlərin dünyadan qlobal aşağıdakı cəhətlərini aşağıdakı kimi qeyd etmək olar: qeyri dövlət faktorlarının iqtisadi potensialının artması; qeyri dövlət faktorları tərəfindən beynəlxalq münasibətlərinin sistem faktorlarının təcrid olunması; dövlətlərin daxili və xarici siyasətləri arasında olan sərhəd anlayışlarının silinməsi.

Beynəlxalq arenaya qloballaşma bir-birindən fərqlənən yeni fəaliyyət göstərən subyektlər gətirmişdir. Şərtlər daxilində qloballaşmanın iqtisadi, mədəni, maliyyə əlaqələri genişlənir məkan, zaman anlayışları yox olmağa başlayır və dünya bütöv görənəməyə başlayır.

Qloballaşma XX əsrdən başlayaraq iqtisadi sahədə inkişafının yüksək həddinə çataraq, dünya siyasi sistemini dəyişməyə başladı. Tədqiqatçıların diqqət mərkəzində qloballaşmanın bir sıra təzad ideyaları dayanır. Bu ideyalara insanların maraqları və millimaraqlar, qloballaşma və individuallığa cəhdlər, millətlərin öz müqəddəratını həlləmək, dövlətlərin daxilində mövcud olan vətəndaş stabilliyi və beynəlxalq təşkilatların daxilində olan vəziyyət daxildir.

XXI əsrin əvvəllərindən başlayaraq qloballaşma nəinki nəzəri mübahisələrin obyektinə kimi artıq sosial reallıq kimi çıxış etməyə başladı.

- Qloballaşmanın tərkibində aşağıda qeyd edilənləri görmək olar:
- mədəni, iqtisadi, siyasi və sosial əlaqələrin intensivləşməsi;

- soyuq müharibədən sonra yaranan dünya iqtisadiyyatının transformasiyası;
- Dünya iqtisadiyyatının maliyyə bazarlarının anarxiyasına istiqamətlənmiş transformasiyası;
- Amerika sisteminin dəyərlərinin triumfu;
- Ortodoksal ideologiyanı.

Qloballaşma bir çox sayda sosial, iqtisadi, mədəni, siyasi və başqa münasibətlər dünyəvi xarakter əldə edir. Eyni zamanda qloballaşma həm ölkə daxilində və həm də ölkələrarası çərçivədə qarşılıqlı təsir səviyyəsinin artmasını nəzərdə tutur. Müasir qloballaşma prosesi üçün yenilik texnoloji təşkilatçı adminstativ hüquqi sahələrə sosial əlaqələrin yayılması həmçinin yeni informasiya texnologiyası və müasir kommunikasiya şəbəkəsi vasitəsilə qarşılıqlı əlaqənin yaradılması məqsədlə daimi intensivləşməyə tendensiyasıdır. Qloballaşma müasir dünya sisteminin vacib real aspektinə çevrilmişdir. Qloballaşma bizim planetin sonrakı inkişaf yolunu müəyyənləşdirən əsas qüvvələrdən biridir. Qloballaşma iqtisadiyyatı, siyasəti sosial sferanı, mədəniyyəti, ekologiyanı, təhlükəsizliyi daxil etməklə ictimai həyatın bütün aspektlərinə toxunur. Qloballaşmanın əsas sferası beynəlxalq iqtisadi sistem (dünya iqtisadiyyatı), qlobal istehsal, mübadilə və tələbatdır.

Qloballaşma çox aspektli xarakter daşıyan bütün ölkələrin iqtisadiyyatına güclü təsir göstərir. O, xidmət və məhsulların istehsalına, işçi qüvvəsinin istifadəsinə, "fiziki" və insani kapitala qoyulan investisiyalara, bir ölkədən digərinə texnologiyaların yayılmasına toxunur. Bütün bunlar son nəticədə istehsalın effektivliyində, əməyin istehsalat gücündə və rəqabətə dözümlülükdə öz əksinin tapır. Bir çox ölkələrdə istehsal və istifadə enerji daşıyıcıların və xammalın idxalın təmin edilməsi gücündən çox asılıdır. Bir sıra ölkələrdə iqtisadi inkişafın təmin edilməsi üçün kapitalın və tələbat məhsullarının bəzən ixtisaslaşmış işçi qüvvəsinin idxalına ehtiyac duyurlar. Belə beynəlxalq münasibətlər maliyyə axınlarının və xidmətlərin, beynəlxalq yük daşınma şəbəkələrinin və rabitənin aktivləşməsinə tələbdir.

Qloballaşmanın bir üstünlüyü - qiymətlərin dəyişməsinə, köhnələrin ixtisarına səbəb olan istehsal müstəvisində qənaət bu da dözümlü iqtisadi artıma səbəb olur. Qloballaşmanın üstünlüyü hər bir tərəfi qane edən sərfəli müstəvidə olan ticarət baxımından uduşla əlaqəlidir. Bu təmində ayrı-ayrı şəxslər, şirkətlər, təşkilatlar, ölkələr, ticarət ittifaqları və hətta bütöv qitələrdə çıxış edə bilər.

Qloballaşma dünya müstəvisində yeniliyin arası kəsilməz tətbiqin xeyrinə rəqib təzyiqi, öndər texnologiyanın yayılması və dünya səviyyəsində istehsalın rasiyonlaşması nəticəsində əmək istehsalının yüksəlməsinə gətirib çıxara bilər.

### **Ədəbiyyat**

1. Əliyev H. Müstəqilliyimiz əbədidir. I-XIII kitablar. Bakı, 1996-2005.
2. Əliyev İ. Azərbaycanda demokratiyanın inkişaf yolu dönməzdir. Dırçəliş- XXI əsr., 2003
3. Abbasbəyli A. Azərbaycan müasir dövrdə. Bakı, 1998
4. Aslanov E. Yeni dünya nizamı və milli inkişaf. Bakı, 2006
5. Aslanova R.N. Qloballaşma və mədəni müxtəliflik. Bakı, 2004
6. Şükürov A.M. Qloballaşma: mahiyyəti, perspektivləri. Bakı, 2001
7. Клелаякий Л. Глобализация и национальные интересы. Международные жизнь. 2000

УДК 631.1

### **Анализ и оценка формирования человеческого капитала в аграрном секторе Азербайджана**

*д.ф.э., доц. Имамвердиев Эхтибар Аскер оглы  
диссертант Гасымов Гасым Назир оглы  
Азербайджанский Государственный Аграрный Университет*

В современных постиндустриальных условиях на развитие экономики, прямое влияние оказывают знания, умения, навыки и качество человеческих ресурсов. На наш взгляд, это одни из решающих факторов устойчивого экономического роста в сельском хозяйстве

республики.

Следовательно, изучение проблем, связанных с повышением эффективности использования такого факторного ресурса как труд, реализующегося в современных условиях в форме человеческого капитала, является актуальным для аграрного сектора Азербайджана.

Общеизвестно, что человеческий капитал подтвержден влиянию научно-технического прогресса, знания устаревают, постоянно нужно работать над повышением квалификации и совершенствовать свои знания, идти в ногу с требованиями современности и рынка. Здесь следует привести слова Пророка Мухаммеда: «Учиться от рождения до смерти». Это положение актуально и в современных условиях.

Для человеческого капитала характерен закон снижающейся предельной отдачи: по мере роста знаний и навыков каждое следующее приращение человеческого капитала делает все меньший вклад в увеличение производительности и эффективности труда.

Исходя из этого, анализ и оценка человеческого капитала являются важнейшим условием роста эффективности производства в любой сельскохозяйственной организации.

Одна из актуальных социально-экономических проблем аграрного сектора - это обеспечение качественного воспроизводства трудовых ресурсов. Решение данной проблемы вызывает необходимость разработки и реализации адаптивных моделей формирования человеческих ресурсов, способных обеспечить конкурентоспособность аграрного сектора Азербайджана и, как результат, рост доходов, что будет способствовать повышению уровня и качества жизни сельского населения.

Для Азербайджанской Республики характерен демографический рост. Население увеличивается ежегодно примерно на 100-120 тысяч человек. С 2009 года по 2018 год численность занятых в сельском хозяйстве Азербайджана увеличилась и составляет в настоящее время 36% от всего количества занятых в экономике[1]. С очень большим сожалением отмечаем, что сельское население мигрирует в города, что приводит к обезлюдению многих сельских территорий, утрате традиционного образа жизни, культуры и традиций населения.

В настоящее время на рынке труда в сельской местности Азербайджана создаются тысячи рабочих мест, особенно в хлопководстве, табаководстве, законоводстве и других отраслях. Возникло серьезное противоречие между потребностью в высококвалифицированных, эрудированных, творчески мыслящих, деловых и инициативных специалистах и созданием экономических, социальных и организационных условий для привлечения и рационального их использования в сельском хозяйстве.

Исходя из этого, важным фактором повышения эффективности производства на сельскохозяйственных предприятиях является качественное формирование кадрового состава предприятия. Именно поэтому, на сегодняшний день, реальным источником обновления кадров в сельском хозяйстве является сельская молодежь.

Молодые специалисты более склонны к использованию инновационных методов в аграрной сфере. Однако, как показывают исследования, молодежь, как потенциальная рабочая сила, слабо заинтересована в работе именно в сельском хозяйстве.

Современная молодежь имеет свою систему потребностей, у них свои ценности, которые отличаются от потребностей и ценностей предыдущих поколений. Для предыдущих поколений важнейшими потребностями были стабильность и материальная обеспеченность. У большей части нынешней молодежи потребности и возможности их реализации совершенно другие. Развитие информационно-коммуникационных технологий (ИКТ) и глобализация экономики привели к тому, что у молодого поколения появилась возможность заниматься интересными проектами, хорошо зарабатывать, не привязываясь к жесткому графику работы.

Таким образом, согласно требованиям современности, при поиске рабочего места молодое поколение, как рационально действующий экономический агент, стремится к максимизации полезности. Это означает выбор наиболее благоприятного сочетания множества факторов: формы организации труда и условий его оплаты, размера заработной платы, характера труда и т.д. Обычно они долго не задерживаются на одном рабочем месте, ищут работодателя, который предоставит им такие условия работы, которые позволяет им самовыражаться полностью.



Исходя из этого, сельскохозяйственные предприятия, разрабатывая систему привлечения молодых сотрудников, должны, в первую очередь, апеллировать к индивидуальным особенностям и потребностям молодежи. Таким образом, индивидуальный подход к стимулированию сельской молодежи становится обязательным требованием.

В общей численности населения Азербайджана доля молодежи составляет 31,0% (3,2млн.чел.), среди сельского населения - 28,0% (1,4 млн. чел.). На долю молодежи (до 30 лет) приходится 400 тыс. чел. от общего числа занятых в экономике Азербайджана[2].

В структуре распределения молодежи, работающей в сельском хозяйстве Азербайджана, преобладающую долю составляет категория рабочих кадров более 70%. Поэтому каждой сельскохозяйственной организации необходима эффективная кадровая и мотивационная политика, в рамках которой важным фактором, способствующим формированию эффективного кадрового потенциала в сельском хозяйстве является подготовка, переподготовка и повышение квалификации работников.

Анализ динамики развития сельскохозяйственного образования в Азербайджане показывает, что за 2010-2018-е годы выпуск специалистов аграрного профиля с высшим образованием уменьшился. Достаточно отметить, что в 2018-ом году выпущено всего лишь 4 агронома. Однако, на основе очень большой поддержки государства прием по 11 сельскохозяйственным специальностям (агрономия, почвоведение, экология, ветеринария, мелиорация и т.д.) ведется по государственному заказу, т.е., за обучение этих студентов платит государство. Количество таких студентов составляет более 900 человек. Отметим, что количество выпускников со средним специальным сельскохозяйственным образованием также уменьшилось.

Основным образовательным учреждением подготавливающим специалистов сельского хозяйства в республике является АГАУ (Азербайджанский государственный аграрный университет). Он обладает хорошей материально-технической базой и кадровым потенциалом.

Образованный в 1929 году, АГАУ является современным высшим учебным заведением сельскохозяйственного профиля. На факультетах агрономия, агротехнология, инженерная, аграрная экономика, агробизнес и управление, ветеринарная медицина и зооинженерия на уровнях бакалавриата и магистратуры на азербайджанском, русском и английском языках получают образование более 5000 студентов. В ближайшие годы количество студентов намечено довести до 10 тысяч[3]. Начиная со следующего учебного года университет в своем колледже будет осуществлять подготовку суббакалавров (специалистов со средним-специальным образованием).

Для улучшения обеспечения молодыми специалистами сельских регионов, особенно удаленных и горных мест, предлагаем на базе АГАУ организовать подготовительные курсы и принимать на эти курсы только по рекомендации РОНО (районных отделов народного образования) с последующим поступлением в университеты. Образование на этих курсах должно быть на основе госзаказа. На курсах могут обучаться на платной основе все желающие.

Таким образом, анализ и оценка формирования человеческого капитала в аграрном секторе Азербайджана показали на наличие определенных проблем в этой области. Безусловно, что решение этих проблем будет способствовать эффективному развитию сельского хозяйства и АПК в целом.

## Литература

1. [www.stat.gov.az](http://www.stat.gov.az)
2. [www.prezident.az](http://www.prezident.az).
3. Азербайджанский государственный аграрный университет. Справочник Гянджа, 2018

## Müəssisələrin idarəetmə sistemində daxili audit xidmətinin rolu

*i.f.d., dos. Qədimli Nüşabə Astan qızı  
Mingəçevir Dövlət Universiteti*

Ulu öndər Heydər Əliyev tərəfindən “Dövlət nəzarəti sisteminin təkmilləşdirilməsi və sahibkarlığın inkişafı sahəsində süni maneələrin aradan qaldırılması haqqında” 1999-cu il 7 yanvar tarixli fərmanın imzalanması, respublikada beynəlxalq təcrübəyə uyğun daxili nəzarət sisteminin formalaşdırılması və daxili auditin tətbiqinə imkan yaratdı.

Respublika iqtisadiyyatının inkişafı, dünya iqtisadi sistemində inteqrasiyanın sürətləndirilməsi, müəssisə və təşkilatlarda idarəetmənin səmərəliliyinin yüksəldilməsi beynəlxalq standartlara əslənən müstəqil, obyektiv, təminatverici və məsləhətverici fəaliyyətin - daxili auditin təşkilinə və həyata keçirilməsinə tələbatı artırdı. Bu məqsədlə ölkədə daxili auditor peşəsinin yayılması və inkişaf etdirilməsi, daxili audit standartlarının, normalarının işlənilib hazırlanması, təkmilləşdirilməsi, daxili auditorların peşə müstəqilliyinin təmin edilməsi, mənafeələrinin qorunması, peşakarlıqlarının artırılması məqsədlərinə xidmət edən Beynəlxalq Daxili Auditorlar İnstitutunun “Audit-Azərbaycan” bölməsi yaradıldı.

Daxili auditor yoxlamaları təsərrüfat subyektinin müvafiq idarəetmə orqanı və ya Audit Komitəsi tərəfindən təsdiq edilmiş iş planına uyğun olaraq, qanunvericilik, düzgünlük, obyektivlik, məxfilik və peşəkar səriştəlilik kimi auditor fəaliyyətinin təməl prinsiplərinə, daxili audit xidmətinin əsasnaməsinə, Beynəlxalq Daxili Auditorlar İnstitutu tərəfindən müəyyən edilmiş peşə standartlarına və etik normalara, təlimatlara və qaydalara riayət etməklə həyata keçirir.

Daxili audit təkcə pozuntuların qeydə alınması və onların aradan qaldırılmasına nəzarətin həyata keçirilməsi ilə məhdudlaşmır. O, hər şeydən əvvəl, xidməti səmərəli təşkil edərək, aşkara çıxarılmış kənarlaşmaların səbəblərini müəyyən etməklə, yoxlanılan obyektə işlərin yaxşılaşdırılmasına dair konkret təkliflərin və tövsiyələrin işlənilib hazırlanmasına imkan verir, təsərrüfat subyektinin fəaliyyətinin inkişafına və səmərəliliyinin yüksəldilməsinə yönəldilmiş risklərin idarə olunması, nəzarət və idarəetmənin səmərəliliyinin qiymətləndirilməsi və inkişafına sistemli yanaşmaqla təsərrüfat subyektinə öz məqsədlərinə nail olmaqda köməklik edir.

Yəni daxili audit müəssisə və təşkilatlarda qəbul edilmiş idarəetmə qərarlarının əsaslılığını və səmərəliliyini qiymətləndirmək, nöqsan və çatışmamazlıqları, kənarlaşmaları aşkara çıxarmaq, maliyyə-təsərrüfat fəaliyyətində risklərin aradan qaldırılması, azaldılması və idarə olunması üzrə müvafiq qərarların qəbul edilməsi üçün rəhbərliyi vaxtında məlumatlandırmaq məqsədilə müəssisə və təşkilatların işinin müntəzəm müşahidə edilməsi və yoxlanması sistemidir.

İnkişaf etmiş ölkələrinə daxili audit yoxlamaları müəssisə və təşkilatlarda, xəstəxanalarda, bələdiyyələrdə, sənaye şirkətlərində və s. işləyən auditorlar tərəfindən həyata keçirilir. Özəl sektorda daxili audit dövlət auditindən fərqlənir. ABŞ-da dövlət auditorları konqresinin orqanı olan baş büdcə-nəzarəti idarəsi mühasibat uçotunun, auditor yoxlamalarının və bu sahələrdə tədqiqat işlərinin təşkili ilə məşğul olur, departamentlərdə, agentliklərdə, federal hökumət proqramlarında konqresin qanunlarının yerinə yetirilməsinin və iqtisadi proqramların həyata keçirilməsinin mümkünliyünün auditor yoxlamalarını aparır. Şirkətlərin daxili auditorları öz fəaliyyətlərində firmadaxili audit standartları ilə yanaşı Baş büdcə-nəzarəti idarəsi tərəfindən hazırlanan dövlət audit yoxlamaları standartlarından da istifadə edirlər.

Hazırda təsərrüfat subyektlərinin bir-biri ilə iqtisadi və hüquqi münasibətləri yuxarı təşkilatlar və dövlət orqanları tərəfindən tam həcmdə tənzimlənmədiyi üçün müəssisələrin maliyyə-təsərrüfat fəaliyyətlərinə kənar nəzarətdən təcridən daxili nəzarətə keçmək daha məqsədəuyğundur. Nöqsan və çatışmazlıqları aradan qaldırmaq üçün ilk növbədə onları yaradan səbəbləri aşkar etmək lazımdır.

Müasir şəraitdə mövcud qanunvericiliyin pozulmasına gətirib çıxaran bütün səbəbləri aşkar edən müfəttişlər ilə müqayisədə müəssisələrin maliyyə hesabatını təhrif edən, ödəmə qabiliyyətini aşağı salan və müəssisənin maliyyə vəziyyətini pisləşdirən səbəbləri, istehsal və maliyyə-təsərrüfat fəaliyyətinin təşkilinin yaxşılaşdırılması üzrə ehtiyatları aşkar edən daxili auditorlara daha çox tələbat vardır. Müəssisələrin rəhbərləri çox əminliklə inanırlar ki, daxili audit bölmələri müəssisənin xüsusi məsləhətçisi və idarəetmənin ayrılmaz elementidir. Bu bölmələr müəssisə və təşkilatların

fəaliyyətlərini risklərə yönəldir, eyni zamanda digər müxtəlif strateji vəzifələrin öhdəsindən gəlməkdə - idarəetmə qərarlarının qəbul edilməsi üçün maliyyə informasiyalarının gerçəkliyinin təmin edilməsində, buraxılan məhsulun (görülən işin, göstərilən xidmətin) keyfiyyətini yüksəltmək məqsədilə resurslardan effektiv istifadə olunmasında, əməyin məhsuldarlığının və istehsalın rentabelliyyətinin yüksəldilməsində rəhbərliyə köməklik göstərirlər.

Respublikada daxili audit xidmətinin təşkilində maliyyə institutlarının yaradılmasına və fəaliyyətinə xüsusi diqqət yetirilir. Bu da icra orqanında bəzi çətinliklər yaradır. Müəssisələrdə daxili audit bölmələrinin yaradılmasında səhvlərə yol verilməsinin qarşısını almaq üçün: bölmə haqqında əsasnamə hazırlamaq (bütövlükdə bölmənin vəzifələri, səlahiyyətləri diapazonu və sərəhədləri, məqsədləri, strukturu, tabeçiliyi, məsuliyyəti); strateji plan hazırlamaq (müəssisənin ümumi strategiyası daxili nəzarət sistemlərinin bütün elementlərinin qüsursuz işlənməsinə nail olmaq); ilkin plan (müəssisənin ümumi strategiya məqsədlərinə nail olması üçün müxtəlif tədbirlə, onun fəaliyyətinin fasiləsizliyini, aktivlərinin saxlanılmasını təmin etmək); strukturu müəyyən etmək (işçilərin sayının ixtisarlaşdırılması istiqamətlərinin müəyyən edilməsi, səlahiyyətlərin bölüşdürülməsi); işçilərə olan tələbləri müəyyən etmək (təcrübə, ixtisaslar, peşə komponenti və texniki yeniliklər, işçilərin ixtisaslaşdırılması sahələrinin qiymətləndirilməsi); peşə standartlarını qəbul etmək (məcburi gözlənilməli olan əsas istiqamətlər və qaydalar, müstəqillik, obyektivlik, peşəkarlıq standartları); kənar auditlə əməkdaşlıq (kənar müstəqil auditin nəticələrini qiymətləndirmək, auditor təşkilatları ilə əməkdaşlıq sahəsində razılaşma, planları razılaşdırmaq, işlərin koordinasiyası); inzibati siyasəti işləyib hazırlamaq (büdcəni müəyyən etmək, ştat cədvəlini tərtib etmək, ixtisasların yüksəldilməsini təşkil etmək, firmadaxili nəzarət metodikasını tərtib etmək, heyətin işini qiymətləndirmək); hesabat strukturlarını yaratmaq (müxtəlif qruplarda istifadəçilərə olan tələblərin uçotu, sənəd dövriyyəsi, qrafiki və sxemi, sənədləşdirilmələrin tərkibi, onun saxlanılması qaydası) tədbirlər sistemi müəyyənləşdirilməlidir.

Daxili audit xidməti dedikdə təşkilatın ştatında olan, onun maliyyə-təsərrüfat fəaliyyətini və hərəkətlərini müstəqil surətdə təhlil edən və qiymətləndirən bölmə yaxud məsul şəxs nəzərdə tutulur və bütün səviyyələrdə rəhbərliyə, eyni zamanda böyük dərəcədə icra orqanına xidmət etməkdir.

Təşkilatın daxili audit xidmətinin müstəqilliyinin təmin edilməsi çox vacibdir. Daxili auditor dövlət nəzarət orqanının işçisi deyil, yoxlanılan struktur bölmələrindən asılı deyil, yalnız işlədiyi müəssisənin icra orqanının rəhbərinə yaxud icra orqanı tərəfindən müəyyən edilən vəzifəli şəxsə tabedir və daxili audit standartları və normalarına riayət etməlidir.

Daxili audit bölməsi üçün strateji planın hazırlanması, müəssisədə nəzərdə tutulan məqsədlərə nail olmağa yaxından kömək edir. Daxili auditin aparılması müəssisənin strateji vəzifəsi deyildir. Bu icra orqanına göstərilən xidmətdir ki, o da müəssisəyə onun faktiki və strateji məqsədlərə nail olmasına köməklik edir. Daxili auditin bu mahiyyəti nəzərə alınmaqla daxili audit xidmətinin strateji planında son beş il ərzində proqnozlaşdırılan dəyişikliklərə, qoyulan məqsədlərə nail olmaqda müəssisənin gücünə ehtimal olunan təsirinə xüsusi diqqət yetirilməlidir. Strateji planda daxili auditin dolaylı vəzifləri əks olunur. Məsələn, şöbənin işi əməliyyatların, daxili nəzarət sisteminin, maliyyənin auditinə və yaxud ola bilsin ki, bütün göstərilən üç aspektə birgə yönəldilmişdir.

Daxili audit xidmətinin strateji planı bir neçə suala cavab verməlidir: müəssisə öz fəaliyyət istiqamətində hansı əsas dəyişiklikləri aparacağı nəzərdə tutur, bu dəyişikliklərlə əlaqədar özünün məqsədlərini, strukturunu yaxud digər aspektlərinin dəyişdirilməsini planlaşdırırmı, fəaliyyət göstərdiyi bazarlarda məhsul və xidmətləri təqdim edən rəqiblərlə münasibətlərdə, qiymətdə qoyma yaxud məsrəflər üzrə qərarlarda dəyişikliklər gözlənilirmi, texnoloji dəyişikliklərin nəticələri müəssisənin daxili və xarici aqibətinə təsiri necə olacaq və s.

Daxili audit bölməsinin səlahiyyətləri və vəzifələri müəyyən edildikdən, strateji plan hazırlandıqdan sonrakı mərhələ, auditin ilkin planının hazırlanmasıdır. Auditor tərəfindən yoxlanılan fəaliyyət sahələri və bu sahələrin hər biri üçün sərf edilən güclərin həcmi müəyyən edildikdən sonra tez-tez risklərin qiymətləndirilməsi və itkilərin ehtimalının təhlili modellərindən istifadə olunur. Risklərin qiymətləndirilməsi modelini quran zaman diqqəti cəlb edən bütün amilləri sadalamaq çox mürəkkəbdir. Lakin daxili audit bölməsini qiymətləndirməli olan ümumi parametrlər vardır ki, biznes-risk - konkret bazarlarla, müştərilərlə, məhsul və xidmətlərlə bağlı olan risk; idarəetmə riski - rəhbər mövqə tutan idarəetmə heyətinin sərəştəliliyi və təcrübəsi; auditin tarixi - kənar auditorlar tərəfindən əvvəllər aparılan auditlərin nəticələri; texnoloji risk - texniki dəyişikliklərlə əlaqədar olaraq fəaliyyətlərinin əlaqələndirilməsi dərəcəsi; fəaliyyətin nəticələri -

nəzərdə tutulan planların yerinə yetirilməsində bölmənin nailiyyətləri və qarşıdakı dövrlərdə vəzifələri; ölçü - bütün təşkilatla müqayisədə bölmənin həcmi; nəzarət sistemi riski - bölmə tərəfindən istifadə olunan daxili nəzarət sisteminin etibarlılığı və stabilliyi.

Baxılması zəruri olan növbəti məsələ daxili audit bölməsinin təşkilati strukturunu müəyyən etmək, təcrübəsini və bölmənin gələcək işçilərinin ixtisaslarını qiymətləndirməkdir. Buna görə də bölmədə işçilərin ixtisasları məsələsinə xüsusi fikir verilməli və audit planının yerinə yetirilməsi üçün əsas diqqəti peşəkar səriştəli və tam hazırlıqlı, bilikli auditorlara yönəltmək məqsədəuyğundur.

Daxili audit bölməsi özünün vəzifələrini yerinə yetirməklə yanaşı, onun informasiyalarından istifadə edən, əldə edilən informasiyanın növünə görə, müxtəlif qrupların səhmdarların (iştirakçıların, üzvlərin) ümumi yığınağı, direktorlar şurası (müşahidə şurası), icra orqanı, müstəqil auditor firmaları və müxtəlif dövlət orqanlarının tələbatlarına da cavab verməlidir. Hər bir qrupun spesifik tələblərinə cavab vermək üçün hesabat sistemini və informasiyaların verilməsi strukturunu, daha sonra müvafiq peşə standartlarını hazırlamaq məqsədəuyğundur. Direktorlar Şurası, İcra orqanı və daxili auditorlar özləri müstəqillik obyektivlik, peşəkarlıq, işin həcmi və icra metodlarını əks etdirən standartları, habelə bölmələrin idarə edilməsi prinsiplərini müəyyən etməlidir. Sonrakı mərhələdə kənar auditorlarla görüşmək və öz nəticələrini onlarla müzakirə etmək tələb olunur. Daxili auditin müvəffəqiyyətlərini müəyyən edən vacib amillərdən biri də müstəqil auditorlarla informasiyalardan istifadə edən qruplardan biri ilə razılaşma və əməkdaşlıqdır. Bu cür müzakirənin hər şeydən əvvəl informasiya mübadiləsidir.

Daxili auditin təşkili üzrə görülən işi, cari və gələcək planları, daxili və kənar auditorların diqqətini cəlb edən fəaliyyət dairəsi, auditor işlərinin bölgüsü və əlaqələndirilməsi, müstəqil auditorların məsləhətləri kənar auditor təşkilatları ilə birgə təhlil edilməklə qiymətləndirilməlidir. Müəssisənin daxili audit bölməsinin adekvat işləməsi üçün, müəssisənin digər bölmələrində olduğu kimi daxili audit bölməsində də büdcə və hesabat, ştat cədvəli, heyətin təhsili və ixtisaslarının artırılması, heyətin işinin qiymətləndirilməsi metodikasını özündə əks etdirən prosedur qayda hazırlanmalıdır. Daxili auditin hesabatı icra orqanının rəhbərinin diqqətini hər hansı bir problemə cəlb etməlidir. Bu məqsədlərə nail olmaq üçün hesabat düzgün, dəqiq, aydın və vaxtında təqdim edilmiş olmalıdır. Yoxlanılan obyektlər müxtəlif olduğuna və idarəedənlərin qabiliyyətləri və maraqları fərqləndiyinə görə daxili auditin hesabat formaları da standart ola bilməz. Kənar auditorların hesabatlarında yazılan məsələlərdən fərqli olaraq daxili auditorların hesabatlarında verilən məsələlər yoxlanılan struktur bölmələrin rəhbərlərindən yaxud digər vəzifəli şəxslərdən daxili auditorların məsləhətlərinə rəsmi cavab olanadək müzakirə olunur. Onların verdikləri cavabda hansı məsləhətlərin yerinə yetirildiyi və hansıların səmərəsiz olması göstərilməlidir. Ancaq yazılı cavab alındıqdan sonra auditor yoxlamasını başa çatmış hesab etmək olar.

Beləliklə, yuxarıda qeyd edilənləri nəzərə alaraq, tam əsasla demək olar ki, müəssisələrin idarəetmə sistemində daxili audit xidmətinin çox böyük rolu vardır. Daxili audit xidməti müəssisənin maliyyə-təsərrüfat fəaliyyətində baş verə biləcək nöqsan və çatışmamazlıqları əvvəlcədən aşkar etməkdə və onların aradan qaldırılması üzrə tövsiyələrin verilməsində və müvafiq qərarların qəbul edilməsində böyük əhəmiyyətə malikdir. Ona görə də müəssisələrdə daxili audit xidmətinin səmərəli təşkilinə daima diqqət yetirilməli və bu sahədə xarici ölkələrin təcrübəsi öyrənilib tətbiq edilməlidir.

## Ədəbiyyat

1. Abbasov Q.Ə. İdarəetmə uçotunun təşkili prinsipləri, Bakı-2014
2. "Daxili audit fəaliyyətinin təməl prinsipləri" Bakı - 2006
3. "Daxili audit standartları" Bakı – 200, Azərbaycan Milli Ensiklopediyası nəşriyyatı
4. "Daxili audit. Qanunvericilik və normativ sənədlər" Bakı - 2007
5. Джек К. Робертсон "Аудит" 1993 М.:
6. Novruzov V., Qənizadə R., Nəsibova L., Əliyev M. "Daxili audit. Tədris-praktika vəsaiti" Bakı - 2002

## **Aqrar sferada alternativ iqtisadi inkişaf modelinin formalaşdırılmasının zəruriliyi**

*i.f.d, dos. Əmrahov Vahid Tofiq oğlu  
Azərbaycan Dövlət Aqrar Universiteti*

Kənd təsərrüfatının inkişaf etdirilməsi üzrə beynəlxalq təcrübə göstərir ki, ölkənin aqrar sahə məhsulları ilə özünü təmin etmə səviyyəsinin yüksəldilməsi, idxal asılılığının aradan qaldırılması və idxalın ixracla əvəzlənməsinə nail olunması həlli vacib olan ən əhəmiyyətli məsələlərdəndir. Son illər qeyd edilən istiqamətlərdə bir sıra tədbirlər – müvafiq dövlət proqramlarının, strateji yol xəritələrinin, təsərrüfatçılığın yeni formalarının inkişafını nəzərdə tutan qanunvericilik sənədlərinin qəbulu və s. həyata keçirilsə də ənənəvi iqtisadi inkişaf modellərinin üstünlük təşkil etməsi halları hələ də müşahidə edilməkdədir. Belə şərait təbii olaraq bir sıra məhsul növləri üzrə məhsuldarlığın və istehsal olunan məhsulların rəqabət qabiliyyətinin aşağı olmasını, təklif olunan iş və xidmətlərin keyfiyyətinin və qiymətinin müəyyən hallarda istehsalçıların iqtisadi maraqlarına uyğun gəlməməsini, bəzi təsərrüfatçılıq strukturlarında resurslardan istifadənin səmərəliliyinin qeyri-qənaətbəxş səviyyəsini, təbii-iqlim amillərinin təsirinə kifayət qədər məruz qalan kənd təsərrüfatında risklərin qiymətləndirilməsi, mənfi təsirlərinin azaldılması və ya nəticələrinin aradan qaldırılması mexanizmlərinin zəif inkişafını şərtləndirən əsas amilə çevrilir. Qeyd edilənlər aqrar siyasətdə iqtisadi cəhətdən əsaslandırılmış yeni yanaşmaların, daha müasir və alternativ inkişaf modelinin formalaşdırılmasını və tətbiqini əhəmiyyətli şəkildə ortaya qoyur [2].

Beynəlxalq təcrübə göstərir ki, kənd təsərrüfatında yeni iqtisadi inkişaf modeli ilk növbədə özündə yüksək keyfiyyətli məhsul istehsal etmək üçün innovativ texnologiyalardan davamlı şəkildə istifadəni önə çəkir. Alternativ iqtisadi inkişaf siyasətinin formalaşdırılması və həyata keçirilməsi təkcə daxili tələbatın ödənilməsini təmin etməyə, idxaldan asılılığı aradan qaldırmağa hədəflənmir, eyni zamanda istehsalçıları daha səmərəli və rəqabət qabiliyyətli istehsala, beləliklə ixrac meylli alternativ məhsullar istehsalına təşviq etməklə onların daha çox gəlir əldə etməsinə zəmin yaradır. Eyni zamanda qeyd etmək lazımdır ki, kənd təsərrüfatında alternativ istiqamətlərin formalaşdırılması prosesi yalnız keyfiyyətə yeni bir məhsul istehsalını və yaradılmasını deyil, bu sahə ilə əlaqəli fəaliyyət göstərən sferalarda elm və texnologiyanın nailiyyətlərinin iqtisadi təcrübədə tətbiqinin genişləndirilməsini də özündə ehtiva edir [3].

Qeyd edilənlərə əsaslanaraq kənd təsərrüfatında elm və texnoloji yeniliklərin qarşılıqlı və genişmiqyaslı istifadəsini təmin edəcək aşağıdakı amilləri fərqləndirmək olar:

- elmi-texniki yenilikləri tətbiq edən kənd təsərrüfatı müəssisələrinin daha geniş təbəqəsinin formalaşdırılması;
- kənd təsərrüfatının elmi potensialının qiymətləndirilməsini həyata keçirməklə əsas hədəflərin perspektivli elm sahələrinə yönəldilməsi;
- kənd təsərrüfatı istehsalçılarının potensial yenilik istehlakçılarını və mövcud elmi nailiyyətlərin həyata keçirilməsi imkanlarının müəyyənəşdirilməsi;
- məsləhət-informasiya xidməti sisteminin yaradılması ilə yenilikləri mənimsəyə biləcək müəssisələrə elmi-texniki yeniliklərin nəticələrinin ötürülməsinin təmin edilməsi və s.

Göründüyü kimi, kənd təsərrüfatının müasir vəziyyəti elmi və texnoloji yeniliklərə əsaslanan alternativ iqtisadi inkişaf modelinin – qarşıya qoyulmuş məqsədlərə çatmaq üçün daha müasir və alternativ strategiyaların hazırlanmasını tələb edir. Alternativ iqtisadi inkişaf modelinin hazırlanması da müəyyən məsələlərin nəzərə alınmasını tələb edir:

- elmin və texnologiyaların inkişafına təsir edən obyektiv meylləri nəzərə alır;
  - müxtəlif iqtisadi və iqtisadi-riyazi metodlarından istifadə olunur - ekspert qiymətləndirmələri, planlaşdırma, proqnozlaşdırma, ekspert müzakirələri və s.;
  - müxtəlif sosial təbəqələrin - iş adamlarının, elmi və dövlət qurumlarının uzunmüddətli proqnozların, inkişaf strategiyalarının işlənilməsində fikir və ideyalarına nəzərə alır;
  - elmi-texniki yeniliklərin nəticələrinin istehsalatla koordinasiyasını və uzlaşdırılmasını təmin edir;
  - elmi-texniki yeniliklər iqtisadi və sosial nailiyyətlərlə əlaqəli şəkildə qiymətləndirilir və s.
- [1].

Kənd təsərrüfatının alternativ iqtisadi inkişaf modelinin formalaşdırılması və tətbiqi ilə bağlı aqrar siyasətin strateji prioritetlərinə daxildir:

- elmi və texnoloji yeniliklərin tətbiqində marağı olan, yeni texnoloji məsələlərin həlli ilə

əlaqəli riskləri idarə etməyi bacaran təsərrüfatçılıq subyektlərinin formalaşdırılması;

- elmi və texnoloji yeniliklər bazarında sürətli modernləşməni həyata keçirmək qabiliyyətində olan aqrar sahibkarlıq subyektlərinin stimullaşdırılması;
- elmi-tədqiqat mərkəzləri və institutlarının tədqiqat mərkəzləri şəklində inkişafının təmin edilməsi;
- elm-texnologiya-istehsalat strukturlarının inteqrasiyalı inkişafının stimullaşdırılması;
- ən perspektivli elmi və texnoloji yeniliklər bazarının seqmentləri fonunda təşkilati, innovativ və maliyyə prioritetlərinin müəyyənləşdirilməsi;
- müəssisələr səviyyəsində orta və uzunmüddətli elmi-texnoloji inkişafın nəticələrinin istehsalata tətbiqi strategiyasının hazırlanması.

Göstərilən istiqamətlərlə yanaşı alternativ siyasətin formalaşdırılmasının əhəmiyyəti ilə bağlı istehsalçıların maarifləndirilməsi, elmi-innovativ məhsullar bazarının tədqiqatının nəticələrinin istehsalçılara çatdırılması, gəlirlərin artımına təminatın əvvəlcədən müəyyənləşdirilməsi, istehsalın son nəticəsi ilə bağlı proqnozların hazırlanması üzrə tədbirlərin müəyyənləşdirilməsi əhəmiyyətliyi ilə özünü göstərir.

Beləliklə, beynəlxalq təcrübəyə əsaslanaraq demək olar ki, alternativ iqtisadi inkişaf modelinin tətbiqi zamanı elmi və innovativ məhsul istehlakçıları tərəfindən potensial faydaların qiymətləndirilməsində, tədqiqat və inkişafın ən perspektivli sahələrinin müəyyənləşdirilməsində dövlət dəstəyinin həyata keçirilməsi zəruridir. Bu baxımdan iqtisadi inkişaf amillərinin nisbi səmərəliliyinin - sosial göstəricilər, istehsalın səmərəlilik parametrləri və s. müəyyən edilməsi yolu ilə kənd təsərrüfatı istehsalının vəziyyətini düzgün və müqayisəli şəkildə qiymətləndirməyə imkan verən mexanizmin formalaşdırılması xüsusi əhəmiyyət kəsb edir.

### Ədəbiyyat

1. Медведев М. Альтернативная экономика. Критический взгляд на современную науку и практику. Год выпуска 2017. С. 160.
2. Новичков В. И., Калашников И. Б. Аграрная политика. Учебное пособие. Издательство Маркетинг – 2016. С. 288.
3. Папцов А.Г., Соколова Ж.Е., Шеламова Н.А., Медведева Н.А. и др. Сельское хозяйство и аграрная политика стран БРИКС. Монография. Издания: ФГБНУ ФНЦ ВНИИЭСХ - 2017. С. 271.

UOT 338.001.36

### Azərbaycan Respublikası üçün dövriyyədəki pul, ÜDM və faiz dərəcəsi arasında qarşılıqlı əlaqələrin VEC modeli vasitəsi ilə qiymətləndirilməsi

*r.f.d., dos. Davudova Rəvanə İskəndər qızı  
AMEA İqtisadiyyat İnstitutu, İdarəetmə Sistemləri İnstitutu  
Azərbaycan Universiteti*

**Giriş.** Pul – mühüm makroiqtisadi kateqoriya olub, inflyasiya proseslərini, dövrü dalğalanmaları, iqtisadiyyatda tarazlığa nail olmanı, pul və əmtəə bazarının necə uzlaşmasını və s. təhlil etməyə imkan verir. Pul – maliyyə aktividir və alış-veriş məqsədi ilə istifadə edilir. Pulun mühüm səciyyəvi xüsusiyyəti – onun yüksək likvidliyi, yəni onun istənilən digər aktivlərlə sürətlə və minimal itkilərlə mübadilə edilə bilməsidir. Ölkədə olan pulun miqdarı dövlət tərəfindən nəzarətdə saxlanılır, bu funksiyani, adətən, Mərkəzi Bank həyata keçirir.

Pulun kəmiyyət ifadəsi onun dövriyyəsinə əsaslanır və Amerika iqtisadçısı İ.Fişer tərəfindən verilmişdir [1,2]:

$$MV = PQ, \quad (1)$$

burada  $M$  –dövriyyədəki pul,  $V$  –pulun dövriyyə sürəti;  $P$  – mal və xidmətlərin orta qiyməti;  $Q$  – satılmış mal və xidmətlərin miqdarıdır. (1)-dən

$$M = PQ/V(2)$$

yazmaq olar. Buradan pula tələbin miqdarının a) Qiymət indeksindən ( qiymətlər nə qədər yüksək

olarsa, dövriyyədə o qədər çox pula ehtiyac yaranır), b) İstehsalın real həcmindən (istehsalın həmi artdıqca real gəlirlər artır və bununla da pula tələb də artır) və c) Dövriyyədəki pulun dövretmə sürətindən ( pulun dövriyyəsinə təsir göstərən bütün amillər pula olan tələbə də təsir göstərir) asılı olduğunu görmək çətin deyil. Pula tələb nəzəriyyəsi XX əsrin görkəmli iqtisadçıları tərəfindən inkişaf etdirilmişdir. Pul nəzəriyyəsinə əhəmiyyətli töhfə C.M. Keyns tərəfindən verilmişdir.

Pula olan tələb funksiyası

$$\left(\frac{M}{Y}\right)^d = L(r, Y) \quad (3)$$

şəklindədir, belə ki,  $r$  – faiz dərəcəsi,  $Y$  – gəlirdir. (3)-ə əsasən, pula tələbin miqdarı gəlirlə düz, faiz dərəcəsi ilə tərs mütənəsbdir [1,2].

**Problemin qoyuluşu.** [3]-də Azərbaycan Respublikası üçün 2006-2017-ci illərin statistikasına əsasən ev təsərrüfatlarının istehlakı, ÜDM və dövlət gəlirləri arasında qarşılıqlı əlaqələrin VEC modeli vasitəsi ilə qiymətləndirilmişdir. [3]-də verilmiş metodologiya əsasında Azərbaycan Respublikası Mərkəzi Bankının 2010-2017-ci illər üzrə rüblük göstəricilərindən (Cədvəl 1) istifadə edərək pul bazarının vəziyyətini təhlil edək.

Cədvəl 1.

**Pul bazarını səciyyələndirən bəzi göstəricilər**

İllər	Aylar	ÜDM (mln.man.)	Qeyri-neft ÜDM (mln.man.)	i-faiz dərəcəsi (manatla)	i-faiz dərəcəsi (xarici valyuta ilə)	Dövriyyə- dəki pul (mln.man.)	p- qiymət indeksi
2010	3	9551.6	3613.2	14.19	12.17	4608.1	3.8
	6	19680	7865	14.96	12.85	4855.2	4.9
	9	29308	12394.8	13.81	11.88	5197.8	5.2
	12	41574.7	18442.7	13.13	10.39	5793.2	5.7
2011	3	10421.1	4448.3	11.48	5.21	5749.7	9.1
	6	22516.5	9795.1	10.82	9.24	6198.3	8.8
	9	34583.1	15544.7	10.35	7.82	6818.6	8.4
	12	50069	21974.3	9.78	8.16	7658.5	7.9
2012	3	12289.1	4427.8	9.73	6.41	7650.1	3.1
	6	25861.3	11287.7	9.51	7.48	8183.9	2.2
	9	39760.6	18318.3	8.36	6.71	8793.7	1.5
	12	53995	26165.4	9.04	5.39	9777.5	1.1
2013	3	12946.6	5981.2	8.64	5.33	13989.2	1.2
	6	27202	13465.3	8.27	4.83	15385	2
	9	42748	21946.3	10.26	4.88	16366.1	2.3
	12	57708.2	29982.8	10.11	3.92	16930	2.4
2014	3	13150.7	6561.9	9.77	4.44	17674.7	20
	6	28743	14800.3	9.7	4.82	18553.8	16
	9	44145.4	23426.5	9.66	5.01	19443.1	15
	12	58977.8	33038.2	7.78	4.57	20402.3	14
2015	3	11525	7091	8.07	5.13	8055.5	28
	6	26265.1	16009.9	7.02	5.46	7084.4	35
	9	40678.4	25872.1	6.62	5.07	6050	37
	12	54352.1	34500.9	6.71	5.89	5416.8	40
2016	3	125887	73873	5.88	4.83	5613.5	108
	6	270023	160042	4.64	4.49	6307	105
	9	434363	259886	5.65	5.42	6194	112
	12	599877	357680	7.78	5.44	6969.8	124
2017	3	152297	77821	11.43	7.45	6661.8	132
	6	313106	172757	11.17	9.54	7353.1	139
	9	500673	284087	8.44	9.76	7707.8	139
	12	701351	400123	7.89	10.71	8140.2	129

Mənbə: AR Mərkəzi Bankının Statistika Bülletenləri

### Məsələnin həlli.

Qeyd edək ki, bütün təhlillər Math Works Matlab Software 2017-a mühitinin Econometrics Toolbox paketinin tətbiqi ilə aparılmışdır. Əvvəlcə  $Mp = \frac{M}{p}$ ,  $r$  və  $Y$  göstəricilərinə uyğun

zamansıralarının stasionarlığını və iinteqrallana bilən olduğunu araşdıraraq. Bunun üçün **io10test** əmrindən istifadə edək. Bu test stasionarlığı Kvyatkovski-Filips-Şmidt-Şin (KPSS), inteqrallanmanı isə genişlənmiş Diki-Fuller (ADF) testi əsasında müəyyən edir (Cədvəl 2). Qeyd edək ki, KPSS testinin sıfır (HO) hipotezi “Vahid kök yoxdur.” (bu sıranın stasionarlığı deməkdir), uyğun olaraq, alternativ H1 hipotezi isə “Vahid kökə malikdir” şəklində; ADF testinin sıfır (HO) hipotezi “Vahid kökün varlığından imtina etmək olmur” (bu sıranın stasionar olmadığını göstərir), uyğun olaraq, H1 hipotezi isə “Vahid kökün varlığından imtina edilir” (bu isə sıranın stasionar olduğunu göstərir) şəklindədir.

Cədvəl 2-nin  $I(O)$  (stasionarlıq) sütununda  $Mp, Y$  və  $R$  sətirlərinin qarşısında

Cədvəl 2.

#### io10test-in nəticələri

	Test Results	
	I(1)	I(0)
$Mp$	0	1
	0.7129	0.0100
$D1Mp$	1	0
	0.0045	0.1000
$Y$	0	1
	0.7846	0.0100
$D1Y$	1	0
	0.0010	0.1000
$R$	0	1
	0.4909	0.0100
$D1R$	1	0
	0.0087	0.1000

duran 1-lər 95% əminliklə KPSS-in HO hipotezindən imtina olunduğunu və H1 hipotezinin qəbul edildiyini göstərir. Bunlar  $Mp, Y$  və  $R$  zaman sıralarının stasionar olmadığını göstərir. Analoji qaydada,  $Mp, Y$  və  $R$  sətirlərinə uyğun  $I(1)$  (inteqrallana bilmə) sütununda duran sıfırlar (0) 95% əminliklə ADF testinin HO hipotezinin qəbul edildiyini göstərir. Eyni zamanda,  $I(O)$  (stasionarlıq) sütununda  $D1Mp, D1Y$  və  $D1R$  sətirlərinin qarşısında duran sıfırlar (0) KPSS-in HO hipotezinin qəbul olunduğunu göstərir. Bunlar  $Mp, Y$  və  $R$  sıralarının 1-ci tərtib sonlu fərqlərindən ibarət sıraların stasionar olduğunu göstərir. Analoji qaydada,  $D1Mp, D1Y$  və  $D1R$  sətirlərinə uyğun  $I(1)$  (inteqrallana bilmə) sütununda duran vahidlər (1) ADF testinin H1 hipotezinin, uyğun olaraq,  $pv_{D1Mp} = 1 - 0.0045 = 0.9955$ ;  $pv_{D1Y} = 1 - 0.001 = 0.999$ ;  $pv_{D1R} = 1 - 0.0087 = 0.9913$  ehtimalı ilə qəbul edildiyini göstərir. Beləliklə, Cədvəl 2 əsasında “ $Mp, Y$  və  $R$  zaman sıralarının 95% əminliklə 1-ci tərtib inteqrallanan sıralar olduğu” nəticəsini aldıq:  $Mp, Y, r \sim I(1)$ . Belə halda verilmiş göstəricilər arasında onların 1-ci tərtib sonlu fərqlərindən istifadə etməklə reqressiya, sıralar arasında kointeqrasiya əlaqəsinin mövcudluğu halında VEC(q), səbəb-nəticə əlaqəsinin mövcudluğu halında isə VAR(q) modelini qurmaq lazım gəlir [3].

Modellər

$$H2 : \Delta y_t = A * B' y_{t-1} + \sum_{i=1}^n B_i \Delta y_{t-i} + \varepsilon_t ;$$

$$H1* : \Delta y_t = A * (B' y_{t-1} + C_0) + \sum_{i=1}^n B_i \Delta y_{t-i} + \varepsilon_t ;$$

$$H1 : \Delta y_t = A * (B' y_{t-1} + C_0) + C_1 + \sum_{i=1}^n B_i \Delta y_{t-i} + \varepsilon_t ;$$

$$H* : \Delta y_t = A * (B' y_{t-1} + C_0 + D_0 t) + C_1 + \sum_{i=1}^n B_i \Delta y_{t-i} + \varepsilon_t ;$$

$$H : \Delta y_t = A * (B' y_{t-1} + C_0 + D_0 t) + C_1 + D_1 t + \sum_{i=1}^n B_i \Delta y_{t-i} + \varepsilon_t ;$$

şəklində, Lagların isə  $Lag = \overline{1,5}$  kimi seçilməsi ilə aparılmış hesablamaların müqayisə edilməsi ilə



'H2' modeli və Lag=3 olduqda kointeqrasiya rənginin 2-yə bərabər olduğu nəticəsinə gəlmək olar. Beləliklə,

$$" H2 : \Delta y_t = A * B' \Delta y_{t-1} + \sum_{i=1}^n B_i \Delta y_{t-i} " \quad (4)$$

modeli üçün Lag=3 olduqda  $(Mp = \frac{M}{p}, r \text{ və } Y)$  dəyişənlərinin hər biri digər ikisindən asılıdır.

Hesablamaların nəticələrini verək:

$$A = \begin{bmatrix} 516.94 & -240.57 \\ -9488.81 & -43479.11 \\ -0.40 & 0.09 \end{bmatrix}; B = \begin{bmatrix} -0.001 & -0.000 \\ 0.000 & 0.000 \\ 0.412 & 0.198 \end{bmatrix};$$

$$B_1 = \begin{bmatrix} 0.344 & 0.006 & 762.200 \\ -3.445 & -1.540 & -53524.992 \\ -0.0003 & 0.000 & -0.278 \end{bmatrix}; \quad (5)$$

$$B_2 = \begin{bmatrix} 0.2456 & -0.0013 & -521.4406 \\ -14.15235 & -1.2106 & 71685.1639 \\ -0.0001 & 0.0000 & -0.2022 \end{bmatrix};$$

$$B_3 = \begin{bmatrix} 0.3386 & -0.0018 & 458.2143 \\ -14.0781 & -0.3430 & -4216.256 \\ 0.0001 & 0.0000 & -0.1799 \end{bmatrix}$$

Burada  $A$  – korreksiya matrisi,  $B$  – kointeqrasiya matrisidir.  $A, B, B_1, B_2$  və  $B_3$  matrislərini (3)-də nəzərə alaraq, Azərbaycan Respublikasının Mərkəzi Bankının 2010-2017 illər üzrə rüblük göstəriciləri əsasında dövriyyədəki pul, faiz dərəcəsi (manatla) və ÜDM arasındakı uzunmüddətli asılılığı ifadə edən xətlərin korreksiyasının vektor modeli (VEC) aşağıdakı kimi olar:

$$\begin{cases} \Delta Mp_t = 0.27 Mp_{t-1} - 0.005 Y_{t-1} + 165.63 R_{t-1} + 0.34 \Delta Mp_{t-1} + 0.006 \Delta Y_{t-1} + 762.2 \Delta R_{t-1} + \\ + 0.25 \Delta Mp_{t-2} - 0.0013 \Delta Y_{t-2} - 521.44 \Delta R_{t-2} + 0.34 \Delta Mp_{t-3} - 0.0018 \Delta Y_{t-3} - 458.21 \Delta R_{t-2}; \\ \Delta Y_t = 11.43 Mp_{t-1} + 0.99 Y_{t-1} - 12511.85 R_{t-1} - 3.44 \Delta Mp_{t-1} - 1.54 \Delta Y_{t-1} - 53524.99 \Delta R_{t-1} - \\ - 14.15 \Delta Mp_{t-2} - 1.21 \Delta Y_{t-2} + 71685.16 \Delta R_{t-2} - 14.08 \Delta Mp_{t-3} - 0.34 \Delta Y_{t-3} - 4216.26 \Delta R_{t-2}; \\ \Delta R_t = -0.15 R_{t-1} - 0.0003 \Delta Mp_{t-1} - 0.278 \Delta R_{t-1} - 0.0001 \Delta Mp_{t-2} - 0.2 \Delta R_{t-2} + \\ + 0.0001 \Delta Mp_{t-3} - 0.18 \Delta R_{t-2}. \end{cases} \quad (6)$$

**Nəticə.** Azərbaycan Respublikasının Mərkəzi Bankının 2010-2017 illər üzrə rüblük göstəriciləri əsasında dövriyyədəki pul, faiz dərəcəsi (manatla) və ÜDM arasındakı uzunmüddətli asılılığı ifadə edən (6) xətlərin korreksiyasının vektor modeli (VEC) əsasında söyləmək olar ki, dövriyyədəki pulun miqdarının ( $Mp$ ) dəyişməsinin faiz dərəcəsi ( $R$ ) və onun dəyişmələrindən asılılığı yüksək, ÜDM ( $Y$ ) və onun dəyişmələrindən isə asılılığı kiçikdir.

## Ədəbiyyat

1. Дорнбуш Р., Фишер С. Макроэкономика. М.: Изд-во МГУ: ИНФРА-М, 1997.
2. Агапова Т.А., Серегина С.Ф. Макроэкономика. М.: Изд-во «Дела и Сервис», 2004.
3. Davudova R.İ. Azərbaycan Respublikası nümunəsində ev təsərrüfatlarının istehlakı, ÜDM və dövlət gəlirləri arasında qarşılıqlı əlaqələrin VEC modeli vasitəsi ilə qiymətləndirilməsi // AMEA-nın Xəbərləri. İqtisadiyyat seriyası. Bakı, 2019, №4, s.18-30.
4. [http://economics.com.az/images/fotos/xeberler\\_pdf/2019\\_4/3.Revane.pdf](http://economics.com.az/images/fotos/xeberler_pdf/2019_4/3.Revane.pdf)
5. Musayev A.F., Qəhrəmanov A.Q. Ekonometrikaya giriş. Bakı: "Çaşıoğlu", 2011.
6. Wooldridge Jeffrey M. Introductory Econometrics: A Modern Approach. 5th ed. — Cengage Learning, 2013. 912 p.

**Regional təhlükəsizliyin təmin olunmasında  
"Şər-qərb" beynəlxalq nəqliyyat dəhlizinin rolu**

*i.f.d., dos. Abdullayev Kamran Nürəddin oğlu  
AMEA İqtisadiyyat İnstitutu*

Regionun əsas tranzit ölkələrindən biri hesab olunan Azərbaycan Respublikası "Şər-qərb", "Şimal-Cənub" ticarət, enerji-yanacaq və nəqliyyat-kommunikasiya əlaqələrinin mərkəzində dayanır. Dünyanın əsas qloballaşma və regional inteqrasiya mərkəzləri Azərbaycanı dünyanın həm alternativ enerji təminatçısı, həm də regional təhlükəsizliyin təmin olunmasında əsas nəqliyyat tranzit ölkəsi kimi qəbul edirlər. Son illər "Şər-qərb" - Avropa-Qafqaz-Asiya beynəlxalq nəqliyyat dəhlizinin Azərbaycan hissəsində də daşımalar üzrə iqtisadi göstəricilərdə ciddi dəyişikliklər qeydə alınmışdır. Məsələn, bu dəhliz çərçivəsində Azərbaycan üzrə 2014-cü ildə 58,1 mln. ton yük daşınmışdırsa, 2015-ci ildə bu göstərici əvvəlki illə müqayisədə 10,2% azalaraq 52,2 mln. ton olmuşdur. 2015-ci illə müqayisədə 2016-cı ildə nəqliyyat dəhlizi üzrə daşımaların həcmi 3,1% azalaraq 50,3 mln. ton təşkil etmişdir (Cədvəl 1). Azalmanın həcmi 2016-cı ildə 1,9 mln. ton olmuşdur ki, onun da 1 tonunun qiymətini təxminən 30 ABŞ dollarından götürsək bu 57 mln. ABŞ dolları edir. Təhlildən də görüldüyü kimi zərərin həcmi xarici valyuta timsalında qeyd edilən nəqliyyat dəhlizində hər il artmaqdadır [1].

Avropa-Qafqaz-Asiya beynəlxalq nəqliyyat dəhlizi üzrə tranzit yük daşımalarının həcmi isə 2014-cü ildə 12,7 mln. ton olmuşdursa, 2015-ci ildə bu göstərici 26% azalaraq 9,4 mln tona çatmışdır. 2015-ci illə müqayisədə 2016-cı ildə tranzit yük daşımalarının həcmi isə 16% azalaraq 7,9 mln. ton olmuşdur. Zərərin həcmi hesablasaq və hər bir ton üçün 30 ABŞ dolları götürsək bu 237 mln. ABŞ dolları edir.

Nəqliyyat dəhlizi üzrə ümumi yük daşımaların strukturunda tranzit yük daşımalarının payı 2015-ci ildə 18% olmuşdursa, 2016-cı ildə bu göstərici 2 faiz azalaraq 16% təşkil etmişdir. Nəqliyyat dəhlizi çərçivəsində sərnişin daşımalarında dəmir yolu nəqliyyatı üzrə əgər 2015-ci ildə 3341 min manat gəlir əldə olunmuşdursa, 2016-cı ildə bu göstərici 32,1% azalaraq 2269 min manata çatmışdır. Dəniz nəqliyyatı üzrə isə əgər 2015-ci ildə 841 min manat gəlir əldə olunmuşdursa, 2016-cı ildə bu göstərici 17,1% azalaraq 698 min manat təşkil etmişdir .

Tranzit nəqliyyat dəhlizi üzrə avtomobil nəqliyyatı sahəsində 2015-ci ildə 133 mln. manat gəlir əldə edilmişdir. 2015-ci illə müqayisədə 2016-cı ildə bu göstərici 2.2% artaraq 36,2 mln. manat təşkil etmişdir [3].

Cədvəl 1.

**"Şər-qərb"- Avropa-Qafqaz-Asiya nəqliyyat dəhlizində nəqliyyatın fəaliyyəti  
(Azərbaycan hissəsində)**

<b>İllər</b>	<b>2014</b>	<b>2015</b>	<b>2016</b>
Yük daşınmışdır min.ton, o cümlədən :	58191	52240	50302
Dəmir yolu	19890	15521	13830
Dəniz nəqliyyatı	9302	6067	4992
Avtomobil	28999	30652	31480
Tranzit yük daşınmışdır, min ton, o cümlədən:	12798	9494	7997
Dəmir yolu	4502	3927	3789
Dəniz nəqliyyatı	8926	5567	4208
Avtomobil nəqliyyatı	-	-	-
Sərnişin daşınmışdır, min sərnişin, o cümlədən:	307281	331119	338628
Dəmir yolu	1890	1609	1858
Dəniz nəqliyyatı	15	9	20
Avtomobil nəqliyyatı	305376	329501	336750

Avropa-Qafqaz-Asiya beynəlxalq nəqliyyat dəhlizinin Azərbaycan hissəsində sərnişin daşımalarının həcmi 2015-ci ildə 331 mln. sərnişin olmuşdursa, 2016-cı ildə bu göstərici əvvəlki

illə müqayisədə 2,1% artaraq 338 mln. nəfər təşkil etmişdir. Bu daşımaların da böyük hissəsi avtomobil nəqliyyatı vasitəsilə həyata keçirilmişdir. Bunun da əsas səbəbi avtomobil nəqliyyatı üzrə özəl sahibkarlıq fəaliyyətinin 90%-dən atriq olması, bu sahədə daşımalar üzrə şirkətlər arasında rəqabətin güclü olmasıdır [3].

Ümumiyyətlə, aparılmış təhlil onu göstərir ki, regional təhlükəsizliyimizin təmin olunmasında nəqliyyat-tranzit potensialımızdan səmərəli istifadə etmək və mövcud problemləri aradan qaldırmaq üçün aşağıdakı tədbirlərin həyata keçirilməsi məqsədəuyğundur: nəqliyyat-tranzit dəhlizlərinin perspektiv dövr üzrə inkişafının təmini və effektiv istifadəsinin yüksəldilməsi məqsədilə vahid proqramın (fəaliyyət üzrə planı) yaradılması və inkişafı; ölkə üzrə nəqliyyat və kommunikasiya infrastrukturunun modernləşdirilməsi və inkişafı layihələri üzrə vergi yükünün azaldılması; nəqliyyat və kommunikasiya infrastrukturalarının modernləşdirilməsinə və inkişafına beynəlxalq qrantların yönəldilməsi; tranzit daşımalar üzrə texnoloji proseslərdə iştirak edən nəqliyyat şirkətlərinə, dəniz limanlarına, dəmir yollarına və digər nəqliyyat infrastrukturalarına əsaslandırılmış halda proteksionist tədbirlərin tətbiqi; qabaqcıl inkişaf etmiş dövlətlərdə tətbiq olunan yeni müasir daha çevik, şəffaf olaraq investisiyaların cəlbi formalarının tətbiqi və inkişafı ; özəl səhmdarların daha fəal cəlbi yolu ilə nəqliyyat infrastruktur obyektlərinin müasir konsessiya formalarının yaradılması; əmtəə, xidmət və kapitalın sərbəst yerdəyişməsinə dəstək üçün regionlar üzrə Azad iqtisadi zonaların yaradılması; optimal marşrutlarla yüklərin daşınmasının təşkili yolu ilə nəqliyyat xidmətlərinin maya dəyərinin azaldılması üçün yeni nəqliyyat loqistika mərkəzlərinin yaradılması; bazar şərtlərinə uyğun daşıyıcı tərəflər arasında mübahisələrin tənzimləmə mexanizminin yaradılması; tranzit yük və sərnişin daşımaları üzrə sığortalamanın beynəlxalq təcrübə nəzərə alınmaqla əsaslarının yaradılması və inkişafı, daşıyıcıların və operatorların məsuliyyətinin artırılması; beynəlxalq nəqliyyat-tranzit dəhlizləri üzrə Vahid Nəqliyyat Sistemi konsepsiyasının yaradılması və inkişafı; əmtəə, kapital və xidmətlərin sərbəst hərəkəti, qarşılıqlı iqtisadi əməkdaşlığın genişləndirilməsi; iqtisadi potensialın yüksəldilməsinə əlverişli şəraitin yaradılması; tranzit daşımalar sahəsində beynəlxalq əməkdaşlığın dərinləşdirilməsi; öz geosiyasi vəziyyətindən istifadə etməyə cəhd göstərən postsovet məkanı ölkələri ilə əlaqələrin gücləndirilməsi və s. [2].

## Ədəbiyyat

1. Abdullayev K.N. Azərbaycan Respublikasının nəqliyyat xidmətləri bazarı. (Monoqrafiya), Bakı, Elm və Bilik nəşr., 2017, 172 s.
2. Кузьмин Д.В. Национальная конкурентоспособность, глобальная нестабильность и макроэкономическое равновесие Москва: Восток-Запад, 2018, 224 с.
3. [www.stat.gov.az/tarnsport\\_2017](http://www.stat.gov.az/tarnsport_2017)

UOT 379.8

### **Azərbaycan Respublikasında turizmin inkişafının aktual problemləri**

*tex.f.d., dos. Qasımova Afət Ayyət qızı  
Azərbaycan Texnologiya Universiteti*

Azərbaycan Respublikasının turizm ehtiyatları və turizm xidməti dövtətimizə turist axınının gücləndirilməsi üçün kifayət qədər olsa da, onlardan səmərəli surətdə istifadə etmək üçün hələ çox işlər görülməlidir, yəni xarici ölkələlərin, heç olmasa qonşu ölkələlərin bu sahədə əldə etdikləri təcrübədən və müasir xidmət texnologiyasından istifadə edərək müasir tələblərə cavab verən turizm-rekreasiya kompleksini yaratmaq lazımdır.

Əgər biz Azərbaycana xarici valyuta axınının artmasını və bu məqsədlə respublikaya xarici turistləri cəlb etmək istəyiriksə, onda turizm sahəsinin iqtisadi dirçəlişinə, daxili ticarət və mehmanxana-nəqliyyat infrastrukturunun inkişafına təsir edən yeni müvafiq qərarlar, fərmanlar qəbul etməliyik.

Zəif normativ-hüquqi baza, turistlərin hüquqlarının müdafiəsinə tam təminatın olmaması, daxili və gəlmə turizmin inkişafı üçün stimulun o qədər də cazibəli olmadığı, müvafiq

infrastrukturun ləng inkişaf etməsi, turizmin inkişafına mənfi təsir göstərən əsas amillərdir [2].

Turizmin inkişaf istiqamətlərini təyin etmək və onun əsas iqtisadi göstəricilərini hazırlamaq məqsədilə yaxın gələcəkdə bu sahəyə nəzarəti daha da gücləndirəcək sahənin inkişafı üzrə ümumrespublika səviyyəli «Turizm Proqramı» təsdiq olunmalıdır. Kompleksli yeniləşmə xarakteri daşıyacaq bu proqram turizm sahəsinə müasir bazar münasibətlərinin və onlara müvafiq dövlət tənzimlənməsi mexanizmlərinin daxil edilməsi prosesini stimullaşdırmalıdır.

Proqramın həyata keçirilməsi büdcə və büdcədən kənar maliyyələşdirmə mənbələrinə istinad etməlidir. Proqramın tədbirlər sistemi indeksasiya, illik vəsait ayırmalan çərçivəsində respublika büdcəsindən maliyyə ayırmaları nəzərə alınmaqla yanaşı büdcədən kənar mənbələrdən vəsaitin əldə edilməsi üçün də geniş imkanlar açmalıdır.

Proqramın həyata keçirilməsinin əsas nəticəsi Azərbaycan Respublikasında müasir, texniki cəhətdən hərtərəfli şəkildə təmin edilmiş, həm yerli, həm də xarici vətəndaşların tələbatını ödəyən turist xidmətlərinin olmasıdır. Proqramda göstərilmiş tədbirlərin həyata keçirilməsi turizmin maddi bazasının möhkəmlənməsinə, turist marşrutlarının rəngarəngliyinin və coğrafiyasının genişlənməsinə gətirib çıxara bilər. Turizm kompleksinin yaradılması ilə öz növbəsində iqtisadiyyatın digər sahələrinin inkişafına təkan verir, xalq təsərrüfatının yeni strukturunun təşkil edilməsinə kömək edir.

Səmərəli və rəqabətə davamlı turizm kompleksinin yaradılması proqramda qeyd olunmuş və bazar iqtisadiyyatı şəraitinə uyğun olan tənzimlənmə və təsərrüfat vasitələrinin turizm biznesi sahəsinə daxil edilməsini özündə əks etdirən təşkilatı yenidənqurma nəticəsində mümkün ola bilər. Özündə müxtəlif mülkiyyət formalarını və yüksək rentabelli müəssisələri birləşdirən turizm kompleksi dövlət büdcəsinə valyuta axını vasitəsilə yüksək gəlir gətirməlidir. Təbii ki, proqramın həyata keçirilməsi məşğulluq probleminin həllində də mühüm amilə çevriləcəkdir [4].

Proqramda göstərilmiş tədbirlər Azərbaycan Respublikasına xarici turist axınına nəzərə qarşı şəkildə artırılmalıdır. Proqramın həyata keçirilməsi təbii və tarixi-mədəni irs obyektlərini qoruyub saxlamaq və bərpa etmək imkanı verəcəkdir. Proqramın əsas sosial səmərəsi isə əhalinin istirahət və sağlamlığının möhkəmləndirilməsi, mədəni dəyərlərlə tanışlıq, dünyagörüşünün genişlənməsinə səbəb olmalıdır. Turizmin genişləndirilməsi ilə respublikanın ayrı-ayrı rayonları və region daxili bölgələrinin inkişafı səviyyəsində olan qeyri-bərabərliyi aradan qaldırmaq mümkün olacaqdır.

Azərbaycanda turizmin inkişafı təkcə iqtisadiyyatımızın irəliləyişinə və dövlətimizin beynəlxalq aləmdə imicinin artmasına xidmət etmir [3]. Ölkəyə turist axını həm də çoxsaylı soydaşlarımızın işlə təmin olunmasına, eləcə də nəqliyyat, rabita, ticarət və digər sahələrin inkişafına güclü təkan verə bilər.

Bazar iqtisadiyyatı şəraitində respublikamızın turizm bölmələrindən (dövlət, sosial və özəl) daxili turizmin və istirahətin inkişafına daha çox diqqət yetirmələri tələb olunur.

Hazırda ölkəmizdəki iş adamlarının turizm məqsədli yeni obyektlərin: pansionatların, istirahət zonalarının, turist bazalarının tikintisi sahəsindəki fəaliyyətlərində canlanma hiss olunur. Lakin turizm sahəsinin daha dinamik inkişafı üçün müvafiq infrastruktur - su təchizatı, kanalizasiya, telefon rabitəsi, müasir yollar və s. tələb olunur. Razılıq ki, bu gün Azərbaycanın iş adamları təkbaşına belə infrastruktur yaratmaq imkanına malik deyildir. Turizm sənayesi inkişaf etmiş ölkələrin təcrübəsi göstərir ki, dövlət turizmin üstün inkişafı üçün bölgə müəyyən edərək, ilk növbədə orada müvafiq infrastruktur yaradır, özəl biznes isə ondan istifadə etməklə həmin yerdə turist yönümlü obyektlər yaradır, belə hallarda yaxşı nəticə də əldə olunur. Bu cür qarşılıqlı əlaqə formasının Azərbaycanda da tətbiqi yaxşı olardı.

Məlum olduğu kimi dünya ölkələrində yerli idarəetmə orqanları (bələdiyyələr) turizmin inkişafında çox böyük rol oynayır. Onlar öz ərazilərində turizm ehtiyatlarını öyrənir və ondan səmərəli istifadə etməklə yanaşı, yeni turist marşrutları müəyyən edir, turizm infrastrukturunun yaradılması üçün lazimi şəraiti təmin edirlər. Ölkəmizdə bələdiyyələrin yeni bir qurum olduğunu, turizm sahəsində təcrübələrinin olmadığını nəzərə alaraq bu işdə onlara yardım edilməsi çox vacibdir.

Turistlərin təbiətlə ünsiyyətinə, natural təsərrüfata malik olan kənd evlərində yaşamasına, xalq folkloru və yerli ənənələrlə tanışlığına imkan verən «kənd turizminə» və «ekoloji turizmə» olan böyük marağı nəzərə alınmalıdır. Bu iqtisadi cəhətdən möhkəm və gəlirli biznes sahəsi olmaqla, yeni iş yerlərinin yaradılmasına və yerli büdcəyə əlavə daxil olmalara səbəb ola bilər. Yuxarıda qeyd olunduğu kimi Nazirlik və nazirliyin Turizm Baş İdarəsi son vaxtlar bu istiqamətdə bir sıra addımlar atmışdır. Bu işdə yerli hakimiyyət orqanlarının yaxından iştirakı lazımdır.

Dünya təcrübəsi göstərir ki, turizm ehtiyatlarının olması, hətta iqtisadi cəhətdən inkişaf etməmiş ölkələrə dünya turizm bazarında xüsusi mövqə əldə etmək imkanı verir.

Amma, unikal və zəngin turizm resurslarına malik olan Azərbaycan, öz potensial imkanlarından hələ zəif istifadə edir.

Her bir ölkə üçün iqtisadi cəhətdən sərfəli sahə, «gəlmə turizm» hesab olunur. «Gəlmə turizm» 1988-ci ilə qədər dövlətimiz üçün müəyyən qədər intensiv inkişaf edən sahə olmuşdur [1].

Turizm iqtisadiyyatın sahibkarlar tərəfindən ilk və tez mənimsənilən sahələrindən biridir. Bu gün respublikamızda turizm fəaliyyəti ilə məşğul olan təşkilatların sayının 120-dən çox olmasına baxmayaraq bu istirahət maşınına hələ əvvəlki, tam təminatlı dövrüyyəyə buraxmaq mümkün olmamışdır. Özəl biznes, öncə «gəlmə turizmi» ni mənimsəməyə başladı. Belə ki, «gəlmə turizmi» ilə məşğul olmaq, «gəlmə turizmindən» daha sadə və sərfəlidir, çünki böyük reklama ehtiyacı yoxdur və reklam barədə qəbul edən tərəf düşürür. Hətta ən yoxsul ölkələr də öz turizm imkanlarının reklamı üçün vəsait ayırırlar. Biz isə vəsaitin olmadığını özümüzlə bəraət qazandırırıq. Güclü reklam olmadan dünya bazarında rəqabət aparmaq mümkün deyildir.

Bir neçə iri turizm şirkətlərini çıxarmaqla, bu istiqamətdə əksər turizm firmalarının fəaliyyəti nəzərə çarpmır. Turizm firmaları daha çox başqa ölkələrin turizm imkanlarını təbliğ etməklə məşğuldurlar, ona görə də beynəlxalq turizm sərgilərində iştirak etməkdən boyun qaçırırlar, çünki sərgi stendinə respublikamız haqqında nümayiş etdirməyə müasir səviyyəli turizm reklam məhsulu çıxara bilmirlər.

Respublikamızın turizm-ekskursiya sahəsi qarşısında duran mühüm məqsədlərdən biri də kadrların ixtisaslaşdırılmasıdır. Əgər özünümaliyyətləşdirmə, tam təsərrüfat hesabı şəraitində pul-kredit münasibəti, iqtisadiyyat məsələlərini yaxşı bilən mütəxəssis kadrlar yetişdirilməsə bu sahə öz məqsədlərinə nail ola bilməyəcək. Bunun üçün rəhbər kadrlar - istehsalı idarə edə bilən yüksək səviyyəli kommersantlar, menecerlər tələb olunur.

Turizm sahəsində fəaliyyət göstərən bir sıra rəhbər işçilərin səriştəsizliyi onların nəzəri və praktiki cəhətdən zəif olmasının nəticəsidir. Bu xoşagəlməz vəziyyətin əsas səbəbi respublikada turizm sənayesi üçün mehmanxana, turist bazaları və kempinq rəhbərləri hazırlayan xüsusi tədris müəssisələrinin olmamasıdır.

Dünya təcrübəsi göstərir ki, turizm ehtiyatlarının olması hətta iqtisadi cəhətdən inkişaf etməmiş ölkələrə dünya turizm bazarlarında xüsusi mövqə əldə etmək imkanı verir, bir şərtlə ki, həmin ölkə turizmin inkişafı sahəsində fəal dövlət siyasəti yürütsün. Bu siyasətin əsas istiqamətlərinə turist səfərlərinə çıxanların hüquqlarının, yerli turist məhsulları istehsalçıların, daxili və gəlmə turizminin hərtərəfli müdafiəsidir ki, bunun sayəsində də tədiyyə balansı yaxşılaşır, büdcə gəlirləri artır və yeni iş yerləri açılır.

### **Ədəbiyyat**

1. Məmmədov C.A., Bilalov V.G. Azərbaycanda gəlmə turizm və onun inkişaf yolları. Bakı, Mütərcim, 2004.

2. Soltanova H.B., Hüseynova Ş.H. Turizmin əsasları. Mütərcim, Bakı, 2007.

3. Chris Holloway, R. Davidson, Claire Humphreys. The Business of Tourism. Paperback, 2009. p 386

4. John Beech, Simon Chadwick. The Business of Tourism Management. Paperback, 2005 p. 134

UOT 338.12; 338.34; 330.36

### **Qloballaşan dünyada baş verən iqtisadi böhranların insanların maddi rifahına təsiri**

*i.f.d., dos. Əhmədova Əkimə Əmir qızı  
Azərbaycan Dövlət Neft və Sənaye Universiteti*

Qloballaşma dövründə ideologiyalar və cəmiyyətlərin inkişaf səviyyələrinin dinamikası getdikcə dəyişməkdədir. Müasir dövrdə rəqabətə davamlılıqla yüksək iqtisadi artıma nail olmaq və onu saxlamaq mümkün deyildir. Rəqabətə davamlılığın əsas göstəricisi əhalinin həyat səviyyəsinin keyfiyyəti və İnsan İnkişafının səviyyəsidir.

Müasir iqtisadiyyatlarda yalnız maddi əmtəələr və xidmətlər deyil, həm də intellektual potensial və innovativ inkişaf damühüm rol oynamaqdadır. Rəqabətə davamlı olmaq üçün xalqların müasir və effektiv təhsil sisteminə və əmək ehtiyatlarının intellektual səviyyəsinin artırılmasına getdikcə daha çox ehtiyac yaranır. Dövlətlər bir-biri ilə yalnız istehsal etdikləri məhsullarla və xidmətlərlə deyil, habelə ictimai dəyərləri, vətəndaşlarının yaşayış səviyyəsi və keyfiyyəti, sosial sığorta sistemləri, təhsil və səhiyyələri ilə də yarışirlər. Bu baxımdan bizim ölkəmizdə də bu sahədə bir çox yeni müasir addımlar atılmalıdır. Buna misal ölkəmizdə maliyyə böhranı zamanı manatın dollara nisbətən ucuzlaşması nəticəsində insanların iqtisadi vəziyyətinin pisləşməsinə səbəb olmuşdur. 2019-cu ildə müəyyən kompensasiya ödənilmişdir, ancaq bununla yanaşı bu bütün vətəndaşlara həvalə edilməmişdir [1].

Əslində hər bir dövlətin həqiqi sərvəti onun insanlarıdır. Buna görə də hər bir normal dövlətin inkişafının başlıca vəzifəsi öz vətəndaşlarının uzun, sağlam və yaradıcı həyat yaşaması üçün şəraitin yaradılmasından ibarətdir. Bu sadə, lakin çox mühüm həqiqət bir çox hallarda maddi və maliyyə sərvətləri nəzərdən keçirilərkən unudulur.

Qloballaşma ilə bağlı dünyada gedən çoxsaylı mürəkkəb siyasi, iqtisadi, və digər texnoloji proseslər iqtisadi qloballaşmanı və onun nəticələrini təhlil etməyi və çətinləşdirmişdir. XX əsrin sonlarında dünya iqtisadiyyatında baş verən ən mühüm dəyişikliklərdən biri odur ki, inkişaf etmiş ölkələrdə iqtisadiyyatın əsas çəkisi istehsaldan xidmət sahələrinə keçmişdir. Bu isə ilk növbədə son onilliklərdə elmi-texniki tərəqqidə baş verən inqilabi dəyişikliklərlə bağlıdır. Kompüter, internet və digər informasiya texnologiyaları ilə meydana çıxan dəyişikliklər artıq “informasiya iqtisadiyyatı” anlayışını meydanaatmışdır.

Beynəlxalq maliyyə bazarlarının gündəlik dövriyyəsi 1,5 trilyondan artıqdır və illik istehsal edilən məhsulların və xidmətlərin təxminən 1/5 hissəsi beynəlxalq ticarət əməliyyatlarının obyektinə çevrilir. Lakin qloballaşma sadəcə pul və xammalın beynəlxalq dövriyyəsi deyil o həm də, dünya xalqlarının bir- birindən asılılığının artmasıdır. Qloballaşma təkcə dünya iqtisadiyyatının deyil həm də mədəniyyətin, texnologiyaların və idarəçiliyin inteqrasiyasıdır.

Son proseslər onu göstərir ki, qloballaşma bəşəriyyət üçün böyük imkanlar açsa da, bu imkanların reallaşdırılması effektiv idarəçiliklə mümkündür [2].

Bəşəriyyət hazırda əvvəlki dövrlərlə müqayisədə daha çox sərvətə, imkanlara və texnologiyalara malik olsada, artmağa başlayan yoxsulluğun aradan qaldırılması üçün geniş imkanlar açma bilmir. Bu o deməkdir ki, bəşəriyyətin bu sahədə daha çox məsuliyyəti vardır.

Müasir qloballaşma prosesləri əsasən bazar iqtisadiyyatının inkişafı ilə genişlənməkdədir. Bu əsasən milli sərhədlərin ticarət, investisiyalar, informasiyalar üçün açılması ilə baş verir. Maraqlıdır ki, azad dünya bazarı üçün standartlar, siyasətlər və institutlar müəyyən edilsə də, insanlar və onların hüquqları üçün kifayət qədər iş görülməmişdir.

İnsanın inkişafı üçün bir çox məhsullar və fəaliyyətlər bazardan kənar istehsal edilir və bunlar dünya rəqabəti ilə sıxışdırılır. Dövlətin sosial xərcləri üzərində maliyyə, qayğı fəaliyyəti üzərində zaman, ətraf mühit üzərində iqtisadi inkişaf təzyiqi vardır.

Hazırda bəşəriyyətin qarşısında duran vəzifə genişlənməkdə olan qloballaşma prosesinin qarşısını almaq deyil, yerli, regional və global səviyyədə dünya bazarının müsbət tərəfi olan rəqabəti saxlamaqla insan, yerli icmaların maraqlarına xidmət edən və təbiət resurslarının qorunmasını təmin edən qaydaların və institutların yaradılmasıdır. Başqa sözlə qloballaşmanın imkanları və mənfəətləri daha geniş dairədə paylanmalıdır.

Çili, Dominikan, Hindistan, Türkiyə və Braziliya dünya bazarına daha fəal daxil olaraq xarici investisiyaları cəlb edərək dinamik inkişaf mərhələsinə daxil oldular. Onların ixracatları illik orta hesabla 5% artdı. Lakin digər tərəfdən Madaqaskar, Niger, Tacikistan, Asiya və Afrikanın bir sıra digər ölkələri düşükləri yoxsulluq və iqtisadi problemlər burulğanından xilas ola bilmirlər. Bu tip ölkələr dünya iqtisadiyyatına getdikcə daha çox inteqrasiya etmələrinə baxmayaraq onların vəziyyəti heç də yaxşılığa doğru dəyişmişdir. Məsələn, Afrikanın tropik ölkələrinin ÜDM-də əsas etibarlı ilə ixracın payı 30%-dirsə, inkişaf etmiş Qərbi Avropa ölkələrində və ABŞ-da bu göstərici 19%-dir. Beləliklə bu problemlə ölkələrinin iqtisadiyyatları əsas etibarlı ilə dünya bazarında xammala olan tələbatın səviyyəsindən və qiymətlərdən asılıdır. Onlar iqtisadiyyatlarının digər sahələrinin ixracat imkanlarının genişləndirilməsində və xarici investisiyaların cəlb edilməsində demək olar ki, heç bir kiçik də olsa müsbət dəyişikliklərə nail ola bilməmişlər [3].

Əgər qloballaşmanın gətirdiyi imkanlar bərabər şəkildə bölünməsə, son illərin mənfi tendensiyaları davam edəcəkdir.

Qloballaşmanın gətirdiyi və insanların bir başa rifahına təsir edən yeniliklərdən biri odur ki, əmək bazarı da getdikcə qloballaşmasıdır. Əmək bazarına daxil olan işçilər və hazırkı çalışanlardan daha çox tələblər və qabiliyyətlər tələb edilir. Müxtəlif ölkələrdə ölkə daxili qeyri-bərabərlik daha da artmaqdadır.

Bundan əlavə, dünya ölkələrinin ümumi gəlir səviyyələri arasında da qeyri-bərabərlik mövcuddur. Belə ki, İƏİT-ə üzv ölkələrin əhalisi dünya əhalisinin cəmi 19%-ni təşkil etsə də, dünya əmtəə və xidmət ticarətinin 71%-i, beynəlxalq investisiyaların 58%-i bu ölkələrin payına düşür [1].

Bütün bu göstəricilər qlobal iqtisadi inteqrasiyanın qaçılmaz tərkib hissəsidir.

Qloballaşma həm inkişaf etmiş, həm də inkişaf etməkdə olan ölkələrdə insan təhlükəsizliyi üçün yeni təhlükələr yaradır.

Son onilliklərin ən böyük nailiyyətlərindən biri odur ki, bir sıra ölkələrdə daha çox siyasi azadlıqlar və stabilliyə nail olunmuşdur. Maddi və iqtisadi problemlərlə yanaşı dünyanı iqtisadi cəhətdən geridə qalmış planetimizin bir çox bölgələrində qlobal ekoloji böhranın genişlənməsi; bərpa olunmayan təbii ehtiyatların tükənməsi ehtimalı nəticəsində gələcəkdə xammal böhranının baş verməsinin mümkünlüyü; enerji böhranı - bizim dövrün reallığı, əhalinin beynəlxalq miqrasiyası (əmək, siyasi, məcburi vəs.); insanın təhlükəsizliyinin, demokratik dövlətdə onun hüquq və azadlıqlarının təmin olunması; sülhün qorunması, nüvə müharibəsinin, regional silahlı münaqişələrin aradan qaldırılması əsas qlobal problem kimi bəşəriyyət qarşısında durur.

### **Ədəbiyyat**

1. <http://www.shengen-visa.ru/>
2. [http://www.europa.eu.int/comm/justice/tome/lj/freetravel/thridcountry\\_en.htm](http://www.europa.eu.int/comm/justice/tome/lj/freetravel/thridcountry_en.htm)
3. <http://www.turizm.ru/visas/>

UOT 336; 336.2

### **Azərbaycanın qloballaşan dünya iqtisadiyyatına inteqrasiya prosesində stimullaşdırıcı vergi sisteminin əsas istiqamətləri**

*i.f.d., dos. Bədəlov Əlixan Mehman oğlu  
Lənkəran Dövlət Universiteti*

Ölkəmiz müstəqillik qazandıqdan sonra özünün müasir iqtisadi sistemini formalaşdırmaqla qlobal iqtisadiyyata uğurla inteqrasiya olunmuşdur. Son illərdə ölkəmiz iqtisadi aktivliyini artırmaq məqsədilə iqtisadi siyasətini daha da təkmilləşdirməkdə, institusional islahatların sürətləndirilməsi istiqamətində fəaliyyətini gücləndirməkdədir. Eyni zamanda ölkəmizdə iqtisadiyyatın inkişafı, investisiya və biznes mühitinin yaxşılaşdırılması, sahibkarlar üçün əlverişli imkanların yaradılması və dövlət dəstəyinin gücləndirilməsi, qeyri-neft sektorunun inkişafı, idxalın əvəzlənməsi istiqamətində mühüm tədbirlər həyata keçirilməkdədir. Ölkənin qloballaşan dünya iqtisadiyyatına inteqrasiyası prosesində ən vacib faktorlardan biri də stimullaşdırıcı vergi sisteminin tətbiqidir. Qeyd edilən bu faktor ölkənin perspektiv inkişaf hədəflərini və istiqamətlərini müəyyənləşdirmək, onların gerçəkləşdirilməsini təmin etmək məqsədilə “Milli iqtisadiyyat və iqtisadiyyatın əsas sektorları üzrə strateji yol xəritələrinin təsdiq edilməsi haqqında” 2016-cı il 6 dekabr tarixli fərmanına əsasən 12 istiqamət üzrə strateji yol xəritələrində öz əksini tapmışdır. “Milli iqtisadiyyat və iqtisadiyyatın əsas sektorları üzrə strateji yol xəritələri”nin hər birində müəyyən olunmuş hədəflər bütün sahələrdə əlverişli biznes mühitinin inkişaf etdirilməsi hədəfi üzrə və qlobal iqtisadiyyata inteqrasiya prosesində qabaqcıl dünya ölkələrinin vergi sisteminin ölkə iqtisadiyyatına inteqrasiya olunması, səmərəli vergi sisteminin təşviq edilməsi, bu sahədə stimullaşdırıcı vergi islahatlarının davam etdirilməsi ilə bağlıdır. Hesab etmək olar ki, ölkəmizin vergi siyasətində qabaqcıl ölkələrin təcrübəsindən istifadə edilməklə, yerli xüsusiyyətlər nəzərə alınmaqla çevik vergi sisteminin inkişaf etdirilməsi aktual məsələlərdəndir. Fikrimizcə vergi yükünün azaldılması, vergi güzəştlərinin artırılması istiqamətində tədbirlər sisteminin inkişaf etdirilməsi vacib məsələlərdən hesab edilməlidir. Stimullaşdırıcı vergi sisteminin tətbiqi yaxın gələcəkdə güclü orta təbəqənin, rəqabət üstünlüyü olan sahələrdə dərin ixtisaslaşmanın, inkişaf etmiş infrastrukturun

formalaşmasına səbəb olacaqdır. Qeyd edilən bu fikir Starteji yol xəritəsinin əsas hədəflərindən hesab edilir. Belə ki, Starteji yol xəritəsində göstəriləyi kimi 2025-ci ildən sonrakı dövr üçün hədəf baxışın əsas sütunlarını güclü orta təbəqə, rəqabət üstünlüyü olan sahələrdə dərin ixtisaslaşma, dünya iqtisadiyyatı ilə effektiv inteqrasiya, milli iqtisadi təhlükəsizliyin təmin edilməsi və inkişaf etmiş infrastruktur təşkil edəcəkdir [1].

Beynəlxalq Valyuta Fondu (BVF) tərəfindən nəşr olunan Dünya İqtisadi İcmalının dünya üzrə 2019 - cu il üçün real artım tempini 3,7% səviyyəsində proqnozlaşdırdığı qeyd edilmişdir. 2015-2018-ci illərdə dünya üzrə, İnkişaf etmiş ölkələr üzrə, İnkişaf etməkdə olan ölkələr üzrə, o cümlədən, MDB üzrə real artım templəri, əvvəlki illə müqayisədə armışdır. Real artım tempinə təsir edən vacib amillərdən ən başlıcası kimi stimullaşdırıcı vergilərin tətbiqinin genişləndirilməsi hesab edilir. Aşağıdakı cədvəl məlumatlarına diqqət yetirək [2]:

Cədvəl.

### 2015-2019-cu illərdə dünya üzrə real artım templəri, əvvəlki illə müqayisədə, %-lə

	2015	2016	2017	2018	2019
	F a k t				Proqnoz
Dünya üzrə	3,2	3,2	3,7	3,7	3,7
İnkişaf etmiş ölkələr	2,1	1,7	2,3	2,4	2,1
İnkişaf etməkdə olan ölkələr	4,1	4,3	4,7	4,7	4,7
Avrozona	2,0	1,8	2,4	2,0	1,9
MDB	-2,8	0,4	2,1	2,3	2,4

Cədvəl məlumatlarından da göründüyü kimi Dünya İqtisadi Forumunun nüfuzlu indeksi sayılan “İnklüziv İnkişaf İndeksi 2018” hesabatında Azərbaycanın da daxil olduğu MDB-də -2,8 mənfi göstərici növbəti illərdə müsbət dinamika ilə artmış və cari il üçün də bu göstəricinin 2,4% olması realdır.

Real iqtisadi artım ölkədə həyata keçirilən iqtisadi islahatların və strateji yol xəritələrin icrasının müsbət nəticələrindən irəli gəlir. Aparılan islahatların nəticəsi olaraq Azərbaycan dünyanın ən nüfuzlu təşkilatlarından olan Dünya İqtisadi Forumunun “2018-2019 Qlobal Rəqabətlik Hesabatı”nda iki pillə yüksələrək 137 ölkə arasında 35-ci yerdə qərarlaşmışdır. Ümumilikdə respublikamız “Qlobal rəqabət qabiliyyəti” hesabatları üzrə 2005-ci ildən 2017-ci ilədək 69-cu yerdən 34 pillə irəliləyərək 35-ci yerə yüksəlmiş, 2009-cu ildən indiyədək MDB-də liderliyini qoruyub saxlamışdır. Dünya İqtisadi Forumunun nüfuzlu indeksi sayılan “İnklüziv İnkişaf İndeksi 2018” hesabatında isə Azərbaycan ən yaxşı inkişaf etməkdə olan ölkələr sırasında üçüncü, MDB məkanında isə birinci yerdə qərarlaşmışdır [3].

Eyni zamanda, Dünya Bankı tərəfindən hazırlanan “Doing Business - 2018” hesabatında Azərbaycan daha 8 pillə irəliləyərək 190 ölkə arasında 65-ci pillədən 57-ci yerə yüksəlməyə nail olmuşdur [4].

Ölkəmizin “Doing Business 2019” hesabatında isə ən islahatçı 10 dövlət siyahısına daxil edilmiş, dünyanın ən çox islahat aparan ölkəsi elan olunmuşdur [5].

Strateji yol xəritələrinin uğurlu təşəbbüs olmaqla vergi güzəştlərinin təyin edilməsi, qeyri-neft sektorunda kəsinin azaldılması, biznes, investisiya mühitinin yaxşılaşdırılması, vergi rejiminin təkmilləşdirilməsi, eyni zamanda onun beynəlxalq standartlara uyğunlaşdırılması, kiçik və orta sahibkarlığa dəstək məsələləri doğru hədəflər olmaqla mühüm əhəmiyyətə malikdir. Bu baxımdan iqtisadiyyatın bir sıra sahələrinə tətbiq olunacaq vergi güzəştlərində dərəcələrdə və yığımda inzibatçılığı təkmilləşdirmək əsas məqsəd daşıyır. Bunun üçün isə ən mühüm meyarlar vergidən yayınmanı azaltmaq, uçot bazası, mal dövriyyəsinin sənədləşdirilməsi də daxil, vergi tutma rejimi kimi məsələləri təkmilləşdirmək və vergi güzəştlərini optimallaşdırmaq yolu ilə iqtisadi səmərəni gücləndirməkdir. Bu istiqamətdə problemlərin həlli üçün vergi siyasətində aşağıdakı əsas istiqamətlər müəyyənləşdirilmişdir:

- kölgə istiqamətini azaltmaq;
- vergi tutma bazasını təkmilləşdirmək;
- vergi ödəyicilərinin hüquqlarını genişləndirmək;
- vergi inzibatçılığını genişləndirmək.



Ölkədə sahibkarlığın və iqtisadiyyatın qeyri-neft sektorunun inkişafı, dövlət büdcəsi üçün yeni gəlir mənbələrinin aşkarlanması, habelə yenidən təşkili məqsədilə vergi siyasətinin fasiləsiz təkmilləşdirilməsi tələb olunur. Həyata keçirilən vergi siyasətinin əsas məqsədi məs iqtisadiyyatın inkişafını stimullaşdırmaq, mövcud vergi dərəcələri və onların sayını optimallaşdırmaqdan, hesablaşmaların isə daha sadə xarakter daşmasına nail olmaqdan ibarətdir.

“Azərbaycan Respublikası regionlarının 2019–2023-cü illərdə sosial-iqtisadi inkişafı Dövlət Proqramı” 29 yanvar 2019-cu il Azərbaycan Respublikasının Prezidenti tərəfindən təsdiq edilmişdir ki, bu da işlərin davamlı və daha çevik formada həyata keçirilməsində dövlətin çox ısrarlı olmasını ifadə edir. Azərbaycanda qloballaşan dünya iqtisadiyyatına inteqrasiya prosesində stimullaşdırıcı vergi sisteminin əsas istiqamətləri baxımından ən vacib məsələlərdən biri də regionlarda stimullaşdırıcı vergi sisteminin tətbiqidir. Fikrimizcə stimullaşdırıcı vergi sistemini təkmilləşdirilməsi daha çox vergi güzəştlərinin köməyi ilə həyata keçirilə bilər. Belə ki, vergi güzəştlərinin göməyi ilə bir sıra ölkələrdə kiçik müəssisələrin formalaşdırılması, xarici kapitalın cəlb olunması, iqtisadiyyatın sonrakı inkişafı üçün fundamental əhəmiyyətə malik elmi-texniki işlərin hazırlanması və dünya bazarı üçün rəqabət qabiliyyətli məhsulların buraxılmasına imkan verən yüksək texnologiyaya malik yeni istehsalların formalaşdırılması stimullaşdırılır.

### Ədəbiyyat

1. “Milli iqtisadiyyat və iqtisadiyyatın əsas sektorları üzrə strateji yol xəritələrinin təsdiq edilməsi haqqında” Azərbaycan Respublikası Prezidentinin 2016-cı il 6 dekabr tarixli 1138 nömrəli Fərmanı.
2. “Azərbaycan Respublikasının 2019-cu il dövlət büdcəsi haqqında” Azərbaycan Respublikasının Qanun layihəsinə Azərbaycan Respublikası Hesablama Palatasının Rəyi. Bakı, 2018
3. <http://reports.weforum.org/global-competitiveness-index-2018-2019/competitiveness-rankings/>
4. <http://www.doingbusiness.org/rankings>
5. [www.stat.gov.az](http://www.stat.gov.az)

УДК 631; 15:33

### Конкурентные преимущества сельского хозяйства Азербайджана на рынках продовольствия

*д.ф.э., доц. Аскеров Алойсед Аскер оглы  
Азербайджанский государственный аграрный университет*

Сельское хозяйство Азербайджана является стратегической отраслью экономики республики. Расширение объёмов и повышение эффективности аграрного производства, повышение её экспортного потенциала, оптимизация экспортно-импортных операций, поставок сельскохозяйственного сырья и продовольствия в значительной мере определяются наращиванием конкурентных преимуществ сельского хозяйства и отраслей переработки сельскохозяйственной продукции Азербайджана на внутреннем и внешнем рынках.

Формирование конкурентных преимуществ в аграрной отрасли можно подразделить на два направления: общие и частные. Общие направления относятся ко всем подотраслям агропромышленного комплекса. Частные - отражают специфику обеспечения повышения конкурентоспособности конкретной отрасли, предприятия или группы предприятий.

К общим направлениям обеспечения конкурентных преимуществ сельхозпроизводителей относятся:

1. Повышение качества сельскохозяйственного сырья и продовольствия;
2. Снижение затрат на производство и реализацию продукции с целью повышения устойчивости хозяйств и ценовой конкуренции;
3. Диверсификация сельскохозяйственного производства, расширение и обновление ассортимента продуктов.

Основным фактором практической реализации указанных направлений является продолжение широко осуществляемой и поддерживаемой на государственном уровне работы по инновационной модернизации технологий земледелия, животноводства и

переработке сельскохозяйственного сырья. Наряду с технико-технологическим оснащением и перевооружением производства на основе принципиально новых комплексов и систем машин, компьютеризации и роботизации не менее важной задачей является обеспечение строгого соблюдения технологических режимов. Это предполагает проведение активной работы по повышению профессионализма работников всех звеньев и уровней управления, кадров массовых профессий, особенно агрономов и механизаторов. Только достаточные знания современных технических средств и технологий позволяют обеспечить их рациональное использование достижение желаемого эффекта, выражающегося в снижении энергозатрат и ресурсов, достижения высокого уровня экологичности производства. Всё это в совокупности обеспечивает возможность получения конкурентоспособной на внутреннем и внешнем рынках продукции.

В снижении себестоимости и улучшении качественных характеристик производимой и экспортируемой продукции во всех подотраслях аграрного производства важная роль отводится реализации принципа адаптивности производства. Сущность данного принципа заключается в осуществлении:

- максимальной адаптации систем ведения сельского хозяйства к конкретным природно-экономическим условиям местности: климат, почва, трудовые ресурсы и т.д;
- адаптация объемов и структуры производства к сложившемуся и перспективному спросу на внутреннем и внешнем рынках сырья и продовольствия;
- научно обоснованная адаптация агропромышленного комплекса республики к потребностям рынка.

Для повышения рентабельности производства и экспорта продукции сельского хозяйства и отраслей переработки сельскохозяйственной продукции в Азербайджане необходимо оперативно и целенаправленно решать проблему обеспечения более глубокой переработки сырья. Это обеспечит более эффективное производство и экспорт. В структуре экспорта аграрной продукции Азербайджана в 2018-ом году сельскохозяйственное сырьё занимало около 40%, частично переработанная продукция 30% и продукция с высоким уровнем переработки продукции и поставки её на внешние рынки с высокой степенью добавленной стоимости. На наш взгляд, это станет важным фактором повышения эффективности экспортных поставок продовольствия и сельскохозяйственного сырья.

Кроме указанных общих направлений повышения конкурентоспособности имеется высокий потенциал специфических конкурентных преимуществ, которые следует реализовывать возможно полнее.

Так при формировании конкурентных преимуществ на рынке фруктов и овощей необходимо учитывать, что их производство превышает внутренние потребности республики. В то же время в России норма потребления фруктов и овощей удовлетворяется на 50-60%. Это означает, что в Азербайджане есть значительные резервы расширения экспорта фруктов и овощей.

Однако при этом необходимо осуществлять меры по повышению уровня конкурентоспособности фруктов и овощей на внешних рынках по цене и качеству. Это можно достичь за счёт снижения энергоёмкости и грамотного использования интенсивных технологий.

Необходимо также иметь в виду то, что Россия и другие страны, куда направляется экспортируемая продукция, ориентируются обеспечивать внутренний рынок за счёт собственного производства. Таким образом, следует искать альтернативные рынки сбыта продукции, то есть диверсифицировать рынки сбыта. Считаем, что это возможно только на основе снижения себестоимости и существенного улучшения качества сельхозпродукции.

Актуальной задачей является расширение географии рынков сбыта сельскохозяйственной продукции и отраслей переработки. В настоящее время от 50 до 70 процентов сбыта приходится на Россию. Активно ведётся работа на Китайском рынке, особенно по винной продукции. Отсутствие диверсификации в этой области снижает устойчивость экспорта и его эффективность. Важнейшими условиями расширения рынков сбыта является повышением качества производимых вин. В этом плане целесообразно осуществлять конкретные меры по повышению экологичности технологий, повышению их интенсивности.

Таким образом, к основным направлениям формирования и реализации конкурентных

преимуществ аграрного производства в Азербайджане можно отнести:

- расширение площади садов промышленного типа (интенсивных) насаждений. Это создаст необходимые условия для повышения эффективности производства, переработки, импортозамещения и формирования рационального экспортного потенциала;
- расширение объема переработки сельскохозяйственной продукции на базе новой технико-технологической базы, формирования экономически обоснованных и реально действующих сырьевых зон;
- диверсификация аграрного производства, что будет способствовать расширению и удовлетворению рыночного спроса, а следовательно, и конкурентной устойчивости субъектов хозяйствования;
- организация закупок и повышение эффективности реализации сельхозпродукции логистическими центрами агропарков;
- широкое использование возможностей портала Az PROMO.

## Литература

1. Стратегическая дорожная карта развития сельского хозяйства и отраслей переработки сельскохозяйственной продукции в Азербайджанской Республике. Баку, 2016
2. Stat.gov.az
3. Prezident.az

UOT 334.722; 658.114

## Xüsusi İqtisadi Zonalarda biznes mühitinin səmərəli təşkili yolları

*i.f.d., dos. Həsənov Əbdül-Səməd Həsənağa oğlu  
AMEA İqtisadiyyat İnstitutu*

Azərbaycan Respublikası son illər böyük irəliləyiş əldə edib. Belə ki, Dünya Bankının “Doing Business” hesabatının 2006-2020-ci ilin tədqiqatlarından göründüyü kimi, respublikamız 190 ölkə arasında 98-ci pillədən 34-cüyə yüksəlmişdir. Ayrı-ayrı illərdə də yaxşı nailiyyətlər əldə edilmişdir və ölkəmiz “Doing Business” hesabatında yüksək yerləri tutmuşdur. Məsələn, 2019-cu ildə - 25-ci yeri, 2009-da – 33-cü, 2020-də - 34-cü, 2010-da - 38-ci yeri və s. Respublikamız üçün nisbətən aşağı yerləri tutmaq 2006-2008-ci illərdə müşahidə edilmişdir, müvafiq olaraq: 2006 – 98, 2007 – 99, 2008 – 96-cı yerlər [2]. Son illərdə bu reytingdə irəliləmələr Azərbaycanda aparılan davamlı islahat proseslərinin nəticəsidir.

2020-ci ilin hesabatında respublikamız, qlobal olaraq, 9 pillə geriləyərək, 25-ci yerdən (2019-cu il) 34-cü yerə çəkilib. Azərbaycan dünyanın islahat aparan ölkələrinin sırasında qərarlaşıb

Reytingdəki 10 indikatorun 4-ü üzrə irəliləyiş olub, 5 indikator üzrə geriləmə baş verib, belə ki, “Elektrik təchizatı şəbəkələrinə qoşulma”da 74-dən 80-ə, “Əmlakın qeydiyyatı”-17-dən 44-ə, “Minoritar investorların qorunması”-2-dən 105-ə, “Vergi qoyma”-28-dən 40-a, “Müəssisələrin bağlanması” indikatoru üzrə 45-ci yerdən 47-yə yerini dəyişib.

Çox sevindirici haldır ki, “Kreditlərin alınması” indikatoruna görə Azərbaycan dünyada 1-ci yerə yüksəlib, “Müəssisələrin qeydiyyatı” indikatoru üzrə isə 2019-cu ildə olduğu kimi stabil olaraq 9-cu yerdə, yəni birinci onluqda qərarlaşıb.

Faiz göstəricilərini təhlil edəndə görürük ki, 2020-ci ildə 10 indikatorun 6-sı üzrə irəliləyiş var, 2 indikator stabil olaraq qalıb, 2-si üzrə isə: “Vergi qoyma” 0,6% və “Müəssisənin bağlanması üzrə” 0,3% azalma baş verib.

Ümumi qlobal göstəriciyə görə Azərbaycan 2019-cu ildə 73,6% - 76,7%-ə qədər, yəni 3,1% yüksəlib.

Bütün müsbət dəyişikliklər Azərbaycanda son illər aparılan uğurlu islahatların nəticəsidir və bu pozitiv dəyişiklikləri nəinki Dünya Bankı, başqa beynəlxalq maliyyə qurumları da təsdiqləyir. Biznes-mühiti üzrə reytingdə Azərbaycanın mövqeyinin yaxşılaşdırılması istiqamətlərindən biri də xüsusi iqtisadi zonalarda biznes-mühitinin səmərəli təşkilidir.

Azərbaycanda xüsusi iqtisadi zonaların (XİZ) yaradılması prosesinin yeni olduğunu, informasiyaların qıtlığını və epizodik olmasını nəzərə alaraq tədqiqatda əsas vurğu zəngin dünya təcrübəsinə edilmiş, xüsusi iqtisadi zonaların yaradılması, fəaliyyəti, inkişafı, zonalarda yaradılan biznes-mühit təhlil edilib, qiymətləndirilmiş, onun səmərəli təşkili yolları araşdırılmış və bəzi nəticələr alınmışdır:

1. Xüsusi iqtisadi zonaların biznes-mühitinin qiymətləndirilməsi üzrə müəyyən edilən indikatorların təsnifatı:

- XİZ-ə yönəldilən investisiyaların həcmi;
- XİZ-in fəaliyyətinin nəticələrindən əldə edilən gəlir;
- XİZ-də ixrac məhsulunun həcmi;
- XİZ-də ixrac məhsulunun xüsusi çəkisi;
- XİZ-ə yönəldilən büdcə vəsaitinin həcmi;
- XİZ-ə yönəldilən investisiyaların ödəmə müddəti;
- XİZ-də innovasiya məhsulunun həcmi;
- XİZ-də innovasiya məhsulunun xüsusi çəkisi;
- XİZ-də texnoloji innovasiyalara çəkilən xərcin məbləği;
- XİZ-də yeni iş yerlərinin sayı və artım səviyyəsi;
- XİZ-də işçilərin əmək haqqının məbləği və artım tempi;
- XİZ-də xarici investisiyalı müəssisələrin xüsusi çəkisi;
- XİZ-də işçilərin sayı və onların artım tempi;
- XİZ-də yüksək ixtisaslı mütəxəssislərin sayı və xüsusi çəkisi;
- XİZ-də idarəetmə işçilərinin sayı və xüsusi çəkisi;
- XİZ-də gənclərin sayı və xüsusi çəkisi;
- XİZ-də qadınların sayı və xüsusi çəkisi;
- XİZ-də xarici vətəndaşların sayı və xüsusi çəkisi;
- XİZ-də ixrac edilən məhsulunun ümumi ticarət dövriyyəsidəki xüsusi çəkisi;
- XİZ-də idxal edilən məhsulunun ümumi ticarət dövriyyəsidəki xüsusi çəkisi;
- zonadakı vergi rejiminin biznes mühitinə təsiri;
- gömrük güzəştlərinin biznesin aparılmasına təsiri;
- digər güzəştlərin, o cümlədən dövlət tərəfindən infrastrukturun təşkilinin biznesin aparılmasına təsiri (sadeləşdirilmiş qeydiyyat, əmlak və torpaq ayrılması üzrə güzəştlər, su, təbii qaz, enerji daşıyıcılarla təchizat şəbəkəsinin yaradılması və s. güzəştlər), infrastrukturun inkişaf səviyyəsinin biznesin təşkilinə təsiri;
- investisiyaların cəlb ilə bağlı güzəştlər.

2. Tədqiq etdiyimiz mövzu xüsusi iqtisadi zonalarına aid olduğuna görə qeyd etməliyik ki, dünya təcrübəsi göstərir ki, xüsusi iqtisadi zonaların yaradılmasının əsas məqsədlərindən biri də məhz xarici investisiyaların cəlb olunması və istifadəsidir. Bu sahədə son illər böyük yaradıcılıq və quruculuq işləri getmiş, xüsusi iqtisadi zonaların növləri olan texnoloji parklar, yüksək texnologiya parkları, azad zonalar, sənaye zonaları və sənaye məhəllələri yaradılır və bu proses sürətlə gedir. Bu işlərdə əsas rol, əlbəttə ki, yeni texnika, texnologiya və investisiyalar oynayır. Bu işlər məhz qeyri-neft sektoruna yönəldilir.

Fikrimizcə, “Qeyri-neft sektorunda rəqəbətqabiliyyətli daxili istehsalın dəstəklənməsi ilə bağlı əlavə tədbirlər haqqında” Azərbaycan Respublikası Prezidentinin Sərəncamının [1] icrası ilə əlaqədar və 1.1, 1.7, 2.4 bəndlərini nəzərə alaraq, təklif etmək istəyərdik ki, respublika iqtisadiyyatına, konkret olaraq respublikada fəaliyyət göstərən və yeni yaradılan xüsusi iqtisadi zonalara investisiya axınının təşviqi, ümumiyyətlə Azərbaycandakı xüsusi iqtisadi zonaları dünyada tanıtılması məqsədilə “[www.feza.az](http://www.feza.az)” internet portalı yaradılsın və istifadəyə verilsin. FEZ abreviaturası ingilis dilində “free economic zone” – azad iqtisadi zona anlayışından irəli gəlir. Bu sayt İKT-nin vasitəsi ilə respublikamızın xüsusi və azad iqtisadi zonaların dünya iqtisadiyyatında tanıtılmasına, təbliğinə və bunun nəticəsində iqtisadiyyatımızın innovasiya səviyyəsinin artırılmasına, böyük investisiya axınına, yeni iş yerlərinin açılmasına və həyat səviyyəsinin yüksəldilməsinə gətirib çıxaracaq.

3. Respublikada fəaliyyət göstərən xüsusi iqtisadi zonalar administrasiyalarının rəhbərlərinin Şurası yaradılmalıdır. Bu qurum ölkənin investisiya qanunvericiliyinin təkmilləşdirilməsi məsələlərinin kompleks şəkildə həlli üçün yaradılmalı və məsləhətçi orqanı rolunu oynamalıdır.

Belə əməkdaşlıq növü xüsusi hüquqi rejimi olan ərazilərin fəaliyyətinin müxtəlif məsələlər üzrə birgə mövqə müəyyən edilməsində, qanunvericiliyin təkmilləşdirilməsi üzrə təkliflərin verilməsində və ölkə və regionlar səviyyəsində problemlərin birgə həllində köməklik göstərəcək. Şurada qəbul edilən normativ-hüquqi aktlara lazımi dəyişikliklərin birgə əsaslandırılma səviyyəsi yüksək olacaq və XİZ-lərin strateji

məsələlərin həllinin səmərəliliyini artıracaq.

Fikrimizcə, Şuraya respublikada fəaliyyət göstərən bütün xüsusi iqtisadi zonaların, texnoloji parkların, Yüksək Texnologiyalar Parklarının və Azproma şirkətinin rəhbərləri daxil edilməlidir. Bu məsləhətçi orqan ildə 1 dəfədən az olmayaraq öz yığıncaqlarını keçirməli və müzakirələr hər dəfə ayrı-ayrı zonalarda aparılmalıdır. Bu müzakirələr biznes-mühitin təkmilləşdirilməsi istiqamətlərinin işlənilib hazırlanmasında və fikir mübadiləsi aparmaq işində əlavə bir vasitə rolunu oynayacaq.

4. Nəzərə alaraq ki, hələ də respublikamızda rəsmi olaraq xüsusi iqtisadi zonalar üzrə konkret perspektiv modellər və əsas istiqamətlər təklif olunmayıb və bu sahədə fikir ayrılığı var, ölkə maraqlarını təmin edən dövlət konsepsiyasının işlənilib hazırlanmasına və qəbuluna böyük tələbat var.

5. Zəngin dünya təcrübəsini nəzərə alaraq Azərbaycanda da xüsusi iqtisadi zonaların yaradılması, fəaliyyəti və inkişafı üzrə dövlət siyasətinin qurulması və həyata keçirilməsi məqsədi ilə ayrıca dövlət orqanının yaradılması məqsədəuyğundur.

Fikrimizcə, işlərin həcmi və vacibliyini nəzərə alaraq bu qurumun Azərbaycan Respublikası Nazirlər Kabinetinin tərkibində yaradılması və Baş Nazirin müavinlərinin birinə tapşırılması məqsədə müvafiq olardı.

6. Dövlət səviyyəsində XİZ-lərlə əlaqədar qərarların səmərəliliyinin artırılması məqsədilə zonalarda fəaliyyət göstərən rezidentlər arasında onların tələbatları və investisiya potensialı haqqında sorğu keçirilməli və təhlillər aparılmalıdır.

7. Fikrimizcə, XİZ-lərin iş mexanizminin dəyişdirilməsi, onların səmərəliliyinin yüksəldilməsi və dövlət büdcəsinə təzyiqin azaldılması məqsədilə dövlət-özəl partnyorluğundan istifadə imkanları qiymətləndirilməlidir.

8. XİZ-lərin yaradılması və fəaliyyətində, birinci növbədə, önəm kiçik və orta sahibkarlığın inkişafına verilməlidir.

9. Qabaqcıl dünya təcrübəsi onu göstərir ki, XİZ-lərin əhəmiyyəti və fərqləndirici cəhətləri, vergi güzəştlərinə yox, məhz xidmətlər və infrastrukturun keyfiyyətinə əsaslanmalıdır.

## **Ədəbiyyat**

1. “Qeyri-neft sektorunda rəqabətqabiliyyətli daxili istehsalın dəstəklənməsi ilə bağlı əlavə tədbirlər haqqında” Azərbaycan Respublikası Prezidentinin Sərəncamı 19.09.2018

2. <https://russian.doingbusiness.org/ru/data/exploretopics/2020>

UOT 330

## **Beynəlxalq infrastruktur layihələrində Azərbaycan iqtisadiyyatının iştirakı perspektivləri**

*i.f.d., dos. Qəribov Asəf Heydər oğlu  
Bakı Biznes Universiteti*

Müstəqillik əldə etdikdən sonra Azərbaycan Respublikasında Ümummilli lider Heydər Əliyevin rəhbərliyi ilə düşünülmüş və uzaqgörən iqtisadi siyasətin reallaşması nəticəsində milli mənafeyə müvafiq strategiyaya uyğun səmərəli beynəlxalq əməkdaşlıq xətti bərqərar edilmiş və günü-gündən də bu mövqə möhkəmləndirilməkdədir. Ölkəmizdə çox mühüm beynəlxalq infrastruktur layihələri reallaşdırılmış və bu istiqamətdə işlər davam etdirilməkdədir. Ümummilli lider Heydər Əliyevin təşəbbüsü ilə 1998-ci il sentyabrın 7-8-də Bakı şəhərində 9 ölkənin (Azərbaycan, Türkiyə, Gürcüstan, Ukrayna, Moldova, Rumıniya, Bolqarıstan, Özbəkistan, Qırğızıstan) dövlət başçısı, 13 beynəlxalq təşkilat və 32 dövlətin nümayəndə heyətinin iştirakı ilə tarixi İpək Yolunun bərpasına həsr olunmuş beynəlxalq konfrans keçirilmişdir. Bu konfransın yekununda Avropa İttifaqının TRASEKA proqramı əsasında “Avropa-Qafqaz-Asiya dəhlizinin inkişafı üzrə beynəlxalq nəqliyyat haqqında Əsas Çoxtərəfli Saziş” imzalanmış və Bakı Bəyannaməsi qəbul edilmişdir. Əsas Çoxtərəfli Sazişin müddəalarına uyğun olaraq TRASEKA

Hökumətlərarası Komissiyasının Daimi Katibliyinin Bakı şəhərində yerləşdirilməsi qərara alınmış və 2001-ci il fevralın 21-də rəsmi açılışı olmuşdur. Beləliklə, Azərbaycan tarixi İpək Yolunun bərpa edilməsinə öz töhfəsini verməklə, əsas inkişaf trayektoriyalarının müəyyənləşdirilməsində mühüm rol oynamışdır. İlk təhlilə görə tarixi İpək Yolunun inkişaf etməsinin əsas məqsədləri aşağıdakılardan ibarətdir:

- bölgədə yerləşən ölkələrin ticarət-iqtisadi əlaqələrinin inkişaf etməsi;
- nəqliyyat əlaqələrin inkişaf etməsi, yük və sərnişinlərin beynəlxalq daşınması;
- tranzit daşımalar üçün əlverişli şəraitin yaradılması;
- yük daşınmalarının müddətinin qısaldılması;
- daşınma tarifləri və vergilərə xüsusi güzəştlər;
- müxtəlif nəqliyyat sahələr arasındakı əlaqələrin koordinasiya edilməsi;
- çoxmodallı (birləşmiş) daşımaların təşkil olunması üzrə uyğunlaşdırılmış fəaliyyət

proqramının işlənilib hazırlanması [1. s 218].

Bu istiqamətdə hələlik yekun addım olaraq 2017-ci il oktyabrın 30-da istifadəyə verilmiş Bakı-Tbilisi-Qars dəmir yolu Trans-Avropa və Trans-Asiya dəmir yolu şəbəkələrinin birləşdirilməsini təmin etməklə, qədim İpək Yolunun polad magistrallar üzərində bərpasını göstərmək olar. 2007-ci il fevralın 7-də Tbilisidə Azərbaycan Respublikasının Prezidenti İlham Əliyevin təşəbbüsü ilə Bakı-Tbilisi-Qars dəmir yolunun tikintisinə dair Saziş imzalanmış, elə həmin ilin noyabrında Gürcüstanın Marabda məntəqəsində dəmir yolu xəttinin təməli qoyulmuşdur. 2008-ci ilin iyulunda isə Qars şəhərində Qars-Gürcüstan sərhədi hissəsinin tikintisinin təməlqoyma mərasimi keçirilmişdir.

Ümumi uzunluğu təxminən 850 kilometr olan Bakı-Tbilisi-Qars dəmir yolu xəttinin 504 kilometrlik hissəsi Azərbaycanın ərazisinə düşür. Dəmir yolu xəttinin 263 kilometri Gürcüstan, 79 kilometri isə Türkiyə ərazisindən keçir. Bakı-Tbilisi-Qars dəmir yolu Çindən Avropaya yüklərin çatdırılması müddətini dəniz daşımalarına nisbətən iki dəfədən çox azaldır. Sabitlik və təhlükəsizliyə xidmət edən Bakı-Tbilisi- Qars dəmir yolu vasitəsilə birinci mərhələdə 5 milyon ton, ikinci mərhələdə 17 milyon ton, ondan sonra isə daha böyük həcmdə yüklərin daşınması nəzərdə tutulur. Bu layihənin tarixi İpək Yolu üzərində qurulması region ölkələri üçün onun cəlbediciliyini artırır və eyni zamanda Mərkəzi Asiya ölkələrinin - Türkmənistan, Qazaxıstan, Özbəkistan, Qırğızıstan və Tacikistanın, həmçinin Əfqanıstanın Avropa və dünya bazarlarına çıxışını asanlaşdırır, onların ticarət əlaqələrinin, iqtisadiyyatlarının inkişafında, inteqrasiyasında mühüm əhəmiyyət daşıyır. Bakı-Tbilisi-Qars layihəsinin əsas üstünlüklərindən biri də odur ki, Azərbaycan Gürcüstan ərazisindən keçməklə Türkiyə ilə birbaşa dəmir yolu əlaqəsinə sahib olur, bu isə iki dövlət arasında münasibətləri daha da möhkəmləndirməyə xidmət edir. Digər məsələ, bu layihənin Naxçıvan Muxtar Respublikasına qədər uzanmasıdır. Gələcəkdə Qarsdan Naxçıvana ayrıca dəmir yolu xəttinin çəkilməsi nəzərdə tutulur ki, bu da Muxtar respublikanın Ermənistanın blokadasından çıxarılmasına və onun nəqliyyat müstəqilliyinin təmin edilməsinə səbəb olacaqdır.

“Azərbaycan Respublikasında logistika və ticarətin inkişafına dair Strateji Yol Xəritəsi”nə uyğun olaraq, Azərbaycan Şimal-Cənub nəqliyyat dəhlizinin yaradılmasında fəal rol oynayır. Bununla ölkə hər iki transkontinental dəhlizin kəsişməsində, Avrasiya coğrafiyasının mərkəzində mühüm nəqliyyat-logistika qovşağına çevrilir. Şimal-Cənub nəqliyyat dəhlizi Hindistan, Pakistan, İran, Azərbaycan, Rusiya və Şimali Avropa ölkələrini birləşdirəcəkdir.

Azərbaycan dünyada yeganə ölkədir ki, onun həm Rusiya ilə, həm İranla quru sərhədi var və bu coğrafi yerləşmə üçtərəfli regional əməkdaşlığın inkişafı üçün mühüm əhəmiyyət kəsb edir. Şimal-Cənub nəqliyyat dəhlizinin Azərbaycan hissəsinin yaradılması prosesi artıq son mərhələyə qədəm qoyub. Bu dəhlizin önəmli hissəsi olan Azərbaycan-Rusiya sərhədindən Azərbaycan-İran sərhədinə qədər dəmir yolu istismara tam hazır vəziyyətə gətirilib. Azərbaycan eyni zamanda İran ərazisində Astara-Rəşt-Qəzvin dəmir yolunun tikintisinin maliyyələşdirilməsində də iştirak edir. Azərbaycan İran tərəfinə Astara-Rəşt dəmir yolunun tikintisi və avadanlıqla təchiz olunması layihəsi üzrə 500 milyon dollar dəyərində kreditin ayrılmasını nəzərdə tutmuşdur [1, s.3].

Həyata keçirilmiş beynəlxalq nəqliyyat infrastrukturu layihələri nəticəsində ölkəmizdə təkamil nəqliyyat-tranzit infrastrukturu formalaşdırılmış, eləcə də Azərbaycan Respublikası Avropa-Asiya arasında daşımalar sahəsində qısa yol zaman sərfi baxımından daha rəqabət qabiliyyətlidir. Belə ki, yeni istismara verilmiş Bakı-Tbilisi-Qars dəmir yolu xəttinin imkanlarının artırılması ölkəmizi tranzit daşımalarda daha da rəqabət qabiliyyətli edəcəkdir. Azərbaycan Respublikasının müxtəlif istiqamətləri əhatə edən nəqliyyat dəhlizlərinin qovşağına çevrilməsi milli təsərrüfatın,

onun ayrı-ayrı sahələrinin davamlı inkişafı üçün münbit şərait yaratmışdır. İki və çoxtərəfli müqavilələr sayəsində artıq Azərbaycan Trans-Anadolu və Trans-Asiya nəqliyyat şəbəkəsi strateji əhəmiyyətli bir tranzit qovşağına çevrilmişdir.

Son 20 ildə hava nəqliyyatı infrastrukturunun yaradılması istiqamətində də mühüm işlər görülmüşdür. Belə ki, Ölkədə bu müddət ərzində 7 hava limanı tikilib ki, onların 6-sı beynəlxalq əhəmiyyətlidir. Halbuki əvvəl yalnız Bakıda beynəlxalq əhəmiyyətli hava limanı fəaliyyət göstərirdi. Digərləri yerli əhəmiyyətli hava limanı sayılırdı. Bu gün isə Bakı, Naxçıvan, Gəncə, Lənkəran, Qəbələ, Zaqatala hava limanlarından beynəlxalq reyslər həyata keçirilir.

Bütün bunların məntiqi davamı olaraq ölkəmizdə bir qayda olaraq beynəlxalq idman yarışları keçirilir. İldən-ildə bu yarışların sayı da artır və səviyyəsi də yüksəlir. Bu gün dünyanın ən mötəbər idman yarışlarının burada keçirilməsi artıq ənənə halını almışdır. Qeyd olunanlara nümunə olaraq biz 2015-ci ildə ölkəmizdə keçirilən ilk "Avropa oyunlarını", 2017-ci ildə Bakıda baş tutan "İslam Həmrəylik Oyunlarını", 2016-cı ildən hər il bir mərhələsi Bakı şəhərində keçirilən "Formula-1" yarışlarını və onlarla belə beynəlxalq idman yarışlarını göstərə bilərik.

Azərbaycanda turizm sahəsi də günü-gündən inkişaf edir və tezliklə iqtisadiyyatın ən mühüm sahələrindən birinə çevriləcəkdir. Dövlətin gördüyü tədbirlər ölkədə müasir turizm infrastrukturunun yaradılması turist axınını ildən-ilə artırır, odur ki, paytaxtda və digər turist zonalarında çoxlu miqdarda yüksək xidmət səviyyəsinə malik mehmanxanalar tikilmişdir. Hal-hazırda onların sayı artıq 550-ni ötmüşdür. Azərbaycanın regionlarında da mehmanxanalar, istirahət zonaları, əyləncə və idman mərkəzləri fəaliyyət göstərir. Bunlara misal olaraq Qafqaz mehmanxanalar şəbəkəsini, Qəbələ şəhərindəki Gabaland attraksionlar parkını, «Tufandağ» qış turizm kompleksini, Qusar rayonundakı möhtəşəm «Şahdağ» turizm mərkəzini, həm idmanla məşğul olmaq, həm də turistləri qəbul etmək üçün müvafiq infraqurkura malik 15-dən çox Olimpiya idman kompleksini və digərlərini göstərmək olar.

Bütün bunlar turizmin Azərbaycanda dövlət siyasətinin prioritet istiqamətlərdən birinə çevrildiyinə və qarşıda ölkənin iqtisadi inkişafına böyük perspektivlər açdığına dəlalət edir. Turizm artıq bütün dünyada ən gəlirli sahələrdən birinə, geniş və sürətlə inkişaf edən iqtisadi sektora çevrilmişdir. Hazırda turizm sektoru dünya üzrə ümumi daxili məhsulun 9 faizini, ixracın isə 6 faizini təşkil edir. Turizm sektorunun davamlı olaraq inkişaf etməsi və genişlənməsi bu sektoru sosial-iqtisadi tərəqqidə əsas aparıcı qüvvəyə çevirib. Artıq bütün dünya dövlətləri turizm sektorunun iqtisadiyyata müsbət təsiri hesabına əhalinin məşğulluq, həyat səviyyəsi, tədiyyə balansının yaxşılaşdırılması kimi makroiqtisadi problemlərlə yanaşı, onunla birbaşa əlaqədar olan sahələrin, o cümlədən xidmət, kənd təsərrüfatı və digər infrastruktur sahələrinin də inkişafına nail olmağa çalışırlar. Bununla yanaşı turizmin inkişaf etdirilməsi mədəniyyət, idman, səhiyyə və digər sosial sahələrin gəlirlərinin artırılmasına geniş imkanlar yaradır. Bu baxımdan, turizmin inkişaf səviyyəsi istənilən dövlətdə sosial-iqtisadi, qanunvericilik, təhlükəsizlik və s. sahələrdə dövlət siyasətinin indikatoruna çevrilmişdir [4. s.218].

Hazırda Azərbaycanda bütün regionları əhatə edən geniş turizm xidmətləri sistemi sürətlə formalaşdırılır. Fikrimizcə, nəqliyyat sektorunun inkişafı xüsusilə turizmin canlanmasına müsbət təsir göstərəcək. İstər nəqliyyat-tranzit, istərsə də turizm xidmətlərində keyfiyyətli və operativ təşkilatçılıq ümumi iqtisadi yüksəlişə və Azərbaycanın dünyaya tanıtılmasına kömək etməklə bərabər, ölkəmizin qeyri-neft sektorunun inkişafı ilə bağlı bir çox məqsədləri reallığa çevirə bilər. Bunun üçün yerli turizm şirkətlərinin fəaliyyətinin dəstəklənməsi və xaricdən daha çox turistlərin cəlb edilməsi, eləcə də turizm sektorunda qiymətlərin cəlbədiciliyinin artırılması məqsədəuyğun olardı.

Beləliklə, yekun olaraq qeyd edək ki, ölkəmizdə həyata keçirilən beynəlxalq və yerli əhəmiyyətli infrastruktur layihələrinin reallaşdırılması ölkə büdcəsinə daxilolmaları əhəmiyyətli artıracaq, məşğulluq problemlərinin həllində mühüm rol oynayacaq və əhalinin rifah səviyyəsini yüksəlməsinə öz təsirini göstərəcək. Fikrimizcə, reallaşdırılan beynəlxalq infrastruktur layihələri ölkəmizin xarici ticarət əlaqələrinin genişlənməsinə, dünya dövlətləri ilə qarşılıqlı iqtisadi-siyasi bağlılığın artmasına və strateji tərəfdaşlığın möhkəmlənməsinə təsir edən əsas vasitələrdəndir. Eyni zamanda beynəlxalq infrastruktur layihələri ölkə ərazisində istehsal olunan məhsulların dünya bazarlarına daha rahat və rəqabətqabiliyyətli şəkildə çıxarılmasını təmin edir ki, bu da öz növbəsində ölkənin investisiya qabiliyyətliyini daha da artırır və xarici investisiyaların cəlb edilməsinə şərait yaradır.

## Ədəbiyyat

4. Aras O. N., Süleymanov E. Azərbaycan iqtisadiyyatı, Bakı, Şərq-Qərb. 2016
5. “Azərbaycan 2020: Gələcəyə Baxış” İnkişaf Konsepsiyası. Azərbaycan Respublikası Prezidentinin 2012-ci il 29 dekabr tarixli 800 nömrəli Fərmanı ilə təsdiq edilmişdir.
6. Elşən Bağırzadə, Azərbaycanın xarici iqtisadi əlaqələri, Bakı–2014.
7. Nuriyev Ə.X. Regionların inkişafının strateji məsələləri. Bakı 2013.
8. Əliyev A.Ə. Azərbaycanın xarici ticarət-iqtisadi əlaqələri, Bakı, 2001.
9. www.astat.gov.az
10. www.economy.gov.az

UOT 339.138

### Davranış marketinqinin əsas istiqamətləri

*i.f.d., dos. Qarayev Maarif Şərif oğlu  
Qarayeva Şəhla Nadir qızı  
Azərbaycan Texnologiya Universiteti*

Azərbaycan iqtisadiyyatı bu gün öz inkişafına görə dünyada ön mövqələrdən birini tutur. Bu ilin 9 ayının yekunlarına həsr olunmuş müşavirədə prezident İ.Əliyevin çıxışında göstərilən faktlar bu inkişafın davamlı olmasını göstərir. Gələcəkdə də bu tempi saxlaya bilmək üçün islahatlar davam etdirilir, yeni inkişaf strategiyaları hazırlanır. Qeyd olunanlarla yanaşı təşkilatların idarə olunmasının təkmilləşdirilməsinə ehtiyac duyulur. Xüsusi ilə təşkilatların menecment konsepsiyasına adaptasiyası qənaətbəxş deyil. Mütərəqqi menecment formalarından marketinq metodlarından çox az istifadə olunur. Dünya təcrübəsi göstərir ki, innovativ inkişaf üçün bu şərtlər olduqca vacibdir. Misal üçün əhalisi bizdən dəfələrlə az olan Estoniyada ötən il marketinq bazarının həcmi 500 mln.dollar olduğu halda, bizdə cəmi 50 mln.dollar təşkil etmişdir. İş adamları nədənsə bu sahəyə vəsait qoymaq istəmirlər. Fikrimizcə, bunun əsas səbəblərindən biri onların bu sahədə biliklərinin az olmasıdır. Menecmentin sosial-psixoloji metodlarından demək olar ki, istifadə olunmur, təşkilati davranış məsələlərinə diqqət ayrılmır.

Təşkilatın daxili və xarici mühitində baş verən dəyişikliklər, yeni növ təşkilatların yaranması, insan davranışı haqqında yeni biliklər zamanın tələblərinə uyğun təşkilati davranış modellərinin yaranması və reallaşdırılmasını tələb edir. Bu modellərdə partnyorluq ideyaları, komanda halında iş, qərar qəbul etməyə cəlb etmə, özünə nəzarət, yüksək səviyyəli tələbatların ödənilməsi, öz-özünü reallaşdırma birləşir.

Əgər keçən əsrin 70-90-cı illərində iş adamları öz işçilərinin təlimatları yerinə yetirməyə hazır olduqlarına və onlara sadıqlıyına görə maddi mukafatlandırıldırsa, bu gün bilik, yaradıcılıq qabiliyyəti, təşəbbüskarlıq və cavabdehlik daha mühümdür, nəinki iş intizamı. İşçidən ilk növbədə yaradıcılıq potensialının reallaşdırılması tələb olunur, iş adamı isə yaradıcılıq üçün mümkün şəraiti təmin etməlidir. Ona görə də təşkilatın idarə edilməsi praktikasında təşkilati davranışın tətbiqi daha da inkişaf etdirilməlidir.

Bu gün təşkilati davranışın işçilərə, istehlakçılara, təhizatçılara, investora, ümumilikdə cəmiyyətə nəzərən sosial cavabdehlik məsuliyyəti daha yüksək olmalıdır. Bir tədqiqat çərçivəsində bütün davranış məsələlərini təhlil etmək mümkün olmadığından tədqiqat işində davranış marketinqinin əsas istiqamətlərinin müəyyən edilməsinə cəhd edilir.

Davranış marketinqi – dedikdəgözləmələri və tələbatları nəzərə almaqla, uzun müddətli perspektivdə fəaliyyət göstərə bilməsi üçün təşkilatın dəyişən mühitə adaptasiyasını təmin etmək məqsədi ilə öyrənilməsi və formalaşdırılması nəzərdə tutulur. Davranış marketinqinin aşağıdakı istiqamətlərini qeyd etmək olar :

- əməkdaşlara nəzərən ;
- istehlakçılara nəzərən ;
- təhizatçılara nəzərən ;
- səhm sahiblərinə nəzərən .



Əməkdaşların davranışı təşkilatın inkişaf strategiyası ilə müəyyən olunur və təşkilatın nüfuzunun, heyətin kompetensiyasının tərkib hissəsidir. Bu istiqamət etik davranış normaları da daxil olmaqla əməkdaşlarda tələb olunan standartların formalaşdırılması və dəstəklənməsini nəzərdə tutur. Əməkdaşların əvvəlki qadağaları (müşərinin xətrinə dəyməmək) sonradan yaradıcı (müşəri cəlb etmək) xarakterli davranışlarla möhkəmləndirilir (müşərinin başa düşmək), nəticədə təşkilatda yüksək nüfuz təmin edən davranış peşəkarlığı yaranır.

Müşərilərlə davranışın səmərəliliyindən asılı olaraq aşağıdakı davranış formalarını fərqləndirirlər.

- müşəri cəlb edən;
- seçmə;
- müşərilərin əleyhinə ;
- sanki mütəri cəlb edən.

Müşəri cəlb etmə davranışı - əməkdaşların müşəriləri maksimal cəlb etməsini nəzərdə tutur, təşkilatın fəaliyyətinə səmərəlilik göstəricilərini yüksəltməyə imkan verir.

Müşəri seçmə davranışı - əməkdaşların davranışı işləmək istədikləri müşərilərin seçilməsinə istiqamətlənir, basqalarına diqqət verilmir. Belə yanaşma ya təşkilatın inkişaf strategiyasına daxil edilə bilər, ya da mütəxəssisin özü tərəfindən seçilə bilər.

Müşəri əleyhinə davranış - təşkilatın əməkdaşları müşərilərlə işləməkdə maraqlı deyillər. Davranış səmərəliliyi mənfidir

Sanki müşəri cəlb etmə davranışı - əməkdaşların müşərilərlə davranışları cansıxıcıdır. Bu onların müşərilərlə işləyə bilməmələrini göstərir.

Müşərilərin davranışı - müşərilər təşkilatın tərəzi fiquralarıdır, ona görə də səmərəli fəaliyyət üçün alıcılarla inam münasibətləri yaratmaq lazımdır. Bu münasibətlərin əsasını müəssisənin alıcıları müəyyən edilmiş tələbatlara uyğun zəruri kəmiyyət və keyfiyyətdə məhsullarla təmin etmək qabiliyyəti istehsal olunan əmtəələrin unikal xüsusiyyətlərini yaratmaq məqsədilə öz məhsullarını rəqiblərinin ənənəvi məhsullarından ayırmaq, yeni məhsullar istehsal etmək və onların əsasında yeni tələbatların formalaşdırılması təşkil edir. Belə dəyişikliklər müşərilərin biganəliyini göstərir.

Müşərilərinin biganəliyinin ölçülməsi- təşkilatın fəaliyyətinin yeni istiqamətidir, daimi müşərilərin fəaliyyətini formalaşdırmaq üçün tədbirlər sisteminin hazırlanmasını nəzərdə tutur. Təşkilatın davranışında əmtəələrə, məhsulun markasına və təşkilatın özünə sadıqlıyı fərqləndirirlər.

İnam münasibətləri və biganəliyin mövcudluğu göstəriciləri kimi aşağıdakılardan istifadə oluna bilər:

- mənfəət, satışın həcmi, bazar payı, xidmət göstərilən alıcıların sayı, geri qaytarılan məhsulların miqdarı, həyat dövrü, əmtəə modellərinin sayı və s.

Təchizatçıların davranışı- təşkilatın inkişaf strategiyası və bazarda alternativ variantların olmasını nəzərə almaqla, mövcud təchizatçıların perspektivdə işləməyin öyrənilməsini nəzərdə tutur.

Təchizatçıların axtarışı və onlarla qarşılıqlı əlaqə əsasında müəssisə zəruri miqdarda material resurslarının göndərişi üzrə təchizat təşkilatlarının seçilməsinin səmərəli mexanizminin yaradılmasına çalışır ki, resursların alınmasına çəkilən xərcləri azaltmaq mümkün olsun. Bu zaman göndəriş müqavilələrinin, qarşılıqlı hesabat sistemlərinin, əlavə və güzəştlərin, göndərişlərin həcmi və ahəngdarlığının optimallaşdırılması şərtlərinə riayət olunmalıdır.

Belə əməkdaşlıq mənfəətdə iştiraka aid müqavilələrin bağlanması, səhmlərin alınması, məhsulların tədqiqinin aparılması, satış proqnozunun tərtib edilməsi, xərclərin azaldılması yollarının müəyyən edilməsi və yaxud müəssisənin rəhbərliyi ilə qeyri-formal münasibətlərin yaradılması yolu ilə ənənəvi təchizatçıların müəssisənin fəaliyyətinə cəlb edilməsi əsasında yaranır.

Səhm sahiblərinin özlərini aparması - öz sərbəst vəsaitlərini təşkilatın inkişafına qoymaq istəyənlərin davranışının və kapitalın cəlb edilməsi imkanlarının öyrənilməsini nəzərdə tutur. Davranış marketinqinin inkişaf istiqamətlərinin idarəmə praktikasında nəzərə alınması onun səmərəliliyinin yüksəldilməsində, həmçinin bakalavr və magistratura səviyyəsində tədris prosesində istifadə oluna bilər.

## Ədəbiyyat

1. Гордон Я. Х. Маркетинг партнерских отношений. Новые стратегии и технологии привлечения клиентов. -СПБ. 2001.

2. Рамперсад Х., Эль- Хомсу А, TPS-Lean Six Sioma. Новый подход к созданию высоко эффективной компании. - М.: РИА «Стандарты и качество», 2009, -416 с.

## Kooperasiyanın iqtisadi cəhətdən qiymətləndirilməsinin nəzəri əsasları

*i.f.d., dos. Mustafayeva Raminə Ramiz qızı  
Həsənova Mehriban Hidayyət qızı  
Azərbaycan Dövlət Aqrar Universiteti*

Müasir zamanda kənd təsərrüfatının dayanıqlı inkişafının təmin edilməsinin vacib şərtlərindən biri kooperasiya əsasında iri kənd təsərrüfatı müəssisələrinin yaradılmasıdır. Qərbi ölkələrinin çoxunda kənd təsərrüfatı sahəsində kooperasiya sahənin fəaliyyət göstərməsinin vacib hissəsidir. Dünya təcrübəsində görünür ki, kollektiv sahibkarlıq fəaliyyətini həyata keçirmək üçün fiziki və hüquqi şəxslərin könüllü sürətdə birləşməsi forması kimi kənd təsərrüfatının inkişaf etdirilməsinin torpaq, əmək, maddi-texniki və maliyyə resurslarından ən səmərəli istifadəni təmin edən ən vacib istiqaməti kooperasiyadır.

Kooperasiyanın kənd təsərrüfatı istehsalının təşkilinin digər formaları ilə müqayisədə üstünlüklərini göstərmək üçün onun iqtisadi qiymətləndirilməsinə ehtiyac var. Bunun üçün ilk növbədə iqtisadi qiymətləndirmənin mahiyyəti açıqlanmalı, əsas meyarları müəyyən edilməli və metodikası işlənib hazırlanmalıdır.

Elmi ədəbiyyatda kooperasiyanın iqtisadi cəhətdən qiymətləndirilməsi və onun əsas meyarları həmişə diqqət mərkəzində olmuşdur. Belə ki, tanınmış rus alimi A.V.Çayanov hesab edirdi ki, kooperasiyanın səmərəliliyinin əsas meyarı mənfəət yox, onun üzvlərinin gəlirlərinin artmasıdır. Çayanovun baxışları ilə digər alimlər də razılaşır. Onlar hesab edirdi ki, kooperasiyanın səmərəliliyi onun iştirakçılarının gəlirlərinin səviyyəsi baxımından qiymətləndirilməlidir. Bunlardan başqa ədəbiyyatda kooperasiyanın iqtisadi baxımdan qiymətləndirilməsinin digər meyarları: maliyyə dayanıqlılığı, işgüzar fəallıq, etibarlılıq, sosial-iqtisadi fəaliyyətin nəticəliliyi və s. əsasında aparılması da geniş vüsət almışdır. Bəzi alimlər kooperasiyanın fəaliyyətinin inteqral göstəricilərindən istifadə etməyi təklif edir. İqtisadi qiymətləndirməyə dair aparılan metodoloji araşdırmalar göstərir ki, iqtisadi qiymətləndirmənin əsas istiqaməti iqtisadi səmərəliliyin qiymətləndirilməsindən ibarət olmuşdur, bu isə təbii ki, kooperasiyanın mürəkkəb sosial-iqtisadi kateqoriya kimi fəaliyyətin nəticələrini tam əhatə etmir. Y.V. Korobeynikova kooperasiyanın nəticələr kompleksinin qiymətləndirilməsinə əsaslanan sistemli qiymətləndirməni təklif edir. Bu qiymətləndirmə “kooperasiyanın iqtisadi, sosial, inteqrasiya və s. effektlərini nəzərə alan daxili və xarici tələbatlarının (maraqlarının) ödənilməsi dərəcəsini əks etdirməlidir” [2, 373].

Kooperasiyanın qiymətləndirilməsi meyarlarının seçilməsi qiymətləndirmə göstəriciləri sisteminin əsaslandırılması üçün vacib əhəmiyyət kəsb edir. Meyar dedikdə, adətən qiymətləndirmənin, müqayisənin və ya təsnifləşdirmənin hansı əlamətlər və prinsiplər üzrə aparılmalı olduğu başa düşülür. Meyar geniş mənada tədqiq olunan prosesin inkişaf dərəcəsini ümumi şəkildə təsəvvür etməyə, onun nəticələrini qeydə almağa, qiymətləndirilən prosesin mahiyyətini əks etdirməyə imkan verir. Burada öyrənilən prosesin məqsədləri və onların reallaşdırılması yolları öz əksini tapmalıdır. Deməli, qiymətləndirmə meyarının seçimi ilk növbədə xarakterizə olunan kateqoriyanın (bizim halda kooperasiyanın) məzmunundan irəli gəlməlidir. Deyilənləri nəzərə alaraq kooperasiyanın iqtisadi qiymətləndirilməsinin meyarını kooperasiya üzvlərinin tələbatlarının ödənilməsi və maraqlarının müdafiəsi vəzifəsinin əldə olan əmək resursları və vasitələr hesabına yerinə yetirilməsinin maksimallaşdırılması kimi müəyyənləşdirmək olar. Bu cür meyar kooperasiyanın fəaliyyəti barədə ümumi təsəvvür yaratmağa və fəaliyyətinin əsas nəticələrini qeydə almağa imkan verir. Lakin bir sintetik meyar əsasında kooperasiyanı qiymətləndirmək mümkün deyil çünki, o çoxkomponentli anlayışdır. Kooperasiyanı qiymətləndirmək üçün onun müxtəlif tərəflərini əks etdirən müvafiq meyarlar sistemi lazımdır. Tədqiqatlar göstərir ki, müasir zamanda kooperasiyanın iqtisadi qiymətləndirilməsi meyarları sistemini işləyib hazırlayarkən aşağıdakı metodiki xarakterli prinsiplərə əsaslanmaq lazımdır:

- kooperasiyanın funksiyalarının spesifikasiyasının nəzərə alınması prinsipi;
- kommersiyallaşdırma və özünüödəmə prinsipi;
- kooperasiyanın fəaliyyətinin nəticəliliyinin qiymətləndirilməsinə sistemli yanaşma prinsipi.

Azərbaycanın kənd təsərrüfatında müasir zamanda kooperasiyanın zəif inkişaf etməsinə baxmayaraq gələcəkdə o, kənd təsərrüfatının səmərəliliyinin yüksəldilməsində çox vacib rol oynayacaqdır. Bu zaman təbii ki, kooperativlərin özü həm iqtisadi, həm sosial, həm də texnoloji

baxımdan səmərəli olmalıdır. Ona görə də kooperasiyanın iqtisadi qiymətləndirilməsində onun səmərəliliyinin qiymətləndirilməsi vacib yer tutur.

Müasir ədəbiyyatda kooperasiyanın səmərəliliyinin qiymətləndirilməsi modellərinə və üsullarına həsr edilən bir çox işlərə rast gəlmək olar. Bu işlərin təhlili göstərir ki, səmərəlilik meyarı qismində nəyi götürmək lazım olduğuna dair vahid bir fikir yoxdur. Hətta eyni amillər qiymətləndirilərkən tədqiqatçılar müxtəlif metodika və göstəricilərdən istifadə edirlər ki, bu da alınan nəticələrin müqayisə edilməsini çətinləşdirir.

Xarici ədəbiyyatda kooperasiyanın səmərəliliyinin aşağıdakı amillərdən asılılığı tədqiq edilir: fəaliyyətin miqyasından əldə edilən qənaət (məsələn Çində fermer kooperativləri), tətbiq edilən strategiyanın tipi (kooperativ və qeyri-kooperativ formaların Yunanıstanda təhlili), istehsalın səmərəliliyi (kooperativ və qeyri-kooperativ şərabçılıq müəssisələrinin tədqiqi Portuqaliyada), texniki təminat (İtaliya və Efiopiyada fermer kooperativlərinin təhlili) və hətta direktorlar şurasının tərkibi (ABŞ-da). Lakin çox zaman kooperasiyanın üstünlüyünü nümayiş edən əsas meyar kimi institusional meyarlar götürülür (tranzaksiya xərclərinin minimallaşdırılması).

Bizim fikrimizcə kənd təsərrüfatı kooperasiyasının qiymətləndirilməsinə həm iqtisadi, həm sosial, həm idarəetmə meyarlarını nəzərə alaraq kompleks yanaşmaq lazımdır. Kooperasiyanın səmərəliliyini xarakterizə edən iqtisadi göstəricilərə əmək məhsuldarlığını, istehsal xərclərinə qənaəti, maliyyə dayanıqlığını, istehsalın rentabelliğini aid etmək lazımdır. Sosial və idarəetmə səmərəliliyini isə kooperasiyanın bir sıra keyfiyyət xarakteristikaları ilə ölçmək təklif edilir: kooperativ üzvlərinin kooperativdə əmək fəaliyyəti, gəlirlərin bölüşdürülməsi sistemi, sosial məsələlərin həlli, idarəetmənin demokratikliyi və s.

Kooperasiya və ixtisaslaşmanın ümumi nəzəriyyəsində kooperasiyanın səmərəliliyinin qiymətləndirilməsi zamanı kooperasiyanın inkişafından əldə edilən iqtisadi səmərə əmsalından istifadə etməyi təklif edir:

$$S = [(C_1 - C_2) - (X_{n2} - X_{n1})] \cdot B_2 - E_n \cdot \Delta K + \Delta M, \quad (1)$$

Burada:  $C_1, C_2$  – kooperasiyaya qədər və sonra məhsul vahidinin maya dəyəri;

$X_{n1}, X_{n2}$  – kooperasiyaya qədər və sonra məhsul vahidinə düşən nəqliyyat xərcləri;

$B_2$  – kooperasiyadan sonra məhsul buraxılışı;

$E_n$  – kapital qoyuluşlarının səmərəliliyinin normativ üzrə əmsalı;

$\Delta K$  – kooperasiyanı həyata keçirmək üçün zəruri olan əlavə kapital qoyuluşları;

$\Delta M$  – kooperasiya nəticəsində əldə olunan əlavə mənfəət.

Institusional istiqamətin mövqeyinə uyğun olaraq kooperasiyanın səmərəliliyini və məqsəduyğunluğunu qiymətləndirmək üçün kooperasiyaya qədər və kooperasiyada sonra olan transaksiya xərclərini müqayisə etməklə olar. Bu zaman transaksiya xərclərinin azalmasına adətən kontragentlərlə şaquli (yuxarı ya da aşağı) kooperasiya səbəb olur. Beləliklə, qeyri-müəyyənlik riskləri azalır, lazım olan resurslara çıxış təmin edilir. Burada bir şeyi yaddan çıxarmamaq lazımdır. Bu “qıfılınma” effektidir ki, bu zaman öz məhsullarını kooperativ çərçivəsində reallaşdıran firma onları kənarında satmaq imkanını itirir. Bunun nəticəsində firma istehsal potensialını tam reallaşdırma bilmir, bu da ona sabit xərclərini üstələməyə və rentabelli olmağa imkan vermir.

Kooperasiyanın məqsəduyğunluğunu qiymətləndirmək üçün transaksiya parametrini hesabamağı təklif edirik. Bu parametr bizə kooperasiyaya qədər və sonra yaranan transaksiya xərclərini müqayisə etməyə imkan verir.

$$T = (\varphi - 2\gamma) / \gamma, \quad (2)$$

Burada:  $\varphi$  – kooperasiyanın daxilində transaksiya xərcləri;

$\gamma$  – kooperasiyaya daxil olmayan bir firmanın transaksiya xərcləri,

$2\gamma$  – kooperasiyaya daxil olmayan iki firmanın bazar əməliyyatlarında firmalararası əlaqələr-də transaksiya xərcləri.

Transaksiya parametri o zaman mənfəətli olur ki, kooperasiyada transaksiya xərcləri ondan kənarında olan transaksiya xərclərindən az olur və bu zaman kooperasiya əsaslandırılmış olur və xərclərin azalmasına səbəb olur. Təcrübədə transaksiya xərclərini kəmiyyət baxımından qiymətləndirmək çətin olur, çünki onların hamısı mühasibat hesabatlarında əks olunmur, bəziləri kəmiyyət formasında ifadə olunmur və s.

Bazar fəaliyyətinin digər formalarının transaksion xərclərinin yüksək olması fermerləri kooperativ çərçivəsində işləməyə sövq edir. Bu da onun dayanıqlığını qoruyub saxlamağa imkan verir.

Kooperasiyanın qiymətləndirilməsində vacib yerlərdən birini fəaliyyətin maliyyə və

əməliyyat göstəriciləri tutur. Burada bəzi maliyyə və əməliyyat əmsallarını təhlil etmək lazımdır: satışdan əldə olunan gəlirin 1 manatına düşən maya dəyəri, satışdan əldə olunan gəlirin artım templəri, əsas fondların artım tempi, fondverimi, özünə məxsus dövriyyə fondları ilə təmin olunma səviyyəsi, məcmu kapitalda öz kapitalının xüsusi çəkisi, xərclərin rentabelliği, ümumi rentabellik. Bu göstəricilərin seçimi kortəbii deyil. O, yuxarıda təsvir olunan qiymətləndirmə üsullarına və meyarlarına əsasən edilib.

Araşdırmalara əsasən qeyd etmək olar ki, kooperasiyanın iqtisadi qiymətləndirilməsini müxtəlif meyarlar və göstəricilərə əsasən aparmaq mümkündür. Baxamayaq ki, hazırda ölkəmizin kənd təsərrüfatında kooperasiya əlaqələri geniş inkişaf etməmişdir, bu istiqamətdə aparılan işlər gələcəkdə bu sahədə irəliləyişə nail olmağa imkan verəcək.

### **Ədəbiyyat**

1. Модель оценки эффективности сельскохозяйственной кооперации. Е.В. Николаева. Вестник Челябинского государственного университета. 2018 №7, с 123.

2. Системная оценка деятельности потребительской кооперации. Е.В. Коробейникова. Экономические проблемы регионов и отраслевых комплексов.с.373

UOT 330.147; 336.64

### **Maliyyə bazarının inkişaf və formalaşmasının bəzi məsələləri**

*i.f.d., dos. Vəliyev Yavər Xan Hüseyin oğlu  
Vəliyeva Sevinc Ənvər qızı  
Azərbaycan Tibb Universiteti*

Respublikada maliyyə bazarının normal təşkili və səmərəli fəaliyyətinin əsası şərti makromaliyyə sabitliyinin mövcudluğudur. Maliyyə bazarının səmərəli fəaliyyətinin əsasında dayanan amillər sırasında makromaliyyə sabitliyi xüsusi əhəmiyyət kəsb etməklə yanaşı, eyni zamanda, həmin fəaliyyətin əsas məqsədlərindən biri kimi çıxış edir. Makromaliyyə sabitliyi maliyyə bazarında fəaliyyətin səmərəli təşkilinin əsas şərtlərindən biri, həmçinin fəaliyyətin məntiqi yekunların əsas nəticələrindən biridir. Qarşılıqlı bağlılıq həm səbəb-nəticə, həm struktur, həm də funksional aspektdən qarşılıqlı asılılıq formasında təzahür edir.

Ayrı-ayrı ölkələrdə makromaliyyə sabitliyinə nail olmanın əsas şərti isə iqtisadiyyatda aparılan yenidənqurma işlərinin, struktur islahatlarının, tənzimlənmə sisteminin və s. bu kimi digər proseslərin ölkə daxilində sosial-iqtisadi dirçəlişə, dinamik və davamlı iqtisadi inkişafa, beynəlxalq iqtisadi inteqrasiyaya, beynəlxalq əmək bölgüsündə sərfəli mövqeyə malik olmasına ilkin şərait yaratması ilə bağlıdır.

Makromaliyyə sabitliyinə nail olmaq və onu qoruyub saxlamaq hansı iqtisadi sistemdə olmasından asılı olmayaraq, hər bir dövlətin əsas funksiyalarından biri və bəzən də ən əsası hesab edilir. Dövlətin ən ümumi halda hansı iqtisadi funksiyalarının olması barədə müxtəlif iqtisadi ədəbiyyatlarda nisbətən fərqli fikirlər mövcuddur. Məsələn, Pol Samuelson öz tədqiqatlarında bazar iqtisadiyyatı şəraitində dövlətin üç əsas iqtisadi funksiyasını yerinə yetirdiyini göstərərək qeyd edir ki, səmərəliliyin yüksəldilməsi, tarazlığın əldə edilməsi və makroiqtisadi sabitliyin və artımın genişləndirilməsi əsas iqtisadi amillərdəndir.

Digər Amerika iqtisadçıları - Makkonnel və Bryu isə özlərinin iqtisadi tədqiqatlarında dövlətin aşağıdakı beş əsas iqtisadi funksiyasını göstərirlər:

1. Mülkiyyət payına görə gəlirlərin yenidən bölüşdürülməsi;
2. Bazarlarda rəqabətin qorunması;
3. Fəaliyyətin hüquqi və sosial əsaslarının təmin edilməsi;
4. Ölkədə iqtisadi situasiyanın sabitləşdirilməsi.
5. Resursların yenidən bölgüsü.

Başqa bir iqtisadi ədəbiyyatda makroiqtisadiyyat elminin yaradıcısı hesab edilən C.M.Keyns və onun təlimi ilk dəfə olaraq ölkədə iqtisadi sabitliyin əldə edilməsini dövlətin iqtisadi

funksiyaları sırasına daxil etmişdir. 30-cu illər böhranı dövlətin iqtisadi tsiklinin neqativ mərhələlərinin tənzimlənməsi, sabitləşdirilməsi yolu ilə iqtisadi artıma getməyin mümkün olduğunu sübut etdi. İqtisadi tarixdə Keynsçilərin təliminə əks cavab olaraq yaranan monetarist iqtisadi təlimi də bir məsələdə Keynsçilərlə tam razı idilər. Bu da "iqtisadiyyatın sabitləşdirilməsi dövlətin əsas funksiyaları sırasında" olması ilə bağlı olan ideya ilə əlaqədar idi.

Belə ki, maliyyə bazarına sərbəst pul kütləsinin cəlb edilməsi üçün ölkə vətəndaşlarının inamı qazanılmalıdır, vətəndaş müxtəlif yatırımlar edərkən əmanətlərini istər investisiyalar, istərsə də depozitlər formasında kassalara qoyduqda həmin vəsaitlərin müəyyən vaxtdan sonra geriyyə qaytarılacağı və mənfəət gətirəcəyi barədə inamı olmalıdır. Azərbaycan hökuməti bu istiqamətdə xeyli işlər görərək müvafiq normativ hüquqi baza yaratmışdır. Qəbul edilmiş hökumət qərarları içərisində aşağıdakıları göstərmək olar:

Respublikamızda "Mülkiyyət haqqında", "Banklar haqqında", "Səhmdar cəmiyyətlər haqqında", "Xarici investisiyalann qorunması haqqında", "Sahibkarlıq fəaliyyəti haqqında", "İnvestisiya fəaliyyəti", "Qiymətli kağızlar haqqında", "Valyuta tənzimlənməsi haqqında", "Sığorta haqqında", "Girov haqqında", "Qiymətləndirmə fəaliyyəti haqqında" qanunları və həmçinin respublikada maliyyə bazarının inkişaf etdirilməsi üçün Nazirlər Kabinetinin bir sıra qərarlarını göstərmək olar. Yuxarıda göstərilən qanun və qərarların dünyada baş verən proseslərə adekvat olması üçün daimi olaraq təkmilləşdirilməlidir.

Ümumiyyətlə, müstəqilliyin ilk illərindən başlayaraq Azərbaycan Respublikasında dövlətin iqtisadiyyata müdaxiləsinin minimuma endirilməsi istiqamətində intensiv fəaliyyət həyata keçirilmişdir. Bir çox təsərrüfat subyektləri, müəssisələrin əksəriyyəti, şirkət və təşkilatlar sərbəst olaraq özləri maliyyə vəsaitlərini axtarırlar. Bütün bunlar isə öz növbəsində maliyyə bazarının inkişaf etməsinə ciddi təkan vermişdir. Çünki resurslara olan tələblərin qarşılınmasının bazar mexanizmləri ilə təminatı özü-özlüyündə maliyyə bazarının başlıca formalaşma səbəblərindən biri kimi çıxış edir. Hüquqi və fiziki şəxslər bank və digər maliyyə institutlarına öz vəsaitlərini borc vəsaiti kimi verməyə başladılar ki, sonradan həmin vəsaitlərin bank və digər maliyyə təsisatları vasitəsi ilə cəmlənərək kreditlərə ehtiyacı olan digər subyektlərə verilməsinə başlandı. Təbii ki, bütün bu əməliyyatlar müəyyən şərtlərlə, maliyyə resurslarına olan tələblərin təmin olunması qarşılığında müəyyən mənfəətlərin əldə edilməsinə istiqamətlənmişdir. Maliyyə bazarları müəyyən iqtisadi mexanizmlərlə tənzimlənməzsə bütün bunlar adı çəkilən bazarda neqativ təmayüllərin müşahidə olunmasına gətirib çıxara bilər. Bir çox analitiklər müstəqilliyin ilk illərində Azərbaycanda qiymətli kağızlar bazarında yaşanan böhranın, həmçinin adı çəkilən bazarın lazımı səviyyədə inkişaf edə bilməməsinin səbəblərini məhz bununla izah edirlər. Bu isə hər şeydən öncə, Milli Bankın səmərəli pul-kredit siyasətinin həyata keçirməsinə əngəl olurdu və Milli Bank respublikada pul-kredit siyasətinin həyata keçirilməsində açıq bazar əməliyyatlarına üstünlük verməli olmuşdur. Belə ki, açıq bazar əməliyyatı dövlət qiymətli kağızların kommersiya banklarına və əhaliyə alınılıb satılması ilə həyata keçirilir. İnkişaf etmiş dövlətlərin təcrübəsindən də məlumdur ki, dövlətin maliyyə bazarına müdaxiləsi olduqca məhdud hədudlarda həyata keçirilir. Göründüyü kimi, maliyyə bazarı özünün ilkin təsəvvürlərindən daha geniş anlayışdır. Maliyyə bazarı təkcə iqtisadiyyatın maliyyələşdirmə aspektlərini deyil, həmçinin, kredit, borc, valyuta, qiymətli kağızlarla alqı-satqı və digər münasibətlər sistemini də özündə əks etdirir. Maliyyə bazarının strukturu bir-biri ilə sıx və qarşılıqlı əlaqədə olan üç bazanın inkişaf səviyyəsindən asılıdır.

Azərbaycan Respublikası Milli Bankının hesabatlarında da maliyyə bazarı üç hissədən ibarət, 1) kredit, 2) valyuta, 3) qiymətli kağızlar bazarı kimi xarakterizə edilir. Ancaq deyilənlərlə yanaşı, maliyyə bazarının strukturuna qızıl bazarı da əlavə olunmalıdır. Çünki qızıl eyni zamanda ehtiyat valyuta kimi yığım vasitəsidir, bir çox ölkələrdə banklar, bəzi maliyyə institutları qızıldan girov vasitəsi kimi də istifadə edirlər. Məhz bu səbəbdən də maliyyə vəsaitlərinin hərəkətinə nəzarət edilməsi üçün qızıl bazarı da maliyyə bazarının seqmenti kimi təqdim olunmalıdır.

Azərbaycan Respublikasında həyata keçirilən bu kredit münasibətləri Milli Bankın uçot dərəcələrinin dəyişdirilməsi əməliyyatıdır. Göründüyü kimi, Milli Bank kommersiya banklarının ehtiyat fondlarına və onların kredit vermə qabiliyyətinə müsbət təsir göstərir. Yəni kommersiya bankları hüquqi və fiziki şəxslərə kredit verir, müvafiq olaraq nəticədə milli valyutanın təklifi artır. Bu kredit münasibətlərində iştirakçı tərəflər kimi kredit alan tərəf hüquqi və fiziki şəxslərdir, kredit verən tərəf isə banklardır.

Maliyyə bazarının digər əhəmiyyətli hissəsi valyuta bazarı bir ölkənin digər ölkələrin valyutalarına dəyişdirilməsi prosesi zamanı formalaşan iqtisadi mexanizmlər sistemidir. Çünki bir

ölkədən digər ölkəyə hər hansı bir əmtənin idxal-ixrac əməliyyatları valyuta mübadiləsini zəruri edir. Qarşılıqlı olaraq valyutaların mübadiləsi valyuta məzənnəsini formalaşdırır. Müasir dövrdə valyuta məzənnəsinin təyin olunmasının müxtəlif rejimləri vardır. Ən geniş yayılmış rejim isə qeydə alınmış valyuta məzənnəsidir. Göstərilən rejimdə milli valyutanın məzənnəsinin hökumət tərəfindən rəsmi olaraq təyin olunması nəzərdə tutulur. İndiki dövrdə Azərbaycan manatının məzənnəsi Milli Bank tərəfindən təyin edilir.

Bir valyutanın digər valyutaya mübadiləsi valyuta məzənnəsini formalaşdırır. Valyuta məzənnəsinin iki növü mövcuddur:

- kassa əməliyyatları üzrə valyuta məzənnəsinin dəyişdirilməsi, 48 saat ərzində ticarət əməliyyatlarına xidmət göstərilməsi üçün tələb olunur.

- təcili əməliyyatlar üzrə valyuta mübadiləsi gələcəkdə ticarət sazişlərinin yerinə yetirilməsinə xidmət edir.

Qiyətli kağızlar bazarında adətən qiymətli kağızlar alınıb satılır. Çox zaman iqtisadi ədəbiyyatlarda qiymətli kağızlar bazarı fond bazarları da adlanır. Qiymətli kağızlar bazarının subyektləri əmanətçilər və emitentlərdir. Emitentlər- sənaye müəssisələri, şirkətlər, dövlət ola bilər, qiymətli kağızlar isə emissiyalardır.

İkinci dərəcəli qiymətli kağızlar bazarı adətən əvvəllər alqı-satqı əməliyyatlarında iştirak edən qiymətli kağızların təkrar alqı-satqısının həyata keçirildiyi bazarlardır. Daha sonra qiymətli kağızların əsas növləri barəsində də bir neçə kəlmənin qeyd edilməsi məqsədəuyğun olardı.

Son 10 il ərzində Dünya Bankının və Beynəlxalq Valyuta Fondunun mütəxəssisləri ölkədə struktur islahatlarının sürətləndirilməsi və dərinləşdirilməsi istiqamətində bir sıra tədbirlər həyata keçirir. Bu tədbirlərin əsası kimi BVF-nin və DB-nin mütəxəssisləri aşağıdakı istiqamətlərin üstünlük təşkil etməsini və bu istiqamətlər üzrə layihələrin dəstəklənməsini məqbul hesab edir:

1. Maliyyə sektorunda islahatların həyata keçirilməsi;
2. Özəlləşdirmənin ikinci proqramının həyata keçirilməsi;
3. Sosial sferada islahatların həyata keçirilməsi;
4. Enerji sektorunda islahatların həyata keçirilməsi.

Beynəlxalq maliyyə qurumlarının respublikamızda azad, sərbəst bazar münasibətlərinin, eləcə də maliyyə bazarının formalaşması və inkişafı üçün bank sektorunda da islahatların həyata keçirilməsini məqsədəuyğun hesab edir. Belə ki, hal-hazırda ölkədə 30-a yaxın bank fəaliyyət göstərir. Azərbaycan Respublikasında maliyyə bazarının müasir vəziyyətinin kompleks təhlilinin nəticələri göstərir ki, bu sahədə müəyyən problemlər mövcuddur. Həmin bu problemlər həm valyuta, qiymətli kağızlar bazarının inkişafına, beynəlxalq maliyyə bazarlarına inteqrasiyasına, həm də ümumilikdə ölkənin iqtisadi inkişafına bəlli ölçüdə maneələr yaradır.

Araşdırmalar göstərdi ki, ölkədə nə ixrac üzrə, nə də idxal üzrə səmərəli valyuta siyasətinin yürüdülməsi təmin olunmamışdır. Bunu real və nominal effektiv valyuta məzənnələri barədə hesablamalar və onların nəticələrinin interpretasiyası da göstərir. Belə bir siyasətin həyata keçirilməməsi bir sıra hallarda təbii olaraq milli iqtisadiyyata mənfi təsir göstərir, inkişaf etmiş ölkələrin təcrübəsi göstərir ki, istehsal vasitələri üzərində xüsusi mülkiyyətin mövcud olduğu bir şəraitdə valyuta siyasətindən səmərəli istifadə olunması əsas şərtidir.

Bütün bunlarla yanaşı, Azərbaycan Respublikası Dövlət Neft Fondunun vəsaitlərindən və rəsmi qızıl-valyuta fondunun vəsaitlərindən də ölkə iqtisadiyyatının inkişafı istiqamətində istifadənin təkmilləşdirilməsinə diqqət yetirilməsi də zəruridir. Bunlarla yanaşı, valyutanın dövrəliyinin təmin olunması və ölkə daxilində valyuta vəsaitlərinin yenidən bölgüsünün təkmilləşdirilməsi sistemi yaradılmalıdır.

## **Ədəbiyyat**

1. Əliyev A.Ə. Bazar iqtisadiyyatına keçid: Dövlətin iqtisadi siyasəti. Bakı, 2002
2. Kərimov İ. Milli iqtisadiyyatın əsasları. Bakı, 2010.
3. Səmədzadə Z. Dünya iqtisadiyyatı. Çin iqtisadi Möcüzəsi. Bakı, 2002.
4. Şəkərliyev A. Azərbaycan iqtisadiyyatı: reallıqlar və perspektivlər. Bakı, 2016.
5. Vəliyev Y.X., Namazov N.İ. İqtisadi nəzəriyyə. Dərslük. Bakı, 2014.
6. Quliyev S.M. Qiymətli kağızlar bazarı və onun riskləri. Beynəlxalq Elmi-praktiki konfransın materialları. Bakı, 2016.

## Qlobal sosial-iqtisadi problemlər və onların həlli istiqamətləri

*i.f.d., dos. Namazov Niyazi İsmayıl oğlu  
Azərbaycan Tibb Universiteti*

Qloballaşma - milli iqtisadiyyatların sıx qarşılıqlı əməkdaşlığı, onların bir-biri ilə müxtəlif istiqamətli elmi-texniki, iqtisadi-ticarət, mədəni-turizm əlaqələri arasında ümumdünya təsərrüfat modelinin formalaşması prosesidir.

Beynəlxalq əmək bölgüsünün genişlənilib dərinləşməsi, ayrı-ayrı istehsal sahələrinin kooperasiyası və ixtisaslaşmasının təkmilləşməsi, ölkələr arasında maliyyə-kredit, iqtisadi-ticarət, elmi-mədəni, siyasi-diplomatik münasibətlərin intensivliyi müasir mərhələdə qloballaşma prosesini obyektiv tarixi zərurətə çevirmişdir.

XX əsrin sonu XXI əsrin əvvəllərindən Planet miqyasında vahid rabitə-məlumat sistemlərinin yaradılıb fəaliyyət göstərməsi, bir sıra region ölkələrinin iqtisadi-sosial inkişaf göstəricilərinin yaxınlaşması meyli, əmtəə-xidmətlərə vahid standartların tətbiqi, xammal-enerji ehtiyatlarının dünya miqyasında qeyri-bərabər yerləşməsi reallığı, beynəlxalq iqtisadi-ticarət əlaqələrinin xeyli sərbəstləşdirilməsi, vergi-gömrük sahəsindəki müxtəlif çətinliklərin aradan qaldırılması, müxtəlif dövlətlərin tədricən "açıq iqtisadiyyat" modelinə üstünlük verməsi siyasəti şübhəsiz inteqrasiya, habelə qloballaşma proseslərinə ciddi təsir göstərmişdir.

Planetimiz ərazisindən və əhalisinin sayından, sosial-iqtisadi inkişaf səviyyəsi və dini mənsubiyyətindən, ənənələri və həyat tərzindən asılı olmayaraq, burada yaşayan bütün xalqların, millətlərin ümumi evidir. Bu ümumi evdə yaşayanlar, getdikcə daha geniş miqyasda sərhəd və ölkə tanımayan, onlardan hər birinin iqtisadi maraqları, mənəvi-əxlaqi dəyərləri, sağlamlığı, milli təhlükəsizliyi ilə bağlı real qlobal problemlərlə üzləşirlər.

Qlobal xarakterli sosial-iqtisadi problemlər öz çoxcəhətli nəticələrinin əhəmiyyətinə, yaratdığı ziddiyyətlərə görə, təkcə indiki nəslin taleyi üçün deyil, eyni zamanda bütövlükdə bəşəriyyətin gələcək taleyi baxımından aktual əhəmiyyət daşıyır. Ötən əsrin 60-70-ci illərindən başlayaraq, bəşəriyyəti hədələyən müasir qlobal problemlər barəsində beynəlxalq elmi məclislərdə geniş müzakirələr keçirilmiş, diskussiyalar aparılmış, Birləşmiş Millətlər Təşkilatının təşəbbüsü ilə müxtəlif konfranslar təşkil olunmuş, dünyanın müxtəlif ölkələrinin alim və mütəxəssisləri kəskinləşən qlobal problemlərin gələcək sosial-iqtisadi nəticələri haqqında "həyəcan təbili" çalmışdırlar.

Müasir sosial-iqtisadi inkişafın obyektiv meyli kimi çıxış edən qloballaşma hadisəsi xətti deyil, "ziddiyyətli, öz konkret reallaşdırma, müxtəlif təzahür" formalarına malik olub, metod və mexanizmlərini dəyişən dalğavari bir prosesdir. Bu meyarlardan baxımından alim və mütəxəssislərin qloballaşmanın səbəbləri, mahiyyəti, gedişi, sosial- iqtisadi nəticələrinə dair mövqeləri bir-birindən əhəmiyyətli dərəcədə fərqlidir. Məlumdur ki, tarixi inkişafın müxtəlif mərhələlərində, - böyük coğrafi kəşflərdən başlamış atom enerjisindən istifadəyə qədər və "sənaye inqilabından" tutmuş kosmosun fəthinə kimi baş vermiş kəmiyyətdən keyfiyyətə keçid xarakterli hadisələr, həmişə cəmiyyətdə birmənalı qarşılammamış, hətta daban-dabana zidd fikirlər söylənmişdir.

İlk növbədə bütün dünyada sülhün bərqərar olması, yerli münaqişələrin, hərbi əməliyyatların dayandırılması, ərazi mübahisələrinə son qoyulması, tərksilah və bunlarla bağlı hərbi məqsədlərə sərf olunan trilyonlarla xərclərin bəşəriyyətin sosial-iqtisadi problemlərinin həllinə, insanların rifahının yüksəldilməsinə yönəldilməsi zəruridir.

Ərzaq və enerji-yanacaq təchizatı müasir dünyanın aktual qlobal problemlərdən olub, tədricən azalan kənd təsərrüfatı üçün yararlı torpaq sahələrindən, habelə tükənən (bərpa olunmayan) iqtisadi resurslardan, xüsusilə də yanacaq-enerji ehtiyatlarından səmərəli faydalanmağı tələb edir. Bir milyard nəfərə yaxın insanın rəsmi aclıq çəkdiyi və yüz milyonlarla adamın normal qidalanmağı, orqanizm üçün zəruri sayılan miqdarda kalori qəbul edə bilmədiyi şəraitdə, planetin ayrı-ayrı regionları və ölkələri arasındakı qeyri-bərabər inkişafın gələcək sosial-iqtisadi nəticələrinə laqeyd münasibət, şübhəsiz bəsərvət üçün alobal miqyasda ciddi təhlükə mənbəyinə çevrilə bilər.

Müstəqillik dövründə Azərbaycan Respublikasında aparılmış uğurlu sosial-iqtisadi siyasət nəticəsində ölkədə yoxsulluq səviyyəsi 2000-ci ildəki 49 faizdən 2018-ci ilin birinci yarısında 5 faizə enmiş, orta əmək haqqı və pensiyalar dəfələrlə artırılmış, müxtəlif sosial proqramlar, sərəncamlar vasitəsilə əhalinin ayrı-ayrı qruplarına, xüsusilə aztəminatlı ailələrə verilən

müavinətlərin məbləği əhəmiyyətli dərəcədə çoxalmışdır. Ölkədə yeni iş yerlərinin açılması, regionların sosial-iqtisadi inkişafı, qeyri neft sektorunun yüksək tempə irəliləyişi, inflyasiya proseslərinin nəzarətdə saxlanması, əhalinin hər nəfərinə düşən ümumi daxili məhsulun həcminin ildən-ilə artması, yoxsulluq səviyyəsinin aşağı salınması meylini gücləndirmişdir.

Azərbaycan Respublikasında sosial-iqtisadi sahələrdə əldə olunan uğurlar, nüfuzlu beynəlxalq reyting agentliklərinin qiymətləndirmələrində də öz əksini tapmışdır. Dünya Bankı və Beynəlxalq Maliyyə Korporasiyası tərəfindən hazırlanmış hesabatda respublikamız öz mövqeyini yaxşılaşdırmış, Dünya İqtisadi Forumunun “Qlobal Rəqa- bətlik Hesabatı” nda Müstəqil Dövlətlər Birliyi və region ölkələri arasında lider mövqeyinə yüksəlmişdir. Eyni zamanda Azərbaycan, Dünya Bankının hər nəfərinə düşən ümummilli gəlir təsnifatına görə “yuxarı orta gəlirli” ölkələr qrupuna (bu qrupda hər nəfərə düşən illik ümummilli gəlir 3.976-12.275 dollar arasındadır), digər MDB ölkələri qrupunu tərk edərək, BMT-nin İnkişaf Proqramına əsasən “yüksək insan inkişafı” ölkələri qrupuna yüksəlmişdir. Bütün dünya ölkələrinin rastlaşdığı yoxsulluğun azaldılması istiqamətində respublikamızda mühüm tədbirlərin həyata keçirildiyini və hazırkı mürəkkəb şəraitdə də davam etdirildiyini müsbət qiymətləndirməklə yanaşı, hələlik bu sahədə həll edilməmiş məsələlər də qalmaqdadır.

Planetin müxtəlif ərazilərində vaxtaşırı baş verən təbii fəlakətlərə, kütləvi xəstəliklərə, narkomaniyaya qarşı mübarizə aparmaq, əhalinin sağlamlığını qorumaq istiqamətində ayrı-ayrı dövlətlərin birgə mübarizə təşəbbüsləri və ölkələrin elm-texnika sahəsində əldə etdikləri nailiyyətlərdən bəşəriyyətin hamılıqla faydalana bilməsi imkanları, qlobal miqyasda böyük əhəmiyyətə malikdir.

Ətraf mühitin qorunması və ekologiya ilə bağlı məsələlər bəşər cəmiyyətinin çoxəsrlik tarixi boyunca, həmişə insanla təbiət arasında yaşamaq uğrunda mübarizə forması olmuşdur. Ekoloji tarazlığın pozulması və ətraf mühitin korlanmasının müasir xoşagəlməz vəziyyəti və gələcək vəziyyəti daha təhlükəli nəticələri BMT, Ümumdünya Səhiyyə Təşkilatı, Dünya Ərzaq Təşkilatı kimi nüfuzlu beynəlxalq qurumların diqqət və nəzarətində olub, bu sahədə “həyəcan təbili” çalınması sayəsində müəyyən addımlar atılsa da, lakin bəşəriyyəti hədələyən bu qlobal problemin kompleks şəkildə həllindən danışmaq çətindir.

Ekologiya və ətraf mühitin qorunması, qloballaşma müasir dünyanın tərkib hissəsi olan Azərbaycan Respublikası üçün də aktualdır. Zəlzələ, sel, sürüşmə, vulkan, Xəzər dənizinin səviyyəsinin vaxtaşırı dəyişməsi kimi təbii fəlakətlər; torpaqların şoranlaşması; meşə sahələrinin və əkin üçün yararlı torpaqların azalması; ətraf mühitin və atmosferin çirkləndirilməsi, habelə bu proseslərin gələcək sosial-iqtisadi nəticələri, şübhəsiz narahatlıq doğurur. Bir sıra beynəlxalq təşkilatlarla qarşılıqlı əməkdaşlıq sayəsində, bu sahədə qarşıya çıxan müxtəlif istiqamətli problemləri həll etmək üçün respublikada milli fəaliyyət proqramı həyata keçirilir və ekologiya haqqında qanunun tələblərinin yerinə yetirilməsi istiqamətində tədbirlər görülür.

Son dövrlərin ziddiyyətli qlobal sosial-iqtisadi problemləri arasında dünyada əhalinin nisbi yoxsulluğunun artması və cəmiyyətin kəskin qütbləşməsi fonunda, ümumbəşəri mənəvi-əxlaqi dəyərlərə, mütərəqqi milli adət-ənənələrə, keçmişin konkret zaman-məkan daxilində baş vermiş proseslərinin qiymətləndirilməsindəki laqeydlilik, habelə subyektivizm halları həm mütəxəssisləri, həm də siyasi-ictimai xadimləri düşündürür.

Müasir mərhələdə bəşəriyyəti hədələyən qlobal sosial iqtisadi problemlərin istər ayrı-ayrılıqda, istərsə də kompleks halında həlli istiqamətində axtarış və müxtəlif ideyalar sırasında aşağıdakılar qeyd olunur:

- ölkələrin hərbi xərcləri azaldılmalı, bu xərclər sosial-iqtisadi inkişafa yönəldilməli, BMT-nin tabeliyində olan beynəlxalq hərbi müdafiə korpusu yaradılmalı, dövlətlərin ərazi bütövlüyü əsasında qəbul olunmuş sərhədlərin pozulmazlığı təmin edilməli;

- əhalinin yaşayış səviyyəsinin qitələr və regionlar üzrə elmi cəhətdən əsaslandırılmış beynəlxalq standart göstəriciləri müəyyənləşdirilməli;

- qitələr və dünya üzrə iqtisadi resursların hasilatı, emalı, bölgüsü, səmərəli istifadəsini tənzim edəcək vahid İqtisadi Mərkəz yaradılmalıdır;

- 10 milyondan artıq imkanlı ailələrin sərvət-gəlirləri milli mənafe naminə nəzarətə götürülərək, həmin variantdan ölkənin ümumi maraqları naminə daha səmərəli istifadənin optimal variantları hazırlanmalı;

- beynəlxalq əmək bölgüsünün, müasir dünyanın tələb-təklif və “nə istehsal etməli, necə istehsal etməli, kim üçün istehsal etməli” prinsiplərinə uyğun fəaliyyəti təmin olunmalı;

- dünya miqyasında elmi-texniki kəşflərdən və bu yenilikdən yalnız bir qrup ölkənin deyil,



bütün bəşəriyyətin istifadə edib faydalanmasma əlverişli şərait yaradılmalı;

- “açıq iqtisadiyyat” və “davamlı inkişaf” konsepsiyaları dünya əhalisinin sərbəst miqراسiyası, habelə ekoloji tarazlıq prinsipləri ilə uyğun aparılmalı;

- beynəlxalq iqtisadi-ticarət münasibətləri, müasir inteqrasiya və qloballaşma şəraitində, digər şərtlərlə yanaşı ekvivalentlik prinsipinin tələblərinə cavab verməli;

- bazar münasibətləri iqtisadi sisteminin ənənəvi tələb-təklif, sərbəstlik, rəqabət, qiymət, yığım anlayışları qalmaqla yanaşı bu məsələlər normal meyarlar ilə əsaslandırılmış və razılaşdırılmış istehsal-xidmət fəaliyyəti, qiymətlər, yığım ilə istehlakın düzgün nisbətləri müstəvisində həll olunmalıdır.

Konsepsiyanın variantlardakı ideya və mövqelər, müasir dünyanın ümumi mənzərəsinə, onun demografik vəziyyətinə, iqtisadiyyatın dövlət tənzimlənməsinə, indiki mərhələdə beynəlxalq bazarda rəqabət mübarizəsinin özünəməxsus xüsusiyyətlərinə, ölkələr arasında ortaq iqtisadi və siyasi maraqların uzlaşdırılmasına yeni meyarlarla yanaşmağı tələb edir. Bu baxımdan Azərbaycanda innovasiya yönümlü istehsal sahələrinin formalaşması, qeyri-neft sektorunun inkişafı, emal sənayesinin müxtəlif təyinatlı sahələrinin genişləndirilməsi, istehsal-xidmət dairəsində resurs qoruyucu variantlara üstünlük verilməsi, qeyri-ənənəvi enerji mənbələrindən istifadə olunması, ətraf mühitin qorunması, ölkəmizin gələcək irəliləyişinin aparıcı istiqamətləri olmalıdır. Bazar münasibətləri iqtisadi sisteminə keçid mərhələsini əsasən başa çatdırmış, və cəmiyyət həyatının ictimai-siyasi, sosial-iqtisadi, mədəni-mənəvi sahələrində keyfiyyətə yeni bir mərhələyə - inkişaf etmiş ölkələr səviyyəsinə yaxınlaşan respublikamızın perspektiv hədəfləri, Azərbaycan Respublikasının Prezidentinin 29 dekabr 2012-ci il tarixli Fərmanı ilə təsdiq edilmiş “Azərbaycan 2020: gələcəyə baxış” Konsepsiyasında çox şaxəli, səmərəli və innovasiya yönümlü bir iqtisadiyyatın formalaşdırılması kimi müəyyənləşdirilmişdir. Konsepsiyada göstərilir ki, müstəqillik illərində respublikada aparılmış islahatların ardıcılıqla həyata keçirilməsi sayəsində “Əsrin müqaviləsi” sazişi, dövlət mülkiyyətinin mərhələlərlə özəlləşdirilməsi, yeni mülkiyyət münasibətlərinin formalaşması, torpaq islahatları uğurlu reallaşdırılmış, ölkənin enerji təhlükəsizliyi təmin edilmiş, Azərbaycan Avropanın neft-qazla təminatında Önemli bir mövqe tutmuşdur. Son 10 ildə qazanılmış uğurlar imkan verir ki, respublikamız öz qarşısına daha yüksək sosial-iqtisadi məqsədlər qoysun və həmin strateji məqsəddən irəli gələn vəzifələrin mərhələli həlli yollarını müəyyənləşdirsin.

2020-ci ildə Azərbaycan Respublikası əhalisinin sayı 10 milyon nəfəri ötəcək, ölkənin ümumi daxili məhsulunun (ÜDM) həcmi 2 dəfədən çox artaraq 100 milyard dollar təşkil edəcək, hər nəfərə düşən ümumi daxili məhsul 2 dəfə çoxalacaq, istehsal-xidmət dairəsinə yönəldiləcək vəsaitlər 2,5 dəfə artacaqdır. Belə bir şəraitdə bazar münasibətləri iqtisadi modeli təməlinə onun səmərəli dövlət tənzimlənməsi; mülkiyyət müxtəlifliyi reallığında rəqabət qabiliyyətli milli iqtisadiyyatın formalaşması; elm tutumlu texnologiyalara “bilik iqtisadiyyatına” əsaslanan məhsul-xidmət sahələrinin fəaliyyətinin genişləndirilməsi; təhsil sistemində “yaddaş məktəbindən” müasir “düşüncə və təfəkkür məktəbinə” keçidin təmin olunması sayəsində, yüksək peşəkarlığa malik kadrların - “insan kapitalının” hazırlanması; əhalinin həyat şəraitinin yaxşılaşdırılması, onun sağlamlığının qorunması və mədəni-intellektual səviyyəsinin yüksəldilməsi, gələcək sosial-iqtisadi irəliləyişimizin prioritet istiqamətlərini təşkil edir.

Qloballaşan dünyanın tərkib hissəsi olub, iqtisadi inteqrasiya proseslərində tədricən daha fəal iştirak edən müstəqil dövlətimizdə “biz strategiyamızı müəyyən etmişik və növbəti onillik üçün strateji inkişaf planlarımızı hazırlamışıq... Məqsəd qarşısındakı 10 ildə Azərbaycanı daha yüksək gəlirli ölkəyə çevirməkdir. Bunun üçün siyasi iradə, iqtisadi güc və potensial mövcuddur” (İlham Əliyev).

## Ədəbiyyat

1. Əliyev A.Ə., Şəkəraliyev A. Bazar iqtisadiyyatına keçid: Dövlətin iqtisadi siyasəti. Bakı, 2002.
2. Əhmədov M. Qloballaşma və milli iqtisadiyyatın formalaşması. Bakı, 2010.
3. Səmədzadə Z. Dünya iqtisadiyyatı: Çin iqtisadi möcüzəsi. Bakı, 2003.
4. İbadov S. İqtisadi qloballaşma və milli iqtisadiyyatın müstəqilliyi problemləri. Bakı, 2010.
5. Qloballaşma mühitində milli iqtisadi inkişaf modelinin formalaşması və inkişaf problemləri. Azərbaycan Milli Elmlər Akademiyası. İqtisadiyyat İnstitutu. Bakı, 2010.
6. Макконелл К.Р., Брю С.Л. Экономикс: принципы, проблемы и политика. 2 том. М., 1992.

## Müasir şəraitdə həyat keyfiyyəti qiymətləndirmələri

*i.f.d., dos. Həsənov Pərviz Səməd oğlu  
AMEA İqtisadiyyat İnstitutu*

Hər bir dövlətin ən ali məqsədi əhalisinin rifah halının yüksəldilməsi və özünün qüdrətinin artırılmasıdır. Bu baxımdan ayrı – ayrı hökumətlərin həyata keçirdiyi və reallaşdırdığı iqtisadi siyasət və fəaliyyət son nəticədə yuxarıda qeyd edilən məqsədlərə xidmət edir. Fərdlərin həyat keyfiyyətinin yaxşılaşdırılması bütünlükdə ictimai rifahın yüksəldilməsinə fokuslanmışdır. Rifahın bazasını isə insan həyatını təmin edən faktorlar təşkil edir. Yaşayış keyfiyyətinin yüksəldilməsi insanın özünü xoşbəxt hesab etməsi və rifah məmnunluğuna gətirib çıxarır.

Klassik iqtisadi nəzəriyyənin banisi Adam Smitdən başlayaraq müasir dövrümüzədək insanın yaşayış keyfiyyətinin yaxşılaşdırılması nəzəri və praktiki işlərlə məşğul olan elm və hökumət nümayəndələrinin fəaliyyətində prioritet istiqamət olmuşdur. Zaman-zaman bu məsələlər həyat səviyyəsi, yaşayış keyfiyyəti, ictimai rifah, insan inkişafı, insan kapitalı, xoşbəxtlik iqtisadiyyatı, yaşıl iqtisadiyyat, inklyuziv inkişaf terminləri ilə fərdin maddi və mənəvi baxımdan inkişafına yönəlmiş fəaliyyətlər göstərilir.

Müasir dünyada insan həyatı və şəxsiyyəti yüksək qiymətləndirilir. Bu hal aksiom olaraq hamı tərəfindən qəbul edilir. İnsan ən ali varlıq, cəmiyyətin əsas sərvətidir - tezisi müasir dünyagörüşünün məhvərinində durur. Lakin rifah yalnız ölkənin iqtisadi və sosial inkişaf səviyyəsini ehtiva etmir. Bu zaman vətəndaşların mövcud yaşayış səviyyəsindən qane olub, olmadıqlarının göstəricisi də nəzərə alınmalıdır.

İqtisad elmində uzun müddət formalaşmış doqmaya əsasən fərdin və ya ev təsərrüfatının gəlirləri şəxsin və ailənin rifah səviyyəsini, milli gəlir isə dövlətin iqtisadi rifah halını xarakterizə edən göstərici olmuşdur. Son illər isə rifah göstəricisi kimi yalnız iqtisadi deyil, həmçinin də subyektiv göstəricilərin öyrənilməsinin vacibliyi ön plana keçmişdir. II Dünya müharibəsindən sonra dünya siyasəti və iqtisadiyyatında yeni düzənin formalaşması insan amilinə fərqli baxışın yaranmasına səbəb oldu.

Baş verə biləcək qlobal iqtisadi sistem yenilikləri və idarəetmədə yeni formaların tətbiqi fərdlərin dünyəvi baxışlarında dəyişikliklərə səbəb olacaqdır. İnsanın ənənəvi hədəfləri və fəaliyyəti, missiyası və dünya görüşündəki transformasiyalar virtuallaşan və asanlaşan həyata baxışları köklü surətdə dəyişəcək. Son illərdə isə iqtisad elmində xoşbəxtlik iqtisadiyyatı adlı yeni bir istiqamət yaranmaq üzrədir.

Aparılan sorğular nəticəsində aşkar olunmuşdur ki, siyasi, coğrafi, iqtisadi, mədəni, sosioloji dini baxımdan fərqli olan müasir dünyada insanların özlərini xoşbəxt hesab etməsi yalnız gəlir səviyyəsi ilə ölçülə bilməz. Göstərilən yeni istiqamət insanların rifahının ölçülməsində ÜDM-lə yanaşı bir sıra sosial-siyasi-hüquqi göstəricilərdən də istifadə edilməsini təklif edir. Xoşbəxtlik iqtisadiyyatı insan inkişafına yeni prizmadan baxmağa imkan verir. İlk dəfə olaraq 1972-ci ildə Butan Krallığı rifahın ölçülməsi üçün ÜDM-nin ÜMX (ümumi milli xoşbəxtlik) göstəricisi ilə əvəz edilməsini təklif etmişdir (Bu ölkədə Xoşbəxtlik Nazirliyi fəaliyyət göstərir).

Əsas etibarilə karbohidrogen ehtiyatları və kapitallaşma kimi iqtisadi inkişaf siyasətindən süni intellekt və minimal qüvvə ilə maksimum uğur qazanma strategiyasını hədəf seçən IV sənaye inqilabı insanların rifahının yüksəlməsinə xidmət edəcəyini deməyə əsas verir.

Yeni sənaye inqilabı nəticəsində işçi qüvvəsinə ehtiyacın azalması və əsas etibarilə yüksək ixtisaslı kadrlara tələbatın artmasının əhalinin sosial vəziyyətinə mənfi təsiri qaçılmaz olacaqdır. Bir sözlə, IV sənaye inqilabı insanın cəmiyyətə, ətraf aləmə münasiblərində yeni bir dövr olaraq, həyat keyfiyyətinin yüksəldilməsi üçün yeni imkanların yaradılmasını tələb edir. Bu situasiyada insan güzəranı və onun layiqli həyat tərzinin təmin edilməsi hökumətlərin ümdə vəzifəsidir.

Rəqəmsal və nağdsız, bilik və elmə əsaslanan iqtisadiyyatın hegemonlaşacağı dövr ayrı-ayrı ölkələrin və vətəndaşların rifahının aşağı düşməsinə səbəb olacaqdır. Baş verəcək bu proseslərin fonunda reallaşdırılan istənilən təsərrüfat fəaliyyəti və aparılan sosial iqtisadi islahatların insana fokuslanması zəruridir.

Dünya Bankının hesablamalarına əsasən 2014-cü ildə dünya üzrə yaradılan sərvətin 64%, yüksək gəlirli İƏİT ölkələrinin isə 70% insan kapitalı hesabına formalaşmışdır. Adambaşına düşən sərvət isə dünya üzrə 168500, İƏİT ölkələri üzrə isə 708389 ABŞ dolları təşkil etmişdir. Qeyd etmək zəruri olardı ki, yaradılan sərvətdə təbii resursların payı 9% qiymətləndirilmişdir [1].

Xüsusilə ayrı-ayrı ölkələrin, həmçinin regional və gəlir səviyyəsinə uyğun olaraq təsnifatlaşdırılan dövlətlərin inkişaf tendensiyalarına baxsaq, aydın şəkildə müşahidə olunur ki, daha aşağı gəlirli ölkələr istisna olmaqla yaranan sərvət və rifah insan kapitalı hesabına baş vermişdir.

Dünya İqtisadiyyatının müasir konyukturuna nəzər salsaq əməyin mahiyyətinin dəyişdiyini görə bilərik. Belə ki, istehsal və xidmət sahələrinə daxil edilən süni intellekt məhsulları bir çox iş yerlərinin ixtisara düşməsinə səbəb olacaqdır. 2019-cu il üzrə 1.4 mln robot istehsalata daxil olmaqla, 2.6 mln təşkil edəcək [2]. Beləliklə, yaradılan yüksək texnoloji avadanlıqlar mürəkkəb və əməktutumlu işləri rahat, sadə və məsafədən idarəetməyə imkan verəcəkdir. Nəticədə, istehsal və biznes fəaliyyətinin həyata keçirilməsi üçün ofis və müəssisələrin saxlanılmasına bir o qədər də ehtiyac qalmayacaqdır. Başqa sözlə ifadə etsək, “iş yeri olmayan iqtisadiyyat” yaranmaqdadır.

Baş verəcək bu dəyişikliklər şəraitində insanların layiqli həyat şəraitinin qiymətləndirilməsi və ictimai rifahın yüksəldilməsi istiqamətində ənənəvi baxışlardan fərqli bir yanaşma tələb olunur. Uzun illər ölkənin iqtisadi gücünü və vətəndaşlarının rifah halının ölçülməsi üçün istifadə edilən ÜDM keçən əsrin 29-33 – çü illərində Birləşmiş Amerika Ştatlarında baş vermiş iqtisadi tənəzzül dövrünə təsadüf etmişdir. Lakin son dövrlər iqtisad elmində yaşayış keyfiyyətinin ölçülməsində iqtisadi göstəricilərdən kənar, yəni subyektiv amillərə əsaslanan bir qiymətləndirmə tendensiyasının şahidi oluruq.

ÜDM insan rifahının yaxşılaşması və ya pisləşməsində vacib göstərici statusunu itirməkdədir. Ümumiyyətlə, son on ildə aparılmış tədqiqatlar da insanın rifah halına yalnız maddi göstəricilərin deyil, həmçinin məmnunluq və özünü rahat hiss etmə kimi amillərin də nəzərə alınmasının əhəmiyyəti müəyyənləşdirilmişdir. Rifah yalnız ölkənin iqtisadi və sosial inkişaf səviyyəsini ehtiva etmir. Bu zaman həmçinin vətəndaşların mövcud yaşayış səviyyəsindən qane olub, olmadıqlarının göstəricisi də nəzərə alınmalıdır. İqtisadi nəzəriyyə elminin banisi Adam Smitin “Əxlaqi münasibətlər nəzəriyyəsi” əsərində qeyd etmişdir ki, insan maddi durumunu daha da yaxşılaşdırmağa çalışdıqca, xoşbəxtliyindən uzaqlaşır [5, s.100]. Xüsusən iqtisadi inkişafın növbəti mərhələsinin postmaterial bir formaya keçidi labüd və qaçılmazdır. İnsanın layiqli və sağlam bir ömür sürməyi ölkənin iqtisadi imkanları ilə yanaşı, ölçülə bilinməyən amillərin də nəzərə alınmasını və inkişaf etdirilməsini zəruri edir.

## Ədəbiyyat

1. The Changing Wealth of Nations 2018? World Bank Group, p. 28
2. Смит А. Теория нравственных чувств / А. Смит. – М.: Республика, 1997. – 351 с
3. International Federation of Robotics, Frankfurt, <https://ifr.org/>
4. <https://www.socialprogress.org/>
5. <http://www.ssfindex.com/>

UOT 338.4

### **Azərbaycanın milli təhlükəsizliyinin əsas iqtisadi-ekoloji problemləri**

*i.f.d., dos. Cəfərova Raibə Məmmədbağır qızı*  
*i.f.d., dos. Abbasova Yeganə Əziz qızı*  
*Azərbaycan Dövlət Aqrar Universiteti*

Respublikamızın iqtisadi gücünün artırılması üçün iqtisadiyyatın neftdən asılılığının zəiflədilməsi və tədricən aradan qaldırılması, eləcə də idxalı əvəz edən və yüksək ixrac potensialı qeyri-neft sektorunun inkişaf etdirilməsi başlıca vəzifələrdən biridir. Həmin vəzifənin öhdəsindən layiqincə gəlməkdən ötrü yaxın və orta perspektivdə daha çox real imkanlar Azərbaycanın kənd təsərrüfatı və onunla bağlı olan sahələrdədir. Regionlarda kənd təsərrüfatına yararlı torpaqların əldə olunması bu sahənin inkişafına böyük səmərə verəcəkdir. Bununla bağlı araşdırmalar göstərmişdir ki, 2019-cü ilin yanvar-iyun aylarında ölkə iqtisadiyyatının qeyri-neft sektorunda yaradılan əlavə dəyər əvvəlki ilin müvafiq dövrü ilə müqayisədə 2% artmışdır. Burada işə aparıcı qüvvələrdən biri məhz kənd təsərrüfatı sayıla bilər. 15 oktyabrda keçirilən iqtisadi müşavirədə prezident İlham Əliyev öz çıxışında qeyd etdi ki, bu ilin doqquz ayı üzrə qeyri-neft sektorunda iqtisadi artım 3 faizdən çox olmuşdur. Kənd təsərrüfatında əvvəlki illərdə iqtisadi artım 2-3 faiz

idisə, bu ilin 9 ayı üzrə 7 faizdən çox olmuşdur. Əlbəttə ki, əsas vəzifəmiz iqtisadi inkişafı şərtləndirən islahatları dərinləşdirməkdir. Bütövlükdə Azərbaycanda iqtisadi sahədə islahatlar uğurla gedir [1].

Azərbaycanın milli və iqtisadi təhlükəsizlik konsepsiyası işlənib hazırlanarkən bəzi amillər nəzərə alınmalıdır. Təbii amillər də buna mühüm təsir göstərir. Çünki bir neçə il sonra təbiətdə nə kimi hadisələr baş verməsini demək çətindir. Bununla əlaqədar olaraq hər bir dövlət özünün milli və iqtisadi təhlükəsizlik konsepsiyalarını işləyib hazırlayır. Başqa sözlə, problemin həllinə öz baxışlarını müəyyənləşdirirlər. Burada milli və iqtisadi strategiyalarda qarşıya qoyulmuş məqsədlərin reallaşmasının imkan və vasitələri dəqiqləşdirilir, müasir dövrə uyğun gəlməyən hədəflər çıxarılır, reallıqlar nəzərə alınır [3].

Həmişə Azərbaycan üçün törədilən siyasi və iqtisadi təhlükələr Azərbaycanın mühüm geosiyasi və geostrateji məkanda yerləşməsi ilə əlaqədar olmuşdur. Daxili təhlükəsizliyin içərisində sosial və elmi-texniki sahələrdə yaranan problem daha təhlükəlidir. Ən yaxşı vəziyyət isə resurs potensialıdır. Lakin Azərbaycanın zəngin resurslara malik olmasına baxmayaraq, o, həm sovet, həm də bazar iqtisadiyyatına keçidin ilk dövründə zəngin ehtiyatlardan kifayət qədər istifadə edə bilməmişdir. Əlbəttə, hər iki dövrdə bunun səbəbləri müxtəlif olsa da, yuxarıda göstərilən sahələr Azərbaycanın milli iqtisadiyyatının formalaşması üçün artıq təhlükə törətmir. Azərbaycan müstəqilliyini bərpa etdikdən sonra resurs potensialına sahib olmasına baxmayaraq, bir tərəfdən keçid dövrünün ziddiyyətləri, digər tərəfdən isə Azərbaycanın ənənəvi düşmənlərinin daxildən və xaricdən təhlükə yaratmaları, Azərbaycanın zorla Ermənistanla müharibəyə cəlb edilməsi ona öz iqtisadi və təbii potensialından milli iqtisadiyyatın inkişafında lazımı qədər istifadə etməsinə çox mane olmuşdur. Nəticədə, 1991-1994-cü illərdə Azərbaycanda istehsalın həcmi kəskin şəkildə azalmışdır. 1988-ci ildən Ermənistanın Azərbaycana qarşı ərazi iddiasını reallaşdırmaq məqsədilə apardığı müharibə nəticəsində Azərbaycan torpaqlarının 20%-i işğal edilmişdir.

Ermənilər təkcə insan genosidi deyil, həm də ekoloji genosid (ekosid) törətmişlər. Partlayan bomba, raket və top mərmiləri, zəhərli sursatlar təbii landşaftlarla yanaşı, aqrolandşaftları da məhv etmişdir. Ərazinin ekoloji tarazlığı pozulmuş, genişmiqyaslı hərbi eroziya yaranmışdır. Respublikanın işğala məruz qalmış rayonlarında düşmən yeraltı sərəvətlərimizi qarət etmiş və bu gün də bu sərəvətləri erməni quldurları dağıdırlar.

Cəbhə bölgəsinin mədəni aqrolandşaftlarında, o cümlədən buğda zəmilərində, üzüm bağlarında hər addımda səngərlər, xəndəklər, yarıqlar, bomba və mərmilərin yaratdığı çalalar yaranmışdır. Radioaktiv mərmilər, zəhərli partlayıcılar torpaqları zəhərləmiş və toksikoloji vəziyyəti xeyli gərginləşdirmişdir. Respublikanın müharibəyə məruz qalan ərazilərində yaşıllıqlar dağılmış, vəhşi heyvanların bir qismi qırılmış, bir qismi ərazini tərk etmiş zooloji genosid (zoosid) yaranmışdır. İşğal altında olan ərazilərdə ekosistemlər dağılmışdır. Ərazi sursat qalıqları ilə çirklənmiş, basdırılan minalar daimi təhlükə mənbəyinə çevrilmişdir.

Meşələr, meşə zolaqları, otlaqlar, kəndlərdə qalan binalar, qəbiristanlıqlar və başqa obyektlər düşməncəsinə yandırılır, tarixi abidələr məhv edilir.

Azərbaycanda mövcud olan 14 dövlət qoruğu və 24 yasaqlıqdan 2 qoruq, 4 yasaqlıq və bir çox təbii tarixi abidələr hazırda işğal altındadır. Azərbaycanın ayrılmaz hissəsi olan Qarabağ bölgəsində erməni işğalı altında qalan 269 min hektar meşə sahəsi qəddarcasına qırılmış, həmin ərazilərdə nadir bitki və heyvanat aləmi əsasən məhv edilmişdir.

Respublikamızın hidrometeoroloji şəraitinin öyrənilməsində, xüsusən meteoroloji proqnozlarda su ehtiyatlarının qiymətləndirilməsində olduqca böyük əhəmiyyəti olan 10 meteoroloji stansiya, 3 meteoroloji məntəqə, 2 aerometereoloji stansiya, 3 aerometereoloji məntəqə, 20 hidroloji məntəqə işğal zonasında qalmışdır. Onlar istifadə olunmur və sahibsiz qalmışdır. Ermənilər həmin ərazilərdə böyük əhəmiyyətə malik olan təbiət və tarixi abidələrin əksəriyyətini məhv etmişlər. İşğal olunmuş rayonların ərazilərində və Yuxarı Qarabağda Azərbaycanın "Qırmızı Kitab"ına düşmüş heyvan, quş, balıq və bitkilərin bir çox növü məskunlaşmışdır.

Ekologiya və Təbii Sərəvətlər Nazirliyinin məlumatına görə ən zəngin faydalı qazıntı yataqları məhz işğal altında olan ərazilərdə qalıb. Belə ki, bu ərazilərdə 155 müxtəlif növ faydalı qazıntı yataqları, o cümlədən 5 qızıl, 6 civə, 2 mis, 1 qurğuşun və sink, 19 üzlük daşı, 10 mişar daşı, 4 sement xammalı, 13 tikinti daşları, 1 soda istehsalı üçün xammal, 21 pemza və vulkan külü, 10 gil, 9 qum-çınqıl, 5 tikinti qumu, 9 gips, gəc, 14 əlvan və bəzək daşları olan əqiq, yəşəm, oniks, 11 şirin yeraltı su və 10 mineral su yataqları yerləşir. Erməni tərəfinin işğal altındakı bu yataqları vəhşicəsinə istismar etməsi onların bu torpaqlarda uzun müddət sahiblik edə bilməyəcəklərinin fərqləndirilməsini göstərməklə yanaşı, həm də təbiətin insana bəxş etdiklərinə qarşı düşməncəsinə

münasibətin sübutudur. Dünya bazarında işğal altındakı yataqlardan əldə edilən bəzək daşlarından düzəldilən əşyalar, suvenirlər baha qiymətə erməni malı adı altında satılır.

Konkret ölkə tərəfindən və ya şəxs tərəfindən digər ölkənin flora və faunasına zərər yetirməklə, təbii sərvətlərini məhv etməklə, bilərəkdən vurulan ziyan ekoloji terror hesab edilir.

İşğal altındakı ərazilərdə 247352 ha meşə sahəsi qalıb ki, bu da Ermənistanın bütün meşələrinin 55 faizindən çoxdur. İşğal olunmuş ərazilərdə təbiət abidələri vəhşicəsinə məhv edilir. İşğal altındakı torpaqlarımızda ekoloji əhəmiyyətə malik bir çox göllər var ki, onların arasında ən çox antropogen təsirə məruz qalanı İşıqlı Qaragöldür. Laçın rayonu ilə Ermənistanın Gorus rayonu arasında yerləşən gölün ətrafında ermənilərin məskunlaşması və göl suyundan suvarma məqsədləri üçün istifadə edildiyinə dair məlumatlar var. Burada iri nasos stansiyaları quraşdırılmaqla gölün suyunun çirklənməsi və quruması təhlükəsi artıq reallaşmışdır. Ümumilikdə isə işğal altındakı torpaqlarda Böyük Alagöl, Kiçik Alagöl, Zaxagöl, Canlıgöl, Qaragöl, Alagöl, İşıqlı Qaragöl kimi göllər qalıb. Bu göllərin qidalanması qar və yeraltı sular hesabına təmin olunur. Lakin antropogen təsirə məruz qalmaları göllərin çirklənməsinə və beləliklə də Azərbaycan üçün daha bir ekoloji problemin əsasının qoyulmasına səbəb olur. Ermənilər tərəfindən Laçın rayonunun ərazisindəki dünya şöhrətli qırmızı palıd konyak istehsalında çəllək kimi istifadə olunur. Xankəndinə yol çəkən fransızlar konyak istehsalında həmin palıd ağaclarından hazırlanan çəlləklərdən istifadə edirdilər. İllər keçib və bu dəfə də fransızları palıd ağacları ilə ermənilər təmin edir. Ağaclar yenə də əvvəlki kimi qırılaq Fransaya satılır. Qoz ağacları isə mebel istehsalı üçün İrana göndərilir.

Başlanğıcını Türkiyənin Bingöl silsiləsindən (3000 m hündürlükdə) götürən, ümumi uzunluğu 1072 km, Azərbaycan ərazisində 580 km olan Araz çayı Kürə qovuşanaq Ermənistanın 15 irilixirdalı şəhərlərinin tullantılarının, sənaye və dağ-mədən sularını toplayaraq Kür çayına axır. Xüsusilə mis-molibden, qızıl yataqlarının zərərli sularını Araz çayına axır və onu dözülməz dərəcədə çirkləndirir.

İndi Ermənistan adlanan ərazi bütövlükdə Araz və Kür çaylarının hövzələri hüduqlarında yerləşir. Deməli, onun bütün çirkab suları bu 2 çaydan başqa heç yerə axıdıla bilməz.

Uzun illərdir ki, Ermənistan Araz boyu bütün çirkab sularını iri borularla toplayıb (qapalı sistem) gətirərək Sədərəklə həmsərhəd olan Surenavan kəndi ərazisində Araza axır. Hər ay orta hesabla Kür və Araz çayları vasitəsilə Gürcüstandan 280-300 min m<sup>3</sup>, Ermənistandan 230-250 min m<sup>3</sup> çirklə su Azərbaycan ərazisinə daxil olur. Bundan başqa Kürün sağ qolu olan Ağstafaçayın bütün hövzəsi Ermənistan ərazisindədir və İcevan, Dilican və digər şəhərlərdən ildə 1 milyon m<sup>3</sup> çirklə su Kürə daxil olur.

Respublikanın ərazisində formalaşan bəzi çayların (Tərtərçay, Tovuzçay, Xaçınçay və s.) mənbələri isə erməni işğalı altında olan bölgələrdədir. Ölkəmizə daxil olan çayların demək olar ki, hamısı (başlanğıcını Kür çayından və Böyük Qafqaz sıra dağları silsiləsindən götürən çaylardan başqa) birbaşa Ermənistandan və ya ermənilərin işğalı altında saxladıqları bölgələrdən başlayır.

Azərbaycan təbiətinə dəyən zərəri hətta onilliklər ərzində bərpa etmək mümkün olmayacaq. İşğal olunan ərazilərdə yüz illər ərzində əmələ gələn torpağın münbit qatı məhv edilib, flora və faunaya böyük zərər dəymişdir. Bir çox bitki və heyvan növləri məhv edilmiş və ya məhv olmaq təhlükəsi qarşısındadır. Meşə örtüyü yandırılaraq səhralığa çevrilmişdir. Azərbaycanın hidrobioloji mühiti zəhərlənərək ekoloji böhran həddinə çatmışdır. Ermənistan ətraf mühitin mühafizəsinə dair beynəlxalq konvensiyaların bir çox müddəalarını pozmaqda davam edir. Təəssüf ki, beynəlxalq təşkilatlar ermənilərin ekoloji terrorunun qarşısının alınması istiqamətində heç bir əməli tədbir görmək istəmirlər.

Ekoloji təhlükəsizliyin təmin edilməsi - təhlükəli ekoloji vəziyyətlərin yaranması və inkişafının qarşısının alınması, habelə onların nəticələrinin, o cümlədən gələcəkdə təsir göstərə biləcək nəticələrin aradan qaldırılması üzrə tədbirlər sistemi həyata keçirmək məqsədi ilə 26.08.2018-ci ildə "Ekoloji təhlükəsizlik haqqında" Azərbaycan Respublikasının Qanunu qəbul edildi. Bu qanunda ekoloji təhlükəsizlik sahəsində dövlətin hüquq və vəzifələri, təhlükəli ekoloji vəziyyətin nəticələrinin aradan qaldırılması məsələləri göstərilmişdir [2].

## Ədəbiyyat

1. Prezident İlham Əliyevin yanında iqtisadi müşavirə 15 oktyabr 2019-cu il
2. "Ekoloji təhlükəsizlik haqqında" Azərbaycan Respublikasının Qanunu, 28 iyun 2018-ci il
3. N.Məmmədov. Ölkənin iqtisadi təhlükəsizlik. Bakı 2005

## **Azərbaycanda əhalinin sosial müdafiəsinin inkişaf dinamikası**

*i.f.d., dos. Əliyeva Roza Əligulovna  
Azərbaycan Texniki Universiteti*

Əhalinin sosial müdafiəsi dövlət sosial siyasətinin və əmək münasibətlərinin ən vacib komponentlərdən biridir. Onun predmet sahəsi insan həyatının əsas şərtlərini əhatə edir: əhaliyə maddi dəstək və cəmiyyətin əlil üzvlərinə sosial və tibbi yardımın təşkili.

XX əsrin son onilliklərində Azərbaycan cəmiyyətindəki dəyişikliklər aşağıdakı nəticələrə səbəb oldu: cəmiyyətin yeni bir quruluşunun ortaya çıxması. Bu, ilk növbədə əhalinin sosial cəhətdən həssas təbəqələrinin, məsələn, işsizlər, qaçqınlar, məcburi köçkünlər, habelə indiki mərhələdə dövlət və cəmiyyət tərəfindən lazımi dəstəyi tapmayan vətəndaşların kateqoriyalarının yaranmasından gedir və bunlar əlillər, pensiyaçılar, uşaqlar yeniyetmələr və s.. Bütövlükdə ölkədə müdafiəyə ehtiyacı olan insanların sayı artır.

Öz növbəsində, sosial yardım problemləri çətinləşir, çünki iqtisadi dəyişikliklərin başlaması ilə problemləri olan bir insan bazar ünsürünün mərhəmətinə qaldı. Bu gün əhalinin sosial müdafiəsi yoxsullar üçün sosial kompensasiya rolunu oynamalıdır, eyni zamanda sürətlə böyüyən mülkiyyət bərabərsizliyinə qarşı müəyyən bir çəki rolunu oynamalıdır. Mövcud iqtisadi və ictimai-siyasi şəraitdə sosial müdafiə sisteminin rolu və əhəmiyyəti xeyli artmışdır. Çox vaxt sosial xidmətlər orqanları və qurumları müraciət edən insanlara həyat probleminin həllində dəstək və yardım almaq üçün yeganə qurumlar kimi çıxış edir.

Əhalinin sosial müdafiəsinin aktualaşdırılması, "sosial müdafiə" anlayışının dövlətə "sosial qayğı" konsepsiyası ilə əlaqəli olması, peşə təhsilli insanlar tərəfindən təşkil edilmiş və "sosial iş" anlayışı ilə ifadə olunan insan qruplarına fərdi yardımın son məqsədi kimi inamın dəstəklənməsindən ibarətdir. Buna görə son illərdə əhalinin sosial müdafiəsi üzrə mütəxəssislərin əksəriyyəti "əhalinin sosial müdafiəsi" kimi geniş, lakin spesifik olmayan bir anlayışdan imtina edir və getdikcə "əhalinin dövlət tərəfindən sosial dəstəyi" ifadəsini istifadə edir.

Əhalinin sosial müdafiəsini maliyyələşdirmə mənbələri dövlət sosial fondlardır: Sığorta Fondu, Pensiya Fondu, Dövlət Məşğulluq Fondu, Məcburi Tibbi Sığorta Fondu. Azərbaycan Sosial Sığorta Fondu Azərbaycan hökuməti yanında ixtisaslaşmış maliyyə-kredit qurumudur. Sosial Sığorta Fondunun əsas məqsədi işçilərin və onların ailələrinin müvəqqəti əlillik, hamiləlik və doğuş, doğuş, uşaq baxımı, dəfn, sanatoriya müalicəsi və reabilitasiyası üçün dövlət tərəfindən təmin edilmiş müavinətlərin verilməsidir.

Azərbaycan Pensiya Fondunun vəsaiti aşağıdakılardan ibarətdir:

- 1) işəgötürənlərin sığorta haqları;
- 2) fərdi sahibkarlıq fəaliyyəti ilə məşğul olan vətəndaşların sığorta haqları;
- 3) işləyən vətəndaşların digər kateqoriyalı sığorta haqları;
- 4) büdcədən ayrılan vəsaitlər və s.

Məşğulluq Fondu dövlət məşğulluq siyasətinin hazırlanması və həyata keçirilməsi ilə bağlı fəaliyyətlərin maliyyələşdirilməsi üçün yaradılan Azərbaycanın dövlət büdcədən kənar fondudur. Məşğulluq Fondu hüquqi şəxs deyildir və məşğulluq xidməti orqanlarının operativ idarəetməsindədir.

Məşğulluq fondu aşağıdakı gəlirlərdən formalaşır:

- işəgötürənlərin icbari sığorta haqları;
- işçilərin qazancından icbari sığorta haqları;
- büdcə ayrılmaları.

Məşğulluq Fondunun vəsaiti işsiz vətəndaşların karyera rəhbərliyi, təlim və yenidən hazırlanması üçün ayrılır, ictimai işlərin təşkili, işsizlik müavinətlərinin, kompensasiyaların ödənilməsi, maddi və digər yardımların göstərilməsi.

Əhalinin sosial dəstəyi üçün vəsait əhalinin sosial xidmətlərini həyata keçirmək üçün maliyyə mənbələrindən biridir. Bunlar ən çox ehtiyacı olan vətəndaşlara sosial dəstək mənbəyi yaratmaq və aztəminatlı qruplara ünvanlı sosial müdafiəni təmin etmək məqsədi ilə yaradılan müstəqil dövlət qurumlarıdır.

Azərbaycan Respublikası Əmək və Əhalinin Sosial Müdafiəsi Nazirliyi bu fondun vəsaitlərinin xərclənməsinin əsas istiqamətlərini müəyyənləşdirir. Azərbaycanda əhaliyə dəstək fondları icra

hakimiyyəti və sosial müdafiə orqanlarının rəhbərliyi altında fəaliyyət göstərir. Əhalinin Sosial Dəstəyi Fondundan yardım almaq hüququ, xüsusilə ehtiyacı olan təqaüdüçülərə, əlillərə, himayəsində olanlara, adambaşına düşən ümumi gəliri Azərbaycanda müəyyən edilmiş minimum səviyyədən çox olan digər əlil vətəndaşlara verilmişdir.

Dövlətdə həyata keçirilən siyasi, iqtisadi və sosial sahələrdə baş verən dəyişikliklər yaxşı qurulmuş prioritetlər sistemində əsaslanmalı, sosial problemlərin spektrinin mərhələli şəkildə həll edilməsi, sosial məqsədlər üçün ayrılmış mənbələrdən səmərəli istifadə mexanizmlərinin inkişafı, dövlət və real öhdəliklərin əlaqələndirilməsi olmalıdır. Dövlət sosial siyasətinin ən vacib istiqaməti əhalinin sosial müdafiəsidir. Müasir şəraitdə əhalinin ehtiyacı təbəqələrinə digər vətəndaşlarla bərabər Azərbaycan Konstitusiyasında nəzərdə tutulmuş hüquq və azadlıqların verilməsini elan edən bir sıra qanunlar qəbul edilmişdir.

Mövcud iqtisadi şəraitdə yaşayış səviyyəsinin kəskin aşağı düşməsinin mənfi nəticələrini azaltmaq və əhalinin ən çox ehtiyacı olan qruplarına itkini qismən kompensasiya etmək üçün tədbirlər görülür. Uşaqları olan ailələr, veteranlar, əlillər, iş yerlərini itirmiş vətəndaşlar və əhalinin digər təbəqələri üçün sosial dəstək mexanizmləri yaradılır. Bununla birlikdə, bir çox müavinət, kompensasiya, sosial müavinət və müavinət ailələrin maddi durumunu və insanların öz rifahlarını təmin etmək üçün real qabiliyyətləri nəzərə alınmadan təqdim olunur. Nəticədə həqiqətən ehtiyacı olanlara kömək etmək imkanı məhdudlaşır.

Müəyyən dərəcədə sosial müdafiəyə ehtiyacı olan bir çox əhali kateqoriyası meydana çıxdı və buna görə də hazırda sosial müdafiə sisteminin məqsədi effektiv vasitələrdən - tənzimləyici, sosial-psixoloji, iqtisadi və s. istifadə edərək təmin etməkdir. Bu əhali ehtiyacı olanlara və ayrı-ayrı vətəndaşlara dəstəkdir. Bu mənada, sosial təminat, sosial sığorta və sosial yardım özündə cəmləşdirən əhalinin sosial müdafiəsi, dövlətin sosial siyasətinə uyğundur, Konstitusiyaya görə, insanın layiqli həyatını və azad inkişafını təmin edən şərait yaratmağa yönəlmişdir. Əhalinin sosial müdafiəsinin təşkilində dövlət mühüm rol oynayır.

İndiki mərhələdə müvafiq normativ hüquqi aktlara əsaslanan Azərbaycan əhalisinin sosial müdafiəsində dörd prioritet sahə müəyyən edilmişdir. Birincisi, uşaqların, uşaqlıq və yeniyetmələrin sosial müdafiəsi, ikincisi, əmək qabiliyyətli əhalinin sosial müdafiəsi, üçüncüsü, əlil vətəndaşların sosial müdafiəsi, dördüncüsü, ailənin sosial müdafiəsidir. Sosial müdafiənin idarəetmə orqanları və onların tabeliyində olan müəssisə, idarə, təşkilat, əhalinin sosial müdafiəsinin ərazi orqanları dövlət dəstəyini təmin edən vahid dövlət sosial müdafiə sistemini təşkil edir.

## Ədəbiyyat

1. Paşkina T.A., Kalnikova M.V. Əhalinin sosial müdafiəsi. M.: 2016
2. Süleymanova G.V. Sosial təminat hüququ. Bakı: Yurayt, 2018
3. Zarembro T., Savinov A. Sosial müdafiə qurumlarının işinin təşkili. BC.: 2018

UOT 33

### Ölkədə qeyri-neft sektorunun davamlı inkişafı yolları

*i.f.d., dos. Əbdürəhmanova Sədaqət Əyyub qızı  
dissertant Əbləsənov Rəşad Rafiq oğlu  
Azərbaycan Texniki Universiteti*

Azərbaycanda davamlı iqtisadi inkişafın əsası kimi ölkədə sənayeləşməyə, xüsusilə də iqtisadiyyatın şaxələndirilməsi yolu ilə qeyri-neft sektorunda bu işin inkişaf etdirilməsinə son illər böyük əhəmiyyət verilir. Respublikada son 10 ildə sənaye məhsullarının həcmi 6,9 dəfə, o cümlədən qeyri-neft sektoru üzrə 3,3 dəfə artmışdır.

Ölkədə sahibkarlığın inkişafı sahəsində dövlət proqramları sahibkarlıq sahəsində dövlətin kömək etdiyi öncül istiqamətlər sisteminin müəyyən edilməsi, sahibkarlıq fəaliyyətinin hüquqi əsaslarının davamlı formalaşdırılması, sahibkarlığın təşkilatı və kadr təminatının infrastrukturunun yaradılması, sahibkarlığın maliyyələşdirilməsi, kreditləşdirilməsi və sığorta sisteminin formalaşdırılması kimi sahələrdə dövlət təmizləmə tədbirləri davamlı olaraq həyata keçirilir.

Azərbaycanda sənayenin ölkə iqtisadiyyatındakı xüsusi çəkisi dünya üzrə orta göstəricini – 30,5%-i təxminən 2 dəfə üstələyir. BMT-nin Avropa üzrə İqtisadi Komissiyasının məlumatına əsasən Azərbaycan Avropada sənayenin ÜDM-dəki payına görə 2016-cu ildə birinci yerdə olub. Həmin il Azərbaycanda sənayenin ÜDM-dəki xüsusi çəkisi 55,4% olub ki, bu da ən yaxın avropalı rəqib olan Norveçdən də 35,1%-xeyli yüksəkdir. Məlumat üçün bildirək ki, bu göstərici Azərbaycanın MDB-dəki ənənəvi rəqibləri Qazaxıstanda – 34,0%, Rusiyada isə 28,2%-dir. Avropanın ən çox sənayeləşmiş ölkəsi olan Azərbaycanda sənaye strukturunda mədənçıxarmanın payı 2017-ci ildə 78,8% təşkil etmişdir. Mədənçıxarma sənayesində neft və qaz hasilatının həcmi 76,2%-dir, yəni metal filizlərinin, daş, qum, duz və s. sənaye məhsullarının payı isə cəmi 2,6%-dir.

Dövlət Statistika Komitəsinin məlumatına görə, Azərbaycanda 2018-ci ilin yanvar-iyun aylarında 26 milyard 265,1 milyon manatlıq ÜDM istehsal olunmuşdur ki, bunun da 17 milyard 568,1 milyon manatı və ya 66,8%-i qeyri-neft sahələrinin payına düşür. Qeyd etdiyimiz kimi, son illər neftdən əldə edilən gəlirlər hesabına iqtisadiyyatın şaxələndirilməsi ölkədə qeyri-neft sektorunun bütün sahələrində inkişafa səbəb olmuşdur. Məhz bunun nəticəsidir ki, 2018-ci ildə qeyri-neft sektorunun mühüm növ məhsullarının istehsalında əhəmiyyətli artım qeydə alınmışdır. Ölkə iqtisadiyyatının şaxələndirilməsi istiqamətində həyata keçirilmiş ardıcıl və məqsədyönlü tədbirlər qeyri-neft sənayesinin də sürətli inkişafına səbəb olmuşdur. Təkcə onu qeyd etmək lazımdır ki, 2018-ci ilin altı ayında Azərbaycanda 3 milyard 669,4 milyon manatlıq qeyri-sənaye məhsulları istehsal olunmuşdur. Bu isə ötən ilin müvafiq dövrünə nisbətən 14,1% çoxdur. Bütün bunlar, heç şübhəsiz, ölkədə son illər sənayeləşmə, yeni sənaye zonalarının yaradılması ilə bağlı görülmüş işlərin, məqsədyönlü tədbirlərin nəticəsidir. Hazırda ölkənin regionlarında qeyri-neft sənayesinin inkişaf etdirilməsi üçün güclü iqtisadi potensial mövcuddur.

Sahibkarlığın sektorunun davamlı tənzimlənməsində müxtəlif fəaliyyət istiqamətləri üzrə ictimai strukturların yaradılması və dövlət tənzimlənməsi mühüm əhəmiyyət kəsb edir. Çünki müxtəlif istiqamətləri sahibkarların ümumi birliyinə nisbətən eyni fəaliyyət istiqamətləri sahibkarlar öz mənafelərini daha yaxşı müdafiə edə bilərlər. Sahibkarların ictimai qurumları bazar iqtisadiyyatında tənzimlənmənin ictimai forması kimi mühüm əhəmiyyət kəsb edir və dünya ölkələrində onların inkişafına xüsusi diqqət yetirilir.

Qeyd edək ki, Azərbaycan dünyada sürətlə inkişaf edən Braziliya, Rusiya, Hindistan, Cənubi Afrika və s. dövlətləri geridə qoymuşdur. MDB ölkələri arasında ən yaxın rəqibi olan Qazaxıstandan rəqabətqabiliyyətliliyinə görə 11 pillə irəlidedir.

Azərbaycan Dünya İqtisadi Forumunun hazırladığı hesabatla görə 2010-2011-ci illərdə rəqabətqabiliyyətlilik reytinginə görə 57-ci, 2012-ci ildə 55-ci, 2015-cü ildə 46-cı, 2016-cü ildə 39-cu, 2018-ci ildə 37-ci yerdədir. Ölkə Prezidenti İlham Əliyev Azərbaycanın bu uğurunu olduqca yüksək qiymətləndirir.

Azərbaycanın gələcək iqtisadi tərəqqisi və davamlı inkişafı, xüsusən də qeyri-neft sektorunun inkişafı özəl bölmənin fəaliyyətindən çox asılıdır və hazırda ölkə iqtisadiyyatının 83% -i özəl sektorda istehsal edilir. Son illər respublikada yaradılmış əlverişli biznes mühiti, özəl sektora dövlət dəstəyinin getdikcə artırılması ölkədə sahibkarlığın sürətlə inkişafına səbəb olub. “Sahibkarlığın inkişafı ilə bağlı əlavə tədbirlər haqqında” Prezident fərmanına uyğun olaraq ölkədə biznes və investisiya mühitinin daha da yaxşılaşdırılması, o cümlədən prosedurların sadələşdirilməsi, elektron xidmətlərin əhatə dairəsinin genişləndirilməsi, əsassız müdaxilələrin qarşısının alınması və digər istiqamətlər üzrə işlər davam etdirilmişdir. Sahibkarlığın inkişafına dəstək olaraq 2018-ci ilin altı ayında Sahibkarlığa Kömək Milli Fondunun xətti ilə iqtisadiyyatın müxtəlif sahələri üzrə 2972 sahibkara 96 milyon manat həcmində güzəştli kreditlər verilib. Bütövlükdə isə fond tərəfindən maliyyələşdirilmiş güzəştli kreditlər hesabına ölkədə çoxsaylı iri istehsal, emal və infrastruktur müəssisələri istifadəyə verilmişdir.

Son 10 ildə 1,2 milyon yeni iş yeri açılmışdır ki, bunun da 900 mini daimidir, ölkədə işsizlik 5%-dir. Respublikada 2018-ci ildə 212 min yeni iş yeri açılmışdır ki, bununda 100 mini daimi olmuşdur. Ölkədə 01.03.2018-ci il tarixinə iqtisadi fəal əhəlinin sayı 4,9 milyon nəfər olmuşdur. Azərbaycanda 01.01.2018-ci il tarixinə müddə ilə işləyənlər 1,514 milyon nəfər olub ki, bunların da 889 mini iqtisadiyyatın dövlət sektorunda, 624 mini isə qeyri-dövlət sektorunda çalışıblar.

Lakin qeyd etmək lazımdır ki, Azərbaycanda bank sisteminin hazırkı durumu sahibkarlığın inkişaf səviyyəsi və onun maliyyələşməsindəki mövcud problemləri əks etdirir ki, bu da ölkədə bazar iqtisadiyyatı və maliyyə təsərrüfatının ümumi inkişaf səviyyəsində adekvatdır. Təcrübə göstərir ki, kommersiya bankları ilə sahibkarların münasibətlərindəki problemlər aşağıdakılardır:



- kreditin yüksək faizi;
- kreditləşmə müddətlərinin sahibkarları qane etməməsi;
- girov problemi;
- kreditlərin sağorta problemi.

Azərbaycanda neft ixracından itirilən gəlirlərin azaldılması üçün qeyri-neft məhsullarının ixracının artırılmasına böyük ehtiyac duyulur. Bunun da ən yaxşı və qısa yollarından biri ölkədə aqrar sektorun modernizasiyası və burada intensiv texnologiyaların, innovasiyaların daha geniş tətbiq edilməsidir. Azərbaycanda aqrar sektorun inkişafı və modernizasiyası kənd təsərrüfatı məhsullarının ixrac payını kəskin artırır və bu da ölkəyə valyuta idxalını çoxaldır.

Ölkə Prezidenti cənab İlham Əliyev tərəfindən həyata keçirilən tarazlaşdırılmış unikal iqtisadi siyasət hal-hazırda Azərbaycanda iqtisadiyyatın innovativ inkişafı və dərinlən şaxələndirilməsi nəticəsində istehsal edilən qeyri-neft məhsulları, o cümlədən elektrik maşınları və avadanlıqları, onların ehtiyat hissələri, müxtəlif çeşidli maşınqayırma məhsulları, kimya sənayesi məhsulları, əcazılıq məhsulları, tikinti materialları, toxuculuq məmulatları, çoxçeşidli kənd təsərrüfatı məhsulları və s. bir çox dünya dövlətlərinə ixrac edilir, ölkəyə valyuta idxalı artır və son nəticədə iqtisadiyyat davamlı inkişaf edir.

### **Ədəbiyyat**

1. Azərbaycanın statistik göstəriciləri. 2014-2016-ci illər.
2. Ələkbərov U. İnnovativ idarəetmə siyasəti Azərbaycan Respublikasının iqtisadi və sosial inkişafının təminatçısı kimi. Dövlət İdarəçiliyi, nəzəriyyə və təcrübə jurnalı (xüsusi buraxılış). Bakı, 2016, №4.
3. Qasımlı V. İqtisadi modernizasiya. Bakı, 2014
4. Mehdiyev R. Modernləşmə xətti yenə də gündəlikdədir. Bakı, 2008.
5. Mehdiyev R. İnkişafın Azərbaycan modeli, Bakı, 2010.
6. Salahov S. Aqrar sektorun innovasion inkişafı. AZETKTİ və Tİ Elmi əsərləri, 2012,4.
7. sc@azstat.org
8. www.economy.gov.az
9. http://www.azerbaijan-news.az

UOT 338.43:338.911

### **Aqrobiznesin inkişafına təsir edən amillər**

*i.f.d., dos. Hümətov Yusif Əbülfət qızı  
Novruzova Gülşən Qurban qızı  
Həsənova Səbinə Namik qızı  
Azərbaycan Texnologiya Universiteti*

Bazar münasibətlərinin tələblərinə uyğun iqtisadi və institusional islahatların həyata keçirilməsi, eyni zamanda aqrobiznesin inkişafının əsas forması kimi sahibkarlıq fəaliyyətinə zəmin yaradır. Sahibkarlıq məhsul istehsalının və satışının idarə edilməsi prosesini, istehsal resurslarından daha səmərəli istifadəni şərtləndirməklə mövcüd makroiqtisadi vəziyyətdə maksimal mənfəət əldə edilməsini təmin edə bilər. Beləliklə, aqrobiznesdə istehsal-kommersiya fəaliyyətinin idarə edilməsinə və sahibkarlığa təsərrüfatçılıq metodu, aqrar və ərzaq bazarı subyektlərinin istehsal-satış fəaliyyətinin yüksək nəticəli səmərəlilik göstəricilərinə nail olmağın stimullaşdırıcı üsulu kimi baxmaq olar [5, s.38].

Qeyd etmək lazımdır ki, bazar mühitinin və yeni təsərrüfat mexanizminin formalaşdığı hazırkı şəraitdə bazar subyektlərinin fəaliyyətinin kökündən dəyişməsinin stimullaşdırılması, onların dəyişən mühitə daha çevik uyğunlaşması, istehlakçılarla münasibətdə davranışın sahibkar modelinin səmərəli həyata keçirilməsi vacib məsələlərdir [6, s.212].

Hazırda bazar subyektlərinin sahibkarlıq fəaliyyətinin şərtləri, aqrobiznesin inkişaf strategiyası və taktikasının hazırlanması, baş verən sosial-iqtisadi proseslərdə yeni idarəetmə strukturlarından istifadə və s. öz aktuallığını göstərməkdədir. Qeyd edilənləri aşağıdakı amillər şərtləndirir: əlverişsiz makroiqtisadi vəziyyət, kənd təsərrüfatı müəssisələrinin əksər hallarda qeyri-

səmərəli fəaliyyəti, onların dövlət və bir-biri ilə qarşılıqlı əlaqələrinin kifayət səviyyədə olmaması və s. Nəticədə bütövlükdə biznesin inkişafında neqativ nəticələr, müvafiq keyfiyyətdə və əhalinin bütün sosial qrupları üçün əlverişli qiymətlə ərzaq məhsulları istehsalında kifayət qədər artımın olmaması, davamlı olaraq məhsulların bahalaşması, kənd təsərrüfatı müəssisələrinin gəlirliliyinin, maliyyə dayanıqlılığının, ödəmə qabiliyyətinin, investisiya cəlb ediciliyinin aşağı düşməsi müşahidə edilir [2, s.76].

Araşdırmalar göstərir ki, aqrobiznesdə sahibkarlığın inkişafı, lazımı infrastrukturun yaradılmasının, onun inkişafının və rəqabət qabiliyyətinin yüksəldilməsinin əsas şərtlərindəndir. Lakin son illər təsərrüfatlarda istehsalın artırılmasına bəzi məhdudiyətlər mənfi təsir edir:

- texniki təchizatın bir qədər aşağı səviyyədə olması nəticəsində kənd ailələrinin əməyinin intensivləşdirilməsi ehtiyatlarının zəif inkişafı;
- aqroservisrlə kənd təsərrüfatı istehsalçıları arasında qarşılıqlı iqtisadi münasibətlərin inkişafının aşağı səviyyədə olması və s.

Aqrobiznesin inkişafına istiqamətlənmiş struktur dəyişikliklərin əsasını onun subyektlərinin təsərrüfat fəaliyyətinin inteqrasiyasına istiqamətlənmiş institusional və təşkilatı xarakterli tədbirlər təşkil edir. Dövlət, korporativ və özəl sektorun eyni bazar mühitində işləmələri üçün bərabər iqtisadi mühitin yaradılması zəruri məsələlərdən hesab edilir. Burada həm sahələrarası strukturların, həm də ayı-ayrı istehsalçıların maraqlarının təmin olunması gözlənilməlidir.

Aqrobiznesin inkişafının əsas istiqamətlərindən olan idarəetmə səviyyəsinin yüksəldilməsində sahibkarlığın fəallaşması, kooperasiya və inteqrasiya proseslərinin inkişafı üçün əlverişli şəraitin yaradılması məsələləri ön plana çıxır. Bu məqsədlə müəssisələrin idarə edilməsinin yenidən təşkili, kooperasiya və inteqrasiya proseslərinin gücləndirilməsi, aqrobiznes ortaqları arasında qarşılıqlı münasibətlərin təkmilləşdirilməsi, bazar mühitinin formalaşdırılması və təsərrüfatların diversifikasiyası üzrə tədbirlərin həyata keçirilməsi labüdlüyü yaranır. Bu baxımdan hazırda aqrobiznesin inkişafının səmərəliliyinin və intensivliliyinin səviyyəsinin təhlili əsasında aşağıdakı prioritetləri qeyd etmək olar:

- kənd təsərrüfatı müəssisələrinin idarə edilməsi sisteminin yenidən qurulması və marketing fəaliyyətinin genişləndirilməsi;
  - torpaq münasibətlərinin inkişafı, torpağın münbitliyinin bərpasının stimullaşdırılması;
  - intensiv və resursqoruyucu texnologiyaların tətbiqi;
  - müəssisələrinin texniki-texnoloji baxımdan yenidən qurulmasının dəstəklənməsi;
- kooperasiya və inteqrasiya proseslərinin fəalləşdirilməsi, aqrar və ərzaq bazarı subyektləri arasında qarşılıqlı əlaqələrin təkmilləşdirilməsi və s.

Bu baxımdan aqrobiznes sistemində səmərəli inkişafın bir sıra təməl şərtlərinin gözlənilməsi zəruridir. Bunlara kənd təsərrüfatı müəssisələrinin marketing sistemində istiqamətlənməsi, makroiqtisadi vəziyyətdə baş verən dəyişmələri nəzərə alaraq onun strateji proqramlar, biznes plan və investisiya layihələri əsasında aparılması; istehsal olunan əmtəələrin istehsalının və satışının modernləşdirilməsi üçün əlavə kapital cəlb edilməsinə şəraitin yaradılması potensial investorların investisiya fəalliyətinin stimullaşdırılması və s. aiddir [3, s. 56].

Aqrobiznesin inkişafı eyni zamanda institusional dəyişikliklərlə və təsərrüfat mexanizmlərinin seçiminə, müəssisələrin istehsal resurslarına tələbatı və maliyyələşdirmə məsələləri ilə qarşılıqlı əlaqəsinə əsaslanır. Bu zaman kənd təsərrüfatı məhsullarının istehsalı, emalı və istehlakının, torpaq resurslarından istifadənin, əmtəələrin yenidən istehsalı önə çəkilir. Eyni zamanda son məhsulun artımına və mənfəətin maksimallaşdırılmasına yönələn təsərrüfat mexanizminin elementlərini, müəssisələrin biznes-planları və investisiya layihələrini birləşdirən məhsul yarımkomplekslərinin inkişafını təmin etmək istiqamətində aşağıdakılar əsas şərt kimi özünü büruzə verir:

- istehsal subyektlərinin maddi-texniki təminatı;
- aqrobiznes tərəfdaşları arasında təsərrüfat əlaqələrinin təkmilləşdirilməsi və qarşılıqlı kreditləşmənin təşkili; aqrar bazar iştirakçılarının maraqlarını nəzərə alaraq qiymət siyasətinin işlənilib hazırlanması və həyata keçirilməsi;
- aqrar bazar subyektlərinin biznes planların və investisiya layihələrinin işlənilib hazırlanmasına kömək etmək, potensial investorların və başqa iştirakçıların axtarışı;
- toptansatış ticarətin təşkili və yeni bazarların öyrənilməsi və mənimsənilməsi; hüquq və informasiya xidməti, kooperasiya və inteqrasiya prosesləri, müəssisələrin yenidən qurulmasında məsləhət və təşkilatı dəstək.

Qeyd edilənlərin həllində kənd təsərrüfatı müəssisələrinin mobilləşməsinə istiqamətlənən

diversifikasiya xüsusi əhəmiyyət kəsb edir [3].

Aqrobiznesdə diversifikasiyanın üstünlükləri müəssisələrin bazarlara uyğunlaşmasının sürətlənməsində, gəlir mənbələrinin sayının artmasında, resurs potensialından daha səmərəli istifadə edilməsində, yeni bazar segmentlərinin mənimsənilməsində təzahür edir. Aqrar sahədə diversifikasiyanın əsas vəzifələrindən biri də bazar mühitinin formalaşması, müəssisələrin strukturunun dəyişdirilməsi və yeni texnika ilə təchiz olunmasına istiqamətlənmiş əmək, investisiya və sahibkarlıq fəaliyyətinin fəallığının artması üçün şəraitin yaradılmasından, onların səmərəli idarə edilməsinin təşkilindən ibarətdir. Bütün qeyd edilənlər aqrar-sənaye istehsalında kooperasiya və inteqrasiya proseslərinin fəallaşmasının, aqrobiznesin inkişafına istiqamətlənmiş strategiyanın hazırlanmasının əsas elementlərindəndir.

Beləliklə, aqrobiznesin səmərəli fəaliyyət göstərməsi üçün kənd təsərrüfatında iqtisadi, hüquqi və təşkilati mühitin formalaşdırılması və dəyişən iqtisadi - sosial şəraitə uyğun olaraq aşağıdakı tədbirlərinin reallaşdırılması vacibdir:

- rəqabət mühitinin formalaşdırılması, onun qorunub saxlanması və daha da təkmilləşdirilməsi;
- təşəbbüskarlığı və məsuliyyəti üzərinə götürən subyektlərin sərbəst fəaliyyət göstərmələri üçün əlverişli şəraitin yaradılması;
- investisiya cəlb ediciliyinin təmin edilməsi;
- sahibkarlığın inkişafının stimullaşdırılması;
- istehsalatda innovasiyaların tətbiqinin genişləndirilməsi.

Yuxarıda qeyd edilənləri nəzərə almaqla, aqrar sferada iqtisadi və institusional islahatların həyata keçirilməsi kənd təsərrüfatı ilə bu sahə məhsullarının reallaşdırılmasını həyata keçirən bazar subyektləri arasında iqtisadi əlaqələrin möhkəmləndirilməsi - əlverişli biznes mühitinin yaranmasına və sonda kənd təsərrüfatında səmərəliliyinin yüksəldilməsinə öz müsbət təsirini göstərirdi.

## **Ədəbiyyat**

1. Abasov İ.D. Azərbaycanın kənd təsərrüfatı. Bakı: 2010, 592 s.
2. Abbasov A.B. Biznesin əsasları. Bakı 2005, 656 s
3. Aliyev İ.H, Soltanlı İ.Q. Aqrar sahənin modernləşməsi və rəqabətqabiliyyətliliyin təmin olunması. Bakı: Avropa – 2017. 428 s.
4. Андрейчиков А.В. Стратегический менеджмент в инновационных организациях. ИНФРА-М, 2013. 396 с.
5. Бусел И., Малихтарович П. Агробизнес. М., 2009. - 312 с.
6. Иващенко Н.П. Основы предпринимательства. Учебное пособие. – М.: 2017. 336 с.

UOT 330.34; 330.35

### **Tsiklik inkişafın əsas indikatoru kimi biznes dinamikliyi üzrə Azərbaycanın mövqeyinin mövcud vəziyyəti**

*i.f.d., dos. Qurbanov Tariyel Müsəllim oğlu  
AMEA İqtisadiyyat İnstitutu*

Son illərdə Azərbaycanın milli iqtisadiyyatının inkişafı üzrə dövlət tərəfindən həyata keçirilən tədbirlərin fonunda ölkənin mövqeyi bir sıra beynəlxalq reytinglərdə müsbət qiymətləndirilmişdir. Qeyd etmək lazımdır ki, bu istiqamətdə Azərbaycan Respublikası Prezidentinin qəbul etdiyi sərəncam və fərmanları xüsusi ilə vurğulamaq lazımdır. Belə ki, buna misal 13 iyul 2016-cı il tarixdə imzalanan “Azərbaycan Respublikasında biznes mühitinin əlverişliliyinin artırılması və beynəlxalq reytinglərdə ölkəmizin mövqeyinin daha da yaxşılaşdırılması ilə bağlı əlavə tədbirlər haqqında” Sərəncamı və 6 dekabr 2016-cı il tarixdə imzalanan “Milli iqtisadiyyat və iqtisadiyyatın 11 sektoru üzrə Strateji Yol Xəritələri” Fərmanını göstərmək olar [1,2]. Ölkə iqtisadiyyatının neftdən asılılığının azaldılması kiçik və orta sahibkarlığın inkişaf etdirilməsi milli iqtisadiyyatın daha da rəqabətqabiliyyətli olması üçün hədəflər müəyyən edilmiş və buna uyğun addımlar atılmaqdadır. Xüsusən də, biznes və investisiya mühitinin yaxşılaşdırılması istiqamətində görülən

tədbirləri müsbət qiymətləndirmək lazımdır. Qeyd olunan proseslər şübhəsiz ki, ölkə iqtisadiyyatının müxtəlif inkişaf göstəriciləri üzrə beynəlxalq reytinglərdə yaxşılaşdırılmasına gətirib çıxaracaqdır.

**Biznesin dinamikliyi üzrə metodoloji baza:** Biznesə başlama xərci. Xərclərin iqtisadiyyatda adambaşına düşən gəlirlərdə faizlə payı kimi ifadə edilmişdir. Xərclər, qanunla tələb olunan və ya praktikada tez-tez istifadə edilən xidmətlərə görə ödənilən bütün rəsmi ödənişləri və hüquqi və ya peşəkar xidmət haqlarını əhatə edir. Əgər qanunla tələb olunursa, şirkət hesablarının satın alınması və leqallaşdırılması haqqı da buraya daxil edilir. Əlavə dəyər vergisi qeydiyyatı ayrıca bir prosedur hesab edilsə də, əlavə dəyər vergisi şirkət yaradılması xərcinin bir hissəsi deyil [5].

**Biznesə başlama üçün tələb olunan günlərin sayı.** Biznesin qanuni fəaliyyətə başlaması üçün prosedurları tamamlamağa lazım olan təqvim günlərinin sayı hesab edilir. İndikator şirkət yaradılması sahəsində fəaliyyət göstərən hüquqşünasların və ya notariusların qeyd etdiklərinə əsasən praktikada minimal dövlət orqanları müdaxiləsi və heç bir qeyri-rəsmi ödəniş olmadan proseduru başa çatdırmaq üçün tələb olunan müddətlərin median göstəricisini əks etdirir. Əgər prosedur əlavə xərc çəkməklə sürətləndirilə bilərsə, xərcdən asılı olmayaraq ən sürətli prosedur götürülür [5].

**Müflisləşmənin bərpa olunma səviyyəsi.** Məhkəmə yolu ilə yenidən təşkil etmə, ləğvetmə və ya borc icraatı (girov və ya restitusiya) prosedurları vasitəsilə təminatlı səhmdarların kompensasiya olunma səviyyəsi, 1 dollara düşən sent kimi hesablanır. Hesablama, biznesin icraatdan davam edən fəaliyyət kimi yaranması yaxud aktivlərin hissə-hissə satılmasından asılı olmayaraq, nəticəni nəzərə alır. Daha sonra icraat xərcləri çıxılır (borclunun əmlakının dəyərinin hər bir faiz bəndi üçün 1%). Nəhayət, vəsaitin müflisləşmə icraatı səbəbindən saxlanıldığı müddət ərzində itirdiyi dəyər nəzərə alınır, buraya otel mebellərinin köhnəlməsindən qaynaqlanan dəyər itkiləri də daxil edilir [6].

**Müflisləşmə üzrə normativ hüquqi baza.** Ləğvetmə və yenidən təşkil prosesində tətbiq olunan hüquqi çərçivənin adekvatlığı və bütövlüyünü ölçən indeks göstəricisi hesab edilir. İndeks 0 və 16 aralığında dəyişir, indeksin yüksək qiymətləri həyat qabiliyyəti olan firmaların bərpası, həyat qabiliyyəti olmayanların isə ləğvi üçün daha yaxşı dizayn olunmuş müflisləşmə qanunvericiliyini göstərir. İndeks icraata başlama indeksi, borclunun aktivlərinin idarə olunması indeksi, yenidən təşkilin icraatı indeksi və kreditor iştirakı indeksləri üzrə göstəricilərin cəmi kimi hesablanır.

**Sahibkarlıq riski.** Sorğuda “Sizin ölkənizdə insanlar sahibkarlıq riskinə nə dərəcədə meyillidir?” [1 = heç meyilli deyillər; 7 = çox meyillidirlər] sualına cavab verilir.

**İdarəetmənin ötürülməsi istəyi.** Sorğuda “Sizin ölkənizdə yüksək vəzifəli idarəedicilər səlahiyyəti öz tabeliklərində olan şəxslərə nə dərəcədə ötürürlər?” [1 = heç ötürürlər; 7 = böyük ölçüdə ötürürlər] sualına cavab verilir.

**Innovativ şirkətlərin inkişafı.** Sorğuda “Sizin ölkənizdə, innovativ fikirləri olan yeni şirkətlər sürətlə inkişaf edirlərmi?” [1 = heç inkişaf etmirlər; 7 = çox sürətlə inkişaf edirlər] sualına cavab verilir.

**Şirkətlərin riskli ideyalara meyilliliyi.** Sorğuda “Sizin ölkənizdə şirkətlər riskli və ya radikal biznes ideyalarına nə dərəcədə meyillidirlər?” [1 = heç meyilli deyillər; 7 = çox meyillidirlər] sualına cavab verilir.

Mövcud vəziyyətin qiymətləndirilməsi.

Cədvəl 1.

### Bazarın dinamikliyi üzrə ümumi reyting (2018-ci il üçün)

		Dəyəri	Bal	Ranking /140	İlk sırada olan ölkə
	Biznesin dinamikliyi	-	68,8 ↑	31	ABŞ
11.1	Biznesə başlama xərclərinin adambaşına ÜDM-də payı (%-lə)	1,8	99,1 ↑	38	-
11.2	Biznesə başlama üçün tələb olunan günlərin sayı	4,5	96,0 =	17	Y.Zelandiya
11.3	Müflisləşmənin bərpa olunma səviyyəsi, 1 dollara düşən sent	40,2	43,3 ↓	59	Norveç
11.4	Müflisləşmə üzrə normativ hüquqi baza 0-16 (ən yaxşı)	13,0	81,3 ↑	17	-

11.5	Sahibkarlıq riskləri 1-7 (ən yaxşı)	4,7	61,4 =	21	İsrail
11.6	İdarəetmənin ötürülməsi istəyi 1-7 (ən yaxşı)	4,5	57,7 =	56	Danimarka
11.7	İnnovativ şikətlərin inkişafı 1-7 (ən yaxşı)	4,5	58,2 =	35	İsrail
11.8	Şirkətlərin riskli ideyalara meyilliyi 1-7 (ən yaxşı)	4,2	53,5 =	25	ABŞ

Mənbə: [7]

Cədvəl 2.

### Bazarın dinamikliyi üzrə ümumi reyting (2019-cu il üçün)

		Dəyəri	Bal	Ranking /140	İlk sırada olan ölkə
	Biznesin dinamikliyi	-	71,5 ↑	23	ABŞ
11.1	Biznesə başlama xərclərinin adambaşına ÜDM-də payı (%-lə)	1,3	99,4 ↑	34	-
11.2	Biznesə başlama üçün tələb olunan günlərin sayı	3,5	97,0 ↑	8	Y.Zelandiya
11.3	Müflisləşmənin bərpa olunma səviyyəsi, 1 dollara düşən sent	40,1	43,2 ↓	63	Yaponiya
11.4	Müflisləşmə üzrə normativ hüquqi baza 0-16 (ən yaxşı)	13,5	84,4 ↑	14	-
11.5	Sahibkarlıq riskləri 1-7 (ən yaxşı)	4,8	63,2 ↑	13	İsrail
11.6	İdarəetmənin ötürülməsi istəyi 1-7 (ən yaxşı)	4,9	64,4 ↑	33	Danimarka
11.7	İnnovativ şikətlərin inkişafı 1-7 (ən yaxşı)	4,8	64,1 ↑	21	İsrail
11.8	Şirkətlərin riskli ideyalara meyilliyi 1-7 (ən yaxşı)	4,4	56,6 ↑	18	İsrail

Mənbə: [8]

Bazarın dinamikliyi üzrə 2018-ci ildə ümumi reytingdə Azərbaycan 68,8 balla 31-ci yerdə qərarlaşmışdır. 2019-cu ilin reyting məlumatlarında isə Azərbaycan 8 pillə irəliləyərək 71,5 balla 23-cü yerdə qərarlaşmışdır. Nəzərə almaq lazımdır ki, bu ümumi reytingdə ilk sıranı ABŞ tutur. Bazarın dinamikliyi üzrə son iki ildə Azərbaycanın mövqeyinin yaxşılaşması ölkədə həyata keçirilən iqtisadi islahatların nəticəsi kimi qiymətləndirmək lazımdır. İslahatlar biznesə başlamanın asanlaşdırılması, qeydiyyatın sadələşdirilməsi, yersiz müdaxilələrin qarşısının alınması və s. kimi məsələlərin həllini özündə birləşdirmişdir [1]. Qlobal Rəqabətqabiliyyətilikdə biznesin dinamikliyi üzrə ümumi reyting 11-ci bölməni əhatə edir və özlüyündə 8 subindeksi birləşdirir.

Biznesə başlama xərclərinin adambaşına ÜDM-də payı (%-lə). Bu subindeks üzrə Azərbaycanın mövqeyi 2018-ci il üçün 99,1 balla 38-ci yerdə olmuşdur. Strateji Yol Xəritəsində biznesin inkişafı ilə əlaqədar nəzərdə tutulan hədəflərin reallaşması nəticəsində Azərbaycanın mövqeyi 2019-cu ildə 4 pillə irəliləyərək 34-cü yerdə qərarlaşmışdır. (1,3 dəyərlə 99,4 balla) Nəzərə almaq lazımdır ki, 2015-ci ildən başlayaraq manatın məzənnəsində baş vermiş dəyişikliklər ÜDM-in artım sürətinin və tempinin aşağı düşməsi, biznesə başlama xərclərinin adambaşına düşən hissəsinə ciddi təsir göstərmişdir.

Biznesə başlama üçün tələb olunan günlərin sayı. Bu reyting üzrə Azərbaycanın 2018-ci il üçün növbəyi 96,0 balla 17-ci yer, 2019-cu il üçün isə 97,0 balla 8-ci yer olmuşdur. Bu subindeks üzrə ilk sıranı Yeni Zelandiya tutur. Son iki il ərzində Azərbaycanın mövqeyinin 9 pillə irəliləməsi olduqca müsbət hal kimi qiymətləndirilməlidir. Nəzərə almaq lazımdır ki, 2019-cu ildə elektron qeydiyyat sisteminin istifadəyə verilməsi ilə hüquqi şəxslərin qeydiyyatı prosedurlarının sayı ən minimuma endirilmiş, müddəti isə 20 dəqiqəyədək azaldılmışdır. Yeni onlayn qeydiyyat sisteminin tətbiqində əsas məqsəd bilavasitə olaraq bu subindeks üzrə Azərbaycanın mövqeyini daha da

yaxşılaşdırılması nəzərdə tutulurdu. Bu məsələdə əsas hədəf kimi diqqəti çəkən məqamlara aşağıdakıları aid etmək olar:

- prosedurların sadələşdirilməsi;
- vaxta qənaətin edilməsi;
- əlverişli biznes mühitinin genişləndirilməsi;
- şəffaflığın təmin edilməsi;
- məmur-sahibkar əlaqəsinin minimuma endirilməsi;
- vətəndaş məmnunluğunun təmin edilməsi və rəqabət mühitinin inkişaf etdirilməsi.

Müflisləşmənin bərpa olunma səviyyəsi, 1 dollara düşən sent. Bu subindeks üzrə Azərbaycanın mövqeyi həm 2018, həm də 2019-cu il üçün geriləmələrlə müşahidə edilmişdir. Belə ki, 2018-ci ildə 43,3 balla Azərbaycanın mövqeyi 59-cu yer idisə, 2019-cu ildə bu mövqə 4 pillə geriləyərək 43,2 balla 63-cü yerə düşmüşdür. Nəzərə almaq lazımdır ki, 2018-ci ildə bu indeks üzrə ilk sırada Norveç idisə, 2019-cu ildə ilk sırada Yaponiya olmuşdur. Bizim fikrimizcə, müflisləşmənin bərpa olunma səviyyəsinin əsas səbəblərindən biri kimi biznesə başlama və qeydiyyatının maksimum sadələşdirilməsi hesab olunur.

Müflisləşmə üzrə normativ hüquqi baza 0-16 (ən yaxşı). Bu subindeks üzrə Azərbaycanın mövqeyi 2018-ci ilə nisbətdə 2019-cu ildə 3 pillə irəliləyərək 84,4 balla 14-cü yerdə olmuşdur. Nəzərə almaq lazımdır ki, son 5 il üçün bu subindeksdə Azərbaycanın mövqeyi müsbət dinamika cərəyan etmişdir. 2018-ci il üçün mövqə 17, bal 81,3, dəyər isə 13,0 olmuşdur. Beynəlxalq ekspertlərin fikirlərinə görə Azərbaycanda biznesin inkişafı üzrə ən vacib addımlardan biri kimi hüquqi bazanın təkmil olması, qeydiyyat sisteminin sadələşdirilməsi və elektronlaşma təşkil edir.

Sahibkarlıq riskləri 1-7 (ən yaxşı). Sahibkarlıq riskləri subindeksi üzrə Azərbaycanın mövqeyi son 5 ildə müsbət dinamika ilə qiymətləndirilmişdir. 2018-ci ildə ölkəmizin mövqeyi 21-ci yerdə 61,4 balla dəyərləndirilirdisə, 2019-cu ildə 63,2 balla 8 pillə irəliləyərək 13-cü mövqedə qərarlaşmışdır. Son illərin bu indeksi üzrə ən güclü mövqeyi ölkə kimi İsrail nümayiş etdirmişdir.

İdarəetmənin ötürülməsi istəyi 1-7 (ən yaxşı). Bu subindeks üzrə Azərbaycan 2018-ci il üçün 58,2 balla 56-cı yer, 2019-cu ildə isə 64,4 balla 33-cü yerdə olmuşdur. Bu subindeks üzrə son iki ildə Danimarka liderlik etmişdir. Göründüyü kimi son bir ildə ölkənin mövqeyi 23 pillə irəliləmişdir. Müsbət dinamika ilə xarakterizə olunan subindekslər içində ən güclü mövqeyə malik olan göstəricilərdən biri məhz bu subindeks olmuşdur.

Innovativ şirkətlərin inkişafı 1-7 (ən yaxşı). İnnovativ şirkətlərin inkişafı reytingi üzrə Azərbaycan mövqeyini həm 2018-ci ildə (2017-ci ilə nisbətdə), həm də 2019-cu ildə yaxşılaşdırmışdır. Belə ki, əgər bu mövqə 2018-ci ildə 58,2 balla 35-ci yer idisə, 2019-cu ildə 64,1 balla 21-ci yer olmuşdur. Azərbaycan bu mövqedə 14 pillə irəliləmişdir. Bu subindeks üzrə ilk sıranı İsrail tutur.

Şirkətlərin riskli ideyalara meyilliyi 1-7 (ən yaxşı). Bu subindeks üzrə Azərbaycanın mövqeyi 2019-cu ildə (2018-ci ilə nisbətdə) 7 pillə irəliləyərək 18-ci yerdə qərarlaşmışdır. Nəzərə almaq lazımdır ki, Azərbaycanın mövqeyinin yaxşılaşması riskli sahələrə investisiya qoyuluşunu, xüsusən də bu sahələrin daha çox innovativ məhsul istehsal etmək məqsədini daşımışdır. Bu sahədə müsbət dinamikanın əldə olunmasına təsir edən ən vacib amillərdən biri kimi risklərin sığortalanması, sahibkarlara verilən kreditlərin sığortalanması və bütövlükdə sığorta işinin təşkili ilə əlaqədar həyata keçirilən tədbirlər təsir göstərmişdir.

## **Ədəbiyyat**

1. “Azərbaycan Respublikasında biznes mühitinin əlverişliliyinin artırılması və beynəlxalq reytinglərdə ölkəmizin mövqeyinin daha da yaxşılaşdırılması ilə bağlı əlavə tədbirlər haqqında” Azərbaycan Respublikası Prezidentinin Sərəncamı. 13 iyul 2016-cı il.

2. Azərbaycan Respublikası Prezidentinin 2016-cı il 6 dekabr tarixli Fərmanı ilə təsdiq edilmiş “Azərbaycan Respublikasının milli iqtisadiyyat perspektivi üzrə Strateji Yol Xəritəsi.”

3. <https://azranking.az/az/ratings/>

4. <https://gtmarket.ru/ratings/global-competitiveness-index/info>

5. <http://www.doingbusiness.org/Methodology/Starting-a-Business>.

6. <http://www.doingbusiness.org/Methodology/ResolvingInsolvency>.

7. The Global Competitiveness Report 2018

8. The Global Competitiveness Report 2019

## Sənaye istehsalının ərazi üzrə təşkilinin təkmilləşdirilməsi istiqamətləri

*i.f.d. Quliyev Zakir Qəşəm oğlu*  
*Bakı Biznes Universiteti*

Azərbaycanda məhsuldar qüvvələrin səmərəli yerləşdirilməsi və ayrı-ayrı regionların iqtisadi potensialından tam istifadə olunması ölkənin iqtisadi inkişafı baxımından mühüm əhəmiyyət kəsb edir. Azərbaycan Respublikası üçün məhsuldar qüvvələrin ərazicə qeyri-bərabər yerləşməsi xarakterikdir. Belə ki, hələ sovetlər dönəmində respublikada regionlar arasında sosial-iqtisadi inkişaf səviyyəsinə görə böyük fərqlər var idi. Ölkənin məhsuldar qüvvələrinin çox hissəsi Bakı şəhəri və onun ətrafında cəmlənmişdir ki, bu meyl müasir dövrdə də davam edir. Ölkə iqtisadiyyatının bazar münasibətlərinə keçidi dövründə ayrı-ayrı regionlarda istehsalın azalması nəticəsində işsizlik səviyyəsinin yüksəlməsi sosial-iqtisadi vəziyyətin ağırlaşmasına, əhalinin regionlardan Bakıya və xarici ölkələrə axınına, bütövlükdə isə ölkənin iqtisadi potensialından tam istifadə edilməməsinə və əlavə sosial problemlərin yaranmasına səbəb olmuşdur. Buna görə də müasir dövrdə respublikanın iqtisadi rayonlarında mövcud olan iqtisadi potensialdan tam və səmərəli istifadə etməklə onların sosial-iqtisadi inkişaf səviyyələrinin artırılması ölkədə aparılan iqtisadi islahatların strateji istiqamətlərindən biri kimi müəyyən edilmişdir.

Azərbaycanda istənilən regionun sosial-iqtisadi inkişafının qarşısında duran məqsədlərə aşağıdakılar daxildir:

- iqtisadi rayonda davamlı iqtisadi artımın təmin olunması;
- regionun iqtisadiyyatının strukturunun təkmilləşdirilməsi;
- iqtisadi rayonda əmək qabiliyyətli əhalinin məşğulluq probleminin həlli;
- bir işçiyə düşən əmək haqqının və adambaşına real gəlirlərin artırılması;
- iqtisadi rayonda istehsalın texniki-iqtisadi səviyyəsinin və istehsal olunan məhsul və xidmətlərin rəqabətqabiliyyətinin yüksəldilməsi;
- əhalinin həyat səviyyəsinin yüksəldilməsi və sosial bərabərsizliyin azaldılması.

Qarşıya qoyulan məqsədlərə çatmaq üçün aşağıdakı vəzifələrin yerinə yetirilməsi nəzərdə tutulur:

- müəssisələrin istehsal fəaliyyətini bərpa etmək və yeni istehsal müəssisələri yaratmaq;
- yerli resurslardan istifadənin səmərəsini artırmaq;
- regionların inkişafı üçün zəruri infrastrukturun yaradılmasını və inkişafını təmin etmək;
- aqrar sektorda islahatların ikinci mərhələsini sürətləndirmək, bunun üçün regionlarda fermerlərə və digər kənd təsərrüfatı işçilərinə kömək məqsədilə müxtəlif servis mərkəzləri yaratmaq, toxumçuluq bazasını genişləndirmək, texnika ilə təminatı yaxşılaşdırmaq və digər zəruri tədbirləri həyata keçirtmək;
- investorların regionlara cəlb olunması üçün əlverişli şəraitin yaradılmasını təmin etmək;
- yeni iş yerlərinin yaradılmasını həvəsləndirmək;
- əhalinin kommunal xidmətlərlə təminatını yaxşılaşdırmaq [1].

Qeyd edilənlər baxımından, regionlarda sənayenin inkişafı əhalinin məşğulluğunun təmin edilməsi və sosial vəziyyətinin artırılması baxımından mühüm əhəmiyyətə malikdir. Müasir şəraitdə ölkə regionlarının sənayesinin inkişafında dövlət sosial-iqtisadi inkişafa nail olmaq məqsədi ilə özəl bölmənin inkişafını stimullaşdırmalı, dövlət tənzimlənməsi vasitələrindən səmərəli istifadə etməli, münasib bazar və istehsal infrastrukturalarının formalaşdırılması və təsərrüfat subyektlərinə bəzi xidmətlərin göstərilməsi istiqamətində fəaliyyət göstərməlidir.

Fikrimizcə, emal müəssisələrinin yaradılması və bunun üzüm bağlarının salınması ilə əlaqələndirilməsi regionun iqtisadi inkişafına əhəmiyyətli dərəcədə təsir göstərə bilər. Ölkənin regionlarında böyük həcmdə meyvə-tərəvəz məhsulları istehsal edilir. Fikrimizcə, bu məhsulların emalı üçün müəssisələrin yaradılması və inkişafının dəstəklənməsi zəruridir.

Fikrimizcə, müəssisələrin mövcud vəziyyətini nəzərə almaqla innovasiyaların tətbiqinə geniş şəraitin yaradılması üçün aşağıdakı istiqamətdə tədbirlərin həyata keçirilməsi məqsəduyğundur:

- innovasiyaların tətbiqinin kompleks dəstəklənməsi və istehsal edilən məhsulların rəqabətqabiliyyətinin artırılması sisteminin yaradılması;
- informasiya təminatı sistemi, ekspertiza sistemi, maliyyə sistemi və eləcə də kadrların hazırlanması da daxil olmaqla innovasiya prosesinin infrastrukturunun inkişafı;

- istehsalın səmərəliliyinə və rəqabətqabiliyyətinə əhəmiyyətli təsir göstərən uyğun sahələrdə yeni texnologiyalara keçidin təmin edilməsi.

İnvestisiya siyasətinin məqsədlərinə nail olmaq üçün regionlarda əlverişli investisiya mühitinin yaradılması vacibdir. Bu da aşağıdakıları tələb edir:

- regionlarda investisiya mühitinin əlverişliliyini artıran etibarlı və stabil hüquqi normativ bazanın yaradılması, sahibkarlar və yerli dövlət orqanları arasında sıx təşkilati işgüzar əlaqələrin yaradılması;

- ərazinin infrastrukturunun inkişaf etdirilməsi, tikinti bazasının, kommunikasiya şəbəkəsinin (nəqliyyat, rabitə, informatika) inkişaf etdirilməsi.

Regionlarda büdcə vəsaitlərindən investisiya qoyuluşu üçün səmərəli istifadə edilməsi iqtisadi inkişaf baxımından mühüm əhəmiyyət kəsb edir. Fikrimizcə, sosial obyektlərlə yanaşı, investisiya qoyuluşları aşağıdakı istiqamətlərdə də həyata keçirilə bilər:

- iqtisadi inkişaf prioritetlərinə uyğun layihələrin özəl sektorun nümayəndələrinin iştirakı ilə müştərək maliyyələşdirilməsi məqsədilə birbaşa dövlət investisiyalarının həyata keçirilməsi;

- sənaye müəssisələrinin sanasiyası ilə əlaqədar tədbirlərə investisiya qoyuluşlarının həyata keçirilməsi;

- ixrac əməliyyatlarının kreditləşdirilməsi [2].

Regional siyasətin reallaşdırılması vasitələrindən biri də məqsədli proqram - proqnozlaşdırma üsuludur. Regional proqramlar məqsədli kompleks proqramların bir növüdür və problemlərin həll edilməsi üçün resursların cəmləşdirilməsi üsulu kimi elmi -texniki, sosial və iqtisadi inkişafın regional strategiyasının idarəetmə və tənzimləmə aləti kimi çıxış edir.

Regional proqramların əsas məqsədi aşağıdakılardır:

- elmi-texniki, sosial və iqtisadi inkişaf göstəriciləri üzrə rayonlar arasındakı fərqin azaldılması;

- iqtisadiyyatın optimal ərazi və sahə strukturunun formalaşdırılması;

- bazar şəraitində tarazlaşdırılmış təsərrüfatçılıq;

- regionun əmək, material, təbii resurslarının maksimal tam və effektiv istifadəsi;

- ətraf mühitin mühafizəsi.

Dövlət proqramına əsasən həyata keçirilməli tədbirlər 3 səviyyədə müəyyənləşdirilmişdir:

1. Makroiqtisadi sabitliyin və davamlı inkişafın təmin edilməsi tədbirləri;

2. İqtisadi rayonlar səviyyəsində həyata keçiriləcək tədbirlər;

3. Hər bir rayonun spesifik xüsusiyyətlərinə uyğun müəyyən edilmiş tədbirlər.

Bunlarla yanaşı, Azərbaycan Respublikası Prezidentinin müvafiq sərəncamları ilə 2009-2013-cü, 2014-2018-ci illəri əhatə edən regionların sosial-iqtisadi inkişafını sürətləndirmək baxımından iki Dövlət Proqramı təsdiq edilmişdir.

“Azərbaycan Respublikası regionlarının 2009-2013-cü illərdə sosial-iqtisadi inkişafı Dövlət Proqramı”nın əsas məqsədi ölkədə qeyri-neft sektorunun inkişafının sürətləndirilməsinə, iqtisadiyyatın diversifikasiyasına, tarazlı regional və davamlı sosial-iqtisadi inkişafa, əhalinin həyat səviyyəsinin daha da yaxşılaşdırılmasına nail olmaqdır. Dövlət Proqramında müəyyən edilmiş məqsədə nail olmaq üçün aşağıdakı vəzifələrin yerinə yetirilməsi nəzərdə tutulmuşdur [6]:

- ölkənin təbii və əmək potensialından səmərəli istifadə etməklə qeyri-neft sektorunun sürətli inkişafının təmin edilməsi;

- infrastruktur təminatının yaxşılaşdırılması istiqamətində tədbirlərin davam etdirilməsi;

- ixracyönümlü məhsul istehsalının stimullaşdırılması;

- sahibkarlıq mühitinin yaxşılaşdırılması ilə bağlı məqsədyönlü tədbirlərin həyata keçirilməsi və sahibkarlığın inkişafının daha da sürətləndirilməsi;

- iqtisadiyyatın inkişafına investisiyaların cəlb olunması işinin davam etdirilməsi;

- müasir tipli infrastruktur obyektlərinin yaradılması, mövcud obyektlərin beynəlxalq standartlara uyğunlaşdırılması;

- əhalinin kommunal xidmətlərlə təminatının yaxşılaşdırılması;

- əhalinin məşğulluq səviyyəsinin artırılması istiqamətində tədbirlərin davam etdirilməsi;

- yoxsulluq səviyyəsinin azaldılması.

“Azərbaycan Respublikası regionlarının 2014-2018-ci illərdə sosial-iqtisadi inkişafı Dövlət Proqramı”nın əsas məqsədi ölkədə qeyri-neft sektorunun inkişafı, iqtisadiyyatın diversifikasiyası, regionların sürətli inkişafı istiqamətində tədbirlərin davam etdirilməsi, xüsusilə kəndlərin inkişafı ilə bağlı infrastruktur və sosial xidmətlərin daha da yaxşılaşdırılmasından ibarətdir. Bu



məqsədlərə nail olmaq üçün regionlarda infrastruktur təminatının, o cümlədən əhalinin rifahının daha da yaxşılaşdırılması, ixracyönümlü və rəqabət davamlı məhsul istehsalı istiqamətində sahibkarlığın inkişafının sürətləndirilməsi, əhalinin, xüsusilə kənd əhalisinin məşğulluq səviyyəsinin artırılması və yoxsulluq səviyyəsinin azaldılması istiqamətində tədbirlərin davam etdirilməsi kimi mühüm vəzifələrin yerinə yetirilməsi nəzərdə tutulur.

Qeyd olunduğu kimi, hal-hazırda regionlarda yeni yaradılan müəssisələrin ən başlıca problemlərindən biri onların dövlət qeydiyyatına alınması ilə əlaqədardır. Bu baxımdandan “Sahibkarlıq fəaliyyəti subyektlərinin fəaliyyətinin “vahid pəncərə” prinsipi üzrə təşkilinin təmin edilməsi tədbirəri haqqında” Azərbaycan Respublikası Prezidentinin 25 oktyabr 2007-ci il tarixli Sərəncamının icrasını təmin etmək üçün rayonlarda da müvafiq işlər həyata keçirilməlidir. Həm də “vahid pəncərə” prinsipinin yalnız müəssisələrin yaradılmasına deyil, həm də bütövlükdə sahibkarların üzləşdikləri bütün problemlərin həllinə şamil olunması məqsədəuyğun olardı. İndiki zamanda iqtisadi rayonlarda sənayenin inkişafına təkən verən əsas şərtlərdən biri respublikanın regionlarında Azad iqtisadi Zonaların yaradılmasıdır. Bundan irəli gələrək İqtisadiyyat və Sənaye Nazirliyi aidiyyəti dövlət orqanları ilə birgə “Xüsusi iqtisadi zonalar haqqında” Azərbaycan Respublikasının Qanun layihəsini hazırlamış və ölkə başçısının 14 aprel 2009-cu il tarixli Fərmanı ilə təsdiq edilmişdir. Qanunda xüsusi iqtisadi zonalarda güzəştli vergi və gömrük rejimi barədə təkliflər öz əksini tapmışdır. İnkişaf etmiş ölkələrdə azad iqtisadi zonaların müxtəlif növlərindən istifadə olunur.

Qeyd olunduğu kimi, sahibkarlığa dövlət dəstəyinin mühüm istiqamətlərindən biri də sahibkarların güzəştli kreditlərlə təmin edilməsidir. Dövlətin sahibkarlara maliyyə dəstəyi bir neçə istiqamət üzrə həyata keçirilməkdədir. Bu mənbələr sırasında sahibkarlığa kömək Milli Fondunun fəaliyyəti xüsusi əhəmiyyət kəsb edir. “Azərbaycan Respublikası regionlarının 2014-2018-ci illərdə sosial-iqtisadi inkişafı Dövlət Proqramı”na və “2014- 2016-cı illərdə Bakı şəhərinin və onun qəsəbələrinin sosial-iqtisadi inkişafına dair Dövlət Proqramı”na uyğun olaraq, sahibkarlığın inkişafına dövlət dəstəyinin gücləndirilməsi məqsədilə Sahibkarlığa Kömək Milli Fondu tərəfindən 2014-cü il ərzində regionlarda 38, Bakı şəhərinin qəsəbələrində 9 olmaqla 47 işgüzar tədbir keçirilmişdir [5].

Bütün bunlarla yanaşı regionların sosial-iqtisadi inkişafının daha da sürətləndirilməsi, həyata keçirilən Dövlət Proqramlarının nəticələrinin daha da yaxşılaşdırılması və ən əsası tarazlı iqtisadi inkişafı təmin etməklə davamlı inkişafa nail olmaq üçün aşağıdakı tədbirlərin həyata keçirilməsi zəruri hesab edilir:

- Ölkədə həyata keçirilən dövlət tənzimləməsi ilə bazar iqtisadiyyatı prinsiplərinin uzlaşdırılması;
- Dövlət tənzimlənməsi və regional siyasət tədbirlərinə kompleks şəkildə yanaşılmalı və bu tədbirlər biri digərini tamamlamalıdır;
- Strateji məhsul istehsalçıları, o cümlədən gündəlik tələbat məhsulları istehsal edən iş adamlarına dövlət qayğısının gücləndirilməsi, maliyyə-vergi güzəştləri və ya digər güzəşt paketlərinin təklif edilməsi məqsədəuyğundur;
- Ölkədə investisiya və kapital qoyuluşlarının istehsal sahələri və regionlar arasında inkişaf səviyyələri nəzərə alınmaqla səmərəli bölgüsünün təmin edilməsi;
- Zəif inkişaf etmiş regionlarda istehsal və xidmət sahələrinin vergidən qismən azad edilməsi və ya onlara digər güzəştlərin təklif olunması vacibdir;
- Regionlarda yeni növ məhsul istehsalı ilə məşğul olan iş adamlarına xüsusi yardım proqramlarının qəbul edilməsi məqsədəuyğun olardı. Bu həm məhsul bolluğu yaradar, həm yeni iş yerlərinin yaradılmasına təkən verər və həm də yeni müəssisələrin daha çox regionlarda yerləşdirilməsini stimullaşdırar;
- Vergi və gömrük siyasətinin ölkədə qəbul edilən Dövlət Proqramlarının, eləcə də regional siyasətin məqsədlərinə müvafiq olaraq mütəmadi olaraq təkmilləşdirilməsi;
- Ölkədə idxal limitlərinin müəyyən edilməsi və bu limitlərə hər il yenidən baxılması zəruridir.

### **Ədəbiyyat**

1. “Azərbaycan Respublikası regionlarının sosial-iqtisadi inkişafı dövlət proqramı (2009-2013)”. Bakı, 2009
2. “Azərbaycan Respublikası regionlarının sosial-iqtisadi inkişafı dövlət proqramı (2014-

2018)”. Bakı, 2014

3. “Azərbaycan 2020: Gələcəyə baxış” inkişaf Konsepsiyası. Azərbaycan Respublikası Prezidentinin 2012-ci il 29 dekabr tarixli Fərmanı ilə təsdiq edilmişdir.

4. “Azərbaycan Respublikasında sənayenin inkişafına dair 2015-2020-ci illər üçün Dövlət proqramı”. Azərbaycan Respublikası Prezidentinin 2014-cü il 26 dekabr tarixli Sərəncamı ilə təsdiq edilmişdir.

5. Nadirov A.A. Azərbaycan sənayesinin səmərəli yerləşdirilməsinin iqtisadi problemləri. B., 1976. s. 67

6. Mahmudov M.M., Mahmudov Ə.M. Regional iqtisadiyyatın tənzimlənməsi. B., 2001.

UOT 336; 336.11

### **Qlobal inkişafda beynəlxalq maliyyə münasibətləri**

*i.e.n. Əyyubov Zaur Veysəl oğlu  
Plexanov adına Rusiya İqtisad Universiteti (Rusiya Federasiyası)  
Kərimova Mehriban Allahverən qızı  
Mingəçevir Dövlət Universiteti*

Maliyyə münasibətlərinin fəaliyyət dairəsi ayrı-ayrı ölkələrin sərhədləri ilə məhdudlaşmır. Bu münasibətlər beynəlxalq iqtisadiyyatın və beynəlxalq əlaqələrin əsasını təşkil edir. Əksər hallarda maliyyə beynəlxalq iqtisadi əlaqələrdə aparıcı münasibətlər sistemi kimi çıxış edir. Beynəlxalq maliyyə münasibətləri dedikdə, transmilli və dövlət maliyyə təşkilatları arasında meydana gələn pul münasibətləri nəzərdə tutulur. Bu münasibətlər əsas etibarilə ölkələrarası idxal-ixrac əməliyyatları və kapitalın beynəlxalq hərəkəti prosesində meydana çıxır. İdxal-ixrac əməliyyatları zamanı malların dəyərləndirilməsi, dövlətlərarası borc münasibətləri, investisiya axını, bir ölkədəki müəssisələrin gəlirinin digər ölkələrə transferi məhz beynəlxalq maliyyə vasitəsilə tənzimlənir. Beynəlxalq maliyyə həm də tarixi kateqoriyadır. Bu münasibətlərin meydana gəlməsi dövlətlərin və ticarətin yaranması dövrlərini əhatə edir.

Qızıldan mal mübadiləsinin ekvivalenti kimi istifadə olunması və pul münasibətlərinin meydana gəlməsi, mübadilənin natural formadan bazar formasına keçməsi beynəlxalq maliyyə münasibətlərinin yaranmasına gətirib çıxarmışdır. Əmtəə-pul münasibətləri ticarətin ümumdünya miqyasında yayılmasına, ticarət əməliyyatlarının dövlət səviyyəsində genişlənməsinə imkan və şərait yaratdı. Beynəlxalq maliyyə münasibətləri hələ qədim dövrlərdən yaranmağa, zaman-zaman genişlənməyə, iqtisadiyyatın bütün sahələrini əhatə etməyə, bir sistem kimi formalaşmağa başlamışdı. İndiki səviyyəyə çatmış bu sistem uzun bir inkişaf yolu keçmiş və bütün ölkələr maliyyə-iqtisadiyyat münasibətlərinə bu sistem daxilində girmişlər. Bu sistemin elementləri, yaxud halqaları kimi yaranmış çoxlu beynəlxalq və regional maliyyə təşkilatı sonralar öz fəaliyyətlərini xeyli genişləndirmişdir. Dünyadakı siyasi və iqtisadi proseslərin qloballaşması şəraitində beynəlxalq maliyyənin genişlənmə prosesi daha da sürətlənmişdir. Malların və maliyyə ehtiyatlarının hərəkət yolundakı müxtəlif maneələr tədricən aradan qaldırılır, kapitalın, əmək və maliyyə ehtiyatlarının ayrı-ayrı dövlətlər və regionlar arasında sərbəst yerdəyişməsi üçün şərait yaranır. Beynəlxalq maliyyə real olaraq qloballaşır.

Beynəlxalq maliyyə münasibətləri müxtəlif formalarda özünü büruzə verir. Bunlardan formaca bir-birindən fərqlənən valyuta, kredit və investisiya münasibətlərini göstərmək olar. Beynəlxalq maliyyə münasibətlərini çox zaman valyuta münasibətləri kimi xarakterizə edirlər ki, bu da valyuta münasibətlərinin beynəlxalq iqtisadi və maliyyə sistemində əsas yer tutması ilə bağlıdır. Belə ki, valyuta bütün iqtisadi münasibətlərdə əsas ödəniş vasitəsi, bütün dünya üzrə yığım və borc vasitəsidir. Daha ümumi formada desək, beynəlxalq valyuta münasibətləri dünya təsərrüfatında valyutanın fəaliyyəti zamanı meydana çıxan və milli təsərrüfatların fəaliyyətlərinin nəticələrinin qarşılıqlı mübadiləsinə xidmət edən ictimai münasibətlərin məcmusudur. Valyuta münasibətlərinin ayrı-ayrı elementləri hələ antik dövrdə qədim Yunanıstanda və Romada veksəl əməliyyatları formasında meydana gəlmişdir. Onların inkişafının sonrakı mərhələsi Orta əsrlərdə Lionda, Antverpendə və Qərbi Avropanın digər ticarət mərkəzlərində «veksel yarmarkaları»nın

formalaşması kimi yadda qalıb. Feodallaşma və kapitalizmin təşəkkülü mərhələlərində banklar vasitəsilə gerçəkləşən beynəlxalq hesablaşmalar sistemi inkişaf etməyə başladı. Beynəlxalq maliyyə münasibətlərinin ən mühüm təzahür formalarından biri beynəlxalq kreditlər və kredit münasibətləridir. Bu münasibətlər qaytarılması və faizinin ödənməsi məcburi olan borc kapitalının valyuta və əmtəə ehtiyatlarının təqdimi ilə bağlı beynəlxalq iqtisadi münasibətlər sahəsindəki hərəkətidir. Bu münasibətlər sahəsində kreditorlar və borcalanlar qismində xüsusi firmalar və banklar, dövlət idarələri və hökumət, beynəlxalq və regional, valyuta-kredit və maliyyə təşkilatları çıxış edir. Kredit anlayışı iqtisadiyyatın mühüm tərkib hissəsi və başlıca kateqoriyasıdır. O, istehsal münasibətlərinin elementlərindən biri olmaqla əmtəələrin, xidmətlərin və kapitalların hərəkətində əsas rol oynayır. Kredit, həmçinin mənfəət, qiymət, pul, valyuta kursu, faizlər, tədiyyə balansı kimi iqtisadi kateqoriyalarla və bazar iqtisadiyyatının iqtisadi qanunları ilə sıx əlaqədardır. Beynəlxalq kredit kapital dövriyyəsinin bütün mərhələlərində iştirak edir, əmtəə dövriyyəsinə sürətləndirir, istehsalı artırır. Beynəlxalq kreditin mənbələri bunlardır: müəssisələrin dövriyyə prosesində pul formasında müvəqqəti sərbəstləşmiş kapitalı, dövlətin, özəl sektorun və əhalinin banklara cəlb edilmiş pul yığımları, maliyyə vasitəçiləri, maliyyə bazarları və s. Bunlardan başqa, kredit vəsaitlərinin beynəlxalq kredit münasibətlərində çox mühüm rol oynayan bir sıra başqa mənbələri də var.

Beynəlxalq kredit bir sıra prinsiplər əsasında fəaliyyət göstərir. Bunları belə qruplaşdırmaq olar:

1. Qaytarılma. Alınmış kreditlər mütləq qaytarılmalı, başqa sözlə, müqavilədə nəzərdə tutulmuş bütün öhdəliklər hökmən yerinə yetirilməlidir.
2. Ödənilmə. Bu prinsip dəyər qanununun fəaliyyətinin və kreditin şərtlərinin həyata keçirilməsi üsulunu əks etdirir. Bu zaman, ilk növbədə, kredit faizləri ödənilir.
3. Maddi təminatlılıq. Bu prinsipə görə, kredit o adamlara təqdim edilir ki, onların maddi imkanlarının səviyyəsi gələcək ödənişlərə təminat vermiş olsun.
4. Məqsədli xarakter. Beynəlxalq kredit hər ehtiyacı olana verilmir. Belə kreditlər konkret layihələr əsasında verilir və məqsədli xarakter daşıyır.

Beynəlxalq kreditin prinsipləri bazar münasibətlərinin iqtisadi qanunları ilə sıx əlaqəlidir. Başqa sözlə, həmin prinsiplərin bu cür müəyyən olunması iqtisadi qanunların tələbidir. Beynəlxalq kredit beynəlxalq iqtisadi münasibətlər sistemində ilk növbədə borc kapitalının hərəkəti ilə bağlı olan aşağıdakı vacib funksiyaları yerinə yetirir:

1. Borc kapitalının ölkələr arasında yenidən bölgüsü
2. Beynəlxalq hesablaşmalar sahəsində dövriyyə xərclərinə qənaət edilməsi.
3. Kapitalın qovuşmasının və təmərküzləşməsinin sürətləndirilməsi

Bunlar ümumi qaydada olan funksiyalardır. Beynəlxalq kreditlərin çox müxtəlif formalarda yerinə yetirilən bir sıra digər, müsbət, bəzən də mənfə funksiyaları da olur. Beynəlxalq kreditin çoxsaylı formalarını müxtəlif xüsusiyyətlərinə görə təsnifləşdirmək olar. Mənbələrinə görə beynəlxalq kreditlər daxili və xarici kreditləşdirməyə bölünür. Bu formalar əmtəənin ixracçıdan idxalçıya qədər olan hərəkətinin bütün mərhələləri ilə sıx qarşılıqlı əlaqədə olur və bu prosesə xidmət edir. Bundan başqa, kreditlərin bu növü ixrac olunan məhsulların istehsalı, hazırlanması və saxlanması ilə bağlıdır. Təyinatına görə beynəlxalq kreditlərin aşağıdakı formaları var:

- Kommersiya kreditləri. Birbaşa xarici ticarət və xidmətlərlə bağlıdır.

- Maliyyə kreditləri. Onlardan çoxməqsədli məsələlərin həllində, məsələn, birbaşa kapital qoyuluşlarında, tikinti obyektlərinin investisiyalaşdırılmasında, qiymətli kağızlar alınmasında, xarici borcların ödənilməsində, büdcə kəsirlərinin örtülməsində və s. istifadə edilir.

Növlərinə görə kreditlər əmtəə kreditlərinə və valyuta kreditlərinə bölünür. Əmtəə kreditləri, əsasən, ixracçıların öz alıcılarına təqdim etdikləri kreditlərdir. Valyuta kreditlərini isə banklar pul formasında verir. Beynəlxalq kreditlər sahəsində ən mühüm yeri banklar və xüsusilə beynəlxalq banklar tutur. Bankların verdiyi kreditlər bank kreditləri adlanır ki, bunların da ixrac, maliyyə və valyuta kreditləri kimi yarımnovləri var. İxrac kreditləri ixracçı ölkənin bankının idxalçı ölkənin bankına verdiyi kreditlərdir. Bu krediti almaqla idxalçı ölkə əmtəəni yalnız kredit verən ölkədən alacağı barədə öhdəlik götürmüş olur. Maliyyə kreditləri isə əmtəəni istənilən ölkədən sərfəli şərtlərlə almağa imkan yaradır. Valyuta kreditlərindən əmtəə almaq üçün deyil, xarici borcları ödəmək və milli valyutanın kursunu saxlamaq məqsədilə istifadə olunur. Beynəlxalq bank kreditləri, bir qayda olaraq, hamının qəbul etdiyi ümumi müddətlərə verilir. Beynəlxalq kreditlər beynəlxalq kredit bazarlarından əldə edilir. Bu bazarların kredit alqı-satqısında istənilən ölkə iştirak

edə bilər. Bunun üçün bir neçə şərtin ödənilməsi tələb olunur. Bunların ən vacibi kreditlərin qaytarılmasına zəmanət verilməsidir.

### **Ədəbiyyat**

1. Bağirov D.A., Həsənli M.X. Maliyyə. Dərs vəsaiti. Bakı, 2011
2. Bağirov D.A., Həsənli M.X., Quşxani R.N. Korporativ maliyyə. Bakı, 2010
3. Quliyev N.R. Beynəlxalq maliyyə-kredit və valyuta münasibətləri. Bakı, 2010
4. Quliyev N.R. Beynəlxalq maliyyə. Bakı, 2009

UOT 338; 658

### **Ölkə iqtisadiyyatının inkişafında yüngül sənayenin rolu**

*i.f.d. İbrahimova Sədaqət Vəli qızı*  
*Azərbaycan Dövlət Neft və Sənaye Universiteti*

Azərbaycan iqtisadiyyatının qədim və ənənəvi sahəsi olan yüngül sənaye geniş potensiala malikdir. Yüngül sənaye müəssisələri, əsasən, pambıq, yun, ipək (barama), gön-dəri və kimyəvi liflər kimi xammal məhsullarının emalına əsaslanır. Bu sahədə aparılan islahatlar nəticəsində respublikada mövcud olan bütün yüngül sənaye müəssisələrinin bir çoxu özəlləşdirilmişdir. Yüngül sənaye sahələrinin yenidən təşkil edilməsi nəticəsində məhsul istehsalının həcmi və keyfiyyətinin artımına nail olunmuşdur. Xammal emalı, toxuculuq və tikiş, dəri və dəridən olan məmulatlar istehsalı sahələrində fəaliyyət daha da genişləndirilmişdir. Respublikada dəri, dəridən olan məmulatlar və ayaqqabı istehsalında mühüm irəliləyişlər müşahidə olunur ki, bu imkanlardan da daha səmərəli istifadə edilməlidir. Hazırda xalçaçılıq sahəsində respublikanın şəhər və rayonlarında bir çox müəssisə və sexlər fəaliyyət göstərir. Perspektivli sahənin xammal bazasının möhkəmləndirilməsi, istehsal-texniki səviyyəsinin artırılması, xalçaların keyfiyyətinin və rəqabətqabiliyyətinin yüksəldilməsinə zəmin yaradır.

Azərbaycanda regionların sosial-iqtisadi perspektivliyinin gücləndirilməsi istiqamətində aparılan yenidənqurma işləri bu sahədə də müəyyən irəliləyişləri təmin edəcəkdir. Yüngül sənaye məhsullarına olan daxili tələbatın daha çox hissəsinin istehsalının təmini ilə idxalın səviyyəsini azaltmaq mümkün olacaqdır ki, bu da müasir Azərbaycanın tutduğu strateji istiqamətlərdən biridir. Yerli xammaldan istifadə bu sahənin inkişafı üçün böyük imkanlar yaradır.

Yüngül sənayenin inkişafının təmin edilməsi bir çox amillərdən asılıdır:

- respublikada mövcud yerli sənaye müəssisələrinin yenidən qurulması və fəaliyyətinin dövlət tərəfindən dəstəklənməsi;
- müasir innovativ texnologiyalar əsasında yeni müəssisələrin yaradılması və yerli xammal bazasının genişləndirilməsi və möhkəmləndirilməsi;
- kiçik və orta biznesə əsaslanan emal və istehsal müəssisələrinin yaradılmasında xarici ölkələrin təcrübəsinin tətbiqi;
- fəaliyyət göstərən müəssisələrə güzəştli kreditlərin verilməsi və onların mənfəət vergisinin azaldılması (bəzi müəssisələrin ƏDV-dən müəyyən vaxtda azad edilməsi);
- sərmayələrin cəlb edilməsi və investisiya layihələrinin tətbiqi üçün əlverişli mühitin yaradılması;
- yüngül və toxuculuq sənayesində, geyim və digər geniş istehlak mallarının istehsalında fəaliyyətin genişləndirilməsi;
- məhsulun keyfiyyətinin artırılması istiqamətində müasir texnologiya əsasında investisiya layihələrinin işlənilib hazırlanması və həyata keçirilməsi;
- yüksək keyfiyyətli, ekoloji cəhətdən təhlükəsiz məhsul istehsalına imkan verən yeni texnologiyaların tətbiq edilməsi;
- rəqabət qabiliyyətinə malik olan əl ilə toxunan xalçaların istehsalının genişləndirilməsi və s. müəssisələrin fəaliyyətinin dəstəklənməsi.

Yüngül sənaye əhalini parça, geyim, ayaqqabı və digər əşyalarla təmin edən sahələr

qrupundan ibarət olduğu üçün bu məhsulların istehlakçıları demək olar ki, bütün ölkə vətəndaşlarının bu məhsullarla təminatı deməkdir.

Yüngül sənaye bilavasitə kənd təsərrüfatı, maşınqayırma və kimya sənayesi ilə əlaqəli fəaliyyət göstərən sahədir. Kənd təsərrüfatı - sözü gedən sənayeni müxtəlif xammal növləri ilə, maşınqayırma – avadanlıqlar, cihazlar, qurğularla, kimya sənayesi - isə liflər və boyalarla təmin edir.

Yüngül sənayenin infrastrukturunun bazarın tələblərinə uyğun təşkilinin mühüm istiqaməti istehsal və emal proseslərinin müasir texnika ilə silahlandırılması və texnoloji proseslərin yüksək səviyyədə təşkilinə əsaslanmalıdır. Dünya bazarına inteqrasiyada fəal iştirak edən dövlətlər yalnız yüksək keyfiyyətli, dünya standartlarına cavab verən məhsullar istehsal etməlidirlər. Azərbaycan bu yolda uğurlu addımlar atmaqda davam edir.

Ölkənin müasir yüngül sənaye sahəsi müxtəlif struktura malikdir. Pambıqtəmizləmə, tekstil, tikiş, dəri-ayaqqabı və s. bu kimi sahələr inkişaf etmiş və böyük potensiala malikdir.

2018-ci ilin fevral ayından fəaliyyətə başlamış Mingəçevir Sənaye Parkı qeyri-neft sektorunun bu sənaye sahəsinin uğurlu nəticələrindəndir. Fabriklərin ümumi dəyəri 144 milyon manat olmaqla, hələ ki, 2 böyük iplik fabriki işləyir. Burada 750 nəfər işlə təmin olunmuşdur və işləyənlərin əksəriyyəti qadınlardır. Mahlıcın ipə çevrilməsilə ixrac imkanları genişləndirilir. Fabriklərinin qurulmasında İqtisadiyyat Nazirliyinin Sahibkarlığın İnkişafına Dəstək Fondunun güzəştli kreditindən istifadə edilmişdir. Müasir tələblərə cavab verən texnologiyalar əsasında yaradılmış fabriklər Almaniya, İsverçə, Türkiyə, İspaniya, Yaponiyanın aparıcı şirkətlərindən gətirilən avadanlıqlarla təchiz olunmuş və 10 min ton "Rinq", 10 min ton "Open End" üsulu ilə müxtəlif cür iplik istehsal edilir.

"Mingəçevir Tekstil"də istehsal edilən yüksək keyfiyyətli pambıq ipliği "Made in Azerbaijan" markası ilə beynəlxalq bazarlara çıxarılır. Türkiyə və Rusiya şirkətləri ilə uğurlu ticarət əlaqələri qurulmuş, yaxın günlərdə Çinə ilk iplik karvanı yola salınacaqdır. Sənaye parkında yüngül sənaye məhsulları, iplik, boyama, toxuma, tikiş, corab, ayaqqabı və tibbi kosmetika istehsalı üzrə 9 fabrik fəaliyyət göstərəcəkdir. Mingəçevir Sənaye Parkı-na 150-200 milyon ABŞ dolları həcmində investisiya qoyulacağı və 5,500-dən çox yeni iş yerinin açılması gözlənilir.

Hansı xarici şirkətlərdən avadanlıqlar alınarsa, həmin şirkətlərin mütəxəssisləri burada işə götürülənlərə yeni dəzgahlarda işləməyi öyrədirlər. Yüksək ixtisaslı kadrların hazırlanması üçün, "Mingəçevir Tekstil" ilə Gəncə Texnologiya Universiteti arasında müqavilə bağlanmış və yeni kafedra yaradılmışdır. Tələbələrin istehsalat təcrübəsini fabrikdə keçəcəkləri də məqsədəuyğundur.

Mingəçevir Sənaye Parkı nəzdində inşa ediləcək Corab Məhsulları Fabrikində Avropanın ən qabaqcıl texnologiyaları tətbiq olunmaqla, dünyada yeganə tikişsiz corab hörgü avadanlığının istehsalçısı olan İtaliyanın Lonatti və Technopea şirkətlərinin dəzgahları quraşdırılacaqdır. 1000 corab hörgü dəzgahının istifadəsi ilə 70 milyon cüt corab istehsal olunmaqla, bu sahə üzrə idxaldan asılılıq tam aradan qaldırılacaqdır. Corab Məhsulları Fabrikində 650 yeni iş yeri açılacaqdır.

Parkın nəzdində inşa ediləcək Ayaqqabı Fabrikinin illik istehsal gücü 1,5 milyon cüt dəri ayaqqabı və xüsusi təyinatlı işçi ayaqqabıları istehsal ediləcək ki, bu da idxaldan asılılığı qismən azaldacaqdır. Avropanın qabaqcıl şirkətlərinin avadanlıqlarının quraşdırılması ilə 300 işçi işlə təmin ediləcəkdir.

Azərbaycanda 5 il ərzində xam pambıq istehsalının 700 min tona çatdırılmasını nəzərdə tutulmuşdur ki, bu məqsədlə müxtəlif təyinatlı və geniş çeşidli 100 faiz pambıq toxuma məhsulları istehsal ediləcəkdir. İstehsal olunan xam parçanın boyanması üçün Sənaye Parkının nəzdində eyni zamanda Parça Boyama Fabriki də istifadəyə veriləcəkdir. İldə 10 milyon metrə qədər toxuma məhsulları MDB ölkələri və Türkiyə Respublikasına ixrac ediləcəkdir. Bu da ölkəyə ixracatdan və satışdan xarici valyutanın cəlb edilməsi deməkdir. Fabrikdə 260 yeni iş yerinin açılması gözlənilir.

Ölkəmizdə hazır geyim məhsullarına olan tələbatı ödəmək və idxaldan olan asılılığı azaltmaq məqsədilə Sənaye Parkı nəzdində Azərbaycanın və Qafqazın ən nəhəng Tikiş Fabriki yaradılacaqdır. Fabrikdə Almaniya və Yaponiya istehsalı olan müasir tikiş avadanlıqlarının quraşdırılması ilə ildə 2 milyon ədəddən çox müxtəlif təyinatlı geyim və tekstil məhsullarının istehsal ediləcəkdir. Bu məhsullar da idxaldan asılılığın ən azı 30 faizinin azaldacaqdır. Burada da 2 mindən çox iş yerinin açılacağı nəzərdə tutulmuşdur.

Mingəçevir Sənaye Parkı Azərbaycan Respublikasının yüngül sənaye sahəsində idxaldan asılılığın aradan qaldırılmasında və ixrac potensialının artırılmasında, milli tekstil brendlərinin yaradılmasında, ixtisaslı kadrların hazırlanmasında və yeni iş yerlərinin açılmasında əhəmiyyətli rol

oynayacaqdır.

Respublikanın ən iri yüngül sənaye sahələrindən sayılan Gilan Tekstil Parkı (GTP) 2012-ci ildən Sumqayıt şəhərində fəaliyyətilə yüksək keyfiyyətli Azərbaycan pambığından dünya standartlarına cavab verən tekstil məhsulları istehsal etməkdədir.

Müəssisənin bazasında Toxuma, Boyama və Tikiş fabrikləri fəaliyyət göstərməkdədir. GTP-da müxtəlif növ parça, yataq dəstləri, yorğanlar, yastıqlar, habelə müxtəlif təyinatlı oda və suya davamlı uniformalar, hərbi və xəstəxana geyimləri, xalatlər, otellər üçün dəsmallar istehsal edilməkdədir. İstehsal prosesində insan sağlamlığına zərər verəcək kimyəvi maddələrdən istifadə edilmir və məhsullar Avropa standartlarına tam uyğundur.

Ümumi sahəsi 7 min kvadratmetr olan fabrik pambığı xammaldan hazır məhsula çevirmək üçün müasir tələblərə tam cavab verir. Almaniyadan idxal olunan insan orqanizmi üçün zərərsiz boyalardan istifadə edilir. Hazır məhsulları daxili tələbatı ödəməklə yanaşı xarici ölkələrə - İtaliya, Rusiya və Ukraynaya da ixrac edir. Müəssisə 1000 nəfər işçini daimi iş yeri ilə təmin etməklə yanaşı, onlara əvəzsiz nahar yeməyi və uniforma da vermişdir.

Bundan əlavə GTP tekstil sahəsində yerli kadrların inkişafı üçün respublikada fəaliyyət göstərən bir neçə ali təhsil müəssisələri ilə davamlı olaraq strateji tərəfdaşlıq edir və tələbələrin istehsalatda təcübələrinin keçirilməsi və inkişafı üçün əvəzolunmaz rol oynayır. Hər il GTP-da tələbələr təcübə proqramı keçir və onlardan bəziləri tələbə yay təcübə proqramı bitdikdən sonra işə qəbul edilirlər.

### **Ədəbiyyat**

1. "Azərbaycan Respublikası regionlarının 2014-2018-ci illərdə sosial-iqtisadi inkişafı Dövlət Proqramı". Azərbaycan Respublikası Prezidentinin 27 fevral 2014-cü il tarixli Fərmanı ilə təsdiq edilmişdir.

2. Azərbaycan Respublikasında sənayenin inkişafına dair 2015-2020-ci illər üçün Dövlət Proqramı. Azərbaycan Respublikası Prezidentinin 26 dekabr 2014-cü il tarixli Sərəncamı ilə təsdiq edilmişdir.

3. "2008-2015-ci illərdə Azərbaycan Respublikasında yoxsulluğun azaldılması və davamlı inkişaf Dövlət Proqramı". Bakı şəhəri, 15 sentyabr 2008.

4. Qeyri-neft sənayesinin inkişaf strategiyası "Azərbaycan 2020: gələcəyə baxış" İnkişaf Konsepsiyası fəaliyyətdədir. İsa Aliyev, i.e.d., prof., Azərbaycan. 2014.

5. <http://www.president.az> - Azərbaycan Respublikası Prezidentinin rəsmi saytı.

6. <http://www.azstat.org>. - Azərbaycan Respublikası Dövlət Statistika Komitəsi.

UOT 338.48

### **Turizmin inkişafına investisiya qoyuluşlarının cəlb edilməsində idarəetmənin xüsusiyyətləri və təkmilləşdirilməsi yolları**

*i. f.d. Hüseynova Ruhyyə Adil qızı  
Mingəçevir Dövlət Universiteti*

Milli iqtisadiyyatın inkişafı investisiya qoyuluşu ilə sıx əlaqədardır. İqtisadiyyatın yenidən qurulması, texniki tərəqqinin təmin olunması, məşğulluq və gəlirlərin səviyyəsinin artırılması kimi məsələlər investisiya prosesində həll edilir.

Müasir dövrdə investisiya yatırılan əsas sahələrdən biri kimi turizm çox güclü dünya sənayesidir və buraya nəhəng işçi kütləsi, əsas vəsaitlər, iri kapitalar cəlb olunur.

Turizm sahəsi xüsusişməmiş və ölkənin digər fəaliyyət sahələrindən ayrı olmayan və vahid sosial-iqtisadi sistemin tərkib hissələrindən birinə çevrilmiş milli iqtisadiyyat sahəsidir. İnkişaf etmiş ölkələrin təcübəsi göstərir ki, turizm milli iqtisadiyyatın inkişafına təsir göstərən güclü qüvvədir. Belə ki, sahibkarların kifayət qədər peşəkarlıq hazırlığı olması turizm biznesinin uğur qazanması ilə nəticələnə bilər. Azərbaycan Respublikasının Prezidenti İlham Əliyevin "Azərbaycan Respublikasında regionların sosial-iqtisadi inkişafı Dövlət Proqramı"nın (2004-2008, 2009-2013,

2014-2018-ci illər) təsdiq edilməsi barədə fərmanları turizmin hərtərəfli tərəqqisi üçün möhkəm zəmin yaratdı.

Ölkəmizdə turizmin inkişafı ilə bağlı böyük addımlar atılmışdır. XX əsrin 90-cı illərinin sonunda turizmin inkişaf meyilləri ölkənin ali qanunvericilik aktlarında öz əksini tapmışdır. “2010-2014-cü illərdə Azərbaycanda turizmin inkişafına dair” Dövlət Proqramı, 2011-ci ilin Azərbaycanda “Turizm ili” elan edilməsi, Azərbaycan Respublikası Prezidentinin 2016-cı il 6 dekabr tarixli Fərmanı ilə təsdiq olunmuş “Azərbaycan Respublikasında ixtisaslaşmış turizm sənayesinin inkişafına dair Strateji Yol Xəritəsi” dövlət tərəfindən turizmin inkişafına verilən dəstəyin göstəricisidir.

Turizmin inkişafına hər bir ölkənin təbii-ekoloji resursları, tarixi abidələri, mədəniyyəti, əhalinin ünsiyyət əlaqələrinin səviyyəsi, sosial infrastrukturunun vəziyyəti və s. amillər təsir göstərir. Bütün bu amillərin hər birinin turizmin inkişafına təsiri səmərəli xərclənən maliyyə vasitələrinin həcmi ilə müəyyən olunur. Nəzərə alınmalıdır ki, turizmin inkişafına qoyulan investisiyalar dünyada öncül yerlərdən birini tutur. Turizmin investisiya təminatının yaxşılaşdırılması dövlət vəsaiti, sahibkarların kapitalı, birgə turizm subyektlərinin yaradılması və respublikaya cəlb edilən xarici investisiyalardan istifadə əsasında həyata keçirilir. Turizm fəaliyyətində investisiya təminatını yaxşılaşdırmaq üçün sahibkarlığın müxtəlif formalarından istifadə edilməsi iqtisadi cəhətdən məqsədəuyğundur.

Turizmin inkişafına mane olan halların aradan qaldırılması üçün dövlət səviyyəsində bir sıra mühüm tədbirlərin görülməsi daha zəruridir. Belə ki, dövlət turizm subyektləri üçün vergi güzəştləri tətbiq etməli, turizm sənayesində fəaliyyət göstərən şirkət və firmaları gömrük rüsumlarından və əlavə dəyər vergisindən azad etməli, dövlət turizm fəaliyyəti ilə məşğul olan təsərrüfat subyektlərinə güzəştli kreditlər verməlidir. Bazar iqtisadiyyatı şəraiti yaşayan ölkələr beynəlxalq standartlara uyğun vergi sisteminin formalaşdırılmasını, bazar münasibətlərinə adekvat vergi siyasətinin yürüdülməsini ön plana çəkirlər. Bu siyasət vergi dərəcələrinin aşağı salınması və vergi güzəştlərinin azaldılması hesabına iqtisadiyyata investisiya qoyuluşlarının stimullaşdırılmasını, mövcud iqtisadi potensialın artırılmasını, əhalinin maddi rifahının yüksəldilməsini təmin edir. Bu baxımdan vergi siyasətinin səmərəliliyi dövlətin onu hansı prinsiplər əsasında həyata keçirməsindən əhəmiyyətli dərəcədə asılıdır. Ölkəmizdə həyata keçirilən islahatlar çərçivəsində vergi siyasətinin liberallaşdırılması, bu sahədə dövlət siyasətinin sahibkarlığın, o cümlədən turizm sənayesinin inkişafı, yerli və xarici investisiyaların milli iqtisadiyyata cəlb edilməsi baxımından qurulması istiqamətində mühüm addımlar atılmışdır.

Beynəlxalq təcrübə göstərir ki, ölkə iqtisadiyyatında investisiya aktivləşməsi prosesi ilk növbədə sahibkarlıq subyektlərinin vergi gücünün aşağı salınması ilə bağlıdır. Hazırda turizm sektoru o qədər də ağır vergi gücü ilə yüklənməyib, çox güzəştli və normal vergi şəraiti yaradılmışdır. Turizm sahəsində inkişaf da bu böyük hədəflərə uyğun aparılmalıdır. Bu hədəflərə çatmaq üçün hökumətin təşviq siyasəti də çox vacibdir. Turizm sənayesinin bir çox mütəxəssisləri hesab edirlər ki, turizm şirkətlərinə ayrı-ayrı vəzifələrə münasibətdə autsorsinqdən, yəni özge resurslarından istifadə etmək daha məqsədəuyğundur. Turizm şirkətində əmək münasibətinin təşkili və əmək haqqının ödənilməsi ölkənin mövcud normativ-hüquqi aktlarında nəzərdə tutulmuş müddəalara uyğun tənzimlənərsə, onda turizm fəaliyyətinin uğurla inkişaf etməsi və Milli iqtisadiyyatın bir sahəsi kimi Ümumi Daxili Məhsulda xüsusi çəkisi hər il artımla müşahidə oluna bilər. Qeyd etmək lazımdır ki, turizm sektorunda baş verən proseslərin məzmun və xarakterləri müxtəlif olur. Bu o deməkdir ki, turizm sənayesində baş verən hadisə və proseslərin əvvəlcədən dəqiq şəkildə proqramlaşdırılması çətinliklər yaradır. Təcrübə göstərir ki, bir çox sosial, təbii, fəvqəladə hadisələr belə proseslərə əhəmiyyətli dərəcədə təsir göstərir. Turizmin digər bir xüsusiyyəti isə bu işə marağı olan müştərilərin maraqlarının nəzərə alınması ilə əlaqədardır. Hər bir turizm şirkəti fəaliyyətini əhalinin müxtəlif qruplarından olan və bu sahəyə maraq göstərən müştərilərlə qurur. Bütün bunlarla yanaşı ayrılıqda müştəri qruplarının da özünün maraq və istəkləri vardır. Müxtəlif kateqoriyalı turistlər səfərlərin məqsədinə, şəxsi maraqların və tələblərin müxtəlifliyinə və digər xüsusiyyətlərə görə bir-birindən fərqlənirlər. Hər bir turist tipinə görə turistbazarının müvafiq tipinə uyğun olmalıdır. İstirahət edənlərin müxtəlifkateqoriyalarını nəzərə alsaq bu mənzərə müxtəlif planlı görünə bilər.

Müasir dövrdə informasiya-kommunikasiya texnologiyaları cəmiyyətin inkişafına təsir göstərən əsas amillərdən birinə çevrilmiş, onun əhatə dairəsi dövlət standartlarını və vətəndaş cəmiyyəti institutlarını, sosial-iqtisadi sahələri, elm və təhsili, mədəniyyəti, bütövlükdə insanların

həyat tərzini əhatə etmişdir. İnformasiya – kommunikasiya texnologiyalarının rolu Milli iqtisadiyyatın bütün sahələrində, o cümlədən turizm sahəsində böyük əhəmiyyət kəsb edir. İnformasiya – kommunikasiya texnologiyalarının tətbiqinin səviyyəsi hər bir ölkənin intellektual və elmi potensialının, dövlət idarəçiliyində şəffaflığın əsas göstəricilərindən hesab olunur. Mövcud şəraitdə turizm sənayesində hər hansı şirkətin müvəffəqiyyətli fəaliyyətini praktiki olaraq müasir informasiya-kommunikasiya texnologiyalarından istifadə etmədən təsəvvür etmək olmur. Turizm sənayesində texniki inkişaf, proseslərin avtomatlaşdırılması sahəsində turizm şirkətinin işini daimi stimullaşdırır.

Turizm sənayesində əsas fəaliyyət istiqamətlərindən biri qlobal distribütor sistemi, yəni bronlaşdırma üzrə beynəlxalq kompüter sistemidir. Bu sistemdən istifadə etməklə turizm agentləri vaxt itkisini əhəmiyyətli dərəcədə azaltmağa, səmərəliliyi artırmağa və bu iş sxeminin turizm bazarının digər segmentlərində tətbiq olunması barədə qanunauyğun qərar qəbul olunmasını təmin edə bilirlər. Bu gün qlobal distribütor sistemi təkcə aviabiletlərin deyil, həm də kruiz, avtomobil, mehmanxanaların bronlaşdırılması üçün istifadə olunur. Belə ki, turizm şirkəti üçün bu sistemdən istifadə zamanı təsdiqin tez alınması, ödəniş forması və ya bronlaşdırmaya zəmanətin verilməsi, resursların keyfiyyəti və müxtəlifliyi, istifadəçilərə və müştərilərə dəstək göstərilib-göstərilməməs, istismar dəyəri böyük əhəmiyyət kəsb etməlidir. Ən yaxşı halda turizm şirkəti bu sistem vasitəsi ilə maksimum sərfəli şərtlərlə zəruri xidmətlər göstərməlidir. Lakin bütün bunlara çox az hallarda rast gəlinir. Azərbaycanda turizm biznesinə qoyulan investisiyalar bu sahənin sürətli inkişafını təmin etməklə turistlərin artan tələbatlarına müvafiq olan yeni iş üsullarının fəal sürətdə tətbiq edilməsi zərurətini şərtləndirir. Bununla əlaqədar olaraq, turizm şirkətinin fəaliyyətinin avtomatlaşdırılması, eləcə də proqram təminatlarını tətbiq etmə yolu ilə şirkət rəhbərliyinin fəallığı mühüm əhəmiyyət kəsb edir. Qeyd etmək lazımdır ki, turizm şirkətləri üçün xüsusiləşdirilmiş müasir proqram təminatları, həmin şirkətlərin fəaliyyət xüsusiyyətlərindən asılı olaraq fərqlənir. Turizm operatorları və agentləri üçün proqram təminatları mövcuddur. Turizm sənayesində fəaliyyət göstərən təsərrüfat subyektlərində işin keyfiyyətinin və səmərəliliyini, eyni zamanda operativliyinin artırılması məqsədilə idarəetmədə proqram təminatında istifadəyə üstünlüyün verilməsi əsas şərtlərdən biridir. Bununla yanaşı, proqram təminatı vasitəsi ilə tura daxil olan hər hansı xidmətin yüklənməsinə nəzarət etmək olur və bu da öz növbəsində təkrar satış hallarının qarşısını alır. Bu sistemin Azərbaycanda tətbiqi ilə əlaqədar “Strateji Yol Xəritəsində” inkişaf strategiyası və hədəflər müəyyən edilmişdir. Turizm sənayesində hər hansı şirkətin müvəffəqiyyətli fəaliyyətini praktiki olaraq müasir informasiya-kommunikasiya texnologiyaları sistemindən istifadə etmədən sürətli inkişafına nail olmaq qeyri-mümkündür. Tur məhsullarının işlənilib hazırlanması və satışı texnologiyasının spesifik xüsusiyyəti elə sistemlər tələb edir ki, qısa vaxt ərzində mümkün olan nəqliyyat vasitələri və turistləri yerləşdirmə imkanları haqda məlumat verə bilsinlər, tez bir zamanda yerlərin ehtiyatda saxlanması və bronlaşdırılmasını, həmçinin köməkçi məsələlərin avtomatlaşdırılmasını təmin etsinlər.

Turizm sənayesinə cəlb olunacaq investisiya qoyuluşlarını artırmaq üçün ilk növbədə:

- turizm sənayesinin gəlirliliyini təmin edən vahid normativ-hüquqi aktlar və digər iqtisadi mexanizmlər sisteminin təkmilləşdirilməsi;
- turizm sənayesində bu biznesin xüsusiyyətlərini nəzərə alaraq vergi güzəştlərinin verilməsi;
- turizm sahəsinə dövlət dəstəyinin daha da artırılması;
- turizm sənayesinə investisiya qoyuluşlarının cəlb edilməsinin təmin edilməsi mexanizminin təkmilləşdirilməsi;
- ölkəyə gələn və gedən turistlərin sənədlərinin qeydiyyatına alınması prosedurlarının sadələşdirilməsi, bunun üçün sərf olunan vaxt itkisinin minimuma endirilməsi;
- turizm fəaliyyətində təhlükəsizlik sisteminin düzgün təşkil edilməsi;
- turizm sahəsində baş verən təhlükəsizlik hadisələrinin statistikasının təhlilinin, mülkiyyətin və şəxsiyyətin mühafizəsi sisteminin yaradılması;
- turizm sahəsinin idarə edilməsində vahid avtomatlaşdırma sisteminin gücləndirilməsi və informasiya-kommunikasiya texnologiyaların tətbiqinin genişləndirilməsi;
- turizm sahəsində göstərilən xidmətlərin keyfiyyətinin yüksəldilməsi, əldə olunan gəlirlərin həcmünün artırılması ilə büdcə daxilolmalarında və ÜDM-in tərkibində turizm fəaliyyətinin nəticə göstəricilərinin xüsusi çəkisinin artırılmasının təmin olunması.

Bütün bu qeyd olunan şərtlərin reallaşdırılması ilə ölkənin sosial-iqtisadi inkişafını təmin edən vasitələrdən biri kimi turizm sərvətlərindən səmərəli istifadə olunmasına, turizm sənayesinin



iqtisadiyyatın əsas tərkib hissəsi olaraq fəaliyyətinin inkişafında bu sahəyə yatırılan investisiya qoyuluşlarından istifadənin səmərəliliyinin artırılmasına nail olmaq mümkündür.

### **Ədəbiyyat**

1. Qasimov M., Sultanova H., Ağakışiyev Ə. Azərbaycanın kurort təsərrüfatı. Bakı, 2018
2. Həsənov A. Azərbaycanda regional turizmin inkişafı. Problemlər və perspektivlər. Bakı, 2012
3. Turizm bazarı dünya iqtisadiyyatının bir sıra sahəsi kimi. “Kooperasiya” elmi-praktiki jurnal. Bakı, 2015
4. Turizmin inkişafı üçün kadr seçiminin prinsipləri. Maliyyə və uçot jurnalı, Bakı, 2015

UOT 339.5

### **Ölkədə ixrac yönümlü məhsul istehsalının stimullaşdırılmasının tənzimlənməsi vəziyyəti**

*Niftəliyev Nazim Fazil oğlu  
Mingəçevir Dövlət Universiteti  
Azərbaycan Dövlət İqtisad Universitetinin doktorantı*

Azərbaycanda iqtisadiyyatın şaxələndirilməsi siyasəti prioritet olaraq davam etdirilir. Ölkə iqtisadiyyatında neft-qaz sənayesinin payının azaldılması istiqamətində aparılan işlər nəticəsində Azərbaycanda qeyri-neft sektorunun inkişafı geniş vüsət alıb. Bu sahədə ixrac potensialının artırılması, müasir standartlara cavab verən məhsulların istehsalı və dünya bazarlarına çıxarılması istiqamətində atılan addımların konkret bəhrəsi göz önündədir. Son bir neçə ildə Azərbaycan məhsullarının ixracatında ciddi şəkildə keyfiyyət və kəmiyyət dəyişikliyi baş verib.

İxrac siyasətində “Made in Azerbaijan” brendinin yaradılması və təşviqi xüsusi əhəmiyyətə malikdir. Xartırladaq ki, bu ticarət brendinin yaradılması Azərbaycan Respublikasının Prezidenti İlham Əliyevin təşəbbüsü ilə reallaşmış. Dövlət başçısı hələ 2016-cı il oktyabrın 5-də “Made in Azerbaijan” brendinin xarici bazarlarda təşviqi və tanıtılması ilə bağlı Fərman imzalayıb. Fərmana əsasən “Xarici ölkələrə ixrac missiyalarının təşkilinə, xarici bazarların araşdırılmasına və marketing fəaliyyətinə, “Made in Azerbaijan” brendinin xarici bazarlarda təşviqinə, yerli şirkətlərin ixracla bağlı xarici ölkələrdə sertifikat və patentlər almasına, ixracla əlaqəli tədqiqat-inkişaf proqramı və layihələrinin həyata keçirilməsi istiqamətində tədbirlər görülməsi planlaşdırılıb. O cümlədən “Azərbaycan mənşəli qeyri-neft məhsullarının ixracının stimullaşdırılması ilə bağlı görülmüş işlər barədə hesabat”ın forması təsdiq edilib.

Son üç ildə sözügedən Fərmandan irəli gələn tədbirlərin həyata keçirilməsi sahəsində görülən işlər “Made in Azerbaijan” brendinin dünyada tanıtılmasında böyük uğurların qazanılmasına rəvac verib. Azərbaycan məhsullarının xarici bazarlarda tanıtılması istiqamətində görülən tədbirlər ixrac potensialının xeyli artımına təkan verib. Bir sıra ölkələrdə “Made in Azerbaijan” brendinin tanıtılması məqsədilə böyük sərgilər keçirilib. Belə böyük sərgilərdən biri 2018-ci ilin fevral ayında Rusiyanın paytaxtı Moskva şəhərində təşkil edilib. “Made in Azerbaijan” brendinin baş sponsorluğu ilə keçirilən “Prodex-po 2018” 25-ci Beynəlxalq Ərzaq, İçki və Xammal Sərgisində dünyanın 63 ölkəsindən 2 mindən çox şirkətin, o cümlədən Azərbaycan şirkətlərinin məhsulları nümayiş olunub.

Həyata keçirilən işlərin uğurlu nəticələri rəsmi hesabatlarda açıqlanan statistik rəqəmlərdə daha dolğun təzahür edir. Belə ki, Gömrük Komitəsinin hesabatına görə, 2018-ci il ərzində Azərbaycanın hüquqi və fiziki şəxsləri dünyanın 185 ölkəsi ilə ticarət əməliyyatları həyata keçiriblər. Azərbaycan 102 ölkəyə məhsul ixrac edilib, 168 ölkədən isə idxal olunub. 2018-ci ilin yekununa görə Azərbaycanın xarici ticarət dövriyyəsi 30923,60 milyon ABŞ dolları təşkil edib. Onun 19458,63 mlyn. dolları ixrac, 11464,97 mlyn. dolları isə idxal məhsullarına aiddir. Nəticədə 2018-ci il ərzində Azərbaycan iqtisadiyyatında 7 mlyn. 993,66 milyon dollarlıq müsbət ticarət saldosu yaranıb.

Azərbaycanın ixrac məhsullarının yayılma coğrafiyası da maraqlıdır. Baxmayaraq ki, ölkəmizin ən böyük həcmli iqtisadi partnyorları Rusiya, Türkiyə kimi qonşu dövlətlərdir, lakin

ixracda ilk yeri Avropa İttifaqının üzvü olan İtaliya tutur. Belə ki, ixrac məhsullarının 30,22 faizlik həcmi ilə bu ölkə siyahıya liderlik edir. Sonrakı yerləri 9,38 faizlə Türkiyə, 6,74 faizlə İsrail, 4,82 faizlə Çexiya, 4,21 faizlə Hindistan, 4,01 faizi Almaniya, 3,67 faizlə Tayvan, 3,42 faizlə Rusiya, 3,07 faizlə İndoneziya, 3,09 faizlə Kanada, 2,72 faizlə Portuqaliya, 2,49 faizlə Gürcüstan, 2,27 faizlə Fransa, 2,04 faizlə İspaniya, 1,74 faizlə Rumıniya, 1,70 faizlə ABŞ, 1,69 faizlə Avstriya, 1,34 faizlə Böyük Britaniya kimi ölkələr tutur. Ümumilikdə, 2018-ci ildə MDB ölkələri üzrə 5,85 faiz, Avropa İttifaqı ölkələri üzrə 54,37 faiz, digər ölkələr üzrə 39,78 faiz ixrac əməliyyatları həyata keçirilmişdir [5].

Onu da xüsusi qeyd etmək lazımdır ki, 2018-ci ildə 1 milyard 689,2 milyon dollar dəyərində qeyri-neft məhsulları ixrac edilib ki, bu da 2017-ci illə müqayisədə 9,8 faiz çoxdur.

“Made in Azerbaijan” brendinin təşviqi istiqamətində görülən işlərin miqyası xeyli genişləniib. 4-8 noyabr 2018-ci il tarixlərində Azərbaycan nümayəndə heyəti Çin Xalq Respublikasının Şanxay şəhərində Birinci Çin Beynəlxalq İdxal Sərgisinin açılış mərasimində iştirak edib. Sərgidə İqtisadiyyat Nazirliyinin dəstəyi və Azərbaycanda İxracın və İnvestisiyaların Təşviqi Fondunun (AZPROMO) təşkilatçılığı ilə qida məhsullarının istehsalı sahəsində fəaliyyət göstərən 30-dan çox Azərbaycan şirkətinin 180 çeşiddə qida və kənd təsərrüfatı məhsulları nümayiş olunub. Çinin bir sıra şirkətləri ilə əməkdaşlıq barədə razılıqlar əldə edilib [1].

Bundan başqa, “Made in Azerbaijan” brendinin təşviqi məqsədilə Monqolustanın Ulan-Bator şəhərinə, Türkiyənin İstanbul şəhərinə, Bolqarıstanın Sofiya şəhərinə ixrac missiyaları təşkil edilib və çoxsaylı ticarət razılaşmaları əldə edilib.

Hazırda “Made in Azerbaijan” brendi beynəlxalq səviyyədə böyük nüfuz qazanan brendlərdən birinə çevrilməkdədir.

Artıq ticarət əlaqələrinin genişləndirilməsi məqsədilə Rusiya, Çin, Birləşmiş Ərəb Əmirliklərində və Şərqi Avropada ticarət nümayəndəlikləri, Heydər Əliyev Fondunun dəstəyi ilə Rusiyanın Həştərxan şəhərində “Azərbaycan İş Mərkəzi”, Belarusda, Ukraynada, Azərbaycan ticarət evləri fəaliyyət göstərir. Bu məkanlarda yalnız Azərbaycan şirkətlərinin istehsal etdiyi məhsullar nümayiş olunmur. Ticarət evlərinin formalaşması imkan verir ki, Azərbaycan iş adamları xarici ölkələrdə yeni tərəfdaş tapa bilsinlər, onlarla yeni müqavilələr imzalasınlar. Bu mənada ticarət evləri, həm də Azərbaycanla həmin ölkələr arasında biznes, iqtisadi əlaqələrin genişləndirilməsinə xidmət edir. Məsələn, Riqada ticarət evinin açılışı münasibətilə keçirilən tədbir çərçivəsində Azərbaycanın “Kaslar” MMC və “Bina Aqro” MMC şirkətləri ilə Latviya şirkətləri arasında Azərbaycan istehsalı olan məhsulların Latviyaya ixracına dair anlaşma memorandumları da imzalanıb. Bundan başqa, Azərbaycan mallarının Avropa İttifaqı bazarına ixracı üçün nəqliyyat logistikası sahəsində azərbaycanlı sahibkarlara Latviyanın tranzit dəhlizinin - limanların, dəmir yolların, aeroportun, avtonəqliyyatın imkanlarından istifadə etmək də təklif olunub. Bununla da Azərbaycan məhsulları təkcə Latviya bazarına deyil, digər ölkələrin də bazarlarına çıxış imkanı əldə edib. Şübhəsiz, bu, ölkəmizə əlavə valyutanın daxil olmasına, eyni zamanda, Azərbaycan iş adamlarının avropalı iş adamları ilə əlaqələrinin inkişaf etdirilməsinə müsbət təsir göstərəcək. Bu isə o deməkdir ki, ticarət evləri bütün məsələlərdə sahibkarlara kömək edir, onların məhsullarının ixracı üçün lazımi tədbirlər görür. Bir sözlə, xaricdə ticarət evlərinin açılması ilə sahibkarlara şərait yaradılır ki, onlar öz ixrac imkanlarını genişləndirsinlər [2].

Prezident İlham Əliyevin tapşırığına əsasən, Azərbaycanda istehsal edilən məhsulların ixracının təşviqi və genişləndirilməsi, “Made in Azerbaijan” brendinin xarici ölkələrdə tanıtılması, satışının təşkili və əlaqələndirilməsi məqsədilə xarici ölkələrdə ticarət evlərinin yaradılması prosesi uğurla davam etdirilir.

Bu günlərdə növbəti Azərbaycan Ticarət Evi Polşanın paytaxtı Varşavada açılıb. Ticarət Evi “Made in Azerbaijan” brendinin Polşa bazarında daha çox tanıtılmasına, Azərbaycan məhsullarının ixracının təşviqi və genişləndirilməsinə dəstək göstərəcək, yerli məhsullarımızın Polşada satışını təşkil edəcək, sahibkarlar arasında bu sahədə əlaqələndirməni həyata keçirəcək. Ticarət Evində Azərbaycan şirkətlərinin müxtəlif növ məhsullarının sərgisi təşkil olunub. Daimi fəaliyyət göstərəcək sərgidə 30-a yaxın Azərbaycan şirkətinin istehsal etdiyi məhsullar, o cümlədən spirtli içkilər, quru meyvələr, nar, fındıq, çay, mürəbbə, meyvə suları, mineral sular, kosmetik məhsullar və s. nümayiş olunur.

Sahibkarlığın inkişafına sistemli və ardıcıl dövlət dəstəyinin daha bir nümunəsi kimi yaradılmış “elektron ticarət” portalını göstərmək olar. Azərbaycan Respublikası Prezidentinin 2008-ci il 25 avqust tarixli Sərəncamı ilə təsdiq olunmuş “2008-2015-ci illərdə Azərbaycan Respublikasında

əhalinin ərzaq məhsulları ilə etibarlı təminatına dair Dövlət Proqramı”nın həyata keçirilməsi üzrə Tədbirlər Planında Azərbaycanda “elektron ticarət”in yaradılması sahəsində işlərin intensivləşdirilməsi barədə İqtisadiyyat Nazirliyinə tapşırıq verilmişdir.

Tapşırığın icrasını təmin etmək üçün sahibkarların, xüsusilə də kənd təsərrüfatı məhsulları istehsalçılarının sərbəst bazara çıxışının dəstəklənməsi məqsədilə İqtisadiyyat Nazirliyi tərəfindən “elektron ticarət”lə bağlı veb portalı yaradılmışdır.

Portal Azərbaycanın ilk elektron ticarət portalı olaraq "B2B" (business to business) modeli əsasında qurulmuşdur. Məqsəd yerli biznes nümayəndələri, onların istehsal etdikləri məhsullar və göstərdiyi xidmətlər barədə informasiyaların potensial alıcılara çatdırmaq yolu ilə biznes əlaqələrin qurulmasını dəstəkləməkdən, bazarlara sərbəst çıxışı təmin etməkdən ibarətdir [4].

Ölkədə elektron ticarətin infrastruktur bazasının daha da inkişaf etdirilməsi və Azərbaycan Portal, sahibkarlıq subyektlərinə biznes əlaqələrdə etibarlı vasitəçi, dünya biznesinə asan çıxış imkanının yaradılması missiyasını yerinə yetirir. Portaldan istifadə edilməsi iş adamlarına istehsal etdikləri məhsullar və göstərdiyi xidmətlər barədə məlumatların potensial alıcılara çatdırılması, biznes əlaqələrinin genişləndirilməsi və bazarlara sərbəst çıxış imkanlarını yaradır, bu məhsul və xidmətlərə alıcıların olan tələbatı barədə informasiyanı formalaşdırır. Müasir elektron informasiya mübadiləsi texnologiyaları əsasında qurulmuş “elektron ticarət” portalı sahibkarlara istehsal etdikləri məhsullar/göstərdikləri xidmətlər barədə məlumatları maraqlı tərəflərə təqdim etməyə və məhsul/xidmət alıcılarının tələbatları barədə informasiyanı əldə etməyə imkan verir. “Elektron ticarət” (E-trade) portalı, eyni zamanda istifadəçilərə satışla bağlı məlumat dəstəyi də göstərir.

“Elektron ticarət” (E-trade) portalı və portalda təklif edilən məhsullar göstərdikləri xidmətlər barədə daha geniş məlumatları Export.az internet sahifəsindən əldə etmək olar [3].

Azexport.az resursu Azərbaycan Respublikasının Prezidenti cənab İlham Əliyevin “Azərbaycan Respublikasında istehsal olunan malların vahid məlumat bazasının yaradılması haqqında” 21 sentyabr 2016-cı ildə imzalanmış Sərəncamı əsasında yaradılmışdır.

İqtisadi İslahatların Təhlili və Kommunikasiya Mərkəzi tərəfindən idarə olunan azexport.az-ın missiyası Azərbaycan mənşəli mallar haqqında məlumatların təqdim edilməsi və onların daxili və xarici bazarlarda satışı üçün əlverişli platformanın yaradılmasıdır.

Azexport.az dünyanın ən populyar elektron satış şəbəkələri ilə inteqrasiya olunaraq Azərbaycan nemətlərini planetin bütün nöqtələrində potensial alıcılara əlçatan edir. Bu missiyanı həyata keçirmək üçün dünyanın və Azərbaycanın aparıcı nəqliyyat-loqistika şirkətləri Azərbaycan mallarının daşınması üçün əlverişli şəkildə azexport.az-a inteqrasiya olunublar.

## Ədəbiyyat

1. Azərbaycan İqtisadi İslahatlar İcmalı -“RƏQƏMSAL TİCARƏT QOVŞAĞI” xüsusi buraxılış – Dekabr, 2018.
2. İqtisadi İslahatların Təhlili və Kommunikasiya Mərkəzi “İxrac İcmalı”- Dekabr, 2018
3. <https://www.economy.gov.az/>
4. <http://iqtisadiislahat.org/>
5. <https://customs.gov.az/>

UOT 351.07/.08

## Dövlət qulluqçularının karyera inkişafı istiqamətləri

*Rəsulov Zaur Yusif oğlu*  
*Mingəçevir Dövlət Universiteti*  
*Azərbaycan Dövlət İqtisad Universitetinin dissertantı*

İctimai həyatın müxtəlif sahələrində dövlət siyasətini həyata keçirən, vətəndaşların və cəmiyyətin xidmətində olan dövlət orqanlarının səmərəli fəaliyyət göstərməsi, ilk növbədə, bu orqanlarda çalışan dövlət qulluqçularının yüksək peşəkarlığından və vəzifə borcunu məsuliyyətlə

yerinə yetirməsindən asılıdır. Bu istiqamətdə Azərbaycan Respublikası müxtəlif beynəlxalq və regional təşkilatlarla, habelə bir sıra beynəlxalq şəbəkələrin üzvü kimi digər dövlətlərin müvafiq qurumları ilə fəal əməkdaşlıq etmiş, müxtəlif beynəlxalq təşkilatların dövlət qulluğu sahəsində tövsiyələrinin icrasını təmin etmiş, respublikamızda dövlət orqanlarının effektivliyinin artırılmasını və dövlət qulluğu sisteminin müəyyən sahələrinin təkmilləşdirilməsini nəzərdə tutan bir sıra mühüm islahatlar həyata keçirmişdir. Belə ki, dövlət qulluğu sahəsində münasibətləri tənzimləyən normativ hüquqi baza yaradılmış; status və funksiyalarına uyğun olaraq dövlət orqanlarının kateqoriyaları müəyyən edilmiş, dövlət qulluğu vəzifələrinin təsnifatlar üzrə bölgüsü aparılmış; dövlət qulluğuna qəbulun və dövlət qulluğu vəzifələrinin tutulmasının şəffaf həyata keçirilməsi üçün prosedurlar müəyyən edilmiş; dövlət qulluqçularına ixtisas dərəcələrinin verilməsi, onların fəaliyyətinin qiymətləndirilməsi, mükafatlandırılması, intizam məsuliyyətinə cəlb edilməsi və sair prosedurlar qanunvericiliklə tənzimlənmiş; dövlət qulluqçularının əməyinin ödənilməsi və sosial təminatı sistemləri yaradılmış; dövlət qulluqçularının etik davranış qaydaları müəyyən edilmiş; dövlət qulluğu sahəsində qanunvericiliyin tətbiqinə nəzarəti, dövlət qulluğunun normativ metodiki təminatını həyata keçirən Azərbaycan Respublikasının Dövlət Qulluğunu İdarəetmə Şurası (bundan sonra Şura) və həmin sahədə tənzimləməni həyata keçirən qurum yaradılmış; dövlət idarəçiliyi sahəsində mütəxəssislərin hazırlanması və peşəkarlıq səviyyələrinin artırılması, həmin sahədə elmi tədqiqatlar aparılması məqsədilə Azərbaycan Respublikasının Prezidenti yanında Dövlət İdarəçilik Akademiyası yaradılmış; dövlət qulluqçuları haqqında mərkəzləşdirilmiş məlumat bazası olan Dövlət Qulluqçularının Reyestri formalaşdırılmış; bir sıra dövlətlərlə və beynəlxalq təşkilatlarla dövlət qulluğunun inkişafına xidmət edən əməkdaşlıq qurulmuşdur. Görülən bu tədbirlərin əsas məqsədi dövlət qulluğu sistemində idarəçiliyin təkmilləşdirilməsi, dövlət orqanlarının kadr potensialının inkişaf etdirilməsi, yüksək mənəvi və etik dəyərləri əsas tutan, bilik, bacarıq və müsbət şəxsi keyfiyyətləri ilə seçilən dövlət qulluqçuları korpusunu formalaşdırmaqla dövlət orqanlarının fəaliyyətində səmərəliliyin artırmaq olmuşdur.

Dövlət qulluğu sahəsində əldə edilmiş uğurlara baxmayaraq, günümüzün tələbi islahatların yeni mərhələsinin başlanmasını və müasir idarəetmə prinsiplərinə cavab verən, daha peşəkar və səmərəli dövlət qulluğunun formalaşdırılmasını zəruri edir. Həyata keçirilməsi nəzərdə tutulan gələcək islahatların əsas istiqamətlərinin və strateji prioritetlərinin düzgün seçilməsi məqsədilə mövcud vəziyyətin GZİT (SWOT) təhlilini aparsaq dövlət qulluğu sisteminin güclü və zəif cəhətləri, onun inkişaf etdirilməsi ilə bağlı imkanlar və təhlükələrdən ibarət aşağıdakı cədvəli almış olarıq (cədvəl 1).

Dövlət qulluğu sistemini zəif cəhətləri, onun inkişaf etdirilməsi ilə bağlı təhlükələrin təhlili göstərir ki, dövlət qulluğu sisteminin inkişafı məqsədilə müxtəlif sahələrdə, o cümlədən dövlət qulluqçularının karyera məsələlərinin həlli və bu sahədə fəaliyyətin daha da yaxşılaşdırılması, kadr siyasəti, dövlət qulluqçularının rotasiyası, onların peşəkarlığının və fəaliyyətinin səmərəliliyinin artırılması, dövlət qulluğunda səriştə (kompetensiya) və mütərəqqi motivasiya (həvəsləndirmə) modellərinin tətbiqi istiqamətində məqsədyönlü tədbirlərin görülməsi zəruridir. “Azərbaycan Respublikasında dövlət qulluğunun inkişafına dair 2019-2025-ci illər üçün Strategiya”da da bu istiqamətlər üzrə hədəflər müəyyənləşdirilmiş və bu hədəflərə çatmaq üçün həyata keçirilməsi mütləq olan tədbirlərin siyahısı verilmişdir [2].

Cədvəl 1.

**Dövlət qulluğu sisteminin güclü və zəif cəhətləri,  
onun inkişaf etdirilməsi ilə bağlı imkanlar və təhlükələr**

Güclü cəhətlər	Zəif cəhətlər
<ul style="list-style-type: none"> <li>- dövlət qulluğu sahəsində geniş qanunvericilik bazasının mövcudluğu;</li> <li>- Şuranın və dövlət qulluğu sahəsində tənzimləməni həyata keçirən qurumun fəaliyyət göstərməsi;</li> <li>- vətəndaşların dövlət qulluğuna marağının yüksək olması;</li> <li>- dövlət qulluğuna qəbulun və dövlət qulluğu vəzifələrinin tutulmasının yüksək standartlara uyğun həyata keçirilməsi;</li> <li>- dövlət orqanlarında şəffaf prosedurlarla</li> </ul>	<ul style="list-style-type: none"> <li>- dövlət qulluğu ilə bağlı qanunvericilikdə bəzi tənzimlənməyən məsələlərin mövcudluğu;</li> <li>- dövlət qulluqçusunun xidməti fəaliyyətinin qiymətləndirilməsinin nəticələri ilə dövlət qulluğunun digər elementləri arasında qarşılıqlı əlaqənin olmaması;</li> <li>- dövlət qulluğu və onun xüsusi növləri arasında qarşılıqlı əlaqənin olmaması;</li> <li>- dövlət orqanlarında dövlət qulluğu və insan resurslarının idarə edilməsi üzrə peşəkarlıq səviyyəsinin aşağı olması;</li> </ul>

seçilmiş, təhsil səviyyəsi yüksək olan kifayət qədər dövlət qulluqçusunun çalışması.	- şəffaf prosedurların tətbiq edilmədiyi vəzifələrə işə qəbulda neqativ hallara yol verilməsi;
İmkanlar	Təhlükələr
<ul style="list-style-type: none"> <li>- dövlət qulluğu sahəsində islahatların həyata keçirilməsi üzrə təcrübənin, nailiyyətlərin və peşəkarların olması;</li> <li>- dövlət qulluğu sahəsində həyata keçirilmiş beynəlxalq layihələrin və onların nəticələrinin ölkəmizin dövlət qulluğu sistemində tətbiqi mexanizmlərinin mövcudluğu;</li> <li>- Dövlət Qulluğu Məcəlləsinin layihəsinin hazırlanması işinin müəyyən hissəsinin yerinə yetirilməsi;</li> <li>- Dövlət Qulluqçularının Reyestrinin digər qurumların informasiya sistemlərinə inteqrasiyası nəticəsində dövlət qulluğunun idarəetmə aləti kimi perspektivlərinin genişliyi.</li> </ul>	<ul style="list-style-type: none"> <li>- dövlət orqanları rəhbərlərinin dövlət qulluğuna, bu sahədə qanunvericiliyin düzgün tətbiq edilməsinə, habelə insan resurslarının idarə edilməsinə lazımi səviyyədə diqqət yetirməməsi;</li> <li>- dövlət qulluğu ilə bağlı bir sıra yeniliklərin tətbiq edilməsi üçün dövlət orqanlarının müvafiq struktur bölmələrinin potensialının aşağı səviyyədə olması;</li> <li>- dövlət qulluğu haqqında qanunvericiliyin bəzi normalarının tam şəkildə tətbiq edilməməsi.</li> </ul>

Fəaliyyət planına əsaslanaraq aşağıdakıları qeyd edə bilərik:

1. Dövlət orqanlarında kadr siyasətinin müasir tələblərə uyğun həyata keçirilməsi məqsədilə həmin orqanların rəhbərləri kadr siyasətini fəaliyyətin prioritet sahəsi kimi qəbul etməli, tabeliklərində olan rəhbər vəzifəli şəxslərin insan resursları ilə işə daha çox diqqət yetirmələrini təmin etməli, özlərinin və tabeliklərində olan rəhbər vəzifəli şəxslərin bu sahədə biliklərinin artırılması üçün zəruri tədbirlər görməlidirlər. Dövlət orqanlarında kadr siyasəti planlı şəkildə həyata keçirilməli və insan resurslarının idarə edilməsi sahəsində şəffaflıq təmin olunmalıdır. Kadr qurumu aparıcı struktur bölmə olmaqla, dövlət orqanının kadr siyasətinin formalaşdırılmasında fəal iştirak etməli, onun həyata keçirilməsini təmin etməli və insan resurslarının idarə edilməsi ilə həmin orqanın qanunvericiliklə müəyyən edilmiş sahələrdə fəaliyyətinin səmərəliliyinin artırılmasına nail olmalıdır.

2. Dövlət qulluqçularının potensialından səmərəli istifadə, xidməti və peşəkarlıq səviyyəsinin artırılması məqsədilə və dövlət orqanlarının tələbatına uyğun olaraq dövlət qulluqçularının rotasiyası həyata keçirilməlidir. Rotasiyanın səmərə verdiyi sahələr və vəzifələr, onun tətbiqi mexanizmləri qanunvericiliklə müəyyən edilməlidir. Dövlət orqanlarının rəhbərləri tabeliklərində olan dövlət qulluqçularının, o cümlədən rəhbər vəzifəli dövlət qulluqçularının rotasiyasında maraqlı olmalı, dövlət orqanının fəaliyyətinin səmərəliliyini artırmaq məqsədilə bu alətdən qanunvericiliklə müəyyən edilmiş qaydada mütəmadi istifadə etməlidirlər. Rotasiya zamanı dövlət qulluqçularının regionlarda işləməyə həvəsləndirilməsi məsələləri də qanunvericilikdə nəzərdə tutulmalıdır. Rotasiya zamanı hər bir dövlət qulluqçusunun potensialından düzgün istifadə edilməsi və inkişafının təmin olunması məqsədilə onun karyerasının planlaşdırılması sisteminin qurulması diqqət mərkəzində olmalıdır.

3. Dövlət qulluqçularının peşəkarlığını və işinin səmərəliliyini artırmaq məqsədilə dövlət qulluğunda beynəlxalq təcrübəyə əsaslanan səriştə (kompetensiya) modeli tətbiq edilməlidir. Tətbiq ediləcək model dövlət qulluğu vəzifələri üzrə yalnız formal tələbləri deyil, bu vəzifələrin tutulması üçün zəruri səriştələri, onların ölçülməsi və qiymətləndirilməsi mexanizmlərini də müəyyən etməlidir. Səriştə modelinin tətbiqi dövlət qulluğu vəzifələrinin onların fəaliyyət sahələri üzrə qruplaşdırılması və qruplar daxilində vəzifə profillərinin yaradılması ilə müşayiət olunmalıdır. Səriştə (kompetensiya) modeli bütün dövlət qulluğu vəzifələrini əhatə etməli və ictimaiyyətə açıq olmalıdır. Səriştə (kompetensiya) modeli dövlət qulluğuna qəbul və dövlət qulluqçularının fəaliyyətinin qiymətləndirilməsi zamanı əsas meyar kimi tətbiq edilməlidir.

4. Dövlət qulluqçularının peşəkar səviyyəsinin artırılması məqsədilə Azərbaycan Respublikasının Prezidenti yanında Dövlət İdarəçilik Akademiyasının dövlət qulluqçularının əlavə təhsili sahəsində fəaliyyəti daha da təkmilləşdirilməlidir. Akademiyada qısamüddətli yenidən hazırlanma və ixtisasartırma proqramlarının sayı və çeşidi artırılmalı, təhsilin müasir metodlarından, elmi-texniki yeniliklərdən istifadə genişləndirilməlidir. Akademiyanın pedaqoji

heyətinin nəzəri və praktiki bilikləri, habelə pedaqoji bacarıqları artırılmalıdır. Akademiya dövlət qulluğunda əlavə təhsil sisteminin səmərəliliyinin artırılması məqsədilə Şura ilə qarşılıqlı fəaliyyət göstərməlidir.

5. İnformasiya texnologiyalarının nailiyyətləri idarəetmənin bütün sahələrində olduğu kimi, dövlət qulluğunun idarə edilməsində də geniş tətbiq olunmalıdır. Bu məqsədlə Azərbaycan Respublikası Prezidentinin 2006-cı il 21 iyun tarixli 420 nömrəli Fərmanı ilə təsdiq edilmiş “Azərbaycan Respublikasının Dövlət Qulluqçuları Reyestrinin aparılması Qaydaları” təkmilləşdirilməlidir. Dövlət qulluğunu idarəetmə aləti kimi Reyestrin funksionallığının artırılması məqsədilə onunla digər dövlət orqanlarının (qurumlarının) müvafiq məlumat bazaları arasında qarşılıqlı informasiya mübadiləsi təmin edilməlidir. Dövlət qulluğunda insan resurslarının daha səmərəli idarə edilməsində əhəmiyyəti olan statistik məlumatların toplanılması qaydası və bu məlumatların məzmunu təkmilləşdirilməli, mütəmadi olaraq statistik toplular hazırlanmalıdır. Dövlət qulluğu sahəsində dövlət orqanlarının göstərdiyi xidmətlərdən internet vasitəsilə istifadə, habelə bu sahədə kağız sənəd dövriyyəsinin aradan qaldırılması və şəxsi işlərin vahid yanaşma əsasında elektron formada aparılması məqsədilə elektron dövlət qulluğunun inkişafı təmin edilməlidir.

6. Dövlət qulluqçularının fəaliyyətinin təkmilləşdirilməsi, onlar arasında sağlam rəqabətin formalaşdırılması, dövlət qulluğunun qeyri-dövlət sektoru ilə rəqabət qabiliyyətinin artırılması, digər sahələrdə çalışan mütəxəssislərin dövlət qulluğuna cəlb edilməsi və ümumilikdə dövlət qulluğunun iş yeri kimi cəlbediciliyinin artırılması məqsədilə dövlət qulluqçularının əməyinin ödənilməsi sistemi təkmilləşdirilməlidir. Əməkhaqqı sistemi, dövlət qulluqçusunun xidməti fəaliyyətinin qiymətləndirilməsinin nəticələrindən asılı olaraq, pilləli şəkildə məvaciblərin artırılması imkanlarını nəzərdə tutmalıdır. Əməkhaqqı sistemi dövlət qulluğunda insan resurslarının mobilliyini, rotasiyasını, daha səmərəli və uzunmüddətli fəaliyyətini stimullaşdırmalıdır. Dövlət qulluqçularının əməkhaqları ölkə iqtisadiyyatının inkişaf səviyyəsinə uyğun olaraq optimal məbləğdə müəyyən edilməlidir.

7. Dövlət orqanlarının fəaliyyətinin təkmilləşdirilməsi məqsədilə struktur bölmələrinin fəaliyyətinin qiymətləndirilməsi sistemi formalaşdırılmalı, qiymətləndirmənin nəticələri həmin bölmələrin rəhbərlərinin və əməkdaşlarının fəaliyyətinin qiymətləndirilməsi nəticələri ilə müqayisə edilməli və bu yolla qiymətləndirmənin obyektivliyinin və peşəkarlığının təmin edilməsi mexanizmləri yaradılmalıdır. Dövlət qulluqçularının fəaliyyətinin qiymətləndirilməsinin əhəmiyyətini artırmaq məqsədilə qiymətləndirmə nəticələrinin əməkhaqqı, karyera, rotasiya, əlavə təhsil və dövlət qulluğunun digər elementləri ilə əlaqələndirilməsi həyata keçirilməlidir. Dövlət qulluqçularının fəaliyyətinin qiymətləndirilməsi zamanı müasir metodlardan geniş istifadə edilməlidir.

Dövlət İmtahan Mərkəzi tərəfindən gənc mütəxəssislərə müəyyən istiqamət vermək və karyeranın planlaşdırılmasına kömək etmək məqsədilə yaradılmış “Dövlət qulluğunda karyera bələdçisi” adlı elektron xidmətin istifadəyə verilməsi təqdirəlayiq haldır. Sistemdə iki istiqamət üzrə axtarış aparmaq mümkündür. Birinci istiqamət dövlət qulluqçuları üçün nəzərdə tutulub [3]. Burada dövlət qulluqçusu hazırda tutduğu inzibati vəzifəni, uyğun vəzifə təsnifatını, rəhbər vəzifələr daxil olmaqla ümumi iş stajını və dövlət qulluğundakı stajını göstərməklə, ümumi müsahibə və ya daxili müsahibə əsasında karyera perspektivlərinə aid məlumatlar əldə edə bilər. İkinci istiqamət isə sertifikat almış və ya sertifikat almaq istəyən şəxslər üçün nəzərdə tutulub. Burada müvafiq sertifikat növünü seçmək və rəhbər vəzifələr daxil olmaqla ümumi iş stajını və dövlət qulluğundakı stajı qeyd etməklə müsabiqənin müsahibəsi əsasında mümkün karyera perspektivləri haqqında məlumatlar almaq olar. Sistem seçilmiş parametrlərə əsasən dövlət qulluğu vəzifələri, vəzifələrin aid olduğu dövlət orqanları, inzibati vəzifə təsnifatları və altqrupları, eləcə də vəzifənin tutulması üçün tələb olunan iş stajlarına aid məlumatları əks etdirir. “Dövlət qulluğunda karyera bələdçisi” elektron xidməti hazırda yalnız dövlət qulluğunda çalışan və yaxud dövlət qulluğuna qəbul olmaq istəyən şəxslərin istiqamətləndirilməsi və karyerasının planlaşdırılması üçün nəzərdə tutulsa da, bu sahədə atılmış ilk uğurlu addımlardan hesab etmək olar.

## Ədəbiyyat

1. “Dövlət qulluğu haqqında” Azərbaycan Respublikasının Qanunu. Azərbaycan Respublikasının Prezidentinin 2000-ci il 29 dekabr tarixli Fərmanı ilə təsdiq edilmişdir.

2. Azərbaycan Respublikasında dövlət qulluğunun inkişafına dair 2019–2025-ci illər üçün Strategiya Azərbaycan Respublikası Prezidentinin 2018-ci il 23 noyabr tarixli Sərəncamı ilə təsdiq edilmişdir.

3. [http://tqdk.gov.az/news/1661/?sphrase\\_id=367692](http://tqdk.gov.az/news/1661/?sphrase_id=367692) (22.10.2018) Dövlət İmtahan Mərkəzi tərəfindən istifadəyə verilmiş “Dövlət qulluğunda karyera bələdçisi” adlı elektron xidmət haqqında məlumat.

UOT 658.3

### **Sənaye müəssisələrində kadr potensialından səmərəli istifadə istiqamətləri**

*Xəlilova Xəyalə Qəmbər qızı  
Mingəçevir Dövlət Universiteti  
Azərbaycan Dövlət Aqrar Universitetinin doktorantı*

Müasir dövrdə sənaye müəssisələrində kadr potensialından səmərəli istifadə həm dövlətin, həm də sənaye müəssisələrinin həyatında əsas rola malikdir. Bu da bilavasitə kadr siyasəti ilə bağlıdır. Kadr potensialından səmərəli istifadə etməklə sənaye müəssisələri rəqib müəssisələri ilə müqayisədə rəqabət üstünlüyünə malik ola bilərlər.

Kadrlar sənaye müəssisələrinin fəaliyyətində insan amilinin, onun intellektual yaradıcı funksiyasına olan zəruri tələbatdan irəli gəlir. Kadr potensialı cəmiyyətin sosial-iqtisadi kateqoriyasına aid olub, fiziki və intellektual imkanların məcmusunu təşkil edir. Kadr potensialının idarə edilməsi müəssisənin tələbatına cavab verən işçi heyətinin toplanması, qiymətləndirilməsi, seçilməsi, yerləşdirilməsi, ixtisasının artırılması, inkişafı, əmək fəaliyyətinin motivləşdirilməsi, stimullaşdırılması, əmək haqqı ilə təmin edilməsi kimi məsələləri əhatə edir.

Kadr potensialından səmərəli istifadə mürəkkəb və problemlə bir məsələdir. Bu məsələlərin həllində müxtəlif iqtisadi, sosioloji və demografik amillər nəzərə alınmalıdır. Eyni zamanda hər bir sənaye müəssisəsinin konkret iqtisadi və coğrafi xüsusiyyətlərini təhlil etməklə, kadr potensialından səmərəli istifadənin ən yaxşı variantlarını seçməyə nail olmaq olar.

Kadr potensialından səmərəli istifadə kadrların yerləşdirilməsi prinsiplərinə əməl olunması yolu ilə də təmin olunur. Bu zaman anketin doldurulması, işçilərin təfəkkürü, yaddaşı, və s. haqqında məlumatları bilmək üçün testlərdən, idarəetmə situasiyalarından, qrup halında diskussiyalardan istifadə olunmalıdır. İşçilərin ixtisasının icra etdiyi işə uyğun gəlməsi, işin həcmi ilə işçilərin sayı arasında uyğunluğun təmin olunması və əmək bölgüsünə əsasən işçilərin peşələr üzrə bölüşdürülməsi yolu ilə həyata keçirilməlidir.

Hər bir müəssisədə işçinin sosial, işgüzar fəaliyyəti, səmərəliliyi konkret vəziyyətdən asılı olaraq qiymətləndirilməlidir. Kadrlar müəssisənin əmək vasitələrini və predmetlərini təkmilləşdirir, texniki tərəqqinin fasiləsizliyində, müvafiq elmi tədqiqat və layihə təşkilatları ilə yanaşı çox mühüm rola malik olurlar. Kadrları idarə edən menecerlər müəssisədə çalışan işçilərin davranışını öyrənməklə motivləşdirmə sistemi yaratmalıdır, kadrların fəaliyyətlərini stimullaşdırmalıdır. Yəni, maddi və mənəvi stimullaşdırma işçi tərəfindən tam dərk olunsun, onun əməyə münasibətinin məqsədyönlü motivinə çevrilə bilsin və işçini işə daha yaradıcı təhrik etsin [1].

Hər bir işçi müxtəlif müəssisələrdə, təşkilatlarda təhsil, işə qəbul, peşəkarlığın yüksəldilməsi, fərdi peşəkarlıq qabiliyyətinin saxlanması, yekunlaşma, təqaüdə getmək kimi mərhələləri müntəzəm keçə bilər. Müəssisələrin fəaliyyətində ən başlıca məsələlərdən biri də kadrların səyini qarşıya qoyulmuş məqsədlərin icrasına yönəltməkdir. Bu baxımdan kadr potensialından səmərəli istifadə üzrə aşağıdakı məsələlərə diqqət yetirmək məqsədəuyğundur:

- Yerli resurs bazarında axtarışlara əl atmaqla müəssisə daxilində fəaliyyət göstərən mütəxəssislərin inkişafını əsas məqsəd kimi tutaraq, kadr strategiyasına yenidən baxmaq;

- Üfüqi rotasiya metoduna diqqət yetirib, o siyasətin həyata keçirilməsinə dair dəqiq planlaşdırma aparmaq. Bu metod insana hər bir sahədə özünü yoxlamaq üçün, onun rəhbərliyinə isə xarici resurs bazarında axtarış aparmamaqla maksimal dərəcədə ixtisaslaşdırılmış və mötəbər bir işçi əldə etməyə imkan yaradır. Bununla əlaqədar işçilərlə onların bu imkanın istifadəsi haqqında və onların rəhbərlikləri ilə informasiya təlimləri keçirtmək (psixoloji hazırlıq ilə birgə);

- Heyətin ixtisaslaşma səviyyəsini yüksəltmək məqsədi ilə təlim və seminarlara xüsusi diqqət yetirmək;
- İşçilərin işə qəbulunu müəssisənin fəaliyyət istiqaməti və strategiyasına əsasən həyata keçirtmək;
- Əməkdaşların asudə vaxtlarının səmərəli təşkilini təmin etmək üçün mədəniyyət və idman tədbirlərinin mütəmadi keçirilməsini təmin etmək;
- Yeni gələn işçilərə adaptasiya proqramlarını hazırlamaq;
- Heyətin qiymətləndirilməsində şəffaflığın maksimum təmin edilməsi;
- İşçiləri fərdi tibbi sığorta ilə təmin etmək;
- Maliyyə mükafatlarının müəyyənləşdirib verilməsini təmin etmək;
- Əks əlaqə sistemini təkmilləşdirmək;
- Nüfuz-mükafatlandırma şəklində əlavə qeyri-maddi motivasiya ilə işçiləri təmin etmək;
- Hər bir yeni götürülən əməkdaş üçün karyera-inkişaf planının hazırlanması;
- İnsan resurslarının inkişafı və idarə edilməsi sahəsində beynəlxalq təcrübənin öyrənilib düzgün istiqamətdə tətbiq edilməsini həyata keçirtmək [2] .

### **Ədəbiyyat**

1. Əliyev M., Həmidov H. İnsan resurslarının idarə edilməsi. Bakı-2002
2. <https://static.president.az/>

UOT 338.46:658.7

### **Loqistikanın təşkilinin qiymətləndirmə metodları**

*Namazova Aynur Məhəmməd qızı  
Mingəçevir Dövlət Universiteti  
Azərbaycan Dövlət İqtisad Universitetinin dissertantı*

Müasir dövrdə müəssisənin sabit, səmərəli fəaliyyət göstərməsi üçün loqistik proseslərin təşkilinin daim təkmilləşdirilməsi tələb olunur. Loqistik proseslərin təşkilinin təkmilləşdirilməsini həyata keçirməzdən qabaq onun mövcud vəziyyəti təhlil edilməli, səmərəlilik dərəcəsi, əldə edilən nəticələr, müəssisənin imkanları nəzərə alınmaqla onların inkişaf istiqamətləri müəyyən edilməlidir. Bunun üçün iqtisadi təhlil metodlarından istifadə edilməklə aşağıdakılar nəzərə alınmalıdır.

- loqistik proseslərin və hadisələrin vəziyyəti qiymətləndirilməlidir;
- problemlərin mənbələri və meydana çıxma səbəbləri aydınlaşdırılmalı və müəyyən edilməlidir;
- konkret hadisə və proseslərin inkişafının qısamüddətli proqnozları dəqiqləşdirilməlidir;
- normal proseslərdən kənarlaşmalara təsir edən amillərin (səbəblərin) aradan qaldırılmasına, təsərrüfat fəaliyyətinin təkmilləşdirilməsinə, səmərəliliyinin artırılmasına imkan verən təklif və tövsiyələr hazırlanmalıdır.

Loqistik proseslərin təhlili müvafiq iqtisadi metodlardan istifadəyə əsaslanmalıdır. Təcrübə göstərir ki, loqistik proseslərin təhlili üçün aşağıdakı metodlardan istifadə məqsədəuyğundur:

- göstəricilərin (informasiyaların) müqayisəsinə əsaslanan ilkin təhlil, hadisələrin dinamik təhlili, struktur təhlili;
- meydana çıxan kənarlaşmalara təsir göstərən amillərin, bu amillərin hər birinin təsir dərəcəsini müəyyən etməyə imkan verən səbəb – nəticələrin təhlili;
- loqistik proseslərdə həyata keçiriləcək tədbirlərin səmərəliliyini müəyyən etməyə imkan verən idarəetmənin təhlili.

Müqayisə bir iqtisadi metod kimi aşağıdakılara imkan yarada bilər:

- dinamik müqayisəyə, başqa sözlə, hadisələrin dinamikasının tədqiq edilməsinə;
- etalonla müqayisəyə (məsələn, standartlarla, normalarla, planla və s.);
- məkanca müqayisəyə (başqa müəssisələrlə, sənaye sahəsi üzrə orta göstəricilərlə müqayisə və s.).

Müqayisə nəticəsində iki cür kənarlaşma aydınlaşdırıla bilər: mütləq və nisbi.



Mütləq kənarlaşma tədqiq edilən göstəricinin mövcud səviyyəsi ilə, həmin göstəricinin baza səviyyəsi arasındakı fərqlə müəyyən edilir. Mütləq kənarlaşma tədqiq edilən göstəricilərin səviyyələrindəki fərqi müəyyən etməyə imkan versə də, onların dərin qiymətləndirilməsinə (təhlilinə) imkan vermir. Nisbi kənarlaşma daha müfəssəl təhlilə şərait yaradır. Nisbi müqayisə zamanı tədqiq edilən göstərici hər hansı digər göstəricinin dəyişməsi nəticəsində öyrənilir. Məsələn, alınacaq materialların həcmi müəyyən edilərkən, həmin materialların istehsalının (satışın) həcmi nəzərə alınmalıdır. Nisbi kənarlaşmanı hesablamaq üçün aşağıdakılar müəyyən edilməlidir:

- tədqiq edilən göstəricinin dəyişməsinə təsir göstərən baza göstərici;
- baza göstəricisinin dəyişmə tempi;
- baza göstəricisinin dəyişmə tempinə uyğun olaraq tədqiq edilən göstəricinin qiyməti (səviyyəsi);

- tədqiq edilən göstəricinin faktiki qiymətinin (səviyyəsinin) onun baza göstəricisinin dəyişməsinə uyğun korrektə edilmiş qiymətindən kənarlaşması.

Həm mütləq, həm də nisbi kənarlaşma bu kənarlaşmalara təsir edən konkret amillərin təsirinin aşkara çıxarılmasına imkan verən səbəb-nəticələrin təhlili zamanı istifadə edilir. Səbəb-nəticələrin təhlili müxtəlif metodlarla həyata keçirilə bilər. Səbəb-nəticələrin təhlili aşağıdakılara imkan verir:

- tədqiq edilən göstəriciyə təsir edən amillərin müəyyən edilməsinə;
- bu amillərin arasındakı əlaqələrin xarakterinin müəyyən edilməsinə;
- hər bir konkret amilin aşkara çıxarılmış kənarlaşmaya təsir gücünün müəyyən edilməsinə;
- müəyyən edilmiş kənarlaşmaya amillərin birgə təsir sxeminin və kompleks təsirinin müəyyən edilməsinə.

İdarəetmənin təhlili metodu müxtəlif iqtisadi hesablamaların aparılmasını tələb edir. Təhlil edilən tədbirin mürəkkəbliyi dərəcəsindən, onun reallaşdırma müddətindən, xərclərin miqyasından və səmərəliliyindən asılı olaraq iqtisadi səmərəliliyin hesablanması üçün müxtəlif formalardan istifadə edilə bilər.

Qeyd etmək lazımdır ki, loqistik proseslərin iqtisadi təhlil metodları təhlil edilən hadisələrə adekvat olmalıdır. Eyni zamanda, nəzərə almaq lazımdır ki, iqtisadi təhlilin təsiri (səmərəliliyi) tədqiqatçıların ixtisas səviyyəsindən də xeyli asılıdır.

Müəssisənin istehsal fəaliyyətinin fasiləsizliyinin təminatı xeyli dərəcədə təchizat (satınalma) prosesinin təşkilindən asılı olduğundan onun təhlili daima diqqət mərkəzində olmalıdır. Bu zaman əsas diqqət təchizat prosesinin müəssisənin fəaliyyətinin iqtisadi səmərəliliyinə necə təsir etdiyinin müəyyənləşdirilməsinə yönəldilməlidir. Təchizat prosesinin təhlili zamanı aşağıdakı məsələlər aydınlaşdırılmalıdır:

1. Təchizat prosesinin normativ bazası, o cümlədən:

- tətbiq edilən materialların unifikasiyalaşdırılması səviyyəsi;
- texniki sərf normaları müəyyən edilmiş materialların istifadə dairəsi;
- keyfiyyətin idarə edilməsi sisteminin satınalma proseslərinə aid olan hissəsinin tətbiqi;

2. Materialların (əmtələrin) təchizatının təşkili, o cümlədən:

- müxtəlif kriteriyalardan (məsələn, satıcılardan, onların məkanca yerləşməsindən, materialların növündən, satınalmanın şərtlərindən və s.) asılı olaraq təchizatın strukturunun müəyyən edilməsi;

- materialların tələb olunan (planlaşdırılan, müəyyən edilən, razılaşdırılan) fasiləsizliklə, başqa sözlə, intensivliklə, ritmlə, kompleks şəkildə və s. göndərilməsi;

- göndərilən malların alınması və qəbulu (kəmiyyət və keyfiyyətə uyğun), onların haqqının razılaşdırılmış şərtlərə uyğun ödənilməsi;

3. Təchizat xidmətinin işinin təşkili, o cümlədən:

- təchizat xidmətinin təşkilati strukturunun müəyyən edilməsi;

- əmək resurslarından istifadə (əmək məhsuldarlığı);

- müəssisədaxili sənəd dövriyyəsinin və hesabatın formalarının müəyyən edilməsi;

- informasiya və qərarların qəbulu proseslərində istifadə edilən hesablama texnikasının tətbiq dairəsi.

Qeyd edilən məsələlər müxtəlif üsullarla təhlil edilə bilər. İqtisadi təhlil nöqtəyi-nəzərindən bu üsullar bu və ya digər hadisələri xarakterizə edən göstəricilərin müəyyən edilməsinə, onların müəssisənin fəaliyyətinin iqtisadi nəticələrinə təsirinin hesablanmasına (və ya təsir edilməsinə) şamil edilə bilər. Təbiidir ki, hadisələrin və maraq doğuran göstəricilərin dinamikasının öyrənilməsi mühüm əhəmiyyət kəsb edir.

Müəssisənin istehsal- təsərrüfat fəaliyyətinin davamı, onun maliyyə vəziyyəti istehsal olunan malların (əmtəələrin) satışından bilavasitə asılı olduğundan distribusiyaya prosesinin təhlili də daim diqqət mərkəzində olmalıdır. Təhlil zamanı ilk növbədə aşağıdakılar tədqiq edilməlidir:

- satışın həcmi və strukturu;
- distribusiyanın formaları və kanalları;
- ehtiyatların səviyyəsi və onların alıcıların tələbatını ödəmək qabiliyyəti;
- alıcılara nəqliyyat xidmətinin (mal göndərilən zaman) vəziyyəti (imkanları).

Loqistik nöqtəyi-nəzərindən təhlil dairəsi həmişə material axının distribusiyaya kanallarının konkret halqalarında ehtiyatların miqdarının, eləcə də distribusiyaya proseslərinə xərclərin miqdarının təhlili ilə məhdudlaşır. Eyni zamanda, satış prosesinin kompleks təhlili müəssisənin marketing strategiyasının bütövlükdə qiymətləndirilməsi zamanı həyata keçirilməlidir, çünki bu strategiya çərçivəsində loqistika prosesləri köməkçi komponentlərdən birini təşkil edir [1].

## **Ədəbiyyat**

1. T.İ.İmanov. Logistikanın əsasları. I hissə. Bakı, 2005

UOT 334.021:35

### **Mingəçevir bələdiyyəsinin maliyyə sərbəstliyinin qiymətləndirilməsi**

*Məmmədli Vüqar Əhməd oğlu*  
*Mingəçevir Dövlət Universiteti*  
*Azərbaycan Dövlət Aqrar Universitetinin dissertantı*

1948-ci ildə yaradılmış Mingəçevir şəhəri, 1954-cü ildə respublika tabeli şəhər statusu almışdır. 12 Dekabr 1999-cu ildə yaradılmış Mingəçevir bələdiyyəsi bütün şəhər ərazisini əhatə edir. Mingəçevir bələdiyyəsi qanuna uyğun olaraq öz iclaslarında müvəqqəti və daimi komissiyalar formalaşdırmaqla işlərini yerinə yetirir. Şəhər ərazisində 96 məhəllə komitəsi vasitəsilə məhəllənin problemləri müəyyənləşdirilir.

Azərbaycanın dövlət quruculuğunda bələdiyyələrin yaradılması yeni mərhələ olmuşdur. Mükəmməl vətəndaş cəmiyyətinin mühüm əlaməti qüvvətli yerli özünüidarəetmənin formalaşmasıdır. Dünya təcrübəsinə əsasən demokratik cəmiyyət quruculuğunun yolu qüvvətli yerli özünüidarəetmənin yaradılmasından başlayır. Regional sosial-iqtisadi inkişaf proqramlarının həyata keçirilməsində yerli özünüidarə orqanlarına ayrıca vəzifə və məsuliyyət müəyyənləşdirilib. Bələdiyyələrə həvalə edilən vəzifələri yerinə yetirmək üçün onların sabit maliyyə resursları olmalıdır. Yerli əhəmiyyətli sosial-iqtisadi məsələləri həll etmək üçün pul vəsaiti fondlarının formalaşmasını, bölgüsünü və istifadəsini əks etdirən münasibətlər bələdiyyə maliyyəsinə təşkil edir [1]. Respublikamızda bələdiyyələrin maliyyə münasibətləri Azərbaycan Respublikasının Konstitusiyası, “Bələdiyyələrin maliyyəsi haqqında”, “Bələdiyyələrin statusu haqqında”, “Yerli vergilər və ödənişlər haqqında”, “Dövlət büdcəsi haqqında” Azərbaycan Respublikasının qanunları ilə tənzimlənir. Bələdiyyə mülkiyyəti, yerli özünüidarənin yerli büdcəsi və digər maliyyə resursları: dövlət mülkiyyətində olub yerli özünüidarə orqanlarının istifadəsinə verilən əmlak, əhalinin tələbatlarının ödənilməsinə xidmət edən qanunda nəzərdə tutulan digər mülkiyyət bələdiyyə maliyyəsinin əsaslarını təşkil edir. Yəni istənilən yerli özünüidarəetmə öz funksiyalarını həyata keçirtmək üçün iqtisadi bazası olmalıdır, həmin baza maliyyə ehtiyatlarından və əmlaklardan (bələdiyyə mülkiyyətində, həmçinin dövlət mülkiyyətində olan ancaq yerli özünüidarəetməyə verilən) ibarətdir. Yerli özünüidarəetmənin maliyyə ehtiyatları ölkə iqtisadiyyatının maliyyə resurslarına aiddir.

Bələdiyyə maliyyəsi geniş anlayışdır və buraya bələdiyyələrin bütün iqtisadi resursları və fəaliyyəti daxildir. Odur ki, bələdiyyələrin maliyyə sərbəstliyini və maliyyə vəziyyətini qiymətləndirmək məqsədilə yerli büdcələrin gəlirlərinin tərkibini və strukturunu tədqiq etmək daim tədqiqatçıların diqqət mərkəzində saxlanılır.

Yerli özünüidarəetmənin resurslarını 3 əsas kateqoriya üzrə təsnifləşdirmək olar:

1. Yerli özünüidarəetmənin xüsusi gəlirləri.

2. Mərkəzi büdcələrdən transfer edilən dotasiya və subsidiyalar. Ümumi məqsədlə verilən dotasiya ilə məqsədli subsidiyalar fərqlənir.

3. Cəlb edilmiş resurslar- məsələn, bələdiyyə istiqrazları, bank kreditləri.

Təsərrüfat subyektlərində maliyyə vəziyyətini qiymətləndirmək üçün bir necə qrup göstəricilərdən istifadə olunur. Məsələn, vergi ödəmək qabiliyyəti və likvidlik göstəriciləri, rentabellik, kapital qoyuluşu, maliyyə sərbəstliyi, əmlak kompleksinin qiyməti. Ölkənin müasir idarəetməsinin əsas məsələlərindən biri yerli özünüidarəetmənin maliyyə sərbəstliyinin təmin edilməsidir. Yerli özünüidarəetmənin gücləndirilməsi və onların maliyyə bazasının inkişafı günün tələbidir. Dünya təcrübəsində vergi və büdcə səlahiyyətlərinin bölgüsü, büdcələrarası əlaqə metodları fərqlidir. Beləki, maliyyə vəsaitlərinin bölgüsü bələdiyyələrə həvalə edilmiş işin həcmindən asılı olaraq müəyyənləşir. Bəzi ölkələrdə dövlət vergilərindən bələdiyyələrə pay ayrılır və ya kifayət qədər subsidiya verilir. Tezisin məqsədinə uyğun olaraq bizi bələdiyyələrin maliyyə davamlığı yəni maliyyə sərbəstliyi göstəriciləri (xüsusi gəlirlər hesabına yerli xərclərin ödənməsi səviyyəsi) maraqlandırır. Bələdiyyələrin maliyyə sərbəstliyi öz gücləri ilə, kənar təsir olmadan, özlərini maliyyə resursları ilə təmin etmələridir. Dünya təcrübəsində o cümlədən rus tədqiqatçıları E. Xmelevskayanın və U. Nikitkovanın elmi işlərində bələdiyyələrin maliyyə vəziyyətini qiymətləndirmək üçün aşağıdakı əmsallardan istifadə olunur [8,; 9]:

$$\Theta_{g\acute{e}} = G_n / G_x, \quad (1)$$

Burada,  $\Theta_{g\acute{e}}$  - gəlirlərin əlaqəsi əmsalı,  $G_n$  - nizamlanan gəlirlər,  $G_x$  - xüsusi gəlirlərdir.

$$\Theta_{ms} = G_x / G_{\acute{u}}, \quad (2)$$

Burada,  $\Theta_{ms}$  - maliyyə sərbəstliyi əmsalı,  $G_{\acute{u}}$  - ümumi gəlirlərdir.

$$\Theta_{bt} = X/S, \quad (3)$$

Burada,  $\Theta_{bt}$  - büdcə təminatlığı əmsalı,  $X$ - xərclər,  $S$ - bələdiyyə əhalisinin sayıdır.

$$\Theta_{bn} = G_{\acute{u}} / S, \quad (4)$$

Burada,  $\Theta_{bn}$  - büdcə nəticəliliyi əmsalıdır.

$$\Theta_t = G_x / X, \quad (5)$$

Burada,  $\Theta_t$  - minimal xərclərin xüsusi gəlirlərlə təmin olunma əmsalıdır.

Cədvəl 1-də respublika tabeli şəhər olan Mingəçevir bələdiyyəsinin son altı illik statistik göstəriciləri (manatla) və maliyyə sərbəstliyi əmsalı əks olunmuşdur:

Cədvəl 1.

**Mingəçevir bələdiyyəsinin son altı illik statistik göstəriciləri (manatla)  
və maliyyə sərbəstliyi əmsalı**

Sıra №-si	Göstəricilər	2013	2014	2015	2016	2017	2018
1	Xüsusi gəlirlər: o cümlədən -vergili gəlirlər -qeyri-vergili gəlirlər	177970 40710 137260	316236 60284 255952	193467 68008 125459	245853 71800 174053	259502 61620 197882	244273 62292 181981
2	Nizamlanan gəlirlər	180000	140000	155000	170000	170000	170000
3	Cəmi gəlirlər	357970	456236	348467	415853	429502	414273
4	Maliyyə sərbəstliyi əmsalı; $\Theta_{ms}$	0.49	0.69	0.56	0.59	0.60	0.59

*Mənbə: Mingəçevir bələdiyyəsinin məlumatları əsasında hazırlanmışdır.*

Cədvəl məlumatından görünür ki, Mingəçevir bələdiyyəsinin maliyyə sərbəstliyi əmsalı 0.49-dan 0.59-a yüksəlmişdir. Bu da xüsusi gəlirlərin 2018-ci ildə 2013-cü illə müqayisədə 37.2 % artması ilə əlaqədardır. Mingəçevir bələdiyyəsində yerli vergi və ödənişlərin (xüsusi gəlirlərin) hesablanmasına nəzarət bələdiyyənin vergi xidməti orqanı tərəfindən icra edilir. Yerli vergi və ödənişlərin ödəmə və yığım qaydaları, vergi nəzarətinin forma və metodları, məsuliyyət tədbirləri "Bələdiyyələrin vergi xidməti haqqında" Əsasnamə ilə müəyyən edilir. Son illərdə bələdiyyədə vergitutma sahəsində ciddi işlər görülmüşdür.

Maliyyə sərbəstliyi bələdiyyələrin maliyyə ehtiyatları ilə müəyyən edilir. Bələdiyyələrin maliyyə ehtiyatları anlayışını tədqiq edən iqtisadçıların işini öyrəndikdə belə nəticəyə gəlmək olar ki, maliyyə ehtiyatlarının tərkibinin müəyyən edilməsində vahid fikir yoxdur. Dünya təcrübəsində

bələdiyyələrin maliyyə ehtiyatlarının müəyyən edilməsində iki mövqe var. Birinci inzibati idarəetmənin ənənəvi sxeminə əsaslanmaqla yerli özünüidarəetmənin nəzarət etdiyi pul vəsaitləri bələdiyyələrin maliyyə ehtiyatlarına aid edilir. Bura yerli büdcə vəsaitləri, yerli büdcədən kənar fondlar və bələdiyyələrin sərəncamında olan pul vəsaitləri aiddir. Bu əsaslanmada əsas kriteriya birbaşa idarəetmədir. Digər əsaslanmaya görə əsas kriteriya kimi ərazinin maliyyə təminatı götürülür. Bura ərazi əhalisinin maliyyə təminatı, ərazidə olan təsərrüfat subyektlərinin maliyyə ehtiyatları da aiddir. Bu geniş anlamdır. Bura bələdiyyə ərazisində olan hüquqi şəxslərin maliyyə resurslarını (mülkiyyətindən asılı olmayaraq), əhalinin əmanətləri, qeyri-kommersiya təşkilatlarının vəsaitləri aiddir. Şübhəsiz ki, yerli özünüidarəetmə orqanları həmin maliyyə ehtiyatlarını idarə edə bilməzlər. Ancaq yerli büdcənin gəlirləri bu vəsaitlərin həcmindən asılıdır. Həmçinin bir çox sosial məsələlərin həlli bu vəsaitlərdən asılıdır.

Rus iqtisadçıları Q.M.Kolpakova, N.V. Postovoy yerli büdcə və büdcədən kənar fondlardan başqa bələdiyyə qiymətli kağızlarında maliyyə ehtiyatlarına aid edirlər [2;6]. Dünya təcrübəsinə əsasən təsərrüfat hesablı və əmlakın birbaşa idarə edilməsi ilə məşğul olan bələdiyyə müəssisələri yerli özünüidarəetmənin maliyyə ehtiyatları ilə qarşılıqlı bağlı və asılıdır. Çünki belə müəssisələrin sərbəst mənfəəti bələdiyyəyə məxsus olduğu kimi, zərərli bələdiyyələr tərəfindən ödənilir. Bütün hallarda maliyyə resursları pul vəsaitləri fondlarında cəmlənilir. Büdcəyə daxil olan maliyyə ehtiyatlarının azlığı müxtəlif məsələlərin həlli üçün əhali və müəssisələrdən maliyyə vəsaitlərinin cəlb edilməsini tələb edir. Cəlb edilmiş vəsaitləri və büdcə vəsaitlərini birləşdirmək üçün (sosial infrastrukturun həyata keçirilməsi məqsədilə) büdcədən kənar fondlar yaradılır. Buna qanun icazə verir. Bələdiyyələrin büdcədən kənar fondları hüquqi və fiziki şəxslərin könüllü ödənişləri və yerli qaydaların pozulmasına görə ödənilən cərimələr hesabına yaradılır. Belə fondlar kollegial orqanlar tərəfindən idarə oluna bilər. Kollegial orqanlarda yerli orqanlar, maraqlı təşkilat və müəssisələrin nümayəndələri iştirak edə bilər. Büdcədən kənar fondların vəsaitləri sosial-məişət və kommunal təyinatlı tikintilərin aparılmasına, həmçinin ümumi təyinatlı binaların saxlanmasına yönəldilə bilər.

### Ədəbiyyat

1. "Maliyyə", Dərs vəsaiti. Bakı 2011. M.Həsəni, D.Bağirov. səh-16.
2. Колпакова Г.М. «Финансы, денежное обращение, кредит». М: финансы и статистика, 2001. Ст-236.
3. Хмелевская Елена Вячеславовна- «Формирование и использование финансовых ресурсов муниципальных образований». Диссертация на соискание ученой степени кандидата экономических наук. 2007. s130.
4. Никиткова Ульяна Олеговна- «Налоговый фактор развития финансовой самостоятельности муниципальных образований». Диссертация на соискание ученой степени кандидата экономических наук. 2012. s24.
5. "Bələdiyyələrin vergi xidməti orqanı haqqında" Əsasnamənin təsdiq edilməsi barədə Azərbaycan Respublikasının 17 iyun 2003-cü il tarixli, 478-İQ sayılı Qanunu.
6. Постовой Н.В. «Муниципальное право России». М: Юриспруденция, 2000. ст.112

UOT 338.43.02

### Modernləşdirmə kənd təsərrüfatının iqtisadi inkişafının əsası kimi

*Məmmədli Yeganə Zakir qızı  
Mingəçevir Dövlət Universiteti  
Azərbaycan Dövlət Aqrar Universitetinin doktorantı*

Hər bir ölkədə kənd təsərrüfatının modernləşdirilməsi iqtisadi resurslarla təminat, təbii, iqtisadi və sosial şərait nəzərə alınmaqla həyata keçirilir. İqtisadi inkişaf baxımından məqsədə çatmağın əsas vəzifələrindən biri olan kənd təsərrüfatının modernləşdirilməsi elmin, texnoloji yeniliklərin və informasiya texnologiyalarının istehsalata tətbiqini, bu proseslərin aqrar sferada dərinləşməsinin təşviqini özündə ehtiva edir. Beynəlxalq təcrübədə kənd təsərrüfatının modernləşdirilməsini təşviq edən tədbirlər təbii resurslardan səmərəli istifadə əsasında dayanıqlı inkişafa nail olmaqla yanaşı ətraf mühitin qorunmasına yönəldilir [3]. Ümumiyyətlə, kənd

təsərrüfatı istehsalının sürətli inkişafı ənənəvi kənd təsərrüfatı sisteminin modernləşdirilməsindən və rəqabətli kənd təsərrüfatının formalaşdırılmasından keçir. Deməli, istehsalın modernləşdirilməsi ölkənin əsas kənd təsərrüfatı məhsulları ilə özünütəminatmə problemini həll etməklə istehsalçıların daxili və xarici bazarlarda mövqelərini gücləndirməyin və kənd təsərrüfatı istehsalçıları arasında rəqabət üstünlüklərinin formalaşdırılmasının əsas yoludur.

Araşdırmalar göstərir ki, rəqabətqabiliyyətlilik probleminin həlli, habelə ölkənin ərzaq təhlükəsizliyinin təmin edilməsi aqrar sferanın zəruri innovativ yönümlü texniki və texnoloji bazasının yaradılmasını tələb edir [1]. Kənd təsərrüfatının innovativ inkişafının əsasını təşkil edən texniki və texnoloji baza məhsul istehsalının həcmi və keyfiyyət xüsusiyyətlərini müəyyənləşdirən iqtisadi-sosial yönümlü istehsal sistemidir. Eyni zamanda, kənd təsərrüfatının texniki baxımdan strukturunun modernləşdirilməsinə təkcə texniki bazanın yenilənməsi deyil, həm də resurslara qənaət edən innovativ texnologiyaların istehsalata tətbiqi də aid edilir. Bununla yanaşı, istehsalın modernləşdirilməsi həm xarici, həm də obyektiv amillər tərəfindən məhdudlaşdırılır, bunlardan ən əhəmiyyətli daxili və xarici bazarlarda maliyyə mənbələrinə çıxışın məhdud olmasıdır.

Araşdırmalara əsaslanaraq qeyd etmək olar ki, ölkənin inkişafının mövcud iqtisadi modelinin çatışmazlıqlarına səbəb olan amillər arasında istehsal prosesində elmin nəticələrinin tətbiqinin kifayət səviyyədə olmaması xüsusi yer tutur. Belə ki, inkişaf etmiş ölkələrdə elmin nəticələrinin tətbiqi hesabına yaradılan dəyərlər 50%-ə çatır. Respublikamızın kənd təsərrüfatında elmi inkişafın 3-4%-i tətbiq olunur. Göründüyü kimi, kənd təsərrüfatı istehsalçıları ilə elmi strukturlar arasında qarşılıqlı əlaqə kifayət qədər effektiv deyil və bu amil toxum sortlarının və damazlıq mal-qaranın tədarükünün xaricdən asılılığının artmasına səbəb olur. Aqrortexnoloji tədbirlər kompleksini vaxtında və minimum itki ilə həyata keçirmək üçün kənd təsərrüfatı məhsulları istehsalçıları lazımı miqdarda müasir texniki xüsusiyyətlərə malik kənd təsərrüfatı maşın və avadanlıqları ilə təmin etmək də modernləşdirmə siyasətinin prioritetlərindən hesab edilir. Təhlil göstərir ki, son 5 ildə respublikamızda kənd təsərrüfatının texnika ilə təminatı ilə bağlı müəyyən müsbət dəyişikliklər baş vermişdir. Belə ki, 2014-2017-ci illərdə hər 1000 ha əkinə düşən traktorların sayında azalma müşahidə edilsə də 2014-cü illə müqayisədə 2018-ci ildə 39,8% artım qeydə alınmışdır. Bir traktora düşən əkin göstəricisi üzrə də müsbət dəyişikliyi görmək mümkündür, belə ki, 2014-cü illə müqayisədə 2018-ci ildə 28,6% azalma müşahidə olunmuşdur (şəkil 1).

Məlumdur ki, kənd təsərrüfatının texniki bazasının yenilənmə dərəcəsi dövlət tərəfindən kənd təsərrüfatına dəstək tədbirləri ilə birbaşa bağlıdır. Bunu şərtləndirən başlıca amillərdən biri isə müəyyən fəaliyyət sahələrinin bir-biri ilə çoxsaxəli asılılığa malik olmasıdır [2]. Bu onu göstərir ki, kənd təsərrüfatının inkişafının texniki və texnoloji komponentinin yenilənməsi modernləşmə prosesinin yalnız bir hissəsidir. Odur ki, istehsal texnologiyası və texniki avadanlıqların dəyişdirilməsi iqtisadi modernləşmədə daxili resurslar hesabına bütövlükdə aqrar sferanın rəqabət qabiliyyətinin artırılmasına yönəldilir.

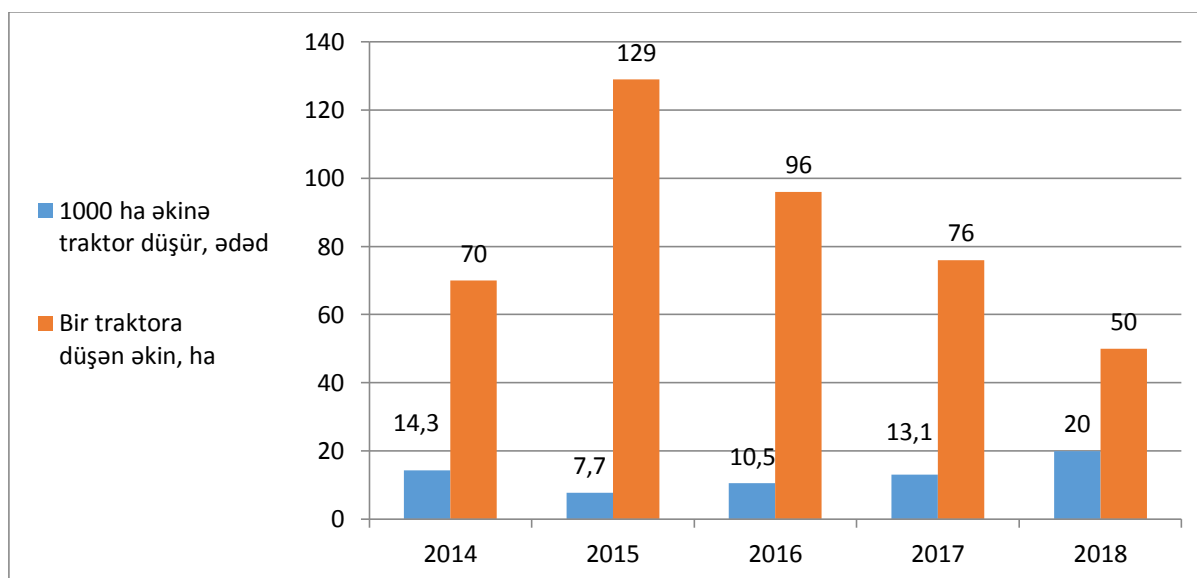

Şəkil 1. Kənd təsərrüfatının texnika ilə təminatı, ədədlə [4]

Qeyd edilənləri ümumiləşdirərək modernləşdirmənin mühüm tərkib hissəsi olan yeniliklərin istehsalata tətbiqi səviyyəsinin yüksəldilməsinin və keyfiyyət dəyişikliklərinin prioritetləri sırasında aşağıdakıları məqsəduyğun hesab etmək olar:

- resurslardan daha səmərəli istifadəni təmin edən və resurslardan istifadəyə qənaət edən texnologiyaların istifadə imkanlarının formalaşdırılması;
- elmin nəticələrinin istehsalata tətbiqinin genişləndirilməsi məqsədilə istehsal və elmi strukturlar arasında səmərəli inteqrasiyanın qurulması;
- innovasiya tətbiqində regional xüsusiyyətlərin nəzərə alınması şərtlə təşviq tədbirlərinin müəyyənəşdirilməsi;
- innovasiya tətbiqini həyata keçirən müəssisələrin stimullaşdırılması tədbirlərinin həyata keçirilməsi.

### **Ədəbiyyat**

1. Асаул А. Н., Карпов Б. М., Перевязкин В. Б., Старовойтов М. К. Модернизация экономики на основе технологических инноваций. - СПб: АНО ИПЭВ, 2008. - 606 с.
2. Инноватизация сельского хозяйства. Теоретические основы и практический опыт. Экономический потенциал и перспективы России и стран СНГ. Монография. – Краснодар. «Премьер», 2012. – 214 с.
3. Панин А.В. Экономический рост в сельском хозяйстве на основе модернизации производства: монография. - М.: Проспект, 2016. 239 с.
4. www.stst.gov.az

UOT 338.43

### **Aqrar sahənin innovasiyalı inkişafının elmi tədqiqatlarla əlaqələndirilməsinin zəruriliyi**

*Rəhimova Mələhət Firqət qızı  
Mingəçevir Dövlət Universiteti  
Azərbaycan Dövlət Aqrar Universitetinin doktorantı*

Innovasiya, bazara təqdim olunan yeni və ya təkmilləşdirilmiş məhsul şəklində təcəssüm etdirilən innovasiya fəaliyyətinin son nəticəsini xarakterizə edir. Müasir şəraitdə, innovasiya istehsalın səmərəliliyinin və məhsulun keyfiyyətinin ən vacib şərti olmaqla innovativ proseslərin xüsusiyyətlərini müəyyənəşdirir, iqtisadi artımın dinamikasına əhəmiyyətli dərəcədə təsir göstərir. Bu baxımdan aqrar sferanın inkişafı baxımından yeniliklərin tətbiqi və istehsalın modernləşdirilməsinin təşviqi ölkənin iqtisadi siyasətinin prioritetlərindən olmaqla əsasən aşağıdakı istiqamətləri özündə əks etdirir: kənd təsərrüfatını modernləşdirmək, yeniliklərin yaradılması və iqtisadiyyatda tətbiqi üçün effektiv sistem yaratmaq vəzifələrinin müəyyənəşdirilməsi, aqrar təsərrüfatçılıq subyektlərinin innovativ və texnoloji inkişaf proqramlarının hazırlanması, innovasiya proseslərinin idarə edilməsi sisteminin yaradılması.

Kənd təsərrüfatının texnoloji cəhətdən modernləşdirilməsini təşviq edən sistemin inkişafı yeni texnologiyaların yaradılması, tətbiqi və yayılmasını özündə ehtiva edir. Bu isə öz növbəsində ölkənin elmi potensialının qeyd edilən istiqamətə yönəldilməsini, elmi-tədqiqatların bazarın tələblərinə istiqamətləndirilməsini, elmi və texnoloji tədqiqat işlərinin maliyyələşdirilməsini, innovativ və tədqiqat infrastrukturunun formalaşdırılmasını ən aktual məsələlər kimi önə çəkir.

Aqrar sferada innovasiyalı inkişafın ən vacib şərtlərindən biri yeni texnologiyaların və qabaqcıl idarəetmə metodlarının tətbiq olunmasını təmin etməyə yönəlmiş yeniliklərin geniş yayılması üçün yüksək mütəşəkkil sistemlərin və səmərəli mexanizmlərin formalaşdırılmasıdır. Bu məqsədlə kənd təsərrüfatının yüksək innovativ inkişaf institutlarının - elmi və kənd təsərrüfatı parklarının, innovasiya mərkəzlərinin, tədris və təcrübə təsərrüfatları və s. yaradılması və inkişaf etdirilməsi vəzifəsi innovativ fəaliyyətin inkişafında ən mühüm istiqamət kimi özünü göstərir. Aqrar sferada fəaliyyət göstərən çoxsaylı kənd təsərrüfatı müəssisələri arasında innovativ yeniliklərin yayılması və bu məqsədlə müvafiq tədbirlərin hazırlanması innovativ inkişafın

prioritetini təşkil edir. Qeyd edilənlərə əsaslanaraq demək olar ki, kənd təsərrüfatının dayanıqlı innovasiyalı inkişafına aşağıdakı amillər müsbət təsir göstərə bilər:

- yeniliklərin kütləvi və geniş şəkildə yayılması - məlumatlandırma, yeniliklərin praktik tətbiqinin nümayiş etdirilməsi, məsləhət və təlimlərin həyata keçirilməsi;

- kənd təsərrüfatı məhsulları istehsalçılarına hüquqi, texnoloji və iqtisadi dəstəyin göstərilməsi;

- yenilik yaradan mənbələrdən zəruri məlumat əldə etməklə ən yaxşı təcrübələrin tətbiqini həyata keçirmək məqsədilə elm və təhsil təşkilatları ilə qarşılıqlı əlaqələrin səmərəliliyinin artırılması;

- yeniliklərin təcrübədə yoxlanılması üçün eksperimental və nümayiş tədbirlərinin aparılması, onlardan istifadə üçün optimal variantların seçilməsi və istehsal proseslərinin xüsusi şərtlərinə uyğunlaşdırılması;

- ən mürəkkəb istehsal problemlərinin standart həlli yollarının hazırlanması, müvafiq qaydaların və standartların istifadəsinə əsaslanan elmi və məsləhət prosedurlarının standartlaşdırılması səylərinin birləşdirilməsi və s.

Beynəlxalq təcrübə göstərir ki, innovativ, tədqiqat və elmi infrastrukturun inkişafı kənd təsərrüfatı sahələrində texnoloji və innovativ komponentlərin imkanlarının genişləndirilməsi ilə sıx bağlıdır. Bu məqsədə çatmaq üçün universitetlərin, tədqiqat və təcrübə təşkilatların inkişafına və qarşılıqlı əlaqələrinin möhkəmləndirilməsinə dəstək verilməsi ən vacib məsələlərdən hesab olunur. O cümlədən istehsal və elm arasındakı qarşılıqlı mübadilə prinsiplərinin həyata keçirilməsində, innovativ tədqiqat sahələrinin və subyektlərinin fəaliyyətinin daha da yaxşılaşdırılmasında məsləhət xidmətləri sistemlərinin rolu böyükdür [3].

Mütərəqqi bir yenilik hesab edilən innovasiya həmçinin, təsərrüfatçılıq fəaliyyəti sahəsində son nəticələrin yaxşılaşdırılmasına yönəldilmiş elmi tədqiqatların nəticələrini təmsil edir. Innovasiya, ehtiyacları daha yaxşı ödəmək üçün yeni bir vasitə yaratmaq, yaymaq və istifadə etməklə inteqrasiya olunmuş bir proses olaraq daha yüksək keyfiyyətli məhsullara, proseslərə, xidmətlərə ictimai tələbatın ödənilməsi səviyyəsinin yüksəldilməsinə yönəldilir.

Müasir dünyada kənd təsərrüfatı sistemi bilik tələb edən istehsalın artırılması istiqamətində irəliləyir. Bu, xüsusən iqtisadi cəhətdən inkişaf etmiş ölkələrin təmsalında aydın görünür. Belə yanaşma həmin dövlətlərə daxili bazarda tələb və təklifin tarazlığını qorumağa, aparıcı dünya bazarlarına asanlıqla daxil olmağa, milli istehsalçıların rəqabət imkanlarını artırmağa imkan verir.

Araşdırmalar göstərir ki, elmi əsasla söykənən innovativ inkişaf, ilk növbədə yeniliklərin yaranmasını və həyata keçirilməsini təmin edən konstruktiv yaradıcı fəaliyyətdir. Deməli, innovativ inkişaf elmlə və elmi tədqiqatlarla bilavasitə əlaqəlidir. Beynəlxalq təcrübədə elmi tədqiqatlar nəticəsində yaranan innovativ məhsul, aşağıdakı tələblərə cavab verməlidir:

- əqli mülkiyyət hesabına yaradılmalıdır;

- tələb olunan elmi və texniki səviyyəyə uyğun olmalıdır;

- digər və ya oxşar məhsullarla müqayisədə daha yüksək elmi və iqtisadi göstəricilərə sahib olmalıdır;

- rəqabət qabiliyyətli olmalıdır və s.

Son illər respublikamızda kənd təsərrüfatı elminin innovativ fəaliyyətdə rolunun artırılması istiqamətində müəyyən tədbirlər həyata keçirilsə də mövcud innovativ potensialdan hələ də lazımı səviyyədə istifadə olunmadığını qeyd etmək olar. Nəticədə, bir çox elmi və texnoloji ideya və yeniliklər innovativ məhsula çevrilmir və ya istehsalatda tətbiqini tapmır, innovativ yönümlü elmi-tədqiqatların nəticələri aqrar sfera tərəfindən tələb edilmir. Ona görə də effektiv innovativ inkişafın formalaşmasında yeniliyə tələbatın öyrənilməsi, bu istiqamətdə marketing tədqiqatlarının aparılması ən vacib məsələlərdən biri kimi özünü göstərir. Qeyd etmək lazımdır ki, müasir şəraitdə marketing xidməti elmi-tədqiqat və innovativ inkişaf üçün sifarişlərin formalaşmasında ayrılmaz bir elementə çevrilməyib, təcrübəvi yönümlü elmi-tədqiqat istiqamətləri müəyyənləşdirilərkən kifayət səviyyədə dərin iqtisadi təhlillər aparılmır, fəaliyyət və risk göstəriciləri lazımı səviyyədə qiymətləndirilmir, nəticələrin istehsalatda tanınması işlərinə yetərinə diqqət yetirilmir və s.

Göstərilənlərə əsaslanaraq demək olar ki, müasir şəraitdə innovativ fəaliyyətin yaxşılaşdırılmasına müsbət təsir edə bilən informasiya və məsləhət xidmətlərinin rolu xeyli artmışdır [2]. Bu, olduqca vacib məsələdir, çünki kənd təsərrüfatı istehsalçılarının elmi nailiyyətlərə həssaslığının hazırda aşağı səviyyədə olması innovasiyalarla bağlı geniş təşviq tədbirlərinin həyata keçirilməsini tələb edir. Beynəlxalq təcrübə sübut edir ki, məhz belə tədbirlər innovativ-elmi

məhsulların bazarda uğurla reallaşdırılmasının başlıca vasitələrindəndir. Elmi məhsul (elmi nəticə) – elmi və elmi-texniki fəaliyyətin tətbiqi üçün nəzərdə tutulan, konkret informasiya daşıyıcısında əks olunan, maddi və ictimai dəyərə malik nəticə (yeni biliklər, texniki həllər, işləmələr və digər) kimi xüsusi əhəmiyyət kəsb edir [1].

Beləliklə, bütövlükdə aqrar sferada elmi innovasiyaların tətbiqini aşağıdakı istiqamətlərlə əlaqələndirmək olar:

- elmi-texniki tərəqqinin səmərəli şəkildə idarə olunması, dövlət və sahibkarlıq subyektləri arasında sıx qarşılıqlı əlaqənin yaradılması;
- kənd təsərrüfatı elminin təcrübəvi istiqamətlərinin genişləndirilməsi;
- innovasiya tətbiqinə tələbatın və təklifin öyrənilməsi məqsədilə innovasiya məhsulları bazarının marketing tədqiqinin aparılması;
- innovasiya fəallığının və elmi tədqiqatların nəticələrinin kommersiyalaşdırılması sisteminin formalaşdırılması, bu işin davamlı olaraq təkmilləşdirilməsi və s.

### **Ədəbiyyat**

1. “Elm haqqında” Azərbaycan Respublikasının Qanunu. 14 iyun 2016-cı il.
2. Андреев О.П. Информационно-консультационное обеспечение инновационной сферы АПК. ФГОУ РАКО АПК. М., 2004. - 172 с.
3. Козлова Е.Ю. Инновационная деятельность в сельском консультировании. РГАУ-МСХА. М., 2008. - 292 с.

UOT 338.48

### **Turizm sektorunun inkişafında informasiya texnologiyalarının tətbiqinin rolu**

*Qocayeva Aysel Möhrəddin qızı  
Mingəçevir Dövlət Universiteti  
Bakı Dövlət Universitetinin dissertantı*

Ölkəmizdə neft asılılığının qarşısını almaq məqsədi ilə yaradılan qeyri neft sektorlu sahələrin içərisində turizm sektoru özünəməxsus və mühüm yer tutur. Belə ki, turizm sektoru qeyri neft sektorları arasında sürətlə inkişaf edən və ölkə büdcəsinə daha çox gəlir gətirən sahəyə çevrilmişdir. Son illər Azərbaycanın dünyada keçirilən nüfuzlu beynəlxalq tədbirlərə və yarışlara ev sahibliyi etməsi, forum və simpoziumlarda iştirakı onun beynəlxalq aləmdə tanınmasında, region və qitə ölkələri arasında seçilməsində önəmli rol oynamışdır. Bütün bunlar da son nəticədə ölkəyə turist axınının artmasına və regionların iqtisadi inkişafının güclənməsinə gətirib çıxardır.

Müasir zamanda dünyada turizm sektorunun əhəmiyyətli yerə gəlib çıxmasında təbii ki, texniki vasitələrin sürətlə inkişaf etməsi və onların bu sahədə tətbiqinin də önəmli rolu vardır. Bu nöqteyi nəzərdən turizm sektorunun inkişafında və beynəlxalq turizmin təşkil olunmasında ən son səviyyəli informasiya texnologiyalarının tətbiqinin öyrənilməsi və rolunun müəyyən edilməsi mühüm məsələlərdən biridir. Beynəlxalq turizmin inkişafında informasiya texnologiyalarının rolu əsasən turizm xidmətlərinin daşınılmaz olmasıdır. Buna görə də turizm xidmətlərinin təşkil olunması üçün informasiya-reklam tədbirlərinin geniş aparılması vacibdir. Turizm informasiya tələb edən bir fəaliyyətdir. İnformasiya toplanması, işlənməsi, tətbiqi və ötürülməsi turizm sənayesində olduğu kimi gündəlik fəaliyyət üçün vacib olacağı bir neçə başqa sahə var. Turizmdəki xidmət satış nöqtəsində istehlakçı və ya sənaye malları kimi nümayiş oluna və qiymətləndirilə bilməz. Ümumiyyətlə əvvəlcədən satın alınır və istehlak yerindən uzaqdır. Beləliklə, bazarda turizm demək olar ki, bütün şəkillər, təsvirlər, rabitə vasitələri və məlumat ötürmə vasitələrindən asılıdır.

Dünya miqyasında kompüter şəbəkəsi İnternet o qədər sürətlə inkişaf edir ki, hər il abunəçilərinin sayı və informasiya mənbələrinin miqdarı demək olar ki, iki dəfə artır. Sosial-mədəni xidmət və turizm bu yüksəlişdən kənarda qalmır. Sosial-mədəni xidmət və turizm sahəsində informasiya texnologiyalarının inkişafı sosial-mədəni xidmət və turizm sahəsində mütəxəssis



hazırladıqda zəruridir. Müasir kompüter texnologiyalarının biliyi və onlardan istifadə üçün davamlı bacarıqların olması yüksək ixtisaslı bir mütəxəssisin ayrılmaz əlamətidir. Bu baxımdan, hazırda turizmdə mövcud informasiya sistemlərinin təhlili, informasiya texnologiyalarının tətbiqinin əsas sahələrinin öyrənilməsi və turizm sistemlərinin istifadəsi ilə bağlı turizm menecmenti üçün tövsiyələrin hazırlanması xüsusilə aktual görünür. Bu işin obyektivi İnternet texnologiyası və onların fəaliyyət xüsusiyyətləri. Tədqiqatın mövzusu müasir turizm şirkətlərində İnternet resurslarının işləməsidir.

Hazırda turizm sektoru Azərbaycanda dinamik inkişaf etməkdədir. Ölkəmiz artıq dünya turistləri üçün cəlbedici bir məkana çevrilmişdir. "Azərbaycan Respublikasında ixtisaslaşmış turizm sənayesinin inkişafına dair Strateji Yol Xəritəsi"ndə qeyd olunur ki, mövcud imkan və potensialdan səmərəli istifadə etməklə Azərbaycan 2025-ci ilədək həm regionda, həm də digər dünya ölkələri arasında cəlbedici turizm məkanlarından birinə çevriləcəkdir. 2025-ci ildən sonrakı dövr üzrə perspektiv isə Azərbaycanı dünyada turistlərinin ən çox üstünlük verdikləri 20 turizm məkanından birinə çevirmək, mövcud turizm ehtiyatlarından səmərəli istifadə göstəricilərinin maksimuma çatdırılmasını təmin etməkdir. Qeyd olunan məqsədlərə nail olmaq üçün hava əlaqəsinin və əlçatanlığın artırılması, çoxsaylı turizm növləri üzrə fiziki və sosial infrastrukturun və s. təkmilləşdirilməsi, yerli dəyərlərin beynəlxalq aləmdə uğurlu təbliği mühüm əhəmiyyət kəsb edir. Buna görə həm beynəlxalq, həm də daxili turizmdə informasiya texnologiyalarının tətbiqi artır.

Son dövrlər Azərbaycanda bu istiqamətdə görülən aşağıdakı işlər turizm sənayesinin inkişafına böyük tövhə vermişdir:

- turizm sahəsində mövcud olan ölkə brendlərinin reklam-təbliği;
- məlumat-sorğu fəaliyyətinin canlandırılması;
- beynəlxalq proqramlar çərçivəsində regional mədəni turizm marşrutlarının yaradılması və inkişaf etdirilməsi;
- beynəlxalq əməkdaşlığın genişləndirilməsi.

Azərbaycanın son illər beynəlxalq aləmdə mövqeyinin daha da güclənməsi, ən nüfuzlu təşkilatlarda layiqincə təmsil olunması, beynəlxalq arenada ölkəmizin formalaşmış müsbət imici, Azərbaycanın dünyada sabitlik adası kimi xarakterizə edilməsi, bütün bunlar vətənimizə marağın artmasına səbəb olur. Nəticədə turizm sahəsinin də inkişafına şərait yaradır. Qeyd olunan bütün bunlar isə ölkə rəhbərinin uzaqgörən siyasəti və müəyyənləşdirdiyi güclü diplomatiyası nəticəsində əldə olunur və Azərbaycana dünya miqyasında böyük nüfuz qazandırır.

Turizm sahəsinə informasiya texnologiyaları və informasiya sistemlərinin tətbiq edilməsi turizm inkişafının yeni aspektlərinin formalaşmasına səbəb olur. Məhz informasiya texnologiyası turizmi insanın həyat fəaliyyətində əsas yerlərdən birinə çevrilməsinə yaxınlaşdırır. Çünki, turizm ölkə iqtisadiyyatında çox böyük əhəmiyyətə malikdir və beynəlxalq əmək bölgüsünə müsbət təsir göstərir. Həmçinin iqtisadiyyatın və dövlətlər arasında əlaqələrin inkişafında əhəmiyyətli rol oynayır.

Turizmdə informasiya texnologiyaları xüsusi əhəmiyyət daşıyır. Bunlar nəqliyyat və mənzil sektorlarında daha çox istifadə olunur. Bu texnologiyalar turizm üçün daim dəyişən tələbləri tanımaq və qarşılamaq üçün istifadə edilir. Turizm biznesinin ən vacib hissəsi informasiya texnologiyalarının istifadəsi olmuşdur, çünki bu zaman istehlakçılar və xidmət təminatçıları arasındakı coğrafi maneələr aradan qalxır. Bu gün turizm hər il daim inkişaf edən dünyanın ən böyük sahələrindən birinə çevrildi. İndiki informasiya çağında informasiya texnologiyaları sürətlə inkişaf edir. İnternetin inkişafı sayəsində bir yerdən başqa yerə bir siçan vurmaqla "hərəkət etmək" mümkün oldu.

Müştərilərlə ünsiyyət və qarşılıqlı əlaqə üçün İnternetdən istifadə qlobal turizm və qonaqpərvərlik sənayesində sürətlə böyüyür. Qonaqpərvərlik və turizm sənayesində onlayn rezervasyonda sürətlə artım müşahidə edildi, məsələn, otel otaqlarına elektron sifariş, aviabilet, səyahət paketi və s. Səyahət edərkən internetdən istifadə edənlərin çoxu, dünyanın aparıcı turizm bazarlarından üçü - Almaniya, ABŞ və İngiltərədən gəlir.

İndiki dövrdə informasiya texnologiyalarından istifadə etmədən turizmin inkişafını təsəvvür etmək mümkün deyil. İnternetin inkişafı tək-cə rəbitə xərcələrini azaltmağa, eyni zamanda turizm bazarının bütün iştirakçıları üçün vahid bir ofis kimi işləmək üçün real imkan əldə etməyə imkan verir.

Hər hansı bir turizm müəssisəsinin uğurlu fəaliyyətini informasiya texnologiyaları olmadan təsəvvür etmək mümkün deyildir. Turizmdə məhsul və xidmətlər haqqında sürətli şəkildə

informasiya ötürülməsi vacib məsələ halını almışdır. İnformasiyaların sürətli və etibarlı şəkildə ötürülməsini təmin etmək üçün isə qlobal İnternet şəbəkəsinin rolu əvəzolunmazdır. İnternet insanlar üçün bir çox rahatlıqlar yaratmaqdadır. Bunlara misal olaraq göstərə bilərik: asan şəkildə informasiya əldə etmək olar, zamana və pula xeyli qənaət olunur, istənilən vaxtda reklam yerləşdirilmə imkanı vardır, müxtəlif turist sərgi və yarmarkalarında biletlər sifariş, mehmanxanalarda otaq və digər xidmətlər asan şəkildə tapılması və burada yer bronlaşdırmaq imkanı və s.

### Ədəbiyyat

1. Azərbaycan Respublikasında ixtisaslaşmış turizm sənayesinin inkişafına dair Strateji Yol Xəritəsi.

2. Алеева В. А., Мочалова Ю. Д., Применение современных информационных технологий в управлении бизнесом в сфере туризма, 2018

3. Ə.Q.Əlirzəyev, Turizmin iqtisadiyyatı və idarə olunması, Bakı 2011.

УДК 334.012

### Реализация социальных проектов совместными предприятиями

*докторант Акперли Юсиф Бабир оглы  
Азербайджанский Государственный Университет Нефти и Промышленности*

В условиях рыночной экономики одним из ключевых элементов развития отечественной экономики является рациональная организация предпринимательской деятельности и улучшение инвестиционного климата. В решении этих проблем активно участвуют иностранные и совместные предприятия. После заключения «Контракта века» процесс создания таких предприятий значительно усилился и за 1995-2018 годы в экономику Азербайджана было вложено порядка 132 млрд. долларов иностранных инвестиций. Половина этих инвестиций направлена на освоение нефтяных и газовых месторождений на суше и на азербайджанском секторе Каспия, а также – строительство транспортных коммуникаций и отдельных инфраструктурных объектов. В международной практике создание иностранных и совместных предприятий на территории любого государства во взаимовыгодных условиях способствуют решению многих социально-экономических и научно-технических проблем. По данным ЦСУ республики только за период 2000-2018 гг. их количество в республике увеличилось в 3,2 раза, объем производимой ими продукции (работ, услуг) – в 34,4 раза, вновь создаваемых рабочих мест – 61,1 тыс. ед. Из общего количества (1765) совместных и иностранных предприятий 316 ед., или 17,9% являются промышленного, 142 един., или 8,1% - строительного и 1267 ед. или 71,8% социального характера. Расчеты показывают, что за период 2000-2018 года число иностранных и совместных предприятий, действующих в социальных сферах экономики республики увеличилось в 3,2 раза, в промышленности и строительстве – в 2,9 раза, в сельском хозяйстве – в 20 раз (табл. 1).

В годы независимости в сферах экономической деятельности республики созданы различные виды иностранных и совместных предприятий. Это – инженерно-проектный, научно-исследовательский, производственный, закупочный, транспортный, сбытовой, маркетинговый, комплексный, межотраслевой, межгосударственный и другие.

Расчеты показывают, что только за 2010-2018 годы со стороны совместных предприятий в нефтяной сектор экономики Азербайджана вложено 40,5 млрд. долл. иностранных инвестиций. Из этой суммы 21,3% характерно для компаний Турции; 4,8% - США; 3,3% - ОАЭ; по 1,4% - Великобритании и Швейцарии; 1,5% - Франции; 1,1% - Ирана, по 0,7% - России и Кипра и т.д. [1].

**Число иностранных и совместных предприятий  
в сферах экономической деятельности Азербайджана\***

Показатели	Годы					Темп роста 2018 года к 2000 году в %-ах
	2000	2005	2010	2015	2018	
Общее число предприятий, в том числе:	551	796	1091	1235	1765	в 3,2 раза
Промышленность	109	208	218	238	316	в 2,9 раза
Строительство	48	71	111	149	142	в 2,9 раза
Сельское хозяйство	2	4	6	18	40	в 20 раз
Социальные сферы	392	513	756	830	1267	в 3,2 раза
Удельный вес промышленных предприятий в общем числе предприятий, в процентах	19,8	26,1	20,0	19,3	17,9	-1,9
Удельный вес предприятий, социальных сфер в общем числе предприятий, в %-х	59,7	64,4	69,3	67,2	71,8	+12,1

\* Таблица составлена и рассчитана автором на основе данных стат. сборника ЦСУ «Статистические показатели Азербайджана» за 2010-2019 годы [1]

Ныне в системе SOCAR функционирует более 50-ти совместных предприятий, альянсов и операционных компаний, занимающихся разработкой нефтяных и газовых месторождений, добычей углеводородов, их транспортировкой, а также разработкой и реализацией различных целевых социальных проектов. На протяжении многих лет совместные предприятия, консорциумы и операционные компании, созданные при участии SOCAR ведут предпринимательскую деятельность в различных отраслях нефтегазовой промышленности. В настоящее время SOCAR имеет свое представительство в Грузии, Турции, Украине, Румынии, Австрии, Швейцарии, Сингапуре, Вьетнаме, Нигерии и других странах мира. На начало 2019 года SOCAR инвестировал в зарубежные экономические и социальные проекты в общей сложности 4,5 млрд. долларов, из них 3,3 млрд. долл. – в проекты Турции, 414,5 млн. долл. – Швейцарии, 334,3 млн. долл. – Грузии, 280,8 млн. долл. – Украины, и 71,3 млн. долл. – Румынии [7; 8].

За счет средств SOCAR в регионах республики были построены и сданы в эксплуатацию несколько десятков медицинских диагностических центров, спортивных комплексов. Из Государственного Нефтяного Фонда выделены средства для строительства жилых домов беженцам, построена железная дорога всемирного значения и др. социальные объекты.

В системе SOCAR разработана целевая программа и ряд социальных проектов по совершенствованию управления персоналом. Согласно программе внутренних и внешних стипендий, только за 2006-2018 гг. более 250 студентов, обучающихся в самых престижных университетах Англии, Франции, Германии, Турции и других стран успешно завершили учебу, вернулись на Родину и устроились на работу в предприятия SOCAR. Студенты, которые продолжают учебу за рубежом по специальностям: нефть – газ, нефтегазовое сооружение, бурение, геофизика, геология, автоматизация процессов, трубопроводы, экология, энергетика, экономика, программирование и т.д. Для прохождения производственной практики задействованы в программу оплачиваемой летней практики и за указанный период около 600 студентов из 60-ти зарубежных учебных заведений прошли производственную практику.

Таблица 2.

**Основные социально-экономические показатели иностранных  
и совместных предприятий в Азербайджане \***

Показатели	Годы				Темп роста 2018 к 2005 году в процентах
	2005	2010	2015	2018	
Внутренний валовый продукт, млн. ман.	12522,5	42465	54380	79797	в 6,4 раза
Объем продукции (работ, услуг), производимой иностранными и совместными предприятиями, млн.ман.	7081,5	24012	23423	42594,5	в 6 раз
Удельный вес продукции иностранных и совместных предприятий в общем ВВП, в процентах	56,5	56,5	43,1	53,4	-3,1
Среднесписочная численность работающих, тыс.чел.	58,4	55,9	93,0	83,3	142,6
Объем иностранных инвестиций, вложенных в сферу экономической деятельности, млн.доллар.	4893,2	8247,8	10719,1	8236,5	168,3
в том числе в ненефтяной сектор, млн. долл.	230,5	659,6	860,4	967,1	в 4,2 раза
Среднемесячная заработная плата работающих, ман.	628	1008	1569,3	2156,4	в 3,4 раза
Удельный вес добываемых нефти и природного газа в объеме промышленного производства, в процентах.	83,3	93,3	94,0	96,4	+13,1
Удельный вес нефти и нефтепродуктов в общем объеме экспорта, в процентах.	76,8	94,1	87,8	92,1	+15,3
Зависимость государственного бюджета от нефтяного фактора, в процентах.	35,3	64,2	56,7	48,9	+13,6
Сумма средств, выделяемая в государственный бюджет из нефтяного фонда, млн. ман.	150	5915	8310	9216	в 61,5 раза
Сумма средств, выделяемая из Государственного Нефтяного Фонда для реализации социальных проектов, млн. ман.	307	513,4	429	306	99,7

\* Таблица составлена и рассчитана автором на основе стат. сборников ЦСУ республики [1; 2; 3; 4; 5]

Начиная с 2012 года, со стороны SOCAR среди старшекласников общеобразовательных школ республики осуществляется социальный «Проект будущих инженеров». За истекший период по этому проекту более 2500 школьников участвовали на соответствующей презентации по деятельности SOCAR и Высшей Нефтяной Школы, а также Нефтяному Контракту[6]

Словом, инвестиции в образование стали неотъемлемой частью стратегии SOCAR. Расчеты показали, что сумма средств, выделяемая из Государственного Нефтяного Фонда для реализации социальных проектов в 2005-2018 гг. колеблется от 306 до 513 млн. манат. Из этого Фонда средства, направленные в Государственный бюджет, за указанный период увеличились в 61,5 раза, в результате, если в 2005 году зависимость

Государственного бюджета от нефтяного фактора составляла 35,3%, то в 2010 году она достигла 64,2%; в 2015г. составила 56,7%, а в 2018 г. – за счет развития ненефтяного сектора снизилась до 48,9%. Не требует доказательства тот факт, что значение иностранных и совместных предприятий в экономике страны велико. Так, объем производимой продукции (работ, услуг) со стороны указанных предприятий в 2005-2018 гг. увеличился в 6 раз и его удельный вес в общем объеме ВВП колебался от 43,1% до 56,5%. За указанный период численность работающих и получающих высокую заработную плату на этих предприятиях увеличилось на 142,6%.

Для реализации социально-экономических проектов в ненефтяном секторе объем иностранных инвестиций за рассматриваемый период увеличился на 168,3% и колебался от 5-ти до 10-ти млрд. долларов. По итогам 2018 года удельный вес добываемых нефти и газа с активным участием иностранных и совместных компаний в общем объеме промышленного производства составлял 96,4%, а в общем объеме экспорта – 92,1% (табл. 2).

Подводя итоги вышеизложенного можно сделать общие выводы: организация совместных предприятий с зарубежными компаниями способствовала притоку иностранных инвестиций; развитию нефтяной и газовой промышленности; обеспечению энергетической безопасности; созданию новых высокооплачиваемых рабочих мест; получению высоких доходов, часть которых направляется на строительство объектов социальных инфраструктур (дорог, школ, больниц и других); создание новых предприятий ненефтяного сектора, развитие сельского хозяйства, подготовку специалистов за рубежом; разработку и реализацию других целевых инвестиционных и инновационных проектов социально-экономического значения.

### Литература

1. Статистические показатели Азербайджана. Баку, ЦСУ, 2012, 814 с; 2019-782 с.
2. Внешняя торговля Азербайджана. Статистический ежегодник. Баку, ЦСУ, 2010, 246с; 2015-258с; 2019 – 218с.
3. Промышленность Азербайджана. Статистический ежегодник. Баку, ЦСУ, 2018, 328с.
4. Внешнеторговые связи Азербайджана. Баку, ЦСУ, 2019, 242 с.
5. Годовые отчеты SOCAR за 2010-2018 годы.
6. <https://report.az/iqtisadiyyat>energetika>
7. <https://ru.oxu.az/economy/166713>
8. <https://www.facebook.com/SOCARGeorgiaGaz/>

UOT 338.65:60.8

### **Emal sənayesində innovasiya sahibkarlığının təşkilinin sosial aspektləri**

*Əbdürrəhmanova Aytən Faris qızı  
AMEA İqtisadiyyat İnstitutunun dissertantı*

Son 15 ildə Azərbaycanda həyata keçirilən uğurlu sosial-iqtisadi inkişaf strategiyası nəticəsində sahibkarlıq subyektlərinin sayı 4,5 dəfə artmış, ÜDM-də özəl sektorun payı 84%-ə, məşğulluqda isə - 76%-ə çatmışdır. Əldə edilən uğurlara baxmayaraq rəqabət mübarəzəsində davam gətirə bilməyən sahibkarlıq subyektləri öz fəaliyyətinə xitam verirlər. Kiçik və orta statuslu emal sənayesi müəssisələrinin innovasiya aktivliyi beynəlxalq təcrübədə nəzərdə tutulan astana həddindən kəskin dərəcədə aşağıdır. Bu səbəbdən də həmin müəssisələrin ixrac imkanları qənaətbəxş deyildir. Görünür elə buna görə də kiçik və orta sahibkarlıq səviyyəsində istehlak mallarının istehsalına dair Strateji Yol Xəritəsində yaxın və uzun müddətli dövrdə - sahibkarlıq fəaliyyətinin tənzimlənməsi sisteminin təkmilləşdirilməsi, innovasiya əsaslı modelə keçidin formalaşdırılması, bu model kontekstində - fiziki, insan, institusional və sosial kapitalın təmin edilməsinin vacibliyi ön plana çəkilmişdir [1]. Bunlar isə birmənalı şəkildə innovasiya

sahibkarlığının sosial aspektlərinin səmərəli təşkilinin zəruriliyini şərtləşdirir.

Mövcud iqtisadi ədəbiyyatlarda [2;3] və internet mənbələrində [6;7] innovasiya sahibkarlığının üç əsas növünü fərqləndirirlər – məhsul innovasiyası, texnoloji innovasiya və sosial innovasiya. Lakin bizim fikrimizcə, bu növlər innovasiya sahibkarlığının məzmunu və əhatə dairəsini özündə tam əks etdirmir. Hesab edirik ki, həmin növlər sırasına iqtisadi, marketing və idarəetmə fəaliyyəti üzrə növləri də daxil etmək vacibdir. Əks təqdirdə - innovasiya sahibkarlığının nəticələrinin kompleks qiymətləndirilməsi mümkün olmayacaqdır. Sosial innovasiya – bütünlükdə cəmiyyətdə sosial dəyişikliyə və sosial məsələlərin həllinə imkan verən yeni ideya, strategiya və texnologiyadır. O, innovativ yanaşmaları və yaxud texnologiyaları, yeni sosial sistemləri özündə əks etdirir. Emal sənayesində innovasiya sahibkarlığının sosial aspekti müəssisə kollektivinin üzvlərinin sosial təminatının və əmək şəraitinin əsaslı şəkildə yaxşılaşdırılması, müəssisə rəhbərinin innovasiya prosesində rolunun artırılması, müəssisədaxili idarəetmə sistemində innovasiya mane olan amillərin aşkar edilməsi, innovasiya tətbiqi üzrə təşkilati-iqtisadi, texniki-texnoloji problemlər və onların neytrallaşdırılması metodları kimi kompleks tədbirlər icrasını şərtləşdirir.

Emal sənayesi prinsipcə mürəkkəb sosial-iqtisadi sistemdir. Orada innovasiyanın sosial aspektlərini əhatə dairəsini aşağıdakı kimi təsnifləşdirmək olar:

1. Sosial amillərin əhatə dairəsi üzrə (kompleks və lokal)
2. İctimai həyat səviyyəsi sferaları üzrə (siyasi, iqtisadi, sosial sferada innovasiya, mədəni-mənəvi innovasiya)
3. Həyata keçirmə dövrünə görə (strateji və taktiki)
4. Müəssisənin sosial sferasının tərkib hissələri üzrə (heyət, iş şəraiti, istehsal mədəniyyəti, sosial infrastruktur)

5. Həyata keçirmə mühitindən asılı olaraq (daxili, xarici)
6. Həyata keçirmə forması üzrə (təşkilati, mədəni, maddi)
7. İstifadə miqyası üzrə (bir istehsal obyektində həyata keçirilən fərdi sosial innovasiya; bir çox obyektlərə şamil edilən innovasiya)

8. Son məqsəddən asılı olaraq (müəssisədə yeni innovativ prinsiplərə hədəflənmə yeni növ məhsulun yaradılması və istehsalına istiqamətlənən innovasiya)

Həmin təsnifat onu göstərir ki, emal sənayesinin innovativ inkişaf və müasir texnoloji çağırışlar baxımından təmin edilmədən təşkilati-iqtisadi, istehsal texnoloji amillərin təsiri nəzərə alınmadan sosial innovasiyaların səmərəli təşkilinə nail olmaq mümkün deyildir.

Əgər məsələyə müəssisə rəhbərinin innovasiya prosesində rolu kontekstində yanaşsaq aydın olur ki, ölkəmizin emal sənayesi müəssisələrinin əksəriyyətində bu vaxtadək az təkmilləşən funksional idarəetmə strukturu saxlanılır, idarəetmə xərcləri ildən – ilə artır, istehsalın son nəticəsi ilə əməyin motivləşdirilməsi arasında uyğunsuzluq davam etdiyindən işçi axıcılığı yüksəkdir. Başqa sözlə, innovasiya sahibkarlığının səmərəli təşkili üçün beynəlxalq təcrübədə istifadə edilən mütərəqqi idarəetmə forma və metodlarından zəif istifadə edilir.

Dövlət Statistika Komitəsinin son illər sahibkarlıq subyektlərinin xətti rəhbərləri arasında apardığı anket sorğusunun nəticələrinin emalı və təhlili göstərir ki, innovasiya fəaliyyətini ləngidən səbəblərin 48,5%-zi iqtisadi, 28,7%-zi istehsal və 22,8%-zi digər təyinatlı amillərdən asılı olmuşdur. İqtisadi amillər sırasında: müəssisənin öz pul vəsaitinin kifayət qədər olmaması, yeniliklərin dəyərinin yüksək olması, yüksək iqtisadi risk, dövlət tərəfindən maliyyə dəstəyinin kifayət qədər olmaması və yeni məhsullara çəkilən xərclərin əvəzinin ödənilməsi müddətinin uzun olması üstünlük təşkil edir.

İstehsal amilləri içərisində: müəssisənin innovasiya potensialının aşağı olması, yeni texnologiyalar və satış bazarları haqqında informasiyanın çatışmazlığı, ixtisaslı işçilərin az olması, sahibkarlıq subyektləri tərəfindən yeniliklərin ləng qəbul edilməsi vacib şərtlər kimi qeyd edilir. Rəyi soruşulanlar innovasiya fəaliyyətini ləngidən digər amillər içərisində - texnologiyalar bazarının kifayət etməməsi, innovasiya fəaliyyətini tənzimləyən və həvəsləndirən normativ-hüquqi sənədlərin olmamasını əsas səbəb kimi göstərmişlər [5].

Hesablamalar göstərir ki, 2010-2017-illər ərzində emal sənayesində texnoloji innovasiyalara çəkilən xərclərin məbləği artıb-azalan xəttlə dəyişərək innovasiya məhsulunun həcminə də təsir etmiş və onun məbləği 2,3 dəfə çoxalmış, onun bütün məhsulundakı xüsusi çəkisi 0,02%-lə 0,41%- arasında dəyişərək 0,04 punkt artmışdır. Qeyd edilən illər ərzində məhsul istehsalına çəkilən xərclərin tərkibində əmək haqqı və sosial ehtiyaclara ayrılan xərclərin xüsusi çəkisi 4,7 faiz azalmışdır. Bunlarla yanaşı həmin dövrdə emal müəssisələrində əməyin mühafizəsi tədbirlərinə

çəkilən xərclərin 2,1 dəfə artması, istehsalatda bədbəxt hadisələr zamanı əmək qabiliyyətini itirən və ölənlərin sayının 65 nəfər və yaxud 24,6% azalmasına təminat yaratmışdır (cədvəl 1).

Cədvəl 1.

**Azərbaycanın emal sənayesində innovasiya sahibkarlığının sosial aktivliyini  
xarakterizə edən əsas göstəricilər \***

	Göstəricilər	İllər				2010-2017-ci illərdə artım tempi (kənarlaşma) faizlə
		2010	2015	2016	2017	
1.	Muzdlarla işləyənlərin sayı, min nəfər	94,7	99,7	95,2	105,2	111,1
2.	İşçilərin orta aylıq nominal əmək haqqı, manat	313	515	543	554	177,0
3.	İşçi axıcılığının səviyyəsi, faizlə	28,6	24,6	22,7	22,4	-6,2
4.	Texnoloji innovasiyalara çəkilən xərclər, mln. man.	8,1	32,5	27,7	16,1	198,8
5.	İnnovasiya məhsulunun həcmi, mln. man.	6,4	1,52	36,1	14,9	2,3 dəfə
6.	İnnovasiya məhsulunun bütün sənaye məhsulundakı xüsusi çəkisi, faizlə	0,11	0,02	0,41	0,15	+0,04
7.	Məhsul istehsalına çəkilən xərclərin tərkibində əmək haqqı və sosial ehtiyaclara ayrılan xərclərin xüsusi çəkisi, faizlə	11,9	10,1	7,3	7,2	- 4,7
8.	Əmək mühafizəsi tədbirlərinə çəkilən xərclər, mln.man.	31,6	67,9	62,1	65,8	2,1 dəfə
9.	Istehsalatda bədbəxt hadisələr zamanı əmək qabiliyyətini itirən və ölənlərin sayı, nəfər	264	161	182	199	75,4

\* Mənbə: Cədvəl "Azərbaycanın statistik göstəriciləri" və "Azərbaycanın sənayesi" statistik məcmuələrinin məlumatları əsasında müəllif tərəfindən tərtib edilib hesablanmışdır[4;5].

Ölkədə innovasiya sahibkarlığının inkişafına təkan verən xarici investisiyalı və birgə müəssisələrin fəaliyyətinin dayandırılması prosesi intensivləşir. Belə ki, təkcə 2017-2018-ci illərdə 158 bu tipli müəssisə ləğv edilmişdir. Bu o deməkdir ki, həmin 2 il ərzində ən azı 2400 iş yeri və 4155 mln. manatlıq məhsul itkisinə yol verilmişdir.

Bütün bu faktlar onu göstərir ki, innovasiya sahibkarlığının sosial aspektlərinin səmərəli təşkili üzrə növbəti illərdə daha təsirli kompleks xarakterli təşkilati-texnoloji, sosial-iqtisadi təyinatlı aşağıdakı tədbirlərin işlənilməsi və həyata keçirilməsi vacibdir:

- Özəl sahibkarlıq subyektləri üzrə elmi, elmi-texniki və innovasiya fəaliyyətinin uzunmüddətli dövrdə inkişafı üzrə məqsədli Dövlət Proqramın işlənilməsi və həyata keçirilməsi;

- İnnovasiya təyinatlı və yönümlü sahibkarlıq subyektlərinin dayanıqlı inkişaf etdirilməsi üçün "dövlət – özəl" sektor əməkdaşlığı kontestində məhsulun istehsalı üzrə dövlət sifarişinin yerləşdirilməsi

- Bütün sahibkarlıq subyektlərində mövcud standartlaşdırma sisteminin təkmilləşdirilməsi və beynəlxalq standartların tətbiqinə üstünlük verilməsi;

- Sahibkarlıq subyektlərində innovasiya fəaliyyətinin müasir metodlar əsasında planlaşdırılması;

- Texniki-texnoloji səviyyəsi aşağı olan kiçik və orta statuslu müəssisələrin bazasında müştərək firmaların yaradılması;

- Sahibkar firmalarda istehsalın son nəticəsi ilə işçilərin əməyinin ödənişi sisteminin uyğunlaşdırılması üçün mütərəqqi motivləşdirmə alətlərindən istifadəyə üstünlük verilməsi.

## Ədəbiyyat

1. Azərbaycan Respublikasında kiçik və orta sahibkarlıq səviyyəsində istehlak mallarının istehsalına dair Strateji Yol Xəritəsi. Bakı, 2016, 101 s.
2. Əliyev T.N. Bbayev L.B. Regional innovasiya sisteminin təşkili və idarə edilməsi. Bakı, "Elm və təhsil", 2013, 272 s.
3. Tağıyev A.H. İnnovasiya (nəzəri və tətbiqi səpkidə), Bakı, "Təknur", 2018, 552 s.
4. Azərbaycanın statistik göstəriciləri. Bakı, "DSK", 2019, 782 s.
5. Azərbaycanın sənayesi. Statistik məcmuə. Bakı, "DSK", 2014, 338 s. 2018-328 s.
6. [https://studopedia.ru/3\\_166571](https://studopedia.ru/3_166571)
7. <https://creativeconomy.ru/lib/10066>

UOT 333.01

### Aqrar sferada istehsalın şaxələndirilməsi istiqamətləri

*Eldarlı Cavidan Azər oğlu*  
*Azərbaycan Dövlət Aqrar Universitetinin dissertantı*

Hər bir ölkənin iqtisadi inkişafa yönəldilən iqtisadi siyasəti çərçivəsində aqrar istehsalın şaxələndirilməsi prioritet təşkil edən məsələlərdən hesab edilir. Xüsusilə qloballaşma şəraitində mənfi amillərin təsirini və riskləri azaltmaq üçün maliyyə sabitliyinə istiqamətlənən strategiyada şaxələndirmə xüsusi önəm kəsb edir. Aqrar istehsalın şaxələndirilməsi mahiyyət etibarilə istehsalda struktur dəyişikliklərinin ən mühüm istiqamətlərindən biridir. Bu prosesdə istehsal sahələrinin və məhsulların spesifik xüsusiyyətlərinin də nəzərə alınması vacib şərtlərdən biri kimi özünü büruzə verir. Kənd təsərrüfatı istehsalının strukturunda baş verən dəyişikliklər son nəticə olaraq daha səmərəli istehsal sahələrinin formalaşmasını şərtləndirir. Bu baxımdan müasir şəraitdə kənd təsərrüfatının istehsalın şaxələndirilməsində başlıca meyillər bazar konyunkturunu hesab edilə bilər. Çünki istehsalın nə dərəcədə səmərəli olması nəticə etibarilə bazarda reallaşır [2, s.74]. Daha doğrusu, bazar konyunkturunda baş verən dəyişikliklərə müvafiq olaraq, kənd təsərrüfatı istehsalında istehsal istiqamətinin prioritetləri müəyyən edilməlidir.

Kənd təsərrüfatında istehsalın şaxələndirilməsi strategiyasının formalaşması əslində bu prosesin özünün əsaslandırılmasını tələb edir. Qeyd etmək lazımdır ki, hər bir ölkənin təbii-iqtisadi potensialı aqrar istehsal istehsalın şaxələndirilməsinin əhəmiyyətli amil kimi çıxış edir. Bu baxımdan təbii-iqtisadi şəraitin ölkənin ayrı-ayrı rayonlarında müxtəlif olması kənd təsərrüfatı istehsalı üçün də fərqli proseslər yaradır. Kənd təsərrüfatı istehsalının yerləşməsinin bu cür xüsusiyyətləri nəticə etibarilə torpaq, material, maliyyə və əmək resurslarından səmərəli istifadə edilməsinə şərait yaratmaqla məhsulun daşınması ilə bağlı xərclərin ixtisar edilməsinə gətirib çıxarır.

Kənd təsərrüfatında istehsalın şaxələndirilməsinin nəticələrini təbii, iqtisadi və sosial amillər kimi təsnifləşdirmək mümkündür. Elmi-texniki tərəqqinin ən yeni nailiyyətlərinin istehsalda tətbiqinin genişlənməsi və kənd təsərrüfatında sənaye sahələrinin inkişaf səviyyəsinin yüksəlməsi hallarında belə kənd təsərrüfatında təbii amillər kifayət qədər hakim mövqə tutmaqdadır. Təbii amillər kənd təsərrüfatında istehsalın istehsalın şaxələndirilməsini şərtləndirməklə məhsul istehsalının həcminə və kənd təsərrüfatında çalışan əmtəə istehsalçıların gəlirlərinin səviyyəsinə təsirsiz ötürür. Bu baxımdan kənd təsərrüfatı istehsalının şaxələndirilməsini şərtləndirən amilləri ümumi şəkildə aşağıdakı kimi qiymətləndirmək mümkündür:

- bioloji və iqtisadi proseslərin qarşılıqlı əlaqəyə malik olması həm bitkiçilik, həm də heyvandarlıqda təsərrüfat fəaliyyətinin nəticələrinə obyektiv surətdə təsir göstərmək imkanlarını şərtləndirir;



- çoxsaylı amillər və onların spesifikliyi kənd təsərrüfatı istehsalının nəticələrinə əhəmiyyətli təsir göstərməklə istehsal potensialının elementlərindən səmərəli istifadə edilməsini özündə birləşdirir;

- təbii-iqlim amillərinin mövcudluğu kənd təsərrüfatı istehsalının yerləşməsində və ixtisaslaşmasında həlledici təsirə malikdir;

- iş müddəti ilə istehsal dövrü arasındakı əlaqənin fərqli xarakter daşması istehsalda mövsümlük amilinin üstünlük təşkil etməsinə gətirib çıxarır;

- kənd təsərrüfatında bioloji amillər mühüm rol oynamaqla heyvandarlıqda canlı orqanizmlər, istehsalın hərəkətverici qüvvəsi kimi çıxış edir.

Göründüyü kimi təbii amillər - iqlim, torpağın münbitliyi, relyef və s. kənd təsərrüfatında sistem formalaşdırıcı amillər kimi çıxış edir. Həmin amillər kifayət qədər aşağı dinamikliyə malikdir, istehsal və satış prosesində risklərin yaranmasını şərtləndirən əsas amillərdən biri kimi çıxış edir, onların müxtəlifliyi və istifadə dərəcəsi kənd təsərrüfatı istehsalında, bütövlükdə aqrar-sənaye sferasında struktur dəyişikliklərinin əsasını təşkil edir [1, s.82]. Kənd təsərrüfatının inkişafına təbii-iqlim şəraitinin təsiri bölgələr və sahələr üçün fərqli xarakter daşıyır. Qeyd etmək lazımdır ki, təbii, iqtisadi və sosial amillərin kifayət qədər diferensial xarakter daşması istehsalın şaxələndirilməsinin sahə strukturuna təsirini şərtləndirir [3, s.51].

Kənd təsərrüfatı istehsalının şaxələndirilməsinin elmi cəhətdən əsaslandırılması xüsusi əhəmiyyət kəsb edən məsələlərdəndir və bu, nəticə etibarilə təbii amillərin təsiri fonunda dəyişən iqtisadi amillərə kifayət qədər dinamik reaksiya göstərilməsini şərtləndirir. Ümumiyyətlə, təbii amillərin təsiri ilə istehsalın strukturunda köklü dəyişikliklər baş verir. Bu, öz növbəsində əsas növ kənd təsərrüfatı məhsullarının istehsalı üzrə ixtisaslaşdırılmış bölgələrin formalaşdırılmasına gətirib çıxarır. Konkret təbii şərait daxilində kənd təsərrüfatı istehsalının şaxələndirilməsinin dərinləşməsi, yüksək rentabelli fəaliyyət göstərən sahələrin və təsərrüfatların inkişafında əhəmiyyətli rol oynayır.

Göstərilənləri ümumiləşdirərək aqrar sahədə istehsalın şaxələndirilməsinin səmərəli nəticələrə gətirib çıxara biləcək aşağıdakı istiqamətlərini qeyd etmək olar:

- istehsalın şaxələndirilməsi strategiyasının formalaşması aqrar sahə müəssisələrinə istehsal prosesinə başlamazdan əvvəl iqtisadi cəhətdən daha səmərəli sahələri müəyyənləşdirməyə imkan verir;

- istehsalın şaxələndirilməsi strategiyası bazar konyunkturunda baş verən dəyişikliklərə çevik reaksiya imkanlarını artırmaqla bazar haqqında məlumatların – tələb və təklifin, rəqabət mühitinin, qiymətlərin səviyyəsinin, alıcılıq qabiliyyətinin, istehlakçıların zövqünün və s.- toplanması və sistemləşdirilməsinə əlverişli şərait yaradır;

- istehsalın şaxələndirilməsi prosesi ənənəvi istehsal sahələri ilə yanaşı kənd təsərrüfatı istehsalçılarına bazarın tələbinə uyğun yeni növ məhsul istehsalı ilə məşğul olma vərdiş və bacarığının formalaşmasına şərait yaradır. Bu öz növbəsində istehsalın təşkili və idarə edilməsi məsələlərinə də yeni yanaşma intellektinin inkişafını şərtləndirir;

- iqtisadi cəhətdən daha üstün istehsal sahələrini müəyyənləşdirməyə imkan verən istehsalın şaxələndirilməsi prosesi istehsal və satışın nəticələri ilə bağlı riskləri əvvəlcədən “sığortalamaqla” müəssisələrin maliyyə dayanıqlığının təminatçısı qismində çıxış etmiş olur;

- istehsalın şaxələndirilməsi prosesi rəqabətqabiliyyətli məhsul istehsalı baxımından innovasiyaların istehsala cəlb edilməsinin stimullaşdırıcı amilinə çevrilir;

- istehsalın şaxələndirilməsi istehsalla bazar, istehsalçılarla istehlakçılar, tələblə təklif arasında əlaqəni tənzimləyən mühüm bir strategiya kimi kənd təsərrüfatı müəssisələrinin iqtisadi inkişafının təkanverici mexanizmi rolunu oynaya bilər.

Beləliklə, kənd təsərrüfatı müəssisələrində istehsalın şaxələndirilməsi problemi əsasən, yeni sahələrin inkişaf etdirilməsi təcrübəsindən qaynaqlanır.

## Ədəbiyyat

1. Aliyev İ.H. Milli iqtisadiyyat və aqrar sahənin inkişaf problemləri. Bakı 2006, 380 s.
2. Пахомова Н.В., Рихтер К.К. Экономика отраслевых рынков и политика государства. – М.: Экономика, 2009. 533 с.
3. Жулина Е. Г., Мягкова Т. Л., Кацуба О. Б. Диверсификация деятельности предприятия. М. 2008. 310 с.

## **Elm tutumlu istehsalın formalaşmasının iqtisadi əsasları**

*Həmidzadə Etibar Oqtay oğlu*  
*Azərbaycan Dövlət Aqrar Universitetinin doktorantı*

Müasir şəraitdə dünya iqtisadiyyatında iqtisadi artıma, iqtisadi inkişaf amillərinin müəyyənləşdirilməsinə, milli iqtisadiyyatların rəqabət qabiliyyətinin yüksəldilməsinə böyük diqqət yetirilir. Bu baxımdan əsas amillərdən biri yüksək texnoloji sektorun inkişafı hesabına elm tutumlu sahələrin xüsusi çəkisinin artırılmasıdır. Elmtutumlu istehsal sahələrini alternativ enerji mənbələri, nano, bio, genotexnologiyalar, informasiya-kommunikasiya texnologiyaları və digər yüksək texnologiyalar sahəsində tədqiqatların aparılması təşkil edir [1]. Yüksək texnologiyaların təbiətinin və keyfiyyət xüsusiyyətlərinin müəyyənləşdirilməsi dövlətin elmi, texniki və innovativ siyasətinin daha da inkişaf etdirilməsinə, inkişafa maneələrin vaxtında aradan qaldırılmasına və ya minimuma endirilməsinə zəmin yaradır. Ona görə də ölkələr innovativ və texnoloji inkişafın beynəlxalq reytinglərini müəyyənləşdirərək yüksək texnologiyaların inkişaf templərinə nail olmaqda maraqlıdırlar. Bu, yüksək texnoloji sahələrin vəziyyətini və inkişaf səviyyəsini səciyyələndirən göstəricilərin davamlı olaraq yaxşılaşdırılmasını və praktiki baxımdan əhəmiyyətli nəticələrin əldə edilməsini tələb edir.

Yüksək texnologiyalı sahələrin inkişafının planlaşdırılması və proqnozlaşdırılması inkişaf strategiyalarında böyük əhəmiyyət kəsb edir. Çünki elmi cəhətdən əsaslandırılmış tədbirlərin və yeni texnologiyaların təsiri ilə formalaşan inkişaf iqtisadiyyatın müəyyən bir sahəsindəki elmi tələb olunan göstəricinin orta dəyərindən yüksəkdir. Odur ki, yüksək texnologiyaları səciyyələndirən aşağıdakı amilləri nəzərə almaq əsas məsələlərdən hesab edilir: intellektual və yaradıcı potensial, iqtisadi inkişafın strateji istiqamətini müəyyənləşdirmək bacarığı; yüksək texnologiyaların müvafiq tədqiqat sahələrinin inkişafı ilə sıx bağlılığı; yüksək texnologiyaların kiçik və orta sahibkarlığın fəaliyyəti və inkişafı ilə əlaqəsi və s.

Araşdırmalar göstərir ki, yüksək texnoloji sahələrin xüsusiyyətlərinə də diqqət yetirmək lazımdır. Bunlardan ən əhəmiyyətliləri aşağıdakılardır: əsasən tədqiqat və inkişaf işlərinə böyük miqdarda investisiya qoyuluşlarının tələb olunması; məhsulların rəqabət qabiliyyətinin yüksək texnologiyalardan asılılığı; intensiv inkişafı ilə bağlı istehsalın enerji və maddi istifadəsində əhəmiyyətli dərəcədə azalma; yüksək texnoloji sahələrin digər sahələrlə müqayisədə sürətli inkişafı; iqtisadiyyatın strukturu və onun ayrı-ayrı elementləri ilə əlaqəli sahələrin modernləşdirilməsinə tələbin yüksək səviyyədə olması; yüksək texnoloji sahələrin ixrac potensialının artmasına əhəmiyyətli dərəcədə təsiri; keyfiyyətə yeni şərait yüksək texnologiyaların müəyyən növlərinin və yüksək texnologiyalar bazarının davamlı inkişafının yüksək tempi və s.

İqtisadiyyatın yüksək texnoloji sektoru elm və texnikanın ən yeni nailiyyətlərindən istifadə edərək məhsul istehsal edən, iş və xidmətlər göstərən strukturlar daxil olmaqla iqtisadi sistemin bir hissəsinə çevrilir. İqtisadiyyatın bu sektorunun spesifikliyi əsasən tədqiqat və inkişaf sahəsinə əsaslı investisiya qoyuluşuna, tədqiqat və inkişaf üçün genişmiqyaslı inkişaf etmiş infrastrukturun yaradılmasına və xarici ölkələrlə elmi-texniki bilik və texnologiyaların mübadiləsinin xüsusi əhəmiyyətinə əsaslanır. Beləliklə, iqtisadiyyatın yüksək texnoloji sferasının yaranmasının əsas şərtləri və xarakterik əlamətləri nəzərə alınmaqla elmi tutumlu istehsalın təmin edilməsi iqtisadi siyasətdə prioritet təşkil edir. Bu həm fundamental, həm də tətbiqi sahələr üçün səviyyəsidir. Bu kontekstdə əlbəttə ki, elmin və elmi tədqiqatların keyfiyyəti, elm və istehsalatın qarşılıqlı əlaqəsi xüsusi əhəmiyyətliliyi ilə seçilir.

Araşdırmalar göstərir ki, yeni texnologiyalar dünya bazarında yüksək qiymətləndirilə bilən yüksək rəqabət qabiliyyətli məhsullar yaratmaqda rolu əvəzsizdir. Ona görə də iqtisadiyyatın yüksək texnoloji sektorunun dinamik inkişafı intellektual potensiala söykənir [2, s.52]. Bu baxımdan iqtisadiyyatın bu sektorunun formalaşması əhəmiyyətli investisiya qoyuluşları, yəni unikal texnologiyaların istehsalata tətbiqi, elmi biliklərin əldə edilməsi və təkmilləşdirilməsi ilə sıx bağlıdır. Göstərilənlərlə yanaşı ən vacib meyarlardan biri də müəyyən bir nəticəyə, yəni elm və texnologiyaya sahəsində qabaqcıl nailiyyətlərin əldə edilməsi, mənimsənilməsi və istifadəsi prosesinə məqsədyönlü yanaşmadır. Bu prinsipin həyata keçirilməsi həm fərdi müəssisələr səviyyəsində, həm regional miqyasda, həm də ümumilikdə vacib məqamlardandır.

Qeyd etmək lazımdır ki, istehsalın dinamik inkişafı iqtisadiyyatın yüksək texnoloji sferasının formalaşması üçün də vacib şərtidir. Bunun sayəsində elmi və texnoloji yeniliklərə tələb artır və bu sfera dövlətlər tərəfindən ciddi şəkildə dəstəklənir. Onu da qeyd etmək yerinə düşər ki, böyük elmi və texniki layihələr üçün maliyyə mənbələrinin ayrılmasında ifadə olunan maliyyə komponenti olmadan biliklərə əsaslanan sektorun yaradılması mümkün deyil. Əlverişli investisiya mühiti yaratmaq və qlobal maliyyə sisteminə inteqrasiyanı təşviq etmək bu baxımdan xüsusilə vacibdir.

Qloballaşan dünyada texnologiyanın yayılması, əməyin və kapitalın hərəkəti böyük əhəmiyyət kəsb edir. Yüksək texnoloji sahələrə kapital cəlb etmək ilk növbədə bu cür sahələrin gəlirliliyi ilə əlaqədardır ki, bu da öz növbəsində əmək məhsuldarlığının səviyyəsindən asılıdır. Yüksək texnologiyalı sektorda müəssisələrin sayının artması həm müəssisələrin özləri üçün, həm də sektorun inkişafının intensivləşməsində üstünlüklər yaradır. Ümumiyyətlə, istehsalın və kapitalın qloballaşmanın tərkib hissəsi kimi onların beynəlmilləşməsi səbəbindən elmi və texnoloji nailiyyətlərin daha geniş yayılması labüddür.

Təbiidir ki, iqtisadiyyatdakı yüksək texnoloji sektorun miqyası böyük dərəcədə ölkənin iqtisadi və elmi-texniki potensialını xarakterizə edir, strateji inkişaf və milli təhlükəsizlik üçün əsas rol oynayır, yerli istehsalçıların və istehsal olunan məhsulların yüksək rəqabət qabiliyyəti və iqtisadiyyatın digər sahələrinin inkişafına təsir göstərir. Ona görə də dövlət yüksək elmi və innovativ texnologiyaların inkişafında əsas stimulyator rolunu oynayır [3, s.73]. Elm və texnoloji fəaliyyətin inkişafının stimullaşdırılması mexanizmini iki əsas qrupa - birbaşa və dolay stimullaşdırma metodlarına bölmək olar. Aparıcı ölkələrdə tətbiq olunan birbaşa metodlara elmi tədqiqatların cəmləndiyi bölgələrdə elmi və xidmət infrastrukturunun yaradılması, elmi-texniki fəaliyyətdə işgüzar aktivliyin artırılmasına yönəlmiş məqsədli proqramların həyata keçirilməsi, dövlət sifarişlərinin əsasən tədqiqat müqavilələri şəklində həyata keçirilməsi aid edilir. Dolay metodlardan istifadə etməklə elmi və texnoloji fəaliyyətin stimullaşdırılmasına güzəştli dövlət əmlakı ilə təmin etməni, elmi cəhətdən tələb olunan layihələrə investisiya qoyuluşu sahəsində vergi güzəştlərinin tətbiqini qeyd etmək olar. Məhz bu istiqamətlər hesabına müxtəlif elmi-texniki strukturların dünya bazarında inkişafını təmin etmək, yerli istehsalçıların qlobal rəqabət qabiliyyətini artırmaq və bütövlükdə makroiqtisadi inkişafı təmin etmək olar.

## Ədəbiyyat

1. "Elm haqqında" Azərbaycan Respublikasının Qanunu. 14 iyun 2016-cı il.
2. Медведев В. П. Инновации как средство обеспечения конкурентоспособности организации. М.: ИНФРА – М, 2011. – 160 с.
3. Червоньов Д.М. Приоритетные направления развития науки и техники в системе государственного регулирования НТП. Киев, ун-та. - Серия экон. - Вып. 37 - 1997. 261 с.

UOT 333.01

## Sığorta bazarı, onun inkişaf xüsusiyyətləri və istiqamətləri

*Gəncəyev Fərhad İlqar oğlu  
Azərbaycan Dövlət Aqrar Universitetinin dissertantı*

Sığorta bazarı maliyyə bazarının tərkib hissəsi kimi sığorta xidmətlərinin mübadiləsini həyata keçirən mühüm bir sfera kimi özünü göstərir. Sığorta bazarının subyektlərinə sığorta təşkilatları, sığorta şirkətləri, sığorta vasitəçiləri, sığorta risklərini qiymətləndirənlər, müxtəlif sığorta şirkətlərinin və sığortaçıların assosiasiyaları, habelə dövlət sığorta bazarını tənzimləyən orqanları daxildir. Sığorta fəaliyyəti əsasən məcburi lisenziyaya, habelə təşkilatların maliyyə sabitliyinin təmin olunmasına nəzarət əsasında yerinə yetirilir. Respublikamızda sığorta bazarı iştirakçılarına nəzarət hazırda Azərbaycan Respublikasının Maliyyə Bazarlarına Nəzarət Palatasının tərəfindən həyata keçirilir.

Ümumiyyətlə sığorta insanların təhlükəsizlik, xüsusən iqtisadi təhlükəsizlik üçün ehtiyaclarını ödəyən xüsusi bir maliyyə xidmətidir. Sığorta ödənişi baş verən və ya baş verə biləcək risk sığortası

şərtləri daxilində sığortalılar üçün fərdi olaraq göstərilən müəyyən bir xidmət növüdür. Eyni zamanda, tərəflər arasında sığorta müqaviləsi bağlandıqdan sonra sığortaçılar, sığorta müqaviləsində nəzərdə tutulmuş sığorta hadisələri baş verdikdə, sığortalıya sığorta haqqının ödənilməsi andan etibarən sığorta zərərinin ödənilməsinin qarantı rolunda çıxış edir, sığortalının rahatlığına, iş və ya şəxsi həyatına inamını təmin edir. Fərdi olaraq maddi olmayan sığorta xidmətlərinin təklifi istehsal prosesindən əvvəl mümkün olur. Qeyd edilənlər sığorta bazarında sığorta xidməti təklifinin fərqli xüsusiyyətlərə malik olmasını göstərir.

Sığorta bazarının özünün də spesifik fəaliyyət xüsusiyyətləri mövcuddur və həmin xüsusiyyətlər aşağıdakı məsələlərdə özünü əhəmiyyətli şəkildə büruzə verir: təklif olunan sığorta xidməti təqdim olunduğu qədər birtərəfli şəkildə mövcud deyil. Bu, sığorta şirkətləri tərəfindən xidmətləri eyni göründüyü fərqli yerlərdə iki satıcının təkliflərini müqayisə etməyi qeyri-mümkün edir. Müqayisə yalnız xidməti əldə etdikdən sonra mümkün olur, bazarlarda isə məhsullar müxtəlif yollarla müqayisə edilir: sınaq, sınaq alışı və s. Sığorta bazarında qeyd edilənlər baxımından mümkün ola biləcək yeganə məsələ gözlənilən faydaları müqayisə etməkdir. Bu baxımdan tənzimləmə istiqamətindəki tədbirlərə böyük ehtiyac var. Sığorta bazarının fəaliyyət mexanizminin tənzimlənməsi həm dövlətin, həm də sığortaçıların aktiv fəaliyyətini şərtləndirir [2. s. 42].

Respublikamızda sığorta bazarının fəaliyyətinə nəzər saldıqda məlum olur ki, son 2019-cu ilin təkcə yanvar-iyul aylarında ölkədə fəaliyyət göstərən sığorta şirkətləri tərəfindən 422,9 mln. manat məbləğində sığorta haqları toplanmış, 154,6 mln. manat məbləğində sığorta ödənişləri həyata keçirilmişdir. Könüllü sığorta bazarı üzrə haqlar 285,6 mln. manat, ödənişlər isə 110 mln. manat təşkil etmişdir. İcbari sığorta bazarı üzrə haqlar 137,3 mln. manat, ödənişlər isə 44,6 mln. manat olmuşdur.

2019-cu ilin yanvar-iyul aylarında məcmu sığorta haqlarının 67,5%-i könüllü, 32,5%-i isə icbari sığorta növlərinin payına düşür. Sığorta ödənişlərinin 71,1%-i könüllü, 28,9%-i icbari sığorta növləri hesabına formalaşmışdır.

Həyat yaşam sığortası üzrə sığorta haqlarının azalmasına baxmayaraq, qeyri-həyat sığortası üzrə həm könüllü (2% və ya 2,4 mln. manat), icbari sığorta növlərində (8% və ya 8 mln. manat) artım müşahidə edilir. Qeyri-həyat sığortası növündə tibbi sığorta üzrə 16%-lik (9,6 mln. manat) artım olmuşdur.

Qeyri-həyat sığorta növlərindən avtonəqliyyat vasitələrinin sığortası üzrə 29% (4,4 mln. manat), avtonəqliyyat vasitəsi sahiblərinin mülki məsuliyyətinin icbari sığortası üzrə isə 6%-lik (3,1 mln. manat) artım müşahidə edilir. Daşınmaz əmlakın icbari sığortası üzrə 24% (4,1 mln. manat) artım baş vermişdir.

İstehsalatda bədbəxt hadisə və peşə xəstəlikləri nəticəsində peşə əmək qabiliyyətinin itirilməsi hallarından icbari sığorta üzrə yığımlar ötən ilin eyni dövrü ilə müqayisədə 2019-cu ilin yanvar-iyul ayları ərzində 17% (4 mln. manat) artmışdır. Əvvəlki dövrlə müqayisədə avtonəqliyyat vasitəsi sahiblərinin mülki məsuliyyətinin icbari sığortası üzrə ödənişlərdə 8 mln. manat, hava nəqliyyatı vasitələrinin sığortası üzrə 5,4 mln. manat artım, tibbi sığortada isə 5,2 mln. manat azalma baş vermişdir [3].

Araşdırmalar göstərir ki, sığorta bazarının fəaliyyətində sığorta xidmətlərinin qiymətləndirilməsi xüsusi əhəmiyyət kəsb edir. Sığorta xidmətlərinin göstərilməsi və həmin xidmətlərin sığortalılar tərəfindən qiymətləndirilməsi isə xüsusi bilik və bacarıq tələb edir. Xidmətlərin təklifində yüksək qeyri-müəyyənlik müştərini həddən artıq əlverişsiz və çıxılmaz vəziyyətə salır, buna görə də müştəri çox vaxt eyni sığortaçı ilə işləməyə çalışır. Belə vəziyyət sığortaçıların xeyrinə işləyir, çünki bu vəziyyətdə sığortalılar pozuntuları bağışlamağa meylli olur [1, s.83]. Belə şəraitdə isə sığorta marketinqinin rolu əhəmiyyətliyi artırır. Sığorta marketinqi sığortaçı ilə sığortalılar arasında maraqların qarşılıqlı nəzərdən keçirilməsinə yönəlmiş qarşılıqlı fəaliyyət sistemidir. Əksər hallarda sığorta marketinqi, daha çox istehlakçıların ehtiyaclarını tam nəzərə almaqla yanaşı uzunmüddətli perspektivdə sığortaçının mənfəətini artırmağa yönəlmiş tədbirlərin məcmusu kimi özünü göstərir. Bu baxımdan sığortada marketinq aşağıdakı əsas prinsiplərə əsaslanır:

- sığorta bazarının şərtlərini, sığorta xidməti təkliflərini və istehlakçıların tələblərini öyrənmək;
- istehlakçıların sorğularına çevik reaksiya;
- istehlakçı tələbinin sığortaçının maraqlarına uyğun formalaşması;
- innovasiyaların tətbiqi.

Bu prinsiplərin müəyyən bir müəssisə və ya təşkilat səviyyəsində praktik şəkildə həyata keçirilməsi aşağıdakı istiqamətlərdə özünü göstərir:

- fəaliyyətlər son nəticələrin əldə edilməsinə yönəldilməlidir: başlıca hədəf bazarlarda müəyyən kəmiyyətdə və keyfiyyətdə xidmət satışından uzun müddətdə mümkün olan mənfəət əldə etməkdir;

- fəaliyyətlər uzunmüddətli sabit nəticələrin əldə edilməsinə, sığorta şirkətinin bazar dəyərinin artırılmasına yönəldilməlidir;

- bütün mövcud vasitələrdən, xüsusən marketing kommunikasiyalarından istifadə etməklə istehlakçı tələbinə və onun inkişaf meyllərinə eyni vaxtda təsir göstərməklə potensial istehlakçıların tələblərinə aktiv uyğunlaşma strategiyası və taktikasının həyata keçirilməsi təmin edilməlidir.

Araşdırmalardan məlum olur ki, sığorta bazarı sığorta məhsullarına tələb və təklifin formalaşması sferasıdır. Deməli, sığorta bazarının inkişafı qeyd edilənlərlə yanaşı tələbatın ödənilməsinə yönəldilən tədbirlərin həyata keçirilməsindən əhəmiyyətli dərəcədə asılıdır.

## Ədəbiyyat

1. Ataşov B.X., Ələkbərov Ə.Ə., Xudiyev N.N. Sığorta işi. Bakı 2018. 416 s.
2. Жилкина М.С. Государственное регулирование страхового рынка. - М.: "Спутник", 2002. - 301 с
3. <https://www.fimsa.az>

UOT 333.01

### **Kənd təsərrüfatının iqtisadi inkişaf mexanizminin əsas vasitələri**

*Mirzəyev İlkin Şakir oğlu  
Azərbaycan Dövlət Aqrar Universitetinin doktorantı*

Kənd təsərrüfatı iqtisadiyyatın xüsusi bir sahəsi kimi yalnız özünə xas olan obyektiv iqtisadi qanunların nəzərə alınmasını tələb edən aqrar-sənaye sferasının mühüm bir tərkib hissəsidir. Aqrar-sənaye sferasının qanunvericilik bazasının inkişaf səviyyəsi bazar iqtisadiyyatı şəraitində fəaliyyət göstərmək üçün zəruri institusional əsasların formalaşması ilə sıx əlaqəlidir. Bu da öz növbəsində kənd təsərrüfatının inkişafının iqtisadi mexanizmini formalaşdırmağa imkan verir. Kənd təsərrüfatının inkişafının iqtisadi mexanizmini qanunvericiliyin bütün üsul və metodlarını özündə cəmləşdirən hüquqi aspektlər və isehsal proseslərinin idarə edilməsi tədbirlərini xarakterizə edən iqtisadi idarəetmə metodları təşkil edir [1, s. 45-52].

Beləliklə, kənd təsərrüfatının inkişaf mexanizminin təşkilati və iqtisadi aspektləri onun bütün sahələrinin və alt sektorlarının, o cümlədən onunla əlaqəli sahələrin davamlı fəaliyyətinə yönəldilmiş tədbirlər kompleksidir. Bu baxımdan dövlətin fəaliyyəti birbaşa və dolaylı təsir yolu ilə yalnız sosial-iqtisadi və hüquqi deyil, həm də institusional inkişaf üçün şəraitin yaradılmasına yönəldilir.

Kənd təsərrüfatının inkişaf mexanizmində tənzimləmə tədbirləri xüsusi yer tutur. Araşdırmalar göstərir ki, hər bir tənzimləmə forması üçün bir neçə fərqli metod tətbiq oluna bilər. Dövlət tənzimlənməsinin forma və metodları kənd təsərrüfatına tənzimlənmənin xüsusi alətlərinin köməyi ilə təsir göstərir. Dövlət tənzimləmə formaları idarəetmə ilə əlaqəli müvafiq dövlət orqanının ümumi fəaliyyət istiqamətini, subyektin təsirinin əsas prinsiplərini xarakterizə edir [2, s. 20-29]. İqtisadiyyatın tənzimlənməsinin birbaşa və dolaylı formaları tənzimləmə metodlarının tətbiq edilməsini əhatə edir. Dövlət tənzimləmə metodlarına əsasən müəyyən qaydalar və nəzəri prinsiplər formalaşır, vacib üsullar müəyyənləşir.

İqtisadi metodlar maliyyə, pul, qiymət, vergi, ixrac-idxal, valyuta tənzimlənməsini özündə əks etdirir. Ona görə də kənd təsərrüfatı istehsalçılarının fəaliyyət strategiyası və taktikası idarəetmə qurumlarına daxil olan çox sayda tənzimləyici qruplara bölünür. Onlar daxildir: inzibati və hüquqi sənədlər, iqtisadi alətlər, birbaşa fəaliyyət tənzimləyiciləri. Dolaylı fəaliyyətin inzibati hüquqi alətlərinə qanunlar, fərmanlar, dövlət orqanlarının qərarları, dövlət planları və direktiv fəaliyyət

proqramları, iqtisadi və iqtisadi fəaliyyətləri tənzimləyən digər normativ hüquqi aktlar aid edilir. İqtisadi alətlər və birbaşa fəaliyyət tənzimləyicilərinə iqtisadi sektorların dövlət büdcəsi və büdcədən kənar dəstəyi, sosial-iqtisadi inkişaf proqramları və investisiya layihələri də daxildir. Buraya həmçinin təqaüd subsidiyaları, subsidiyalar, subvensiyalar, vergi güzəştləri, kreditlər üzrə subsidiya olunmuş faiz dərəcələri də aid edilir.

İqtisadi alətlərin içərisində dolay fəaliyyətin tənzimləyiciləri üçün vergi dərəcələri, yenidən maliyyələşdirmə dərəcəsi, xarici valyutanın məcburi satışına qoyulan valyuta məzənnələri və məhdudiyətlər, gömrük rüsumları, dövlət xidmətləri və kommertiya təşkilatlarının xidmətləri tarifləri mühüm yer tutur. Qeyd edilənlər iqtisadi üsulların, alətlərin və məqsədlərin müəyyənləşdirilməsi ilə kənd təsərrüfatının dövlət tənzimlənməsinin təşkilati və iqtisadi mexanizminin ümumi modelini formalaşdırır. Maliyyə və pul tənzimlənməsinin dolay metodları - vergi, kredit siyasəti birbaşa dövlət maliyyə tənzimlənməsi olan əsas metodlardır (subsidiyaların verilməsi, planlaşdırma və idarəetmənin proqram yönümlü metodu və s.) [3, s.61]. Kənd təsərrüfatının inkişafı üçün dövlət proqramlarının icrası məhsul tədarükü üçün sifarişlər, kvotalar, lisenziyalar şəklində həyata keçirilir. Bu mexanizmə əsasən, alətlər iki qrupa bölünür: iqtisadi - subsidiyalar, sığorta ödənişlərinin kompensasiyası, vergi güzəştləri, subsidiya verilmiş kreditlər və s. və təşkilati - məqsədli kompleks proqramlar, qiymətlərin tənzimlənməsi, lisenziyalaşdırma, sertifikatlaşdırma və s.

Beləliklə, kənd təsərrüfatının inkişafının təşkilati və iqtisadi mexanizmi kənd təsərrüfatının dövlət tənzimlənməsinin maksimum səmərəliliyini təmin edə bilən çoxsaylı metodlar və alətlər ibarət olub ümumi nəticəni formalaşdıran başlıca vasitə hesab edilir.

### **Ədəbiyyat**

1. Борхунов Н. А. Экономический механизм АПК в условиях импортозамещения. Экономика сельского хозяйства России. № 10. 2015.
2. Винничек Л. Б., Ефимов А. М. Экономический механизм как способ государственного регулирования сельского хозяйства. Состояние и перспективы развития АПК. - 2014. № 1. С. 20-29.
3. Курмаева И. С. Основные элементы организационно-экономического механизма государственного регулирования сельского хозяйства. Вклад молодых ученых в аграрную науку: сборник трудов. 2014.

UOT 333.01

### **Kənd təsərrüfatı müəssisələrində maliyyə resursları ilə təmin olunma səviyyəsinin risklərə təsiri**

*İsmayilov Hikmət Nəsir oğlu*  
*Azərbaycan Dövlət Aqrar Universitetinin dissertantı*

İqtisadiyyatın müxtəlif sferalarının iqtisadi inkişafı maliyyə resursları ilə təminat səviyyəsi ilə bilavasitə bağlıdır. Maliyyə və iqtisadi inkişaf kimi konsepsiyaların bir-biri ilə əlaqəli olması bütövlükdə ekvivalent elementlər hesab edilir. Xüsusilə beynəlxalq səviyyədə artan risklər qarşısında ölkənin milli maraqlarını təmin etmək üçün iqtisadi təhlükəsizlik siyasətinin səmərəliliyinə nail olmaq prioritet vəzifələrdəndir.

İqtisadiyyatın digər sferalarında olduğu kimi kənd təsərrüfatında da müəssisələrin iqtisadi inkişafının əsas elementlərindən biri maliyyə resursları hesab edilir. Ona görə də iqtisadi proseslərdə risklərin azaldılmasına nail olmaqla istehsalın artırılması tədbirlərini maliyyələşmənin rolunu müəyyənləşdirmədən hazırlamaq demək olar ki, mümkün deyil.

Beynəlxalq səviyyədə qloballaşma prosesinin genişlənməsi və dərinləşməsi yalnız maliyyə sahəsinin inkişafını deyil, bu prosesdə özünəməxsus texnologiyaların tətbiqini, investisiya cəlbediciliyinin təşviqini, bu nəqsədlə müvafiq qanunların qəbul edilməsini tələb edir. Bu cür tədbirlər təbii olaraq istehsalın artımına xidmət etməklə inzibati idarəetmə vasitələrinin rolunu zəiflədir və iqtisadi metodların, o cümlədən maliyyələşmənin müxtəlif formalarının əhəmiyyətini önə çəkir [4, s.54]. Maliyyələşmə sistemi və maliyyə kapitalı müəssisə səviyyəsində də inkişafı təmin edən əsas amillərdən biridir. Çünki müəssisələrin maliyyə dayaqlarının möhkəmliyi maliyyə

bazarlarının artan fəaliyyət mürəkkəbliyi şəraitində maliyyə bərabərsizliyinin təhdidlərini aradan qaldırmağa müsbət təsir edir, iqtisadiyyatdakı ziddiyyətli məqamları aradan qaldırır, iqtisadi proseslərdə maliyyə rıçaqlarının rolunu daha da gücləndirir, risklərin aradan qaldırılmasına öz töhvəsini verir [1, s.85]. Məlumdur ki, beynəlxalq səviyyədə artan risklər əlavə təhlükələrə səbəb olur və onların mahiyyətə təbiəti və hərəkətliliyi milli iqtisadi sistemin davamlı inkişafı üçün maneə yaradır.

Inkişaf etmiş ölkələrin təcrübəsi göstərir ki, bu cür mənfi tendensiyaların baş verməməsi, yaxud aradan qaldırılması müasir şəraitdə kənd təsərrüfatı istehsalının tələb olunan səviyyədə maliyyələşməsindən bilavasitə asılıdır. Bu da öz növbəsində yeni texnika və texnologiyaların yaradılmasını, onların istehsalatda tətbiqinin genişləndirilməsini şərtləndirir.

**Kənd təsərrüfatı müəssisələrinin maliyyə resursları ilə təmin olunmasına təsir edən amillər.** Araşdırmalardan məlum olur ki, kənd təsərrüfatına maliyyə qoyuluşlarının həcmi hazırda istehsalçıların tələbatlarını tam şəkildə ödəmir. Belə vəziyyətdə istehsal vasitələrinin, o cümlədən kənd təsərrüfatı texnikasının və digər sənaye məhsullarının qiymətlərinin mövcud səviyyəsi aqrar istehsalçıların maliyyə vəziyyətinin pisləşməsinə səbəb olan əsas amillərdəndir. Təcrübədə aqrar sferaya dövlətin maliyyə dəstəyinin yaxşılaşdırılması ilə bağlı müxtəlif istiqamətlər mövcuddur. Bu məqsədlə kənd təsərrüfatında investisiya aktivliyinin yüksəldilməsinə istiqamətlənmiş tədbirlərin həyata keçirilməsi və kənd təsərrüfatının ayrı-ayrı sahələrin inkişafı ilə bağlı təşviqedicə investisiya layihələrinin hazırlanması zəruridir. Qeyd edilənlər baxımdan aşağıdakı şərtlərin reallaşdırılması məqsədəuyğun hesab edilə bilər:

- istehsal potensialından səmərəli istifadənin mühüm tərkib hissəsi olan rəqabətə davamlı istehsal sahələrinin formalaşdırılması;
- aqrar sferada investisiyaların stimullaşdırılması məqsədi ilə bank faizlərinin nisbətən aşağı salınması və aqrar sahəyə qoyulan investisiyaların risklərdən müdafiə edilməsi;
- kənd təsərrüfatına daxili ehtiyatlarla yanaşı xarici investisiyaların cəlb edilməsinin stimullaşdırılması;
- məqsədli dövlət investisiya proqramlarının mütəmadi olaraq işlənib hazırlanması;
- investisiya fəaliyyəti üçün zəruri institusional mühitin formalaşdırılması və davamlı olaraq təkmilləşdirilməsi.

Araşdırmalar göstərir ki, inkişaf etmiş ölkələrdə aqrar sferaya maliyyə qoyuluşlarının artırılmasına istiqamətlənən investisiya siyasətinin işlənib hazırlanması uzun müddətli dövrə hədəflənir. Bu zaman investisiya aktivliyinin yüksəldilməsi ilə bağlı konkret dövlət tədbirlərinin həyata keçirilməsi ön plana çəkilir. Investisiya siyasətini müəyyən edən əsas amillərdən biri investisiyaların optimal büdcəsinin müəyyən edilməsidir. Investisiyaların optimal büdcəsinin müəyyən edilməsi investisiyaların cəlb edilən kapitalın qiymətini minimuma endirən maliyyələşdirmə mənbələrinin seçilməsinə əsaslanır. Kapitalın optimal strukturu özəl və borc vəsaitlərinin elə nisbətidir ki, bu zaman müəssisənin maliyyə rentabelliği ilə maliyyə dayanıqlığı arasında səmərəli mütənasiblik təmin edilir.

Maliyyələşmə siyasətinin mühüm istiqamətlərindən hesab edilən aqrar istehsal sferasına dövlət yardımları, əslində qeyri büdcə investisiyalarının cəlb edilməsi üçün əlverişli şəraitin yaradılmasını da özündə əks etdirir. Bu zaman dövlət tərəfindən dotasiyaların və subsidiyaların müəyyənləşdirilməsi mühüm rola malikdir.

İqtisadiyyatın hər bir sahəsinin maliyyələşmə siyasətində kreditdən istifadə mühüm yer tutur və bu baxımdan kredit siyasətinə xüsusi önəm verilir. Kredit siyasətinə aşağıdakı struktur elementləri daxil edilir: kənd təsərrüfatında kredit əməliyyatlarının məqsədi və məsələləri, kreditləşdirmənin prinsipləri, məqsədli bazarın müəyyən olunması, kreditlərin növləri və formaları, kreditlərin məhdudlaşdırılması, kreditləşdirmə sahəsində faiz siyasəti, kredit portfelinin qiymətləndirilməsinin forma və metodları, müəyyən edilmiş norma və normativlər.

Kredit texnologiyalarına kredit istehlakçısının kredit qabiliyyətliliyinin qiymətləndirilməsi texnologiyası, biznes-istehsal layihələrinin qiymətləndirilməsi texnologiyası, kredit təminatının keyfiyyət və kəmiyyət baxımından qiymətləndirilməsi texnologiyası, qərarın qəbul edilməsi zamanı kredit riskinin kompleks qiymətləndirilməsi texnologiyası, verilmiş kreditlərin qaytarılması texnologiyası və s. daxildir.

Təcrübə göstərir ki, aqrar bölmənin kreditləşdirmə sistemi açıq sistemdir, onun elementləri təkcə öz aralarında qarşılıqlı əlaqədə deyil, həm də digər sistemin elementləri ilə də qarşılıqlı fəaliyyətdədirlər. Bununla yanaşı aqrar bölmədə kreditləşdirmə sisteminin formalaşmasına bankların fəaliyyətinin spesifik xüsusiyyətləri – bankın ölçüsü, onun coğrafi vəziyyəti,

səhmdarların və müştərilərin xüsusiyyətləri, heyətin ixtisas səviyyəsi və s. təsir edir.

Bununla yanaşı qeyd etmək lazımdır ki, xüsusilə aqrar-sənaye sferasında təsərrüfat subyektlərinin kredit qabiliyyətinin yüksəldilməsi investisiyalaşmanın mühüm obyektinə kimi çıxış edir. Bu zaman aqrar-sənaye sferasında fəaliyyət göstərən strukturlarına dövlət dəstəyinin müxtəlif formalarının həyata keçirilməsi də zəruridir. Məlumdur ki, aqrar sferada vəsaitlər ehtiyatlara yatırıldıqdan etibarən məhsul alınanadək müəyyən zaman tələb olunur. Bundan başqa, aqrar istehsalat təbii amillərin (quraqlıq, daşğınlar və s.) güclü təsirinə məruz qalır. Bu təfərrüat kənd təsərrüfatı məhsulu istehsalçıları üçün kreditlərin girovla təmin edilməsi probleminə əlavə çətinliklər yaradır. Belə ki, girov qismində istifadə olunan dar ixtisaslaşdırılmış texnika və avadanlıq yalnız kənd təsərrüfatı məhsulu istehsalçıları tərəfindən realizə oluna bilər. Lakin əgər təbii fəlakət bütün bölgəni əhatə edərsə, orada adətən alıcı olmur. Qeyd etmək lazımdır ki, bunu nəzərə alaraq kənd təsərrüfatında bütün sığorta obyektləri bir qayda olaraq yangın, dolu, sel, daşqın, tufan, şaxta və ildırım vurması, zəlzələ, tirpaq sürüşməsi, dəmyə torpaqlarında quraqlıq kimi təbii fəlakətlərdə, habelə genetik modifikasiya olunmamış kənd təsərrüfatı bitkilərinin məhsulları, kənd təsərrüfatı heyvanları, dovşanlar, xəz dərilili heyvanlar, arı ailələri müvafiq olaraq xüsusi təhlükəli ziyanvericilərin yayılmasından və hücumundan, yolxucu xəstəliklərdən, kənd təsərrüfatı təyinatlı binalar, tikililər, qurğular, avadanlıqlar, maşınlar, nəqliyyat vasitələri isə qəza hadisələrindən sığortalanır [2, səh. 390].

Bundan başqa, kənd təsərrüfatı məhsulu istehsalçıları əsasən, maliyyə mərkəzlərindən uzaqda olan xırda müəssisələrdir. Buna görə də bazar iqtisadiyyatı şəraitində aqrar sferanın xüsusiyyətləri kənd təsərrüfatı istehsalının maliyyələşdirilməsi üçün xüsusi institutlar və formaların yaradılmasını tələb edir. Burada əsas rol dövlət oynayır.

Kənd təsərrüfatının investisiya resurslarının cəlb edilməsi istiqamətlərindən biri də müəssisələrin maliyyə vəziyyətinin sağlamlaşdırılması ilə bağlıdır. Maliyyə sağlamlaşdırılması investisiya cəlb edilməsinin yüksəldilməsində əhəmiyyətli rol oynamaqla kənd təsərrüfatı istehsalının modernləşdirilməsində mühüm xüsusi əhəmiyyət kəsb edir. Qeyd etmək lazımdır ki, investisiya qoyuluşlarının müxtəlif risklərdən səmərəli şəkildə müdafiə edilməsi investisiyaların aqrar istehsalatına cəlb edilməsində başlıca məsələlərdəndir. Aqrar sferaya investisiya qoyan investorların informasiya dəstəyinin göstərilməsi bu baxımdan, daha dəqiq desək onlara riskləri əvvəlcədən müəyyənləşdirməkdə mühüm əhəmiyyət kəsb edən cəhətlərdəndir. Ona görə də investisiyaların sığortalanması sisteminin tətbiqi və onun genişləndirilməsi, sığorta münasibətlərinin inkişaf etdirilməsi əhəmiyyətliyi ilə özünü göstərir [3, s.164].

Beynəlxalq təcrübə göstərir ki, aqrar sferada investisiya fəaliyyətinə dövlət dəstəyinin forma və metodlarının reallaşdırılması üçün aşağıdakı tədbirlərin həyata keçirilməsi müsbət nəticələr verə bilər:

- investisiya fəaliyyətinin inkişaf etdirilməsi üçün zəruri hüquq- iqtisadi mühitin yaradılması;
- aqrar sferaya investisiya qoyuluşlarında maraqlı olan investorların maraqlarının müdafiə edilməsi;
- investorların zəruri informasiya və məlumatlarla təmin edilməsinə həyata keçirilən analitik xidmətlərin yaradılması;
- kənd təsərrüfatında güzəştli şərtlərlə kreditləşmənin həyata keçirilməsi ilə bağlı imkanların genişləndirilməsi;
- maliyyə lizinqlərinin inkişaf etdirilməsi;
- xüsusi investisiya fondlarının investisiya fəaliyyəti subyektləri kimi fəaliyyət sferasının genişləndirilməsi;
- investisiya fəaliyyətində dövlətin iştirakının genişləndirilməsi və dövlətin stimullaşdırıcı rolunun artırılması;
- investisiya layihələrinin maliyyələşdirilməsində dövlət tərəfindən xarici investor və kommertiya qurumlarının birgə iştirakına zəruri şəraitin yaradılması;
- kənd təsərrüfatı məhsulları istehsalçıların texniki vəsaitlərlə təmin olunmasına dövlət yardımının həyata keçirilməsi, bu prosesdə vəsaitlərin müəyyən qisminin ödənilməsinə dövlət büdcəsindən həyata keçirilməsi;
- aqrar sfera üçün nəzərdə tutulan müsabiqəli investisiya layihələrinə dövlət təminatının verilməsi.

**Kənd təsərrüfatı müəssisələrində maliyyə resursları ilə təmin olunma səviyyəsi.** Araşdırma göstərir ki, investisiya fəaliyyətinin aktivləşdirilməsi kənd təsərrüfatı müəssisələrinin maliyyə dayanıqlığının möhkəmləndirilməsinin və aqrar sferanın davamlı inkişafının ilkin şərti kimi



çıxış edir. Xüsusilə institusional dəyişikliklərin həyata keçirildiyi şəraitdə, aqrar sferanın investisiyalaşdırılması, kənd təsərrüfatı istehsalının intensivləşdirilməsində və rəqabətə davamlı istehsalın formalaşdırılmasında əhəmiyyətli rol oynayır. Beləliklə, kənd təsərrüfatı istehsalının investisiyalaşdırılması kənd təsərrüfatı məhsulları istehsalçılarının maliyyə resurslarına olan tələbatlarının daha səmərəli şəkildə qarşılınmasında da mühüm rol oynayır.

Təhlillərdən aydın olur ki, aqrar sfera ölkə iqtisadiyyatının aparıcı sahələrindən olsa da iqtisadiyyatın sahələri üzrə əsas kapitalla yönəldilmiş investisiyaların strukturunda kənd təsərrüfatının xüsusi çəkisi olduqca aşağıdır. Belə ki, bu göstəricidə kənd təsərrüfatının meşə və balıqçılıq təsərrüfatı ilə birlikdə xüsusi çəkisi 2016-cı ildə 2,1% təşkil etmişdir. 2012-ci ildə kənd təsərrüfatı, meşə və balıqçılıq təsərrüfatına yönəldilmiş investisiyanın xüsusi çəkisi 4,2%, 2013-cü ildə 3,2%, 2014-cü ildə 2,1%, 2015-ci ildə 2,2% səviyyəsində olmuşdur. Göründüyü kimi, yalnız 2012-ci ildə nisbətən yüksək göstərici müşahidə edilir. Kənd təsərrüfatı, meşə və balıqçılıq təsərrüfatına yönəldilmiş investisiyanın xüsusi çəkisi əksər sahələrdən əhəmiyyətli şəkildə geridə qalır. Təkcə onu qeyd etmək kifayətdir ki, əsas kapitalla yönəldilmiş investisiyaların strukturunda sənayenin tutduğu pay 2012-ci ildə 39,2%, 2016-cı ildə isə əhəmiyyətli şəkildə artaraq 63,1% təşkil etmişdir [5].

İqtisadiyyatın sahələri üzrə əsas kapitalla yönəldilmiş investisiyaların dinamikasına nəzər saldıqda məlum olur ki, bütövlükdə iqtisadiyyata investisiya qoyuluşlarının həcmində 2012-ci ildə müqayisədə 2016-cı ildə 2,4% artım baş versə də kənd təsərrüfatı, meşə və balıqçılıq təsərrüfatlarına yönəldilmiş investisiyanın həcmi 49,9% azalmışdır [5].

Göründüyü kimi, aqrar sferaya investisiya qoyuluşlarının həm həcmində azalma müşahidə edilir, həm də investisiya qoyuluşlarında bu sahənin xüsusi çəkisi qənatləndirici deyil. Ümumiyyətlə isə hər hansı bir strukturlaşdırılmış sistemin inkişafında, o cümlədən maliyyə mexanizminin dayanıqlığında onun tərkib elementlərinin artım dinamikasına və davamlığına xüsusi önəm verilməlidir.

Aqrar sferanın kreditləşdirilməsi iqtisadiyyatın bu mühüm sferasının maliyyələşdirilməsində əvəzsiz rol oynayır. Aqrar bölmənin kreditləşdirilməsinin sahələr üzrə strukturuna nəzər saldıqda məlum olur ki, kənd təsərrüfatı və emal sektoruna ayrılan kreditlərin xüsusi çəkisi ümumi kredit qoyuluşlarının tərkibində aşağı səviyyədədir. Kənd təsərrüfatı və emal sektoruna ayrılan kreditlərin xüsusi çəkisi 2016-cı ildə müqayisənin aparıldığı illərlə müqayisədə ən aşağı səviyyədə olmuşdur – 2,1%. Bu göstəricinin ən yüksək səviyyəsi 2013-cü ildə qeydə alınmışdır – 4,8%. Göstəricilərin təhlilindən aydın olur ki, iqtisadiyyatın əksər sahələri ilə müqayisədə də kənd təsərrüfatı və emal sektoruna ayrılan kreditlərin məbləği daha azdır. Belə ki, təkcə 2016-cı ilə ev təsərrüfatına ayrılan kreditlərin xüsusi çəkisi 38,1%, sənaye və istehsal sektoruna ayrılan kreditlər 8,9%, ticarət və xidmət sektoru 13,7% təşkil etdiyi halda kənd təsərrüfatı və emal sektoruna ayrılan kreditlər 2,1% təşkil etmişdir [5].

Araşdırmalar göstərir ki, aqrar sahənin kreditləşdirmə sisteminin formalaşmasına müxtəlif amillər təsir göstərir. Onlardan ən mühümü risklərin səviyyəsinin müəyyən edilməsi ilə bağlıdır. Bu baxımdan:

- aqrar bölmədə kreditlərin verilməsi ilə bağlı riskin maksimal ölçüsünün müəyyən edilməsi;
- daha böyük kredit risklərinin ölçüsünün məcmusunun və bankın vəsaitlərinin nisbətini əks etdirən kredit risklərinin maksimal ölçüsü;
- bankın səhmdarlarına düşən kredit risklərinin ölçüsünün məcmusu;
- aqrar bölmədə kreditlərin və borcların maksimal ölçüsü və s. son dərəcə əhəmiyyətlidir.

Aqrar bölmənin kreditləşdirmə sistemi tam sistemdir və bu onun təkmilləşdirilməsinə kompleks yanaşmanın lazımlığını şərtləndirir. Aqrar bölmənin kreditləşdirmə sisteminin hissələri – kredit siyasəti və kredit texnologiyaları, habelə onun quruluş elementləri bir-biri ilə qarşılıqlı əlaqədəirlər və qarşılıqlı fəaliyyət göstəriirlər. Bu onu göstərir ki, hər bir elementin mahiyyətinə edilən düzəlişlər digər elementlərdə də dəyişiklik edə bilər. Bundan başqa aqrar bölmənin formalaşan kreditləşdirmə sistemi bir sıra xarici və daxili amillərdən müəyyən qədər aslıdır. Buna görə aqrar bölmənin kreditləşdirmə sistemi açıq sistemdir.

Qeyd edilən mürəkkəblik baxımından aqrar bölmənin kreditləşdirmə sisteminin səmərəliliyinin qiymətləndirilməsi vacib məsələlərdən hesab edilir. Kreditləşdirmə sistemi o halda səmərəli ola bilər ki, o, kredit sisteminin səviyyəsinin aşağı düşməsinə və aqrar bölmədə kredit əməliyyatları üzrə xalis gəlirin artmasını təmin etmiş olsun.

Aqrar bölmənin kreditləşdirilməsi sisteminin səmərəliliyi aşağıdakı hallarda təmin edilə bilər:

- aqrar bölmənin kredit prosesinin müxtəlif mərhələlərində qəbul edilən qərarların

obyektivliyinin yüksəlməsi vəziyyətində;

- kredit risklərinin aradan qaldırılması və yaranması imkanlarının minimuma endirilməsi vəziyyətində;

- kreditləşdirmə sisteminin fəaliyyət göstərməsi ilə əlaqədar xərclər aqrar bölmədə kredit əməliyyatlarının aparılmasından bankların aldığı gəlirlərə adekvat olduqda;

- kreditləşdirmə aqrar sfera müəssisələrinin maliyyə dayanıqlığına müsbət təsir etdikdə.

Qeyd etmək lazımdır ki, aqrar sfera müəssisələri öz fəaliyyətlərini qeyri-sabit və gözlənilməz bir mühitdə həyata keçirmələri səbəbindən gözlənilməz xərclərlə qarşılaşırlar və mənfəətlərinin bir hissəsini itirilməyə məcbur olurlar. Lakin iqtisadi fəallıq, maliyyələşməyə və maliyyə resurslarından səmərəli istifadəyə istiqamətlənmiş tədbirlər zamanı risk amilinin mənfə təsirlərini əvvəlcədən müəyyənləşdirmək və qarşısını almaq üçün müəssisələrin həmin məsələləri nəzərə alması vacib şərtlərdəndir.

**Nəticə.** Beləliklə, aqrar sferada iqtisadi inkişafı ilə bağlı elə tədbirlər kompleksi müəyyən edilməlidir ki, onlar risklərin azaldılması istiqamətində bir-birinə təsir edən mövcud ehtiyatları nəzərə alaraq müəssisənin səmərəli fəaliyyətini təmin edə bilsin. Qeyd etmək lazımdır ki, müəssisələrin malik olduğu maliyyə resurslarında səmərəli istifadə etməsi onların fəaliyyətinin səmərəliliyinə bilavasitə təsir göstərərək mənfəət əldə etmələri üzrə məqsədlərin effektiv şəkildə reallaşdırılmasını təmin etməyə, eləcə də son nəticə baxımından daha etibarlı nəticə əldə etməyə imkan yaradır.

Kənd təsərrüfatında daha etibarlı nəticə əldə etməyin başlıca istiqamətlərindən olan risklərin azaldılması və mənfə təsirlərinin aradan qaldırılması nəticəsində müəssisələrin sosial məsuliyyətinin artırılmasına zəmin yaranır, müəssisələrin inkişafı baxımından zəruri şərtlərdən hesab edilən maliyyə sabitliyi təmin edilir. Risklərin neytrallaşdırılması ilə bağlı aparılan təhlilin əsasını təşkil edən maliyyə problemləri təsərrüfatçılıq fəaliyyətində risk səviyyəsini müəyyənləşdirməyə başlıca elementləridir. Ona görə də bu prosesdə aşağıdakılara diqqət yetirilməsi vacibdir:

- kənd təsərrüfatında müəssisələrin fəaliyyətinin davamlığını təmin edən tədbirlərin müəyyənləşdirilməsi;

- istehsalın strukturunun, dinamikasının və tələb amilinin müəyyən edilməsi;

- istehsalın şaxələndirilməsi istiqamətlərinin müəyyən edilməsi;

- istehsal prosesində texnoloji baxımdan əmək bölgüsünün müəyyənləşdirilməsi;

- global səviyyədə iştirakçıların mövqelərinin güclü olduğu yüksək keyfiyyətli məhsullar üçün azad rəqabət mühitinin yaradılması;

- institusional və hüquqi şəraitin təmin edilməsi;

- sabit kapitalın, investisiya və innovasiya imkanlarının istehsal prosesində cəlb edilməsi.

## Ədəbiyyat

1. Ataşov B.X. Maliyyə bazarları. Kooperasiya nəşriyyatı. Bakı 2016. 456 s.
2. İbrahimov E.R., Hüseynov M.C., Salahov E.A., Abbasova Y.Ə. Sığorta işi. Bakı 2017. 496 s.
3. Xankişiyev B.A. Sığorta fəaliyyətinin əsasları. Bakı, "İqtisad Universiteti" nəşriyyatı, 2006. 274 s.
4. Балдин К.В. Управление рисками в инновационно-инвестиционной деятельности предприятия: Учебное пособие / К.В. Балдин. - М.: Дашков и К, 2013. 420 с.
5. www. stat.gov.az

UOT 333.01

### Aqrar sferada rəqabətin xüsusiyyətləri

*Salmanov Təbriz Əlövsət oğlu  
Azərbaycan Dövlət Aqrar Universitetinin dissertantı*

Müasir şəraitdə aqrar sferada həyata keçirilən iqtisadi islahatlar rəqabətin xüsusiyyətlərini müəyyən edən xüsusi şərtləri müəyyən etməklə onların inkişaf etməsinə əlverişli zəmin yaratmışdır. Bu, dövlətin institusional təməlləri ilə bazar mexanizmi arasındakı uyğunsuzluqdan yaranan bir fəaliyyət kimi özünü göstərmişdir. Aqrar sferada aşağıdakı istehsal amilləri rəqabətin inkişafına

effektiv təsiri ilə xarakterizə olunur:

- texniki və iqtisadi amillər - kənd təsərrüfatı istehsalında maliyyə, maddi və texniki vasitələrlə təminatla bağlı məsələləri əhatə edir;

- hüquqi cəhətlər - rəqabəti tənzimləyən qanunlar sistemini xarakterizə edir [3, s.76];

- təşkilati və idarəetmə şəraiti. Bu, kənd təsərrüfatı istehsalının strukturu, idarəetmə forma və metodlarının bazar qaydalarının tələblərinə uyğunluğu, idarəetmədə həvəsləndirici amillər, istehsalın idarə edilməsində informasiya təminatı, inteqrasiya münasibətlərinin inkişafı və s. kimi amillərlə özünü biruzə verir;

- kənd təsərrüfatı sektorunun sosial-psixoloji amilləri ilə bazar iqtisadiyyatı arasındakı əlaqə.

Araşdırmalar göstərir ki, hazırda kənd təsərrüfatında effektiv rəqabət apara biləcək inteqrasiya olunmuş istehsal strukturları mövcud olsa da xarici şəraitin mənfi təzyiqli təsərrüfatların özünə xas olan bütün potensialından səmərəli şəkildə istifadəyə mane olan başlıca faktorlardan biri kimi özünü göstərir. Ona görə də kənd təsərrüfatı müəssisələrinin rəqabət imkanlarını genişləndirmək üçün kollektiv idarəetmə formaları da daxil olmaqla aqrar istehsalda müxtəlif əməkdaşlıq və inteqrasiya formalarının inkişaf etdirilməsini məqsədəuyğun hesab etmək olar. Dünya iqtisadi təcrübəsi göstərir ki, kənd təsərrüfatında istehsalın bu istiqamətli təşkili forması səmərəliliyin təmin olunmasının başlıca şərtidir. Eyni zamanda, mövcud kollektiv təsərrüfatların kənd təsərrüfatı müəssisələrinin potensialından istifadəyə, yeni kooperativ idarəetmə formalarının formalaşdırılmasına əsaslanaraq istehsalın inteqrasiyası da zəruri məsələlərdən hesab edillə bilər. Bu onu göstərir ki, yalnız istehsalda deyil, məhsul marketinqində də rəqabət apara biləcək bu cür strukturların yaradılmasına ehtiyac var [2, s.48]. Odur ki, kənd təsərrüfatı istehsalının istehsal infrastrukturunun sürətlə inkişafı tələb olunur.

Kənd təsərrüfatı sektorunda rəqabət mühitinin formalaşmasının xüsusiyyətləri kənd təsərrüfatı müəssisələrinin potensial rəqabət üstünlüklərini daha dolğun şəkildə həyata keçirməyə imkan verən hazırkı bazar mexanizminə uyğun olan müvafiq institusional şəraitin yaradılması kimi qeyd edilə bilər. Bu imkanların həyata keçirilməsində dövlət mühüm yer tutur. Çünki rəqabət mühitinin formalaşmasında dövlətin fəal iştirakı qaçılmazdır. Beynəlxalq təcrübədə kənd təsərrüfatı sektorunda rəqabət münasibətlərinin dövlət tənzimlənməsinin nəzəri əsaslarının və təcrübəsinin ümumiləşdirilməsi rəqabət mühitinin formalaşması üçün dövlət dəstəyinin mühüm istiqamətlərini formalaşdırmağa imkan verir. Bu, kənd təsərrüfatı sektoru üçün təbii inhisarların fəaliyyətinin məhdudlaşdırılması, istehsal infrastrukturunun yaradılması və inkişafında hər cür kömək, daxili ərzaq bazarına münasibətdə proteksionist siyasətin tətbiqi ilə sıx bağlıdır. Bu fəaliyyətlərin həyata keçirilməsi təbii olaraq bir sıra proqram və tədbirləri əhatə edir.

Qeyd etmək lazımdır ki, aqrar sferada rəqabət ziddiyyətli amillərin qarşılıqlı əlaqəsinin nəticəsidir. Belə ki, bazar subyektlərinin maksimum sərbəstliyi istehsalın ümumi səmərəliliyini təmin edən proseslərə əhəmiyyətli dərəcədə təsir edir. Göstərilənlər istehlakçıların tələbatlarının da bu prosesdə mühüm rol oynadığını göstərir. Bazar şəraitində istehlakçı üstünlüklərini müəyyənləşdirərək bir məhsulu istehlak bazarında tanımaqla müvəffəqiyyəti təmin etmək ciddi rəqabət üstünlüklərinə gətirib çıxara bilər. Potensial müştərinin ehtiyaclarını bilmək məhsullar üçün rəqabətqabiliyyətli qiymətləri müəyyən etməklə yanaşı məhsulun özündə dəyişikliklər etməyə, satış kanallarını və reklam strategiyasını optimallaşdırmağa kömək edir [1, s.28].

Araşdırmalar nəticəsində məlum olur ki, aşağıdakı tədbirlər hesabına kənd təsərrüfatı müəssisələrinin rəqabət üstünlüyünü təmin etmək mümkündür:

- istehsalın struktur və texnoloji modernləşməsi;

- kənd təsərrüfatı məhsullarının və bu sferada istifadə olunan sənaye məhsullarının qiymətləri arasındakı uyğunsuzluğun tənzimlənməsi;

- kənd təsərrüfatı məhsulları istehsalçıların, xüsusən kiçik sahibkarlıq subyektlərinin maliyyə, maddi-texniki və informasiya ehtiyatları ilə təmin edilməsi, hazır məhsul bazarlarına çıxışı təmin edən bazar infrastrukturunun inkişaf etdirilməsi;

- kənd təsərrüfatı məhsulları, xammal və ərzaq bazarlarının tənzimlənməsi;

- kənd yerlərində yaşayan əhalinin alternativ məşğulluğu üçün iqtisadi şəraitin yaradılması;

- kənd yerlərində sosial infrastrukturunun inkişaf etdirilməsi və s.

Ümumiyyətlə, rəqabətli bazarda fəaliyyət göstərmək istehsalçılardan bütün rəqabət metodlarını istifadə etmələrini tələb edir. Ona görə də aqrar sferanın inkişafı, o cümlədən istehsalın səmərəliliyinin təmin edilməsi üçün rəqabət mühitinin təmin edilməsinə xüsusi diqqət yetirilməsi vacibdir.

## Ədəbiyyat

1. Ивановна М. Е., Георгиевна П. Г., Мазилкина Е., Паничкина Г. Основы управления конкурентоспособностью. Издательство: Омега-Л - 2008. 198 с.
2. Минько Э.В. Качество и конкурентоспособность / Э.В. Минько, М.Л. Кричевский. СПб.: Питер, 2004-268 с.
3. Егорова М. А. , Кинев А. Ю. Конкурентное право. М - 2018.629 с.

UOT 338.01

### Regionlarda iqtisadi inkişafın təmin olunmasının əsas istiqamətləri

*Məmmədov Sərxan İsaq oğlu  
AMEA İqtisadiyyat İnstitutunun dissertantı*

Son illər Azərbaycan Respublikasında regionların inkişafı istiqamətində bir sıra uğurlu tədbirlər həyata keçirilməkdədir. İnkişaf etmiş ölkələrin təcrübəsi göstərir ki, milli iqtisadiyyatın rəqabət qabiliyyətinin təmin olunması, dinamik iqtisadi artımın əldə olunması, vətəndaşların məşğulluq səviyyəsinin yüksəldilməsi, ölkənin iqtisadi təhlükəsizliyinin qorunub saxlanılması və s. proseslər dövlətin rolundan, o cümlədən bu istiqamətdə həyata keçirilən düzgün iqtisadi tədbirlərindən asılıdır. Ölkənin ayrı-ayrı regionlarının iqtisadi baxımdan yüksək etmiş səviyyədə olması da mühüm şərtidir. Məhz bu baxımdan da ölkəmizdə müşahidə olunan dayanıqlı iqtisadi artımın təmin olunmasında regionların rolu böyükdür [1].

İqtisadi regionlar üzrə sahibkarlığın inkişafının stimullaşdırılması, xüsusilə kənd təsər-rüfatı istehsalını artırmaqla, vətəndaşların gündəlik tələbat məhsullarına olan tələbatının tam ödənilməsinə, rəqabət mühitinin formalaşmasına səbəb olmaqla, məşğulluq probleminin həllinə və dövlət büdcəsi gəlirlərinin artmasına kömək edə bilər. Qeyd olunanları nəzərə alaraq, ölkənin ayrı-ayrı iqtisadi regionları üzrə sahibkarlığın müxtəlif formalarının sürətlə inkişaf etdirilməsi mütləqdir.

Məlumdur ki, ölkə regionları müxtəlif demoqrafik və sosial-iqtisadi vəziyyətlə, əmək və maliyyə potensialı, material-texniki, texnoloji, təbii vəziyyətlə fərqlənir. Bundan başqa ölkənin balanslaşdırılmış və dayanıqlı inkişafı daimi dövlət tənzimlənməsi olmadan mümkün deyildir. Müasir şəraitdə son illəri əhatə edən regional inkişaf proqramının uğurlu icrası nəticəsində iqtisadi regionların sürətli inkişafı təmin olunmuşdur. Bununla yanaşı hər bir iqtisadi region mövcud resurslardan tam və səmərəli istifadə olunmasında, eləcə də onların dövrüyyəyə cəlb edilməsində tam maraqlıdır [2].

Azərbaycan Respublikasının bütün regionlarının resurs potensialı və inkişaf imkanları tam eyni deyildir. Son illər iqtisadi göstəricilərin adambaşına düşən ən aşağı səviyyəsinə, iqtisadi potensialı aşağı olan regionlara da rast gəlinir. Məhz bu baxımdan da regionların sosial-iqtisadi inkişaf səviyyəsinə iqtisadi sahələr üzrə dəyişikliklərin tempi və miqyası kimi faktorlar da təsir edir. Regionların yaxın perspektiv dövr üzrə inkişafının təmin olunmasında onun tarixən formalaşmış ixtisaslaşma səviyyəsi, mövcud təbii-resurs potensialında istifadə səviyyəsi, xarici iqtisadi əməkdaşlıq üçün coğrafi vəziyyətin əlverişliliyi də xüsusi rol oynayır [3].

Statistik təhlillər göstərir ki, Azərbaycanda son illər üzrə adambaşına düşən ÜDM-in (manat) dəyişmə dinamikasında ciddi dəyişikliklər qeydə alınmışdır (Şəkil 1). Məsələn, 2014-cü ildə respublikamız üzrə adambaşına düşən ÜDM-in həcmi 2005-ci ildə 1494,3 manat olmuşdursa, 2017-ci ildə bu göstərici artaraq 7205 manat, 2018-ci ildə isə 8126,2 manat təşkil etmişdir [4]. Təhlildən də göründüyü kimi hər il bu istiqamətdə artım müşahidə olunmaqdadır. Bütün bu proseslərin əsas səbəbi ölkəmizdə iqtisadi inkişaf proqramlarının, Strateji Yol Xəritəsinin məqsədlərinə uyğun olaraq regionlarda iqtisadi sahələrdə davamlı inkişafın təmin olunmasıdır.

Azərbaycan Respublikasında regionların sosial-iqtisadi inkişaf tempi kiçik və orta sahibkarlığın inkişaf səviyyəsindən asılıdır. Bildiyimiz kimi, bazar iqtisadiyyatı şəraitində dövlətin iqtisadi proseslərə müdaxiləsi yalnız müəyyən tənzimləyici vasitələrlə reallaşır. Regionlar üzrə sahibkarlığın inkişafı da dövlət tənzimlənməsindən birbaşa asılıdır. Məhz buna görə də dövlət tənzimlənməsi məsələsi xüsusi əhəmiyyət daşıyır. Araşdırmalar göstərir ki, inkişaf etmiş ölkələrdə, sahibkarlığın inkişafı məqsədilə əsas istiqaməti fiskal tənzimləmə prosesi təşkil edir. Bütün dünyanı

bürüyən böhran və tənəzzül şəraitində dövlətin müvafiq olaraq fiskal tənzimlənməsinin rolu da artır. Bu zaman əsasən progressiv vergi tutmaya xüsusi yer ayrılır ki, bunun da nəticəsində gəlirlərin yenidən bölüşdürülməsi və ödəniş qabiliyyətli əhalidən verginin tutulması prosesi baş verir. Postsovet məkanı ölkələrinin təcrübəsinə əsasən kiçik və orta sahibkarlığın müxtəlif formalarının prioritet inkişafı üçün diferensial vergi güzəştləri üzrə kompleks sistem tətbiq olunur və ölkənin iqtisadi baxımdan zəif regionlarında əlverişli vergi mühiti formalaşdırılır.

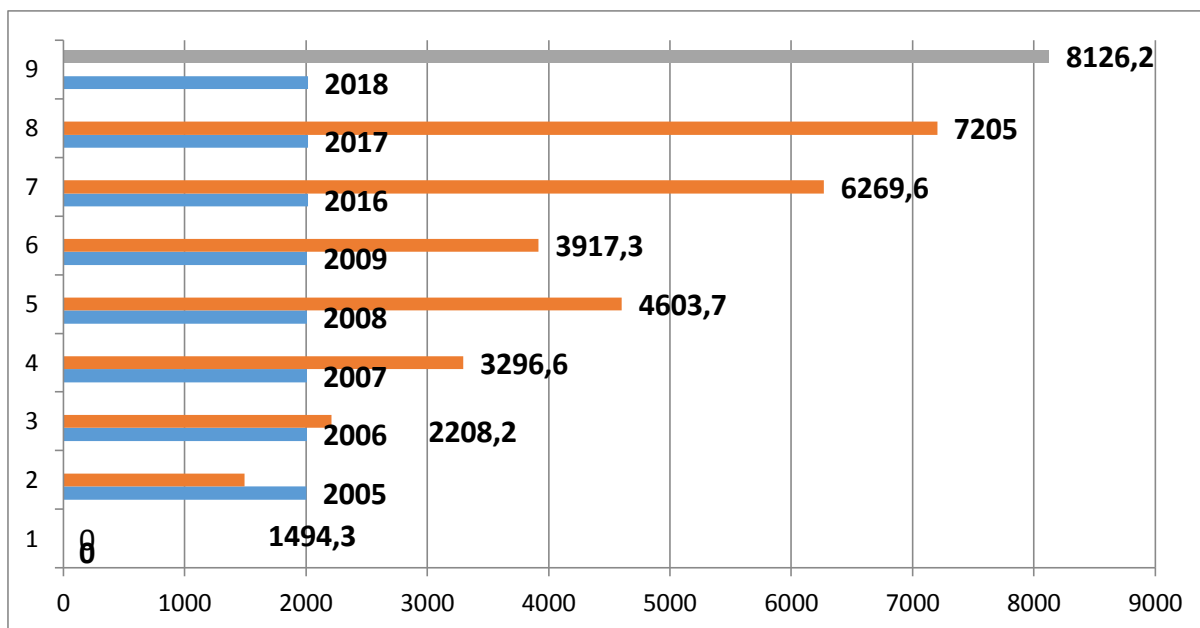

**Şəkil 1. Azərbaycanda son illər üzrə adambaşına düşən ÜDM-in (manat) dəyişmə dinamikası**

*Mənbə: www.stat.gov.az/statistik göstəricilər/2018*

Azərbaycan Respublikasında vergi tənzimlənməsi prosesinin zəruriliyi ölkənin bazar iqtisadiyyatı şəraitində olması ilə bağlıdır. Müvafiq prosesi aşağıdakı faktorlar daha da sürətləndirir:

- iqtisadi regionlar üzrə yoxsulluq səviyyəsinin müəyyənəşdirilməsi, onların səviyyəsinin ölkənin sosial-iqtisadi inkişaf tempinə uyğunlaşdırılmasının zəruriliyi;
- iqtisadi regionlar üzrə vətəndaşların yaşayış keyfiyyətində və səviyyəsində, o cümlədən, regionun iqtisadi potensialında kəskin formalaşmış fərqlərin mövcudluğu;
- müasir bazar mexanizminin milli iqtisadiyyatın dayanıqlı inkişafının təmin olunmasında tənzimləmə imkanlarının qeyri-mövcudluğu və s.

Bu zaman nəzərə almaq lazımdır ki, vergi daxilolmalarının paylanması, vergitutma səviyyəsi və kapitalın istifadə olunması məsələləri üzrə dövlətin, regionların və vergi ödə-yicilərinin maraqlarının nəzərə alınması zəruridir.

Milli iqtisadiyyatın regional baxımdan inkişafına mənfi təsir göstərən faktorlar əsasən ölkənin sənaye potensialının və onunla bağlı infrastruktur obyektlərinin əsas hissəsinin Bakı şəhərində yerləşməsi, regionlarda olan təsərrüfat subyektlərinin fəaliyyətinin zəifləməsi ilə bağlıdır. Məhz bu və ya digər faktorlar regionların inkişafı üzrə kəskin differensiasiyanın yaranmasına, mövcud iqtisadi potensialdan qeyri-səmərəli istifadəyə səbəb olmuşdur. Buna görə də iqtisadi regionların sosial-iqtisadi baxımdan davamlı inkişafının təmin olunması, vətəndaşların sosial-rifah halının yüksəldilməsi, yeni iş yerlərinin açılması, aqrar sektorun inkişafının təmin olunması, dövlət tərəfindən davamlı tədbirlərin reallaşdırılmasını təmin etmişdir. Məsələn: Azərbaycan Respublikası rəhbərliyinin regionların sosial-iqtisadi inkişafına dair Dövlət Proqramlarında bu sahədə müsbət irəliləyişlərə nail olmanı təmin olunmuşdur. Qəbul olunmuş proqramlarda növbəti illər ərzində iqtisadi regionlar üzrə milli iqtisadiyyatın inkişafını sürətləndirən faktorlar, onunla bağlı dövlət siyasətinin və dəstəyinin prioritet istiqamətləri təyin olmuşdur. Reallaşdırılması nəzərdə tutulan son dövlət proqramının əsas məqsədi regionlar üzrə müxtəlif iqtisadi sahələrin inkişafını

sürətləndirməkdən, tarazlı regional və davamlı sosial-iqtisadi inkişafa, vətəndaşların həyat səviyyəsinin yüksəldilməsinə nail olmaqdan ibarətdir.

Ümumiyyətlə, rəsmi səviyyədə təsdiq olunmuş proqramda müəyyən olunmuş məqsədlərə nail olmaq üçün aşağıdakı vəzifələrin reallaşdırılması planlaşdırılmışdır: iqtisadi regionlar üzrə yoxsulluğun səviyyəsinin azaldılması; vətəndaşların məşğulluq səviyyəsinin artırılması yönündə dayanıqlı tədbirlərin həyata keçirilməsi; regionlarda istehsal və xidmət sahələri üzrə müasir tipli infrastruktur obyektlərinin yaradılması, mövcud obyektlərin səviyyəsinin beynəlxalq standartlara çatdırılması; kiçik və orta sahibkarlar arasında ixrac yönümlü məhsul istehsalının xidmət təklifinin təşviqləndirilməsi; regionlarda sahibkarlıq mühitinin yaxşılaşdırılması ilə bağlı effektiv tədbirlərin reallaşdırılması və sahibkarlıq fəaliyyətinə dövlət dəstəyinin artırılması və s.

Aparılmış araşdırmalar göstərir ki, proqramda qeyd olunmuş məqsədlərə nail olunması, nəzərdə tutulmuş vəzifələrin reallaşdırılması üçün ölkədə makroiqtisadi sabitliyin qorunub saxlanması mühüm aktuallıq kəsb edir.

Ümumilikdə götürdükdə ölkə üzrə sahibkarlığın inkişafı, məşğulluq sahəsində mövcud problemlərin aradan qaldırılmasında da mühüm rol oynayır. Məlumdur ki, məşğulluq siyasətinin mühüm istiqamətlərindən biri yeni iş yerlərinin yaradılmasını məhdudlaşdıran faktorların aradan qaldırılması və məşğulluq səviyyəsinin yüksəldilməsini təmin edən şəraitin formalaşdırılmasıdır. Məhz buna görə də iqtisadi regionlar üzrə, kiçik və orta sahibkarlığın inkişafına yönəlmiş tədbirlərin davam etdirilməsi zəruridir. Nəzərə almaq lazımdır ki, qarşıdakı illərdə məşğulluq siyasətinin davam etdirilməsində əsas məqsəd əmək ehtiyatlarından daha dolğun istifadə etməklə vətəndaşların effektiv məşğulluğunun təmin edilməsindən ibarət olacaqdır. Ümumiyyətlə, qarşıya qoyulmuş məqsədə nail olmaq üçün aşağıdakı prioritet məsələlərin reallaşdırılması məqsədəuyğundur: regionlar üzrə kadr hazırlığı sisteminin, peşə hazırlığı və ixtisasartırma şəbəkələrinin fəaliyyətinin dinamik inkişaf edən əmək bazarının tələblərinə uyğunlaşdırılması; mühüm iqtisadi sahələr üzrə məşğulluğunun effektiv inkişafını təmin edən investisiya fəallığının dəstəklənməsi; kiçik və orta sahibkarlığın inkişafı üçün əlverişli şəraitin formalaşması və s.

Ümumiyyətlə, yaxın dövrlər ərzində regionlar üzrə kiçik və orta sahibkarlıq fəaliyyətinin daha da genişləndirilməsi və ixrac yönümlü məhsul istehsalının stimullaşdırılması, dövlət dəstəyinin bu sahədə artırılması, regionlar üzrə yerli və xarici investisiyaların cəlbi və s. zəruridir.

## **Ədəbiyyat**

1. Aliyev İ.H., İbadov S.A. və s. Azərbaycan iqtisadiyyatı, Bakı.: Ağrıdağ, 1998, 396 s.
2. Əliyev A.Ə., Şəkərəliyev A.S. Bazar iqtisadiyyatının əsasları, Bakı: Elm, 2002, 265 s.
3. Волгина Н.А. Международная экономика, Москва.: Эксмо, 2010, 480 с.
4. [www.stat.gov.az/statistik/gostericiler/2018](http://www.stat.gov.az/statistik/gostericiler/2018)

UOT 379.85

### **Azərbaycanda sağlamlıq turizminin rəqabətqabiliyyətliliyinin xarakterik xüsusiyyətləri**

*Abdullayev Anar Dostəli oğlu  
AMEA İqtisadiyyat İnstitutunun doktorantı*

Turizmin müxtəlif növləri ayrı-ayrılıqda özünəməxsus əhəmiyyətə malikdir. Sağlamlıq və kurort turizm sahələrinin bazar iqtisadiyyatının tələbinə uyğun yenidən qurulması və yaradılması, onun inkişafı və beynəlxalq turizm ailəsinə qovuşması üçün məqsədyönlü tədbirlərin həyata keçirilməsi bir tərəfdən əhalinin sağlamlığının bərpası kimi aktual məsələnin həllini şərtləndirirsə, digər tərəfdən də ölkənin iqtisadi potensialının gücləndirilməsində mühüm rol oynayır. Turizm ümumi xidmətlər sektorunda əsas sahə olub, dünya üzrə xidmətlər ixracında 30 faiz paya malikdir. Turizm sənayesinə daxil olan müəssisələr əsasən nəqliyyat, səyahətlərin təşkili, turizm informasiyaları, yaşayışla təminat və s. kimi xidmətlər təklif edirlər. Hazırda dünyada digər turizm seqmentləri ilə müqayisədə sağlamlıq turizmi yeni inkişaf mərhələsinə qədəm qoymuşdur. Bu inkişafın nəticəsi

olaraq dünyanın 50-dən çox ölkəsi dövlət siyasəti səviyyəsində tibbi turizmin inkişafına iddia edirlər.

**Azərbaycanda sağlamlıq turizminin rəqabət amillərinin təhlili.** Sağlamlıq turizmi müasir səhiyyə sahəsinə yeni bir anlayış olmasına baxmayaraq sürətlə inkişaf etmişdir. Belə ki, son zamanlar yaşadığı və ya işlədiyi ərazidə öz sağlamlığını bərpa edə bilməyən pasiyent, xəstəliyinin müalicəsini və reabilitasiyasını daha yüksək keyfiyyətlə təmin edə bilən ölkəyə və yaxud bölgəyə üz tutmalı olur. Beləliklə, həmin pasiyent öz sağlamlığını bərpa etməklə yanaşı, getdiyi ölkənin sağlamlıq turizm sektoruna, ehləcə də iqtisadi inkişafına da töhvə vermiş olur.

Dünya İqtisadi Forumu tərəfindən toplanılaraq hazırlanmış “Səyahət və Turizm Rəqabət İndeksi”-də göstərilmiş məlumatlara əsasən ölkəmizin reytingi 2015-ci illə müqayisədə 2017-ci ildə 13 pillə yüksəlmişdir[1]. Turizm sahəsində rəqabət qabiliyyətinin yüksəlməsinə görə ölkəmiz dünyada bu sahə üzrə ən yüksək inkişaf tempinə nail olmuşdur. Bu sahədə rəqabət qabiliyyətinin yüksəlməsində isə sağlamlığın qorunmasına yönəldilmiş tədbirlər üstünlük təşkil etmişdir.

Belə ki, turizmin inkişafında sağlamlıq və gigiyenik qaydalarına əməl olunmanın xüsusi çəkisi 6.1 faizə bərabər olmuş və bu göstərici isə ölkəmizin 136 ölkə arasında reytingdə 37-ci pilləyə yüksəlməyə imkan vermişdir. Qeyd edək ki, bu göstərici üzrə dünyada ilk yeri Almaniya tutmuşdur. Keçmiş sovetlər birliyi ölkələrindən isə Litva, Rusiya və Qazaxstan bu sıralamada müvafiq olaraq 2, 5 və 6-cı yerdə olmaqla ön sıralarda qərarlaşmışdır. 2016-cı ildə Azərbaycan xəstəxanalarından Respublika müalicə və diaqnostika mərkəzi və Gəncə Beynəlxalq xəstəxanası dünyada ən geniş yayılmış tibbi turizm akkreditasiya quruluşu olan JCI sertifikatı almış və tibbi turizm xidmətləri üzrə fəaliyyətlərinin genişləndirilməsində beynəlxalq nüfuzlu sağlamlıq mərkəzi olduğunu təsdiq etmişdir[2]. Bütün bu kimi hallar son nəticədə ölkəmizin reytingdə yerinin möhkəmləndirməsinə öz töhfəsini verməkdədir.

Azərbaycanda turizmin inkişafına aşağıdakı çatışmazlıqlar öz təsirinə göstərmişdir:

- regionlarda turizm agentlikləri pis inkişaf edir;
- turizm infrastrukturunu lazımi səviyyədə deyildir;
- treninq-kursları zəif təşkil edilir;
- turist xidmətlərinin o cümlədən, müalicəvi-turizmin qiymətləri Rusiyada, Türkiyədə və Gürcüstandakı səviyyədən yüksəkdir;
- respublikada turizmin inkişafı yaxşı olsa da qiymətlərdə çox bahalıq hökm sürür;
- Türkiyədə və Rusiyada olduğu kimi turizmdə yüksək keyfiyyətli kadr çatışmazlığı problemi vardır.

Turizm sənayesində əməyin mexanikləşdirilməsi dərəcəsi sənayenin digər sahələri ilə müqayisədə həddən artıq aşağıdır. Hazırda insanların idarə olunması maddi (təşkilatı texnika, sıra fondu və s.) və təbii (kurort yerləri, təbiət abidələri və s.) ehtiyatların idarə olunması ilə yanaşı hər bir turist təşkilatının menecmentinin ən vacib komponentidir.

Ölkəmizə zəruri olan kadr hazırlığını təmin etmək üçün "2007-2015-ci illərdə Azərbaycan gənclərinin xarici ölkələrdə təhsili üzrə Dövlət Proqramı" da həyata keçirilmişdir. Bu proqram çərçivəsində indiyədək Dövlət Proqramı çərçivəsində müvafiq məzun qeydiyyatından 1147 nəfər keçib. Təhsillərini yüksək akademik göstəricilərlə tamamlamış məzunların 60 faizi özəl, 40 faizi isə dövlət sektorunda fəaliyyət göstərir[3]. Bu göstərici üzrə rəqabət qabiliyyətlilik indeksinə görə ölkəmiz 136 ölkə arasında 30-cu yerdə qərarlaşmışdır. Bu isə o deməkdir ki, ölkəmizdə kifayət qədər insan resursu vardır. Lakin ümumilikdə reytingdə belə yüksək nəticəyə malik olsada kadr hazırlığında və təcrübəli işçi tapmaqda əlyətərlilikdə geridə qalır.

Ölkəyə cəlb edilən turist səviyyəsinin yüksəlməsində ən mühüm amillərdən bir olan qiymət amilinə gəlicə son illər manatın məzənnəsində baş vermiş ucuzlaşma bu sahədə beynəlxalq rəqabət qabiliyyətinin yüksəlməsinə şərait yaratmışdır. Beləki, dünya iqtisadi forumunun turizm sahəsində beynəlxalq rəqabətqabiliyyətlilik indeksinin nəticələrinə əsasən qeyd edə bilərik ki, turizm sahəsi üzrə qiymət amilinə görə ölkəmizin reytingi 2017-ci ildə 2013 –cü ilə nisbətən 46 pillə yüksəlmişdir. Həmin ilin nəticələrinə görə ölkəmiz 31-ci yerdə qərarlaşmışdır.

**Rəqabətqabiliyyətli mühitdə sağlamlıq turizminin inkişaf perspektivləri.** Dünya turizminin, xüsusilə sağlamlıq turizminin hərəkəti inkişaf etmiş ölkələrdən inkişaf etməkdə olan ölkələrə doğru dəyişir və inkişaf etməkdə olan ölkələr alternativ turizmin inkişafı ilə bağlı problemlərlə qarşılaşırlar. Bu baxımdan alternativ bir turizm növü olaraq tibbi turizm və əlaqədar turizmin növləri, inkişaf etməkdə olan ölkələr baxımından kütləvi turizmdən xilas olmaq üçün bir imkandır. Azərbaycanda mövcud vəziyyətə baxsaq Turizm Agentliyi və Səhiyyə Nazirliyinə aid

strategiyaların tibbi turizmin inkişafının sabit bir şəkildə inkişaf etdirilməsi istiqamətində olduğu deyilə bilər. Bunların xaricində turizm sənayesinin xüsusi sektor paydaşlarının da bu turizm növünün inkişaf nöqtəsində istəklilə olduqları görülməkdədir. Müxtəlif turizm növləri baxımından zəngin olan, lakin potensialını kifayət qədər qiymətləndirə bilməyən Azərbaycan tibbi turizm baxımından digər alternativ turizm növlərinə nisbətən daha əlverişli mövqedədir.

Turizm sahəsində rəqabət qabiliyyətinin yüksəlməsinə təsir edən digər sahələrə turizm və turizm sənayesinin inkişafına dövlət investisiyası, qiymət amili, insan resursları, İKT-yə çıxış, ekoloji tarazlıq və s. aid etmək olar. Turizm və səyahət sahəsində rəqabət qabiliyyətlilik indeksini müəyyənləşdirən əsas göstəricilərdən biri də dövlət dəstəyi üzrə olan göstəricilərdir.

Növbəti 2-3 il ərzində MDB ölkələrindəki tibbi turizm aktiv şəkildə inkişaf edəcəkdir. Zamanımızın iqtisadi reallıqları və MDB sakinlərinin yeni zehniyyəti onlara tibbi turizm turizmi təklif edə biləcək bütün imkanlardan istifadə etməyə imkan verir [4]. Aşağı səviyyədə tibb inkişafı olan yoxsul ölkələrdən gələn xəstələr üçün ənənəvi olaraq yüksək inkişaf etmiş və qabaqcıl tibb olan ölkələrə səfər obyektiv diaqnoz və bərpa şansı üçün yeganə ümumdür. Bu baxımdan, ilk növbədə Almaniya, İsrail, İsveçrə, Avstriya, Fransa onkologiya, kardiologiya, ortopediya, neyroxirurgiya tələb olunur. Sağlamlıq turizmində uğur qazanmaq böyük rəqabət fonunda asan deyil. Bu sahə çox mürəkkəbdür, amma bu istiqamətdə ardıcıl sistemli tədbirlər həyata keçirilməlidir. Bu sahədə uğurlar əldə etmiş ölkələrin təcrübəsi göstərir ki, tibbi turizmin inkişaf etdirilməsi üçün ilk növbədə beynəlxalq əhəmiyyətli Joint Commission International (JCI) Akreditasiyasından keçməlidir. Joint Commission International (JCI) Akreditasiyası beynəlxalq sahədə ən çox qəbul olunan qiymətləndirmə modelidir.

Eyni zamanda sağlamlıq turizminin əsas sütunlarından olan tibbi turizmin inkişaf etdirilməsi olduqca vacib məsələlərdəndir. Qeyd edək ki, ölkəmizdə 569 xəstəxana fəaliyyət göstərdiyi halda JCI sertifikatlı tibbi müəssisələrin sayı 2-yə bərabərdir. Bu da ümumi xəstəxanaların 0.4 faizini təşkil edir. Hesab edirik ki, ölkədə sağlamlıq turizminin, xüsusilə, tibbi turizmin inkişaf etdirilməsi üçün JCI sertifikatlı tibbi müəssisələrin artırılmalıdır.

Bütövlükdə respublikamızda turizm-kurort sahəsinin 2015-2030-cu illər ərzində inkişafı regionlarda məşğulluq səviyyəsinin artırılmasına imkan verəcək, kənd təsərrüfatı, nəqliyyat, rabitə, ticarət və s. sahələrin inkişafına müsbət təsir göstərəcəkdir.

## **Ədəbiyyat**

1. Dünya iqtisadi Formu (2017). Səyahət və Turizm Rəqabət İndeksi. [www.weforum.org](http://www.weforum.org) baxılıb 11.08.2019
2. JC Akreditasiya Komitəsi (2018) <https://www.jointcommissioninternational.org/about-jci/jci-accredited-organizations/?c=Azerbaijan&a=Hospital> baxılıb:18.08.2019
3. <http://www.xaricdetehsil.edu.gov.az/>
4. Azərbaycanın daxili turizm potensialı // Mədəniyyət qəzeti.- Bakı, 2010, 28 aprel. <http://www.anl.az/down/meqale/medeniyyet/2010/aprel/116654.htm>

UOT 331

## **İnsan kapitalının səhiyyə amili**

*Əlişova Çinarə Akif qızı  
AMEA İqtisadiyyat İnstitutunun dissertantı*

Ayrı-ayrı sahibkarların üstünlük verdiyi yanaşma müəyyən mənada dövlətin yanaşmasında da özünü göstərir. Bəzi dövlətlər iqtisadi inkişafı təmin etmək üçün təhsilə və səhiyyəyə ayrılan büdcə vəsaitlərin həcmi artırmağa cəhd edir. Bəzi dövlətlər isə yüksək ixtisaslı kadrların hazırlanması üçün xaricdə təhsilə xüsusi diqqət yetirir. Məqsəd isə eynidir. Bütün imkanlardan istifadə edərək yüksək ixtisaslı, fiziki və mənəvi cəhətdən sağlam insanların yetişdirilməsinə nail olmaq. Bu insanlar siyasi cəhətdən “vətəndaş”, iqtisadi cəhətdən isə “işçi qüvvəsidir”. Belə işçi qüvvəsi digərlərinə nisbətən daha çox əlavə dəyər yaratmağa və ümumi halda ölkəyə, xüsusi halda isə



sahibkarlara daha çox gəlir verməyə qadirdirlər. Sağlam və ixtisaslı işçinin yerinə yetirdiyi işə görə ona ödənilən əmək haqqı adi işçinin əmək haqqında çox olacaq. Ona görə ki, onun yaratdığı dəyərin miqdarı onun təhsili üçün çəkilən xərcləri ödəməklə yanaşı əlavə gəlir də gətirmək gücündədir. Belə ixtisaslı kadrların verdiyi gəlirin miqdarı ən azı onların yetişdirilməsi üçün çəkilən xərclərin və onlara verilən əmək haqqının cəminə bərabər olan maliyyə kapitalının gətirə biləcəyi gəlir qədər olur. Lakin sahibkar adətən belə ixtisaslı kadrlara əmək haqqı müəyyən edəndə bir qədər ehtiyatlı olur. Çünki o dərk edir ki, sağlam insan ömrünün uzunluğu qeyri-müəyyəndir. Elə bu fakt sağlam ixtisaslı kadrla adi işçinin əmək haqları arasındakı fərqləri yaradan əsas prinsip olur [1]. Əlbəttə, eyni fəaliyyəti yerinə yetirən işçilər arasında əmək haqqı fərqlərini yaradan digər səbəblər də var. İnsan kapitalının təkcə onun daşıyıcısı olan fərdin fiziki imkanlarından deyil, həm də onun bilik və bacarıqlarından, təcrübəsindən, sağlamlığından, sağlam həyat tərzindən və sair asılı olması “insan kapitalını” “fiziki kapitaldan” ciddi surətdə fərqləndirir. İnsan kapitalı ayrıca götürülən fərdin bilik və bacarığı ilə bağlı olaraq onun daxili transformasiyası vasitəsilə yaradılır [2].

İnsan kapitalının inkişaf amillərinə, o cümlədən səhiyyə xərclərinə yönəldilən investisiya əsasən dövlətin nəzarətində olur və dövlət büdcəsi xərclərinə daxil edilir. Dövlətin bu sahələrə müdaxiləsi müxtəlif arqumentlərlə, məsələn, iqtisadi və milli təhlükəsizlik baxımından əsaslandırılır. Dövlət siyasəti o prinsipə əsaslanır ki, insan kapitalına yönələn investisiya bütünlükdə cəmiyyət üçün gəlir gətirəcək. Artıq heç kəsə sirr deyil ki, cəmiyyətdə nə qədər sağlam və yüksək ixtisaslı işçilər olarsa, cəmiyyət bir o qədər yüksək həyat səviyyəsinə nail ola bilər. Cəmiyyətdə insanların sağlamlığı isə səhiyyə sisteminin təşkilindən və maliyyələşməsindən asılıdır. Rus tədqiqatçısı S.A.Deyatlovun verdiyi tərifə əsasən, insan kapitalı investisiya nəticəsində formalaşaraq ictimai təkrar istehsal prosesində istifadə edilə bilən və insanın həyatı boyu qazandığı sağlamlıqdan, bilik və bacarıqdan, həmçinin vərdişlərdən ibarətdir. Bu kapital əmək məhsuldarlığının artmasına və işçinin gəlirlərinin çoxalmasına dəstək verir [3].

İnsan kapitalının formalaşmasında sağlamlığın və sağlam həyat tərzinin nəzərə alınması vacibdir. Həyatının müəyyən yaş dövründə yüksək ixtisaslı kadr kimi yetişən və cəmiyyətə iqtisadi mənfəət verə bilən istənilən işçi həyatının bütün dövrlərində sağlamlıq problemləri ilə üz-üzə dayanır. Ana bətnində olan körpənin sağlam doğulması, körpə vaxtlarından normal qidalanma, hər bir dövrdə infeksiya və müxtəlif xəstəliklərdən profilaktik qorunma gələcəkdə normal fiziki və intellektual inkişaf üçün zəruridir. Normal təhsilə nail olmaq və ya hər hansı peşəyə yiyələnmək üçün fiziki və bioloji sağlamlığın təmin edilməsinə əsaslanır. Odur ki, insan kapitalının təkrar istehsalı təhsillə, yeni bilik və bacarıqların əldə edilməsi ilə, sağlamlığın qorunması ilə və zəif əmək məhsuldarlığı olan regionlardan yüksək əmək məhsuldarlığı olan regionlara əmək miqrasiyaları ilə əlaqədə olur.

Bəzən insan kapitalını sağlamlıqla, təhsillə və mədəniyyətlə bağlı üç alt kapitalla ayırırlar [4;28]. Sağlamlıqla bağlı kapital insanın sağlamlığının bərpası və saxlanması üçün istifadə edilən investisiyaların miqdarıdır. V.İ.İlinski sağlamlıq kapitalını insan kapitalının bazası hesab edir. O, hətta sağlamlıq kapitalını da iki hissəyə ayırır: anadangəlmə kapital və sonradan qazanılan kapital. Anadangəlmə sağlamlıq kapitalı insana genetik ötürülən fizioloji xüsusiyyətlərlə və fiziki imkanlarla bağlıdır. Heç şübhəsiz ki, ciddi fiziki qüsurla doğulan uşağın fiziki imkanları ilə sağlam doğulan uşaqların imkanları eyni olmur. Digər tərəfdən, çox hallarda genetik ötürülən xüsusiyyətlər hər hansı sahədə bilik və bacarıqların daha tez və ya nisbətən gec mənimsənilməsinə səbəb olur. Məsələn, genetik musiqi qabiliyyəti olanlar musiqi sənətini daha tez, belə qabiliyyəti olmayanlar isə gec mənimsəyir.

Sağlamlıq kapitalı təkcə bilik və bacarıqların tez və yüksək keyfiyyətlə mənimsənilməsində deyil, həm də əldə edilən bacarıqların daha uzun müddət istifadə edilməsində, beləliklə, daha çox dəyər yaratmaq imkanında özünü büruzə verir. Müəyyən dövrdə daha çox sərf edilən sağlamlıq kapitalı daha uzun müddətə iş qabiliyyətinin saxlanması deməkdir. Beləliklə, sağlamlıq kapitalı insan kapitalının tərkib hissəsi kimi bir neçə fərqli xüsusiyyətlərə malikdir. Birincisi, sağlamlığı təhsil almaq imkanından fərqli olaraq qısa müddətdə bərpa etmək mümkün deyil. Digər tərəfdən, sağlamlıq kapitalı təhsil kapitalından fərqli olaraq, çox dayanıqsız və xarici təsirlərə həssasdır. Alınmış təhsil kapitalı sağlam insanda uzun müddət “yaşaya bildiyi” halda sağlamlıq kapitalı insan sağlamlığına təsir edən hər hansı bir hadisə nəticəsində yox ola və ya ciddi zədələyə bilər. Üçüncüsü, sağlamlıq kapitalını hər hansı bir fərdin genetik vəziyyətinə görə müəyyən səviyyədən çox yüksəltmək mümkün deyil. Təhsil kapitalını isə sonsuz olaraq artırmaq olar.

Artıq elmə məlumdur ki, insan sağlamlığının yalnız 8-10% səhiyyə sistemindən, 20% ekoloji

vəziyyətdən, 20% genetik amillərdən, qalan 50% isə insanın həyat tərzindən asılıdır [5;88-90]. Lakin həm ekoloji vəziyyətin yaxşılaşdırılması zərurəti, həm genetik çatışmazlıqların vaxtında müəyyən edilərək nəzarətdə saxlanması, həm də sağlam həyat təzi ilə bağlı tədbirlər dolayısı ilə səhiyyə sistemi ilə bağlıdır. Odur ki, cəmiyyətin sağlamlıq səviyyəsi, eləcə də insan kapitalı birbaşa və ya dolayısı ilə səhiyyə sisteminin təşkilindən, keyfiyyətindən və maliyyələşməsindən asılıdır. Ölkə iqtisadiyyatına nə qədər çətin olsa belə səhiyyənin maliyyələşməsi diqqətdən kənar qalmamalıdır. Çünki bu gün səhiyyəyə qənaət olunan və iqtisadiyyatın digər sahələrinə yönəldilən maliyyə gələcəkdə öz mənfi təsirini insan kapitalının çatışmazlığında bürüzə verəcək. İnsan kapitalında belə çatışmazlıq isə iqtisadiyyatın bütün sektorlarında kədr çatışmazlığı yaradaraq daha ciddi fəsadlar törədə bilər. Dünya təcrübəsi göstərir ki, dövlət bu gün səhiyyə sistemindən kəsdiyi maliyyəni gələcəkdə əlilliklə, xəstəliklə, vaxtsız ölümlə bağlı bir neçə qatda ödəməli olur. Keyfiyyətli səhiyyə xidmətləri olmadığından işçi qüvvəsi iqtisadi fəaliyyətdən daha erkən uzaqlaşmalı olur. Bu isə ÜDM-un xeyli itirilməsi deməkdir.

Əhalinin sağlamlığını qorumaq dövlətin birbaşa vəzifəsi olmasa da sağlamlığa mənfi təsir göstərən amillərin nəzarətdə saxlanması və zəruri profilaktik tədbirlərin görülməsi dövlətin məsuliyyətindədir. Məsələn, Azərbaycan Konstitusiyasının 31-ci maddəsində qeyd edilir ki, hər kəsin təhlükəsiz yaşamaq hüququ vardır. Həmin maddənin II hissəsində deyilir ki, “qanunda nəzərdə tutulmuş hallar istisna olmaqla, şəxsin həyatına, fiziki və mənəvi sağlamlığına, mülkiyyətinə, mənzilinə qəsd etmək, ona qarşı zor işlətmək qadağandır” [6;12]. Azərbaycan Respublikası Konstitusiyasının 39-cu və 41-ci maddələrində də vətəndaşların sağlamlığı ilə bağlı dövlətin əsas məsuliyyəti öz əksini tapıb. Konstitusiyanın 41-ci maddəsində qeyd edilir ki, hər kəsin sağlamlığını qorumaq və tibbi yardım almaq hüququ vardır. Dövlət müxtəlif mülkiyyət növləri əsasında fəaliyyət göstərən səhiyyənin bütün növlərinin inkişafı üçün zəruri tədbirlər görür, sanitariya-epidemiologiya salamatlığına təminat verir, tibbi sığortanın müxtəlif növləri üçün imkanlar yaradır. İnsanların həyatı və sağlamlığı üçün təhlükə törədən faktları və halları gizlədən vəzifəli şəxslər qanun əsasında məsuliyyətə cəlb edirlər.

## Ədəbiyyat

1. Social Security and Public Health: Annual Report of the Public Health Society. – New York, 2004. – P. 126-127.
2. Коулман Дж. Капитал социальный и человеческий // Общественные науки и современность. – М., 2001. - № 3. - С. 126.
3. Дятлов, С. А. Теория человеческого капитала : учебное пособие / С.А. Дятлов. – СПб. : Изд-во СПбУЭФ, 1996.
4. Ильинский, И. В. Инвестиции в будущее: образование в инвестиционном производстве / И.В. Ильинский. – СПб., 1996. – С. 28.
5. Лаптев, А. П. Здоровье – фундамент деловых успехов / А. П. Лаптев // Управление персоналом. – 1997. – № 10. – С. 88 – 90
6. Azərbaycan Respublikasının Konstitusiyası. Qanun nəşriyyəti 2009.

UOT 336.1; 657.63

### Ali auditin beynəlxalq sənədləri

*doktorant Zeynallı Elay Cəlal oğlu  
doktorant Həsənova Nərgiz Tofiq qızı  
Azərbaycan Dövlət Aqrar Universiteti*

Ali audit Ali Audit İnstitutları (AAİ) tərəfindən dövlətin davamlı inkişafı və sabitliyi üçün dövlət vəsaitlərindən düzgün və səmərəli istifadə edilməsinin, etibarlı maliyyə menecmentinin və inzibati fəaliyyətin düzgün təşkilinin, müvafiq hesabatlar dərc edilməklə dövlət orqanları ilə geniş ictimaiyyət arasında məlumat mübadiləsinin, şəffaflığın təmin edilməsi və məsuliyyətin artırılması prosesidir [1, 7]. Başqa sözlə ifadə etsək, ali audit icra və məhkəmə hakimiyyətinə daxil olmayan, parlamentin adından həyata keçirilən müstəqil, konstitusion əsası olan, hüquqi toxunulmazlıq

statusuna malik, müstəqil maliyyələşmə imkanı olan kənar dövlət maliyyə nəzarətidir.

Hakimiyyətin bölünməsi prinsipinə uyğun olaraq qanunverici hakimiyyəti təmsil edən parlament, qanunvericilik sistemini formalaşdırmaqla yanaşı, icra hakimiyyəti üzərində nəzarəti də həyata keçirir. Parlament və onun tabeliyində yaranmış qurumlar tərəfindən həyata keçirilən bu nəzarət, xalq nəzarəti və ya ictimai nəzarət adlandırılır, icra hakimiyyəti üzərində xalqın mənafənin qorunması məqsədini güdür. Bu müstəvidə, ictimai nəzarət hüququ əldə etmiş ilk parlament 1215-ci ildə "Magna Carta"nın (Böyük Azadlıqlar Xartiyası) imzalanması ilə İngiltərə parlamenti olmuşdur [3, 74]. İlk öncə xalqdan toplanan vergi və rüsumları üzərində nəzarəti ələ keçirən parlament, sonrakı dövrlərdə büdcə xərclərinə nəzarəti həyata keçirməyə başlamış, ən nəhayət büdcə prosesi kral hakimiyyətində xalq təmsilçilərinin nəzarəti altına keçmiş, beləliklə də büdcə prosesinin bütün mərhələlərinə, gəlir və xərclərinə, onun təyinatına və düzgün icrasına nəzarət zərurəti ortaya çıxmışdır.

Bu gün dünyanın bütün ölkələrində bu və ya digər dərəcədə fəaliyyət göstərən ali audit ölkənin hüququ və idarəetmə sistemi, coğrafi mövqeyi, ictimai inkişaf səviyyəsi, ictimaiyyətdə parlamentin nüfuzu və milli mənəvi dəyərlər kimi amillərlə əlaqədar olaraq aşağıda qeyd olunmuş üç tipə ayrılır:

- ofis tipli, anglosakson və ya Vestminster modeli;
- məhkəmə tipli və ya Napolyonik modeli;
- kollegial model.

Tarixi aspektdən yanaşdıqda, yaranış ilk sistem kimi xarici ədəbiyyatlarda ofis tipli, anglosakson və ya Vestminster kimi adlandırılan modelləri qeyd etməliyik. Adından da məlum olduğu kimi bu model AAİ ilk dəfə 1314-cü ildə Comptroller General of the Exchequer (Xəzinə nəzarəti) adı ilə İngiltərədə yaradılmışdı [2, 148]. Bu tip AAİ-nin əsas xüsusiyyəti institusional quruluşa malik olmasıdır. AAİ hökm vermə səlahiyyətinə malik olmaması, onun parlamentlə sıx əlaqədə olaraq, müəyyənləşdirdiyi nöqsan və problemləri hesabat halında parlamentə təqdim etməsi ilə yekunlaşır. Ali auditin gedişində və ya hesabatında müəyyən olunan hüquq pozuntularını isə müvafiq hüquqi instansiyalarına göndərməklə kifayətlənir.

Məhkəmə tipli və ya Napolyonik sistem adından da aydın olduğu kimi Fransada formalaşmışdır. 1807-ci ildə yaradılan cour des comptes, yəni Hesablama Məhkəməsi və ya Ali Audit Məhkəməsi bu modeldə yaradılmış olan ilk AAİ-dir [2, 121]. Bu tip AAİ-lərin əsas xüsusiyyəti hökm səlahiyyətinə malik olması və məhkəmə hakimiyyətinin tərkibində yer almasıdır. Ali auditin gedişində və ya hesabatında ortaya çıxan nöqsanları mühakimə edərək, hökm verir və nəticələri parlamentə bildirilir.

Kollegial model əsasən Asiya ölkələrində (İndoneziya, Yaponiya, Cənubi Koreya və s.) tətbiq edilir. Audit şurası qərarverici audit komissiyasından və icraedici baş icra bürosundan ibarət olur. Audit şurasının prezidenti faktiki olaraq baş auditorudur. Şuranın əsas mandatı hökumətin gəlir və xərclərini təhlil etmək, bunun nəticəsində ortaya çıxan tapıntılar barəsində hesabat verməkdir.

Uzunmüddətli tarixə malik olan ali auditin beynəlxalq səviyyədə təşkilatlanması 1953-cü ilə təsadüf edir. Həmin ildə Kubada Ali Audit Institutlarının Beynəlxalq Təşkilatı (The International Organization of Supreme Audit Institutions) yaradıldı. Təşkilatın əsas hədəfi ali auditin konseptual çərçivəsini formalaşdırmaq və inkişaf etdirmək, milli audit institutlarının birgə fəaliyyətini əlaqələndirmək və peşəkar fəaliyyətin aparılmasına kömək göstərməkdir. Qurum BMT-nin İqtisadi və Sosial Şurası yanında xüsusi konsultativ statusa malik qeyri-hökumət təşkilatıdır.

1997-ci ildə İNTOSAİ tərəfindən keçirilən IX konqresində AAİ-lərin hüquq və vəzifələrini, fəaliyyətini, digər dövlət orqanları ilə münasibətini, audit proseduralarını və hesabatlığını müəyyənləşdirən mühüm bir sənəd Lima Bəyannaməsi qəbul edildi. Bəyannaməyə əsasən AAİ-lər ənənəvi vəzifəsi maliyyə idarəçiliyinin və maliyyə hesabatlarının yoxlanması ilə yanaşı, dövlət idarəçiliyinin effektivliyini və nəticəliyinin yoxlanmasına yönəlmiş səmərəlilik auditinin keçirilməsi səlahiyyətinə malik oldular [4].

Lima Bəyannaməsinin II fəslə AAİ-nin ən əsası prinsipi olan müstəqillik məsələsinə toxunur. Müstəqillik 3 müxtəlif səviyyədə təsbit olunmuşdur ki, AAİ-in müstəqilliyi, AAİ əməkdaşlarının müstəqilliyi və AAİ-nin maliyyə müstəqilliyi bu səviyyələrə aiddir. AAİ-nin müstəqilliyi dedikdə onun üzərinə qoyulmuş məsələləri həll etmək üçün tələb olunan funksional və təşkilatı müstəqilliyə malik olması, AAİ əməkdaşlarının müstəqilliyi dedikdə onların hüquqi toxunulmazlığının təmin edilməsi və fəaliyyətinin qanunauyğunluğunun hüquqi əsaslarının müəyyənləşdirilməsi, AAİ-nin maliyyə müstəqilliyi dedikdə isə ayrıca büdcə sətiri ilə ayrılmış maliyyə vəsaitindən istifadə etmək

hüququna malik olması başa düşülməlidir. Beləliklə ali audit icra və məhkəmə hakimiyyətinə daxil olmayan, parlamentin adından həyata keçirilən müstəqil, konstitusion əsası olan, hüquqi toxunulmazlıq statusuna malik, müstəqil maliyyələşmə imkanı olan fəaliyyətdir [2, 359]

Ali auditin əhəmiyyəti BMT Baş Assambleyasının 66-cı və 69-cu sessiyasında qəbul edilmiş iki qətnamə ilə bir daha təsdiq edilmişdir. İlk olaraq BMT-nin 66-cı sessiyasında qəbul olunan 2011-ci il 22 dekabr tarixli “Ali Audit İnstitutlarının gücləndirilməsi vasitəsilə dövlət idarəçiliyinin səmərəliliyinin, cavabdehliyinin, effektivliyinin və şəffaflığının artırılması haqqında” və BMT-nin 69-cu sessiyasında qəbul edilmiş 2014-cü il 19 dekabr tarixli “Ali Audit İnstitutlarının gücləndirilməsi yolu ilə dövlət idarəetməsində səmərəliliyin, nəticəliliyin və şəffaflığın təmin edilməsi haqqında” qətnaməsində dövlətdən kənar maliyyə nəzarətini reallaşdıran AAİ-lərin inkişaf sahəsində milli, həmçinin beynəlxalq səviyyədə qarşılıqlı şəkildə razılaşıdırılmış məqsədlərə çatmağı dəstəkləyən dövlət idarəçiliyində səmərəliliyin, hesabatlılığın, nəticəliliyin, düzgünlüyün və şəffaflığının təkmilləşdirilməsində və vətəndaşların mənafeyi naminə dövlət vəsaitlərinin effektiv yığılması və istifadəsində əsas rol oynadığı qeyd edilməklə, Ali Audit İnstitutlarının öz funksiyalarını hərtərəfli yerinə yetirməsinin təmin olunmasının vacibliyi və onların gücləndirilməsi zərurəti vurğulanmışdır.

2007-ci ildə Ali Audit İnstitutlarının Beynəlxalq Təşkilatının XIX Konqresində “Ali Audit İnstitutlarının müstəqilliyi haqqında Mexiko Bəyannaməsi” qəbul edildi. Mexiko Bəyannaməsi dövlət maliyyəsinin keyfiyyətli auditini üçün əsas hesab edilən 8 prinsipi özündə əks etdirir. Mexiko Bəyannaməsində qeyd edilən bu prinsipləri aşağıdakı kimi qeyd etmək olar [4]:

- AAİ-lərin müstəqilliyinə dair konstitusional qanunvericilik hüquqi çərçivənin mövcudluğu və bu çərçivənin müddələrinin de-fakto yerinə yetirilməsi;
- maliyyə, idarəetmə inzibati muxtariyyət və müvafiq insan, maddi və maliyyə ehtiyatlarının mövcudluğu;
- AAİ-lərin tövsiyələrinin icrasının effektiv izləmə mexanizmlərinin mövcudluğu;
- audit hesabatlarının məzmunu və müddəti, onların dərc edilməsi və yayılması barədə qərar vermək sərbəstliyi;
- öz işləri haqqında hesabat vermək hüququ və öhdəliyi;
- informasiyaya məhdudiyyətsiz çıxış;
- AAİ-lərin funksiyalarının yerinə yetirilməsində kifayət qədər geniş səlahiyyət və tam fəaliyyət sərbəstliyi;
- AAİ-lərin rəhbərlərinin və üzvlərinin dəyişilməzliyi və hüquqi toxunulmazlığı daxil olmaqla, onların müstəqilliyinin təmin edilməsi.

Ölkələrin iqtisadi sistemlərinin və hüquqi statuslarının fərqliliyi ali auditin vahid konseptual çərçivəsinin yaradılmasına maneçilik törədir. Beynəlxalq səviyyədə hazırlanmış bu sənədlər ali auditin əhəmiyyətini bir daha sübut edir və ayrı-ayrı ölkələrdə fəaliyyət göstərən AAİ-lərin fəaliyyətinin vahid konseptual çərçivədə fəaliyyət göstərməsinə təkan verir ki, bu da dövlət səviyyəsində aparılan kənar maliyyə nəzarətinin keyfiyyətini daha da artırır.

## Ədəbiyyat

1. İbrahimov F. Ali audit qurumları və onların beynəlxalq təşkilatları. Bakı: İndigo, 2009, 426 s.
2. Köse Ö. Dünyada və Türkiyə'de Yüksek Denetim. Ankara: Sayıştay Başkanlığı, 2007, 303
3. Özekiçioğlu S. Yüksek denetimin tarihsel geçmişi ve avrupa birliği'nde yüksek denetim//İktisat Politikası Araştırmaları Dergisi, 2018, №5, s.73-86
4. İNTOSAI rəsmi internet saytı <https://www.intosai.org/about-us/overview>
5. International Organization of Supreme Audit Institutions (INTOSAI).2007a. ISSAI 10-Mexico Declaration on SAI Independence, Austria: International Organization of Supreme Audit Institutions

## Yüngül sənayedə innovasiyalı məhsulların yaradılmasında dövlət strategiyası

*Əliyev Fikrət Bəhman oğlu  
doktorant Nəsimova Aysən Viləddin qızı  
Məmmədov Seymur Ceyhun oğlu  
Azərbaycan Texnologiya Universiteti*

İqtisadiyyatın səmərəli inkişafı üçün ənənəvi inkişaf modelindən innovasiyalı modelə keçidi təmin etmək vacibdir. Yalnız innovasiyalı inkişaf modeli xammalın ixracında ixtisaslaşdırılmış iqtisadiyyatdan postindustrial iqtisadiyyata, elm tutumlu sahələrin inkişafına keçidi təmin edə bilər və ölkə qloballaşan dünyada özünə daha layiqli yer tuta bilər. Xarici bazarda sərt rəqabətə davam gətirmək üçün innovasiyalı inkişaf və innovasiyalı məhsullar bazarının yaradılması ölkənin beynəlxalq münasibətlər subyekti kimi fəaliyyətinin əsas şərtlərindən biridir. İnnovasiyalı məhsulların yaradılması və bazara çıxarılmasında məqsəd rəqabət strategiyasında üstünlüyün əldə olunmasıdır. İnnovasiyalı fəaliyyət nəticəsində innovasiya potensialı yaradılır. İnnovasiya potensialına aşağıda adı çəkilənlər daxildir: - yeni məhsulun yaradılması, yəni onun istehsalı və ya təkmilləşdirilməsi; - yeni, rəqiblərin məhsulundan keyfiyyətcə üstün, istehlakçıların dəyişən tələblərinə cavab verən məhsulların işlənilib hazırlanmasını, istehsalını və satışının təşkil etmək imkanı olmalıdır. Başqa sözlə, innovasiya potensialı innovasiyalı məhsulların yaradılması prosesinin həyata keçirilməsi üçün tələb olunan amillərin və şəraitin məcmusudur. Dünya təcrübəsi göstərir ki, investisiyaların innovasiyaya yönəlməsi iqtisadiyyatın sürətli inkişafına, həyat səviyyəsinin artırılmasına gətirir. [1]

Yüngül sənayedə innovasiyalı məhsulların yaradılması prosesinin əsas mərhələləri aşağıdakılardan ibarətdir: - daxil olmuş ideyaların sistemləşdirilməsi, yeni məhsul ideyalarının hazırlanması; - eyni məhsulun iqtisadi səmərəliliyinin təhlili, marketinq proqramının hazırlanması; - yeni məhsulların hazırlanması; - bazarda testləşdirmə aparılması; - istehsalatda yeni məhsulun tətbiqi barədə qərar qəbul edilməsi. Beləliklə, innovasiya prosesinin son məqsədi yeni məhsulun kommersiya qabiliyyətinin yüksəldilməsi və kütləvi istehsalının təşkilidir.

Dünya təcrübəsindən də göründüyü kimi, sənayenin inkişafı üçün başlıca şərt makroiqtisadi sabitliyin qorunması və əlverişli biznes investisiya mühitinin yaradılmasıdır. Müşahidələr göstərir ki, sənayenin inkişafı daxili bazarın həcmindən asılı olmayaraq idxaləvəzləyici yanaşmadan ixrac yönümlü istehsal modelinə keçidi tələb edir. Bunun bir səbəbi kiçik iqtisadiyyatlarda daxili bazara hesablanmış istehsal həcmi maye dəyəri xərclərinin azaldılmasına imkan verməməsi, digər səbəbi isə daxili tələbatda uzun müddət yüksək artım tempinin təmin edilməsinin mümkün olmamasından ibarətdir.

Hal-hazırda ölkəmizdə yüngül sənayenin yerli istehsaldakı çəkisi olduqca azdır. Həyata keçirilmiş araşdırmalara əsasən, bu gün respublikamızda yüngül sənaye müəssisələri tərəfindən istehsal olunan innovasiyalı məhsulların keyfiyyət nöqtəyi-nəzərdən müəyyən qədər geriləməsi ucbatından xarici ölkələrdən idxal edilən əmtəələrlə rəqabət mübarizəsinə girişmək iqtidarında deyil. Bundan əlavə, qeyd etdiyimiz həmin faktor ixrac həcmi artırılması imkanlarını da zəiflədir, onları məhdudlaşdırır.

Yüngül sənayenin inkişaf strategiyasının işlənilib hazırlanması və reallaşdırılması məqsədilə ayrıca dövlət idarəetmə strukturunun da təşkil edilməsi mühüm əhəmiyyətə malikdir. Yüngül sənayenin mövcud vəziyyətinin təhlili dövlətin həyata keçirdiyi müstəsna tədbirləri göz önünə gətirir. Belə ki, hal-hazırda respublikamızda xalq istehlakı mallarının istehsalına əsaslanan yüngül sənaye sahələrinin inkişafı üçün bir çox addımlar atılır. [2]

Azərbaycan Respublikasının Prezidentinin 2014-cü il 26 dekabr tarixli Sərəncamı ilə təsdiq edilmiş "Azərbaycan Respublikasında sənayenin inkişafına dair 2015- 2020 ci illər üçün dövlət proqramı"nda qeyd edilir ki, iqtisadiyyatın rəqabət qabiliyyətinin artırılması və strukturunun təkmilləşdirilməsi baxımından sənayenin inkişafı ölkədə aparılan iqtisadi siyasətin əsas prioritetlərindən biridir. Sənayeləşmə təkcə iqtisadi baxımdan deyil, həm də əhalinin məşğulluğu, gəlir səviyyəsi, urbanizasiya, ixtisaslı işçi qüvvəsi, araşdırma və tədqiqat kimi bir sıra sosial, elmi və mədəni aspektlər baxımından əhəmiyyətlidir.

Yüngül sənayenin inkişafında, innovasiyalı məhsulların rəqabətqabiliyyətli və ixrac yönümlü olmasının təmin edilməsi məqsədilə zəruri standartlaşdırma və sertifikatlaşdırma işləri

aparılması, milli standartlaşdırma, sertifikatlaşdırma və akkreditasiya sistemlərində sənaye mülkiyyəti obyektlərinin mühafizəsi sahəsində məqsədyönlü tədbirlər həyata keçirilməsi nəzərdə tutulmuşdur. Bilavasitə yüngül sənayenin inkişafının daha da sürətləndirilməsi üçün dövlətin müvafiq planlarına uyğun olaraq bir sıra tədbirlərin işlənilməsi və həyata keçirilməsi zəruridir. Bu tədbirlərə aşağıdakıları aid etmək olar:

- dövlət tərəfindən ölkədə yerli xammal (pambıq, yun, ipək, gön-dəri) əsasında yüngül sənaye məhsullarına olan tələbatı nəzərə alınmaqla və ixracıya uyğun məhsul istehsal edən mövcud sənaye müəssisələrinin fəaliyyətinin dəstəklənməsi;

- dövlət tərəfindən yüngül və toxuculuq sənaye sahələrində geyim və digər geniş istehlak mallarının istehsalının genişləndirilməsi və onların keyfiyyətinin artırılması istiqamətində müasir texnologiyaya əsaslanan investisiya layihələrinin həyata keçirilməsinin stimullaşdırılması;

- dövlət tərəfindən əl ilə toxunan xalçaların istehsalının genişləndirilməsi, bu sahədə fəaliyyət göstərən müəssisələrin fəaliyyətinin dəstəklənməsi;

- dövlət tərəfindən Azərbaycan iqtisadiyyatının inkişafında toxuculuq sənayesinin əhəmiyyətli rolu olduğundan və dünya bazarının tələblərinə uyğun olaraq yüksək keyfiyyətli və ekoloji cəhətdən təhlükəsiz məhsul istehsalına imkan verən yeni texnologiyalar və nou-haulaların cəlb edilməsi və yerli məhsulların rəqabətə davamlılığının artırılması məqsədilə bu sahədə təcrübəyə malik olan xarici tərəfdaşların iştirakının təmin edilməsi üçün müvafiq şəraitin yaradılması və uyğun dəstəyin verilməsi.

Sənaye sahəsinin inkişafı istehsalın genişləndirilməsi, əldə olunan mənfəətin yüksəldilməsi kimi son dərəcə əhəmiyyətli iqtisadi göstəricilərlə yanaşı, həmçinin regional inkişafın da təmin edilməsində, ətraf mühitin qorunmasında, gəlirlərin səmərəli şəkildə bölüşdürülməsinin təmin olunmasında vacib rol oynayır. Odur ki, dövlət tərəfindən yüngül sənaye kompleksində fəaliyyət göstərən müəssisələrin inkişafının təmin olunması yönündə bir sıra mühüm tədbirlər həyata keçirilir. O cümlədən, müvafiq qanunvericiliyə söykənən belə tədbirlərdə respublikamızda iqtisadiyyatın tarazlı, davamlı və dayanıqlı inkişafını təmin etmək, ölkə əhalisinin sosial rifah səviyyəsini artırmaq, bir çox istiqamətlərdə tərəqqini sürətləndirməklə, inkişafın keyfiyyət nöqtəyindən nəzərdən tamamilə yeni modelini formalaşdırmaq əsas vəzifə olaraq qəbul olunur.

Son illərdə ölkə iqtisadiyyatında sənayenin inkişafı baxımından əhəmiyyətli sənaye müəssisələrinin yaradılması və yenidən qurulması sahəsində mühüm işlər görülmüşdür. Respublikamızda ötən 10 ildə yüngül sənaye sektoru üzrə Bakı, Naxçıvan, Gəncə, Sumqayıt, Yevlax, Quba və ölkənin digər bölgələrində yaradılmış tekstil, mebel və başqa bu kimi əhalinin tələbatı baxımından vacib istehsal müəssisələri tikilib istifadəyə verilmişdir.

Həmin müəssisələrdən biri olan Mingəçevir Sənaye Parkı “Mingəçevir Sənaye Parkının yaradılması haqqında” Azərbaycan Respublikası Prezidentinin 2015-ci il 26 fevral tarixli 1077 nömrəli Sərəncamı ilə yaradılmışdır. Mingəçevir Sənaye Parkının ərazisində 14.5 hektar sahədə yaradılmış “Mingəçevir Tekstil” Məhdud Məsuliyyətli Cəmiyyətinin iki iplik istehsalı fabrikləri var. Mingəçevir Sənaye Parkı nəzdində açılacaq Pambıq İplik Fabrikində ilkin mərhələdə illik 10 min ton, növbəti mərhələdə isə 20 min ton pambıq iplik istehsalı nəzərdə tutulur. Hazırda Azərbaycanda ildə 17 min ton pambıq iplik istehsal olunur. Sənaye Parkı nəzdində açılacaq yeni iplik fabriki Azərbaycanda pambıq iplik üzrə istehsalı 115 faiz artırmaqla yanaşı, idxaldan asılılığı tam aradan qaldıracaq və böyük ixrac imkanları yaradacaq. [3]

Azərbaycan Respublikası regionlarının sosial-iqtisadi inkişafına dair dövlət proqramları çərçivəsində ölkədə xalçaçılıq ənənələrinin bərpası, xalçaçılığın inkişafı ilə bağlı müvafiq tədbirlər nəzərdə tutulmuşdur və bu sahə ilə məşğul olan şəxslərə zəruri dövlət dəstəyi göstərilir. Azərbaycan Respublikasında xalça sənətinin qorunmasına və inkişaf etdirilməsinə dair 2018-2022-ci illər üçün Dövlət Proqramı qəbul olunmasında məqsəd xalçaçılıq ənənələrinin qorunması və inkişaf etdirilməsi, bu sahədə ixrac potensialının artırılması və əhalinin məşğulluğunun təmin edilməsidir. [4]

2016-cı ildən isə pambıqçılığın inkişafı istiqamətində dövlət tərəfindən müvafiq qərarlar qəbul olunub, bu sahəyə dəstək əhəmiyyətli dərəcədə gücləndirilib. Bu, heç də təsadüfi deyil. Məsələn ondadır ki, pambıqçılıq sahəsi Azərbaycanda fəaliyyət göstərən yüngül sənaye müəssisələrinin əsas xammalıdır. Pambıqçılıq sahəsini inkişaf etdirilməklə yüngül sənaye müəssisələrinin istehsal potensialını və imkanlarını artırmaq mümkündür.

Deməli, yüngül sənaye sferasında istehsalın qaydaya düşməsində son dövrdə müəyyən yaxşılığa doğru dəyişikliklər baş versə də, burada həllini tapmamış xeyli sayda problemlər yer alır. Bu problemlərin öz həllini tapması Azərbaycanda təkcə iqtisadi deyil, həm də çoxlu sayda sosial

məsələlərin yoluna qoyularaq həlli mümkündür. Yüngül sənayenin canlanmasına nail olmaq lazımdır. Çünki bu, respublikamızın tələb olunan miqdarda istehlak malları ilə təminatına, idxalın aşağı salınmasına və bu sahədə xaricdən asılılığı minimuma endirməyə imkan verəcək. Bununla yanaşı, iş qabiliyyətli əhalinin xeyli hissəsinin iş yerlərilə təmin olunmasına imkan yaranacaq. Odur ki, yüngül sənaye kimi mühüm bir sahənin inkişaf etdirilməsi dövlət başçımızın ölkəmizin milli iqtisadiyyatının inkişafına istiqamətləndirilən daxili siyasətin prioritetini təşkil edir.

### **Ədəbiyyat**

1. Əzizova G.A. Dövlətin investisiya-innovasiya siyasəti. Dərs vəsaiti. Bakı. "İqtisad Universiteti" nəşriyyatı. 2012.-212 səh.
2. İslam İbrahimov. Kərim Kərimov. Sənayedə investisiya və innovasiya fəaliyyəti. Dərs vəsaiti. Bakı, 2017-256 səh.
3. Azərbaycan Respublikasında sənayenin inkişafına dair 2015-2020-ci illər üçün Dövlət Proqramı
4. Azərbaycan Respublikasında xalça sənətinin qorunmasına və inkişaf etdirilməsinə dair 2018-2022-ci illər üçün Dövlət Proqramı

UOT 338

### **Dövlət ehtiyacları üçün mərkəzləşdirilmiş tədarük sisteminin aqrar sektorun inkişafında rolu**

*Rəhimova Gülsabah Vahid qızı  
Azərbaycan Dövlət Aqrar Universitetinin dissertantı*

Müasir qloballaşma və inteqrasiya əsrində ölkənin milli maraqlarını qorumaq, iqtisadi və digər təhlükəsizliyini təmin etmək kimi məsələlər hər bir dövlətin qarşısında duran başlıca vəzifədir. Bu da ondan irəli gəlir ki, artıq global iqtisadi mühitə yaxından inteqrasiya etmək, beynəlxalq aləmdə cərəyan edən iqtisadi proseslərin fəal iştirakçısına çevrilmək, xarici bazarlara rəqabət qabiliyyətli yerli məhsullarla çıxmaq və s. hər bir milli təsərrüfatın davamlı və dinamik inkişafının zəruri şərtinə çevrilmişdir [5].

Bazar münasibətləri şəraitində aqrar sahənin dövlət tənzimlənməsinin mühüm xüsusiyyəti əhalinin ərzaq məhsullarına olan ehtiyacının, iqtisadiyyatın digər sahələrinin isə kənd təsərrüfatı xammalına olan tələbatının dolğun ödənilməsinin stimullaşdırılması ilə bağlı tədbirlərin həyata keçirilməsi və onun səmərəliliyinin yüksəldilməsinə əlverişli şəraitin yaradılmasıdır. Kənd təsərrüfatı iqtisadiyyatın digər sahələri ilə müqayisədə, istər istehsal şəraiti və satış imkanları ilə əlaqədar, istərsə də infrastruktur təminatı baxımından dövlət himayəsi və yardımına ehtiyacın olduğu bir sahədir. Aqrar sahənin dövlət tənzimlənməsinin klassik vasitələrindən olan dövlət sifarişi ilə kənd təsərrüfatı məhsullarının satın alınmasının mərkəzləşdirilmiş qaydada həyata keçirilməsi dövlət vəsaitindən səmərəli istifadə ilə yanaşı:

- təhlükəsizlik;
- ərzaq təhlükəsizliyi;
- enerji təhlükəsizliyi;
- sosial sahələr (əlm, təhsil, səhiyyə, mədəniyyət);
- ətraf mühitin mühafizəsi və qorunmasına xidmət edir.

Aqrar sahədə kənd təsərrüfatı məhsullarının istehsalı və tədarükünün stimullaşdırılması iqtisadi mexanizmin tərkib hissələrindən biri hesab olunur. Tədarük dedikdə həm ölkə daxilində, həm də ölkədən xaricdə topdan böyük və pərakəndə kiçik partiyalarla malların əldə olunması prosesidir. Kənd təsərrüfatı məhsullarının tədarükü əsasən dövlət tərəfindən, kənd təsərrüfatı məhsulları emalı müəssisələri tərəfindən, ayrı-ayrı müəssisə və idarələr, kooperativlər, ictimai təşkilatlar tərəfindən, ayrı-ayrı fiziki və hüquqi şəxslər tərəfindən həyata keçirilir [1, səh.382,386].

Müasir dövrdə aqrar bazarın dövlət tənzimlənməsinin başlıca vəsaitlərindən biri əsas növ

məhsulların dövlət tərəfindən tədarük edilməsi hesab olunur. Bir çox ölkələrdə dövlət aqrar bazarda mövcud olan vəziyyəti yaxşılaşdırmaq və məhsul istehsalçıların marağını yüksəltmək və qiymətlərin səviyyəsinə yardım göstərmək məqsədi ilə onların məhsullarının müəyyən hissəsinin büdcədən maliyyələşən bəzi müəssisələr tərəfindən tədarük olunmasına səlahiyyət verir. Bu proses dövlətin tədarük intervensiyası adlanır. Beləliklə, dövlət tərəfindən tədarük hesabına bazarda qiymətlərin səviyyəsinin yüksəlməsinə şərait yaranır, bu öz növbəsindən məhsulların istehsalı və satışının çoxalmasına marağı təmin edir [2, səh.296].

Son illər kənd təsərrüfatı məhsullarının tədarüku sahəsində müəyyən tədbirlər həyata keçirilsə də kənd təsərrüfatı məhsullarının tədarüku prosesini səmərəli təşkil etmək üçün yeni iqtisadi münasibətlərə uyğun iqtisadi mexanizmlərin tətbiqi, müvafiq infrastrukturların daha sürətlə yaradılması çox vaciddir. Kənd təsərrüfatı istehsalçıları üçün əlverişli bazar imkanları baxımından aqrar sahənin dövlət tənzimlənməsinin klassik vasitələrindən olan dövlət sifarişi ilə kənd təsərrüfatı məhsullarının satın alınmasının mərkəzləşdirilmiş qaydada həyata keçirilməsi məqsədilə Prezident İlham Əliyevin 2016-cı il 11 aprel tarixli Sərəncamı ilə “Ərzaq məhsullarının tədarüku və təchizatı” ASC-ti yaradılmışdır. Bu kənd təsərrüfatı məhsullarının tədarüku prosesinin təşkilati-iqtisadi mexanizminin təkmilləşdirilməsinin mühüm istiqamətlərindən biridir [4].

Ölkədə kənd təsərrüfatı məhsullarının istehsalını və emalını stimullaşdırmaq, dövlət sifarişi ilə kənd təsərrüfatı və ərzaq məhsullarının satın alınmasının mərkəzləşdirilmiş qaydada təşkili ilə bağlı həyata keçirilən işlərin səmərəliliyini daha da artırmaq və sistemliliyini təmin etmək məqsədilə “Ərzaq məhsullarının tədarüku və təchizatı” Açıq Səhmdar Cəmiyyəti ləğv edilmiş və Kənd Təsərrüfatı Nazirliyinin tabeliyində səhmləri dövlətə məxsus olan “Aqrar tədarük və təchizat” Açıq Səhmdar Cəmiyyəti yaradılmışdır. Aqrar tədarük və təchizat” ASC öz fəaliyyətini aşağıdakı əsas istiqamətlər üzrə həyata keçirir:

- Dövlət müəssisə və təşkilatları tərəfindən kənd təsərrüfatı və ərzaq məhsullarının (dövlət taxıl fondu üçün alınan buğda istisna olmaqla) mərkəzləşdirilmiş qaydada dövlət büdcəsinin vəsaitləri hesabına satın alınmasını təşkil edir;

- Büdcə təşkilatlarının verdiyi sifarişlər üzrə Cəmiyyətin elektron portalında göstərilən məhsul istehsalçılarından məhsulları birbaşa satın alınmasını həyata keçirir;

- Kommersiya fəaliyyəti ilə məşğul olan hüquqi və fiziki şəxslərin verdiyi sifarişlər üzrə kənd təsərrüfatı və ərzaq məhsullarının məhsul istehsalçılarından birbaşa satın alınmasını və təchizatını həyata keçirir;

- Yerli kənd təsərrüfatı və ərzaq məhsullarının istehsalını və ixracını artırmaq məqsədilə kənd təsərrüfatı və ərzaq məhsullarının xarici ölkələrə ixracını, habelə yerli bazarda satışının təşkili və həyata keçirilməsini təmin edir;

- Kənd təsərrüfatı və ərzaq məhsullarının istehsalı, emalı, təchizatı, ixracı üzrə maarifləndirmə, informasiya və məsləhət xidmətləri göstərir;

- Fövqəladə vəziyyət şəraitində əhalinin ərzaq məhsullarının təmin edilməsi ilə bağlı tapşırıqları icra edir;

- Kənd təsərrüfatı və ərzaq məhsullarının tədarük edilməsini, fiziki və hüquqi şəxslərlə bağlanmış müqavilə şərtlərinə uyğun olaraq saxlanılmasını və çatdırılmasını həyata keçirir;

- Kənd təsərrüfatı və ərzaq məhsullarının istehsalını, emalını, çeşidlənməsini, qablaşdırılmasını və digər lazımi tədbirləri təşkil etmək;

- Kənd təsərrüfatı və ərzaq məhsullarının satış şəbəkələrini yaratmaq, saxlama və logistika mərkəzlərinin və anbarların yaradılmasını dəstəkləmək;

- Kənd təsərrüfatı və ərzaq məhsullarının tədarüku və təchizatı sahəsində qabaqcıl təcrübəni öyrənmək, bu sahədə kənd təsərrüfatı hazırlığını və beynəlxalq əməkdaşlığı həyata keçirmək.

“Aqrar tədarük və təchizat” ASC eyni zamanda fermerləri xarici ölkələrə məhsul ixrac etməyə təşviq etməli və bu sahədə onlara yardım etməlidir. Bu səbəbdən “Aqrar tədarük və təchizat” ASC ixrac yönümlü və xarici bazara çıxarıla biləcək məhsul istehsal edən sahibkarlarla da sıx əməkdaşlıq edir. Qurum mütəmadi olaraq yerli kiçik və orta fermer təsərrüfatı sahiblərini və qida məhsulları istehsalçıları ixrac bazarları haqqında məlumatlandırır və onları istehsal etdikləri məhsulları bu bazarlara çıxarmağa təşviq edir. ATT yerli fermerlərə yalnız ənənəvi ixrac ölkələrinə deyil, həm də qeyri-ənənəvi ölkələrə məhsul ixrac etməkdə dəstək göstərir. Nigeriya bu ölkələrdən biridir. Birləşmiş Ərəb Əmirliyi, Gürcüstan, Ukrayna isə ASC-nin köməyi sayəsində yerli fermerlərimizin kənd təsərrüfatı və qida məhsulları ixrac etdikləri digər ölkələrdəndir. [3]

Fikrimizcə, ərzaq təhlükəsizliyinin təmin edilməsi ilə bağlı strategiyada dövlət tərəfindən aqrar sektora dəstəkləyici tədbirlər yer alıb, inkişaf prioritetləri müəyyən edilib. Ölkədə kənd



təsərrüfatının inkişafının dayanaqlığını təmin etmək üçün kənd təsərrüfatı məhsullarının tədarükü prosesinin təşkilati-iqtisadi mexanizmlərini təkmilləşdirilməsi sahəsində görülən tədbirlər daha da genişləndirilməli, bu sahədə inkişaf etmiş ölkələrin təcrübəsindən istifadə edilməlidir.

### Ədəbiyyat

1. İbrahimov İ.H. Aqrar sahənin iqtisadiyyatı (monoqrafiya). Bakı, 2016, 655 səh
2. Qarayev İ.Ş., Hacıyev Ə.H. və b. Aqrar sferanın iqtisadiyyatı və idarə edilməsi. Bakı: “İqtisad Universiteti” Nəşriyyatı, 2011, 522 səh.
3. <https://az.wikipedia.org>
4. <http://www.tedaruk.gov.az>
5. <http://www.anl.az/down/meqale/xalqqazeti/2015/fevral/421221.htm>

UOT 336.71;336.72; 347.732;336.77; 368

### “Qlobal Pensiya İndeksi” üzrə pensiya sistemlərinin müqayisə edilməsi

*Həşimova Vəfa Xanlar qızı  
AMEA İqtisadiyyat İnstitutunun dissertantı*

Pensiya sistemlərinin ölçülməsi və sosial-iqtisadi inkişafa təsirinin qiymətləndirilməsinin müxtəlif aspektləri üzrə Avstraliya Maliyyə Elmləri Mərkəzinin hesabladığı Melburn Mercer Qlobal Pensiya İndeksi (Melbourne Mercer Global Pension Index), BMT-nin Pensiya Dayanıqlıq İndeksi (Pension Sustainability Index) və HelpAge International Beynəlxalq təşkilatlar şəbəkəsi tərəfindən nəşr olunan Qlobal Yaşlanmaya Nəzarət İndeksi (Qlobal AgeWatch İndex) araşdırmaları bu sahədə aparılan ilkin müqayisəli qiymətləndirmələr hesab edilə bilər.

Pensiya sistemlərinin müqayisə edilməsi, hər bir sistemin ölkənin xüsusi iqtisadi, sosial, mədəni, siyasi və tarixi şəraitlərindən asılı olaraq inkişaf etdiyi üçün mübahisəli ola bilər. Bu o deməkdir ki, bir ölkənin pensiya sistemi dəyişdirilmədən digər ölkəyə tətbiq edilə bilməz. Avstraliya Maliyyə Araşdırmaları Mərkəzi Melbourne Mercer Qlobal Pensiya İndeksini hesablayaraq dünyanın 34 ölkəsinin Amerika, Avropa və Asiya ölkələrinin pensiya sistemlərini araşdırır. Melbourne Mercer Qlobal Pensiya İndeksi hər bir sistemin iqtisadi, sosial, mədəni, siyasi və tarixi şəraitlərdən inkişaf etdiyi üçün heç bir universal həll olmadığını qəbul edərək, hər bir ölkənin pensiya gəlir sistemlərini təkmilləşdirmək üçün tövsiyələr verir. Bu araşdırma dünya əhalisinin 55%-ni əhatə edir. Avstraliya Maliyyə Elmləri Mərkəzinin hesabladığı Melburn Mercer Qlobal Pensiya İndeksi (Melbourne Mercer Global Pension Index) 40-dan çox göstərici əsasında hər bir pensiya gəlir sistemini ölçmək üçün bir neçə sub-indeksdən istifadə edir. Qlobal Pensiya İndeksi (QPI) – Adekvatlıq (40%), Davamlılıq (35%) və İntegrasiya (25%) adlı müxtəlif çəkili üç sub-indeks əsasında hesablanır. Hər bir ölkə A – ən yüksək, E – ən aşağı kateqoriya olmaqla, 6 kateqoriyaya bölünür. Hər bir ölkənin indeks qiyməti 0 və 100 arasındakı göstərici ilə təmsil olunur. 34 ölkənin pensiya gəlir sisteminin tədqiqatı göstərir ki, dünyada mövcud olan sistemlər arasında böyük fərqlər vardır (Diaqram 1). Qeyd etmək lazımdır ki, hər hansı sub-indeks üzrə aşağı göstəriciyə malik olan ölkə digər sub-indekslərdə yuxarı göstəricilərə malik olur.

**Metodologiyanın təhlili.** Adekvatlıq sub-indeksi - bir ölkənin ümumi indeks dəyərinin 40%-ni təşkil edir. Bu sub-indeks aşağı və orta gəlir sahibinə verilən müavinətləri, həmçinin ümumi pensiya gəlir sisteminin effektivliyini artıran bir neçə planların strukturunun keyfiyyət və xüsusiyyətlərini nəzərə alır. Həmçinin pensiyaya çıxarkən xalis ev təsərrüfatı büdcəsinin dərəcəsi, ev təsərrüfatı borcunun səviyyəsi, əmlak sahibkarlığı maliyyə təhlükəsizliyinin vacib mənbəyi kimi qeyri-pensiya büdcəsinə daxil edilir. Adekvatlıq sub-indeksi üzrə ən yüksək indeks qiymətini Almaniya (79,9), Fransa (79,5) və İrlandiya (79), ən aşağı isə Meksika (37,3), Hindistan (38,7) və Honq Konq(39,4) aiddir (Diaqram 2).

Davamlılıq sub-indeksi – indiki pensiya gəlir sistemlərinin uzunmüddətli dayanıqlığına təsir edən bir sıra göstəriciləri nəzərə alır. Bunlara özəl pensiya sisteminin iqtisadi əhəmiyyəti, maliyyələşdirmə səviyyəsi, həm indiki, həm də gələcəkdə gözlənilən pensiyanın müddəti, yaşlıların işçi qüvvəsində iştirak səviyyəsi, dövlət borcunun hazırkı səviyyəsi və real iqtisadi artım səviyyəsi kimi amillər daxildir. Davamlılıq sub-indeksi üzrə ən yüksək indeks qiymətini Danimarka (81,8),

Niderland (79,2) və Avstraliya (73,8), ən aşağı isə İtaliya (20,5), Avstriya (21,5) və İspaniya (27,8) sistemləri aid edilir (Diaqram 3). Bir neçə göstərici bu ballara təsir göstərsə də, fərdi pensiya planlarının əhatə səviyyəsi, proqnozlaşdırılan demoqrafik amillər və ÜDM-in faizi kimi pensiya aktivlərinin səviyyəsi ən vacibidir.

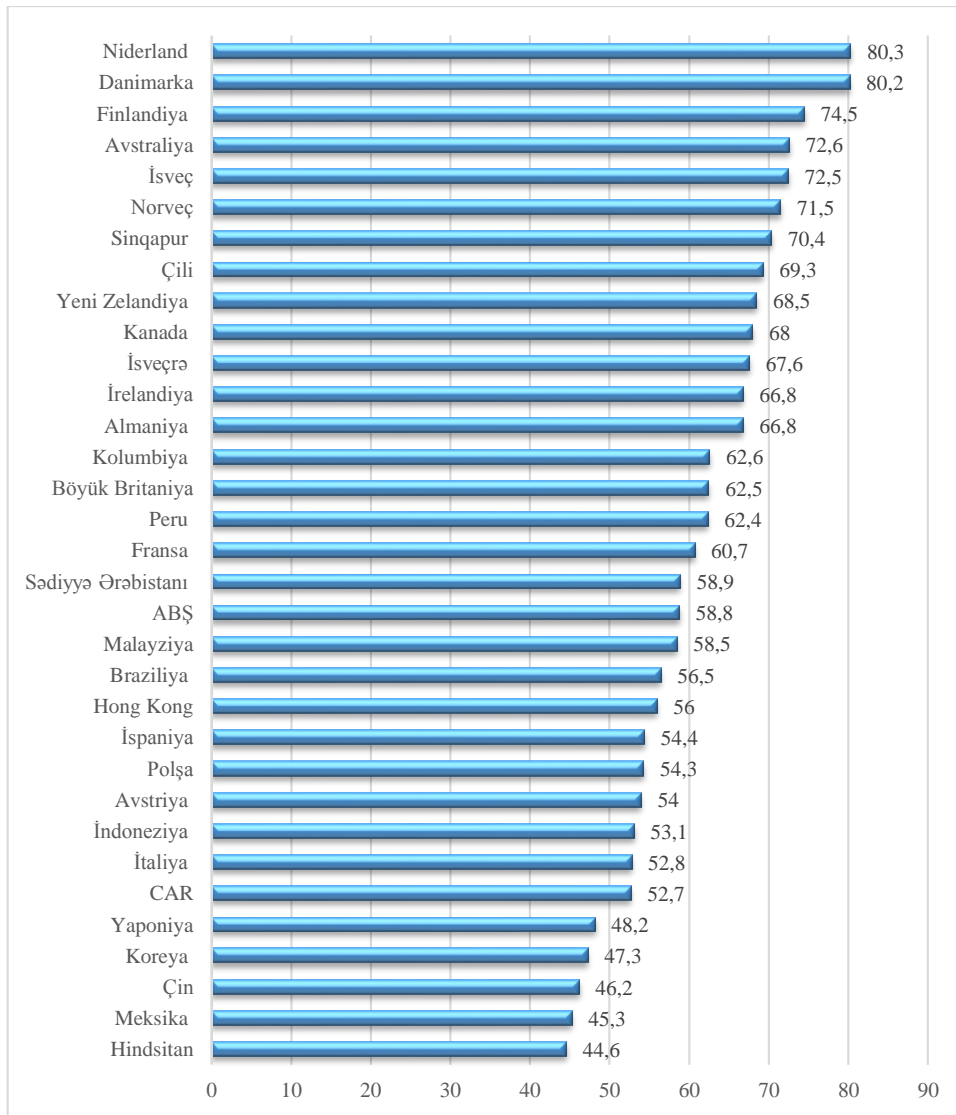

**Diaqram 1. Qlobal Pensiya İndeksi, 2018**

Mənbə: <https://australiancentre.com.au/wp-content/uploads/2018/10/MMGPI-Report-2018.pdf>

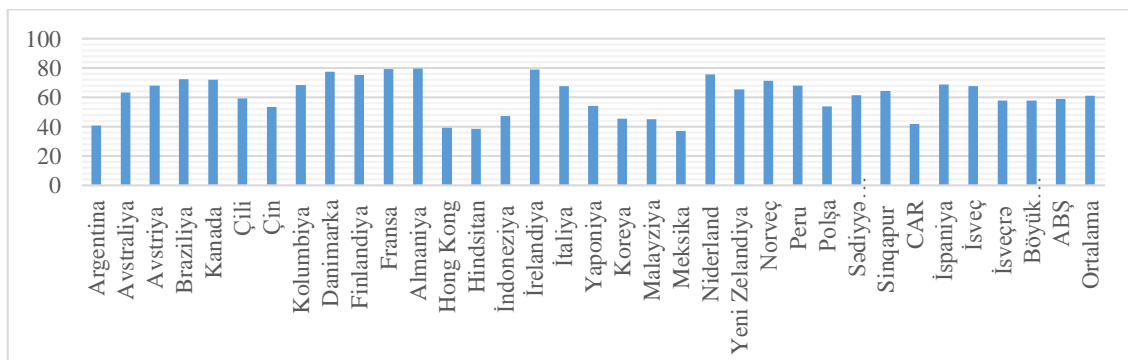

**Diaqram 2. Adekvatlıq sub-İndeksinin ölkələr üzrə göstəriciləri, 2018**

Mənbə: Qlobal Pensiya İndeksinin göstəriciləri əsasında müəllif tərəfindən tərtib olunub.

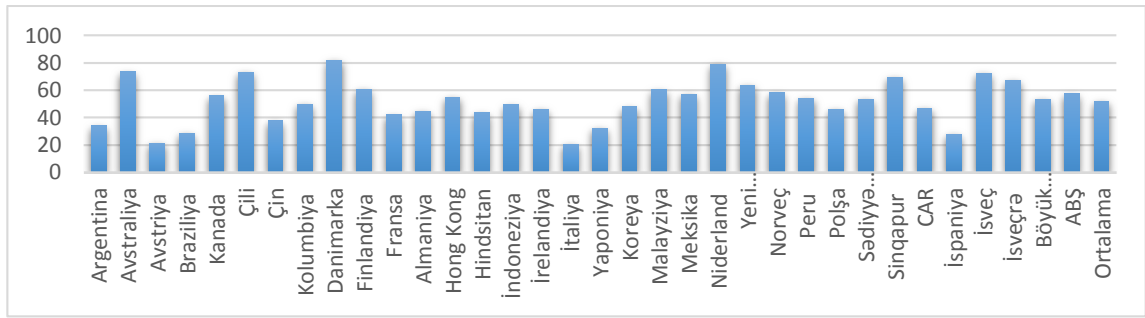

**Diqram 3. Davamlılıq sub-indeksinin ölkələr üzrə göstəriciləri, 2018**

*Mənbə: Qlobal Pensiya İndeksinin göstəriciləri əsasında müəllif tərəfindən tərtib olunub.*

İnteqrasiya sub-indeksi – ölkənin ümumi indeks dəyərinin 25%-ni təşkil edir. Bu ölkədə olan pensiya sisteminin xərcləri, idarə olunması, tənzimlənməsi və qorunmasını nəzərdən keçirir. Həmçinin ölkənin qeyri-dövlət pensiya təminatında pensiyaların keyfiyyətini araşdırır. Üçüncü alt indeks ümumi pensiya sisteminin bütövlüyünü nəzərdən keçirir, əsasən qeyri-dövlət pensiya sisteminə xüsusi diqqət yetirilir. Bir çox ölkələr pensiya gəlirlərinin təmin edilməsində əhəmiyyətli rol oynayan qeyri-dövlət pensiya sisteminə güvənirlər (etibar edirlər). Buna görə bu sub-indeks tənzimləmə və idarəetmənin rolunu, üzvləri bir sıra risklərə qarşı qorumanı və ünsiyyət səviyyəsini nəzərə alır. Bundan əlavə, Dünya Bankı tərəfindən nəşr olunan Qlobal İdarəetmə Göstəricilərindən (The Worldwide Governance Indicators) hər bir ölkədə daha geniş idarəetmə perspektivini təmin etmək üçün istifadə olunur. Burada ən yaxşı təcrübə deyil, müəyyən qanunvericilikdə nəzərdə tutulan tələblər nəzərdən keçirilir. Hər bir sistemin fəaliyyətinin ümumi dəyərinin beynəlxalq bir müqayisəsi çətin olsa da, bu sub-indeks, sənayenin strukturu və miqyası ilə bağlı bəzi dolayı tədbirləri əhatə edir, bu da yaxşı bir göstərici kimi qiymətləndirilir. **İnteqrasiya sub-indeksinin** ən yüksək qiyməti Finlandiya (92,1), Norveç (90,2) və Niderland (88,8), ən aşağı isə Meksika (41,6), Argentina (44,1) və Çin (46) pensiya sistemləridir (Diqram 4).

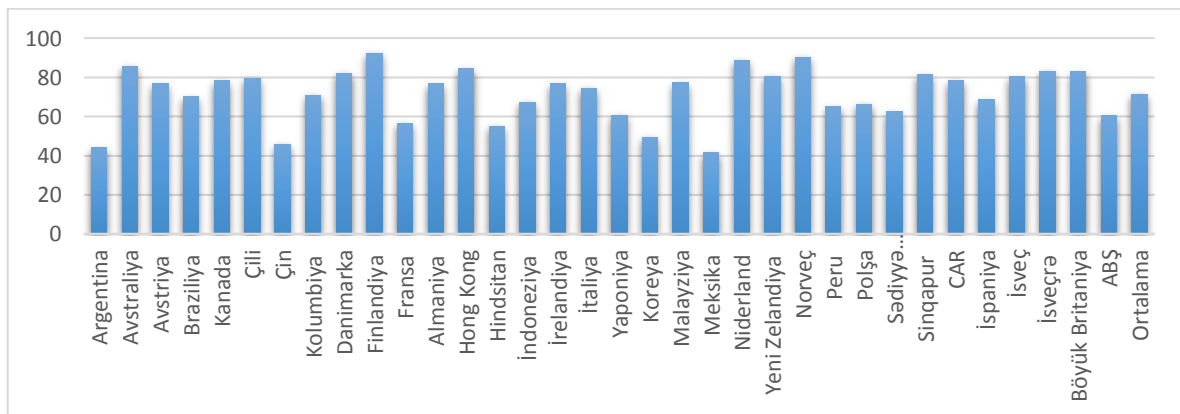

**Diqram 4. İnteqrasiya sub-indeksinin ölkələr üzrə göstəriciləri, 2018**

*Mənbə: Qlobal Pensiya İndeksinin göstəriciləri əsasında müəllif tərəfindən tərtib olunub.*

Qlobal Pensiya İndeksinin 2018-ci il üçün ümumi indeks dəyərinin ən yüksək olduğu ölkələr Danimarka (80,2) və Niderland (80,3), ən aşağı dəyərə malik ölkə isə Argentinadır (39,2). Bu tədqiqatın nəticələri Niderland və Danimarkanın 2018-ci ildə A-kateqoriya alan ən yaxşı sistemə malik olduğunu təsdiqləyir. Qeyd edək ki, 2018-ci ildə heç bir sistem B + səviyyəsini almadan, iki ən yaxşı sistem və digər sistemlər arasındakı boşluğu vurğulayır. Bu sistemlərdən heç biri 35-dən aşağı olan bir indeks dəyəri ilə təmsil ediləcək E-kateqoriyasına malik deyildir. D-kateqoriya sistemini təmsil edən 35 və 50 bal arası, əsaslı xüsusiyyətlərinə malik olan bir sistem olduğunu göstərir, ancaq hesabatda bu kateqoriyada əhəmiyyətli nöqsanlar və çatışmazlıqların olduğu vurğulanır.

УДК 331

**Перспективные направления решения существующих проблем управления в Азербайджане**

*докторант Гаджиева Сабина Исмаил кызы  
Азербайджанский Государственный Аграрный Университет*

Одной из важнейших задач, стоящих перед переходом к рыночным отношениям, является разработка и реализация теоретических и методологических проблем управления на уровне предприятий (организаций, объединений).

Проблемы современного менеджмента многомасштабны и сосредоточены на комплексных решениях. Таким образом, для достижения эффективного управления необходим системный подход к управлению. В этом случае необходимо анализировать различные проблемы, находить связь между ними и решать их сложным образом. Управление является широким понятием и оно охватывает различные области противостояния. Это включает управление персоналом, управление корпоративными отношениями, управление финансами, производством и маркетингом. В этих областях достаточно проблем, которые мешают эффективной работе предприятия.

Правильный выбор различных методов, этики, руководящих принципов и поведенческих стилей является одним из ключей к решению проблем в этих областях. Конечно, проблема связана с тем, что руководство не всегда выбирает правильную стратегию и правильный стиль управления. Стратегия включает в себя долгосрочный план для обеспечения того, чтобы цели организации были достигнуты вовремя. Стратегия разработана руководством, но ее реализация предполагает участие всех уровней управления.

Стратегический план должен основываться на обширных исследованиях и фактических данных. Чтобы эффективно конкурировать в современном деловом мире, фирма должна регулярно собирать и анализировать информацию, основанную на рынке, конкуренции и других факторах. Наконец, стратегические планы должны разрабатываться не только для того, чтобы оставаться неизменными в течение длительного периода времени, но также для обеспечения динамичности и гибкости, по мере необходимости, для улучшения и перенаправления деятельности фирмы.

Общий стратегический план следует рассматривать как комплексную программу действий, которая будет направлять деятельность фирмы в долгосрочной перспективе.

Цель стратегии - максимизировать долгосрочную эффективность организации (фирмы). Этот выбор не должен быть однозначным при определении стратегического выбора. Любой конкретный выбор может ограничить будущие стратегии, поэтому принятие решений должно основываться на надежных исследованиях и оценке. [4]

В этом случае следует учитывать следующие различные факторы, влияющие на стратегический выбор:

- риск;
- опыт работы;
- конкуренция;
- время.

Риск - это деятельность, которая может принести выгоды или убытки. Высоко рискованная, неконтролируемая и необоснованная организация может легко обанкротиться. Знания и опыт предыдущих стратегий и их влияние следует учитывать.

Фирмам часто приходится изучать отношение конкурентов и конкурентную среду при выборе конкретной стратегической альтернативы. Только тогда руководство может предпринять соответствующие шаги для реагирования на рыночный спрос и эластичность

предложения. Фактор времени в принятии решений может привести к успеху или провалу. То есть, даже плохая реализация правильного решения может привести к тому, что организация станет неудачником, а в некоторых случаях даже рухнет.

Что касается стилей лидерства, ясно, что три основных стиля лидерства широко распространены: авторитарный, демократический и либеральный. Демократический стиль более эффективен в связи с переходом к рыночной экономике. Однако не всегда возможно применить этот стиль при любых обстоятельствах. Например, в организациях с низкими интеллектуальными способностями использование этого метода в некоторых случаях может не дать желаемого эффекта. Иногда используется определенный либеральный стиль. Можно объединить некоторые из положительных аспектов каждого из этих трех стилей. На практике это будет очень эффективно, хотя и сложно. [2]

Принимая во внимание как внешние, так и внутренние факторы, влияющие на экономику Азербайджана, считается, что более целесообразно и более эффективно использовать гибкое лидерство в управлении. Это объясняется тем, что использование только одного метода в различных подходах к переходу к рыночной экономике не полностью соответствует реальным организационным, экономическим и социальным требованиям. В зависимости от обстоятельств они переходят от одного стиля к другому. Важность гибкого стиля лидерства также объясняется его эффективностью в управлении конфликтами, нестабильностью и стрессовыми ситуациями. Невозможно избежать конфликтов и стрессов не только в переходный период, но даже в полностью сформированной рыночной экономике. Невозможно решить эти проблемы шаблонным способом.

Стоит отметить, что применение гибкого стиля лидерства требует высокого уровня профессионализма, компетентности, опыта, знаний, способностей, таланта и многого другого. Приобретение этих качеств и их гибкое применение также повышает авторитет лидера. Гибкий стиль руководства в основном включает в себя:

- эффективность;
- возможность предварительного просмотра событий;
- использование взаимосвязанных методов управления в кризисных ситуациях;
- анализ всех факторов (экономических, социальных, психологических и т. д.), влияющих на управление и в целом на деловую активность;
- принятие гибких решений и т. д. [3]

Хотя невозможно дать четкое определение гибкого стиля лидерства, его можно охарактеризовать следующим образом: гибкий стиль обусловлен последовательным использованием всех стилей в изменяющемся поведении деятельности под воздействием внешних и внутренних факторов. На современном инновационном этапе управления гибкий стиль руководства отвечает всем требованиям, которые требуются для работы.

Из существующих проблем управления в Азербайджане, управление человеческими ресурсами имеет решающее значение. Есть серьезные проблемы в этой области. Причиной этого является недавнее развитие этой отрасли в нашей стране. В прошлом эта область гласила просто о найме и выходе на пенсию, но теперь она имеет более широкий аспект и включает в себя различные подсекторы. Основными задачами современного управления персоналом являются:

- привлечение человеческих ресурсов на предприятие;
- развитие способных человеческих ресурсов;
- умение сохранять способных человеческих ресурсов на предприятии.

Как мы уже упоминали, наиболее важными проблемами современного управления персоналом являются:

1. Создание организационной культуры;
2. Управление изменениями;
3. Измерение, развитие и управление сервисной деятельностью и навыками;
4. Мотивация;
5. Управление конфликтами;
6. Информационная система и ее управление [1].

Организационная культура - это основные ценности, убеждения и идеологии, которые формируют и направляют поведение тех, кто работает в организации. Следует также

отметить, что среди проблем, существующих в настоящее время в Азербайджане в сфере человеческих ресурсов, более актуальной является именно эта проблема. Даже во многих компаниях до сих пор нет этой подсистемы.

В современных условиях измерение и оценка сервисной деятельности организации является очень серьезной проблемой. Сделанные здесь ошибки очень вредят имиджу организации.

Существуют различные методы измерения сервисной деятельности. И эти методы играют важную роль в решении проблемы.

Динамичные изменения в бизнесе требуют создания системы вознаграждений работников, использующей все денежные и неденежные факторы мотивации, которые дополняют и укрепляют друг друга для достижения целей компании. Таким образом, это обеспечивает эффективное управление персоналом. Использование современных методов может эффективно влиять на производительность каждого сотрудника компании и определять их приверженность общему и корпоративному бизнесу [5].

Одной из проблем, на которую менеджеры тратят большую часть своего времени и энергии, является конфликт и управление внутри организации.

Организации имеют разные различия в каждом предмете. Эти различия могут быть в целях сотрудников и моральных ценностях. Такие различия вызывают конфликты в организациях. Хотя конфликты создают много проблем, они могут привести к инновациям и развитию при правильном управлении.

### Литература

1. Sahbazov K.A., Məmmədov M.H., Həsənov H.S. Menecment. Bakı, 2007
2. Yahudov X.M. Menecmentin əsasları. Bakı, 2007.
3. Manafov Q.N. Sahibkarlıq nəzəriyyəsi. Bakı, 2011
4. Bayramov A.V. Biznes və menecmentin əsasları. Bakı, 2011
5. İmanov İ.S. Biznes və menecment. Bakı, 2011
6. Abbasov İ.M., Sadıqov R.F. Menecment. Bakı, 2013
7. www.kayzen.az

UOT 330

### **Müəssisələrdə idarəetmə təcrübəsi, onun xüsusiyyətləri və çatışmazlıqları**

*İsmayılova Gülnara Zeylim qızı  
Azərbaycan Dövlət Aqrar Universitetinin dissertantı*

Qərб dünyasından fərqli olaraq, müasir dövrün Azərbaycan idarəetmə təcrübəsi qısa, təxminən 20 il, bazar iqtisadiyyatı şəraitində idarəetmə təcrübəsinə malikdir. Bu təcrübə, Azərbaycan zehniyyətinin və iqtisadiyyatın quruluşunun xüsusiyyətləri nəzərə alınmaqla xarici təcrübənin yaradıcı işlənməsinə və sintezinə əsaslanır.

İqtisadi qanunlar, təbiət qanunlarından fərqli olaraq, insan iradəsindən, seçimindən, qeyri-müəyyən olan gələcək gözləntilərindən, cəmiyyətin inkişafından, xüsusən mövcud böhran şəraitində düzgün qərarlar qəbul etmək problemlərindən asılıdır.

Azərbaycanın son iki onillikdəki sosial-iqtisadi inkişafdakı uğurları və uğursuzluqları yalnız dünya bazarındakı neftin qiyməti, cəmiyyətin yenidən qurulması üçün qeyri-müəyyən strategiya (siyasi, sosial və mənəvi mühit daxil olmaqla) ilə deyil, həm də idarəetmənin (xüsusən də ən yüksək səviyyədə) qiymətləndirilməsi ilə əlaqələndirilir.[1]

Hal-hazırda xarici təcrübəni "kor-koranə" köçürməkyox, yaradıcı şəkildə emal etmək və müasir Azərbaycanın mövqelərinin xüsusiyyətlərini, həmçinin Azərbaycan sahibkarlıq tarixinin xüsusiyyətlərini nəzərə alaraq tətbiq etməyi bacarmaq vacib amillərdəndir. Bu, mövcud vəziyyətin və idarəetmənin inkişafı problemlərinin təhlili üçün çox vacibdir. Araşdırdığımız busahə ona görə aktualdır ki, müasir idarəetmə problemləri və onların aradan qaldırılması yolları - bu, dövrümüzün

əsas və fundamental məsələlərindən biridir.

İdarəetmədə bir çox fərqli üsul və vasitələr mövcuddur, bundan əlavə, elmin və kompüter texnologiyalarının inkişafı ilə birlikdə qərar verməyə kömək edən xüsusi proqram təminatı mövcuddur. Beləliklə, köhnə idarəetmə modellərinə sahib olmaqla da, əlbəttə ki, müasir müəssisələri idarə etmək mümkündür, lakin texnoloji tərəqqi və nailiyyətləri nəzərə alsaq, insanla texnologiya arasındakı qarşıdurma kimi səbəblərə görə bununla razılaşmaq hələ çətindir.

Əlbətdə aydın fəaliyyət idarəetmə baxımından əlverişli bir mövqedir, ancaq yaradıcı bir yanaşma tələb olduğundan bu proses təkliddə kifayət etmir. Daha yüksək bir yaradıcılığın da əslində olması müsbət hal deyil, çünki biznesin əsas və ilk vəzifəsi qazanmaqdır. Belə halda kompromis nöqtəsi bu iki elementi birləşdirməkdir. Bu simbioz nəticəsində eyni anda iki tərəfin, yəni bir insanın vəzifəsini yerinə yetirməyə qadir olan müəyyən bir mövzu meydana gəlir. Beləliklə, bugünkü idarəetmə konsepsiyasının bir sıra mənalı var:

Birincisi, "sərbəst idarə edilən" bazarda fəaliyyət göstərən bir təşkilatın iqtisadi rəhbərliyi, onu inkişaf etdirməyin yollarını tapmaq və istənilən, ən gözlənilməz və mürəkkəb məsələlərdə operativ qərar qəbul etməkdir. Bu yanaşmaya əsasən bir əmr və inzibati sistem şəraitində mövcud olan müəssisə rəhbərliyi idarəetmə hesab edilə bilməz, çünki azad deyildi, müəyyən struktur tərəfindən idarə olunurdu.

İkincisi, menecment dedikdə bəzi müstəqil iqtisadi fəaliyyət sahəsinin idarəedilməsi başa düşülür. Beləliklə, hazırda kadr idarəçiliyi geniş yayılmışdır, yəni idarəetmə, qabaqcıl təlim, sosial problemlərin həlli və s. ilə əlaqəli fəaliyyətlər toplusu kimi qiymətləndirilə bilər.

Üçüncüsü, "idarəetmə" anlayışı hazırda təşkilat daxilində idarəetmə funksiyalarını yerinə yetirən bir qrup şəxs tərəfindən xarakterizə olunur. Azərbaycan dilində "rəhbərlik" termini ona uyğun hesab edilə bilər.

Dördüncüsü, idarəetmə, ABŞ-ın şəhərlərindən birində 1881-ci ildə bir kollecdə dərs deməyə başlamış Cozef Varton tərəfindən tədris edilməyə başlanmış, bugün hər hansı bir mütəxəssisin hazırlanmasında ən vacib ünsür, ali, orta ixtisas təhsili olan müstəqil bir ixtisasdır. Son illərdə dünyada tələbələr arasında getdikcə daha da məşhurlaşır və daha çox seçilir.

Beşincisi, nəhayət, idarəetmə çoxşaxəli olan elmi bilik və idarəetmə sahəsində praktik təcrübənin məcmusudur. İqtisadiyyatın, psixologiyanın, sosiologiyanın, pedaqogikanın, təşkilatın, hüququn və onların yaratdığı qanunların məlumatlarını istifadə edir. [3]

İdarəetmə anlayışının yuxarıdakı tərifləri, idarəetmənin bütün təşkilatı əhatə etdiyinə, fəaliyyətinin demək olar ki, bütün sahələrinə təsir etdiyinə inanmağa əsas verir. Bununla birlikdə idarəetmə və təşkilat arasındakı qarşılıqlı əlaqələrin bütün müxtəlifliyi üçün idarəetmənin məzmununu təşkil edən fəaliyyətin sərhədlərini dəqiq müəyyənləşdirmək, habelə onun ayrı-ayrı növlərini vurğulamaq mümkündür.

İstehsal menecmenti, rəqabətli bazarda məhsulların rəqabət qabiliyyətini təmin edən hərtərəfli bir sistemdir. Buraya istehsal və təşkilatı strukturların qurulması, istehsal dövrünün əvvəlki mərhələlərinə uyğun olaraq istehsalın idarəedilməsinin təşkilatı və hüquqi formasının seçilməsi, məhsullara marketing və şirkət xidmətinin göstərilməsi məsələləri daxildir.

Maliyyə menecmenti maliyyə idarəetməsinin davamlılığı, etibarlılığı və səmərəliliyini vurğulayan hər tərəfli bir sistemdir. Buraya elmi yanaşmalara və idarəetmə prinsiplərinə, gəlir və xərclər balansına, mənbələrdən istifadənin səmərəliliyinə, iş və malların rentabelliği göstəricilərinə uyğun maliyyə göstəricilərinin formalaşdırılması və planlaşdırılması daxildir. [2]

Innovasiya menecmenti, bütün növ innovasiyaların inkişafı üçün sahibkarlar tərəfindən qoyulan sərmayələrin idarə olunması üçün yaranan bir sistemdir. Buraya təşkilatı strukturların qurulması, innovasiya sahələrinin seçimi, investisiya optimallaşdırılması, kadr idarəçiliyinin müxtəlif aspektləri daxildir.

Yuxarıda göstərilən xüsusi idarəetmə növlərinə əlavə olaraq hazırda idarəetmənin digər növləri də inkişaf etdirilir:

- sosial menecment;
- bank menecmenti;
- vergi idarəetməsi;
- təşkilatı idarəetmə;
- beynəlxalq idarəetmə;
- kadrların idarəedilməsi [4].

Bu gün idarəetmə xarici mühitdə əhəmiyyətli dəyişikliklə əlaqəli digər problemlərlə üzləşir.

Belə ki təşkilatlar davamlı dəyişikliklər və artan bir-birindən asılılıq şəraitində işləməli, qıraqda qalmamaq üçün kreativ inkişafın axınına və dəyişikliklərə, işçilərin təşəbbüs və yaradıcılıq nümayiş etdirməsinə stimullaşdırma yollarını axtarmalı, getdikcə artan maraqlı tərəflərin maraqlarını nəzərə almağa çalışmalıdırlar.

İrəliləmək üçün menecerlər ilk növbədə vaxtı keçmiş proseslərin dəyişdirilməsinə ehtiyac olduğunu qəbul etməlidirlər. İkincisi, içimizdəki narazılığı susdurmamalı, çünki müsbət dəyişikliklər real narazılıqların əsasında baş verir [5].

Beləliklə, müasir menecmentin inkişafı yolunda dayanan əsas problemlərdən biri də insanın özünün problemi, universal xüsusiyyətləri ilə mükəmməl idarəetməsi, social xüsusiyyətləri və texnikası, qüsursuzluğu və daim yenidən baxılmasıdır.

Nəticədə, idarəetmənin zehniyyətin ifadə forması olduğu qənaətinə gələ bilərik.

### Ədəbiyyat

1. Qeybullayev Q. İdarəçiliyin-menecmentin əsasları. Bakı, 2000
2. Sahbazov K.A., Məmmədov M.H., Həsənov H.S. Menecment. Bakı, 2007
3. Yahudov X.M. Menecmentin əsasları. Bakı, 2007
4. Abbasov İ.M., Sadıqov R.F. Menecment. Bakı, 2013
5. www.kayzen.az

UDC 31; 33; 338

### **Unemployment, its types, causes and consequences for the country's economy**

*doctoral student Nabiyeva Irada Mirislavovna  
Azerbaijan State Economic University*

Unemployment is a socio-economic phenomenon in which a part of the economically active population cannot use their labor. [1] Unemployment is an inevitable phenomenon for a market economy, since labor is a product offered on the market, and as we know, the demand for a product is not always equal to its supply. Unemployment, from this point of view, is the surplus of labor force in the labor market. But even if the demand for labor is equal to its supply, their structure may not coincide. In this case, structural unemployment will be observed. [1] Structural unemployment occurs when the qualifications or specialties of workers are not in demand or do not meet the requirements of the labor market. This occurs as a result of changes in production technology, when some professions become unclaimed in the labor market, for this reason, while losing job, the owners of the definite profession, start looking for a different specialization. [2]

In Western economic literature, the causes of unemployment are investigated mainly on the basis of a purely economic approach. At the same time, unemployment is seen as a macroeconomic problem of the insufficient full use of the aggregate labor force. Often, the causes of unemployment are explained by an imbalance in the labor market or by adverse changes in this market.

The idea of an automatic balance of supply and demand in the labor market was criticized by the English economist, priest Thomas Malthus (1766 - 1834). In his opinion, both capital and population for a considerable period of time may be excessive in relation to the demand for products. The reason for the drop of demand is a decrease in personal incomes, and a decrease in these incomes is caused by demographic reasons: the population growth rate exceeds the growth rate of production. Consequently, the cause of unemployment must be sought in excessively rapid population growth. Modern experience in social development has shown, however, that in many highly developed countries there is an extremely low birth rate and even an absolute decline in the population, but unemployment still exists.

A fundamentally different explanation of the causes of unemployment was given by K. Marx. He believed that the cause of unemployment is not the growth of wages, not the rapid population growth rate, but the accumulation of capital in the context of the technical structure growth of industrial production. Variable capital provided for the purchase of labor is growing at a slower



pace than constant capital advanced for the purchase of production goods. Another reason is the bankruptcy of enterprises in a market environment. The factors that increase unemployment are crises and recessions, and the migration of the rural population to the city. [3]

When a citizen becomes unemployed, the government:

a) increases its expenses by paying unemployment benefits (if the citizen is officially registered as unemployed and has the right to receive this benefit);

b) reduces its potential income due to the fact that a citizen does not receive wages with which the personal income tax is paid to the state budget - this parameter belongs to the category of lost opportunity costs (the state budget misses the opportunity to receive amounts on personal income tax).

To measure the consequences of unemployment, the American macroeconomist Arthur Ouken (1928-1980) formulated an empirical relationship between the growth rate of gross domestic product (GDP) and the growth rate of unemployment, suggesting that if the actual unemployment rate exceeds the natural level by 1%, the lag of actual GDP from potential will be 2-2.5%. [4]

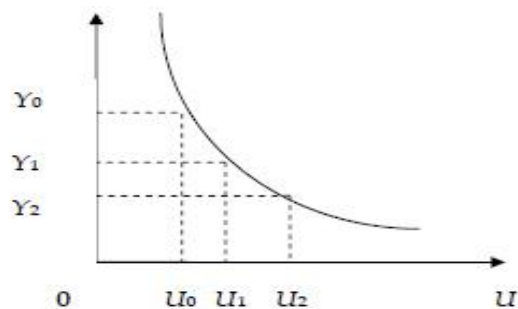

In conditions of full employment, production is  $Y_0$ , and the unemployment rate is  $U_0$ . If employment continues to decline and unemployment grows, then production will also decrease. Thus, the graph reflects a decreasing dependence of output on the rate of unemployment.

*For example, the natural unemployment rate is 5%, the actual unemployment rate is 9%, and the Ouken coefficient is 2.5. Under such conditions, the relative lag of actual GDP from potential will be:  $9 - 5 = 4\%$ ;  $2.5 \cdot 4 = 10\%$ .*

In 2017, according to the International Labor Organization, there were 192 million unemployed in the world (5.6% of the world's population). [5] In the European Union, according to the research center of the European Parliament, the highest unemployment rate among young people under 25 years old in January 2018 was observed in Greece (43%), Spain (36%) and Italy (31.5%). [6] According to the latest State Statistics Committee of Azerbaijan data, on January 1 of the current year, the number of unemployed in the country amounted to 20.1 thousand people. Exactly so many unemployed citizens were registered by the bodies of employment services of the country. At the same time, a comparative analysis of data for February last year shows that official unemployment in the country fell sharply during the year, as by the beginning of last year 38 thousand people were registered as unemployed. [7]

According to the theory of American economist M. Friedman, natural unemployment is specific for each economy in accordance with the macroeconomic equilibrium, in which the expected level of inflation is equal to its actual level.

The Phillips Curve is a graphical representation of the estimated inverse relationship between inflation and unemployment. It was proposed in 1958 by the English economist William Phillips, who, based on empirical data for England for 1861-1957, deduced a correlation between the unemployment rate and the change in the increase of wages. In the short term, there is an inverse relationship between the inflation rate and the unemployment rate: an increase in employment leads to inflation, since when there is a shortage of resources, the resources are "poached" by increasing wage rates and prices for investment goods. Further studies conducted, in particular, by P. Samuelson and R. Solow, made it possible to clarify the dependence discovered by O. Phillips, replacing the factor of nominal wages with the inflation rate. The fact is that the share of nominal wages in some cases reaches 3/4 of the cost, so the direction of their dynamics coincides. Despite significant improvements made by P. Samuelson and R. Solow, the curve reflecting the inverse

relationship between inflation and unemployment was called the Phillips curve [8].

There is also natural unemployment rate, an economic hypothesis according to which for the general economic equilibrium prevailing at a certain real wage, there is a certain underemployment of the population, which is the result of a lack of information, barriers to mobility, demographic changes and other consequences of market imperfections. For these reasons, it is impossible to lower the unemployment rate to zero, it is only real to lower the rate to a mark determined by market imperfection. In this case, regulatory or structural policy methods can help. For instance:

- development of technologies that facilitate job search;
- introduction of a minimum wage;
- trade union organization;
- introduction of the so-called effective salary in excess of the market salary.

### The basic model

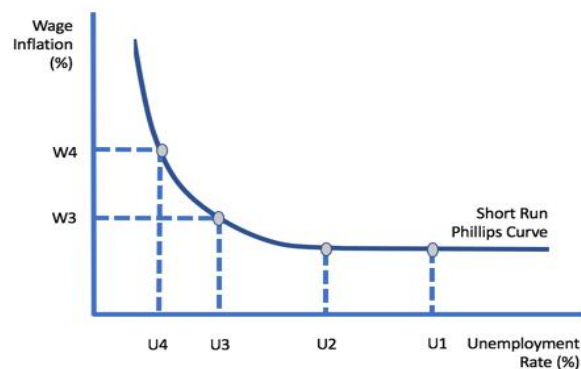

Thereby, the natural unemployment rate is a state of the economy in which there is no cyclical unemployment in the presence of structural and frictional.

Cyclical unemployment is unemployment caused by cyclical contraction of production (the difference between the actual value of the unemployment rate and the value of the natural rate). The development of the cyclical form of unemployment leads to an excess of its actual level over the natural. The economic price of this excess is expressed in the lag of the actual volume of GNP (an estimate of total value of all the final products and services turned out in a given period by the means of production owned by a country's residents) from its potential value.

Frictional unemployment implies brief periods of unemployment needed to find a job that matches the qualifications of the employee. This type of unemployment unites people who are either unemployed in connection with the transition from one place of work to another, or have already found a job and are going to start working soon, as well as workers in sectors with a seasonal nature (agriculture, construction). [9]

Economic consequences of unemployment:

- a) decrease in population incomes;
- b) reduction of tax revenues to the budget;
- c) increase in government spending;
- d) reduction in the price of labor (earnings);
- e) disqualification;
- f) GDP decline.

At the same time, unemployment creates conditions for the economic dependence of employees on employers. For example, in the CIS countries (ten post-Soviet republics in Eurasia formed following the dissolution of the Soviet Union in 1991) in the previous historical period the able-bodied population practically did not face unemployment. Under these conditions, workers had certain advantages over the direct employer, they could choose more favorable working conditions with the help of trade unions. Today it has become almost impossible. The competition between workers in the labor market for the most prestigious jobs is intensifying. As a result, separate and fairly large groups of the population are forced to occupy unprofitable, uninteresting jobs for them. Such kind of work cannot be highly efficient and does not provide the necessary quality of work.

Moreover, in these conditions it is hard to form stable production teams, to talk about the achievement of full employment by society, since a significant part of employees will constantly strive to change “forced” work. [10]

Achieving a high level of employment is one of the main goals of macroeconomic policy of a government. The economic system, creating an additional number of jobs, sets the task of satisfying the material needs of the population. With the incomplete use of available labor resources, the system works without reaching the boundary of its production capabilities. Unemployment also causes considerable damage to the vital interests of people, preventing them from applying their skill in the kind of activity in which a person can manifest himself to the greatest extent, or depriving them of such an opportunity, for such reasons people suffer from severe psychological stress. First of all, the employment policy developed by the government should have a warning character and include a set of state regulation measures to prevent the growth of unemployment.

### References

1. Economics - McConnell K.R., Bru S.L. / INFRA-M publication / 2003 (in Russian)
2. Economics: English-Russian dictionary. - E.J. Dolan, B.I. Domenko. - M.: Lazur, 1994.
3. <https://works.doklad.ru/> / The impact of unemployment on the economy
4. Ouken's Law (Natural Unemployment Law) / Basics of economic theory. Lecture course. Edited by Baskin A.S., Botkin O.I., Ishmanova M.S. Izhevsk: Publishing House "Udmurt University", 2000.
5. World indicators. Unemployment rate. [theworldonly.org](http://theworldonly.org) (May 10, 2018).
6. The European Parliament named the EU countries with the highest unemployment among youth. [russian.rt.com](http://russian.rt.com) (May 20, 2018).
7. <https://www.stat.gov.az/>
8. <http://www.economicportal.ru/ponyatiya-all/krivaya-fillipsa.html> / EconomicPortal
9. T.A. Frolova / Economic theory: lecture notes / Taganrog: TTI SFU, 2009.
10. Verkhovod FS. Employment and its regulation: Textbook - Belgorod: Cooperative education. - 204 s. 2008

UDC 327; 33; 336

### Financial globalization and its role in the society

*doctoral student Huseynov Akbar Sattar  
Institute of Economics, ANAS*

One of the most important developments of the 21st century is financial globalization. Financial globalization deeply affects other economic areas and activities. In addition, financial globalization limits the national economic policies of the states. Financial globalization generates both significant new opportunities and advantages in the economic field and new harsh problems. This thesis examines and explains the phenomenon of financial globalization and its economic effects in the society.

Effects of globalization on private economies; through commercial relations and financial markets. The main factors influencing the shaping of global financial markets may be listed as follows: Internationalization of economic life, effective dissemination of scientific and technological achievements, liberalization of international exchange-credit relations and financial markets, increase of the integration process of national money and capital markets.

IMF experts say that financial globalization affects all countries, even at different levels. Developed countries, in particular, have felt the proliferation of financial movements over the past two decades, but have succeeded in passing significant developmental stages in economic integration. IMF research also states that although financial globalization makes economic management difficult, it does not affect countries much in terms of crisis. It is stated that de facto

economic crises occur less in open economic systems than in economic systems that restrict capital movement. As an important feature of financial globalization, the restrictions on current transactions and capital movements were abolished primarily in developed market economies (1960- 1980s) and then in developing countries (1980- 1990s). In 1990, the socialist countries of Eastern Europe, other Post-Soviet countries and China joined the process of financial liberalization. Another important condition of the globalization process in the financial field is the achievement of technological achievements that unite the national financial markets and ensure the integration of financial instruments [4].

The increase in financial globalization causes new problems by narrowing the scope of independent implementation of national monetary and credit policies. This is due to the impact of foreign markets on national economies, especially money and credit. The interdependence of countries increases with the participation of the world economic relations system. Accordingly, national central banks should take into account factors that are not always under their control (such as the economic dynamics of global and neighboring countries, the state of the world and financial markets, the decisions of other central banks, such as the FED, the European Central Bank).

The influence of external factors limits national monetary and credit policies in several ways. Therefore, the possibilities of central banks to use different tools independently and to set various purposes are narrowed. Price shocks and financial crises can be examined in order to better understand the impact of external shocks on national monetary-credit policy practices [2]. Accordingly, for the general effects of financial globalization on the inflation process, the world inflation dynamics of the period of 1970-2005 and the forecasts of the IMF for 2017-2018 can be analyzed.

As a result of economic liberalization, financial volumes increased, transaction volumes increased, economic savings increased with 24-hour business life, and in parallel, production capacities of the country increased. In the meantime, the structural and social change of the countries is accelerating in an effort to adapt to changing conditions. However, increasing international capital flows as a result of financial globalization may undermine the developments in the national financial sector by damaging the mutual price balances and inflating asset base prices. Negative macroeconomic results can arise with inward and outward flows with the possibility of rapidly depositing and withdrawing large amounts of funds. Together with informal activities, these capital inflows weaken the control power of domestic monetary authorities and disrupt macroeconomic stability in the society.

With the liberalization of capital movements in recent years, the increase in the irregularity has brought the system into a rapid change. The rules for banks have not been sufficient for all financial sector relations. The banking sector has also introduced instruments that will go beyond these rules. Naturally, the growth of the financial sector volume compared to the real sector naturally leads to increased risks. Since the early 2000s, the value of paper, which represents the value of assets, has increased three to four times, while the world economy has grown by around 40% [5]. This mismatch is largely due to irregularity. Although the banking sector, which is generally bound by the rules, cannot grow its loans at this rate, it has managed to create an incredible volume by imposing them on other instruments. Therefore, there has been an inconsistency between the virtual world and the real world, which has reached the abnormal dimension of today and has exceeded the dimensions that the system can carry.

For example, in the last year, the crisis that started in America has caused 13 major banks to collapse, including the 158-year-old finance giant Lehman Brothers. The cost of this is estimated to be approximately 1.2 trillion dollars [3]. The fact that 700 more banks are at risk of bankruptcy and the FDIC (US SDIF) if they fail, does not have sufficient insurance premiums to cover their deposits further exacerbates the issue. The global crisis that started in America and spread to Europe and other countries shows that although the central banks were slightly offset by the interest rate cut, it will not stop the crisis and this will intensify in the following years.

Therefore, in the current situation; The end of the low interest and high liquidity period. Contraction in liquidity and credit will cause economic growth to decline. The restructuring of the global banking system will be ensured. With the establishment of a new system of supervision and supervision, the free market economy will become a canonical market economy.

It is clear that financial crises have a significant negative impact on the real economy. Because these macroeconomic effects cause real production losses on the one hand and spread

rapidly from the countries that have crises to the other countries. The losses caused by the financial crises, especially in the real economy, adversely affect the real economic growth [1].

In order to survive, businesses need to monitor the rapid changes and developments in the global market continuously and closely. Although the methods used in crisis management are successful if applied successfully, the company suffers significant losses and takes a long time to get rid of the concussion. Productivity can be defined as the relationship between the output produced by a production or service system and the input used to achieve this output. Performance can be expressed as the degree of success of an enterprise in a certain period of time. These two concepts, which are important for businesses, gain more importance in times of crisis. Business managers cannot make decisions about the future of the business without the information obtained from performance evaluations. Each economic unit converts the resources it obtains from its external environment into outputs in the form of goods and services by utilizing a certain production technology in order to realize its objectives.

In today's economy, where resources are limited, issues such as efficiency and performance have always maintained their importance. Global competition conditions and the global crisis are pushing businesses to use their resources in the most effective way. Business managers need measurements and valuations in order to determine the deviations from the targeted plans of the business, to see its position in the market against its competitors, to maintain its effectiveness in the sector and to recover from the financial crisis with the least loss. In order to do this, enterprises should evaluate their performances relatively in the sector in which they operate and identify the enterprises that should take reference in order to take part in the activity boundary.

Against the current global financial crisis, the G-7 group, composed of the seven richest and most industrialized countries in the world, has decided to take urgent and extraordinary measures aimed at relieving credit markets and providing capital to banks. A five-point action plan was adopted at the meeting of the G-7 countries' treasury or finance ministers and the heads of the central bank, which came together during the annual Fall Meetings organized by the International Monetary Fund and the World Bank in Washington. In modern society according to this;

1. Banks and financial institutions that are important for the system will be supported and their sinking will not be allowed.
2. Necessary measures will be taken to eliminate the opacity in credit markets and credit flow will be provided to banks and companies.
3. Initiatives of banks to provide the necessary resources from the public and partners will be supported.
4. Deposit guarantee systems will be revived.
5. Necessary measures will be taken to bring up the mortgage system in distress.

## References

1. Alfred Roy E. Allen, Edward Elgar: Financial Crises and Recession in the Global Economy, Second Edition, Cheltenham, Edward Elgar Publishing Limited, 2017
2. Corden, W. Max: "The World Financial Crisis: Are the IMF Precriptions Right?" The Political Economy of International Financial Crisis, Ed. By Shale Horowitz, Rowman and Littlefield Publishers Inc, New York, 2011
3. DBIS, Triennial Central Bank Survey of Foreign Exchange and Derivatives Market Activity in 2018
4. Nouriel Roubini, ABD Ekonomisinde Yaşanan Gelişmeler, New York University, [www.rgemonitor.com](http://www.rgemonitor.com), 2016
5. WCBS, G7 Finance Officials Pledge Action to End Financial Crisis, October 24, 2018

## **Beynəlxalq münasibətlərin davamlı inkişafında diplomatik yazışmaların rolu**

*Hacıyeva Gülnarə Çingiz qızı  
Azərbaycan Dillər Universitetinin doktorantı*

Beynəlxalq münasibətlər sistemi formalaşdıqca və daha çox ölkələri əhatə etdikcə, qloballaşma prosesi elmitexnoloji inkişaf sürətini artırdıqca, diplomatik fəaliyyətin bir növü olan diplomatik yazışmalar da beynəlmilləşir və bəzi kiçik fərqlər istisna edilməklə, sənədlər, məktublar eyni texnologiyanın istifadə olunması ilə tərtib edilir. Diplomatik sənədlər rəsmi dövlət sənədi kimi bütövlükdə dövlətin xarici siyasət xəttini əks etdirir. Bu baxımdan diplomatik sənədlərin üslubi kamilliyindən çox hər hansı məsələ ilə bağlı dövlətin mövqeyinin bacardığıca düzgün əks olunması və digər tələblərlə birbaşa bağlıdır. Əsl söz sərəffı olmadan diplomatik sənədlərin hazırlanması kimi çətin və məsuliyyətli işin öhdəsindən gəlmək asan deyildir. Görünürdiplomatiyanın məhz yazılı sənət növü adlandırılması da heç təsadüfi deyildir. Belə ki, dövlətlərarası münasibətlərdə istifadə olunan sənədlərin tərtibatında sözün qüdrətinə söykənmədən keçinməyin mümkünsüzlüyünə insanlar hələ qədim dövrlərdən inanıblar. Qədim yunan mütəfəkkiri Demosfenin deyirdi : ``...səfirlərin sərəncamlarında nə zirehli gəmilər, nə piyadalar, nə də ki, istehkamlar var. Səfirlərin silahı yalnız söz və bir də əlverişli məqamdır``. Sözün, həqiqi mənasında, ``yüz ölçüb bir biçilməsinə`` diplomatiya sahəsində olduğu qədər vacib ehtiyac duyulan ikinci bir sahə tapmaq çətinidir. Bu baxımdan bir ehtiyatsız səslənmiş sözün bəzən dövlətlər arasında böyük münaqişələrə gətirib çıxara bilməsi faktı danılmazdır. Diplomatlar nəinki rəsmi sənədlərin, şəxsi məktublarnın, hətta sosial şəbəkələrdəki qeydlərin yazılmasına diqqət yetirməli olurlar, çünki təsadüfən, zarafatla yazılan bir söz və ya ifadə sonradan diplomatik mübahisəyə səbəb ola bilər. Məsələn, XIX əsrin sonlarında ABŞ-İspan münasibətləri kifayət qədər gərgin idi. Gec-tez müharibənin baş verəcəyini siyasi dairələr dərk edirdi. Müharibənin başlanması arzusunda olan qüvvələr istənilən təxribata əl atırdılar. Belə bir şəraitdə yerli amerika qəzetlərinin birində oğurluq yolu ilə edilmiş İspaniyanın ABŞ-dakı səfiri Düpui de Lomanın Amerika prezidenti Mak-Kinli barədə xoşagəlməz ifadələr işlətdiyi şəxsi məktub çap edilir. Çapdan dərhal sonra səfir istefa ərizəsini təqdim edir və İspan hökuməti rəsmi ABŞ-ın etirazı hələ Madridə çatmamış, istefanı qəbul edir. Digər bir misal kimi 2013-cü ilin aprel ayında Argentinanın yerli nəşrlərindən birinin Uruqvay prezidentinin audioçıxışının mətnini çap etməsini göstərmək olar. Belə ki, rəsmi görüşün bitdiyini üçün rahat danışa biləcəyini güman edən prezident Xose Muxika mikrofonun hələ də işlədiyini unudaraq köməkçilərindən birinə «Bu qoca ifritə əvvəlki çəpgözdən də betərdir» - deyə bildirir. Çəpgöz dedikdə, Argentinanın mərhum prezidenti Nestor Kirşner, qoca ifritə adı altında Nestorun həyat yoldaşı, hazırkı Argentina prezidenti Kristina Kirşner nəzərdə tutulurdu. Uruqvay prezidenti Muxika həmkarına rəsmi şəkildə məktubla üzrxanlıq etsə də, qarşı tərəf baş vermiş mübahisəyə münasibətini rəsmi açıqlamır.

Bütün bunlar diplomatik yazışmalarda standartlaşdırma, unifikasiya və trafaretləşdirmə səviyyəsinin artmasını göstərən vacib ünsürlərdir.

Standartlaşdırma dedikdə, informasiya mübadiləsinin səmərəli üsullarının təminatı məqsədi ilə sənədlərə qarşı sürülən vahid norma və qaydaların təsbiti başa düşülür. Bir sözlə, eyni tipli obyektlərin tutuşdurulması zamanı ilkin olaraq qəbul edilən standartın, nümunənin, etalonun təsbiti sənədlərə qarşı vahid ölçülər, formalar, qaydalar və tələblərin tətbiqini zəruri edir. Tarixi inkişafın nəticəsi olaraq sənədin yalnız ən funksional xassələri qorunub saxlanmış və yayılmışdır. Diplomatik yazışmalara gəldikdə isə əsas diqqət əksəriyyəti rəsmi-işgüzar və bir qismi daha çox diplomatik sahədə istifadə olunan sözlər, dayanıqlı söz birləşmələri, qrammatik forma və cümlə quruluşların istifadəsinə yönəlir. Məsələn, «nəzərdə tutulduğu kimi», «məqsədəmüvafiq hesab edilə bilər», «məlumat üçün qeyd edək ki», «cavab olaraq bildirir ki» və s. Rəsmi-işgüzar ünsiyyətdə onlar nə qədər yerində görsənsələr də, adi məişətdə, yaxud ədəbi üslubda bir o qədər qərribə, bəzən də mürəkkəb görünürlər. Məsələn, həyətdəki yeniyetmələrin mübahisə zamanı bir-birinə «Sizə ərz etmək istəyirəm ki, siz səhv edirsiniz!» deməyini təsəvvür etmək olarmı?!

Dəfələrlə təkrarlanan vəziyyətlərin eyni şəkildə ifadə olması həyatın reallığından kağız üzərinə də köçür və standart ifadələrdə əks olunur. Bu prosesə unifikasiya deyilir. Sənədlərin unifikasiyası zamanı aşağıdakı prinsiplərə riayət etmək lazımdır:

- 1) Mətnə vəziyyətin (sosial, ictimai, beynəlxalq və s.) məzmununun obyektiv şəkildə əks etdirilməsi;
- 2) İnformasiyanın tərkibi və sənədin növü arasında müvafiqliyə ciddi riayət edilməsi;
- 3) Uzun illərin təcrübə sınağından keçərək seçilmiş dayanıqlı ifadələrin, söz birləşmələrinin, cümlə modellərinin dil düsturlarından istifadə.

Faktiki olaraq, unifikasiya standartlaşdırma ilə üzvü bağlıdır və çox vaxt standartlaşdırmanın bir metodu kimi də qəbul edilir. Unifikasiya zamanı mövzular, yaxud vəziyyətlərə müvafiq müəyyən modellər üzrə cümlənin qurulması qaydalarının təsbiti və tətbiqi baş verir. Məsələn, diplomatik yazışmada milli bayramla əlaqədar təbrik (və ya matəm, başsağlıqları) teleqramları yaxud dəvət (xahiş, təklif və s.) notaları unifikasiya metodunun tətbiqi ilə tərtib edilir.

Nəhayət, standartlaşdırma və unifikasiya trafaretləşdirmə – konkret vəziyyətdən asılı olaraq, dəyişən məlumatlarla doldurulması mümkün olan boşluqlara malik mətn şəklində informasiyanın təsbiti ilə tamamlanır. Diplomatik yazışmada mütləq trafaretləşdirmə müşahidə olunmasa da, kifayət qədər önəmli yer tutur. Rəsmi-ışğuzar stildə trafaretləşdirmə aşağıdakı üstünlüklərə nail olmaq imkanı verir:

- a) sənədin tərtib edilməsini 9 dəfədən çox sürətləndirir və bununla da əmək xərclərinin həcmi azaltmış olur;
- b) trafaret sənədlərdə ümumi informasiyanın 1/3 artıq hazır şəkildə olur;
- c) trafaret sənədlərdə ifadətmənin ardıcılığına (sözlərin qaydalarla düzülüşünə) riayət edilir.

Standartlaşdırma, unifikasiya və trafaretləşdirmə istənilən rəsmi-ışğuzar fəaliyyətin ayrılmaz bir parçasına çevrilib, işin sürətlənməsi və asanlaşmasında, həm də müəyyən mənada bürokratik uzatmaların azalmasında da mühüm rol oynayır. Əslində biz gündəlik həyatımızda rəsmi qurum və idarələrlə ünsiyyət zamanı bunun bariz şahidi oluruq və qeyd etdiyimiz üsulların istifadəsi ilə hazırlanan sənədlərə, blanklara çox rast gəlirik: dünyaya gəldimiz andan (doğum evindəki sənədləşmə) ömrümüzün son anına qədər. Bu mənada diplomatik yazışmada yuxarıdakı prosedur sözsüz ki, öz peşəkar sahəsinə, standart vəziyyət və hallara müvafiq olaraq yəni formada aparılır.

Bununla yanaşı müasir işğuzar yazışmalara daxil olan kağızların tərtibinə verilən tələblər diplomatik sənədlərə də yad deyildir. Bu tələblər əsasən aşağıdakılardan ibarətdir:

- a) neytral ifadə tərzini; b) informasiya dolğunluğu; c) yığcamlıq; d) məzmun aydınlığı

Bu kimi tələblərlə yanaşı diplomatik sənədlərin dili unifikasiyaya meyilliliyi, dil vahidlərin işlənmə tezliyinin yüksək olması ilə də səciyyələnir. Sənədlərin tərtibi zamanı bütün bu incəliklərin gözlənilməsi zəruri şərtlərdən sayılır. Bu sahədəki sənədlərin hazırlanması zamanı çalışmaq lazımdır ki, “Sözlərin yeri məhdud, fikirlərin meydanı geniş” olsun.

Sonda qeyd etmək lazımdır ki, rəsmi-əməli üslubun diplomatiya altüslubu xarici siyasət, dövlətlərarası münasibətlər və diplomatik fəaliyyətin əsasında durur. Məramı dinc vasitələrlə qarşılıqlı münasibətləri qurmaq, qorumaq və inkişaf etdirmək olan diplomatiya sənəti qədim və özünəməxsus yazılı sənət növüdür. Bu sahədəki sənədlər də spesifik tərtibatı və dil elementləri ilə seçilir və sözlərdən məharətlə, diplomatik etiket qaydalarına riayət etməklə istifadəni tələb edir.

## Ədəbiyyat

1. Eyyubov A. K. Diplomatiyanın əsasları. Bakı, 2009
2. Diplomatiya. Ensiklopedik lüğət. Bakı, 2005
3. Diplomatik yazışma və konuşma mətnlərindən örnəklər. Ankara, 1995
4. Муратов Э.Н. Дипломатические документы и дипломатическая переписка на английском языке. М., 2001.
5. Попов В.И. Современная дипломатия: теория и практика. М. – 2004
6. Расулзаде М.Э. Сборник произведений и писем. М., 2010.
7. Lloyd, The Palgrave Macmillan Dictionary of Diplomacy. Springer, 2012
8. Murty, Bhagevatula, The International Law of Diplomacy: The Diplomatic Instrument and World Public Order. Martinus Nijhoff Publishers, 1989

## **Qloballaşma prosesində müxtəlif meyllər**

*Muradova Jalə Nizami qızı*  
*Azərbaycan Dövlət Neft və Sənaye Universitetinin dissertantı*

Qloballaşma prosesinin hazırkı dinamikası beynəlxalq əmək bölgüsü, nəqliyyat və informasiya texnologiyaları sahəsində elmi-texniki tərəqqinin nəticəsidir. İnformasiya mübadiləsi və nəqliyyat sahəsində inkişaf hər şeydən əvvəl ölkələr arasında iqtisadi məsafəni azaltmışdır. Bu proses dərinləşdikcə isə ölkələr arasında iqtisadi məsafə daha da azalacaqdır. Dünyanın istənilən nöqtəsindən məlumatları saniyədən də az müddətdə almağa, daha sonra emal etməyə və müvafiq qərarları verməyə imkan verən müasir telekommunikasiya texnologiyaları beynəlxalq investisiya qoyuluşlarını və ticarət əməliyyatlarını həyata keçirməyə imkan verir. İnformasiya mübadiləsinin genişləndiyi dövrdə texnologiyaların və iqtisadiyyatın müxtəlif sahələrində beynəlxalq təcrübənin mənimsənilməsi prosesi getdikcə daha dasürətlənməkdədir [1].

Qloballaşmanın əsas sahələrindən biri də ticarətin və iqtisadi fəaliyyətin müxtəlif növlərinin liberallaşdırılmasıdır. Qloballaşma prosesi bütün ölkələrin iqtisadiyyatlarına onların açıq və qapalı olmasından asılı olmayaraq öz təsirini göstərir. O, məhsulların və xidmətlərin istehsalına, əmək qüvvəsinin, investisiyaların, texnologiyaların bir ölkədən digərinə yayılmasına təsir göstərir. Bütün bunlar son nəticədə istehsalın effektivliyi, əməyin məhsuldarlığı və rəqabətə davamlılığında öz əksini tapır. Məhz qloballaşma beynəlxalq rəqabətin kəskinləşməsinə gətirib çıxarmışdır.

İqtisadiyyatın qloballaşmanın son dövrlər xüsusilə son onillikdə daha da genişlənməsi, müxtəlif bazarların, ilk növbədə kapital, texnologiyalar və əmtəə, habelə müəyyən səviyyədə əmək bazarlarının transmilli şirkətlər şəbəkəsində qarşılıqlı asılılıqlarının və bağlılıqlarının artmasından ibarətdir. Transmilli şirkətlərin böyük əksəriyyəti ticarət sektorunda fəaliyyət göstərsə də, ümumiyyətlə beynəlxalq şirkətlər inkişaf etməkdə olan ölkələrin iqtisadiyyatlarının yenidən qurulmasında yaxından iştirak edirlər. Bu, əsasən transmilli şirkətlər tərəfindən həmin ölkələrdə maşınqayırma, neft-kimya, elektron və s. və həmin ölkələrin iqtisadiyyatların ənənəvi sahələrinin modernləşdirilməsi vasitəsilə baş verir [3].

Son onilliklər ərzində transmilli şirkətlər tərəfindən dünyanın qabaqcıl inkişaf etmiş sənaye ölkələrindən maşınqayırma, neft-kimya və ümumiyyətlə ağır sənayenin, habelə digər real istehsal sahələrinin dünyanın inkişaf etməkdə olan, xüsusilə Çin, Cənub-Şərqi Asiya və dünyanın digər inkişaf etmiş ölkələrinə köçürülməsi baş verməkdədir. Bir çox hallarda isə real sektorda məhsullar Çində, Cənubi-Şərqi Asiya və digər inkişaf etməkdə olan ölkələrdə istehsal edilsə də, inkişaf etmiş ölkələrdə yalnız hüquqi və fiziki şəxslər qalmaqdadır [6].

Qloballaşma cəmiyyətlərinin mədəniyyətlərinə də təsir edir. Əslində qloballaşma praktikada qarışma anlamına gəlir. Bir çox hallarda şərq cəmiyyətlərinə zidd qərb dəyərlərinin qloballaşma ilə bu cəmiyyətlərə sirayət etməsi kəskin reaksiyaya səbəb olur və milli identiklik hisslərinin təsdiqini gücləndirir [4].

Qloballaşma müxtəlif ideyaların və biliklərin sərhədsiz olaraq yayılaraq müxtəlif mədəniyyətlərin və yaradıcılıqların inkişafına şərait yaratsa da, bir çox xalqlar üçün təhlükə yaradır. Bunu San Dieqo Kaliforniya Universitetinin Kommunikasiya Texnologiyaları üzrə professoru Herbert İ. Şillerin “mədəni imperializm” adlandırmışdır. Mədəni imperializm nəzəriyyəsinə görə, Qərb dövlətləri kütləvi informasiya vasitələri üzərində hakim olmaqla, Qərbdünya görüşünü yeridərək və digər xalqların milli mədəniyyətlərini dağıdaraq bəzi ölkələrin mədəniyyətləri üzərində güclü təsirə malikdirlər. Şiller iddia edir ki, Qərb sivilizasiyası böyük maliyyə imkanlarına malik olduğuna görə mediada yayılan materialların (filmlər, xəbərlər, komediyalar və s.) əksəriyyətini istehsal edir. Dünyanın qalan ölkələri isə özlərininkini istehsal etmək əvəzinə bunu idxal edir, çünki bu daha ucuz başa gəlir [2].

Müasir global tendensiyalar sivilizasiyaları birləşdirmir, əksinə onları qarşı-qarşıya qoyur. İqtisadi modernləşmə, internet ola bilər ki, dünyanın ayrı-ayrı hissələrində insanların iqtisadi vəziyyətini yaxşılaşdırsa da, dünya daha da sürəkli, kiçik və tanınmaz hala gəlib. Bu cür vəziyyətlərdə insanlar qorxu hiss edirlər. Bundan irəli gələrək insanlar dayaq əldə etmək üçün ənənələrinə və dinlərinə qayıdırlar. Ona görə də antiqlobalizmə bu gün ən müxtəlif, bəzən bir-birinə tamamilə zidd cərəyanlar, hərəkatlar, ideyalar daxildir.



## Ədəbiyyat

1. <http://europa.eu.int>.
2. <http://www.delrus.cec.eu.int>
3. [strategiya.az](http://strategiya.az)
4. [www.unece.org](http://www.unece.org)
5. [www.wikipedia.org](http://www.wikipedia.org)

UOT 336.71

### Qloballaşma şəraitində Azərbaycanın bank sektoru

*Qarayeva Mənzər İsrail qızı*  
*AMEA İqtisadiyyat İnstitutunun dissertantı*

Azərbaycan iqtisadiyyatı son bir neçə ildə qlobal iqtisadiyyatda, o cümlədən dünya enerji bazarlarında və tərəfdaş ölkələrdə baş verən proseslərin mənfi təsirlərinə davamlılıq göstərmək zərurəti ilə üzləşmişdir. Belə ki, 2015-ci ildə dünya iqtisadiyyatında qeyri-müəyyənliklər artmış, iqtisadi risklər yüksəlmişdir. Belə şəraitdə dünya əmtəə qiymətlərinin, o cümlədən neftin qiymətinin ucuzlaşması prosesləri güclənmiş və son onilliyin ən aşağı səviyyəsinə enmişdir. Baş verən mürəkkəb iqtisadi proseslər dünya iqtisadiyyatına inteqrasiya olunmuş Azərbaycan iqtisadiyyatına da öz təsirlərini göstərmişdir. Çünki, neftin qiymətinin kəskin aşağı düşməsi xarici valyuta gəlirlərinin əhəmiyyətli dərəcədə azalmasına gətirib çıxarmış, uzun illər iri həcmli profisitə malik tədiyə balansının cari hesabında 2015-ci ildə kəsir yaranmışdır [1]. Bu dövrdə ölkənin xarici ticarət balansının profisiti 5 dəfədən çox azalmışdır. Həmçinin, uzunmüddətli xarakter daşıyan xarici təsirlərin güclənməsi şəraitində milli iqtisadiyyatın dayanıqlığının möhkəmləndirilməsi çağırışları daha da aktualaşmışdır. Eyni zamanda, qonşu ölkələrdə baş verən devalvasiyaların psixoloji təsiri ilə ölkə daxilində xarici valyutaya tələb kəskin artmış və dollarlaşma meyilləri güclənmişdir.

Bank sisteminin 2014-2015-ci illərdə inkişaf dinamikasının qorunması və iqtisadi subyektlər üçün kreditlərin dəyərinin optimallaşdırılması istiqamətində tədbirlər davam etdirilmişdir. Mərkəzi Bank bank kredit faizlərinin azaldılması istiqamətində kompleks tədbirlər görmüşdür. O, ölkədə maliyyə vasitəçiliyinin genişləndirilməsi, ödəniş sistemlərinin daha da müasirləşdirilməsi və digər fəaliyyət istiqamətlərində də mühüm işlər görmüşdür. Yalnız, 2014-cü ildə ölkədə qiymətlərin sabitliyi təmin edilmiş, inflyasiya təkrəqəmli səviyyədə saxlanılmışdır. Həmçinin, müvafiq dövrdə kapitalizasiya prosesi nəticəsində bankların risklərə qarşı dayanıqlılığı daha da güclənmişdir. Digər tərəfdən, sektor üzrə başlıca dayanıqlıq göstəriciləri minimal tələbləri əhəmiyyətli üstələmiş, aktivlərinin keyfiyyət göstəricilərinin qənaətbəxş səviyyəsi təmin edilmişdir. Ölkənin bank sisteminin regional şəbəkələrinin və bank olmayan kredit təşkilatlarının fəaliyyətinin genişlənməsi nəticəsində maliyyə resurslarına və xidmətlərinə çıxış imkanları artmışdır.

Azərbaycanın bank sistemi 2014-cü ildə qlobal iqtisadiyyatda gedən mürəkkəb proseslər fonunda əsas göstəricilər üzrə müsbət inkişaf dinamikasını qoruyub saxlamış, sabitlik və dayanıqlıq nümayiş etdirmişdir. Müvafiq dövr ərzində Mərkəzi Bankın həyata keçirdiyi maliyyə sabitliyi siyasəti bank sisteminin maliyyə dayanıqlığının qorunmasına və maliyyə vasitəçiliyinin genişlənməsinə yönəlmişdir. Aparılan siyasət nəticəsində bankların kapitalizasiyası üzrə yol xəritəsi icra edilmiş, bank sektorunun rəqabət qabiliyyəti yüksəlmiş və maliyyə dərinliyi artmışdır. Həmçinin, bu sistemin maliyyə vasitəçiliyini ifadə edən göstəricilərdə müsbət dinamika davam etmiş, 2014 - cü ildə qeyri-neft ÜDM-ə nisbətə bank aktivləri 76%-ə, iqtisadiyyata kreditlər 56,1%-ə, bankların kapitalı 12,9%-ə yüksəlmişdir. Həmin dövrdə bank sektorunun artım tempinin iqtisadiyyatın artım tempi ilə uzlaşması, kredit ekspansiyasının stabilləşdirilməsi Mərkəzi Bankın əsas prioriteti olmuşdur. Artıq 2014-cü ildə əhalinin müxtəlif növ bank xidmətlərindən istifadə səviyyəsi artmış, əmanətlərin, kreditlərin, məhsul çeşidi və borcalanların sayının artması davam etmişdir. Bank xidmətlərindən istifadənin genişləndirilməsi, həmçinin əhali və korporativ sektorun banklara etimadının artırılması məqsədi ilə Mərkəzi Bank tərəfindən bank xidmətləri istehlakçılarının maraqlarının müdafiəsinin gücləndirilməsi istiqamətində tədbirlər davam

etdirilmişdir. Ölkədə 2014-cü ildə bank sisteminin xarici investorlar üçün cəlb ediciliyi qorunub saxlanmış, bu dövr ərzində fəaliyyət göstərən xarici kapitallı bankların sayı 23-ə çatmış və bank sektoruna xarici kapital investisiyalarının həcmi 105,2 mln. manat (23%) artaraq 566,8 mln. manata təşkil etmişdir. Banklar mürəkkəbləşən makroiqtisadi proseslər fonunda aparıcı reyting agentlikləri tərəfindən müəyyən edilən reytinglərini qoruyub saxlaya bilmişlər.

Azərbaycan Respublikasında bank sistemində son on ildə inkişaf meyilləri özünü bir sıra istiqamətlər üzrə göstərməkdədir. Bankların aktiv əməliyyatları baxımından əsas mənbələrdən biri kimi fərqlənən depozit bazasının artımında baş verən dəyişikliklər bunu aydın nümayiş etdirir. Müasir bank təcrübəsində cəlb olunan vəsaitlərin mənbələrindən hesab olunan depozit əməliyyatları passiv əməliyyatlara aid olsa da, aktiv əməliyyatların həyata keçirilməsinin əsas maliyyə təminatçılarından birini təşkil edir. Xüsusilə də depozit əməliyyatları hüquqi və fiziki şəxslərin vəsaitləri hesabına formalaşması ilə nəzərə çarpır.

Ölkənin bank sektorunda 2010-cu illə müqayisədə 2016-cı ildə depozit bazasının milli valyuta üzrə inkişaf dinamikasında 1,9 dəfə artım baş vermişdir. Artımın əsas müşahidə olunan yüksəliş dövrü 2011-2015-ci illərə təsadüf etmişdir. Bankların aktiv əməliyyatları baxımından önəmli olan tələb olunanadək depozit əməliyyatları bu dövrdə 2,3 dəfə artsa da, lakin illər üzrə onun artım tempində yüksək dəyişiklik meyilləri müşahidə olunmamışdır. Əksinə, müddətli depozit əməliyyatları həmin dövrdə 1,6 dəfə artmasına baxmayaraq, illər üzrə bu əməliyyatların dəyişiklik tempi daha yüksəkliyi ilə nəzərə çarpmışdır. Əsasən də 2011-2015-ci illərdə bu əməliyyatlar üzrə artım meyili özünü göstərmişdir [2; 3].

Kredit təşkilatları tərəfindən 2014-cü ildə də regionların kreditləşdirilməsi prosesi davam etmiş, regionlara kredit qoyuluşları 54,6% artmışdır. Ölkədə qeyri-bank kredit təşkilatları, o cümlədən kredit ittifaqları, bank olmayan kredit təşkilatları və digər bu növ maliyyə təsisatlarının sayı 157-yə, onların filiallarının sayı isə 212-yə yüksəlmişdir. Həmçinin, qeyri-bank kredit təşkilatlarının ümumi aktivləri 20%, onlar tərəfindən verilmiş kreditlərin həcmi isə 21% artmışdır. Ölkənin bank infrastrukturunun coğrafi şəbəkəsinin genişlənməsi iqtisadi agentlərin, xüsusilə də əhalinin bank xidmətlərinə çıxış imkanlarını genişləndirmişdir. Ölkə ərazisinin hər 100000 kvadrat metrə 7,9, hər 100000 nəfər yetkinlik yaşına çatmış insana isə 17,5 bank və qeyri-bank kredit təşkilatları maliyyə xidmətləri göstərir [3; 4].

Daxili və xarici bazarlardan cəlb edilmiş vəsaitlər hesabına bank sisteminin resurs bazası 2014-cü ildə artmışdır. Müvafiq dövrdə bankların daxili və xarici mənbələrdən cəlb etdikləri resurslar 23,7% artaraq (4026 mln. manat) 21023 mln. manata çatmışdır. Bankların resurs bazasının formalaşmasında hüquqi (maliyyə və qeyri-maliyyə təşkilatları) və fiziki şəxslərdən cəlb olunmuş vəsaitlərin payı yüksək olmuş, ümumi əmanət və depozitləri (maliyyə təşkilatlarının depozitləri daxil olmaqla) 23,9% artaraq 15453.4 mln. manata çatmış və cəmi öhdəliklərin 73,5%-ni təşkil etmişdir. Həmin dövr ərzində əhalinin əmanətləri 12% artaraq 7188,4 mln. manata çatmış, onların bankların öhdəliklərində xüsusi çəkisi isə 29% təşkil etmişdir. Digər tərəfdən isə, 2014-cü ildə korporativ sektorun depozitləri 41% və ya 1148 mln. manat artaraq 2015-ci il tarixinə 3966.9 mln. manat təşkil etmişdir (2013-cü ildə artım 0,6% təşkil etmişdir). Korporativ sektorun müddətli depozitləri 66%, tələbli depozitləri isə 33% artmış, bu sektorun depozitlərinin resurs bazasında payı 16%-ə çatmışdır [3; 4; 5].

Bankların aktivlərinin artım tempi sabitləşmiş, bank aktivlərinin strukturunda müsbət dəyişikliklər davam etmişdir. Belə ki, 2014-cü ildə bank sektorunun aktivləri 4797 mln. manat və ya 23,5% artaraq 25182 mln. manata çatmışdır. Həmçinin, bank kreditləri 2999 mln. manat və ya 21% artaraq 17174 mln. manat olmuşdur, əvvəlki ildə isə xalis kredit portfelinin artım tempi 26% təşkil etmişdir.

Son 10 il ərzində kreditlərin aktivlərdə payı orta hesabla 70% təşkil etmiş, 2014-cü ildə kredit portfelinin artım tempinin sabitləşməsi fonunda likvid aktivlər və investisiyaların aktivlərdə xüsusi çəkisi artaraq 28%-ə çatmışdır. Bununla yanaşı, 2014-cü ildə kredit portfelinin artım tempinin sabitləşməsi fonunda likvid aktivlər və investisiyaların aktivlərdə xüsusi çəkisi də artaraq 28%-ə yüksəlmişdir. Sektorda kredit portfelinin artımının əsas mənbəyi əhalinin əmanətləri və korporativ sektorun depozitləri olmuşdur. Və uzunmüddətli kreditlərin həcmi 21% artaraq - 14611.3 mln. manat təşkil etmişdir. 2014-cü ilin sonuna kredit portfelinin strukturunda uzunmüddətli kreditlərin xüsusi çəkisi 79% olmuş, milli valyutada olan kreditlərin artım tempi (22%) xarici valyutada kreditlərin artım tempini (16%) üstələmişdir. Kredit portfelində manatla kreditlərin xüsusi çəkisi 73% təşkil etmişdir. Bank sektorunun iqtisadi artıma maliyyə dəstəyi davam etmişdir. 2014-cü ildə banklar üçün iqtisadiyyatın müxtəlif istehsal sahələrinin kreditləşməsi prioritet olmuşdur [3; 4].

Azərbaycan Respublikasında bank sistemində son on ildə inkişaf meyilləri özünü bir sıra istiqamətlər üzrə göstərməkdədir. Bankların aktiv əməliyyatları baxımından əsas mənbələrdən biri kimi fərqlənən depozit bazasının artımında baş verən dəyişikliklər bunu aydın nümayiş etdirir. Müasir bank təcrübəsində cəlb olunan vəsaitlərin mənbələrindən hesab olunan depozit əməliyyatları passiv əməliyyatlara aid olsa da, aktiv əməliyyatların həyata keçirilməsinin əsas maliyyə təminatçılarından birini təşkil edir. Xüsusilə də depozit əməliyyatları hüquqi və fiziki şəxslərin vəsaitləri hesabına formalaşması ilə nəzərə çarpır.

Ölkənin bank sektorunda 2010-cu illə müqayisədə 2016-cı ildə depozit bazasının milli valyuta üzrə inkişaf dinamikasında 1,9 dəfə artım baş vermişdir. Artımın əsas müşahidə olunan yüksəliş dövrü 2011-2015-ci illərə təsadüf etmişdir. Bankların aktiv əməliyyatları baxımından önəmli olan tələb olunanadək depozit əməliyyatlarının bu dövrdə 2,3 dəfə artsa da, lakin illər üzrə onun artım tempində yüksək dəyişiklik meyilləri müşahidə olunmamışdır. Əksinə, müddətli depozit əməliyyatları həmin dövrdə 1,6 dəfə artmasına baxmayaraq, illər üzrə bu əməliyyatların dəyişiklik tempi daha yüksəkliyi ilə nəzərə çarpmışdır. Əsasən də 2011-2015-ci illərdə bu əməliyyatlar üzrə artım meyili özünü göstərmişdir [3; 4].

Ölkənin bank sektorunun xarici valyuta üzrə depozit bazasının inkişaf dinamikasında daha yüksək artım meyili özünü göstərmişdir. 2010-cu illə müqayisədə 2016-cı ildə bankların xarici valyuta üzrə depozit bazasının inkişaf səviyyəsi 4,3 dəfə artmışdır. Bu artım həm tələb olunanadək, həm də müddətli əməliyyatlar üzrə müsbət və davamlı artım meyilliyi ilə müşahidə olunmuşdur. Belə ki, həmin dövrdə bu növ tələb olunan əməliyyatlar üzrə 4,6 dəfə, müddətli əməliyyatlar üzrə isə 4,2 dəfə artım baş vermişdir [3; 4; 6].

Ölkə banklarının depozit əməliyyatlar strukturunda xarici valyuta ilə yatırımlar daha yüksək səviyyəsi ilə nəzərə çarpır. 2010-cı ildə bankların depozit bazasının strukturunda milli valyuta ilə yatırımların payı 37%, xarici valyuta ilə yatırımların payı 63% təşkil etmişdir. 2016-cı ildə də bu göstəricilər də xarici valyuta ilə depozit əməliyyatların xüsusi çəkisi öz üstün mövqeyi ilə seçilmişdir. Belə ki, bu dövrdə bankların depozit bazasının strukturunda milli valyuta ilə yatırımların payı 21%, olduğu halda xarici valyuta ilə yatırımların payı daha yüksələrək 79%-ə çatmışdır [3; 4].

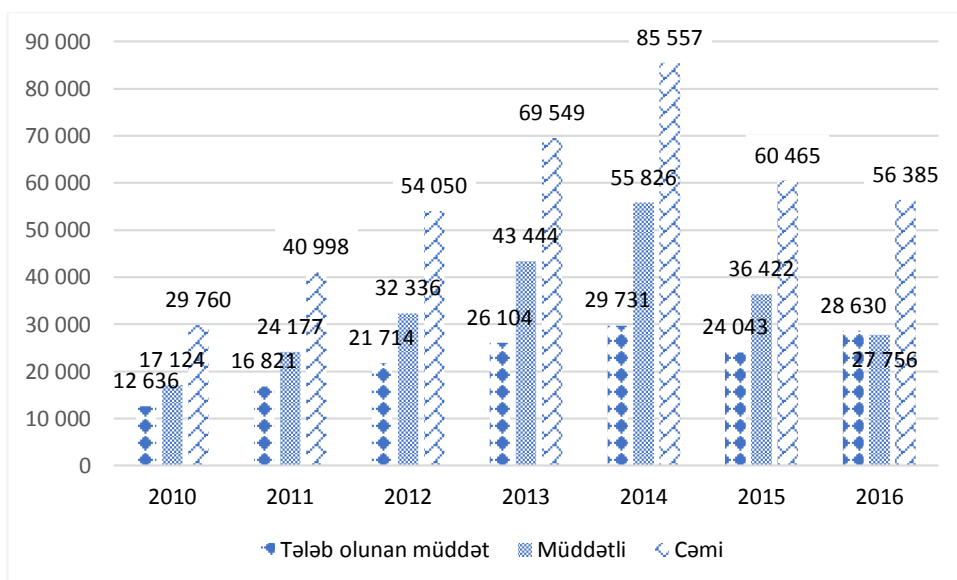

**Diqram. Bankların depozit bazasının milli valyuta üzrə strukturu (milyon manat)**

*Mənbə: Mərkəzi Bankın informasiya bazası əsasında müəllif tərəfindən tərtib edilmişdir (www.cbar.az/lpages/statistics; esasodi.cbar.az:9704/obiee).*

Tədqiqat göstərir ki, son on ildə ölkədə əldə olunan sosial-iqtisadi inkişaf və milli valyutanın sabitliyinin artırılması istiqamətində həyata keçirilən siyasətin nəticələrinə baxmayaraq fiziki və hüquqi şəxslər bank sektorunda hələ də xarici valyuta ilə yatırımlar etməsinə və bu növ əməliyyatlar aparmasına üstünlük verməkdədir. Digər tərəfdən, son illərdə milli valyutanın iki dəfə devalvasiyaya uğraması manatla olan depozit əməliyyatlarının aşağı düşməsinə də öz təsirini

göstərmişdir. Bütün bu proseslər göstərir ki, ölkədə bank sektorunun aktiv əməliyyatlarının həyata keçirilməsində əsas mənbələrindən biri hesab olunan depozit bazası daha çox xarici valyuta hesabına formalaşmaqdadır. Əksər dünya ölkələrinin təcrübəsindən fərqli olaraq Azərbaycanda bankların aktiv əməliyyatlarının formalaşma mənbəyi kimi milli valyuta hələ ki zəif mövqedən çıxış edir.

### Ədəbiyyat

1. Milli iqtisadiyyat və iqtisadiyyatın əsas sektorları üzrə strateji yol xəritələri. Bakı, 2016
2. “Azərbaycan Respublikasında sənayenin inkişafına dair 2015-2020-ci illər üçün Dövlət Proqramı”. Bakı, 2014
3. Azərbaycan Respublikasının Statistika Komitəsinin məlumatları. Bakı, 2018
4. Azərbaycan Respublikası Mərkəzi Bankının məlumatları. Bakı, 2018
5. Azərbaycan Respublikası Maliyyə Nazirliyinin hesabat və məlumatları. Bak, 2015
6. Məmmədov Y.Ə. Azərbaycan Respublikasında fond bazarının formalaşması və inkişaf istiqamətləri. Bakı: “Avropa” nəşriyyatı, 2016

UOT 63 (470.62)

### İntensiv əkinçiliyin “bitki-ekoloji şərait” sistemi baxımından qiymətləndirilməsi

*Salmanova Ruhiyyə Aydın qızı  
Azərbaycan Dövlət Aqrar Universitetinin doktorantı*

Hesablamalara görə bu yüzilliyin sonuna yer kürəsinin hər sakininin payına 0,17 - 0,20 ha əkin düşəcəkdir. Həmin vaxta yer əhalisini ərzaqla təmin etmək üçün məhsul əldə edilməsi 4-5 dəfə artmalıdır. Bu baxımdan da əkinçiliyin intensivləşdirilməsi qaçılmazdır. İntensiv əkinçiliyin inkişaf etdirilməsində prinsipal çətinliklər də yaranmışdır [3,8]. Buraya ilk növbədə kənd təsərrüfatı məhsulu vahidinə antropogen enerji sərfinin sürətlə artmasını aid etmək olar. Son 20-30 il ərzində inkişaf etmiş ölkələrdə əsas kənd təsərrüfatı bitkilərinin (buğda, qarğıdalı, soya və s.) məhsuldarlıqlarının 2,5-3 dəfə artması xüsusi antropogen enerji sərfinin 10-15 dəfə artması ilə müşayiət olunmuşdur. Əgər gələcəkdə də məhsuldarlıq ənənəvi yollarla artırılarsa, o zaman əkinçilik çox enerji tutumlu sahəyə çevriləcəkdir.

Mineral gübrələrdən istifadənin artırılması onların istifadə əmsalının azalmasına, təbii mühitin sürətlə çirklənməsinə məhsulun keyfiyyətinin pisləşməsinə gətirib çıxarır. Daha məhsuldar sort və hibridlərdən istifadə cəhdi çoxillik tarla tədqiqatları sortların sürətlə dəyişməsi və onların rayonlaşdırılma metodları arasında ziddiyyətlər yaratmışdır. Seleksiyaçıları qarşısına yeni vəzifə - enerji qənaətli sort və hibridlərin yaradılması vəzifəsi çıxmışdır. Əkinçiliyin intensivləşdirilməsi üzrə melorasiyaya, mexanikləşdirilməyə və digər tədbirlərə uzunvədəli sərmayə qoyuluşunun sürətlə artması bu məsələlərin əsaslandırılma dəqiqliyində artmasını tələb edir. Elmi-texniki tərəqqinin inkişafı ilə eyni məsələnin alternativ həll miqdarı artmış, onların seçimi çətinləşmiş, ayrı-ayrı həll yollarının qarşılıqlı təsiri artmışdır.

Enerjinin, maşının kimyəvi vasitələrin qiymətinin artması ilə əlaqədar olaraq əkinçilik sistemləri və mütərəqqi texnologiyaların perspektiv inkişaf istiqamətlərinin iqtisadi cəhətdən əsaslandırılması get-gedə daha az etibarlılıq qazanır Direktiv sənədlərdə torpağın münbitliyindən daha tam şəkildə istifadə edilməsi tövsiyə olunur. Torpağın meliorativ imkanlarının (meliorativ potensialı) həyata keçirilməsi, bitkilərin maksimum məhsuldarlığına nail olmaq, onların genetik və adaptiv potensialını tam şəkildə istifadə etmək lazım gəlir. Bununla belə bu tövsiyələrin həyata keçirilməsi və onların yerinə yetirilməsinə nəzarət burada birmənalı elmi cəhətdən əsaslandırılmış kəmiyyətlərin və onların miqdarca müəyyən edilmə metodlarının olmaması üzündən olduqca çətinləşir.

Bitkilərin genetik və adaptiv potensialının, maksimum məhsuldarlığının həmçinin torpaqların meliorativlik imkanlarının ümumi qəbul edilmiş metodikasının olmaması da əlaqədar məsələlərin

öyrənilməsinə çətinlik törədir. Bu baxımdan intensiv əkinçilik məsələlərinin yeni səviyyədə sistemli həlli olduqca aktualdır. Qeyd olunanlarla əlaqədar olaraq problem üzrə əsas parametrlərin qarşılıqlı uyğunluq daxilində miqdarca müəyyən edilməsini təmin edən sistemli bioenergetik təhlil aparılmışdır.

İntensiv ərzaq istehsalı problemi əslində bioenergetik problemdir. Əkinçilik, kənd təsərrüfatı istehsalatında digər başqa sistemlərdə olduğu kimi enerji çeviricilərə aiddir. Ancaq burada bu enerji çevirmənin əsas agentı canlı orqanizmlərdir. “Bitki - ekoloji şərait “ birliyi mürəkkəb, eyni ağırlıqda olmayan və az öyrənilmiş sistemdir [4, 9].

Əkinçilikdə bioenergetik sistem analizinin metodikasının əsaslandırılması üçün klassik qeyri-taraz termodinamika [6], sistemalogika [7], təkamül və öz-özünə təşkil fizikası və ekoloji bioenergetikadan [8] istifadə olunmuşdur. Başlanğıc olaraq mürəkkəb az öyrənilmiş “bitki - ekoloji şərait” sistemi ələ alınmışdır. Sistemalogiyada müvəffəqiyyətlə inkişaf etdirilən mürəkkəb sistemlərin potensial effektivliyi nəzəriyyəsinə [5] uyğun olaraq əvvəlcə baxılan sistemin məqsədli təyinatının əsaslandırılması lazım gəlir [5]. Öz-özünə təşkil olunan, qeyri-taraz sistem kimi bitkinin əsas xassələrini təhlil edərkən canlı sistemlərin bioenergetik məqsədyönlü struktur və funksiyalarının ümumbioloji qanunauyğunluğu işçi hipotez kimi əsaslandırılmışdır [2]. Bunun mahiyyəti ondan ibarətdir ki, canlı təbiətin hər elementi öz inkişafında daxil olduğu qidalanma sistemi tərəfindən sərbəst enerjinin tam istifadə olunmasına çalışır. Bitki sistemləri üçün bu qanunauyğunluğun analitik ifadəsini aşağıdakı kimi yazmaq olar:

$$\eta = \frac{\sum_1^n [E_{osi} + (t)dt] - \sum_1^n \int_{t_1}^{t_2} E_{ei}(t)dt}{\sum_1^n [E_{osi} + \int_{t_1}^{t_2} E_{si}(t)dt]} \max \quad (1)$$

Burada,  $\eta$  – bitki sistemi tərəfindən enerjiden istifadə əmsalı;

$E_{osi}$ - i- növ elementi üçün sərbəst enerjinin başlanğıc miqdarı (toxumların və yaxud şitillərin sərbəst enerjisi);  $E_{si}(t)$ - elementlərin i - növünə sərbəst enerjinin verilməsinin vaxt funksiyası;

$E_{ei}(t)$  - elementlərin i- növünün enerji dissipasiyasının vaxt funksiyası;

$t_1, t_2$ - elementlərin inkişafının bir və yaxud çox tam dövrlərinin başlanğıc və son vaxtıdır.

Hesabatla müəyyən edilmişdir ki, buğda 1 kq quru maddə üçün 500 kq su buxarlandırır. 1 kq suyu buxarlandırmaq üçün isə 5880=600 kkal enerji tələb olunur. Demək 1 kq quru maddə əldə etmək üçün 3,10 kkal enerji tələb olunur. 1kq quru maddədə isə 4000 kkal akkumulyasiya olunmuşdur. Burada enerjiden istifadə əmsalı 750 təşkil edir. Biz bioloji ümumi istiqamətin qanunauyğunluğuna ərzaq, energetika və ekoloji problemlərin həllində açar rolunu kimi baxırıq. Bunun varlığı özünü həm nəzəri [5], həm də eksperimental tədqiqatda göstərir [1]. Bu qanunauyğunluğa əsaslanaraq bitki sistemlərinin başlıca xassəsinə onların sərbəst enerjini çevirmə və toplama qabiliyyəti kimi baxa bilərik (korrekt miqdarca qiymətləndirmək tərəfdən). Bu xassəyə təsir edən ekoloji şəraitin potensial effekti faktorunu, digər tərəfdən isə mürəkkəb sistemlərin potensial effektivliyi nəzəriyyəsinə uyğun olaraq bitki sistemlərinin özünün potensial qabiliyyəti nəzərə alınaraq bitkinin bir enerji çeviricisi kimi sadə analitik modeli qurmuşdur. Bu model bitkinin yalnız ümumi baş xassəsini-fotosintez prosesində enerjini çevirməsi əks olunur. Bitkinin həyat fəaliyyətinin başlıca ekoloji faktorunu qiymətləndirmək üçün analitik model aşağıdakı kimi ifadə olunur:

$$W_f = 0,95 \int_{\lambda=300}^{\lambda=750} \int_{t_1}^{t_2} \varphi(\lambda, t) k(\lambda)_f d\lambda dt \quad (2)$$

Burada,  $W_f$  -  $t_1, t_2$  vaxtı ərzində bitkiyə düşən fotosintez enerjisi;

$\varphi(\lambda, t)$  - vaxt ərzində dəyişməsi nəzərə alınmaqla şüalanma enerjisinin spektral paylanma funksiyası ;

$k(\lambda)_f$  - vaxt ərzində dəyişməsi nəzərə alınmaqla fotosintezin nisbi spektral effektivliyi;  $\lambda$ - şüalanmanın dalğa uzunluğudur.

Günəş şüasının fotosintez enerjisi bir tərəfdən aqroiqlim və meliorativ potensialın, torpağın münbitliyinin, digər tərəfdən isə bitkilərin maksimal məhsuldarlığı, onların genetik və adaptiv potensiallarının müəyyən edilməsində başlanğıc kəmiyyət rolunu oynayır. Bu fitosenozların və ekosistemin məhsuldarlığının hesablanmasında bir növ əsas kimi götürülür. Bu müddəanın

düzgünlüyü "Orqanizmlər-ekoloji şərait" sisteminin üç əsas sistemativ və yaxud ümumilikdə bütün kənd təsərrüfatı istehsalatı sistemi: maddələr mübadiləsi, enerji mübadiləsi informasiya və yaxud proseslərin idarə olunması ilə təsdiq olunur.

Fiziki bölünməz sistemləri analitik olaraq sistemaltılara bölmək bu proseslərin məhdudlaşdırıcı çox vacib qiymətini üzə çıxarmağa imkan yaradır. Maddələr mübadiləsi sistemi qismən və yaxud tam qapalı ola bilər. Sistemdən bir dəfə keçmiş maddənin onların regenerasiyasından sonra bu və ya bənzər sistemdə təkrar istifadəsi mümkündür. Bu zaman buna sərbəst enerji sərfi tələb olunur. İnformasiya proseslərinin sistemaltılarını orqanizmlərin irsi informasiyası təşkil edir. Canlı orqanizmlərin əlverişli şəraitdə çoxalma qabiliyyəti elədir ki, irsi informasiya uzun müddət dövr edə bilər, informasiya proseslərinin sistemaltını məlum ölçüdə qapalı kimi qəbul etmək olar. Yalnız enerji mübadiləsi sistemaltı açıq və birstiqamətli olur. Bir dəfə enerji sistem altından keçəndən sonra o, yayılır. Geri dönməz şəkildə deqradasiyaya uğrayır və təkrar istifadə oluna bilməz. Bu, "orqanizmlər-ekoloji şərait" sisteminin təhlili zamanı enerji sistem altına və yaxud ümumilikdə kənd təsərrüfatı istehsalatına prioritet əhəmiyyəti verilmə vacibliyini təsdiq edir. Hesab etmək olar ki, belə analiz gələcək inkişaf üçün kənd təsərrüfatının yüksək texnologiyaya -əkinçiliyə keçməsinin nəzəri əsaslandırılması üçün təşkil edilə bilər.

### Ədəbiyyat

1. Баланов П.Е., Смотрев И.В., Иванченко О.Б., Хабибуллин Р.Э. Биотехнология и биоэнергетика в решении вопросов экологии / Вестник технологического университета.-2015,т.18, №5.-с.229-232
2. Булаткин Г.Ф. Эколого- энергетические проблемы оптимизации продуктивности агроферы.-Пушино: АНСССР Пушкинский научный центр 1991.-41с.
3. Водяников В.Т. «Энергоемкость сельскохозяйственного производства и пути ее снижения // техника и оборудования для села, 2005
4. Володин В.М. Экологические основы оценки и использования плодородия почв .- ЦИНАО. 2000.-297 с.
5. Гордеев А.И. и др. Биоклиматический потенциал России: теория и практика.- М., 2006.-345.
6. Джорд Тсатсаронис. Взаимодействие термодинамики и экономики для минимизации стоимости энергопереобразующей системы.- Одесса: 000 «Негоциант» , 2002.-152 с.
7. Лебедев В.А. Эксергетический метод оценки энергоеффективности оборудования систем энергообеспечения предприятий минерально - сырьевого комплекса/ Записки горного института.- 2016, т 219.-с.435-443
8. Лившиц С.А. Развитие биоэнергетики . Региональный аспект //Актуальные проблемы гуманитарных и естественных наук, 2017- с. 146-147
9. Лысенка Е.Г. Экономические и экологические основы устойчивого развития сельского хозяйства // проблемы развития АПК России в условиях глобализации экономики, СПб: Пушкин, 2002.-С 34-37

UOT 330/341/4

### **Marketing sistemində aqrar məhsullar bazarının formalaşması və satış siyasəti**

*Şükürova Aytən Akif qızı  
Azərbaycan Kooperasiya Universitetinin dissertantı*

Kəskin rəqabət şəraitində aqrobiznesin səmərəli təşkili və idarə edilməsi üçün mümkün əlverişli şəraiti nəzərə alaraq kənd təsərrüfatı məhsul istehsalçıları özlərinin təsərrüfat fəaliyyətində aqromarketing elementlərini tətbiq etməyə məcburdurlar. Aqrar marketingin mühüm xüsusiyyətlərindən biri kənd təsərrüfatı məhsulları və ərzaq bazarının tədqiqi, həmçinin bu əsasında onların optimal reallaşdırılması kanallarının seçilməsinin təşkilindən ibarətdir.

Aqrar bazar tədqiqatlarının nəticələrinə görə müasir şəraitdə kənd təsərrüfatı müəssisələri marketing xidməti olmadan səmərəli fəaliyyət göstərə bilməz. Bu onunla əsaslandırılır ki, kommersiya fəaliyyəti, aqrar məhsul bazarının öyrənilməsi və onların reallaşdırılması sistemi

aqrobiznesin formalaşdırılmasında mühüm rol oynayır.

Aqrar marketinqə kənd təsərrüfatı məhsullarına və ərzaqa istehlakçıların tələbinin daha dolğun və tez ödənilməsinə yönəlmiş müəssisənin təşkilatı – texniki, maliyyə və kommertiya funksiyalarının məcmusu kimi baxmaq olar. Azərbaycanın iqtisadçı alimi, prof. İ.İbrahimovun fikrincə, “aqromarketing” dedikdə, aqrar sahədə istehsal və emal olunan məhsulun və xidmətlərin istehlakçılara çatdırılmasını təmin edən, istehlakçıların tələblərini öyrənən və təhlil edən məhsul və xidmətlərin idarə olunması sistemi başa düşülür” [1, s. 413].

Müasir şəraitdə aqrar bazarın öyrənilməsi, çeşidin genişlənməsi, bazarda bölgü məhsulların hərəkəti kanallarının formalaşması, həmçinin aqrar sahədə idarəetmə və nəzarətlə əlaqədar fəaliyyət növlərinin məcmusu aqromarketingin əsas funksiyalarını təşkil edir. Satış marketingin funksiyalarının və onun kompleksinin tərkib hissəsidir. Aqromarketingin satış funksiyasına isə məhsul və qiymət siyasətinin formalaşması, məhsulların hərəkəti sisteminin təşkili, servis xidməti, tələbin formalaşması və satışın həvəsləndirilməsi daxildir. Bütün bunlar aqrar bazarda məhsullara tələblə sıx əlaqədə olan satış siyasətindən xeyli dərəcədə asılıdır. Prof. H.Xəlilov problemin həllini araşdıraraq qeyd etmişdir ki, araşdırmalara əsasən ölkədə aqrar məhsullar bazarının quruluşu daim təkmilləşdirilməlidir. Azərbaycanın ərzaq bazarının həcmi xeyli artma potensialına malikdir [2,s.153].

Beləliklə, aqrar bazar tədqiqatları təsdiq edir ki, kənd təsərrüfatı məhsul istehsalçılarının satış siyasəti marketingin ayrılmaz və mühüm tərkib hissəsi kimi daşıma, saxlama, çeşidləmə, topdan və pərakəndə həlqəyə mal hərəkəti, satışa qədərki hazırlıq və malların şəxsən satışını əks etdirir.

Qeyd etmək lazımdır ki, fermer (kəndli) təsərrüfatlarında, o cümlədən aqrobiznes məhsulları bazarının fəaliyyətində son məhsulun satışının rolu olduqca böyükdür. Belə ki, məhsulların reallaşdırılması sferasında aqrar istehsalın inkişafına və maksimum mənfəət alınmasına yönəlmiş aqrar müəssisənin bütün səylərinin son nəticəsi müəyyən edilir.

Marketoloq alimlərin fikirlərini ümumiləşdirərək qeyd etmək olar ki, aqrar müəssisələrin satış siyasəti həm də kənd təsərrüfatı məhsulları və ərzaq bazarının tutumunun qiymətləndirilməsi, konyunkturasının vəziyyəti, satışın mümkün həcmnin planlaşdırılması, onların hərəkəti və ticarət vasitəçilərinin seçilməsi, həmçinin məhsulların istehsalçıdan istehlakçıya vaxtında çatdırılmasının digər prosesləri daxil olmaqla kənd təsərrüfatı məhsul istehsalçılarının öz məhsullarını satış fəaliyyətidir.

Beləliklə, marketingin nəzəri əsaslarına görə firmanın satış siyasəti məqsədli bazarda tələb, xüsusi istehsal-satış, maliyyə, təşkilatı-idarəetmə və digər amillərlə sıx əlaqədədir. Satış siyasətinin başlıca məqsədi rəqiblərin təsir edə biləcəyi amilləri nəzərə almaqla, mənfəət əldə etmək və istehlakçıların tələbatını maksimum dərəcədə ödəməkdən ibarətdir. Başqa sözlə, satış siyasəti-müəssisənin satış potensialından optimal istifadə və bu əsasda satışın səmərəliliyini təmin etməklə istehlakçıların tələbatının ödənilməsinə yönəlmiş satış fəaliyyətinin qarşılıqlı əlaqədə olan elementlərinin məcmusudur. Marketing tədqiqatçıları satış siyasətinin məqsədini aşağıdakı əlamətlərə görə müəyyən edirlər:

- istehlakçıların tələbinin maksimum ödənilməsi;
- zəruri satış həcmnin təmin olunması;
- firmanın bazar payının artırılması və s.

Bu da öz növbəsində bazarın formalaşmasının zəruri edir. F.Kotlərə görə, “bazar-mövcud olan və potensial əmtəə alıcılarının məcmusudur” [3,s.16]. O, mübadilə sferasında sosial-iqtisadi münasibətləri özündə əks etdirir. İqtisadçı alim, prof.T.Hüseynovun fikrincə, bazar – məhsulların və xidmətlərin alqı-satqısı üzrə müqavilələrin bağlanması yeri, alqı-satqı prosesində, tələb və təklif əsasında məhsulun qiymətinin formalaşdığı məkandır [4,s.524].

Məlum olduğu kimi, aqrar məhsullar bazarının səviyyəsi birbaşa iqtisadiyyatın aqrar sektorunun vəziyyətindən asılıdır. Aqrar sahə alimlərinin fikrincə, aqrar-sənaye istehsalı ölkənin ümumi daxili məhsulunun 20 faizdən çoxunu formalaşdırır.

Beləliklə, sahə mütəxəssislərinin fikrini ümumiləşdirərək belə nəticəyə gəlmək olar ki, “aqrar bazar” anlayışı “Kənd təsərrüfatı məhsulları bazarı” ilə eyni mənə daşıyır və onun tətbiqi kənd aqrobiznes məhsullarının istehsalı və reallaşdırılması ilə sıx əlaqədədir. Bununla yanaşı, aqrar bazar iqtisadi kateqoriya kimi, ölkənin vahid bazarının tərkib hissəsi, kənd təsərrüfatı məhsullarının istehsalçıları və istehlakçıları arasında mübadilə sferası və alqı-satqı aktlarının məcmusu kimi başa düşülməlidir. Nəzərə almaq lazımdır ki, həm nəzəri, həm də praktiki cəhətdən

aqrar bazarın tərkib hissəsi kənd təsərrüfat məhsulları bazarıdır. Başqa sözlə, aqrar bazar məhsulun dəyərini formalaşdıran tələb və təklifin qarşılıqlı fəaliyyətinin nəticəsidir.

Kənd təsərrüfatı məhsulları bazarının xüsusiyyətləri – hava şəraitindən asılı olaraq mal təklifinin vəziyyəti, məhsulun kəmiyyət və keyfiyyətinə görə məhdud imkanlar, kənd təsərrüfatı məhsullarına təminatlı tələbi və s. ibarətdir.

Beləliklə, aqromarketing tədqiqatlarının nəticələrinə görə, kənd təsərrüfatı bazarı dedikdə, kənd təsərrüfatı məhsulları və ərzağın, həm də xidmətin satış yeri başa düşülür. Bu bazar kənd təsərrüfatı məhsul istehsalçılarının təklif etdiyi malların və xidmətin real və mümkün istehlakçıları birləşdirir. Kənd təsərrüfatında və aqrobiznes məhsullarının satış sferasında səmərəliliyin artımı kənd təsərrüfatı bazarlarının tənzimlənməsi üzrə dövlət tədbirlərinə təsir göstərə bilər.

Məlum olduğu kimi, aqrar bazarda məhsullara müxtəlif tələb mövcuddur. Belə ki, tədiyyəqabiliyyətli tələb alıcıların tədiyyəqabiliyyətliliyini müəyyən edən, uyğun dövr ərzində müxtəlif çeşidli kənd təsərrüfatı məhsullarına ölkənin məcmuu tələbatını təcəssüm etdirir.

Qeyd etmək lazımdır ki, hal-hazırda ölkəmizdə kənd təsərrüfatı başlıca ərzaq istehsalçısı kimi, hələlik qeyri-qənaətbəxş maddi-texniki təminat, bir qədər zəif bazar infrastrukturunu, mövcud problemlər, sahibkarlıq sahəsində təcrübənin nisbətən azlığı, dövlət tənzimlənməsi tədbirlərinin hələlik yüksək nəticəsinin olmaması, əkin və kənd təsərrüfatına yararlı torpaq sahələrinin 20 faizinin Ermənistan tərəfindən işğalı, bir milyondan çox qaçqın və məcburi köçkünlərin öz yaşayış yerlərindən müvəqqəti köçürülməsi və s. şəraitində formalaşır. Bu baxımdan, ölkəmizdə aqrar məhsul bazarının formalaşması və onun mövcud vəziyyətinin öyrənilməsinə kompleks yanaşılmalı və kifayət qədər dövlət dəstəyi təmin edilməlidir. Xarici elmi mənbələrdən əldə etdiyimiz məlumatlara görə, ABŞ-da aqrar bazarın formalaşması və inkişafı məqsədilə aqrar sektora bir hektar hesabı ilə dotasiya 600 dollar Almaniyada – 800 dollar və Rusiyada – cəmi 25 dollar təşkil edir [5]. Bu göstərici, əlbəttə, Rusiya ilə müqayisədə Azərbaycanda çox aşağı səviyyədədir. Buna baxmayaraq aqrar sektor onunla xarakterizə olunur ki, bütün istehsal olunan məhsul reallaşdırılır. Onun bir hissəsi istehsal ehtiyacları üçün (toxum, yem və s.), digər hissəsi natural formada işçilərə şəxsi təsərrüfatlara öz ehtiyacları üçün verilir. Qalan məhsul əmtəəlik məhsul hesab edilir və reallaşdırılır.

Marketing sistemində aqrar məhsullar bazarının formalaşması və satış siyasətinin ölkənin ərzaq təhlükəsizliyinin təmin edilməsində rolunu və əhəmiyyətini zəngin ədəbiyyat və informasiya mənbələri əsasında tədqiq edərək aşağıdakı nəticəyə gəlmişik:

- Aqrar bazarın başlıca vəzifəsi kənd təsərrüfatı istehsalının və onun iqtisadi səmərəliliyinin yüksəldilməsinin dayanıqlı inkişafı əsasında əhalinin qida məhsullarına, sənayenin isə xammala tələbatının ödənilməsinin təmin etməsidir.

- Aqrar bazar əhalinin kənd təsərrüfatı məhsullarına tələbatının ödənilməsinə və idxaləvəzləyici məhsullarla bağlı məsələlərin həllini təmin etmək imkanına malikdir.

- Aqrar bazar subyektinə tələb və təklif kateqoriyalarını müəyyən edən alıcı və satıcıları daxil etmək olar.

- Bütünlükdə bazarın müvəffəqiyyətli fəaliyyətini təmin edən kommertiya təşkilatları və xidmətlərin məcmusunu əks etdirən aqrar bazar infrastrukturunun modernləşdirilməsi.

## Ədəbiyyat

1. İbrahimov İ.H. Aqrar sahənin iqtisadiyyatı. Monoqrafiya. Bakı-2016, 653 səh.
2. Xəlilov H.A. Milli ərzaq təhlükəsizliyi: bazar transformasiyaları və iqtisadi qloballaşma amilləri. Bakı, “Adiloğlu nəşriyyatı” 2001, 175 səh.
3. Kotler F. Marketingin əsasları. Rus dilindən tərcümə R.Hacıyev və R.Məmmədov. Bakı, “Ergün” 1993, 559 səh.
4. Hüseynov T. Müəssisənin iqtisadiyyatı. Bakı, “Səda” nəşriyyatı, 2005, 560 səh.
5. Quliyev E. Qlobal ərzaq təhlükəsizliyi: reallıqlar, çağırışlar və perspektivlər. Kooperasiya nəşriyyatı, Bakı-2019, 480 səh.



## İxrac yönlü iqtisadi artımın vacib şərtləri

*Əliyev Ziya Zəfər oğlu*  
*AMEA İqtisadiyyat İnstitutunun dissertantı*  
*Azərbaycan Respublikası Mərkəzi Bankı*

Hazırda Azərbaycanda Hökumətin sosial-iqtisadi inkişaf siyasəti Strateji Yol Xəritələri əsasında həyata keçirilməkdədir. Bu sənədlər bütövlükdə ölkədə yeni iqtisadi sistemin formalaşdırılması, iqtisadi resursların inkişafı, dövlət idarəetməsinin və tənzimlənməsinin müasirləşdirilməsi ilə ölkədə sosial rifahın daha da yüksəldilməsini hədəfləyir. Bu məqsədlə ölkədə iqtisadi artım tempinin davamlı olaraq yüksəldilməsinə istiqamətlənən həmin strateji sənədlər iqtisadi inkişaf siyasətinin konseptual olaraq iki missiya üzərində qurulmasını nəzərdə tutur: *(i)* ixracda rəqabətliyin artırılması və *(ii)* idxalın yerli istehsalla əvəz olunması.

Dünya təcrübəsinə əsasən birinci missiya xarici ticarətin və kapitalın hərəkətinin liberallaşdırılmasını tələb edir. Ona görə də ikinci missiyanın daxili bazarın qorunması və idxal əvəz edən sektorların müxtəlif yollarla dövlət tərəfindən dəstəklənməsi ilə reallaşdırılması birinci missiya ilə ziddiyyət təşkil etmiş olardı. Ona görə də ixracın və daxili bazarda yerli istehsalın payının artımı bütövlükdə, iqtisadiyyatın rəqabət qabiliyyətinin yüksəldilməsi ilə mümkündür.

İqtisadiyyatın ümumi rəqabət qabiliyyəti 3 əsas mənbədən formalaşır.

1. Ölkənin təbii və coğrafi üstünlüklərindən yaranan rəqabət qabiliyyəti. Bu üstünlük ölkə üçün tamamilə ekzogendir. Bu resursla zəngin ölkələrin əksəriyyətində rəqabət qabiliyyətinin və iqtisadi rifahın yeganə mənbəyidir. Təbii və coğrafi üstünlüklərin yaratdığı rəqabət qabiliyyəti adətən digər sahələrin rəqabət qabiliyyətinə mənfi təsir edir. Bu Holland sindromu adı ilə iqtisadi ədəbiyyatlarda izah olunur.

2. Ölkədə formalaşan real effektiv məzənnənin aşağı dəyərlənməsindən yaranan rəqabət qabiliyyəti. Aşağı gəlirli ölkələrdə adətən qeyri-ticari mal və xidmətlər yuxarı gəlirli ölkələrlə müqayisədə aşağı olur. Bu, əsasən ucuz işçi qüvvəsi və ucuz torpaq sahələri ilə bağlıdır. Nəticədə, tarazlı real effektiv məzənnə yuxarı gəlirli ölkələrə nəzərən aşağı dəyərdə formalaşır. Ucuz real məzənnə xüsusilə, emal sənayesi üçün rəqabət imkanları yaradır. Təcrübədə bu üstünlükdən yararlanmaq üçün dövlətlər xüsusi dəstəkləmə siyasətləri tətbiq etməklə emal sənayesində transaksiya və transformasiya (istehsal) xərclərini aşağı salırlar. Siyasət azad iqtisadi zonaların yaradılması, xüsusi vergi güzəştlərinin tətbiqi, ixracın birbaşa və dolaylı subsidiyalaşdırılması, peşə təhsilinə yardım və s. kimi müxtəlif formalarda həyata keçirilir [11].

Ədəbiyyatlarda bu siyasət “ikinci ən yaxşı strategiya” adlanır və cənub-şərqi Asiya inkişaf modeli üçün xarakterikdir. Strategiyanın məzmunu aşağı keyfiyyətli institusional mühitdən irəli gələn distorsiyaların - transaksiya və transformasiya xərclərinin dövlətin müdaxiləsi ilə yumşaldılmasını nəzərdə tutur. Əlbəttə, belə dövlət müdaxiləsi yeni distorsiyalar yaratsa da iqtisadiyyatda ucuz məzənnə mövqeyindən yararlanmaqla sənayenin artımına və onun ixrac qabiliyyətinin yüksəlməsinə şərait yaradır [13].

3. Ölkə iqtisadiyyatında yaradılmış fundamental bacarıqların yaratdığı rəqabət qabiliyyəti. Fundamental bacarıqlar əsasən institutların və insan kapitalının inkişaf etdirilməsi ilə formalaşır. İnsan kapitalı və institutlar qarşılıqlı əlaqədə inkişaf edir və birinin inkişafı o birinin inkişafı olmadan mümkün deyil. Fundamental bacarıqların inkişafı iqtisadiyyatda transaksiya və transformasiya xərclərini aşağı salır, iqtisadiyyatın innovasiyalar vasitəsilə məhsuldarlığını, rəqabət qabiliyyətini yüksəldir. Biznesin daha aşağı xərclə fəaliyyət göstərməsi üçün məhsuldar institutların – səmərəli tənzimləmə çərçivəsinin, effektiv bürokratik idarəetmənin, etibarlı mülkiyyət institutlarının, habelə yüksək təhsilə, qabaqcıl bacarıqlara və etik davranışlara malik insanların olması vacibdir.

Fundamental bacarıqların inkişafı uzunmüddətli prosesdir və iqtisadiyyatın institusional strukturunda kompleks və ardıcıl islahatların aparılmasını, təhsilin bütün pillələrinin inkişaf etdirilməsini tələb edir. Onların hesabına yaradılan rəqabət qabiliyyəti iqtisadi artımın davamlığı üçün daha güclü əsaslar yaradır. İqtisadiyyat bazar qüvvələri vasitəsilə diversifikasiya olunmuş şəkildə inkişaf edir [19].

Azərbaycanda xarici və daxili bazarlarda rəqabət qabiliyyətinin artırılması üçün hər üç mənbədə imkanların doğru qiymətləndirilməsi vacibdir. “Strateji yol xəritəsinin başlıca

istiqamətləri”ndə müəyyən olunan prioritet sahələrin rəqabət qabiliyyətliliyi baxımından aşağıdakı strateji məsələlərin nəzərə alınması vacibdir.

#### 1. Neft və qaz (kimya məhsulları daxil olmaqla).

Əlbəttə, bu sahədə rəqabət qabiliyyətliliyi təbii amillər yaradır. Lakin, iki məsələnin diqqətdə saxlanması vacibdir. Birincisi, kimya sənayesi bacarıq tutumlu (skill-intense) olduğundan onun rəqabət qabiliyyətliliyində ölkənin fundamental bacarıqlarının inkişafının rolu mühümdür. Əks halda, kimya sənayesi daimi olaraq neft sənayesinin dolaylı subsidiyaları ilə fəaliyyət göstərməyə məcbur olur. İkincisi, neft və qaz gəlirləri digər sahələrin rəqabət qabiliyyəti üçün “holland sindromu” problemini yaradır. Ona görə də neft və qaz gəlirlərinin istifadəsi iqtisadiyyatın ümumi rəqabət qabiliyyətliliyi baxımından mühüm strateji məsələdir.

Son 10 ildə neft gəlirlərindən miqyaslı istifadə real məzənnənin xeyli bahalaşmasına və ölkə iqtisadiyyatının ucuz real məzənnə üstünlüyünün itirilməsinə gətirib çıxarmışdır. Post-neft dövründə real məzənnənin ucuzlaşmağa başlaması itirilmiş rəqabət üstünlüklərinin nisbətən bərpasına şərait yaradır. Lakin, bu üstünlükdən istifadə “ikinci ən yaxşı strategiya”ya modelinə əsaslanan, yaxşı düşünülmüş və dərin qiymətləndirmələrə istinad edən sənayeləşmə strategiyasının formalaşdırılmasını və effektiv həyata keçirilməsini tələb edir [11].

#### 2. Kənd təsərrüfatı və kənd təsərrüfatı məhsullarının emalı

Hər şeydən əvvəl nəzərə alınmalıdır ki, aqrar sahədə yüksək qlobal distorsiya mövcuddur ki, bu da yüksək gəlirli ölkələrin bu sahəyə iri məbləğli subsidiyaları ilə izah olunur. Yüksək təbii üstünlüklər olsa belə yenə də hər hansı bir ölkə subsidiya olmadan aqrar sahədə rəqabət qabiliyyəti yarada bilməz. Ona görə də bu sahənin inkişafı digər sahələrdə yüksək məhsuldarlığa malik sahələrin olmasını tələb edir ki, onların subsidiyaları hesabına inkişaf edə bilsin [13].

Digər tərəfdən son elmi nailiyyətlər sayəsində hazırda aqrar sahənin də elm və bacarıq tutumu yüksəlməkdədir. Bu baxımdan aqrar sahədə rəqabət qabiliyyətinin artımı ölkənin fundamental bacarıqlarının inkişafından da getdikcə daha çox asılı olacaqdır.

#### 3. Kiçik və orta sahibkarlıq səviyyəsində istehlak malları istehsalı və digər istehsalat

KOS subyektlərinin xarici və daxili bazarlarda son istehlak malları sahəsində rəqabət qabiliyyətliliyi bilavasitə ölkənin fundamental bacarıqlarının inkişaf səviyyəsindən asılıdır. İnstitutların və insan kapitalının inkişafı kiçik və orta biznesin transaksiya və transformasiya xərclərini aşağı salır, KOS subyektlərinə innovativ məhsullarla daxili və xarici bazarlarda rəqabət aparmağa imkan verir.

#### 4. Ağır sənaye və maşınqayırma

Sahə əsasən kapital və bacarıq (skill) tutumludur. Bu sahə tarixən iri kapital məbləğinin toplandığı, iri məstəb iqtisadiyyatına və qabaqcıl innovasiyalara malik ölkələrdə inkişaf etmişdir. Kiçik, innovasiyaları idxal edən ölkələrdə isə bu sahəni inkişaf etdirmək mürəkkəb çağırışıdır. Kiçik ölkələr adətən qlobal dəyər zəncirinə qoşulmaqla bu sahənin inkişafına nail ola bilirlər. Lakin bu, xarici ticarətin tam liberallaşdırılması və xüsusi iqtisadi zonaların yaradılması ilə mümkündür. Ona görə də Azərbaycanda bu sahənin inkişafı yalnız qlobal dəyər zəncirinə qoşulmaqla mümkün ola bilər.

#### 5. İxtisaslaşmış turizm və əyləncə

Əlbəttə, coğrafi və təbii “endaument”, eləcə də bu sahəyə komplimentar olan fiziki infrastruktura dövlət investisiyaları turizmin rəqabət qabiliyyətini artırır. Lakin, ölkədə institusional mühitin və insan kapitalının keyfiyyəti bu sahədə rəqabət qabiliyyəti üçün mühümdür. Çünki, turizm sahəsində xidmətlərin keyfiyyəti insan amilindən, insan amili də institusional mühitdən xeyli asılıdır.

#### 6. Logistika və ticarət

Ölkənin əlverişli coğrafi mövqeyi beynəlxalq nəqliyyat şəbəkəsində fəal iştirak etməyə imkan verir. Lakin, bu sahəyə investisiyalar və cəlbədicə qiymət siyasəti mövcud imkanlardan tam yararlanmaq üçün kifayət deyildir. Coğrafi mövqə qlobal miqyasda yük və sərnişin daşıma sahəsində lider Azərbaycan şirkətlərinin yaranması üçün də imkanlar yaradır. Bu imkanların istifadəsi isə yenə də ölkənin fundamental bacarıqlarının inkişafı ilə mümkündür.

Beləliklə, ixrac yönümlü iqtisadi inkişaf məhsul istehsalı və xidmət sektorunun daxili və xarici rəqabət qabiliyyətliliyinin artırılmasını tələb edir. Bunun üçün ölkənin bütün mənbələr üzrə rəqabət üstünlüklərinin yaradılması və maksimal istifadəsi vacibdir. Bu baxımdan aşağıdakılar ölkənin strateji yol xəritəsinin əsas istiqamətlərinə çevrilə bilər:

(i) ölkə iqtisadiyyatının rəqabət qabiliyyətliliyinin daha dərinə diaqnostikası;

(ii) bu əsasda, qısa və orta müddətli dövrdə təbii, coğrafi və ucuz real məzənnə üstünlüklərindən istifadə etməklə ixrac yönümlü istehsal potensialının yaradılmasına xidmət edən “ikinci ən yaxşı strategiya”nın formalaşdırılması və effektiv həyata keçirilməsi;

(iii) paralel olaraq, uzunmüddətli dövrdə ölkədə fundamental bacarıqları inkişaf etdirməklə yeni rəqabət üstünlüklərinin yaradılmasına xidmət edən institusional islahatlar, eləcə də təhsil və səhiyyə strategiyalarının formalaşdırılması və effektiv həyata keçirilməsi.

## Ədəbiyyat

1. Acemoglu D, and Robinson J. (2012) “Why National Fail. The Origins of Power, Prosperity and Poverty”. Crown Publishers.
2. Acemoglu D, S Johnson, A. Robinson. (2001). “The Colonial Origins of Comparative Development: An Empirical Investigation,” American Economic Review 91, 1369-1401.
3. Acemoglu, Robinson and Johnson (2000) “Rise of Europe: Atlantic Trade, Institutional Change and Economic Growth”. American Economic Review
4. Easterly, William. 2001 “Educated for What?” excerpted from the Elusive Quest for Growth, Cambridge: MIT Press, 2001, pp.71-78 and 82-84.
5. Easterly William (2005) “National Policies and Economic Growth”. Handbook of Economic Growth vol. 1A, North-Holland, Amsterdam.
6. Knack S, Keefer P. (1997) “Does Social Capital Have an Economic Payoff? A Cross-Country Investigation” The Quarterly Journal of Economics, Nov 1997.
7. Kaufmann Daniel et al. 2006 “Governance Matters V: Aggregate and Individual Governance Indicators for 1996-2005”. The World Bank
8. Glaeser E, Porta R, Lopez-de-Silanes F, (2004) “Do Institutions Cause Growth?” Journal of Economic Growth 9, 271-303.
9. Goh Chor Boon (2015) “Why Singapore Succeeded: Applying the Acemoglu and Robinson - Sachs Debate”. National Institute of Education in Singapore.
10. Rodrik D (2007). “Paradox of Globalisation, Democracy and the Future of the World Economy”. W.W. Norton & Company.
11. Rodrik D (2013) “The Past, Present, and Future of Economic Growth” Global Citizen Foundation.
12. Rodrik D. (2004). “Institutions Rule: The Primacy of Institutions Over Geography and Integration in Economic Development”. Journal of Economic growth, 9, 131-165.
13. Rodrik D. (2006) “Good-by Washington Consensus, Hello Washington Confusion?” Journal of Economic Literature. Harvard University.
14. Rodrik Dani et al 2005 “Growth Diagnostics”. John Kennedy School of Government, Harvard University.
15. Rodrik Dani, 2015 “Premature Deindustrialization” School of Social Science, Institute for Advanced Study, Princeton, NJ 08540
16. Sachs Jeffrey 2012. “Government, Geography and Growth. The true Drivers of Economic Development” Council on Foreign Relation, Inc.
17. Spence Michael 2011. “The next convergence” Picador, Farrar, Straus and Giroux, New York
18. Музаффарли. Н. (2014) “Социальная ориентированность Экономики в Правистских и Левистских Системах”. Национальная Академия Наук Азербайджана, Институт Экономики.
19. Рустамов Э. (2010). “Экономическая модернизация Азербайджана: вызовы и решения”. Институт Современного Развития.

**Azərbaycanın müasir milli iqtisadi inkişaf strategiyası:  
problemlər, reallıqlar və strateji hədəflər**

*Tağıyev Arif Məmmədhasən oğlu  
Mingəçevir Dövlət Universiteti*

Artıq dünya ictimaiyyəti Azərbaycanı birmənalı olaraq Cənubi Qafqazın ən inkişaf etmiş və hazırda da dinamik inkişafa malik, mütərəqqi islahatçı, investisiyalara və biznes mühitinə açıq, yüksək reyting qabiliyyətli, özünün fərqli milli iqtisadi inkişaf modeli olan bir ölkə kimi tanımışdır. Bununla belə, hətta ölkə daxilində də bəzi “iqtisadçı-ekspertlər” Azərbaycanın milli iqtisadi inkişaf modeli məfhumunu qəbul etmək istəmirlər. Onlara bir daha izah etmək yerinə düşər ki, milli iqtisadi inkişaf modeli qeyri-adi bir iqtisadi münasibətlər sistemi deyil, sadəcə olaraq hər hansı bir ölkəyə xas iqtisadi və qeyri-iqtisadi, daxili və xarici amillərə, ölkənin təbii və iqtisadi resurslarına, milli sərvətinə, milli dəyərlərinə və mentalitetinə, idarəetmə xüsusiyyətlərinə əsaslanan iqtisadi münasibətlər sistemi kimi başa düşmək lazımdır. Tarixən milli iqtisadiyyat, milli inkişaf modeli haqqında ilk mülahizələr XIX əsrin ortalarında Almaniyada tanınmış iqtisadçı alimlər Fridrix List və Qustav Şmoller tərəfindən gətirilmiş və əsas mahiyyəti ondan ibarət olmuşdur ki, hər bir ölkə, millət ölkəsinin real iqtisadi resurslarına və xüsusiyyətlərinə, milli dəyərlərinə və mentalitetinə uyğun özünün milli iqtisadi münasibətlər sistemini yaratmalıdır.

Bu mənada 2006-cı ilin aprel ayında Yeni Azərbaycan Partiyasının təşəbbüsü ilə bir çox tanınmış iqtisadçıların, müvafiq dövlət qurumlarının rəhbərləri və mütəxəssislərinin iştirakı ilə “Azərbaycan dinamik inkişaf yolunda: nəticələr və perspektivlər” mövzusunda keçirilmiş konfransda ilk dəfə olaraq Azərbaycanın yeni iqtisadi inkişaf modelinin formalaşması zərurəti, onun mövcud problemlərinin araşdırılması, onların həlli yolları strategiyasının müəyyənləşdirilməsi məsələləri müzakirə edildi.

Bu gün milli iqtisadi inkişafın Azərbaycan modeli hamılıqla qəbul olunan statusa malikdir. Əsası dünyanın siyasi və iqtisadi arenasında görkəmli və möhkəm iradəli, uzaqgörən strateq kimi tanınmış Ümummilli liderimiz Heydər Əliyev tərəfindən qoyulmuş və bu gün onun layiqli davamçısı, dünya arenasında özünə bir şəxsiyyət və dövlət başçısı kimi kifayət qədər nüfuz qazanmış ölkə Prezidenti İlham Əliyev tərəfindən müvəffəqiyyətlə həyata keçirilən Azərbaycanın milli iqtisadi inkişaf modeli müasir dünya iqtisadi modellərinin müəyyən xüsusiyyətlərini və əsas müsbət cəhətlərini özündə əks etdirsə də, bir çox milli xüsusiyyətlərinə, istehsal və qeyri-istehsal amillərinə görə onlardan fərqlənir. Hazırda Azərbaycan modelinin istinad nöqtəsini iqtisadiyyatın ekstensiv inkişafı deyil, daha çox intensiv inkişafı təşkil edir. Yəni milli iqtisadi inkişafın təbii resursların daha geniş miqyasda cəlb edilməsi hesabına deyil, ilk növbədə mövcud resurslardan daha səmərəli istifadə edilməsi, intensiv struktur islahatlarının həyata keçirilməsi və təkmilləşdirilməsi, iqtisadiyyatın diversifikasiyası, transformasiyası, şaxələndirilməsi və nəhayət ölkənin iqtisadi resurslarına əsaslanan qeyri-neft sektorunun inkişafı hesabına əldə edilməsinə söykənir.

Hazırkı mərhələdə Azərbaycanın inkişaf modelinin əsasını onun həyata keçirdiyi genişmiqyaslı struktur siyasəti təşkil edir. Əsasən tərkibində dövlət idarəetmə strukturlarının təkmilləşdirilməsi, yeni kadr islahatları, istehsal və xidmət sektorlarında prioritetlərin müəyyən edilməsi və onların reallaşdırılması mexanizmlərinin yaradılması, ölkə iqtisadiyyatının qlobal dünya təsərrüfatı sistemində transformasiyasını, ölkə əhalisinin həyat səviyyəsinin yüksəldilməsi və dünya standartlarına uyğunlaşdırılması kimi istiqamətləri əhatə edən struktur siyasəti artıq özünün inkişaf mərhələsinə keçmiş və öz nəticələrini verməkdədir.

Yuxarıda qeyd etdiyimiz kimi bu gün Azərbaycan dövlətinin struktur siyasətinin əsas prioritetini qeyri-neft sektoru təşkil etməyinə baxmayaraq hələ uzun illər Azərbaycanın milli iqtisadiyyatında neft-qaz sektoru müstəsna əhəmiyyət kəsb edəcəkdir. Odur ki, ölkənin neft-qaz ehtiyatlarının öyrənilməsi, mövcud yataqların aşkar edilməsi və onlardan səmərəli istifadə edilməsi, hasilatın artırılması və onların dünya bazarlarına çıxarılmasını təmin edəcək beynəlxalq boru kəmərlərinin həyata keçirilməsi Azərbaycan dövlətinin struktur siyasətinin əsasını təşkil edəcəkdir. Hazırda Azərbaycan üçün ən önəmli transmilli layihələrdən biri Xəzər dənizi hövzəsində hasil edilən təbii qazın Türkiyə və Avropa bazarlarına çıxarılmasını təmin edəcək Cənub Qaz Dəhlizi–

TANAP–TAP boru kəmərinin başa çatdırılmasıdır. Layihənin başa çatdırılması nəticəsində ölkəyə hər il milyardlarla xarici valyutanın daxil olması gözlənilir ki, onun da müəyyən hissəsi qeyri-neft sektorunun inkişafına yönəldiləcəkdir.

Son illərdə dövlətin iqtisadi siyasətində qeyri-neft sektorunun inkişaf etdirilməsi konsepsiyası öz nəticələrini ölkənin təbii resurslarından istifadə edilməsində də göstərməyə başlamışdır. Belə ki, son illərdə emal, maşınqayırma, metallurgiya kimi sənaye sahələrinin inkişaf etdirilməsi istiqamətində yaradılan texnoparklar, polad istehsalı sənayesi, tikinti materialları sənayesi ölkənin digər təbii resurslarından, xüsusilə metal filizi, tikinti materialları ehtiyatlarından istifadəni, kənd təsərrüfatının inkişafı isə yerüstü təbii sərvətlərdən daha səmərəli istifadə etməni aktuallaşdırır. Aparılan araşdırmalar göstərir ki, 2006-2008-ci illərdə ÜDM-n tərkibində neft sektorunun xüsusi çəkisi təxminən 60 faizdən çox olduğu halda, 2009-cu ildən başlayaraq qeyri-neft sektorunun xüsusi çəkisi artmağa başlamışdır. Belə ki, 2010-cu ildə ÜDM-də neft sektorunun xüsusi çəkisi 55,6 faizə, qeyri-neft sektorunun xüsusi çəkisi isə 44,4 faizə bərabər olduğu halda, 2011-ci ildə bu mütənasiblik 51,7 faizin 48,3 faizə, 2012-ci ildə 47,3 faizin 52,7 faizə, 2013-ci ildə 43,4 faizin 56,6 faizə, 2014-ci ildə 39,0 faizin 61,0 faizə, 2015-ci ildə 32,3 faizin 67,7 faizə, 2016-cı ildə 30,2 faizin 69,8 faizə, 2017-ci ildə 37,2 faizin 62,8 faizə, 2018-ci ildə isə 34,1 faizin 65,9 faizə nisbətində uyğun olmuşdur.

Bu sahədə Azərbaycan dövlətinin uğurlu struktur siyasətinin nəticələrini iqtisadi fəaliyyət növləri üzrə ÜDM-in strukturu, o cümlədən onların ÜDM-un yaradılmasında xüsusi çəkisi haqqında aşağıdakı cədvəl (cədvəl) məlumatlarından da görmək olar.

Cədvəl.

### İqtisadi fəaliyyət növləri üzrə ÜDM strukturu (mln.manat/%)

Göstəricilər	İllər									
	2014		2015		2016		2017		2018	
	Natural ədədlə	%-lə	Natural ədədlə	%-lə	Natural ədədlə	%-lə	Natural ədədlə	%-lə	Natural ədədlə	%-lə
Cəmi, o cümlədən	59014,1	100	54380,0	100	60425,0	100	70135,1	100	79797,3	100
Sənaye, o cüm.: -mədənçıxarma	32110,3	41	26369,4	32,9	32300,2	37,1	39562,8	40,1	35270,3	44,2
-emal sənayesi	21980,9	34,3	16362,3	26,4	21192,0	30,7	27662,6	34,2	30482,5	38,2
-sair sənaye sahələri	8071,6	4,7	7880,4	5,0	8899,4	4,9	9771,9	4,7	3750,5	4,7
Kənd təsərrüfatı	2057,8	2,0	2126,7	1,5	2208,8	1,5	2128,3	1,2	957,6	1,2
Elektrik enerjisi	5225,8	5,3	5635,3	6,2	5632,4	5,6	6580,0	5,6	4229,2	5,3
Su təchizatı	1062,3	1,8	761,3	1,4	785,5	1,3	701,4	1,0	798,0	1,0
Tikinti	118,0	0,2	54,3	0,1	120,8	0,2	140,2	0,2	159,6	0,2
Ticarət	7435,8	12,6	6525,6	12,0	6344,6	10,5	4894,4	9,5	6383,8	8,0
Nəqliyyat və logistika	4662,1	7,9	5883,6	9,9	6223,8	10,3	7294,0	10,4	7660,5	9,6
Turizm										
İnformasiya və rabitə	2655,6	4,5	3262,8	6,0	4048,5	6,7	4769,2	6,8	5027,2	6,3
Sosial və digər xidmətlər	1298,3	2,2	1305,1	2,4	1450,2	2,4	1616,1	2,3	1755,5	2,2
Xalis vergilər	1062,3	1,8	1087,6	2,0	1087,7	1,8	1122,2	1,6	1276,8	1,6
	10150,4	17,2	10712,9	19,7	10574,4	17,5	11502,1	16,4	11969,6	15,0
	4426,1	7,5	4839,8	8,9	4894,4	8,1	5119,9	7,3	6224,2	7,8

Mənbə: [www.stat.gov.az](http://www.stat.gov.az) saytının məlumatlarına əsasən müəllif tərəfindən hazırlanmışdır

Cədvəldəki statistik məlumatlardan güründüyü kimi qeyri-neft sektorunun inkişaf etdirilməsi dövlətin prioritet siyasətinin tərkib hissəsi olmaqla son illərdə daha konkret sahələri əhatə etməklə davam etdirilir. Xüsusilə 2013-cü ilin İKT ili, 2014-cü ilin “Sənaye

ili”, 2015 -ci ilin “Kənd təsərrüfatı ili” elan olunması, sənayenin və kənd təsərrüfatının inkişafı üzrə müvafiq Dövlət Proqramlarının və ilk növbədə Azərbaycan Respublikası Prezidentinin

2016-cı il 16 mart tarixli sərəncamı ilə təsdiq olunmuş “Milli iqtisadiyyat və iqtisadiyyatın əsas sektorları üzrə strateji yol xəritəsinin başlıca istiqamətləri” və onun icra mexanizmləri kimi 6 dekabr 2016-cı il tarixli Fərmanla təsdiq olunmuş “Milli iqtisadiyyat və iqtisadiyyatın əsas sektorları üzrə strateji yol xəritələrinin təsdiq edilməsi haqqında” 11 istehsal, qeyri-istehsal və infrastruktur sahələrinin strateji inkişaf istiqamətlərini nəzərdə tutan sənədlər toplusunun qəbul olunması Azərbaycanda qeyri-neft sektorunun, ilk növbədə yeni texnologiyalara və elmtutumlu məhsul istehsalına istiqamətlənmiş emal sənayesinin inkişaf etdirilməsinə əsaslı təsir göstərməkdədir. Son illərdə yeni sənaye-texnologiya parklarının, sənaye inkubatorlarının, aqro-sənaye parklarının, polad sənayesi kompleksinin, yol təsərrüfatı və logistika infrastrukturunun və digər xidmət sahələrinin yaradılması və inkişaf etdirilməsi ölkənin struktur siyasətində strateji əhəmiyyət kəsb edən məsələlər olmuşdur.

Aparılan araşdırmalar göstərir ki, Azərbaycanın inkişaf modelinin fundamental əsaslarından birini iqtisadiyyatın modernləşdirilməsi təşkil edir. Əsası ulu öndər Heydər Əliyev tərəfindən hələ keçid dövrünün ilk illərindən qoyulmuş modernləşmə siyasəti özündə faktiki olaraq dörd qlobal problemi əhatə edirdi: idarəetmənin modernləşməsi; istehsalın modernləşməsi; infrastrukturun modernləşməsi və insan kapitalının modernləşməsi.

Bu gün modernləşmənin bütün istiqamətləri üzrə həyata keçirilən praktiki işlərin nəticələrini bizim hər birimiz real həyatımızda hiss edir və görürük. Milli iqtisadi inkişaf modelinin əsas xüsusiyyətlərindən biri bütün sahələrdə modernləşmənin daimi və davamlı xarakterli olmasıdır. Təsədüfüdür ki, ölkə Prezidenti cənab İlham Əliyev ölkənin sosial-iqtisadi inkişaf məsələlərinə aid keçirilən hər bir müşavirələrdə istehsalın və idarəetmənin modernləşdirilməsi, yeni texnologiyalara əsaslanan innovativ iqtisadiyyatın təşkil olunmasını xüsusi olaraq qeyd edir. Təsədüfüdür ki, ölkə başçısı çıxışlarının birində konkret olaraq qeyd etmişdir “Azərbaycan innovasiyalar, müasir idarəetmə, liberal iqtisadiyyat yolu ilə inkişaf etməlidir”. Bu fikir iqtisadi inkişafın “Azərbaycan modeli”nin əsas strateji ana xəttini təşkil edir.

## Ədəbiyyat

1. “Azərbaycan Respublikasının milli iqtisadiyyat perspektivliyi üzrə Strateji Yol Xəritəsi” AR prezidentinin 6 dekabr 2016-cı il tarixli sərəncamı
2. Regionların 2014-2018-ci illərdə sosial-iqtisadi inkişafı Dövlət Proqramının icrasının yekunlarına həsr olunmuş konfransın materialları. “Respublika” qəzeti. № 23(6350). 30.01.2019
3. Musayeva C.Q., Tağıyev A.M. Azərbaycan iqtisadiyyatı. Ali məktəblər üçündürs vəsaiti. Bakı, “Avropa” nəşriyyatı. 2018, 420 səh.
4. Əyyubov V.S., Tağıyev A.M. Milli iqtisadiyyatın tənzimlənməsi. Dərs vəsaiti. Bakı, Avropa nəşriyyatı, 2014
5. www.azstat.gov.az

UOT 330.1; 330.8

## Azərbaycanda mülkiyyət islahatları və özəlləşdirmənin inkişaf meyilləri

*Şafaqətov Günəş Musa oğlu  
Mingəçevir Dövlət Universiteti*

Müstəqilliyinə yeni qovuşmuş Azərbaycan milli iqtisadiyyatını etibarlı və dayanıqlı iqtisadi sistem əsasında, habelə sağlam rəqabət prinsiplərini təmin edə bilən xüsusi mülkiyyətə əsaslanan azad sahibkarlıq fəaliyyətinə uyğun qərarlaşdırıb, inkişaf etdirmək vəzifəsi zamanın zəruri tələbinə çevrilmişdir. Buna nail olmaq üçün strateji xətt müəyyən edilməli, hökumətdən sistemli və ardıcıl iqtisadi islahatları təmin edə bilən proqramları işləyib-hazırlamaq prosesin tələb idi.

İqtisadi islahat proqramlarının formalaşdırılması və gerçəkləşdirilməsi prosesində diqqət yetirilməli zəruri cəhət odur ki, Azərbaycan ciddi qaydada mərkəzləşdirilmiş iqtisadiyyatın tərkibi olan əhatəli məhdudlaşdırılmış iqtisadi sistemdən, ümumiyyətlə, suveren və müstəqil dövlətin təsərrüfat sistemində - milliləşdirilmiş iqtisadiyyata transformasiyanı reallaşdırmalı idi. Eyni vaxtda,

iqtisadiyyatın idarə edilməsində mövcud olan inzibati-amirlik üsulundan özütənzimlənən sərbəst bazar münasibətləri sisteminə transformasiyası problemi bu dövrdə həllini tapmalı idi.

Azad sahibkarlığa, sağlam rəqabətə və xüsusi mülkiyyətə əsaslanaraq formalaşan liberal iqtisadi münasibətlər sisteminə transformasiya, bilavasitə mülkiyyət münasibətlərinin bütövlükdə yeniləşdirilməsi, iqtisadi fəaliyyət sahələrinin sərbəstləşdirilməsi məsələlərini zəruriləşdirdi. Söyləmək olarki, həmin dövrdə 95%-dən çox dövlətin nəzarətində olan əmlakın özəlləşdirilməsi aktual məsələ kimi önə çıxmışdır. Dövlət səviyyəsində ümummili liderin rəhbərliyi ilə iqtisadi fəaliyyətlə məşğul olan elmi subyektlər, ictimai-siyasi təşkilatlar, iqtisadçı alimlərlə təşkil olunan çoxsaylı müzakirələrdə mülkiyyət islahatları və dövlət inhisarında olan əmlakın özəlləşdirilməsi məsələsi iqtisadi islahatların əsas həlledici şərti kimi önə çıxırdı.

Hər şeydən əvvəl, bu onunla izah olunurduki, milli iqtisadiyyatının ilkin həlqələrini formalaşdıran təsərrüfat strukturları, istehsal obyektləri və müəssisələr dövlət nəzarətində idilər. Belə bir mühitdə iqtisadi sabitləşmənin, sərbəstləşmənin və sahibkarlıq fəaliyyətinin təşəkkülü və tərəqqisinin təminatı həmin müəssisələrin qısa müddətdə özəl mülkiyyətə verilməsindən bilavasitə asılı idi. Özəlləşdirmədən əvvəlki iqtisadi vəziyyət, ümumi sosial-iqtisadi göstəricilər və tənəzzül meyilləri ölkədə mülkiyyətin özəlləşdirilməsini şərtlənirirmişdir.

Mövcud idarəetmə sistemlərinin və iqtisadi fəaliyyət mexanizmlərinin pozulması, müəssisələr və respublikalararası iqtisadi bağların bütünlüklə qırılması səbəbindən dövlət mülkiyyətində işləyən müəssisələrin müntəzəm idarə olunması, iqtisadi-maliyyə göstəricilərinin, heç olmasa, ilkin səviyyədə qalması mümkünsüz idi. Buna görə də, müəssisələrdə işçilərin iş yerlərinin qorunması, nəticə etibarilə, işsizlik prolemlərinin artmasının qarşısını almaq mümkün deyildir. Eyni zamanda, müəssisələrə investisiya qoyuluşlarının dövlət tərəfindən gözlənilmədən kəsilməsi, müəssisələrin özlərinin dövrüyyə vəsaitlərinin çatışmazlığı, iqtisadi idarəetmə metodu olaraq təsərrüfat fəaliyyətində onlar üçün ciddi mənfi təzahürlər formalaşdırmışdır. Bununla yanaşı, satış bazarlarının məhdudlaşması, resurs və xammal mənbələrinin əlçatan olmaması mövcud dövlət müəssisələrinin iflasına yol açmışdır.

Oxşar bütün azalma istiqamətləri respublikanın makroiqtisadi göstəricilər sistemində də təkrarlardı. Yüksək həddli inflyasiyanın idarə olunmaması, ümumidaxili məhsulun həcmnin fasiləsiz olaraq enməsi, kənd təsərrüfatı və sənaye məhsullarının məhdudlaşan xətt üzrə dinamikası, xarici və daxili ticarət dövriyyələrinin həcmnin kəskin daralması, bütün bu kimi oxşar hadisələrlə yanaşı, məşğulluq və işsizlik sahəsindəki maneələr, böhranlı geriləməni daha da kəskinləşdirmişdir. 1991-ci ildən başlayaraq, 1996-cı ildə islahatlara start verilənə qədər kapital qoyuluşları, ümumi daxili, sənaye və kənd təsərrüfatı məhsulları, yük, pərakəndə əmtəə, idxal və ixrac dövriyyələrinin həcmnin xüsusi çəkisi, əvvəlki ilə nisbətən hər il, 20-25% azalmışdır.

Yuxarıda göstərilən iqtisadi və sosial səbəblər, eləcə də respublikanın milli iqtisadiyyatının güdrətlinin yüksəldilməsi zərurəti mülkiyyətin dövlətin inhisarından çıxarılıb, daha məsuliyyətli mülkiyyətçilərə ötrülməsini tələb edirdi.

Bildfiyimiz kimi, digər keçmiş sovet respublikalarından fərqli olaraq özəlləşdirmə proqramlarının gerçəkləşdirilməsi Azərbaycanda müəyyən obyektiv səbəblərdən gecikmişdir. Müstəqilliyin ilk beş ilində ölkədəki ictimai-siyasi və hər bir sahədə yaranmış qeyri-sabitlik iqtisadi islahatların, həmçinin özəlləşdirmənin reallaşdırılmasına ciddi maneçilik yaratmışdır.

Ulu öndərin cəsarətlə gerşəkləşdirdiyi uzunmüddətli xarici və daxili siyasətin uğurlu nəticəsi olaraq, respublikada ictimai-siyasi sabitlik təşəkkül tapdıqdan sonra, iqtisadi islahatlara, həmçinin onun əsas şərtlərindən biri hesab edilən dövlət əmlakının xüsusi mülkiyyətə verilməsi prosesi start götürmüşdür.

Uzun müddətdə yaradılmış dövlət mülkiyyəti formasına əsaslanan obyekt, müəssisə və əmlakın özəlləşdirilməsi prosesi radikal bazar islahatlarını ifadə edən Dövlət Proqramlarının yerinə yetiməli olduğu əsas tərkib hissəsi hesab edilmişdir.

Prosesə birinci gündən gələcək iqtisadi inkişafın təməl şərti kimi ümumiləşdirilmiş vacib dövlət siyasəti qaydasında yanaşılmış, bu sahədə nəzərdə tutulan tapşırıqlar qarşılıqlı formada həyata vəsiqə almışdır.

Özəlləşməni reallaşdıran dövlət orqanları qarşısında özəlləşdirmənin sosial ədalət və iqtisadi səmərə prinsipləri əsasında reallaşdırılması vəzifəsi müəyyənləşdirilmişdir.

Umummili liderin müəyyənləşdirdiyi özəlləşdirmə proqramının əsas məramı iqtisadiyyatın gələcək inkişaf hədəfləri və dirçəlişi, bazar iqtisadiyyatı münasibətləri sisteminin təşəkkülü və səmərəli fəaliyyətini təmin etməli olan təməl şərtlərinin formalaşdırılması hesab edilmişdir. Buna

uyğun olaraq konkretləşdirilmiş məramlar aşağıda verilən kimi elan edildi:

- İqtisadiyyatın sərbəstləşdirilməsi, azad sahibkarlığın əsasını təşkil edən xüsusi mülkiyyətçilər təbəqəsinin bərqərarı və tərəqqisi;

- İstehsalın mükəmməlliyinin və milli gəlirin səviyyəsinin yüksəldilməsi həlledici şərti kimi mülkiyyətin mütərəqqi quruluşunun yaradılması;

- İqtisadiyyatın quruluşunun yenidən formalaşdırılması, inhisarlaşmaya qarşı tədbirlərin təkmilləşdirilməsi və rəqabətə təbii mühit yaradılması zəminində iqtisadi mükəmməlliyin yüksəldilməsi;

- Müəssisələrə sərmayələrin, həmçinin xarici sərmayələrin cəlb edilməsi;

- Əhlinin sosial rifahının və həyat keyfiyyətinin yaxşılaşdırılması.

Bunlarla yanaşı, dünya təcrübəsi göstərirk, özəlləşdirməni reallaşdıran və reallaşdırmaqda olan bir çox ölkələrdə özəlləşdirmənin əlavə məqsədləri də meydana çıxır:

- Dövlət büdcəsinin kəsrinin azaldılması məqsədilə dövlət əmlakının özəlləşdirilməsi;

- Qiymətli kağızlar institutunun fəallaşdırılması, fond bazarının yaradılması;

- Dövlətə məxsus müəssisələrin yenidən qurulması və sağlamlaşdırılması;

- Təsərrüfatçılıqda mütərəqqi və təkmil idarəetmə metodları «nouhau» tətbiq etmək imkanlarına və bacarığına qadir sərmayəçilərin cəlb edilməsi.

Dövlətin sərəncamında olan əmlakın özəlləşdirilməsinin məqsədlərinə müvafiq olaraq onun gerçəkləşdirilməsinin əsas prinsipləri aşağıdakılardır:

- Özəlləşdirmə tədbirlərinin gedişinə ictimai və dövlət nəzarətin təmin edilməsi şərti ilə onun şəffaflığının təmin edilməsi,

- Qanunvericilikdə müəyyən olunmuş əmək kollektivlərinin hüquqlarının qorunması şərti ilə dövlət əmlakının özəlləşdirilməsi;

- Antiinhisar qanunvericiliyinin tələblərinin qorunması şərti ilə rəqabət üçün sağlam mühitin yaradılması;

- Bütün subyektlərin özəlləşdirmənin gedişində sərbəst və bərabər iştirakına şəraitin yaradılması.

Özəlləşdirmə prosesinin qarşısında duran məramla hansı səviyyədə nail olunması onun həyata keçirilməsi modelindən asılılığı daha çoxdur. Azərbaycanda özəlləşdirmə prosesinə başlamamışdan əvvəl bir çox dövlətlərin, həmçinin Avropanın keçmiş sosialist ölkələrinin, Baltikyanı dövlətlərinin, Qazaxıstanın, Rusiyanın özəlləşdirmə gedişinin təcrübəsi öyrənilərək formalaşdırılan proqramlarda nəzərə alınmışdır. Araşdırmalara əsaslanaraq özəlləşdirmənin Azərbaycanda qarışıq modeli seçilmiş, respublika vətəndaşlarına və əmək kollektivi üzvlərinə dövlət əmlakının bir hissəsinin pulsuz verilməsi nəzərdə tutulmuşdur.

Yuxarıda göstərilən məqsəd və prinsipləri diqqətdə saxlamaqla ölkəmizdə özəlləşdirmənin təşkilati və normativ-hüquqi bazası formalaşdırılmışdır. Özəlləşdirmənin hüquqi normaları ilə bərabər, onun təşkilati təməli qoyulmuşdur. Eyni zamanda, 1996-cı ildən başlayaraq dövlət başçısının fərman və sərəncamları ilə bir sıra şirkət, konsern, dövlət komitəsi və nazirliklərin fəaliyyəti dayandırılmış, onlara tabe olan obyekt və müəssisələr özəlləşdirməyə yönəldilmiş, özəlləşdirmənin sürətli və daha çevik aparılması üçün mühit bərqərar edilmişdir. Dövlət siyasətinin vahidliyi təmin edilməklə müxtəlif baş idarə və nazirliklərdə müəssisələrin özəlləşdirilməsi prosesi əlaqəli qaydada gerçəkləşdirilmişdir.

Özəlləşdirmənin prosesi nəticəsində 50 minə qədər dövlət müəssisə və obyekt özəlləşdirməyə verilmişdir, 1600-ə yaxın səhmdar cəmiyyəti orta və iri dövlət müəssisələri yenidən yaradılmış və sonradan özəlləşdirməyə açıq elan edilmişdir.

Dövlətimizin müəyənləşdirdiyi idarəetmə orqanları tərəfindən yeniləşdirmə və təkamüllü inkişaf tədbirləri fəaliyyətin müxtəlif sahələri üzrə sonrakı illərdə də davam etdirilməsi gözlənilir. Sosial yeniliklərin nəzərdə tutulan bütün bu mütərəqqi qaydaları vətəndaşlarla məmurlar arasındakı təmasın maksimum məhdudlaşdırılmasını, xidmətlərdən istifadənin mümkünlüyü, asanlıığı və çevikliyi imkanlarının formalaşdırılması, vaxt israfının minimallaşdırılması məqsədi daşıyır. İntensiv tətbiq olunan elektron xidmətlər, innovativ üsullar, mütərəqqi texnologiyalar və təkmilləşdirmələr gələcəkdə mükəmməl qaydada yarana biləcək əmlak-torpaq idarəçiliyi və uçotu sisteminin bərqərar olmasına, rahat və çevik xidmətlərin daha yüksək səviyyədə təqdim olunmasına təminat yaradacaqdır.

## Ədəbiyyat

1. Azərbaycan Respublikasının Mülki Məcəlləsi. Bakı: Qanun, 2019, 768 s.



2. İqtisadi nəzəriyyə kursu: İqtisadi nəzəriyyənin ümumi əsasları əsasları. Mikroiqtisadiyyat. Makroiqtisadiyyat. Milli iqtisadiyyatın əsasları: ali məktəblər üçün dərs vəsaiti/müəllif kollektivinin rəhbəri və elmi redaktor A.V.Sidoroviçin rəhbərliyi ilə. Moskva: «Delo i Servis» nəşriyyatı, 2007, 1088 s.

3. Mülkiyyət qəzetlərinin müxtəlif sayları.

UOT 332.122; 330.341.1:62

### **Regionların sənaye kompleksinin davamlı inkişafında innovasiya sahibkarlığının rolu**

*Səfərova Təranə Allahverdi qızı  
Mingəçevir Dövlət Universiteti*

Respublikamızda aparılan islahatların davam etdirilməsi kontekstində əsas məsələlərdən biri – firmaların, müəssisələrin innovasiya fəallığının artırılmasıdır. Bu mərhələdə innovasiyanın inkişafının fərqli cəhəti daha mütərəqqi texnoloji proseslərə və çevik istehsalata tez bir zamanda keçiddir ki, bu da yeni rəqabət qabiliyyətli, dünya standartlarına cavab verən məhsul istehsal etməyə imkan verir.

Bununla belə, sənaye müəssisələrinin innovasiya fəallığının təmin edilməsi sahəsində mövcud problemlər bu prosesin ləngiməsinə gətirib çıxarır. Belə ki, respublikada innovasiya sferasında bir sıra qanunverici aktlar qəbul edilməsinə baxmayaraq “innovasiyalar haqqında”, “müəssisələrin innovasiya fəaliyyəti haqqında”, innovasiyanın inkişafı ilə əlaqədar digər məsələlər haqqında qanunverici və normativ sənədlər qəbul edilməmişdir. İnnovasiya mərkəzlərinin, texnoparkların, texnopolislərin, injiniring (elmi-konstruktor işləmələrinin istehsal mərhələsinə çatdırılması da daxil olmaqla kommersiya əsaslı mühəndis-məsləhət xidməti), lizinq və digər təşkilatların normativ-innovasiya infrastrukturunun hüquqi bazasının formalaşması üzrə iş axıra kimi yerinə yetirilməmişdir.

Eyni zamanda sahibkarlar hələ də innovasiya işləmələrinin maliyyələşdirilməsinə və onların praktik tətbiq edilməsinə vəsait qoymağa tələsmirlər. Onlar innovasiyalara yalnız o qədər investisiya qoyurlar ki, sərt rəqabət mühitində yaşamaq mümkün olsun.

Fikrimizcə, müasir şəraitdə yenilikləri tətbiq etməyə sövq edən “innovasiyalara təhrik etmə” mexanizmini yaratmaq lazımdır.

Respublikanın bir çox sənaye müəssisələrində aparılmış araşdırmalar göstərir ki, regionlarda müəssisələrin zəif innovasiya fəallığının əsas səbəbləri aşağıdakılardır:

- innovasiya prosesinin təminatı üzrə qanunverici bazanın natamamlığı;
- əsas istehsal fondlarının aşınması və mənəvi köhnəlməsi;
- texniki yenidənqurma və müəssisələrin müasirləşdirilməsində amortizasiya fondunun zəif rolu;
- əsas fondların yenidən qiymətləndirilməsinin neqativ nəticələri;
- sənaye müəssisələrinin xüsusi vəsaitlərinin azlığı;
- regional səviyyədə innovasiya potensialının möhkəmləndirilməsi məsələlərinin tam həll edilməməsi;
- innovasiya infrastrukturunun inkişafdan qalması;
- innovasiya prosesinin bütün zənciri üzrə əlaqələndirən strukturun olmaması;
- innovasiya sferasında müxtəlif ölkələrlə zəif inteqrasiya və s.

Azərbaycan Respublikasının Dövlət Statistika Komitəsi tərəfindən respublikanın sənaye müəssisələri arasında aparılan sorğunun nəticələrinə görə innovasiya fəaliyyətinin inkişafına mane olan amillər aşağıdakı kimi qruplaşdırılmışdır:

1. İqtisadi amillər
2. İstehsal amilləri
3. Digər amillər

İqtisadi amillər qrupuna aşağıdakılar aid edilmişdir:

- öz pul vəsaitinin kifayət qədər olmaması;
- dövlət tərəfindən maliyyə yardımının kifayət qədər olmaması;
- təzə məhsullara ödəniş qabiliyyətli tələbatın aşağı olması;
- yeniliklərin dəyərinin yüksək olması;
- yüksək iqtisadi risk;
- təzə məhsullara çəkilən xərclərin əvəzinin ödənilməsi müddətlərinin uzun olması.

İstehsal amilləri kimi aşağıdakılar qeyd edilmişdir:

- müəssisənin innovasiya potensialının aşağı olması;
- ixtisaslı işçilərin çatışmaması;
- yeni texnologiyalar haqqında informasiyanın çatışmaması;
- müəssisələr tərəfindən yeniliklərin qəbul edilməməsi;
- satış bazarları haqqında informasiyanın çatışmaması;
- digər müəssisələr və digər elmi təşkilatlar ilə kooperasiya üçün imkanların olmaması.

İnnovasiya fəaliyyətinin inkişafına mane olan digər amillər kimi isə aşağıdakılar bildirilmişdir:

- daha əvvəlki innovasiyalar nəticəsində təzə məhsullara ehtiyacın olmaması;
- innovasiya fəaliyyətini tənzimləyən və həvəsləndirən qanunvericilik və normativ-hüquqi sənədlərin olmaması;

- innovasiya prosesi müddətinin qeyri-müəyyən olması;

- innovasiya infrastrukturunun (vasitəçilik, informasiya, hüquq, bank və s.xidmətlərinin) inkişaf etməməsi;

- texnologiyalar bazarının inkişaf etməməsi.

Son illər elm və texnikanın güclü inkişafı, eləcə də cəmiyyətin bu yeniliklərə durmadan artmaqda olan tələbatı ilə əlaqədar olaraq innovasiya getdikcə daha cox sahibkarlıq fəaliyyətinin ayrılmaz hissəsinə çevrilməkdədir. İnnovasiya sahibkarlığı innovasiyaları işləyib hazırlayanların yaradıcılıq fəaliyyətinin kommersiyyalaşdırılması sayılır. İnnovasiya sahibkarlığı mənfəət almaq məqsədilə yeni texnologiyaların, texnikanın, əmtəə və xidmətlərin işləyib hazırlanması və istehsala tətbiqi üzrə fəaliyyətdir. İnnovasiya sahibkarlığının inkişafı zəruriliyi aşağıdakı amillərlə şərtlənir:

- istehsalın inkişafının intensiv amillərinin güclənməsi;
- yeni texnikanın işlənməsi və tətbiqi səmərəliliyinin yüksəldilməsində elmin müəyyən edici rolu;

- yeni texnikanın yaradılması, mənimsənilməsi müddətlərinin əhəmiyyətli dərəcədə azaldılması, istehsalın texniki səviyyəsinin yüksəldilməsi, ixtiraçıların və səmərələşdiricilərin kütləvi yaradıcılığının inkişafı zəruriliyi;

- texnika və texnologiyaların mənəvi cəhətdən sürətli aşınması;
- yeni texnika və texnologiyaların sürətli tətbiqinin obyektiv zəruriliyi və s.

İnnovasiya sahibkarlığını bir proses kimi dörd əsas fazaya ayırmaq olar:

1. Yeni ideyaların axtarışı və onların işləyib hazırlanması.
2. İşlənmiş ideya üzrə müfəssəl biznes-planın tərtib edilməsi.
3. Zəruri resursların axtarışı.
4. İdarəetmə və nəzarət proseslərinin həyata keçirilməsi.

İnnovasiya sahibkarlığının həyata keçirilməsi prosesi aşağıdakı tələblərə cavab verməlidir:

- innovasiya vaxta görə dəqiq yönümlü olmalı və bu ya digər sahədə konkret əhəmiyyət kəsb etməlidir;

- innovasiya məhsulu konkret tələbatın ödənilməsinə yönəldilməlidir;

- innovasiya məhsulunun istehsalı zamanı müəyyən edici amil istehlakçının təklif olunan innovasiyaya reaksiyası olmalıdır;

- innovasiya məhsulunun sadəliyi və onun istifadəsi yönümlüyü innovasiyanın effektivliyinin yüksəlməsinə kömək etməlidir;

- innovasiya sahibkarlığının effektiv inkişafı gələcəkdə səmərəsiz qərarların qəbulu ehtimalını aşağı salmağa imkan verməlidir;

- innovasiya tətbiqinin məqsədli istiqaməti təsərrüfat subyekti tərəfindən liderliyin əldə olunması strategiyasının tətbiqi zəruriliyini müəyyən edir;

- innovasiya onun bazara çıxışı və istehlakçılar tərəfindən rəğbətlə qarşılandığı hallarda mütərəqqi sayılır.

İnnovasiya sahibkarlığı sahəsində kiçik sahibkarlıq innovasiya texnologiyaların effektiv

tətbiqi və inkişafı uzun əhəmiyyətli potensiala malikdir. Kiçik sahibkarlıq bazar mühitindəki dəyişikliklərə böyük adaptasiya olunmaq qabiliyyəti göstərir ki, bu da ona mutərəqqi texnologiyaların dayanıqlı və uzunmüddətli olmasına imkan verir. Kiçik istehsalın ayrı-ayrı istehsal həlqələrində reallaşdırılan innovasiyalar iri maliyyə investisiyaları və istismar xərcləri tələb etmir. Kiçik sahibkarlıq strukturları tərəfindən idarəetmənin operativliyi yeni texnologiyaları sürətlə təkmilləşdirməyə və tətbiq etməyə kömək edir. İstehsalın çox da böyük olmayan həcmi ilə bağlı yeni istehsala keçid səbəbindən itki riski nisbətən böyük olmur.

### **Ədəbiyyat**

1. Azərbaycan Respublikasının milli iqtisadiyyat perspektivi üzrə Strateji Yol Xəritəsi. Bakı: 2016, 6 dekabr
2. “Azərbaycan Respublikası regionlarının 2019-2023-cü illərdə sosial-iqtisadi inkişafı” Dövlət Proqramı. Bakı: 2019, 29 yanvar
3. Azərbaycan Respublikasında sənayenin inkişafına dair 2015-2020-ci illər üçün Dövlət Proqramı. Bakı: 2014, 26 dekabr
4. <http://stat.gov.az>, Azərbaycan Respublikasının Dövlət Statistika Komitəsinin internet səhifəsi
5. <http://economy.gov.az>, Azərbaycan Respublikasının İqtisadiyyat Nazirliyinin internet səhifəsi

UOT 351

### **Azərbaycanda idarəetmə islahatlarının zəruriliyi və prioritet istiqamətləri**

*Əliyeva Təranə Əsman qızı  
Mingəçevir Dövlət Universiteti*

Bazar münasibətlərinin formalaşdırılmasına şərait yaratmaq üçün dövlətin iqtisadi münasibətlərə müdaxiləsinin məhdudlaşdırılması, hər şeydən əvvəl, dövlət idarəetməsinin həyata keçirdiyi məqsədyönlü islahatlar nəticəsində baş verə bilər. Hazırkı dövrdə idarəetmə islahatlarının həyata keçirilməsi zəruriliyi milli iqtisadiyyatın iqtisadi inkişafında özəl sektorun rolunun daha da artırılması, sosial problemlərin daha yaxşı həll olunması və bunun nəticəsində yoxsulluğun azaldılması ilə əlaqədardır. İslahatlara olan tələbat regionların inkişafı və Azərbaycanın dünya iqtisadi sistemində inteqrasiya olunmaq niyyətləri, informasiya texnologiyalarının inkişafı, ölkələr arasında investisiyalar, bazarlar və intellektual kapital uğrunda rəqabətin güclənməsi və s. kimi amillərlə müəyyən olunur. İnzibati idarəetmə sisteminin inkişafını təmin etmək üçün hökumətin gələcəyə yönəlmiş milli inkişaf siyasətini işləyib hazırlamaq qabiliyyətini gücləndirmək və dövlət siyasətinin prioritet istiqamətlərinə uyğun olaraq fəaliyyətini və resursların planlaşdırılmasını təmin etmək tələb olunur. Hökumətin işinin planlaşdırılmış nəticələrə uyğun olaraq qiymətləndirilməsinə nail olunması, dövlət təşkilatlarının rəhbərlərinin müstəqilliyinin genişləndirilməsi və təşkilatın işinə görə onların məsuliyyətinin artırılması, dövlət qulluqçularının peşəkarlıq kefiyyətlərinin, stimullaşdırma sisteminin və etik normalara uyğunluğunun yaxşılaşdırılması kimi prioritetlər ölkəmizdə böyük uğurla həyata keçirilir.

Azərbaycanda idarəetmə islahatlarının əsas məqsədi qanunvericilik sahəsindəki islahatların kompleks şəkildə həyata keçirilməsi, insan və vətəndaşların hüquq və azadlıqlarının qorunmasının təmin edilməsidir. İslahatlar dövlət idarəetməsinin səmərəliliyini və şəffaflığını təmin etməlidir. Səmərəli və şəffaf dövlət idarəetməsinin yaradılması siyasi, sosial və iqtisadi sahələrdə həyata keçirilən islahatlara da yeni təkan verəcəkdir. İslahatlar çərçivəsində hakimiyyətin qeyri-mərkəzləşdirilməsi istiqamətində məqsədyönlü siyasət həyata keçirilir. Bu da dövlət resurslarından səmərəli və rəşional istifadə üçün imkanlar yaradır. Dövlət idarəetmə islahatlarının həyata keçirilməsi nəticəsində dövlət orqanları sistemi təkmilləşdirilir və peşəkar dövlət qulluğu sistemi inkişaf etdirilir və nəticədə, bu islahatlar dövlət qulluğunun peşəkarlığının, səmərəliliyinin, hesabatlılığının artmasına səbəb olur. Dövlət qulluqçularının hesabatlılığından, həmçinin dövlət

idarəetməsi sahəsində qərarların qəbulu prosesinin şəffaflığından asılı olaraq dövlət aparatına ictimai inam da formalaşır. İslahatların həyata keçirilməsinin zəruri şərti olaraq dövlət qulluğunun ictimai məsuliyyəti və şəffaflığı, son nəticədə, dövlət idarəetmə sisteminin səmərəliliyinə zəmanət verir. Çünki peşəkar, səriştəli və stabil dövlət qulluğu yaradılmadan səmərəli dövlət idarəetmə sistemi təşkil etmək mümkün deyildir.

Dövlət idarəetməsinin səmərəliliyini artırmaqla yanaşı islahatlar siyasi, sosial və iqtisadi inkişafın mühüm amilləri olan demokratik qurumların hərtərəfli inkişafını təmin etməlidir. Yalnız məhz belə inkişaf etmiş demokratik qurumların mövcud olduğu şəraitdə dövlətin iqtisadi və siyasi məsuliyyəti yaranır. Çünki bu qurumlar dövlətin cəmiyyətlə sıx əlaqələrini təmin edir və dövlətin diqqətini cəmiyyətin tələbatlarına yönəldir.

Son dövrdə məqsədyönlü islahatlar nəticəsində Azərbaycanda davamlı iqtisadi artıma və səmərəli bazar iqtisadiyyatının formalaşdırılmasına şərait yaranmış, bütün mövcud istehsal ehtiyatlarından, o cümlədən, insan, təbii, maddi və material resurslarından daha yaxşı istifadə etməyə və nəticədə yoxsulluğu əhəmiyyətli dərəcədə azaltmağa imkan verilmişdir. Bazar iqtisadiyyatında əsas rol özəl sektora verilməli, dövlətin rolu isə bu sahədə özəl sektorun fəaliyyəti üçün əlverişli şərait yaratmalıdır. Dövlət xərclərinin azaldılması onların səmərəliliyinin artırılması ilə eyni vaxtda baş verməli, vəsaitlər yalnız dövlət xidmətlərinin özəl sektor tərəfindən əvəz oluna bilmədiyi sahələrdə cəmləşdirilməlidir. Nəzərdə tutulan məqsədlərə nail olmaq üçün institusional islahatlar həyata keçirilməli, vətəndaş cəmiyyətinin, özəl sektorunun və xarici investorların təşəbbüskarlığını stimullaşdırmaq üçün əlverişli şərait yaradılmışdır. Odur ki, islahatlar iqtisadiyyatın real sektorunda məşğulluq səviyyəsinin yaxşılaşmasına, əhalinin gəlirlərinin artmasına və yoxsulluğun azaldılmasına yardım etməlidir.

Bunları nəzərə alsaq, qeyd etmək olar ki, Azərbaycanda dövlət idarəetməsinin islahatlarının başlıca vəzifəsi dövlət idarəetmə orqanlarının xalq qarşısında cavabdehliyinin, şəffaflığının və hesabatlılığının təmin edilməsi, dövlət qərarlarının qəbulu prosesinə ictimaiyyətin cəlb olunması, hökumətin işində dövlətin inkişafının strateji planlaşdırılması sisteminin tətbiq edilməsi, konkret məqsədlərə nail olmağa yönəlmiş dövlət idarəetmə sisteminin qurulması və resursların prioritet məsələlərin həllinə cəmləşdirilməsidir.

Müasir şəraitdə respublikamızda dövlət idarəetmə islahatlarına milli resurs kimi baxmaq olar ki, bu da ondan cəmiyyətin maraqları baxımından şüurlu və düşünülmüş şəkildə istifadə olunmasını tələb edir. İslahatlar yolu ilə səmərəli dövlət idarəetmə sisteminin yaradılması Azərbaycanın stabil və balanslaşdırılmış (tarazlı) inkişafının, onun beynəlxalq aləmdə rəqabət qabiliyyətliliyinin və ictimai rifahının yüksəldilməsinin, Avropaya və dünyaya inteqrasiya olunmasının sürətləndirilməsinin başlıca şərtidir. Buna görə də, dövlət idarəetmə islahatlarının elə konsepsiya və strategiyası işlənib hazırlanmalıdır ki, onun reallaşdırılması əsas parametrlərinə və fəaliyyətin nəticələrinə görə respublikamızı əksər inkişaf etmiş ölkələr səviyyəsinə çatdıra bilsin.

Azərbaycan Respublikasında dövlətin sahibkarlıq subyektlərinin iqtisadi fəaliyyətinə müdaxiləsinin məhdudlaşdırılması, o cümlədən izafi dövlət tənzimlənməsinin dayandırılması, iqtisadiyyat sahəsində özünütənzimləyən təşkilatlar sisteminin inkişafı və ərazi idarəetmə və yerli özünüidarəetmə orqanları arasında səlahiyyət bölgüsünün müəyyənləşdirilməsi və s. qanunvericilik və icra hakimiyyətləri tərəfindən aparılan islahatların prioritet istiqamətlərini təşkil edir. Yeni inzibati islahatların xarakterik xüsusiyyəti və prioritet istiqaməti cəmiyyət həyatının bütün sahələrinə hüquqi normalar çərçivəsində nəzarət edə bilən güclü icra hakimiyyətinin yaradılmasıdır. Dövlət idarəetməsi dövlətin sosial-siyasi funksiyası olub, ictimai həyatın bütün sferalarının tənzimlənməsində, davamlı inkişafın təmin olunmasında mühüm əhəmiyyət kəsb edir.

Ölkəmizdə ümummilli lider Heydər Əliyevin idarəçilik təliminin siyasi varislik, milli maraqlar, sosial ədalət və demokratiya kimi prinsiplərinə əsaslanan milli və müasir idarəetmə modelinin qurulması istiqamətində ardıcıl, silsilə islahatlar aparılır. Bu islahatlar əsasən səmərəli və demokratik idarəçiliyin formalaşdırılması, dövlət qurumlarının şəffaflığının, çevikliyinin artırılması və xidmətlərinin daha keyfiyyətlə həyata keçirilməsi və bunun sayəsində, vətəndaşların rifahının təmin olunmasına yönəldilir.

Prezident İlham Əliyevin məqsədyönlü və uğurlu siyasəti müstəqil ölkəmizin yeni inkişaf mərhələsinə keçməsinə, yeni demokratik mexanizmin yaradılmasına, vətəndaş-dövlət qulluqçusu münasibətlərində yeni yanaşma tərzinin və kadr potensialının formalaşdırılmasına zəmin yaradır. Uğurlu iqtisadi siyasət nəticəsində ölkədə regional iqtisadi inkişafa xüsusi qayğı göstərilmiş, neft və neft sənayesi sahələrindən əldə olunmuş maddi vəsait qeyri-neft sektorunun inkişafına yönəldilmişdir. Bundan başqa, ölkə başçısı ölkə iqtisadiyyatında emal yönümlü sənayenin

inkişafına, regionlarda təbii resurslardan səmərəli istifadə edilməsinə, yeni iş yerlərinin, yeni müəssisələrin yaradılmasına, regionlararası disproporsiyaların azaldılması və ya ləğv edilməsinə yönələn iqtisadi siyasət yürütmüşdür.

Azərbaycan Respublikasında iqtisadi inkişafın müasir vəziyyəti ölkədə sosial-iqtisadi inkişaf proqramlarının, yürüdülmüş sosial-iqtisadi siyasətin uğurlu nəticəsinin məhsuludur. Belə ki, yürüdülmüş sosial-iqtisadi siyasət nəticəsində regionlarda yeni müəssisələr yaradılmış, regionlar üzrə təbii resursların səmərəli istifadə edilməsi, işçi qüvvəsinin səmərəsi axınının qarşısının alınması üçün tədbirlər görülmüş, bunun nəticəsində hər bir iqtisadi regionda mövcud şəraitinə uyğun olaraq sosial-iqtisadi tədbirlər görülmüşdür. Bu tədbirlərə misal olaraq regionlarda kənd təsərrüfatının canlandırılması üçün subsidiyaların, güzəştli, faizsiz kreditlərin verilməsi, müxtəlif strateji əhəmiyyətli məhsulların becərilməsi üçün dövlət dəstəyinin olması və s. bu kimi tədbiri göstərmək olar.

Sonda qeyd etmək olar ki, demokratik dəyərlərə əsaslanan yeni ictimai münasibətlər sistemində müasir modellərlə bəhrələnməklə yanaşı, milli-tarixi dövlətçilik ənənələrinə, milli idarəçilik təliminə və maraqlara uyğun formalaşdırılan yeni idarəetmə modeli xalqa xidmətin, şəffaf və səmərəli idarəetmənin konseptual əsaslarının yaradılmasına yönəldilmişdir. Respublikamızda yeni inkişaf mərhələsinin mühüm təminat şərti kimi səmərəli dövlət idarəetməsinin qurulmasına yönələn dövlət siyasətinin mərkəzində vətəndaş durur, onun məmnunluğu dövlət xidmətlərinin keyfiyyətinin əsas göstəricisi hesab olunur, şəffaflığın təminatı, kadr potensialının zənginləşdirilməsi ictimai həyatın bütün sahələrinin dinamik inkişafı ilə eyni ahəngdə uğurla davam etdirilir.

## **Ədəbiyyat**

1. Milli iqtisadiyyat və iqtisadiyyatın əsas sektorları üzrə strateji yol xəritəsinin başlıca istiqamətləri. Azərbaycan Respublikasının Prezidentinin 16 mart 2016-cı il tarixli 1897 nömrəli Sərəncamı ilə təsdiq edilmişdir.

2. Mehdiyev R. Gələcəyin strategiyasını müəyyənləşdirərkən: modernləşmə xətti. Bakı, 2008.

3. Ronald Y. Azadov E. Dövlət idarəetməsində islahatlar: nailiyyətlər, problemlər, perspektivlər. Bakı, 2005,

UOT 338.4

### **Etibarlı ərzaq təminatı ölkənin iqtisadi sabitliyinin və sosial dayanıqlığının başlıca şərti kimi**

*Nəsimova Arifə Carı qızı  
Mingəçevir Dövlət Universiteti*

Son illər Azərbaycanın sürətli inkişaf dinamikası aqrar sektorda əldə olunan uğurların timsalında özünü daha qabarıq şəkildə göstərir. Bütövlükdə, davamlı və hərtərəfli dövlət dəstəyi sayəsində respublikamızda kənd təsərrüfatında əhəmiyyətli artıma nail olunub. Ərzaq təhlükəsizliyi dövlətin iqtisadi inkişaf konsepsiyasının reallaşdırılmasının mühüm istiqamətlərindən biri olmaqla yanaşı, kənd təsərrüfatı məhsulları istehsalının intensiv inkişafını özündə birləşdirir və ərzaq məhsullarının sərbəst təminatına imkan verir.

Qeyd etmək lazımdır ki, yerli istehsalın artırılmasında əsas problemlərdən biri dövlətin iqtisadi maraqlarının qorunması və ərzaq təhlükəsizliyinin təmin edilməsi üçün daxili bazarın xarici təsirlərdən qorunmasıdır. Kənd təsərrüfatı məhsullarının istehsalının artırılmasının və onun tələb olunan səviyyəyə çatdırılmasında sahibkarlıq fəaliyyətinin inkişaf etdirilməsi və gəlirlərin artırılması yerli məhsulların istehsalının artırılması ilə sıx bağlıdır. Ərzaq təhlükəsizliyinə və dövlətin iqtisadi maraqlarına və siyasi suverenliyinə mənfi təsir göstərən faktorlardan ən əsası ölkə əhalisinin ərzaq təminatında yaranan problemləridir. Belə ki, ərzaq təminatının yaxşılaşdırılması əhalinin yaşayış səviyyəsini müəyyənləşdirən əsas göstəricilərdən hesab olunur.

Ərzaq təhlükəsizliyinin təmin edilməsində dörd əsas amilin xüsusi əhəmiyyəti vardır. Bu

amillərə istehsal imkanlarının mövcudluğu, istehsalın həyata keçirilməsi, məhsulun keyfiyyətinin və əhalinin alıcılıq qabiliyyətinin təmin edilməsi aiddir. Dövlət ehtiyat fondlarının yerli istehsal hesabına yaradılmasının ölkədə ərzaq təhlükəsizliyinin təmin edilməsində xüsusi iqtisadi əhəmiyyəti vardır. Odur ki, əsas hədəf olmaqla ehtiyat ərzaq fondunun yaradılmasının və ondan istifadə olunması problemlərinin öz həllini tapması yerli istehsalın artmasında mühüm rol oynayır.

Məhz bu baxımdan, dövlətin aqrar siyasətinin uğurla həyata keçirilməsi, kənd təsərrüfatı istehsalının artırılması və onun keyfiyyət göstəricilərinin yüksəldilməsi bazar münasibətləri şəraitindən əhəmiyyətli dərəcədə asılıdır. Ölkə əhalisinin ərzaq məhsullarına olan tələbatının ödənilməsində sahibkarlıq fəaliyyətinin genişləndirilməsi və kənd təsərrüfatı məhsulları istehsalçıların müasir tələblərə cavab verən maddi-texniki resurslarla təmin edilməsindən asılıdır. Odur ki, regionların, o cümlədən rayonlar üzrə torpaqların tərkibini, xüsusiyyətlərini, məhsuldarlığını və sahələr üzrə ixtisaslaşmasının öyrənilməsində resurs təminatının öz həllini düzgün tapması mühüm əhəmiyyət kəsb edir. Bundan başqa ərzaq təhlükəsizliyinin resurs təminatında əmək resurslarından o cümlədən, işçi qüvəsindən səmərəli istifadə edilməsi də mühüm amillərdən biri hesab olunur.

Ərzaq təhlükəsizliyinin yerli istehsal hesabına təmin edilməsində ən başlıca amil istehsalın intensivləşdirilməsidir. “2019-2023-cü illərdə Azərbaycan Respublikasında əhalinin ərzaq məhsulları ilə etibarlı təminatına dair Dövlət Proqramı”nda göstəriləyi kimi etibarlı ərzaq təminatı hər bir ölkənin iqtisadi sabitliyinin və sosial dayanıqlığının başlıca şərtidir. Ölkə əhalisinin etibarlı ərzaq təminatının formalaşdırılmasına təsir edən əsas amillərdən biri də ölkədə yetərli ərzaq ehtiyatlarının yaradılması ilə yanaşı rəqabətə davamlı istehsala nail olmaqdır. Bu baxımdan ölkə əhalisinin ərzaq təhlükəsizliyinin yetərli olaraq təmin edilməsi üçün dövlətin ərzaq ehtiyatlarının formalaşdırılmasının mümkün olan bütün səmərəli forma və istiqamətlərinin müəyyənləşdirilməsi və həyata keçirilməsi xüsusi əhəmiyyət kəsb edir.

Daxili ərzaq bazarının təkmilləşdirilməsi ölkənin ərzaq təhlükəsizliyinin təmin edilməsi və ölkə əhalisinin etibarlı ərzaq təminatına nail olunması ilə birbaşa bağlıdır. Aqrar məhsullarla ölkə əhalisinin daimi təminatını yaratmaq üçün aqrar infrastrukturun yaradılması fəraş məhsulla təminatda mövsümiyyətin aradan qaldırılmasına və nəticədə istehsalın iqtisadi səmərəliliyinin yüksəlməsinə imkan vermişdir.

Bazar mexanizminin aqrar sahədə istehsalın artım tempinə uyğun olaraq təşkili indiyədək bir çox ölkələrin təmsalında isbat olunmuşdur. Bu baxımdan ərzaq təhlükəsizliyinin təmin edilməsində və əhalinin ərzaq məhsullarına olan tələbatının ödənilməsində xüsusi rol olan resurs təminatının araşdırılması, zəruri amillərin müəyyən aspektlərinin öyrənilməsi vacibdir. Bunun üçün, İlk növbədə respublikamızda ərzaq məhsulları istehsalının mövcud durumunu və perspektiv inkişaf yollarını aqrar sahədə ərzaq təminatının formalaşdırılması, ərzaq bazarının problemlərinin öyrənilməsi istiqamətində araşdırmağa çalışmalıyıq.

Ərzaq təhlükəsizliyinin təmin olunmasına təsir edən bir sıra faktorlar var. Bunlardan biri də istehsal prosesidir. Bu faktorların qeyd olunan istiqamətlər üzrə araşdırılmasına dair təklif və tövsiyələr bunlardır:

- ərzaq təhlükəsizliyinin təmin olunmasında yerli istehsalın rolunun artırılması, rəqabətə davamlı yerli istehsalın təşkil olunması, ərzaq ehtiyatının artırılmasının zəruriliyi; - ərzaq təhlükəsizliyinin təminatına təsir edən əsas amillər, əsas ərzaq məhsulları istehsalı ilə özünü təminatmə səviyyəsi;

- ölkə üzrə müxtəlif ərzaq məhsullarının ehtiyatının mövcud vəziyyətinin qiymətləndirilməsi;

- səmərəli ərzaq təhlükəsizliyinin optimal təminatını həcmnin təşkili ilə bağlı əməli təkliflərin hazırlanması.

Bildiyimiz kimi, məhsul istehsalının həcmnin artırılması və onun keyfiyyətinin yaxşılaşdırılması hesabına əhalinin getdikcə daha da artan tələbatlarının hərtərəfli surətdə ödənilməsi kənd təsərrüfatının intensivləşdirilməsinin başlıca məqsədi olmuşdur və olmaqda da qalır.

Araşdırmalar göstərir ki, respublikanın aqrar bölməsində müxtəlif kanallarla məhsul satışının quruluşunda bəzi dəyişikliklər baş vermişdir. Məhsulların fiziki şəxslər vasitəsilə (bura xüsusən birbaşa bazarlarda və firma mağazaları vasitəsilə satışı daxildir) satışı son illər xeyli inkişaf etmişdir. Ölkədə müasir iqtisadi şəraitdə kənd təsərrüfatı məhsullarının aqrobiznes sistemində vasitəçi kommersiya qurumlarına satışı geniş şəkildə yayılmaması əsasən bir neçə səbəblə əlaqədardır:

1) Hazırkı dövrdə buğda, ət və süd məhsullarının dövlət üçün strateji əhəmiyyət kəsb etməsi və ərzaq təhlükəsizliyini təmin etmək məqsədilə təsərrüfatlarda istehsal olunan bu məhsulların əksəriyyətinin dövlət ehtiyacları üçün realizə olunmaması;

2) Bazar qurumları vasitəsilə sərbəst şəkildə satıla bilən məhsulların (ailə və kəndli-fermer təsərrüfatlarının istehsal etdikləri kartof, tərəvəz, sud və s. məhsullar) xərc tutumlu, tez xarab olması, satışının yüksək gəlir gətirə bilməməsi, əlavə emal, yüksək daşınma xərcləri və s. tələb etməsi ilə əlaqədardır. Təsərrüfatların daxili və xarici bazarlarda mövqelərinin möhkəmləndirilməsi ilə bağlı həyata keçirilən kompleks tədbirlər sistemi işlənməlidir. Kompleks tədbirlər sistemi dedikdə rəqabət qabiliyyətinin yüksəldilməsi nəzərdə tutulur. Rəqabət qabiliyyətinin yüksəldilməsi konkret məhsul üzrə çəkilən xərclərin aşağı salınması və onun keyfiyyətinin yüksəldilməsi prosesini əhatə edir.

Bütün bu sadalanan inkişaf istiqamətləri haqqında Strateji Yol Xəritəsində müəyyən edilmiş çoxsaylı prioritetlər çərçivəsində geniş əhatəli işlərin görülməsi nəzərdə tutulmuşdur. Eyni zamanda, ərzaq təhlükəsizliyinin dayanıqlılığının təmin edilməsi üçün institusional potensialın gücləndirilməsi istiqamətində də zəruri işlərin görülməyi hədəf olaraq müəyyən edilmişdir .

### **Ədəbiyyat**

1. Azərbaycan Respublikasının milli iqtisadiyyat perspektivi üzrə Strateji Yol Xəritəsi. Azərbaycan Respublikası Prezidentinin 06 dekabr 2016-cı il tarixli Fərmanı ilə təsdiq edilmişdir
2. Abbasov A.F. Ərzaq təhlükəsizliyi. Bakı: Naşir, 2007
3. Aliyev İ.H. Qloballaşma şəraitində aqrar sahənin dayanıqlı inkişafının təmin olunmasının sosial-iqtisadi problemləri. Bakı: Elm, 2008
4. Aliyev İ.H. Milli iqtisadiyyat və aqrar sahənin inkişaf problemləri. Bakı: Elm. 2006

UOT 334.7

### **Sahibkarlıq fəaliyyətinin maliyyələşdirmə istiqamətləri**

*Süleymanova Təranə Əhməd qızı  
Mingəçevir Dövlət Universiteti*

Müasir bazar iqtisadiyyatı modelinin əsas təşkilədicisi sahibkarlığın yüksək inkişaf səviyyəsi hesab edilir. Sahibkarlıq yeni sosial təbəqənin yaranmasına, istehlak bazarında azad rəqabət mühitinin və çeşidli mülkiyyət formalı çoxnövlü təsərrüfat subyektlərinin formalaşmasına, əhalinin maddi rifah halının yüksəldirilməsinə gətirib çıxarır. Sahibkarlıq fəaliyyətinin inkişaf etməsi milli iqtisadiyyatın davamlı inkişaf etməsinə, əhalinin məşğulluq səviyyəsinin yüksəlməsinə, daxili istehlak bazarının yerli istehsal hesabına zənginləşdirilməsinə, respublikamızın dünya iqtisadiyyatına inteqrasiyasının sürətlənməsinə zəruri təsir edəcəkdir.

Ölkədə sahibkarlıq infrastrukturunun inkişafı, o cümlədən maliyyə biznesinin formalaşması biri digərinin səbəb-nəticəsi olaraq çıxış edir. Real sahibkarlıq sektorunun inkişafı biznesin formalaşmasına gətirib çıxarır, öz növbəsində maliyyə biznesinin inkişafı da biznes maliyyə sektorunun inkişafının zəruri şərtlərindən biri olaraq qalır. Bu baxımdan maliyyə biznesi ilə iqtisadiyyatın real sektorunun qarşılıqlı əlaqələrinin tədqiqinə böyük ehtiyac var. Sahibkarlığın inkişaf səviyyəsi maliyyə biznesinin inkişafını, maliyyə biznesinin inkişaf səviyyəsi isə biznesin inkişafını tam səviyyədə təmin etmir. Belə ki, maliyyə biznesinin inkişafında bir sıra həlli vacib problemlər mövcuddur ki, bunlar da öz növbəsində onların biznesin inkişafına təsirini məhdudlaşdırır.

Dünyanın inkişaf etmiş ölkələrində uğurla fəaliyyət göstərən firmaların iş təcrübəsi ilə sübuta yetirilmişdir ki, biznes fəaliyyətində yaxşı təşkil olunmuş maliyyələşmə sistemi onların səmərəli işləməsinə zəmanət verir. Sahibkarlıq fəaliyyətinin maliyyələşmə sistemi qarşılıqlı əlaqədə olan dövlət maliyyəsi və təsərrüfat subyektlərinin maliyyəsindən ibarətdir. Dövlətin maliyyəsi özündə dövlət büdcəsini, büdcədən kənar fondları, dövlətin kredit sistemini və sığorta sistemini birləşdirir. Təsərrüfat subyektlərinin maliyyəsinə isə onun tərkibindəki subyektlərin investisiya ödəyən bölmələri daxildir.

Mülkiyyət münasibətlərindən asılı olaraq sahibkarlıq fəaliyyətinin maliyyələşmə mənbəyi xüsusi maliyyə resursları, cəlb edilən vəsait və borc vəsaitidir. Xüsusi maliyyə resurslarına

nizamnamə kapitalı, amortizasiya ayırmaları, fiziki və hüquqi şəxslərin əmanətləri, həm də sığorta təşkilatlarının ödənişləri daxildir. Cəlb olunan vəsaitlərə səhmlərin satışından əldə edilən vəsait, əmək kollektivi üzvlərinin payı və ödənişi, beynəlxalq maliyyə və investisiya institutlarının vəsaiti və s. daxildir. Borc kapitalı firma fəaliyyətini maliyyələşdirmək üçün qaytarmaq şərti ilə cəlb edilən pul vəsaitləri və digər əmlak dəyərliləridir. Borc vəsaitindən istifadə müəssisələrin təsərrüfat fəaliyyətinin həcmində genişləndirilməsinə, xüsusi vəsaitdən daha səmərəli istifadə olunmasına şərait yaradır. Digər məqsədlər üçün maliyyə fondunun yaradılmasını tezləşdirir, əldə olunan nəticədə isə müəssisələrin bazar dəyəri yüksəlir.

Sahibkarlığın maliyyələşdirilməsinin digər mühüm istiqamətlərindən biri fond bazarında qiymətli kağızların yerləşdirilməsidir. Qiymətli kağızlar bazarının inkişafı nəinki biznesin maliyyələşdirilməsi üçün zəruri vəsaitlərin cəlb edilməsinə, həm də təsərrüfat əməliyyatlarının səmərəliliyinin artırılmasına və bu zaman meydana çıxan risklərin aşağı salınmasına imkan verir.

Azərbaycanda sahibkarların maliyyə vəsaitlərinə olan tələbatının ödənilməsinin real mənbəyi kimi sahibkarlığa dövlət maliyyə yardımı mexanizmi formalaşdırılmışdır ki, bu da əsas etibarilə Sahibkarlığın İnkişafı Fondunun vəsaiti hesabına güzəştli maliyyələşmə mexanizmlərinin tətbiqi ilə səciyyələnir. Fondun vəsaiti hesabına regionlarda istehsal və emal sahələrinin inkişaf etdirilməsi istiqamətində və kreditlərin həcmində hər il nisbi artım müşahidə olunur.

Kiçik və orta müəssisələr dünyada geniş yayılmış maliyyələşmə mənbələrindən əsasən bank kreditlərinə üstünlük verirlər. Ancaq kredit faizlərinin yüksək olması, tələb olunan məbləğin əldə edilməsinin çətinliyi və güzəşt müddətlərinin az olması KOS-ların bu resurslara əlçatanlığını zəiflədir. Alternativ mənbə olan qiymətli kağızlar bazarından maliyyə cəlb etmək təcrübəsi isə kiçik və orta müəssisələrdə yox dərəcəsinədir. KOS-ların şəffaflıqda və hesabatlılıqda maraqlı olmamaları onları maliyyə bazarına əsaslanan mənbələrdən yararlanmaq imkanını məhdudlaşdırır.

Azərbaycanın maliyyə sistemində faktoring, forfeyting, françayzing kimi xidmətlər geniş yayılmayıb. Vençur maliyyələşməsi kimi maliyyə aləti yeni tətbiq olunmağa başlayır.

Sahibkarlıq subyektlərinin ölçüsünü müəyyənləşdirmək üçün meyarların olmaması ölkə iqtisadiyyatının formalaşmasında kiçik və orta sahibkarlığın rolunu və payını müəyyənləşdirməyə çətinlik yaradır. Bu bölgünün olmaması həmçinin kiçik və orta sahibkarlıq üçün nəzərdə tutulan maliyyə resurslarının ünvanına çatmasına və müvafiq güzəştlərin tətbiqinə problemlər yaradır. Dövlət ölkədə KOS-ların inkişafını, o cümlədən maliyyələşməsinin təmin etmək üçün dövlət dəstəyi mexanizmləri yaradıb və bir sıra təsisatlar fəaliyyət göstərir. Müxtəlif qanunvericilik aktlarında və dövlət proqramında kiçik və orta sahibkarlığın inkişafı prioritet kimi qeyd edilib.

KOS subyektlərinin maliyyə resurslarına sərfəli və səmərəli çıxışının təmin edilməsi strateji hədəfi, həmçinin maliyyələşdirmə mexanizmləri "Azərbaycan Respublikasında kiçik və orta sahibkarlıq səviyyəsində istehlak mallarının istehsalına dair Strateji Yol Xəritəsi"ndə öz konkret ifadəsini tapmışdır. Strateji Yol Xəritəsində 2016-2020-ci illər üçün inkişaf strategiyası və tədbirlər planında yalnız müvafiq dövr üçün strateji məqsəd və hədəflər deyil, eyni zamanda həmin illər ərzində qarşıya qoyulmuş məqsədlərə çatmaq üçün müəyyənləşdirilmiş prioritetlər və həmin prioritetlər çərçivəsində həyata keçiriləcək tədbirlər qeyd edilmiş və hər bir tədbirin adı, əsas və digər icraçıları, nəticə indikatorları və konkret icra müddəti əks olunmuşdur.

Strateji Yol Xəritəsi kiçik və orta sahibkarlıqda iqtisadi islahatların və inkişafın qısa, orta və uzunmüddətli perspektivdə əsas istiqamətlərini müəyyənləşdirir. Müəyyən edilmiş strateji hədəflərə nail olmaq üçün 2020-ci ilədək təxminən 700 milyon manat investisiya tələb olunacağı proqnozlaşdırılır. Strateji Yol Xəritəsində nəzərdə tutulan tədbirlərin icrası dövlət büdcəsi, büdcədən kənar fondlar, Sahibkarlığın İnkişafı fondunun vəsaiti, yerli büdcələr, mülkiyyət formasından asılı olmayaraq yerli idarə, müəssisə və təşkilatların vəsaitləri, birbaşa xarici investisiyalar, ölkə bank sisteminin kreditləri və qrantlar, beynəlxalq təşkilatların və xaricidövlətlərin kreditləri, texniki və maliyyə yardımları və qanunvericiliklə qadağan olunmayan digər mənbələr hesabına maliyyələşdirilməsi nəzərdə tutulubdur.

Dövlət başçısının rəhbərliyi ilə yeni global çağırışlar nəzərə alınmaqla həyata keçirilən iqtisadi islahatlara uyğun olaraq, sahibkarlıq sahəsində aparılan yoxlamalar 2021-ci il yanvarın 1-nə kimi dayandırılmış, sahibkarların hüquqlarının daha etibarlı müdafiəsi məqsədilə apellyasiya şuraları yaradılmış, ixracın və investisiyaların təşviqi mexanizmləri formalaşdırılmış, dövlət satınalmalarında yerli mallar üçün güzəştlər müəyyən olunmuş, gömrük prosedurları sadələşdirilmiş, tələb olunan sənədlərin sayı azaldılmış və konkretləşdirilmiş, idxal-ixrac əməliyyatları sahəsində mütərəqqi mexanizmlər tətbiq edilmiş, sahibkarların vergi yükü azaldılmış,



kənd təsərrüfatının ənənəvi sahələrinin inkişafı üçün subsidiyalar müəyyənləşdirilmişdir.

Son illərdə sahibkarlığın inkişafına dövlətin maliyyə dəstəyi daha da yaxşılaşmış, güzəştli kreditlərin həcmi əhəmiyyətli dərəcədə artmışdır. Sahibkarlıq fəaliyyətinin dəstəklənməsi və bu sahəyə dövlət qayğısının artırılması məqsədilə Azərbaycan Respublikasının Sahibkarlığın İnkişafı Fondunun vəsaitləri hesabına bugünədək ölkə üzrə layihələrinin ümumi dəyəri 5 milyard manat olan 35600-dən çox sahibkara 2,3 milyard manat güzəştli kredit verilmişdir. Bu kreditlərdən istifadə etməklə investisiya layihələrinin reallaşdırılması nəticəsində 165 mindən çox yeni iş yeri açılmışdır. Verilmiş güzəştli kreditlərin 1 milyard manatı büdcə, 1,3 milyard manatı geri qaytarılan vəsaitlər hesabına təmin edilmişdir. Güzəştli kreditlərin 68 faizi aqrar sektorun, 32 faizi muxtəlif sənaye və digər sahələrin inkişafına yönəldilmişdir. Verilmiş kreditlərin 75 faizi regionların, 25 faizi isə Bakı qəsəbələrinin payına düşür.

Azərbaycanda iqtisadi inkişafın yüksəldilməsi, sahibkarlıq fəaliyyətinin genişləndirilməsi mərhələsi ölkədə investisiya fəallığının gücləndirilməsi ilə əsaslı şəkildə bağlıdır. Belə mühüm sahədə dövlətin rolu müasir dövrdə xüsusi aktuallıq kəsb edir. Məhz bu məqsədlə investisiya layihələrinin iqtisadi səmərəlilik baxımından tədqiq olunması, investisiya layihələrinin cəlbediciliyinin qiymətləndirilməsi iqtisadiyyatın perspektiv inkişafı üçün xüsusi əhəmiyyətə malikdir. Layihələrin cəlbediciliyinin qiymətləndirilməsi qeyri-dövlət sektoru üçün də zəruri amildir. Investisiya yığımının ölkədə məqsədli istifadəsi, həyata keçirilən hər hansı investisiya layihəsinin səmərəlilik meyarı ümumilikdə iqtisadi inkişafın yüksəlişinə xidmət edir.

İnvestisiya fəaliyyətinin genişləndirilməsi və təşviqi, ölkə iqtisadiyyatına sərmayə qoyuluşunun stimullaşdırılması məqsədilə sahibkarlara investisiya təşviqi sənədlərinin verilməsinə başlanmış, 2016-2018-ci illər ərzində 292 sahibkarlıq subyektinə 333 investisiya təşviqi sənədi təqdim edilmişdir. Investisiya təşviqi sənədi təqdim edilmiş layihələrin reallaşması nəticəsində yerli istehsalda 2,8 milyard manat investisiya yatırılacağı, 22 minədək yeni iş yerinin açılacağı nəzərdə tutulmuşdur.

Ölkədə aparılan iqtisadi islahatlar göstərir ki, Azərbaycanda iqtisadi artımın sürətləndirilməsini təmin etməyə qadir olan bazar iqtisadiyyatı investisiya mühitinin formalaşmasını və bu potensialdan istifadənin optimallaşdırılmasını genişləndirir. Buna nəzərən ölkədə perspektiv inkişaf üçün iqtisadi artımın sabitləşməsi və dayanıqlılığının vasitəsi kimi investisiya potensialından istifadənin optimallaşmasının səmərəli istiqamətlərinin işlənilməsi vacib amildir.

Azərbaycan iqtisadiyyatının, o cümlədən sahibkarlıq fəaliyyətinin inkişafı üçün daxili və xarici investisiyaların birləşdirilməsi, xarici iş adamlarının sahibkarların, investorların öz investisiyalarını qarşılıqlı fayda əsasında, ölkəmizin iqtisadiyyatına qoymalarına bütün səviyyələrdə şərait yaradılmalı və stimullandırılmalıdır.

## **Ədəbiyyat**

1. Azərbaycan Respublikasında kiçik və orta sahibkarlıq səviyyəsində istehlak mallarının istehsalına dair Strateji Yol Xəritəsi. Azərbaycan Respublikası Prezidentinin 6 dekabr 2016-cı il tarixli Fərmanı ilə təsdiq edilmişdir.

2. Azərbaycan Respublikası regionlarının 2019-2023-cü illərdə sosial-iqtisadi inkişafı Dövlət Proqramı. Azərbaycan Respublikası Prezidentinin 29 yanvar 2019-cu il tarixli Fərmanı ilə təsdiq edilmişdir.

3. Abbasov S. Maliyyə biznesi. Bakı: 2014

UOT 339.9; 339.9:061 (100)

## **Qloballaşmanın inkişaf etməkdə olan ölkələrə təsiri**

*Xəlilova Elmira Elbrus qızı  
Mingəçevir Dövlət Universiteti*

Qloballaşma dünya iqtisadiyyatının vahid qlobal sistemə çevrildiyi bir prosesdir. Qloballaşma məsələsi 90-cı illərdə daha aktual oldu, lakin artıq 1960-1970-ci illərdən başlayaraq bu prosesin müxtəlif aspektləri elm adamları tərəfindən ciddi şəkildə müzakirə olunurdu. Mütəxəssislər arasında

bu prosesə münasibət birmənalı deyil. Onlar qloballaşmanın müsbət tərəfləri olduğu kimi, mənfi tərəflərinin də olduğunu qeyd edir. Müsbət tərəfləri odur ki, qloballaşma dünya bazarının genişlənməsinə səbəb olur, bu da iştirakçı ölkələrə istehsalı və satışı artırmağa, xərcləri azaltmağa, mənfəəti çoxaltmağa və bununla da rəqabətqabiliyyətliliyi artırmağa imkan verir. Bundan başqa qloballaşma istehlak və ərzaq malları ilə doymuş bir bazarın yaranmasına səbəb olmuşdur. Qloballaşmanın həm də müsbət humanitar tərəfləri də var. Burada söhbət xalqlar arasındakı rahat ünsiyyətdən, insanların başqa ölkələrə sərbəst hərəkətindən, demokratiyanın inkişafı və vətəndaş cəmiyyətinin formalaşmasından gedir. Qloballaşmanın mənfi xüsusiyyətləri kimi isə kapital qoyuluşu və dünya hökmranlığı üçün Transmilli Şirkətlər (TMS) arasında rəqabətin kəskin intensivləşməsini, bir çox ölkələrin suverenliyinin pozulmasını, müxtəlif ölkələr arasında iqtisadi inkişafdakı təhlükəli boşluğun aradan qaldırılmamasını, qiymətlərin və valyuta məzənnələrinin həddindən artıq dəyişməsi problemini misal göstərə bilərik. Lakin buna baxmayaraq həm siyasi-iqtisadi, həm sosial-mədəni, həm də intellektual səviyyədən, cəmiyyətin inteqrasiyasını dayandırmaq mümkün deyil, yəni qloballaşmanın əsas problemlərini müəyyənləşdirmək və onların həlli üçün optimal yol tapmaq lazımdır.

İqtisadiyyatın qloballaşması istehsal amillərinin inteqrasiyasının və dünya bazarının formalaşmasının ən yüksək mərhələsidir. Bundan belə nəticəyə gəlmək olar ki, qloballaşma həmişə olub, sadəcə dünya iqtisadiyyatın ayrı-ayrı inkişaf mərhələlərində onun miqyası müxtəlif dərəcədə qiymətləndirilmişdir [1].

Hazırda qloballaşma prosesi o qədər inkişaf edib ki, hətta iqtisadi cəhətdən inkişaf etmiş ölkə belə özünün istehsal, elmi-texniki, maliyyə, ticarət və digər problemlərini təkbaşına həll edə bilmir. Müstəqil iqtisadiyyatların zamanı artıq bitdi. Gələcəyi proqnozlaşdıraraq alimlər qeyd edir ki, milli təsərrüfatlar vahid sistemin bir hissəsi olacaqdır.

Qloballaşma ölkələrə çox güclü təsir göstərir və bu, ölkədən-ölkəyə fərqli dərəcədə dəyişir. Bu təsir milli təsərrüfatların dünya iqtisadiyyatında iştirak dərəcəsiindən asılıdır. Ona görə də bu meyar xarici ticarətin həcmnin ÜDM-ə nisbəti ilə müəyyən edilir. Xarici ticarətin həcmində ölkələr arasında mal və xidmət mübadiləsi əsasdır, qloballaşmada isə kapital axını vacib rol oynayır. Bu amil digərlərindən üstündür.

Qloballaşma prosesi ölkələr arasında bərabərsizliyi aradan qaldırmalı idi. Ancaq reallıq fərqlidir. Bu prosesdən ilk növbədə inkişaf etmiş ölkələr faydalanır, inkişaf etməkdə olan ölkələr isə uduzur və bu milli, regional və beynəlxalq səviyyədə münafişə səviyyəsini artırır. Varlı və yoxsul ölkələr arasında artan sərvət boşluğu kasıb ölkələrin dünya iqtisadiyyatından kənarlaşmasına, işsizliyin artmasına və əhalinin yoxsullaşmasına səbəb olur. İnkişaf etməkdə olan ölkələrin dinamikası göstərir ki, ötən illər ərzində qloballaşma bu ölkələrin dünya iqtisadi münasibətləri sistemə inteqrasiyasına mane olan yoxsulluq və inkişaf problemlərini nəinki həll etmiş, əksinə onları daha da kəskinləşdirmişdir. Bu ölkələrə xas olan problemləri belə səciyyələndirmək olar:

- dünya bazırndakı vəziyyətdən asılı olaraq çox kiçik və qeyri-sabit gəlirlərin əldə edilməsi;
- texnologiya sahəsində inkişaf etmiş ölkələrdən geridə qalma;
- əhalinin böyük hissəsinin yoxsullaşması;
- xarici borcun artması;
- ənənəvi təməllərin və dəyərlərin itirilməsi;
- əhalinin inkişaf etməkdə olan ölkələrdən inkişaf etmiş ölkələrə kütləvi axını.

Artan qütbləşmə və üçüncü dünya ölkələrinin inkişaf etmiş ölkələrdən asılılığı şəraitində qloballaşmadan kimin daha çox bəhrələnməsi mütəxəssisləri düşünməyə vadar edir. Hesablamalar göstərir ki, bu prosesdən yalnız 14,5% qərb əhalisi faydalanır, Afrika, Çin, Postsovet və Asiya ölkələri isə iqtisadi inteqrasiyanın ancaq mənfi təsirlərini hiss eliyə bilər [2].

Qloballaşmanın ən vacib yan təsiri inkişaf etmiş ölkələrdən texnoloji geriləmə sayılır, hansı ki sonda xalqın daha da yoxsullaşmasına səbəb olacaq. TMS-lar da iqtisadi sabitliyə və əhalinin rifah halının yaxşılaşmasına kömək edən milli siyasətin həyata keçirilməsinə real təhlükədir. Bir tərəfdən TMS-ların beynəlxalq şəbəkələrinə qoşularaq inkişaf etməkdə olan ölkələr sənaye artımı üçün əlavə imkanlar əldə edirlər. Lakin xarici autorsinq əhəmiyyətli texnoloji yeniliklərin inkişaf etməkdə olan ölkələrə köçürülməsi ilə müşayiət olunmur. Bundan başqa ən böyük əlavə dəyər payı inkişaf etmiş ölkələrə məxsusdur, inkişaf etməkdə olan ölkələrə isə ümumi xərclərin az bir hissəsi düşür. Məsələn, bir Apple iPhone yaradılmasında ən çox gəliri pərakəndə satışa 64% əlavə edərək ABŞ əldə edir. Halbuki son məhsulun yığılmasında əsas rol oynayan Çinin payı əhəmiyyətsizdir.

İnvestisiya layihələri zəif daxili resurslardan əziyyət çəkən ölkələri maliyyələşdirmək üçün

reallaşsa da, sonda mənfəətin bölüşdürülməsi inkişaf etmiş ölkələrin xeyrinə olmuşdur və olmaqda da davam edir. Texnoloji inkişafın yüksək səviyyəsinə əsaslanan istehsal sektorları inkişaf etmiş ölkələrdə cəmləşmişdir. Yalnız təbii ehtiyatlara söykənən, aşağı texnoloji istehsal əsaslanan sənaye sahələri isə inkişaf etməkdə olan ölkələrdə yerləşir. Beləliklə yüksək əlavə dəyərdən qazanc inkişaf etmiş ölkələrə gedir. Dünya ixracatının 75%-i sənayecə inkişaf etmiş ölkələrin, 25%-i isə inkişaf etməkdə olan ölkələrin payına düşür.

Son əsrdə dünyada müxtəlif iqtisadi modellər mövcud olmuşdur: iki bazar sistemi, eyni zamanda iki qeyri-bazar sistemi - ənənəvi və inzibati-amirlik. Keçmiş sosialist ölkələrinin bazar münasibətlərini seçməsi keçid tipli bir iqtisadi sistemin formalaşmasına səbəb oldu.

Azərbaycan dövləti öz müstəqilliyinin başlanğıcında bazar iqtisadiyyatı qurma lehinə bir seçim etdi, çünki inzibati-amirlik iqtisadiyyatı öz səmərəsizliyini qabarıq şəkildə sübut etmişdi. Bununla da dövlətimiz Avropaya inteqrasiyaya, müasir Qərbi sivilizasiyasının dəyərlərini qəbul etməyə başladı. Lakin bu o demək deyildi ki, ölkəmiz öz milli və dini varlığından imtina edir. Əksinə qloballaşma milli-mənəvi dəyərlərimizin məzmununa müasir, modernist, ümumbəşəri ruh verir [3].

Qloballaşma Azərbaycanın qarşısında çox böyük perspektivlər açır. Azərbaycan öz təbii sərvətlərindən bəhrələnərək və onların dünya bazarına çıxararaq, regional mərkəzlər arasında qarşılıqlı iqtisadi əlaqələr yaradaraq dünya qloballaşma proseslərinə qoşulmuşdur. 1994-cü ildə imzalanmış “Əsrin müqaviləsi”, “Bakı – Tbilisi – Ceyhan” neft və “Bakı – Tbilisi – Ərzurum” qaz kəmərlərinin reallaşdırılması, “Bakı – Tbilisi – Qars” dəmir yolu xəttinin açılması, tarixi İpək Yolunun bərpasında ölkəmizin iştirakı Azərbaycanın dünya iqtisadi məkanına inteqrasiyasının əyani göstəricisidir.

Ölkəmizin Şərqlə Qərbi, habelə Şimalla Cənubu birləşdirən əsas nəqliyyat dəhlizlərinin yolu üstündə yerləşməsi qloballaşma prosesləri baxımından onun təkcə regional deyil, həm də beynəlxalq layihələrdə əhəmiyyətini xeyli artırır.

Müasir şəraitdə dünya iqtisadi münasibətlərinə qoşulmaq ölkənin hərtərəfli inkişafı üçün zəruri şərtə çevrilir. Artıq beynəlxalq ticarətin inkişafı iqtisadi disbalansın artması tendensiyası fonunda davam edir. Azərbaycanın xarici ticarətinin inkişaf strategiyası həm təbii, həm də iqtisadi şərait nəzərə alınmaqla, dünya dövlətləri ilə rəssional, bərabər və faydalı münasibətlərin gücləndirilməsini əhatə edir. Xarici ticarətin inkişaf strategiyası idxal və ixrac arasındakı optimal nisbətə və bunun əsasında iqtisadi böyüməyə yönəldilməlidir.

Qloballaşma şəraitində Azərbaycanın dünya ticarətindəki payı da ilbəl dəyişir (şəkil 1). Bu dəyişikliklərdə neft və təbii qaz istehsalını genişləndirməklə xarici neft şirkətlərinin cəlb edilməsi; böyük ixrac potensialı olan neft emalı və neft-kimyə sənayesinin yenidən qurulması; qabaqcıl texnologiyalardan istifadə etməklə maşınqayırma sənayesinin (xüsusən də neft-mədən avadanlıqları) inkişafı, onların Orta Asiya və Orta Şərq ölkələrinə ixracı, ölkəni hər növ ərzaqla təmin etmək üçün məhsul istehsalını və onun xarici bazara çıxarılması əsas rol oynayır.

Şəkil 1-dən də göründüyü kimi 2008-ci ilin yanvar-avqust aylarında Azərbaycan Respublikası 5492,6 mln. dollar məbləğində idxal-ixrac əməliyyatları aparmışdır. Bu həmin dövrdə dünya bazarında neftin qiymətinin yüksək olmasından irəli gəlirdi.

Bundan başqa Azərbaycan bir sıra regional inteqrasiya birliklərinin üzvüdür: MDB, GUAM, İqtisadi Əməkdaşlıq Təşkilatı, Qara Dəniz İqtisadi Əməkdaşlıq Təşkilatı və s. Xarici iqtisadi əlaqələri inkişaf etdirərək bu birliklərə daxil olan Azərbaycan Respublikası qlobal iqtisadi inteqrasiyaya can atır [4].

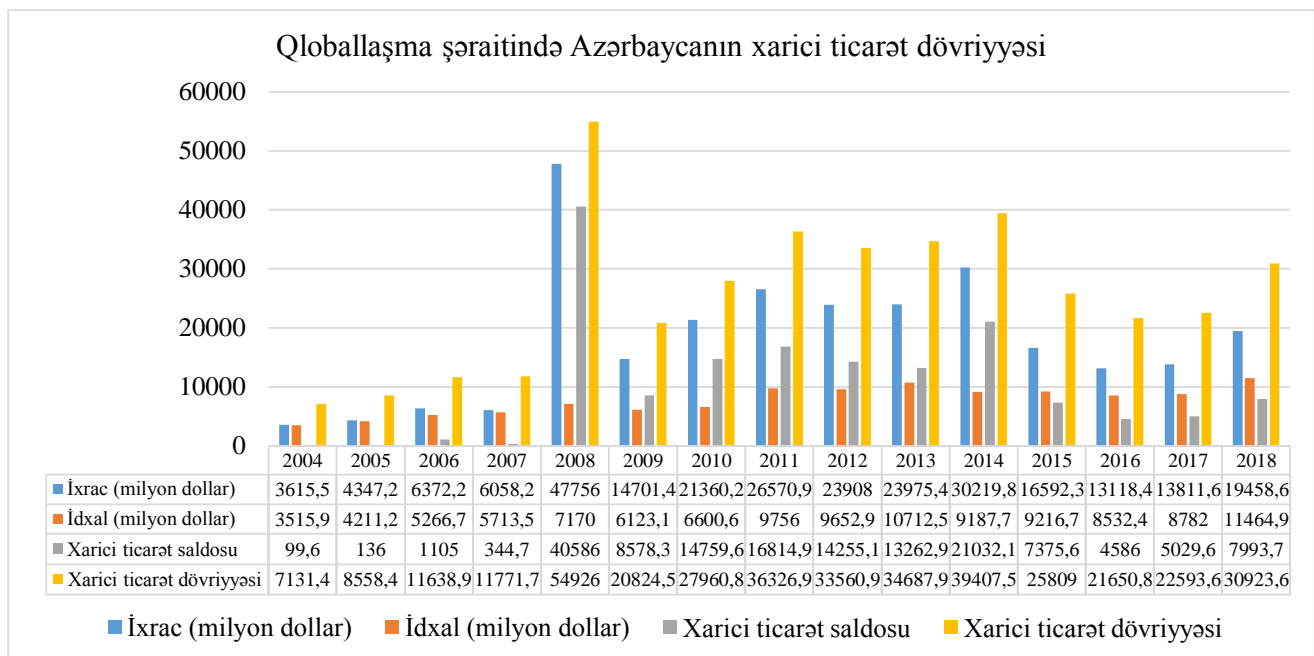

**Şəkil 1. Qloballaşma şəraitində Azərbaycanın xarici ticarət dövriyyəsi**

Qloballaşmanın üfqləri genişdir. İnkişaf etməkdə olan ölkələr mütləq sülh şəraitində yaşamalı və qloballaşmanın müsbət təsirlərindən birlikdə faydalanmağa çalışmalıdırlar. Əslində ölkə birliklərinin yaranması qloballaşma ilə tanış olmağın bir yoludur. Təcrid olunmuş bir ölkənin qloballaşma prosesində iştirak etməsi daha çətin olacaq.

Beləliklə inkişaf etməkdə olan ölkələrin qloballaşma ilə bağlı istədiyi nəticələrə nail olması üçün regional inteqrasiya yolunu tutması daha məqsədəuyğundur.

### Ədəbiyyat

1. Т.Е.Тетерина «Глобализация экономики: ее причины и противоречия», научный журнал «Вестник Университета», Москва, 2015, ст. 87-90.
2. М.В. Леденева «Последствия глобализации для развитых и развивающихся стран мира». Вестник Волгоградского Института Бизнеса. Волгоград, 2017, ст. 146-149
3. Р.А.Кулиев «Глобализация мировой экономики и Азербайджан», Из-во «Элм», Баку, 2010. ст. 181-190.
4. R.Mehdiyev “Azərbaycan: qloballaşma dövrünün tələbləri”. Bakı, “XXI əsr – Yeni Nəşrlər Evi”, 2005. 464 səh.

UOT 338

### Azərbaycan iqtisadiyyatı yeni inkişaf mərhələsində

*Kərimli Günel Fazil qızı*  
*Mingəçevir Dövlət Universiteti*

2014-2015-ci illərdə dünya neft bazarında neftin qiymətinin kəskin enməsi Azərbaycanda da qeyri-neft sektorunun inkişafını vacib etdi və nəticədə bu sahədə işlərin sürətlə aparılmasına başlandı. Son illərdə qeyri-neft sektorunun inkişafı ilə əlaqədar aparılan iqtisadi islahatlar nəticəsində bölgələrin simasının müasirləşməsi, tikinti, abadlıq, quruculuq işlərinin həyata keçirilməsi, yeni sənaye müəssisələrinin yaradılması, yeni iş yerlərinin açılması ölkənin ümumi inkişafına səbəb oldu. Ölkə iqtisadiyyatının inkişaf etdirilməsi ilə əlaqədar dövlət proqramlarının, fərman və sərəncamların yüksək səviyyədə icra edilməsi qeyri-neft sektorunun inkişafını

genişləndirmişdir. Qeyri-neft sektorunun inkişafı iqtisadi artımın başlıca mənbəyi kimi diqqət mərkəzində saxlanılan əsas sahələrdəndir.

Qeyri-neft sektorunun inkişafı ilə əlaqədar çıxışların birində ölkə başçısı cənab İlham Əliyev bildirmişdir ki: “Biz bu gün haqlı olaraq qeyri-neft sektorundan danışırıq və bu sahədə böyük işlər görülür. Dayanıqlı inkişaf üçün qeyri-neft sektoru inkişaf etməlidir. Çünki bu, ölkə iqtisadiyyatının şaxələndirilməsinə xidmət göstərir və bu sahədə çox böyük nailiyyətlər var. Mən dəfələrlə demişəm ki, prioritet istiqamət qeyri-neft sektorudur”.

Ölkəmizdə qeyri-neft sektorunun inkişafında kənd təsərrüfatı, turizm, informasiya-kommunikasiya texnologiyaları, emal sənayesi əsas önəmli sahələr hesab edilir. Ən əhəmiyyətli sahələr kimi isə kənd təsərrüfatı və turizm qeyd edilir. Buna səbəb ölkə əhalisinin məşğul hissəsinin 44 faizinin kənd təsərrüfatında çalışmasıdır. Zəngin turizm potensialına malik olan bir ölkə kimi Azərbaycanda turizmin inkişafı qeyri-neft sektorunun inkişaf etdirilməsində və ölkəyə böyük gəlirlər gətirəcək vacib sahələrdəndir.

Dövlət Statistikasının məlumatına əsasən 2018-ci ilin yanvar-iyul aylarında qeyri-neft sektorunda sənayenin payı 10.7 faiz artmışdır. Sənaye məhsulunun 22.1 faizi emal sektorunda istehsal edilmişdir. Bu sahədə fəaliyyət göstərən fərdi sahibkarlar tərəfindən isə 27.5 milyard manatlıq məhsul istehsal edilmişdir. Qeyri-neft sektoru üzrə ixrac göstəricisi 2018-ci il üçün 110.5 milyon dollar təşkil etməklə 15 faiz artmışdır. Belə ki, Rusiyaya 319.9 milyon dollar, Türkiyəyə 180.1 milyon dollar, Gürcüstana 74.1 milyon dollar, İsveçrəyə 69.3 milyon dollar dəyərində mal ixrac edilmişdir.

Prezidentin Ehtiyat Fondundan ayrılmış vəsaitlər bölgələrdə görülən işlərin həcmünün artması ilə bölgələrin sosial-iqtisadi inkişafının daha da sürətləndirilməsinə, infrastrukturunun yeniləşdirilməsinə səbəb oldu. Azərbaycan Respublikası Prezidentinin 16 mart 2016-cı il tarixli sərəncamı ilə təsdiq edilmiş “Milli iqtisadiyyat və iqtisadiyyatın əsas sektorları üzrə strateji yol xəritəsinin başlıca istiqamətləri”ndə kənd təsərrüfatı xüsusi diqqət yetirilməsi nəzərdə tutulan Azərbaycan iqtisadiyyatının mühüm hissəsini təşkil edən 8 prioritet sektordan biri kimi qeyd edilmişdir. Kənd təsərrüfatı məhsullarının istehsalı və emalı sənayesi sahələrində mövcud olan vəziyyət sistemli, əhatəli şəkildə təhlil olunaraq müvafiq qiymətləndirmələr, müzakirələr əsasında Azərbaycan Respublikası Prezidentinin 6 dekabr 2016-cı il tarixli 1138 nömrəli Fərmanı ilə “Azərbaycan Respublikasında kənd təsərrüfatı məhsullarının istehsalına və emalına dair Strateji Yol Xəritəsi” təsdiq edilmişdir. Bu strateji Yol Xəritəsində ölkənin kənd təsərrüfatı sahəsinin inkişafı ilə bağlı 2020-ci ilədək strateji baxış, 2025-ci ilədək olan dövr üçün uzunmüddətli baxış və 2025-ci ildən sonrakı dövr üçün hədəf baxış əks olunub ki, bu da kənd təsərrüfatı sahəsində həm orta, həm də uzunmüddətli dövr üçün strateji inkişaf hədəflərinə çatmaq üçün dövlətin ardıcıl mərhələlərlə icra ediləcək aydın yol xəritəsinə malik olmasını ifadə edir.

Turizm sektoru üzrə uzunmüddətli perspektivə nail olmaq üçün 2020-ci ilədək olan dövr üçün 4 əsas hədəf müəyyənləşdirilmişdir. Birinci hədəf qədim tarixi abidələrlə zəngin Azərbaycanın paytaxt şəhəri olan Bakının turizm potensialından istifadə etməkdir. İkinci hədəf mövsümiyin aradan qaldırılması üçün regional səviyyədə turizm infrastrukturunun inkişafı, hava əlaqələrinin yaxşılaşdırılması, viza prosedurlarının sadələşdirilməsi də daxil olmaqla ölkədə turizmin inkişafı üçün əlverişli mühitin formalaşdırılmasıdır. Üçüncü hədəf daha yaxşı inteqrasiya olunmuş turizm sektoruna nail olmaq üçün sağlamlıq, qış və ekoturizm kimi turizm növlərinin inkişafına investisiya qoyuluşları həyata keçirməklə regional regional turizm təşəbbüsləri ilə Azərbaycanda turizmi inkişaf etdirməkdir. Dördüncü hədəf isə turizm sahəsində təhsil proqramlarına investisiya qoyuluşu həyata keçirmək və turistlərin məmnunluğunu artırmaq üçün standartlaşdırma və sertifikatlaşdırma sistemini təkmilləşdirməkdən ibarətdir.

Turizm artıq bütün dünya ölkələrində gəlirli sahələrdən biridir. Müştərilərə məhsul və xidmətlər təklif edən sənaye, kənd təsərrüfatı və digər sahələrin tələbini canlandıran turizm onların inkişafına, məhsul istehsalını artırmağa, məşğulluğun yüksəldilməsinə təsir göstərir. Ölkədə turizmin inkişafı həm də regionlarda mədəniyyət sahələrinin, əyləncə mərkəzlərinin, istirahət müəssisələrinin, nəqliyyat müəssisələrinin gəlirlərini artırmaqla ölkəyə valyuta axınına səbəb olur. Azərbaycan regionlarının zəngin coğrafi mövqeyi, iqlimi, qədim tarixi abidələri, mətbəxi, xalqımızın zəngin mədəniyyəti və digər amillər son illərdə ölkəmizə gələn turistlərin sayının artmasına səbəb olmuşdur. Azərbaycanda yüksək sosial, iqtisadi, ekoloji tələblərə cavab verən turizm sahəsinin ölkə iqtisadiyyatının əsas inkişaf dayaqlarından birinə çevrilməsinin təmin edilməsi məqsədilə Azərbaycan Respublikası Prezidenti İlham Əliyevin 6 aprel 2010-cu il tarixli

sərəncamı ilə təsdiq edilmiş “Azərbaycan Respublikasında 2010-2014-cü illərdə turizmin inkişafına dair Dövlət Proqramı”nın həyata keçirilməsi turizmin inkişafına münbit şərait yaradaraq milli turizm kompleksinin rəqabətə davamlılığının yüksəlməsinə səbəb olmuşdur. Dünya İqtisadi Forumunun 2014-2015-ci il “Dünya Rəqabətlik Hesabatı”nda global turizmin rəqabət qabiliyyətlilik indeksinə görə Azərbaycan 144 ölkə arasında 38-ci yer tutmuşdur.

Qeyd etmək olar ki, qeyri-neft sektorunun inkişafı ilə əlaqədar həyata keçirilən dövlət proqramları və bu sahədə görülən tədbirlər sahibkarlıq mühitinin daha da yaxşılaşmasına, investisiya qoyuluşunun artmasına, yeni müəssisələrin yaranmasına, yeni iş yerlərinin açılmasına təkan vermişdir. Ölkə Prezidentinin qeyd etdiyi kimi, aparılan islahatlarda əsas hədəf bir neçə il ərzində dövlət büdcəsinin gəlirlərini qeyri-neft sektorunun hesabına təmin etmək, dünya bazarlarında neftin qiymətinin dəyişməsinin əhəmiyyətini azaltmaqdan ibarətdir.

### **Ədəbiyyat**

1. Azərbaycan Respublikasının milli iqtisadiyyat perspektivi üzrə Strateji Yol Xəritəsi, Azərbaycan Respublikası Prezidentinin 2016-cı il tarixli Fərmanı ilə təsdiq edilmişdir.
2. İqtisadiyyat qəzeti, 2-8 mart
3. Xalq qəzeti, 2018 (8)

UOT 352/353

### **Turizmin inkişafında bələdiyyələrin rolunun artırılması imkanları**

*Məmmədov Saqib Yaşar oğlu  
Mingəçevir Dövlət Universiteti*

Yerli özünüidarəetmə orqanları yerli ümumi ehtiyacları qarşılayan əsas idarəetmə vahidləridir. Bu mənada yerli özünüidarəetmə orqanı olan bələdiyyənin əsas vəzifəsi bələdiyyə hüdüdlərində yaşayan vətəndaşlara xidmət göstərməkdir. Bələdiyyələrin göstərdiyi xidmətləri qiymətləndirən və xidmətlərin keyfiyyətini ölçən ən vacib amil bu xidmətlərdən yararlanan vətəndaşların münasibəti və razılığıdır. “Bələdiyyələrin statusu haqqında” Azərbaycan Respublikasının Qanununda göstərilədiyi kimi bələdiyyələr yerli sosial müdafiə və sosial-inkişaf proqramları hazırlaya və həyata keçirə bilərlər. Bu proqramlara tullantıların toplanması, təkrar emalı, yolların inşası və təmiri, küçələrin işıqlandırılması kimi yerli administrasiyaların ənənəvi vəzifələrindən əlavə ticarət, ictimai işə və məişət xidmətinin təşkilinə şərait yaradılması, mədəniyyət müəssisələrinin inkişafına yardım göstərilməsi, tarix və mədəniyyət abidələrinin saxlanması tədbirləri də daxildir. Görülən tədbirlərin əsas qayəsi bələdiyyə ərazisində yaşayan insanların sosial-məişət vəziyyətini daha da yaxşılaşdırmaq və onların rifahını təmin etməkdir [1].

Ərazinin iqtisadi inkişafında turizm sektoru xüsusi yer tutur. Turizm bir bölgənin, bir şəhərin iqtisadi inkişafına müsbət töhfələr verə bilər. Bir çox şəhərlərdə, xüsusən kənd və qəsəbələrdə iqtisadi fəaliyyət növlərinin az olması, adekvat məşğulluq imkanlarının olmaması və işsizlik ciddi miqrasiya problemləri yaradır. Bu vəziyyət bir tərəfdən kənd və qəsəbələrdə əhalisinin sayını azaldır, digər tərəfdən böyük şəhərlərdə daha çox əhalinin cəmləşməsinə səbəb olur. Yerli turizmin inkişafı bu problemlərin həllinə kömək etmək üçün geniş fürsət təqdim edə bilər. Çünki, turizm fəaliyyətləri bir çox iqtisadi fəaliyyətləri canlandıran bir xidmət sektordur. Fərqi varılmamış bir çox yerli (əhəmiyyətsiz görünən) təbii və tarixi yerlər turizmin sektoruna daxil edilə bilər və turistlər üçün məşhur bir məkana çevrilə bilər. Turizm valyuta axınını təmin edir və birbaşa xarici sərmayə cəlb edir. Bu səbəbdən ərazinin ölkə iqtisadiyyatına inteqrasiyasında və milli gəlirin artırılmasında əsas rol oynaya bilər.

Turizm bölgələri və turizm dəhlizlərini ortaq maraqlar üçün inkişaf etdirmək, digər bələdiyyələrlə əlaqələndirmək vacib əhəmiyyət daşıyır. Onların xidmət anlayışı və məsuliyyət hissi yalnız yerli insanlara yönəldilməməli, həm də gələn turistlərin ehtiyaclarını ödəmək üçün həyata keçirilməlidir. Bu məqsədlə yerli idarələr bütün işçilərə və yerli insanlara şəhərin turizm obyektləri və ətraf mühit haqqında məlumat verməli və məlumatlandırmalıdırlar.

Turizm əyləncə, istirahət və biznes məqsədilə ölkədaxili və ya xaricə edilən səyahətdir. Dünyada həm turizmə qatılanların sayı, həm də turizm xərcləri günü-gündən artır. Bu səbəbdən hər bir ərazi özünəməxsus turizm potensialını inkişaf etdirməli, turizm mövsümünə hazırlaşmalı və bu xüsusiyyəti ilə tanınmalıdır. Bu məqsədlə təbii mühitin qorunması, açıq və qapalı muzeylərin yaradılması, tarixi binaların və yerlərin sürətli bərpası və turistlərə təqdim edilməsi vacibdir. Bələdiyyə obyektlərində turistlərin yerləşdirilməsi, nəqliyyat və qidalanma sahəsində minimum standartların tətbiq edilməsi xüsusi əhəmiyyət kəsb edir. Həmçinin bu standartların tətbiqi üçün turizm obyektlərinin, ictimai iaşə müəssisələrinin olması və orada çalışan işçilərin müasir tələblərə cavab verməsi əsas götürülməlidir.

Bələdiyyələr yerli, günlük şəhər gəzintiləri və müxtəlif alternativləri olan bir neçə gün və ya həftəlik koordinasiya edilmiş şəhərlərarası turlar planlaşdırıla bilər. Bu planlar mütəmadi olaraq və müntəzəm surətdə həyata keçirilsə, daha səmərəli nəticə verir. İnsanları iş stresindən ayıran, ruhi sakitliyi təmin edəcək məkanların yaradılması, dəniz və göl sahillərində, axar su və çay kənarlarında istirahət guşələrinin yaradılması bələdiyyə ərazisində yaşayan əhəlinin və gələcək qonaqların ürəyincə olardı. Piyada və velosipedçilər üçün yürüş yollarının yaradılması, müasir avtomobil dayanacaqlarının yaradılması insanların cəlb edilməsi üçün əsas tədbirlərdən sayılır.

Dünyada həm turizmə qatılanların sayı, həm də turizm xərcləri və gəlirləri günü-gündən artır. Əslində dünya turizm sektorundakı orta artım dünya istehsalındakı orta artımdan üstündür. Bu tendensiya bələdiyyənin turizmdə fəal iştirakı zərurətini artırır. Yerli hökumətlərin əsas vəzifələrindən biri şəhərin güclü imicini yaradan və onun markalanmasına töhfə verəcək turizmi tanıtmadır. Şəxsləndirilmiş turizmin yaratdığı fürsətlərdən yaxşı istifadə etmək və il ərzində turizm fəaliyyətini yaymaq lazımdır. Bu mənada hər mövsümə xas olan layihə və proqramları düşünmək faydalı olardı. Ərazinin turizm gəlirlərini artırmaq üçün yerli geyim, dəri tikmə, xalça və xalça kimi toxuculuq, zərgərlik və buna bənzər bəzək əşyaları, duluculuq, daş oyma, heykəlciklər kimi nümunələrin təqdimatı xüsusi əhəmiyyət kəsb edir. Bu sənət nümunələrinin göstərilməsi üçün sərgilərin, yarmarkaların təşkil edilməsi, açıq və qapalı satış salonlarının yaradılması turistik imkanlarının artırılması üçün xüsusi əhəmiyyət daşıyır [3].

Bələdiyyələr yerli yol infrastrukturunun təkmilləşdirilməsi ilə bərabər yol kənarlarına istiqamətverici lövhələrin vurulmasını təşkil edə bilər. Turistlərin gedəcəkləri istirahət məkanları daha asan tapmaları üçün yol kənarlarında mümkün olan yerlərdə məlumat xarakterli lövhələrin quraşdırılması və məlumatların bir neçə xarici dildə yazılması təşkil edilə bilər. Yerli turizm potensialının inkişaf etdirilməsinə paralel olaraq təbliğata böyük əhəmiyyət verilməlidir. Sürətli internet şəbəkəsinə qoşulmaq böyük potensial auditoriyaya ünsiyyət və təşviqat vasitəsi olaraq aşağı qiymətə çıxış imkanı təmin etmək baxımından bir üstünlükdür. Yerli bölgə ilə əlaqəli bütün turizm məlumatlarını və əyani görüntüləri özündə cəmləşdirən və onları bir "dam" altında birləşdirən təsirli veb saytların yaradılması turizmin sürətli inkişafı üçün faydalı olmalıdır. Bu mənada yerli administrasiyalara yerli turizm təchizatı və yerli gözəllikləri göstərən virtual turlar hazırlamaq və veb saytlarında potensial turistlərə təqdim etmək təsirli vasitədir [2].

Məlum olduğu kimi, Azərbaycanda digər sahələrlə yanaşı ölkə iqtisadiyyatı üçün turizm də prioritet sahə kimi qeyd olunmuşdur. Təbii ki, turizmin inkişafı ölkənin iqtisadi maraqları baxımından çox faydalıdır. Türkiyə və bir sıra Avropa ölkələri məhz turizm sayəsində öz iqtisadiyyatını qurublar. Belə ki, bu sahə çox vəsait tələb etmədiyi üçün onun kənd yerlərində inkişafı mümkündür. Ölkəmizdə kənd turizminin inkişafı ilə bağlı əsas üstünlüklərdən biri odur ki, bölgələrdə turizmin bu növü ilə bağlı ənənələr mövcuddur. Məlumdur ki, kəndlərdə yaşayan insanlar öz evlərini kirayə verməkdə maraqlıdırlar. Lakin digər xidmətlərin olmaması və yaxud da aşağı səviyyədə təqdim olunması daha çox insanın, xüsusilə də xarici turistlərin kəndlərə üz tutmasına mane olur. Hazırda kəndlərə əsasən yerli turistlər səfər edirlər. Bu turistlərin bir çoxu işə qiymətlər münasib olduğu üçün kənd evlərini seçirlər. Kənd turizminin inkişafına mane olan əsas çatışmazlıq kəndlərdə sanitariya qovşaqlarının lazımi şəraitdə olmaması ilə bağlıdır. Doğrudur, turistlərin istəyinə uyğun şəraitin yaradılması, onlara müvafiq xidmətin göstərilməsi müəyyən maddi xərclər tələb edir. Lakin müəyyən şərait olsa, xərclər artıqlaması geriye gəlir formasında qayıda bilər. Kənd evinin sahibi turistlərə hər cür rahatlığı olan ev və yemək təqdim etməklə bərabər, onlara bələdçilik, tərcüməçilik, nəqliyyat xidməti göstərmək, ev heyvanları və quşları bəsləmək üçün qısamüddətli imkan yaratmaqla hətta əlavə xidmət haqqı da əldə edə bilər. Amma, çox təəssüflər olsun ki, xaricilər çox nadir hallarda kəndlərdəki evlərə üstünlük verir. Buna səbəb işə həmin evlərdə normal kommunal şərtlərin olmamasıdır. Dünya təcrübəsi göstərir ki, bir çox inkişaf etmiş ölkələrdə turizmin bu növünə maraq çoxdur. Meqapolislərin səs-küyündən, zavod-

fabrikaların üstünlü havasından qurtulmaq istəyənlər çox vaxt ekzotik təbiətə üz tuturlar. Məsələn, Fransada, Böyük Britaniyanın cənubunda, Almaniyada, Danimarkada, Cənubi Kiprdə, İspaniyanın cənubu, İtaliyanın bütün ərazisində, Şərqi Avropa ölkələrində turizmin bu növünə xüsusi diqqət yetirilir. Buna səbəb rayonlarında dağ relyefinin olması, regionların iqtisadi cəhətdən güclü inkişaf etməsi, tarixi-təbii abidələrlə zəngin olmasıdır. Bələdiyyələrin turizmin inkişafında birbaşa və dolaylı iştirakı özünü göstərir. Belə ki, birbaşa iştirak zamanı yaradılan obyektlər və göstərilən xidmətlər bələdiyyə büdcəsinin genişlənməsinə yardım edir. Digər tərəfdən bələdiyyələr infrastrukturunu inkişaf etdirmək və dəstək tədbirlərini həyata keçirməklə yerli yerli əhalinin gəlirlərinin artırılmasına şərait yarada bilər.[3]

Turizm sektoru sürətlə böyüməyi davam etməkdədir və hər ötən gün çeşidlənməkdədir. Yerli turizmin potensialı bu turizmin inkişafına müvafiq şəkildə strategiyaların qurulmasına zəmin yaradır. Sadalanan potensiallar turizmin bələdiyyə gəlirləri və yerli inkişaf üçün nə qədər önəmli olduğunu göz qabağında sərgiləyir. Turizm düzgün destinasiya menecmentliyi daxilində inkişaf etdirilərsə bələdiyyə büdcəsinə əlavə gəlir yox, demək olar ki, əvəzsiz gəlir gətirə bilər.

### **Ədəbiyyat**

1. "Bələdiyyələrin statusu haqqında" Azərbaycan Respublikasının Qanunu. Bakı, 1999
2. İbrahimov İ. Bələdiyyə idarəçiliyinin beynəlxalq təcrübəsi. Bakı, 2014
3. Özdemir M. Belediyelerin altyapı hizmeti sunumunda vətəndaş memnuniyeti. Aydın, 2013.
4. www.belediye.info

UOT 339.7

### **İdarəetmədə beynəlxalq maliyyə standartlarına uyğun mühasibat uçotunun təşkili prinsipləri**

*Əhmədov Akif Kamran oğlu  
Mingəçevir Dövlət Universiteti*

Azərbaycan Respublikası iqtisadiyyatın sərbəst bazar iqtisadiyyatı şəraitində inkişafı, həyata keçirilən iqtisadi islahatlar və m üəssisələrin təsərrüfat-maliyyə fəaliyyətinin faydalı, etibarlı idarə olunmasının icrası ilə əlaqədar olaraq mühasibat uçotu nəzəriyyəsi və təcrübəsinin audit xidmətinin metodoloji prinsiplərinin geniş məzmununda öyrənilməsinə tələb edir.

Hazırda hər bir müəssisənin rəhbərliyindən başlamış, meneceri, bölmə mütəxəssisləri və müəssisədə çalışan əsas mütəxəssis heyəti mühasibat uçotu nəticələri informasiyaların ətraflı öyrənir və idarəetmə sistemində geniş məzmununda ondan istifadə edilir. Dünya ölkələri arasında yaranan iqtisadi əlaqələr mühasibat uçotunu vacib beynəlxalq münasibətlər vasitəsinə çevirmişdir. Son zamanlar mühasibat uçotunun iqtisadi nəzarət funksiyası daha da genişlənir. Mühasibat uçotu aparatı, audit xidməti, banklar, vergi orqanları mütəxəssisləri idarəetmənin yeni formasını əsas götürərək mövcud olan ehtiyatların düzgün və səmərəli istifadə olunması, mülkiyyətin qorunub saxlanılması üzərindəki nəzarətin möhkəmləndirilməsi ilə əlaqədar təsirli iqtisadi və idarəetmə sisteminin yaradılmasını vacib hesab edirlər. Müasir şəraitdə müəssisələrdə iqtisadi sahədə risk xeyli artmışdır. Bu isə sözsüz ki, öz növbəsində iqtisadçı mütəxəssislərin və ilk növbədə mühasibat uçotu sahəsində ixtisaslaşan kadrların hazırlanmasına diqqətin əsaslı şəkildə yüksəlməsinə tələb edir. Respublikamızda son illərdə aparılan sosial-iqtisadi dəyişikliklərlə əlaqədar olaraq mühasibat uçotunun metodoloji prinsiplərində konseptual dəyişikliklər aparılması çox vacibdir. Mühasibat uçotu sahəsində çalışan işçilərin ixtisaslarının inkişaf etdirilməsi və onların müasir uçot sistemi və standartlarına uyğunlaşan Maliyyə Hesabatı Beynəlxalq Standartlar Komitəsinin (MHBSK) qəbul etdiyi standartların prinsiplərinə uyğun təşkil olunması və inkişaf etmiş ölkələrin təcrübəsinin peşəkar mühasiblik etikasının normalarının öyrənilməsinə tələb edir. Bazar iqtisadiyyatının hal-hazırkı şəraitində Azərbaycanda müxtəlif növlü təşkilatlar fəaliyyət göstərir. Məhz bununla əlaqədar olaraq mühasibat uçotu hesabatını bu



şəraitin - beynəlxalq maliyyə hesabatı standartlarının tələblərinə uyğunlaşdırmaq və bu zaman bütün uçot, xüsusilə çox yer tutan registrlərlə yüklənmiş idarəetmə sisteminin informasiyalarını açıqlaya bilən daha operativ növlərini yenidən formalaşdırmaq zərurəti meydana çıxır. Bütün bu işlərin yerinə yetirilməsi mühasibat uçotunun nəzəri və metodoloji əsaslarını yəni mühasibat uçotu predmetinin məzmunu, onun obyektlərini və vəzifələrini hərtərəfli öyrənməyə şərait yaradır. Bütün bunlar uçota və onunla bağlı olan elementlərə dair normativ akt və digər metodiki göstərişləri hazırlamağa tələb edir. Mühasibat uçotunun beynəlxalq standartlara keçməsi ilə əlaqədar Azərbaycanda uçot sistemində baş verən islahatlar əsasında onun rolunun yüksəldilməsinin böyük əhəmiyyəti vardır. 2004-cü ildə qəbul edilərək təsdiq edilmiş və sonradan ona dəyişikliklər aparılmaqla uçotun Beynəlxalq maliyyə hesabatı standartları əsasında qurulmasını tələb etməklə qüvvəyə minmiş 2018-ci ilin 01 iyun tarixindən Azərbaycan ərazisində yeni "Mühasibat uçotu haqqında" Qanun fəaliyyət göstərir. Qanun bütün fəaliyyət sahələrində təyin edilən məhsul şəxslər tərəfindən aşağıdakı iqtisadi subyektlərdə icra edilir.

1. Kommersiya və qeyri-kommersiya təşkilatlarda təşkilatlarda;
2. Dövlət və yerli idarəetmə orqanlarında dövlət qeyri-büdcə fondların idarəetmə orqanlarında, ərazi qeyri-büdcə dövlət fondlarında;
3. Azərbaycan Respublikasının Mərkəzi Bankında;
4. Fərdi sahibkarlıqla məşğul olan subyektlərdə, vəkil məsləhətxanalarında şəxsi təcrübə ilə məşğul olan notarius və digər şəxslərdə;
5. Xarici dövlətlərin qanunvericiliyinə müvafiq olaraq Azərbaycanın ərazisində yaradılan xarici təşkilatların filliallarında, nümayəndəliklər və digər struktur bölmələrində, Respublikanın beynəlxalq müqaviləsində nəzərdə tutulmayan, ancaq ölkənin ərazisində yerləşən beynəlxalq təşkilatlarda, onların fillialları və nümayəndəliklərində.

Mühasibat uçotunun təşkili dedikdə, müəssisənin maliyyə-təsərrüfat fəaliyyəti haqqında dəqiq və vaxtlı-vaxtında informasiya əldə etmək və istehsalat resursları və hazır məhsulların səmərəli istifadəsi üzərində nəzarəti həyata keçirmək üçün uçot prosesinin şərt və elementlər sistemi başa düşülür. Beləliklə müəssisədə mühasibat uçotunun təşkili məsələlərinin öyrənilməsi zamanı təşkilatda mühasibat uçotunun aparılmasının təşkili, eləcədə onların forma və strukturunun seçilməsi başa düşülür.

Mühasibat uçotunun aparılması tələb edilən qaydada təşkili ilk növbədə ilk uçot və sənəd dövriyyəsinə, inventarlaşmanı, mühasibat uçotunun hesablar planının işlənməsini, mühasibat uçotunun formalarını uçot-hesablama işlərinin təşkili formalarını, hesabatın həcmi və məzmununu özündə əks etdirir. Bazar iqtisadiyyatının hal-hazırkı şəraitində Azərbaycanda müxtəlif növlü təşkilatlar fəaliyyət göstərir. Məhz bununla əlaqədar olaraq mühasibat uçotu və hesabatını bu şəraitin tələblərinə uyğunlaşdırmaq və bu zaman bütün uçot, xüsusilə çox yer tutan registrlərlə yüklənmiş idarəetmə sisteminin informasiyalarını açıqlaya bilən daha operativ növlərini yenidən formalaşdırmaq zərurəti meydana çıxır. Bütün bu işlərin yerinə yetirilməsi mühasibat uçotunun nəzəri və metodoloji əsaslarını, yəni mühasibat uçotu predmetinin məzmunu, onun obyektlərini və vəzifələrini hərtərəfli öyrənməyə şərait yaradır. Bütün bunlar uçota və onunla bağlı olan elmlərə dair normativ akt və digər metodiki göstərişləri hazırlamağa tələb edir. Mühasibat uçotu, həmin ixtisas üzrə işləyən və oxuyan mütəxəssislərin, tələbələrin, qeyri-mütəxəssis və iqtisadiyyatla maraqlanan digər işçilərin əsas vasitəsi sayılır. Beynəlxalq təcrübədə mühasibat uçotuna sahibkarlığın və işgüzar fəaliyyətin dili kimi baxılır. Mühasibat uçotunun təqdim etdiyi informasiyalar həm təşkilatın özündə həm də maliyyə üzrə uçot informasiyalarının bazarlarında istifadə edən çox saylı kənar istifadəçilərə iqtisadi qərar qəbul etmək üçün əsas baza hesab edilir. Peşəkar və işgüzar iqtisadçı, mühasib, auditor, maliyyəçi, bankir və s. mütəxəssislər, təqdim edilən vəsait vasitəsilə maliyyənin iqtisadiyyatın qan damarı, uçotun işə onun güzgüsü olmasını əyani olaraq görəcək və onun qarşısında qoyulan prinsip və vəzifələrlə tanış olacaqdır. Mühasibat uçotunun nəzəriyyə və təcrübəsinin meydana gəlməsinin öyrənilməsi mütəxəssislər tərəfindən təsərrüfat həyatında başverən halların obyektiv qiymətləndirilməsinə və elmi proqnozlaşdırılma texnikasının mənimsənilməsinə geniş şərait yaradır. Uçot işçilərinin beynəlmiləl emblemi ilə tanınmış mühasiblərin gerbində günəş, tərəzi, Bernulli əyrisi və onun Elm, Vicdanlıq, Müstəqillik rəmzi kimi ifadə olunan çuarı verilmişdir. Günəş maliyyə fəaliyyətinin nəticələrinin şəffaflığını əks etdirən mühasibat uçotunu, tərəzi-balans(bərabərliyi), Bernulli əyrisi uçotun daim olacağı rəmzi ifadə edir.

## Ədəbiyyat

1. "Mühasibat uçotu" (dərslük və metodik vəsait) Qəzənfər Əli oğlu Abbasov Bakı-2017
2. "Mühasibat uçotu" Beynəlxalq maliyyə standartlarına uyğun Bakı-2018
3. "İdarəetmə uçotu" S.M. Səbzəliyev, V.M. Quliyev Bakı-2014

UOT 33; 330

### Müasir iqtisadiyyatın aktual problemləri

*Nadirova Aytən İlham qızı  
Mingəçevir Dövlət Universiteti*

Azərbaycan iqtisadiyyatının müasir şəraitdə üzləşdiyi problemlər, təəssüf ki, sistemli və kompleks xarakter daşıyır. Belə ki, manatın devalvasiyası, pul-kredit, maliyyə siyasətinin və ümumilikdə ölkənin iqtisadi sisteminin idarəedilməsi və tənzimlənməsi üçün tələb olunan ölkənin strateji valyuta ehtiyatlarının həcmnin kəskin şəkildə azalması, xarici geosiyasi və qeyri-münbit qlobal bazar konyukturu amilləri nəticəsində "neft gəlirlərinin", habelə əhalinin real gəlirlərinin sürətlə azalması, iş yerlərinin bağlanması, istehlak bazarında mövcud olan qiymət artımı ilə bağlı problemlər və digər böhran elementləri, sözsüz ki, ölkə iqtisadiyyatının kifayət qədər ciddi problemlərlə üzləşdiyini göstərir.

Ölkə hökumətinin iqtisadi blokunun və Mərkəzi Bankın son 1 il ərzində ölkənin milli valyutasının məzənnəsinin qorunması üçün həyata keçirdiyi tədbirlər, ölkənin strateji valyuta ehtiyatlarının önəmli dərəcədə azalmasına səbəb olmuşdur. Bu istiqamətdə təhlil aparan bir sıra iqtisadçılar, ilk baxışdan iqtisadiyyatlarının quruluşuna görə Azərbaycan iqtisadiyyatına oxşar olan Rusiya Federasiyası və Qazaxıstan iqtisadiyyatlarını misal gətirirlər ki, həmin ölkələrin hökumətləri və Mərkəzi Bankları milli valyutanın məzənnəsinin strateji valyuta ehtiyatları hesabına yüksək səviyyədə saxlanması siyasətindən əl çəkərək, məzənnə siyasətində liberallaşmaya getmişlər və bununla da strateji valyuta ehtiyatlarının önəmli hissəsini qoruya bilməmişlər. Sözsüz ki, bu yanaşmada məntiq var. Amma bir məqamı nəzərdən qaçıрмаq olmaz ki, nə qədər oxşar quruluşa malik olsalar da, yuxarıda qeyd edilən ölkələrin iqtisadiyyatının strukturu Azərbaycan iqtisadiyyatının strukturundan kifayət qədər fərqlidir. Burada mühüm məqam ondan ibarətdir ki, Azərbaycan iqtisadiyyatının ixracda "neft amilindən", daxili bazarda, o cümlədən, istehlak bazarında isə idxaldan asılılığı daha problemli səviyyədədir. Bu şəraitdə manatın məzənnəsinin maksimum qorunması, hazırki şəraitdə, ölkə iqtisadiyyatı üçün həlledici rol oynayır. Fikrimcə, iqtisadi blok tərəfindən milli valyutanın məzənnəsinin qorunması istiqamətində ölkəmiz üçün kifayət qədər böyük həcmdə resursların xərclənməsi barədə qərar qəbul etməsinin əsas səbəbi məhz bundan ibarətdir.

Mövcud iqtisadi vəziyyətin yaranmasının başlıca səbəblərinə gəldikdə, fikrimcə, burada əsas səbəbi ancaq ölkəyə xammal ixracatından "böyük neft pullarının" gəlməsində və son illərdə qeyri-neft sektorunun dinamik şəkildə inkişaf etməməsində görmək, məsələyə bir qədər səthi yanaşmanın nəticəsidir. Ölkə iqtisadiyyatındakı struktur disbalansın əsas səbəbi, zənnimcə, daha dərinlidir. Keçmiş Sovet İttifaqının iqtisadiyyatı, istehsal, ticarət, satış sistemləri savadlı şəkildə vahid Ümumittifaq Xalq Təsərrüfatı sistemində cəmləşdirilmişdir. Sovet İttifaqının süqutundan sonra keçmiş müttəfiq respublikalarının iqtisadi elitasının strateji səhvi həmin iqtisadi, təsərrüfat əlaqələrinin tamamilə dağıdılmasında idi. Bu əlaqələrin dağıdılması keçmiş Sovet respublikalarının iqtisadiyyatları üçün acınacaqlı, bəlkə də həтта fatal rol oynamışdır və ölkə iqtisadiyyatında mövcud olan struktur disbalansın əsas səbəbi, fikrimcə, məhz bundadır. Çünki müasir iqtisadiyyatda həтта keyfiyyətli şəkildə istehsal prosesinin qurulması belə, iqtisadi effektivliyin tam təminatçısı ola bilməz. İqtisadiyyatın effektivliyi üçün həm də dayanıqlı satış kanalları, real bazarlar, möhkəm ticarət əlaqələri mövcud olmalıdır ki, iqtisadi sistem dinamik inkişaf etdirilsin. Bu baxımdan ölkə iqtisadiyyatının xammal ixracatına söykənməsi həmin struktur disbalansın əsas səbəbi olmamışdır. Lakin qeyd etmək lazımdır ki, bu amil həmin problemin daha da dərinləşməsinə xidmət etmişdir.

Mövcud iqtisadi problemlərin digər səbəblərinə gəldikdə, bunlar, ilk növbədə, milli iqtisadiyyatda rəqabət mühitinin formalaşdırılması, institusional və sistemli effektivlik, emal

sənayəsinin, kənd təsərrüfatının, xidmət sahələrinin, qeyri-xammal ixrac potensialının inkişafı ilə bağlı problemlərdir.

Hazırkı şəraitdə ölkə iqtisadiyyatının mövcud durumu makroiqtisadi səviyyədə sistemli antiböhran tədbirlərinin həyata keçirilməsini zəruri edir. Sözsüz ki, ölkə iqtisadiyyatının dayanıqlı inkişafı üçün həyata keçiriləcək tədbirlər kompleksinin təşkili kifayət qədər irihəcmli və geniş yanaşma tələb edən bir prosesdir. Bununla belə, fikrimcə, makroiqtisadi səviyyədə Antiböhran proqramının əsas tezislərini aşağıdakı kimi strukturlaşdırmaq olar:

1. Yaranmış vəziyyət ölkədə sosial iqlimin mülayimləşməsi üçün sosial yönümlü tədbirlər kompleksinin həyata keçirilməsini zəruri edir. Bu tədbirlər əmək haqları, pensiya və digər sosial müavinətlərin indeksasiyasını özündə əks etdirməlidir ki, əhalinin geniş təbəqələrinin iqtisadi böhran nəticəsində məruz qaldığı çətinliklərin təsiri maksimum dərəcədə azaldılsın. Burada vacib məqam ondan ibarətdir ki, bu tədbirlərin inflyasiyanın artımı ilə nəticələnməsinin qarşısının alınması üçün pul kütləsi maksimal şəkildə əmtəə kütləsi ilə təmin olunmalıdır.

2. Ölkədə ən azından daxili və regional bazarlar üçün, rəqabətqabiliyyətli milli istehsal sisteminin formalaşdırılması. Bu məsələ antiböhran tədbirlərinin ən çətin hissəsi hesab oluna bilər və onun həlli mürəkkəb, strukturlaşdırılmış yanaşmanın tətbiqini zəruri edir. Fikrimcə, bu istiqamətdə görülən işlər, əsasən, aşağıda göstəriləyi kimi qruplaşdırılmalıdır:

a) ölkədə istehsal prosesinin perspektiv sahələrinin müəyyən edilməsi üçün daxili və xarici regional bazarlarda effektiv marketinq tədqiqatlarının aparılması;

b) idxalın əvəz edilməsi mümkün olan bazar əmtəələrinin, əsasən istehlak əmtəələrinin assortimentinin müəyyənləşdirilməsi və bu əmtəələr üzrə ölkədə tamamilə (istehsalın bütün tsikllərində) idxaldan asılı olmayan istehsal prosesinin təşkil edilməsi;

c) qeyri-xammal ixracı sektoruna dəqiq və şəffaf şəkildə investisiya qoyuluşu;

d) Azad İqtisadi Zonaların və digər əhəmiyyətli vergi və digər güzəştləri nəzərdə tutan proqramların tətbiqi. Burada başlıca məqsəd ölkədə aparıcı xarici şirkətlər tərəfindən tələbat səviyyəsi yüksək olan, dünyada tanınmış brend məhsulları istehsalçıları olan şirkətlərin, əsasən, istehlak əmtəələrinin istehsalının təşkili olmalıdır. Bu, əsasən o əmtəə qruplarına aiddir ki, yaxın gələcəkdə həmin əmtəə qrupları üzrə ölkədə tam tsikli rəqabətqabiliyyətli istehsal prosesinin təşkili real deyil (misal üçün məişət kimyası sahəsi). Burada söhbət ölkə ərazisində yerli əmək resurslarından istifadə etmələri vasitəsi ilə aparıcı dünya brend əmtəələri istehsalçıları olan şirkətlərin istehsal meydançalarının yaradılmasından gedir ki, bu da ölkədə yüksək hazırlıqlı mühəndis təbəqəsinin formalaşmasına səbəb olmalıdır. Bu isə, öz növbəsində, müasir şəraitdə innovasiyalı, rəqabətqabiliyyətli iqtisadiyyatın qurulmasının vacib şərtlərindəndir.

## Ədəbiyyat

1. Əliyev A.A., Şəkəraliyev A.Ş. Bazar iqtisadiyyatına keçid: dövlətin iqtisadi siyasəti. Bakı, 2002
2. Abbasov Ə., Qasımov Ə. Demokratikləşmə – milli iqtisadiyyatın əsasıdır. Bakı, 2000, s.84
3. Şəkəraliyev A.Ş. Keçid iqtisadiyyatı və dövlət. B., 2000
4. Allahverdiyev H.B., Qafarov K.S., Əhmədov Ə.M. İqtisadiyyatın dövlət tənzimlənməsi. Bakı: Nasir nəşriyyatı, 2002, 447 s.
5. Allahverdiyev Ş.B., Qafarov K.S., Əhmədov Ə.M. Milli iqtisadiyyatın dövlət tənzimlənməsi. Bakı: ADİU-nun nəşriyyatı, 2007
6. Əlirzayev Ə.Q. Azərbaycanda sahibkarlığın inkişafı problemləri və həlli yolları. B., 2000
7. Əliyev Ü. Keçid dövrünün milli iqtisadi problemləri. Bakı, 2007
8. Dadaşov İ.Ş. Sənayedə özəlləşdirmə aparılması mexanizminin təkmilləşdirilməsi istiqamətləri. İqtisad elmləri: nəzəriyyə və praktika. B., 2002

## Müəssisələrdə innovasiya yönümlü fəaliyyətin inkişaf istiqamətləri

*Xəlilov Xəlil Ramiz oğlu  
Mingəçevir Dövlət Universiteti*

Respublikanın sənayesində iqtisadi vəziyyəti qiymətləndirərək biz əmin oluruq ki, sənaye məhsulunun rəqabət qabiliyyətinin yüksəldilməsi daxili və xarici bazarlarda onların uğurlu hərəkətinin zəruri şərtidir. Bununla bərabər ixracın strukturunda yüksək texnoloji və elmtutumlu məhsulların payının artırılması, ekoloji çox yüklənmiş ixracdan istehsalın ekoloji müdafiə olunan istehsala səmt götürülməsi, həmçinin respublikanın bütün rəqabət üstünlüklərindən tam istifadə olunması çox vacibdir. Lakin qeyd etmək lazımdır ki, ölkənin sənayesində bu cür şərait indiyə kimi tam şəkildə yaradılmamışdır. Sənaye istehsalında göstərilən geriliyin aradan qaldırılması üçün elmi-texniki yeniliklərin tətbiqinin sürətləndirilməsinə yönəldilmiş innovasiya fəaliyyətinin inkişafı əsasında tezləşdirilmiş radikal tədbirlər zəruridir. Müəyyən edilmişdir ki, innovasiya fəaliyyəti sistemi neft, kimya, neft-kimyası, energetika, maşınqayırma və respublikanın digər sənaye sahələrində strukturyaradan, istehsal məsrəflərinin strukturunda innovasiya elementləri payının artırılması ilə istehsal olunan məhsulun maya dəyərini aşağı salan faktordur. İnnovasiya prosesi innovasiyaların yaradılması, mənimsənilməsi və yayılmasıdır. İnnovasiya yarananlar məmumatın həyat dövrü və iqtisadi səmərəlilik kimi kriteriyaları rəhbər tuturlar. Onların strategiyası həmişə rəqibi geridə qoymağa, bu və ya digər sahədə unikal kimi tanına bilən yeniliyin yaradılmasına yönəldilmişdir. Sonuncunun mahiyyətini daha geniş mənada açaraq göstərmək olar ki, yenilik innovasiya prosesində yaranır. İnnovasiya prosesi altında aşağıdakı mərhələlər başa düşülür: tədqiqat; məhsul buraxılışının mənimsənilməsi və genişləndirilməsi; texniki xidmət və istifadə olunmuş məmumatın utilizasiyası da daxil olmaqla istehsal və yeniliyin istehsalçılar tərəfindən istifadə edilməsi. İqtisadi-nöqtəyi-nəzərindən innovasiya – bu, informasiyanın istehlak dəyərinə çevrilməsi prosesidir ki, bu da sonradan məhsulun elmtutumluluğunu, yüksəldilməsi, onun maya dəyərini aşağı salınması, buna müvafiq olaraq onda material məsrəflərinin çoxaldılması məqsədilə innovasiyanın payı ümumdaxili məhsulda, intellektual mülkiyyətdə qeyd olunur. [1].

Müəssisələrin strateji məqsədlərinə nail olunması yollarının təyin edilməsində kardinal istiqamət situasiyalı proqram-məqsədli planlaşdırma. O, bazarın yeni məhsula olan tələbini marketing tədqiqatları vasitəsilə nəzərə almalıdır. Bununla da məhsulun həyat dövrü fazalarına müvafiq olaraq iki tip innovasiya layihəsi və proqramları işlənilməlidir. Birinci fazanın innovasiya layihələrinə tətbiqi tədqiqatlar və müvafiq investisiyalarla yeni məmumat nümunələrinin yaradılmasının alternativ variantları daxildir. İnnovasiya layihələrinin ikinci fazasına yeni məhsulun istehsalının miqyaslı mənimsənilməsi üzrə işlərin proqramı daxildir. Bunların həyata keçirilməsi üçün məhsulun həyat dövrünün birinci fazasına aid edilən layihələrlə müqayisədə təxminən 8-10 dəfə çox investisiya tələb olunur.

İnnovasiya layihələrinə investisiya problemləri maliyyə menecmenti sferasında həll olunur. Bunun üçün onların qənaətcilliyi qiymətləndirilir. Məsələn, potensial investorları, bir qayda olaraq, investisiya layihələrinin gəlirlik səviyyəsi, kapital qoyuluşunun özxərcini çıxarma müddəti və layihə həyata keçirildikdən sonra yeni məhsulun rəqabət qabiliyyətliliyi dərəcəsi maraqlandırır. Bu zaman nəzərə almaq lazımdır ki, ən perspektivli layihələr dövlət dəstəyinə ümid bağlaya bilər.[5].

İnnovasiya proseslərini qiymətləndirərkən qeyd etmək lazımdır ki, onlar sənaye istehsalının texniki-iqtisadi inkişafının son məqsədlərinə yönəlmişdir və iqtisadi kateqoriyadır ki, onun da mahiyyəti müəssisə səviyyəsində innovasiyanın yaradılması və praktiki həyata keçirilməsindən ibarətdir. Eyni zamanda innovasiya prosesinə intellektual fəaliyyət kimi baxılması məqsədəuyğundur, bir şərtlə ki, ixtiralar məhsul istehsalının yeni texnologiyalarının, xidmətlərin göstərilməsinin, həmçinin istehsal, maliyyə və inzibati fəaliyyətdə idarəetmə qərarlarının qəbulunun maddiləşməsi və kommersiyalanması ilə praktik bağlı olur.

İnnovasiya prosesini üç müxtəlif mövqedən və ya nöqtəyi-nəzərdən nəzərdən keçirilə bilər:

- birincisi marketing də daxil olmaqla elmi-texniki və istehsal fəaliyyətinin paralel-ardıcıl həyata keçirilməsi kimi;
- ikincisi, elmi-texniki ideyanın yaranmasından başlamış onun praktik həyata keçirilməsinə qədər məhsulun həyat dövrünün fazası kimi;
- üçüncüsü, yeni məhsul və ya xidmətlərin, məhz innovasiya layihəsinin işlənməsi və

yayılmasının investisiyalanması prosesi kimi.

Göstərilən istiqamətləri sxem şəklində aşağıdakı kimi göstərmək olar (sxem 1).

İqtisadiyyatın normal inkişafı üçün innovasiya məhsulu lazımdır ki, bu da təhsilin, elm və mədəniyyətin inkişafı olmadan mümkün deyil. Həmin sahələrin isə dövlət dəstəyinə böyük ehtiyacı vardır. Bununla əlaqədar bir sıra kompleks proqramlar işlənmiş və həyata keçirilmişdir. Lakin bütün bunlar göstərilən işlərin birinci mərhələsi ola bilər. Təhsil və elmin inkişafı üçün fundamental dəstək lazımdır, yəni akademiya elminin, ali məktəblərdəki elmin maliyyələşdirilməsi, elmi-pedaqoji kadrların əmək haqlarının yüksəldilməsi vacibdir. Elmi-pedaqoji kadrların əmək haqlarının qaldırılması istiqamətində respublikada son illərdə məqsədyönlü tədbirlər aparılsa da bu sahə zəif sfera olaraq qalır [3].

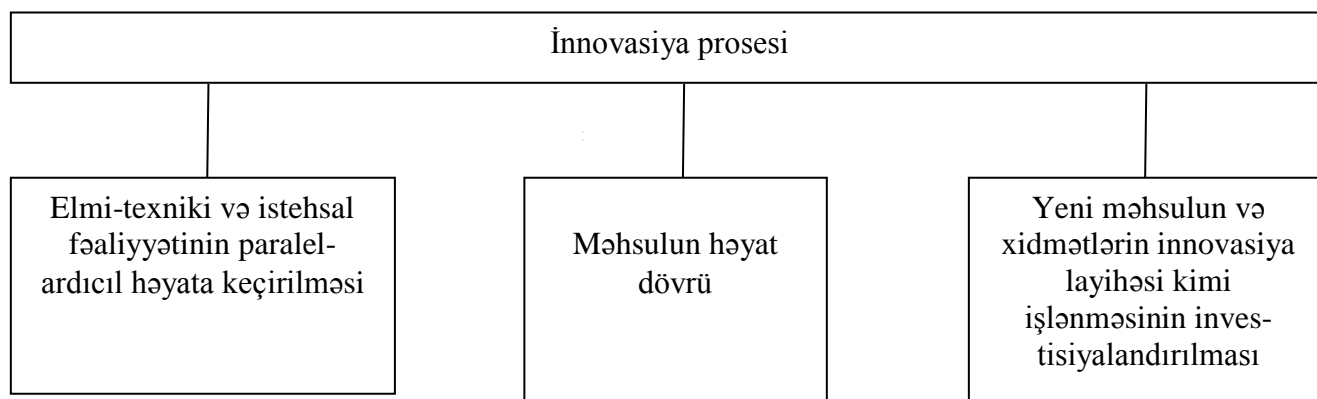

**Sxem 1. İnnovasiya proseslərinin mahiyyəti**

İnnovasiya fəaliyyəti iqtisadi proseslərin idarə edilməsinə qeyri-ənənəvi, daha mütərəqqi yanaşmaları əhatə edir. Elmi ideyaların kommersiyalaşması, ilkin yanaşmada idarəetmə sahəsində daha cəlbədicə görünür. Bununla belə, idarəetmənin praktiki təkmilləşdirilməsində, o cümlədən idarəetmə obyektində dəyişikliklərə innovasiyalı yanaşmalar, böyük vəsait və vaxt sərfi ilə müşayiət olunur. Belə ki, idarəetmə obyektinin dəyişdirilməsi məsələsi perspektivli istiqamətlərin müəyyənəşdirilməsini, iqtisadi-texnoloji, ekoloji, sosial və digər aspektlərdə əsaslandırılmasını tələb edir. İnnovasiya sferasının inkişafının ümumiləşdirilmiş təcrübəsi innovasiya layihələrinin hazırlanması və həyata keçirilməsi sisteminin optimallaşdırılması yolu ilə ümumdaxili məhsulun daim yüksəlişinə səmtlənmiş sənaye bazasında vahid innovasiya sisteminin yaradılmasının vacibliyini göstərir ki, bunlar da sahənin kompleks inkişafına, istehsal, sosial, ekoloji və digər məsələlərin həllinə yönəlmişdir. Bununla da innovasiya potensialının əsasını elmi-sənaye sferasında və texniki xidmətlər sferasında məşğul olan peşəkar hazırlıqlı, böyük istehsalat təcrübəsinə malik alimlər, mühəndislər və texniki işçilər təşkil edir. İnnovasiya potensialından səmərəli istifadə olunması üçün onun “elm-texnika-istehsal-realizasiya-istehlak” dövrüyyəsi üzrə peşəkar birlikdə birləşməsi zəmnində mümkündür. Yaradılan dövlət strukturlarının, onların şöbələrinin sənayedə innovasiya fəaliyyətinin inkişafında marağı olan təşkilatlarla partnyorluq əsasında qarşılıqlı fəaliyyəti imkan verəcək ki, innovasiya sahibkarlarının böyük elmi-texniki və yaradıcı potensialından istifadə etməklə yerlərdə regional innovasiya mərkəzləri yaratsın və onların bazasında təklif olunan qarşılıqlı fəaliyyət mexanizmlərini işləyib qurtarsın. Göstərilən regional mərkəzlərə əsaslanmaqla innovasiya layihələrinin hazırlanması və həyata keçirilməsi sisteminin formalaşması həm regionların, həm də bütövlükdə ölkənin iqtisadiyyatının inkişafına kömək edəcəkdir. Son nəticədə bu, innovasiya sahibkarlığının inkişafı hesabına ümumdaxili məhsulun stabil artımına gətirib çıxaracaqdır. İnnovasiya fəaliyyətinin dəstəklənməsinin istehsal-texnoloji, informasiya və kadr infrastrukturunu modellərinin yaradılması üzrə sahibkarlıq layihələri respublika ərazisində yerləşən müxtəlif sahələrin müəssisələrində onların fəaliyyət mexanizmləri təcrübəsinin yayılması məqsədilə həyata keçirilir [2].

İnnovasiya müəssisələri şəbəkəsinin və onların texniki təchizatının inkişafı bir çox dərəcədə iri istehsal-təsərrüfat komplekslərindən asılıdır. İnnovasiya müəssisələri bu halda hazır məhsulun komplektləşdirici elementlərinin təchizatçıları qismində çıxış edir ki, bu da onların detallar üzrə texnoloji ixtisaslaşmasını təmin edir. Bazar iqtisadiyyatında maliyyə-sənaye qruplarının və sənaye müəssisələri birliklərinin digər növlərinin yaradılması üçün əlverişli şəraitin formalaşması baş verir.

Bununla da iqtisadiyyatın innovasiya sektorunun formalaşması və inkişafı probleminin regional aspektdə nəzərdən keçirilməsi lazımdır ki, bu da iqtisadi, sosial, demokratik, təbii-coğrafi kimi bir sıra faktlarla şərtlənir. Bunlardan mühümləri aşağıdakılardır:

- təbii resurslarla təmin olunma;
- satış bazarının və xidmət sferasının mövcud olması;
- əmək resurslarının mövcudluğu;
- ərazi strukturlarının mənimsənilməsinin inkişaf səviyyəsi;
- istehsal infrastrukturunun səviyyəsi.

Innovasiya iqtisadiyyatının mühüm xüsusiyyəti – kütləvi miqyasda sahibkar bazarının hakim fiqurunu, adamların normal həyat şəraitini özü üçün təmin etməsinə can atmasına əsaslanan təbii və hakim resurs aktivliyini formalaşdırmaqdan ibarətdir. Innovasiya fəaliyyəti iqtisadi proseslərin idarə edilməsinə qeyri-ənənəvi, daha mütərəqqi yanaşmaları əhatə edir. Elmi ideyaların kommersiyalaşması, ilkin yanaşmada idarəetmə sahəsində daha cəlbədicə görünür. Bununla belə, idarəetmənin praktiki təkmilləşdirilməsində, o cümlədən idarəetmə obyektində dəyişikliklərə innovasiyalı yanaşmalar, böyük vəsait və vaxt sərfi ilə müşayiət olunur. Belə ki, idarəetmə obyektinin dəyişdirilməsi məsələsi perspektivli istiqamətlərin müəyyənləşdirilməsini, iqtisadi-texnoloji, ekoloji, sosial və digər aspektlərdə əsaslandırılmasını tələb edir.

Beləliklə, innovasiya müəssisələrinin hərtərəfli inkişaf etməsi yalnız əlverişli iqtisadi mühitin yaradılmasına kömək edən ərazi idarəetmə orqanlarının köməyiylə mümkündür [4].

### Ədəbiyyat

1. Əzizova G.A. Dövlətin investisiya-innovasiya siyasəti. Bakı: İqtisad Universiteti nəşriyyatı, 2012
2. Qasimov F.H., Nəcəfov Z.M. Innovasiyalar: yaranması, yayılması və inkişaf perspektivləri. Bakı: Elm, 2009
3. Şükürov N.S. Innovasiya prosesinin reallaşmasında dövlət siyasəti. Bakı, 2007
4. Aslanzadə İ.A. Innovasiyanın idarə edilməsi. Bakı, 1997
5. Şükürov N.S. Milli innovasiya sisteminin formalaşmasının bəzi məsələləri. Bakı, 2008

UOT 339.9; 339.9.061 (100)

### Beynəlxalq iqtisadi münasibətlərdə qloballaşma fenomeni

*Kələşov Arif Qəhrəman oğlu  
Mingəçevir Dövlət Universiteti*

Qloballaşma dedikdə ilk növbədə dövlətlər və insanlar arasında siyasi, iqtisadi, mədəni və dini sahələrdə inteqrasiya prosesləri başa düşülür. İnformasiya resurslarının, kapitalın, işçi qüvvəsinin, mal və xidmətlərin sərbəst axınını təmin edəcək vahid məkanın yaradılması iqtisadi qloballaşmanın əsas məqsədidir.

Beynəlxalq iqtisadi münasibətlərdə qloballaşma fenomenindən danışarkən ilk növbədə qeyd etmək lazımdır ki, iqtisadi qloballaşma yeni bir hadisə deyildir. Beynəlxalq iqtisadi münasibətlər sahəsində mütəxəssislər ilk qloballaşma prosesi kimi 1870-1914-ci illər arasında dünya iqtisadiyyatında baş verən hadisələri xarakterizə edirlər. Qeyd olunan dövr dünya ölkələri arasında milli iqtisadiyyatların daha sıx inteqrasiyasını şərtləndirən, iqtisadi artıma təkan verən mal və xidmətlər mübadiləsinin artması, habelə texnologiyaların qarşılıqlı şəkildə ötürülməsini özündə əks etdirən bir inkişaf mərhələsi kimi qiymətləndirilir. XIX əsrin sonlarından başlayan beynəlxalq iqtisadi qloballaşma prosesi daha sonra II Dünya müharibəsindən sonra Soyuq müharibə dövründə bir qədər ləngisə də, XX əsrin sonlarından etibarən yeni inkişaf mərhələsinə qədəm qoymuşdur.

Beynəlxalq iqtisadi münasibətlərdə qloballaşma prosesi istehsalın və kapitalın beynəlmilləşməsinin təbii nəticəsidir. Qloballaşma, daha geniş mənada, dünya miqyasında iqtisadi münasibətlər çərçivəsini genişləndirən kəmiyyət prosesi kimi görünür. Eyni zamanda konsolidasiya, inteqrasiya və yaxınlaşma proseslərini sürətləndirərək müasir dünya iqtisadiyyatında yeni bir

keyfiyyət verir.

Qloballaşma fenomeninə iki tərəfdən baxıla bilər. Makroiqtisadi səviyyədə qloballaşma, ölkələrin və ayrı-ayrı regionların onların hüduqlarından kənarında yerləşən digər ölkə və regionlarla iqtisadi münasibətlərin qurulmasına olan ümumi istəklərini ifadə edir. Bu cür münasibətlərin əsaslarını sərhədlər üzərindən mal və xidmət axını, beynəlxalq kapital axını, immiqrasiya, liberallaşdırma, tariflərin azaldılması, ticarət və investisiya maneələrinin aradan qaldırılması, azad iqtisadi zonaların qurulmasının yaradılması və s. təşkil edir. Makroiqtisadi səviyyədə qloballaşma dünya bazarının inkişafına vahid yanaşma deməkdir. Mikroiqtisadi səviyyədə qloballaşma isə müəssisənin daxili bazar xaricində genişlənməsi kimi başa düşülür.

Qloballaşma, fərdi milli iqtisadi sistemlərin artan qarşılıqlı əlaqəsini və qarşılıqlı asılılığını xarakterizə edir. Elmi və texnoloji inqilabın təsiri altında, fərdi milli iqtisadiyyatlar getdikcə dünya iqtisadiyyatına daha çox inteqrasiya edir və öz yerlərini tapmağa çalışırlar.

Beynəlxalq iqtisadi münasibətlərdə qloballaşmanın əsas təsir istiqamətlərini aşağıdakı kimi qruplaşdırmaq olar:

- Qloballaşma malların və xidmətlərin dövlətlər arasında daha asan hərəkətini təmin edir və beynəlxalq iqtisadi əlaqələrin qurulması üçün mütləq zərurət kimi çıxış edir;

- Beynəlxalq səviyyədə işçi qüvvəsinin miqrasiyasını asanlaşdırır, kədr hazırlığı və mütəxəssis mübadiləsi ilə bağlı proseslər getdikcə beynəlxalq xarakter alır. Bu sferada qloballaşma bir çox ölkələrdəki işsizlik problemini həll edir;

- Ölkələr arasında sərbəst ticarət dövriyyəsinin artmasına, çoxsaylı ikitərəfli ticarət müqavilələrinin imzalanmasına zəmin yaradır;

- Müasir iqtisadi münasibətlər sistemində daha etibarlı, sürətli və çevik məlumat axını təmin edir;

- Qloballaşma mədəniyyətlərarası maneələrin azalmasına və müxtəlif dövlətlər arasında iqtisadi əməkdaşlığın güclənməsinə səbəb olur.

- Qloballaşma nəticəsində səbəbindən ölkələr arasında kapitalın hərəkəti beynəlxalq iqtisadi münasibətlərin inkişafına da öz müsbət təsirini göstərir.

- Geniş fəaliyyət coğrafiyasına malik çoxmilli korporasiyaların yaranmasına gətirib çıxarır;

- Qloballaşma beynəlxalq iqtisadi münasibətlər üçün strateji əhəmiyyət kəsb edən ekoloji problemlərin həllinə də öz töhfəsini verir.

Qeyd olunanlarla yanaşı son illərdə qloballaşma prosesinin tərkib hissəsi olaraq standartlaşdırma, vahid yanaşmaların tətbiqi meyli fəal şəkildə özünü göstərir. Texnologiya, təhsil və mədəniyyət, maliyyə təşkilatlarının fəaliyyəti, mühasibat uçotu və statistik hesabatların tərtibi sahəsində vahid standartlar getdikcə tətbiq olunur. Standartlar aiddir. Beynəlxalq iqtisadi təşkilatlar makroiqtisadi siyasətin ümumi meyarlarını tətbiq edirlər, vergi siyasətinə, məşğulluq siyasətinə dair vahid tələblərin tətbiqi təcrübəsi müşahidə olunur.

Beləliklə, dünya iqtisadiyyatının inkişafındakı ümumi tendensiya kapital, mal və xidmətlər üçün vahid bazarın yaradılması, iqtisadi yaxınlaşma və ayrı-ayrı ölkələrin vahid dünya iqtisadi kompleksinə birləşməsi yolundadır. Bu, bir yanaşma olaraq qlobal iqtisadiyyatın problemlərinin öyrənilməsinin zəruriliyini bir daha gündəmə gətirir.

Dünya iqtisadiyyatının qloballaşma prosesi, ayrı-ayrı ölkələrin iqtisadiyyatlarının daim artan qarşılıqlı asılılığı, mal, xidmət, kapital, məlumat mübadiləsinin sürətlənməsi deməkdir. Qloballaşma, ilk növbədə sənayeləşmiş ölkələrin mövqeyini gücləndirir, onlara əlavə üstünlüklər verir. Əlbəttə, dünya iqtisadiyyatının və beynəlxalq iqtisadi əlaqələrin qloballaşması inkişaf mərhələsində olan dövlətlər üçün də müəyyən üstünlüklər yaradır, iqtisadiyyatı daha güclü inkişaf etmiş dövlətlərin təcrübəsi və uğurları ilə tanış olmağa imkan verir. Lakin, qloballaşmanın qeyd olunan üstünlükləri ilə yanaşı müəyyən mənfi tərəfləri də var ki, bu da iqtisadi ədəbiyyatda qloballaşma ilə bağlı ziddiyətli və birtərəfli olmayan yanaşmaların mövcudluğuna yol açır. Beynəlxalq iqtisadi münasibətlərdə qloballaşmanın mənfi təsirləri ilə bağlı aşağıdakılar qeyd olunmalıdır:

- qloballaşmanın üstünlüklərinin, kapital axınlarının və ixtisaslı işçi qüvvəsinin miqrasiyasının prosesin iştirakçıları arasında qeyri-bərabər şəkildə bölünməsi, dövlətlər arasında iqtisadi disbalansın yaranması və s.;

- dövlətlərin milli yönümlü iqtisadi siyasət yürütmək imkanlarının məhdudlaşdırılması;

- sosial-iqtisadi təbəqələşmənin böyüməsi, ixtisaslı və ixtisasız işçi qüvvəsinin gəlirləri arasında kəskin fəqrlərin yaranması və s.

Qloballaşmanın həm müsbət, həm də mənfi tərəflərini nəzərə alaraq qəbul etmək lazımdır ki,

qlobal dünya iqtisadiyyatının formalaşması milli mədəniyyətlərin özünəməxsus və konkret iqtisadi quruluşların dayanıqlığına əsaslanan keçmiş dünya iqtisadiyyatının formalaşma prosesindən fərqlənir.

Dünya sisteminin «iqtisadi plüralizm»i hazırda üç mərkəzdə formalaşır: ABŞ-ın himayəsi altında Şimali və Cənubi Amerika, Avropa İttifaqının himayəsi altında Avropa, Yaponiyanın himayəsi altında Cənub-Şərqi Asiya. Beynəlxalq münasibətlər sistemində qloballaşma prosesi həm də beynəlxalq sistemin özünün dəyişməsinə həlledici təsir göstərir. Qlobal iqtisadiyyatın yeni bir quruluşunun və təşkili formasının şahidi oluruq.

Dünya birliyinin və dünya iqtisadiyyatının idarəetmə sistemində BMT-nin əvvəlki rolu itirilir. Onun funksiyaları G-7 ölkələrinin hökumətlərinə verilir. Qlobal iqtisadiyyatın idarə edilməsi yeni bir üçlükdə Ümumdünya Ticarət Təşkilatı, Beynəlxalq Valyuta Fondu və Dünya Bankında cəmlənməyə başlayır.

Eyni zamanda unutmamalıyıq ki, qloballaşma hələ də tam qlobal xarakter almayan bir prosesdir. İqtisadiyyatı güclü inkişaf etməyən ölkələrin yarısı hələ də qapalı iqtisadiyyat şəraitində yaşayır.

Yekun olaraq qeyd etmək lazımdır ki, Qloballaşma – XX və XXI əsrin sərhəddində beynəlxalq münasibətlərin inkişafının ən mühüm xüsusiyyətidir. Bu prosesə qeyri-ixtiyari olaraq təkcə dövlətlər deyil, ayrı-ayrı beynəlxalq hökumət və qeyri-hökumət təşkilatları, beynəlxalq maliyyə qurumları, transmilli korporasiyalar, ictimai birliklər qoşulur və özünün mənfəəti və müsbət cəhətləri birgə yaxın gələcəkdə qloballaşma qaçılmaz bir prosesdir.

### Ədəbiyyat

1. Şirvanova T.Ə. Qloballaşma və milli dövlətlərin problemləri. Bakı, 2015
2. Abbasbəyli A.N. Müasir beynəlxalq münasibətlər və qloballaşma. Bakı, 2007
3. Alanova R.N. Qloballaşma və mədəni müxtəliflik. Bakı, 2004
4. Aslanov E. Yeni dünya nizamı və milli inkişaf. Bakı, 2004
5. Şükürov A.M. Qloballaşma: mahiyyəti, perspektivləri. Bakı, 2001
6. Бауман З. Глобализация: последствия для человека и общества. М., 2004
7. Бек У. Что такое глобализация. М., 2001
8. Уткин А.И. Глобализация: процесс и осмысление. М., 2001
9. Панарин А.С. Испытание глобализмом. М., 2000
10. <https://www.economywatch.com/international-economic-relations/globalization-and--relations.html>
11. <https://journals.sagepub.com/doi/abs/10.1177/002088170203900302?journalCode=isqa>
12. [http://www.esparama.lt/documents/10157/490675/World\\_Economy\\_and\\_Globalization\\_pateiktys.pdf/b260c2f1-af4e-4a5c-bc7a-12c8e366caeb](http://www.esparama.lt/documents/10157/490675/World_Economy_and_Globalization_pateiktys.pdf/b260c2f1-af4e-4a5c-bc7a-12c8e366caeb)
13. <https://www.investopedia.com/terms/g/globalization.asp>
14. <https://www.piie.com/microsites/globalization/what-is-globalization.html>
15. [http://www.scielo.org.co/scielo.php?script=sci\\_arttext&pid=S1909-30632017000100002](http://www.scielo.org.co/scielo.php?script=sci_arttext&pid=S1909-30632017000100002)

UOT 33:005

### İdarəedən şəxsiyyətin natiqlik istedadı və postindustrial cəmiyyət

*Cəfərov Nuran Zakir oğlu*  
*Mingəçevir Dövlət Universiteti*

Postindustrial cəmiyyətdə idarəedən şəxsiyyətin obrazı, onun professional və həyatı mövqeyi xüsusi əhəmiyyət kəsb edir. Sənayedə davamlı məhsuldarlığı, industrial biliyi, yüksək ümumdaxili məhsulu, ciddi rəqabəti və keyfiyyətli xidməti müəyyən edən innovasiya sektorunun mütləq üstünlük təşkil etdiyi posindustrial cəmiyyət xüsusi təşkilatı fəaliyyət tələb edir ki, burada idarəedən şəxsiyyətin müstəsna rolu və həlledici əhəmiyyəti vardır. Postindustrial cəmiyyətdə möhtəşəm elmi nailiyyətlər insan həyatının əsas hərəkətverici qüvvəsinə çevrilir. Ən qiymətli dəyərlər isə mükəmməl təhsil, professionalizm, davamlı təkmilləşmək və işə yaradıcı yanaşma hesab olunur. Postindustrial cəmiyyətdə insan kapitalı, aktiv və davamlı insan resursları – professionalar,



fövqəladə təhsilli insanlar, elm və bilik inkişafın əsas intensiv faktorları kimi çıxış edir. Beləliklə, postindustrial cəmiyyətin inkişaf konsepsiyasında insan kapitalına aktiv investisiya qoyulması və insan həyatının keyfiyyətinin, davamlı olaraq, artırılması əsas prioritet kimi çıxış edir [4].

Psixologiyada idarəedən, rəhbər şəxsiyyətin fəaliyyətinə, spesifik əlamətlərinə, psixoloji durumuna və onun natiqlik istedadına çox sayda tədqiqatlar həsr olunmuşdur. Bu gün idarəedən şəxsiyyətin özəl keyfiyyətlərinin sinifləşdirilməsi məsələsinə müxtəlif yanaşmalar mövcuddur. Bu yanaşmalarda şəxsiyyətin bütöv obrazı aşağıdakı qrup əlamətlərinə bölünür:

- şəxsiyyətin tərcümeyi-halını ifadə edən əlamətlər – yaş (rəhbərin yaş optimumu, yaxud yaş limiti), cins (idarəçiliyin effektinin rəhbərin qadın, yaxud kişi olmasından asılılığı), sosial status (rəhbərin yüksək sosial statusunun onun karyerasına pozitiv və həlledici təsiri), təhsil (rəhbərin professional hazırlığının həddi);

- idarəçilik qabiliyyəti (rəhbərin intellektual və professional keyfiyyətləri) və rəhbərlik istedadı (idarəedən şəxsiyyətin harizmatik imkanları, unikal bacarıqlar və biliklər, kompetensiya və fəvqəladə məlumatlılıq);

- şəxsiyyətin spesifik əlamətləri (dominantlıq, yaxud təsir göstərmək bacarığı, özünə inam, emosional müvazinət, stresə qarşı davamlılıq, kreativlik, nailiyyətlərə can atmaq, məsuliyyət, etibarlılıq, müstəqillik, ünsiyyətlik).

Psixologiyada, həmçinin uğurlu şəxsiyyətin rəhbərlik fəaliyyətində 7 əsas keyfiyyəti qeyd edirlər: 1) liderliyin təbii məqamları; 2) strateji təfəkkür; 3) texniki və texnoloji vərdişlər; 4) münasibətlər qurmaq və komanda yaratmaq bacarığı; 5) özünü təqdim etmək və ünsiyyət qurmaq qabiliyyəti; 6) dəyişiklikləri tənzimləmək istedadı; 7) dürüstlük.

İdarə edən şəxsiyyətin ən vacib əlamətlərindən biri də onun natiqlik istedadı ilə bağlıdır. Natiqlik istedadı rəhbərə, ilk növbədə tabeçiliyində olan kollektivi və ünsiyyət qurduğu digər kollektivləri özünün və idarə etdiyi kollektivin fəaliyyəti, onun perspektiv inkişafı və davamlı uğurları ilə bağlı ideyalara inandırmaq, qüvvələri daha effektiv şəkildə səfərbər etmək üçün lazımdır. Bu zaman idarə edən şəxsiyyət ona məxsus olan psixoloji texnikanın, aktyorluq imkanlarının və ritorik təcrübənin vəhdətindən yaranan real və potensial qabiliyyətini nümayiş etdirməyə can atır.

İdarə edən şəxsiyyətin publika qarşısında çıxışı monoloq xarakterli nitq olduğu üçün o, bütün hallarda çox yüksək keyfiyyətli kompozisiyası, unikal üslubu, ünsiyyətin verbal və qeyri-verbal vasitələrinin uzlaşması ilə seçilməlidir.

Ritorik nitqin əsas məqsədi oponentlər və ya maraqlı tərəf sayılan işgüzar auditoriya qarşısında konkret mövqeyi və yaxud nəzər nöqtəsini müdafiə etməyə hesablandığı üçün o, fəvqəladə keyfiyyətli və texniki cəhətdən tam təchiz olunmalıdır. Ritorik nitq idarə edən rəhbər şəxsiyyət tərəfindən söylənilməli zaman o, mütləq aşağıdakı əsas keyfiyyətlərə malik olmalıdır:

- təşviqat xarakterli olması – bu zaman nitq söyləyən rəhbər şəxsiyyət tək-cə konkret informasiyanın ötürülməsi ilə deyil, həmçinin auditoriyada marağın yaradılması (auditoriyanın pozitiv əks reaksiyası) məqsədi daşıyan təşviqat atmosferi yaratmaqla məşğul olur;

- nüfuz, yaxud xüsusi psixoloji kökləmə - nitq söyləyən rəhbər şəxsiyyət auditoriyada müvafiq maraq yaratmaq üçün xüsusi iradə gərginliyi tələb edən cəhdlər edir.

Nitq söyləyərkən şəxsiyyət çoxlu sayda mühüm məqamlara istinad etməlidir. Bunların içərisində aşağıda göstərilən 3 məqam bütün nitqin keyfiyyətinin və effektivliyinin açarı hesab olunur:

1. Etos – şəxsiyyətin etik-mənəvi mövqeyi.

2. Loqos – insanları düşünməyə vadar edən fikir, ideya;

3. Pafos – yaxşı anlaşılma olması və asan mənimsənilməsi məqsədi ilə nitqin situasiyaya uyğun xüsusi intonasiyalarla ifadə olunması [1].

İdarə edən şəxsiyyətin yüksək təşəkküllü nitq mədəniyyəti, onun möhtəşəm stilistik imkanları onun unikal obrazının təsdiq olunmasında çox vacib rol oynayır. Belə ki, gözəl nitq tək-cə nəzəri fenomen deyil, o, həm də konkret dil və ünsiyyət siyasəti kimi təzahür edir [2].

Ümumdünya tarixi sübut edir ki, tarixə öz adını qızıl hərflərlə yazdırmış möhtəşəm şəxsiyyətlərin hamısı, ilk növbədə natiq olmuşlar və ritorika elmini mükəmməl bilməmişlər. Belə məlum olur ki, davamlı uğur qazanmaq və cəmiyyətdə öz layiqli yerini tapmaq üçün insan (şəxsiyyət) bələğətli danışmağı, fikrini gözəl, aydın, düzgün və inandırıcı sözlərlə ifadə etmək qabiliyyətinə və natiqlik istedadına sahib olmalı, daim effekt saçan persona kimi yüksək imic qazanmalıdır. Bu keyfiyyətlər isə şəxsiyyətin “kreativ sinifə”, “professionallar kateqoriyasına”

mənsub olmasının sübutudur. Təsadüfi deyildir ki, müasir tədqiqatçıların çoxu postindustrial cəmiyyəti “professionalların cəmiyyəti” kimi xarakterizə edir və “intellektuallar sinfini” belə cəmiyyətin əsas kateqoriyası elan edir. Belə cəmiyyətlərdə mütləq hakimiyyət meritokratiyadır (lat. meritus – ləyaqətli, kratos – hakimiyyət – sosial mənşəyindən və maliyyə imkanlarından asılı olmayaraq ləyaqətli insanların hakimiyyəti) [3]. Xalqın və dövlətin gələcəyi ilə bağlı məsuliyyət isə intellektual elitanın üzərinə düşür. ABŞ sosioloqu, “Postindustrial cəmiyyət” konsepsiyasının banisi publisist Daniel Bell (1919-2011) intellektual elitanın siyasi fəaliyyətini xarakterizə edərkən onları professional məsləhətçilər, ekspertlər və texnokratlar kimi təqdim edir [2].

İdarədən şəxsiyyət publika qarşısında çıxış edərkən nə qədər ciddi olarsa bir o qədər etibar və etimad qazanır. Bu baxımdan şəxsiyyətin xarici görkəminin xüsusi əhəmiyyəti var. Burada 1 №-li tələb bütün düymələrin mütləq bağlı olmasıdır. Müasir idarədən şəxsiyyət başdan ayağa qədər səliqəli olmalı, qiyafəsində bir dənə də olsun artıq aksesuara, vulqar elementə və çalara yol verməməlidir. Onun siması (sifəti) hər zaman təmiz və açıq olmalıdır. Xarici görkəmlə və mükəmməl libasla müasir idarədən şəxsiyyət başqalarını ona oxşamağa sövq etməli, insanlar onu nümunə kimi qəbul edərək, onun kimi uğurlu və vacib persona olmağı arzulamalıdır. Hər şey xarici görkəmdən başlayır. Necə deyərlər, “libasla qarşıyırlar və ağılla yola salırlar”. Xarici görkəm, pozitiv emosiyalar doğuran libas və aydın sima şəxsiyyətin həqiqi, pozitiv obrazının, onun rifahının və həyat mövqeyinin simvoludur. İdarə edən müasir şəxsiyyətin yerışı sabit, birözlü, qaməti düz, duruşu stabil, baxışı və addımları isə inamlı olmalıdır.

Qeyri-ordinar şəxslərdən fərqli olaraq, idarə edən şəxsiyyət hər hansı ünsiyyət, xüsusilə də publika ilə ünsiyyət yaradarkən, özünün pozitiv individuallığını maksimum ifadə edir. Məhz bu cəhəti ilə idarə edən şəxsiyyət-ritör publika üçün maraqlı olur. Alman-amerikan dini fəlsəfəsinin nümayəndəsi Oyqen Rozenştok-Hüssi (1888-1973) qeyd edirdi ki, “nitq insanın şəxsi azadlığıdır, buna görə də, hər bir individ danışmaq qabiliyyətində və fikrini ifadə etmək azadlığında daim maraqlıdır”. Lakin bütün bu əlamətləri idarə edən şəxsiyyətin spesifik fəaliyyəti müstəvisinə çıxardıqda vəziyyət köklü şəkildə dəyişir. İdarə edən şəxsiyyətin nizamsız, vulqar və ritorik normalara cavab verməyən nitq söyləməyə əsla haqqı yoxdur. Çünki onun təbiəti, təyinatı və professional vəzifəsi mütləq şəkildə rəsmiyyətlə və məsulluqla bağlıdır.

Beləliklə, postindustrial cəmiyyətdə idarə edən, rəhbər şəxsiyyət obrazı daha fəvqəladə aktualıq kəsb edir. Bunu çağdaş cəmiyyətin çeşidli strukturlarının postmodern üsullarla idarə edilməsilə bağlı tarixi zərurət tələb edir. Məhz şəxsiyyətin əxlaqi-mədəni, ideoloji və intellektual konstruksiyasının necə olacağından postmodern cəmiyyətin gələcəyi və istiqbalı asılıdır.

## Ədəbiyyat

1. Алексах А.Г. Демографический фактор в экономической истории // АНТРО. - 2014. - № 1. - С. 17-28
2. Белл Даниел // Новейший политологический словарь / Д.Е. Погорельский, В.Ю. Фесенко, К.В. Филиппов. - Ростов-на-Дону: «Феникс», 2010. - С. 29
3. Меритократия // Краткий политический словарь / под общ. ред. Н. В. Шишлина, Л.А. О니кова. М.: Политиздат, 1978. - С. 226
4. Овчаров Н. Мастер публичных выступлений. - Издание первое. - 2017. - С. 19
5. Скворцов Л.И. Культура речи // Русский язык. Энциклопедический словарь. М., 1979, с. 119

UOT 338.48

### Regionların sosial-iqtisadi inkişafında turizm sahəsinin rolu

*Rzazadə Mədinə Eldəniz qızı*  
*Mingəçevir Dövlət Universiteti*

Müasir dünyada turizm hər bir ölkə üçün iqtisadiyyatın ən dinamik inkişaf edən sahələrindən biri sayılır. Hazırda ölkələr üzrə Ümumi Milli Məhsulun (ÜMM) 10%-ə qədər, ixracatın 8 %-ə qədər beynəlxalq turizmin payına düşür. Ölkəmiz elə bir coğrafi məkanda yerləşir ki, burada təbiətin demək olar ki, bütün gözəlliklərinə rast gəlinir. Azərbaycanın turizm bölgəsinə çevrilməsi

üçün burada çox geniş imkanlar var. Turizmin inkişafı iqtisadiyyatımızın güclənməsi, gəlirlərin xeyli artması və ən əsası, regionların sosial-iqtisadi inkişafının əsasını təşkil edə bilər. Məlumdur ki, prezident İlham Əliyevin müvafiq sərəncamına əsasən 2011-ci ili "Turizm ili" elan edib. Ölkəmizdə turizmin əksər növlərinin inkişafı üçün geniş imkanlar mövcuddur. Son illərdə əldə olunmuş sürətli sosial-iqtisadi tərəqqi bu sahənin hərtərəfli inkişafına yeni imkanlar açıb. Turizmin inkişafına xüsusi önəm verən və bunun üçün yüksək imkanlara malik olan Azərbaycanda da bu sahə üzrə göstəricilər getdikcə artmaqdadır. Təbiətin verdiyi tükənməz imkanlarla yanaşı, dövlət və özəl sektorun qarşılıqlı əməkdaşlığının, ən yüksək standartlara malik infrastrukturun qurulmasının, turizmin demək olar ki, bütün növlərinin inkişafına önəm verilməsinin və digər amillərin rolu vardır.

Azərbaycan Respublikasının bütövlükdə inkişafı üçün regionların sosial-iqtisadi inkişaf proqramı investisiya cəlb edilməsi, infrastrukturun yenilənməsi, iqtisadiyyatın şaxələndirilməsi, əhalinin sosial və həyat səviyyəsinin yaxşılaşdırılması, həm də turizmin inkişafı baxımından çox mühüm amil və bir dönüş yolu olmuşdur. Məlum olduğu kimi ölkəmizdə rayonlar üzrə elecədə bələdiyyələr səviyyəsində yerli inkişaf planları işlənib hazırlanmışdır. İqtisadiyyat nazirliyinin təşəbbüsü ilə hazırlanan bu planlar yerli və regional inkişafa dəstək üçün nəzərdə tutulmuşdur. Mövcud iqtisadi vəziyyətdə üstünlüklərin və çatışmazlıqların müəyyən olunması üçün beynəlxalq təcrübədə istifadə olunan problem ağacı modelindən istifadə olunması məqsədə uyğundur. Regionların sosial- iqtisadi inkişafı turizm üçün əlverişli hesab olunan regionlarda geniş infrastruktur sahələrinin müxtəlif turizm obyektlərinin yaranması və son nəticədə əhalini geniş məşğulluğunun təmin olunması deməkdir. Nəticədə yuxarıda qeyd edilənlər regionun turizm potensialının müəyyənləşdirməsi baxımından vacibdir. İnfrastrukturun inkişaf etməsi rayonlara daha çox turistlərin cəlb edilməsinə imkan yaradır. Bu yolla turizm sahəsində bölgələrdən daha çox gəlir gətirməsinə səbəb olur.

Regionların sosial-iqtisadi inkişaf planlarının hazırlanması bir sıra yeni turizm sahələrinin real potensialının inkişafına yol açır. Regionların sosial-iqtisadi inkişafı dövlət proqramı çərçivəsində regionlarda turizmin inkişafı üçün görülən işlər zamanı əsas aşağıdakı nüanslara diqqət yetirilməlidir;

- yerli vətəndaşların daha çox öz ölkəmizdə səyahət etmələri;
- xarici turistlərə Azərbaycan turizm potensialının düzgün təbliğ edilməsi;
- xüsusilə daha çox azyaşlı turistlərin səyahətinə imkan yaradılmalı;
- regionlarda turizm məhsulunun maksimum inkişafı;
- qonaq təcrübə proqramının həyata keçirilməsi;
- aktiv turizm marşrutlarının yaradılması;

Regionlarda turizmin inkişafının təmin olunması üçün dövlət turizm agentliyinin Azərbaycan turizm bürosunun nəznində yaradılmış destinasiya menecment təşkilatları fəaliyyət göstərir. İlk pilot destinasiya menecment təşkilatları, Quba-Qusar rayonlarında Quba destinasiya menecment təşkilatlarıdır.

İlbəil Azərbaycana daha çox turist gəlir. Xarici qonaqları paytaxt Bakının zəngin memarlığı ilə yanaşı, həm də ölkənin regionlarının mənzərələri cəlb edir. Bununla yanaşı Azərbaycanın çox zəngin mətbəx ənənələri var. Hər regionun özünə məxsus spesifik təamlarının olması məhz Azərbaycan regionlarında "qastronomik" turizmin inkişaf etməsinə gətirib çıxarır. "Qastronomik" turizm Azərbaycanda potensialı yüksək olan turizm növlərindən hesab olunur. Yaponiya, Çin və bəzi digər ölkələr kimi Azərbaycan da adını ən üst sıralara yazdırma biləcək mətbəxə sahibdir.

Dağ və dağ ətəyi rayonlarda turizmin inkişaf etdirilməsi yeni turizm növlərinin yaranmasına təkan verir. Məhz bu turizm növlərindən biri də "camping" turizmidir. Ekstrim həvəskarları rahat otel otaqlarında yox, təbiət qoynunda, çadırlarda istirahət etməyə üstünlük verirlər. Ölkəmizdə çox az şirkətlər belə turların təşkili ilə məşğuldur. Camping turları əsasən dağ rayonlarında, meşə və çay kənarlarında təşkil olunur.

Onu da qeyd etmək lazımdır ki, artıq ölkəmiz turizm sahəsində müəyyən inkişaf yolu seçmiş və bu yolda irəliləməkdədir. Hər bir ölkədə olduğu kimi respublikamızda da qarşıya qoyulmuş ən əsas məqsəd regionlarda turizm potensialının maksimum istifadə edilməsidir. Məhz bu məqsədlə "Azərbaycan Respublikasında ixtisaslaşmış turizm sənayesinin inkişafına dair Strateji Yol Xəritəsi" işlənib hazırlanmışdır. "Strateji Yol Xəritəsi"ne əsasən Azərbaycan 2025-ci ilədək turizmi inkişafda olan tanınmış ölkələrdən birinə çevriləcəkdir. İnkişaf etmiş turizm ölkəsi kimi formalaşmaq üçün qarşıya qoyulmuş başlıca vəzifələrdən biri və ən vacibi regionlarda sağlam turizm bazası yaratmağa nail olmaqdır. Bunun üçün aşağıdakılara xüsusi diqqət yetirilməlidir.

- yerlərdə sahibkarlara vergi güzəştlərinin tətbiq olunması;
  - ölkə ərazisində avtomobil həmçinin digər nəqliyyat yollarının tam təmir olunması;
  - regionlarımızda kütləvi turizmin inkişafına təkan verəcək olan hostellərin, bir, iki, üç ulduzlu hotellərin sayının artırılması;
  - kənd turizminin daha da inkişaf etdirilməsi;
- Əlverişli coğrafi mövqeyi, iqlimi, mədəni-tarixi irsi, qonaqpərvərliyi, daxili sabitliyi və gözəl təbiəti ilə ölkəmizin turizm sahəsindəki inkişafı labüddür.

## **Ədəbiyyat**

1. Azərbaycan Respublikasında ixtisaslaşmış turizm sənayesinin inkişafına dair Strateji Yol Xəritəsi.
2. “Azərbaycan Respublikası regionlarının 2019–2023-cü illərdə sosial-iqtisadi inkişafı Dövlət Proqramı”
3. “Turizmin iqtisadiyyatı və idarə edilməsi” – Ə.Q. Əlirzayev, Bakı 2011
4. [www.azerbaycaninfo.az](http://www.azerbaycaninfo.az)
5. [www.stat.gov.az](http://www.stat.gov.az)
6. [www.azerbijan.travel](http://www.azerbijan.travel).
7. [www.unep.org](http://www.unep.org)

UOT 338.01

### **Azərbaycanda turizm sahəsinin davamlı inkişafının təmini məsələləri**

*Abbasova Sevda İsmayıl qızı*  
*Azərbaycan Dövlət İqtisad Universiteti*

Son illər bütün qabaqcıl dünya ölkələrində turizm sahəsinin inkişafı əsas prioritetlərdən hesab olunur. Azərbaycanın iqtisadiyyatının sürətli inkişafı edən sferalarından olan turizm perspektiv sahələrdən hesab olunur. Ölkəmizdə turizmin inkişafına səbəb olan əsas amillərdən biri turizmlə əlaqədar olan iqtisadiyyatın digər sahələrinin inkişafına istiqamətlənən irimiqyaslı layihələrə dövlət dəstəyinin himayə edilməsi hesab olunur. Turizm və sosial-mədəni servis xidməti fəaliyyət növü kimi əhalinin asudə vaxtının səmərəli istifadə edilməsinə, ekskursiya, səyahət və turist marşrutlarının təşkilinə, həmçinin turistlərin başqa xidmət növlərindən istifadənin gücləndirilməsinə təkan verir. Turizm xidmətləri bilavasitə turist təşkilatlarının fəaliyyətinin nəticəsidir. Turizm xidməti əməyin spesifik xüsusiyyətlərini və məzmununu müəyyənləşdirən milli iqtisadiyyatın müstəqil sahəsidir. Turizmdə əmək məhsuldarlığının artım sürəti üçün xidmətin səviyyəsinin yüksəldilməsi, əməyin təşkili və stimullaşdırılmasının forma və üsullarının təkmilləşdirilməsi, turizm və sosial-mədəni servis xidmətlərinin təşkilinin yenidən qurulması zəruridir.

Turizm sahəsinin inkişafı ölkəmizin təbii-iqlim şəraitinin və regionların iqtisadi xüsusiyyətlərinin istifadə olunmasına, müvafiq sahibkarlıq fəaliyyətinin həvəsləndirilməsinə, maliyyə axınlarının tənzimlənməsinə və turizmin inkişafının müxtəlif amillərinin və modellərinin mənimsənilməsinə əsaslanan çoxsaylı məsələlərin həllini nəzərdə tutur. Xarici turist axınlarının intensivləşməsi məsələsinin həlli üçün regionlarda mövcud olan turist obyektlərində şəraitin yaxşıya doğru dəyişməsi istiqamətində bir sıra problemləri həll etmək zəruridir.[1].

Son illər ölkəmiz beynəlxalq əlaqələrin genişləndirilməsinə xüsusi diqqət yetirir. Azərbaycan Respublikası hökuməti ilə son dövrlər 16 ölkə – Türkiyə, Pakistan, Özbəkistan, Qırğızıstan, Çin, Polşa, İtaliya, Gürcüstan, Ukrayna, Rumıniya, Bolqarıstan, Belarus, Yunanıstan, Moldova, Qazaxıstan və Qətər hökumətləri arasında turizm sahəsində əməkdaşlıq haqqında sazişlər imzalanmışdır. Azərbaycan bir sıra beynəlxalq və regional təşkilatlarda, o cümlədən Ümumdünya Turizm Təşkilatı, İslam Konfransı Təşkilatı, İqtisadi Əməkdaşlıq Təşkilatı, Beynəlxalq İqtisadi Əməkdaşlıq və İnkişaf Təşkilatı, Qara dəniz İqtisadi Əməkdaşlıq Təşkilatı, GUAM, MDB üzv dövlətlərinin Turizm Şurası və digər regional təşkilatlar ilə turizm sahəsində əməkdaşlıq edir.

Son illər beynəlxalq turizmin inkişafı, respublikamızda turizm şirkətlərinin və mehmanxanaların sayının artması, ölkəmizdə turizm sektorunun dünya standartlarına uyğun səviyyədə inkişaf etdirilməsi Azərbaycanın dünya turizm bazarına inteqrasiyası istiqamətində aparılan ardıcıl işlərdəndir [1].

Son illər Azərbaycana gələn xarici ölkə vətəndaşlarının sayında artım tempi müşahidə olunmaqdadır. Məsələn, 2013-cü ildə bu göstərici 101% təşkil etmişdirsə, 2017-ci ildə bu göstərici artaraq 119,9% olmuşdur [4]. 2015-ci ildə ölkəyə turizm məqsədilə gələn vətəndaşların payı 2015-ci ildə 89% olmuşdursa, 2017-ci ildə bu göstərici artaraq 120% təşkil etmişdir. Bu proseslərin əsas səbəbi ölkəmizin turizm baxımından son illər cəlbediciliyinin artmasıdır (şəkil 1). Ölkənin regionlarında turist zonalarının və marşrutlarının təşkil edilməsilə bağlı son illər 7 marşrut istiqamətində proqramlar hazırlanmışdır. Bu marşrutlara aşağıdakılar daxildir:

- Abşeron
- Qobustan-Şamaxı-Ağsu-Göyçay-İsmayıllı-Kürdəmir-Zərdab-Ağdaş
- Xızı-Siyəzən- Şabran -Xaçmaz-Quba-Qusar
- Qəbələ-Oğuz-Şəki-Qax-Zaqatala-Balakən
- Gəncə-Goranboy-Göygöl - Gədəbəy-Tovuz-Qazax
- Salyan-Masallı-Lerik-Lənkəran-Astara
- Naxçıvan-Şahbuz-Şərur-Sədərək-Ordubad-Culfa-Babək

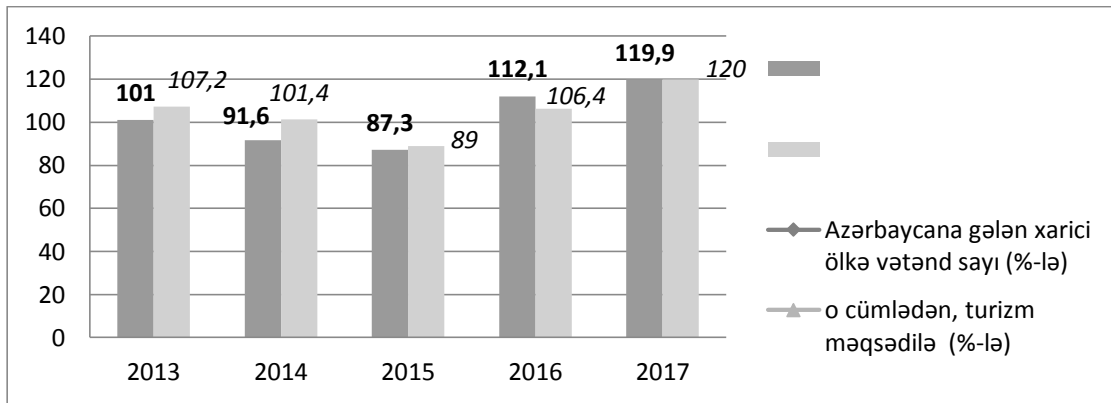

**Şəkil 1. Ölkəyə gələn xarici vətəndaşların səfərlərinin məqsədi üzrə bölgüsü (əvvəlki ilə nisbətən, faizlə)**

Azərbaycanın turizm bazarının inkişafını əks etdirən statistik göstəricilər bu bazarın kifayət qədər cəlbedici və dinamik olduğunu göstərir. Turizmin inkişafına yönəldilmiş son proqramların, Strateji Yol Xəritəsinin həyata keçirilməsi nəticəsində isə ölkəmizin turizm bazarı daha rəqabətqabiliyyətli olmuşdur. Respublikamızda hal-hazırda turizm infrastrukturunun inkişafına daha çox diqqət ayrılır. [2].

Turizmin inkişafına dəstək olan səbəblərdən biri də Sahibkarlığın İnkişafı Fondunun yaradılmasıdır. Fond turizm sahəsində fəaliyyət göstərən sahibkarlara kredit vermək imkanlarına malikdir.

Ümumiyyətlə, туризм сферасынын инкишафынын тәмینی истиқамәтіндә ашаğıдакі тәдбирләрін һәйатә кеçирилмәсини зәрури һесаһ едирик:

- regionlarda fəaliyyət göstərən turizm obyektlərinin fəaliyyətinin müasir beynəlxalq tələblərə uyğunlaşdırılması;
- ölkədə fəaliyyət göstərən mehmanxana və bu tip obyektlərin yataq yerlərinin 150 minə kimə artırılması [3];
- beynəlxalq və daxili bazarda ölkənin rəqabətqabiliyyətini artırma bilən müasir turizm infrastrukturunun və turizm sənayesinin yaradılması;;
- ölkə üzrə turizm xidmətləri üzrə müasir standartların hazırlanması və tətbiq olunması;
- turizm sahəsində çalışan insanların ixtisas və xarici dil bilmə səviyyəsinin yüksəldilməsi ;
- turizm sahəsində regionlar üzrə özəl sektorun fəaliyyətinin genişləndirilməsində xarici investisiyaların cəlbinin stimullaşdırılması və s.

## Ədəbiyyat

1. Dərgahov V.Ş. Reaksiya turizm ehtiyatları. Bakı: Təhsil, 2008, 214 səh
2. Yeganlı Ş. T., Hacıyev E.M. Turizm. Bakı: ABU, 2006, 324 səh.,
3. Məmmədov C.A. Bilalov B.Ə. Azərbaycanca gəlmə turizm və onun inkişaf yolları. Bakı: Mütərcim 2004, 212 s.
4. [www.stat.gov.az/turizm/2017](http://www.stat.gov.az/turizm/2017)

UOT 338.01

### **Azərbaycan Respublikasında turizm sahəsinin müasir inkişaf perspektivləri**

*Talıbov Axilles Həsən oğlu*  
*Azərbaycan Texniki Universiteti*

Son illər beynəlxalq səviyyədə turizm sahəsinin inkişafı istiqamətində ciddi tədbirlər həyata keçirilməkdədir. Turizmin formalaşması və inkişafında ərazinin coğrafi mövqeyinin özünəməxsus rolu vardır. Azərbaycanın tarixən karvan yollarının üzərində yerləşməsi turist axınının yaranmasını şərtləndirən amillərdən biridir. Başqa sözlə, Azərbaycan Qərbi və Şərqi sivilizasiyalarının qovuşduğu yerdə yerləşir. Belə əlverişli coğrafi mövqeyə malik olması burada müxtəlif nəqliyyat növlərinin inkişafına səbəb olmuşdur. Turizm əmtəə kimi istehlak bazarında həm alın, həm də satıla bilər. Digər tərəfdən turizm əmtəə kimi xidmət formasında reallaşır. Hər hansı bir regionda turizm potensialının yüksək olmasına baxmayaraq, turizmi inkişaf etdirmək üçün aşağıdakı amil və şərtlərin olması tələb olunur: müasir tipli müəssisələr, nəqliyyat xidməti, ixtisaslı kadrlar, reklam, informasiya və tanıtım, turist marşrutları və səfərləri, Qış turizmi üçün bazis və s.

Regionda turizmi inkişaf etdirmək artırmaq və turizm gəlirlərini çoxaltmaq üçün bu amillərin həll edilməsi ilkin vacib məsələlərdəndir [1].

Ölkənin turizm sərvətləri nə qədər dəyərli olarsa, nəqliyyat və yol sistemi yüksək səviyyədə inkişaf etməzsə, o ölkədə turizm əhəmiyyətli dərəcədə inkişaf edə bilməz. Nəqliyyat sənayesinin yanında, nəqliyyat vasitələrinin sürət, gəvənlik, komfort və ucuzluq baxımlarından inkişaf etməsi tələb olunur. Ancaq belə bir nəqliyyat sisteminə sahib olan region, turizm sahəsində uğur qazana bilər.

Rekreasiya məqsədləri üçün şəhərtrafi və regional nəqliyyat sistemlərindən geniş istifadə olunur. Regionlarda turizmi inkişaf etdirməkdən ötrü ilk növbədə yollar müasir tələblər səviyyəsinə çatdırılmalıdır. Buraya asfalt örtüyündən yol işarələrinədək hər şey daxildir. Yol turizmin qapısı, turist cəlb etməyin açarıdır. Yaxşı yol iqtisadiyyatı yüksəltməyə, sosial tərəqqiyə, abadlığa səbəb olur. Buna görə də, Azərbaycan Respublikasının inkişafının dövlət proqramlarında nəqliyyat infrastrukturunun bərpasına xüsusi yer verilir.

Regionlardakı otellər və mehmanxanalar, restoranlar və istirahət mərkəzləri arxitektura cəhətdən gözoşqayan olsa da, bu sahədə də problemlər var. Bu əsasən ixtisaslı kadrların çatışmamazlığında özünü büruzə verir. Bu da öz növbəsində xidmət mədəniyyətinin aşağı səviyyədə olmasına gətirib çıxarır. Bu problemi təkcə yerləşdirmə müəssisələrinə və iaşə obyektlərinə deyil, həmçinin nəqliyyata və tur agentliklərə də aid etmək olar. Rayonlarda turizm sahəsində işləyən xidmət heyəti əsasən yerli gənclərdən ibarətdir. Onlar xarici və yerli turistlərə yüksək səviyyədə xidmət göstərməyə çalışsalar da, lakin xaricilərin əksəriyyəti ingilis, alman, fransız, rus dilində danışdıqlarından həyat onlara lazımı məlumatları verə bilmir. Bu da ondan irəli gəlir ki, son illərə qədər bu sahədə çalışacaq mütəxəssislər hazırlanması lazımı səviyyədə olmamışdır. Turizm sahəsində xidmət etmək çox məsuliyyətli bir işdir. Əcnəbi turistlər çox həssas olurlar. Onlar xidmətin səviyyəsinə ciddi fikir verirlər. Ona görə də, hava limanından başlayaraq, mehmanxanaya yerləşənədək xidmətin səviyyəsi çox yüksək olmalıdır. Bu həm də növbəti il daha çox turistlərin ölkəmizə gəlməsinə səbəb olur. Eyni zamanda xalqımız, millətimiz haqqında əcnəbilərdə yaxşı təsəvvür formalaşır.

Ölkəyə gələn turistlərin sayı artdıqca onlarla işləyəcək yüksək ixtisaslı kadrların - peşəkar bələdçi - tərcüməçilər və bələdçi-təlimatçılara tələbatın artdığını nəzərə alsaq, bu baxımdan turizm

sahəsində problemlərin mövcud olduğunu xüsusilə qeyd etmək lazımdır. Məhz sözügedən kadrların peşəkarlığı, dünyagörüşü, mükəmməl biliyi, insanlarla ünsiyyət qurmaq bacarığı nəticə etibarilə turizm məhsulunun keyfiyyətinə təsir edir.

Cədvəl 1.

### Azərbaycana son illər gələn xarici turistlərin sayı və turizm müəssisələrinin gəlirləri

İllər	Xarici turistlərin sayı (min nəfər)	Turizm müəssisələrinin gəlirləri (mln. manat)
2014	2159,7	181,1
2015	1921,9	183,1
2016	2044,7	240
2017	2454,0	284,4
2018	2605,3	359,4

Son illər Azərbaycana gələn xarici turistlərin sayında da ciddi artım qeydə alınmışdır. Məsələn, 2014-cü ildə Azərbaycana gələn xarici turistlərin sayı 2159,7 min nəfər olmuşdursa, 2018-ci ildə bu göstərici artaraq 2605,3 min nəfərə çatmışdır. 2018-ci ildə turizm müəssisələrinin əldə etdiyi gəlirlər də əvvəlki illə müqayisədə artaraq 359,4 mln. manat olmuşdur [4]. Təhlil göstərir ki, son illər ölkəmizdə turizm sahəsində həyata keçirilən iqtisadi tədbirlər ölkəyə turizm axınını stimullaşdırmışdır.

Turizmin ölkənin sosial - iqtisadi həyatındakı rolundan əlavə onun dünyadakı siyasi mövqeyinin möhkəmləndirilməsində də çox əhəmiyyəti vardır. Belə bir cəhət, ələlxüsus, öz müstəqilliyini yeni əldə etmiş olan ölkələr üçün çox mühümdür. Beynəlxalq turizmin həmin bölgələrdə inkişaf etdirilməsi, buraya turist axınına nail olunması ilə iqtisadi yüksəliş və sosial səmərədən əlavə həmin ərazi haqqında yüksək imic formalaşdırıb, canlı informasiya da yaymaq mümkündür [2].

Regionda sosial-infrastrukturun inkişafında xarici təcrübədən də yararlanmaq lazımdır. Belə ki, dağ kəndlərində turizmin təşkili və inkişafı bütövlükdə iqtisadi rayonun inkişafına böyük töhfələr verə bilər. Dünyanın, eləcə də, Avropanın aparıcı ölkələrində turizm sənayesi kiçik dağ kəndlərinin inkişafı və bütün dünyada tanınması ilə nəticələnmişdir. Ərazidə turizm obyektlərinin yaradılması, xidmət sferasının genişləndirilməsi burada əksər dağ kəndlərinin sosial problemlərinin həlli ilə yanaşı, əhalinin məşğulluq səviyyəsinin yüksəlməsi üçün də böyük əhəmiyyət daşıyır.

Azərbaycanda turizm sektoru sürətlə inkişaf etməkdədir. Ölkəmiz artıq dünya turistləri üçün cəlbedici məkana çevrilir. Bunun arxasında isə son illər respublikamızda aparılan iqtisadi islahatlar, turizm sahəsində güclü infrastrukturun yaradılması yönündə görülən işlər dayanır. Məhz bu fəaliyyətin nəticəsidir ki, ildən-ilə ölkəyə gələn turistlərin sayında əhəmiyyətli artım müşahidə olunur [3].

Eyni zamanda turizmin inkişafı dövlət büdcəsinə də xeyli miqdarda gəlir gətirir. Digər tərəfdən ölkənin ekoloji problemləri həll olunur. Aparılan abadlıq işləri ətraf mühitin zərərli tullantılardan təmizlənməsinə və yaşıllıqların artırılmasına da səbəb olur. Turizmin təşkili prosesində bir çox yerli sektorlar xeyli gəlir əldə edirlər.

### Ədəbiyyat

1. Bilalov B.Ə. Turizm fəaliyyətinin tənzimlənməsi. Dərs vəsaiti. Bakı: Mütərcim, 2006-280 s.
2. Ушакова, Е. О. Методологические основы оценки ресурсов развития туризма региона: монография / Е. О. Ушакова, И. И. Золотарев, С. А. Вдовин. – Новосибирск : СГГА, 2014. – 194 с.
3. Основы туризма : учебник / коллектив авторов ; под ред. Е. Л. Писаревского. — М. : Федеральное агентство по туризму, 2014, 384 с.
4. www.stat.gov.az/turizm\_2018

## Təhsilin sosial və iqtisadi inkişafda rolu

*Təhməzli Aygün Nazim qızı  
AMEA İqtisadiyyat İnstitutu*

Təhsil ölkələrin inkişafına, rifahına, iqtisadi və sosial tarazlığının təmin olunmasına təsir edən ən vacib amillərdən biridir. Bu səbəbdən təhsilə çəkilən xərclər böyük önəm daşıyır. Sosial cəhətdən bütünlükdə cəmiyyəti maraqlandıran təhsil büdcə xərcləri arasında da ən vacib yerlərdən birini tutur. Təhsil, xüsusilə də, inkişaf etməkdə olan ölkələrdə həm büdcədən ayrımalardakı miqdarı, həm də ona münasibət baxımından arxa planda saxlanılmışdır. Məhz bu problemi-iqtisadi artımın, sosial və mədəni inkişafın qarşısında duran maneələri aradan qaldırmaq üçün təhsilin bütün istiqamətlərinə böyük diqqət ayırmaq və bu məqsədlə təhsil sahəsinə qoyulan investisiya və pul vəsaitlərinin miqdarını əhəmiyyətli şəkildə artırmaq lazımdır.

Ölkələrin iqtisadi, sosial və siyasi sabitliyinin təmin təmin olunmasında ən vacib faktorlardan biri hesab olunan təhsil ayrı-ayrı fərdlərə müsbət təsir göstərməklə yanaşı, bütövlükdə cəmiyyətə verdiyi fayda ilə ölkələrin inkişafında böyük rol oynayır [5]. Digər tərəfdən yoxsulluq səviyyəsinin azaldılmasında, iqtisadi inkişafın təmin olunmasında və rəqabətə davamlı iqtisadiyyatın qurulmasında mühüm bir vasitə olan təhsil, həm də insan kapitalının formalaşmasında xüsusi əhəmiyyət kəsb edir [1].

Təhsil həm inkişaf etmiş, həm də inkişaf etməkdə olan bütün ölkələr üçün önəmlidir [2]. Təhsil təkcə həyati əhəmiyyət daşıyan sosial bir xidmət olduğu üçün deyil, eyni zamanda vacib bir kapital qoyuluşu olduğu üçün mühümdür.[3] Bir başqa ifadə ilə təhsil insanın özünün özünə etdiyi və uzunmüddətli dövrdə yüksək qazanc gətirən investisiya yatırımıdır.

Merkantilizmdən Neoklassiklərə qədər bütün iqtisadi fikir tərəfdarları sərvətin və inkişafın mənbəyini araşdırmağa çalışmışlar. Bütün bu araşdırmaların məqsədi iqtisadi artıma ən çox hansı amilin təsir etdiyini müəyyənləşdirmək olmuşdur. Lukas [4] davamlı iqtisadi inkişafın insan kapitalının inkişafının nəticəsi olduğunu və insan kapitalının da ən vacib amilin təhsil olduğunu vurğulamışdır. Bu fikir bir ölkənin iqtisadi inkişafının təhsilə çəkilən xərclərin miqdarından asılı olduğunu ifadə edir.

Müasir dövrdə istehsal prosesində fiziki gücün əhəmiyyətinin azaldığının, texnologiyanın və beyin gücünün rolunun isə artdığının şahidiyik.İstehsalatdakı bu əsaslı dəyişiklik istehsal prosesində insanların fiziki rolunu azaltmaqla yanaşı, həm də onlara bilik və bacarıqlarını inkişaf etdirmək üçün özlərinə daha çox zaman ayırmağa imkan verir.Bu da yalnız insan kapitalına kifayət qədər investisiya yatırımı etməklə reallaşdırıla bilər.İnsan kapitalı müxtəlif yollarla inkişaf etdirilə bilər.Bu yollardan birincisi,məktəbəqədər,ibtidai,orta və ali təhsil olmaqla təhsilin bütün pillələrini əhatə edən proqramlı və planlı təhsildir.İkinci yol təşkilatlarda meydana gələn dəyişikliklər və bu dəyişikliklərdən yaranan ehtiyaclara görə insanlara işlədikləri yerdə təklif olunan xidmət daxili təhsildir.Bu hal isə təhsilin bütün yaşam boyu davam etməli olduğunu ifadə edir.

İnkişaf etmiş ölkələrin səviyyəsinə çatmaq üçün inkişaf etməkdə olan ölkələrdə təhsilin bütün ölkə miqyasında yayılması və keyfiyyətinin artırılması əsas şərt hesab olunur. Bunun üçün isə ehtiyacları ödəyə biləcək qədər təhsil xərclərinin ayrılması və maliyyə mənbəyi probleminin aradan qaldırılması vacib məsələdir. Çünki maliyyə problemi aradan qaldırılmadan təhsilin miqyasının artacağını və keyfiyyətinin yüksələcəyini gözləmək düzgün deyil.

Məhz bu nöqtəyi-nəzərdən yanaşdıqda Azərbaycanda da yeni və müasir təhsil sisteminin yaradılması hökumətin qarşısında duran ən vacib məsələlərdən biri kimi öz əksini tapır. Müasir təhsil sistemi dedikdə isə bu sahəyə daha geniş miqyasda yanaşma nəzərdə tutulur.Yəni bütövlükdə təhsil infrastrukturunun qurulması, beynəlxalq miqyaslı təhsil proqramları, təhsildə dövlətin rolunun artırılması və s. bu kimi fəaliyyətlər bu sahənin daha təkmil formada inkişafını sürətləndirən vacib elementlər hesab olunur.Təhsilə qoyulan investisiya nə qədər əhəmiyyətli və perspektivli olsa da, bir çox hallarda insanların şəxsi gəlirləri gələcək haqqında uzunmüddətli proqnozlaşdırma aparmağa və kapital qoyuluşu etməyə imkan vermir.Bu səbəbdən də təhsilə ayrılan xərclərin əsas hissəsini məhz dövlət xərcləri təşkil edir. Hazırda dünyada həm inkişaf etmiş, həm də inkişaf etməkdə olan bütün ölkələr öz büdcəsində təhsilə yer ayırır.

Təhsil hüququ insanların ən mühüm haqlarından biridir və sosial dövlət bu istiqamətdə bütün güclərini səfərbər etməlidir.Təhsil sistemində gələcək nəsillərin tam zəmanətini təmin etmək üçün



dövlət davamlı olaraq bu sahədə reallaşdırdığı siyasəti inkişaf etdirməlidir. Xüsusilə də, coğrafi, iqtisadi və s. cəhətlər baxımından nisbətən zəif inkişaf etmiş bölgələrin təhsilin bütün imkanlarından istifadəyə əlçatanlığını təmin etmək sosial dövlət anlayışının və təhsil sisteminin ən vacib tərəfi hesab olunur.

Təhsil siyasəti bütövlükdə sosial siyasətin tərkib hissəsi hesab olunur. Lakin bütün digər sahələrdə olduğu kimi təhsilə qayğı və təhsilin maliyyələşdirilməsinin səviyyəsi, bu sahədə tətbiq edilən mexanizmlər bütün ölkələrdə fərqlidir. Ölkəmizdə də müstəqilliyin ilk günlərindən başlayaraq keçmiş sovet təhsil sisteminin dəyişdirilməsi, yeni və daha keyfiyyətli müasir maliyyə mexanizmləri ilə zənginləşdirilmiş sistemin formalaşdırılması istiqamətində mühüm addımlar atılmaqdadır. Lakin bu sahənin daimi olaraq yenilənmə tələb etməsi və qabaqcıl təcrübələrdən geri qalmamaq kimi amillər dövlətin təhsil sektorunda daim islahatlar aparmasını zəruri edir. Məhz bu səbəbdən də ölkəmizdə son illərdə bir neçə yeni təhsil strategiyaları işlənilib hazırlanmışdır. Yeni strategiyaların tətbiqi bu sahədəki çatışmazlıqların aradan qaldırılmasında və dünya standartlarına uyğun təhsil modelinin formalaşdırılması üçün nəzərdə tutulmuşdur. Dayanıqlı iqtisadi və sosial inkişafın təmin edilməsi, beynəlxalq sferada rəqabət qabiliyyətliliyinin artırılması və innovativ və təşəbbüskar iqtisadi sistemin yaradılması yalnız bu yolla mümkündür.

### Ədəbiyyat

1. Afzal, M., H. U. Rehman, M. S. Farooq ve K. Sarwar (2011), "Education and Economic Growth in Pakistan: A Cointegration and Causality Analysis", International Journal Of Educational Research, 50, 321-335
2. Açıkgöz, Kemal. "Az Gelişmiş Ülkelerde Eğitim", Eğitim Bilimleri Sempozyumu, İnönü Üniversitesi Eğitim Fak. 15-17 Haziran 1989 Malatya s. 39-50.
3. Karataş, M. ve E. Çankaya (2011), "Türkiye'de Beşeri Sermaye ve Ekonomik Büyüme İlişkinin Analizi", Yönetim ve Ekonomi Dergisi, Cilt 18, Sayı 1, 105-214.
4. Lucas, R. E. (1988), "On The Mechanics of Economic Development", Journal of Monetary Economics, 22, 3-42
5. Öztürk, N. (2005), "İktisadi Kalkınmada Eğitim Rolü", Sosyoekonomi Dergisi, Sayı 1, 27-44.

UOT 33:002

### Vergi inzibatçılığının səmərəliliyinin artırılmasında "soft computing"-in rolu

*Qəzənfərli Mirvari Xəqani qızı  
AMEA İqtisadiyyat İnstitutu*

Ümumi şəkildə inzibatçılıq hər hansı işin yerinə yetirilməsi və ya təşkilatın fəaliyyətinə nəzarət etmək üçün lazım olan tənzimləmə sistemi və vəzifələrdir. İnzibatçılıq anlayışı müxtəlif alimlər tərəfindən aşağıdakı kimi fərqli yanaşmalarla təyin olunmuşdur [2]:

Frederick Lane	İnzibatçılıq qrupun məqsədlərini yerinə yetirmək üçün insan və maliyyə resurslarının təşkili və saxlanmasıdır
Leonard D. White	İnzibatçılıq, bir məqsədə çatmaq üçün insanların istiqamətləndirilməsi, əlaqələndirilməsi və nəzarətidir
E. A. Nigro	İdarəetmə qarşıya qoyulan məqsədi həyata keçirmək üçün insanların və resursların təşkili və istifadəsidir
Herbert Simon, D.W. Smithburg and V.A. Thompson	Geniş mənada inzibatçılıq ümumi məqsədləri həyata keçirmək üçün əməkdaşlıq edən qrupların fəaliyyətidir
Brooks Adams	İnzibatçılıq vahid orqanizmdə ziddiyyət təşkil edən sosial enerjiləri əlaqələndirmək qabiliyyətidir
E.N. Gladden	İnzibatçılıq insanlara qayğı göstərmək, işləri idarə etmək, şüurlu məqsəd üçün görülən tədbirlər sistemidir

İnzibatçılığın ümumi şəkildə dövlət (public) və özəl (private) olmaqla iki cür təsnif olunmasına baxmayaraq siyasi istiqamət, məfəət motivi, ictimai hesabatlılıq, sosial zərurətlər və s. kimi xüsusiyyətləri özündə birləşdirən dövlət inzibatçılığı dövlətin apardığı siyasətin uğurlu olmasının vacib faktoru olduğundan bürokratik və elmi miqyasda görülən işlər və aparılan əksər tədqiqatlar onun səmərəli təşkilinin təmin olunmasına yönəlmişdir.

Dövlət inzibatçılığının əsasını təşkil edən subyektlər, institutları nəzərdən keçirsək onu aşağıdakı kimi qruplaşdırma bilərik:

- İctimai inzibatçılıq (mədəni irslərin idarəçiliyi, mənəvi dəyərlərin qorunması, təhsil, etika və s.);

- Sosial inzibatçılıq (ətraf mühit, təhlükəsizliyin təmin olunması, ölkənin sosial rifahı, əhalinin sosial təminatı və s.);

- İqtisadi inzibatçılıq (maliyyə resurslarının idarə olunması, kənd təsərrüfatı, vergi inzibatçılığı, beynəlxalq münasibətlər (daxili və xarici), biznesin idarə olunması və s.);

- Səhiyyə inzibatçılığı (sağlamlıq mərkəzləri, xəstəxanalar və s.) və s.

**Vergi inzibatçılığı.** İqtisadi inkişaf iki mühüm dövlət siyasətini dəstəkləyir: büdcənin yaradılması və yoxsulluğun səviyyəsinin minimallaşdırılması [1]. Dövlət büdcəsini formalaşdıran əsas amillərdən biri vergilərdir və vergi gəlirlərinin artırılması effektiv vergi siyasətinin həyata keçirilməsindən əhəmiyyətli dərəcədə asılıdır. Dövlətin vergi siyasəti vergi qanunvericiliyi, vergi inzibatçılığı və vergi orqanları vasitəsilə həyata keçirilir.

Vergi inzibatçılığı - vergi sferasında hakimiyyətin qanunverici orqanlarının deyil, dövlət idarəetmə orqanlarının fəaliyyətidir. Qanunverici orqanlar tərəfindən vergi münasibətlərinin təşkilinin əsas prinsipləri, forma və metodları müəyyən edilir ki, bu da vergilər haqqında qanunvericiliyin məcmusunu təşkil edir. Vergi inzibatçılığı isə dövlət orqanlarının idarəçilik fəaliyyəti kimi qanunvericilik normalarının reallaşdırılmasına yönəldilmişdir.

Dördüncü sənaye inqilabının başlaması ilə yaranan üstünlüklər və çətinliklər iqtisadi fəaliyyətdə də özünü göstərir. Texnoloji innovasiya əhalini, o cümlədən dövlət orqanları və institutlarını öz ənənəvi strukturlarını dəyişməyə, yeni bilik və bacarıqları mənimsəyərək texnoloji alətlərdən, üsul və vasitələrdən istifadə etməyə vadar edir. Bu yeniliklərin zəruri tətbiqini tələb edən sahələrdən biri də ölkənin vergi sistemidir.

Big Data, data mining, mobillik, bulud hesablama və s. yeni texnoloji hesablama vasitələri ayrı-ayrılıqda və ya birlikdə istifadə olunaraq vergi ödəyicilərinin məmnuniyyətinin artması, vergi orqanı əməkdaşlarının işlərinin yüngülləşməsi, əməliyyatların optimallaşdırılması və xidmətlərin müasirləşməsində ciddi təsirə malikdir. Lakin bu yeniliklərin tələb etdiyi rəqəmsal bilik və bacarıqlar vergi ödəyiciləri və vergi orqanı əməkdaşları yaxud bu tərəflərin hər hansı biri tərəfindən lazimi səviyyədə öyrənilib mənimsənilmədiyi təqdirdə ciddi çətinliklər yaranır və inzibatçılıq fəaliyyətinin səmərəliliyini azalır. Məhz buna görə də dünya ölkələrinin bir çoxunda avtomatlaşdırılmış öyrənmə mexanizmlərinin tətbiqi prosesi ləngiyərək iqtisadi inkişafa mənfi təsir göstərir. Odurki, belə problemlərin aradan qaldırılması üçün vergi orqanı əməkdaşları xüsusilə inzibatçılıq sahəsində çalışanlar yeni vergi texnologiyaları ilə bağlı bilik və bacarıqları öyrənmək, onlardan vergi inzibatçılığının tənziqləmə, nəzarət, planlaşdırma və s. kimi hər bir funksiyasının yerinə yetirilməsində məharətlə istifadə edə bilmək üçün müvafiq təlimlər almalıdırlar.

Qeyri-səlis məntiq, neyron şəbəkələr, genetik alqoritmlər və s. kimi yumşaq hesablama (soft computing) üsulları qeyri-müəyyənlik, informasiya çatışmazlığı şəraitində ən effektiv qərar qəbul etməyə imkan verən üsullardır. Xüsusilə son dövrlərdə vergi inzibatçılığında tətbiqinə ciddi nəzarət edilən vergi ödəyicilərinin sorğularını cavablandırmaq avtomatik sistemlər və "özünə xidmət" servisləri süni intellektə əsaslanır.

Vergi inzibatçılığının səmərəli təşkili uzun illərdir iqtisadçıları düşündürən aktual problemlərdən biri olaraq qalır. Müxtəlif ölkələrdən olan iqtisadçı alimlərin, vergi orqanında çalışan mütəxəssislərin bu sahədə tədqiqatlar aparmaqlarına, fərqli yanaşmalar təklif etmələrinə baxmayaraq hələ də onun səmərəli fəaliyyətini təmin edəcək konkret metodologiya yoxdur.

Biz də dünya miqyasında optimal həlli axtarılan bu problemlə bağlı müəyyən tədqiqatlar aparırıq. Yerinə yetirilməsi nəzərdə tutulan tədqiqatın əsas məqsədi "yumşaq hesablama" (soft computing) texnologiyasının müasir alətlərdən istifadə etməklə vergi inzibatçılığının səmərəli fəaliyyətini təmin edə biləcək üsul və vasitələrin hazırlanmasından ibarətdir. Fikrimizcə, uğurlu dövlət siyasətinin əsas şərtlərindən olan inzibatçılığın səmərəliliyi şəffaflığın və hesabatlılığın təmin olunması hesabına arta bilər. Vergi inzibatçılığında hesabatlılıq və şəffaflıq üçün vacib şərtlərdən

biri strateji və operativ planlaşdırma proseslərinin bir hissəsini təşkil edən fəaliyyətin ölçülməsi məsələsidir ki, apardığımız tədqiqat işinin bir hissəsi vergi orqanı əməkdaşlarının fəaliyyətinin ölçülməsinə həsr olunmuşdur [3]. Eyni zamanda, vergi ödəyicilərinin narazılığına səbəb olmadan vergi gəlirlərinin artırılması hesabına vergi inzibatçılığının effektiv fəaliyyəti də araşdırılmışdır [4]. Qiymətləndirilən səmərəlilik göstəriciləri üçün qeyri-səlis nəzəriyyəyə əsaslanan üsullardan istifadə etməklə yeni metodologiyalar təklif olunmuşdur . Bundan başqa vergi inzibatçılığının səmərəli təşkili üçün “vergi yoxlamalarına olan əlavələr”, “vergi orqanının saxlanması üçün çəkilən vahid xərcə düşən vergi daxil olması”, “qanunvericiliyin sabitlik indeksi” və s. kimi onun fəaliyyətini xarakterizə edən göstəricilər də müəyyən olunmuş və növbəti tədqiqatlarda qeyd etdiyimiz vasitələrdən istifadə edərək yeni qiymətləndirmə proqramları və ya metodologiyaların hazırlanması nəzərdə tutulmuşdur.

## Ədəbiyyat

1. Economic development administration. annual performance plan. (2004).
2. Mouzai, B. (tarixsiz). Public Administration - Meaning, Nature, Scope And Importance.
3. Musayev A.F., A. Ə. (2019). 10th International Conference on Theory and Application of Soft Computing, Computing with Words and Perceptions - ICSCCW-2019. Evaluation of Tax Administration Effectiveness Using Brown-Gibson Model. Prague.
4. Musayev A.F., Q. H. (2018). Evaluation Of The Staff's Professionalism Level By Modified Weighted Sum Model. b-guadrat Verlag.
5. Santosh Kumar Das, A. K. (2017). On soft computing techniques in. Computer Science & Information Technology.

UOT 333

### Dayanıqlı iqtisadi inkişafda şəhər markalaşmasının rolu – “Yaradıcı şəhər” konsepsiyasının təmsalında

*Rəhimov Fərrux Məhəmməd oğlu  
Azərbaycan Dövlət Aqrar Universiteti*

**Giriş.** Dayanıqlılıq və dayanıqlı inkişaf ətraf mühitin çirklənmə səviyyəsinin, qlobal ekoloji problemlərin, iqlim anomaliyalarının, o cümlədən tezliyi və gücü artmış sunamilər, fırtınalar, daşqınlar, biomüxtəlifliyin tükənmə səviyyəsinin get-gedə artdığı dünyamızda son bir neçə onillikdə ən çox müzakirə edilən mövzulardandır. Dayanıqlılıq məsələsi, enerji, iqtisadiyyat və ətraf mühit üçbucağının düz mərkəzində yerləşir, bu səbəblə də dövlətlər və beynəlxalq təşkilatlarla yanaşı sosial elmlərlə məşğul olan alimlərdən təbiət və mühəndislik sahəsinin alimlərinə, siyasətçilərdən yerli özünüidarəetmə və beynəlxalq ətraf mühit amillərinə qədər uzanan çox geniş çərçivədə müzakirə olunur. Dayanıqlılıqla əlaqədar qayğılar iqtisadi inkişaf müzakirələri üçün yeni bir gündəm yaratdı və zamanla bu müzakirələr dayanıqlı iqtisadi inkişafın müasir çərçivəsinə yerləşməsi ilə nəticələndi. Həmçinin, dayanıqlılıqla bağlı müzakirələr, Neoklasik iqtisadın ətraf mühit və təbii sərvətlər istiqamətində ənənəvi baxışında dəyişikliyə səbəb olmuş, müasir iqtisadi fikirlərin ortaya çıxmasına da zəmin hazırlamışdır. Bu cərəyanlar; Neoklasik iqtisadın bir qolu olaraq qiymətləndirilən ətraf mühit və təbii ehtiyatlar iqtisadi ilə bu axına reaksiya olaraq ortaya çıxan “Ətraf mühitin iqtisadiyyatı” axınıdır. Beləliklə müasir şəraitdə ölkə iqtisadiyyatlarının inkişaf etdirilməsi və insanların həyat keyfiyyətinin artırılması istiqamətində səylər effektiv şəkildə davam etməkdədir. Cəmiyyətdə müşahidə edilən iqtisadi, sosial və ekoloji problemlərin kompleks həllini özündə ehtiva etdirən “İnklüziv inkişaf nəzəriyyəsi” də dayanıqlıq məsələsini nəzərdə saxlayır. İnklüziv inkişaf dövlətlərin idarə edilməsinin elə yoludur ki, bu zaman ölkələr hərtərəfli inkişaf edirlər və bu prosesin müsbət nəticələrini hər bir vətəndaş öz həyatında hiss edir [1].

**Şəhər markalaşmasının əhəmiyyəti.** Çox böyük sürətlə dəyişən dünyada, rəqabət sadəcə ölkələr və şirkətlər arasında deyil, eyni zamanda şəhərlər arasında da yaşanır. Bu rəqabət mühitində ölkələrin inkişafı və iqtisadi artımında böyük rol oynayan turizm, iqtisadi cəhətdən əlverişli və mütəmadi böyümə müşahidə edilən sahə olaraq seçilir. Markalaşma, əvvəllər qlobal miqyasda

şirkətlərə və məhsullara aid anlayış ikən artıq ayrı-ayrı bölgələri və onların adı ilə bağlı olan məhsulları da əhatə edir. Dünya turizm bazarından layiqli pay ala bilmək üçün, məhsul və xidmətlərin markalaşması kimi şəhərlərin də markalaşmasının vacib olduğunu nəzərə alıqda; şəhərlərin iqtisadi, ekoloji və sosial sahələrdə uzunmüddətli strategiyalarını müəyyən edərək, planlı, davamlı və dayanıqlı şəkildə bu dəyişikliyi idarə etməyi çox mühüm əhəmiyyət daşıdığını söyləyə bilərik.

Məkan marketinqi yanaşması; məkan üçün müsbət imic yaradılaraq sahibkarların, turistlərin, təşkilatların, tədbirlərin və s. məkana çəkilməsi kimi müxtəlif məqsədlərlə istifadə edilir. Bu gün də şəhərlər turistləri, sənayesi, şirkətləri və ixtisaslı işçi qüvvəsini özlərinə cəlb etməyə həmçinin ixracat üçün yeni bazarlar tapmağa çalışır. Bu məqsədlə şəhərlər strateji marketinq menecmenti vasitələrini istifadə edir və məkanlarını marka halına gətirməyə çalışır(2). Məkanların inkişaf etməsi, lazımı tələb səviyyəsinə çatması və dayanıqlı struktura qovuşması üçün müasir marketinq imkanlarını nə dərəcə istifadə edilməsindən asılıdır. Bu baxımdan, məkan marketinqi laqeyd qalınmayacaq qədər əhəmiyyətli idarəetmə vasitəsidir. Rəqabət güclərini, turist və ziyarətçi sayını artırmaq, mövcud iqtisadi vahidləri inkişaf etdirmək, yeni sərmayələrlə iqtisadiyyatlarını və ixrac həcmələrini böyütmək istəyən şəhərlər ancaq məkan (şəhər) marketinqi ilə həmin hədəflərə çata bilirlər. Marketinq deyiləndə ağılımıza yalnız tanıtmaq gələ bilər, halbuki marketinq yalnız təqdimatdan ibarət deyil, məhsulun, xidmətin fikrin, şəhərin v.b meydana gətirilməsi, qiymətləndirilməsi, tanıtılması və paylanma fəaliyyətlərinin hamısını birdən əhatə edən anlayışdır. Bu səbəblə şəhər marketinqi yalnız şəhərin təqdimatını etməkdən ibarət deyil; qısamüddətli deyil və şəhərlərin dayanıqlı inkişafı istiqamətində uzun müddəti əhatə edən inteqrasiya olunmuş prosesdir.

**“Yaradıcı şəhər” konsepsiyası.** Şəhər markalaşma strategiyaları içərisində yaradıcı iqtisadiyyat və mədəniyyət iqtisadiyyatı yönümlü yanaşmalar, dəyişən istehsal formalarının nəticəsi olaraq şəhərlərin xaricinə çıxan sənaye və kənd təsərrüfatı yönümlü istehsaldan boşalan sahələrin, mədəniyyət və yaradıcılıq mərkəzli sektorlar tərəfindən doldurulması ilə hər keçən gün əhəmiyyətini artırır. Şəhərlərin markalaşma yolunda fərqliləşdirdiyi yaradıcı xidmətlərin, məhsulların və mühitlərin varlığını təmin edən yaradıcı iqtisadiyyat, yaratdığı həyat formaları və fiziki məkanlar ilə yerli və regional siyasətə yön vermək potensialı daşıyır(3). Şəhərlər əslində xüsusi hazırlanmış təşkilati şəxsiyyətlərə sahib olmaq məcburiyyətində deyildir. Şəhərin, hal-hazırda adı, bu adı təmsil edəcək nişanlar, vizual kimliyi və insanların ağılında, o şəhərin yaratdığı hissələrdən ibarət bir marka obrazı vardır. Loqo, işarə və şüar yaratmasına və marka mesajına fokuslanan marketinq fəaliyyətlərinə, böyük büdcələrin xərclənməsinə baxmayaraq, şəhər markalaşması çox vaxt mövcud vəziyyəti radikal şəkildə dəyişdirərək, şəhərə dair hissləri müsbətə çevirəcək uğurlu bir şəhər brendi yaranması ilə nəticələnir. Şəhər markalaşması üçün müxtəlif strategiyalar istifadə edilir. Bu strategiyalar şəhərin özünəməxsus xüsusiyyətlərini istifadə etməklə hazırlanır. Ayrı-ayrı markalaşma strategiyaları ilə yanaşı müxtəlif ortaq xüsusiyyətlərə malik şəhərləri əhatə edən beynəlxalq təşkilatlar tərəfindən verilən adlar da var. Bu cür beynəlxalq statuslardan biri də Birləşmiş Millətlər Təşkilatının Elm, Təhsil və Mədəniyyət üzrə ixtisaslaşmış qurumu YUNESKO tərəfindən verilən “Yaradıcı şəhər” statusudur. “Yaradıcı Şəhərlər Şəbəkəsi” (Creative Cities Network), YUNESKO tərəfindən 2004-ci ildə yaradılmış, müxtəlif bölgələrdən fərqli gəlir səviyyəsi, sahə və əhali sayına sahib şəhərləri yaradıcı sənayelər sahəsində işləmək üçün bir araya gətirən bir təşəbbüsdür. Şəhərlər, tarixi və mədəni keçmişləri ilə müxtəlif mədəniyyət aktyorlarını bir yerdə cəmləşdirən dinamik strukturlarıyla yaradıcılığın yeni qatlarını istehsal və kəşf etmə potensialına malikdir. Proqram, yerli aktyorlar tərəfindən həyata keçirilən incəsənət sənayenin yaradıcı, iqtisadi, sosial potensialını inkişaf etdirməyi qarşısına məqsəd qoyur və bu səbəblə YUNESKO-nun mədəni müxtəliflik təşəbbüslərini dəstəkləyir. Hal-hazırda, 72 ölkədən 180 üzvü olan Yaradıcı Şəhərlər Şəbəkəsi, şəhərlər tərəfindən öz qabiliyyət və enerjilərini yönəldirəcəkləri yaradıcı sənaye sektoru seçimlərinə uyğun seçə biləcəyi yeddi mövzu ətrafında formalaşdırılmışdır. Bu mövzular:

- 1) Ədəbiyyat,
- 2) Film,
- 3) Musiqi,
- 4) Əl sənətləri və xalq sənətləri,
- 5) Dizayn,
- 6) Qastronomiya və
- 7) Media olaraq təyin olunmuşdur.

Yaradıcı Şəhərlər şəbəkəsinin hədəfləri bunlardır:

- yaradıcı inkişafın qalıcı və strateji bir elementi olaraq təyin edilən şəhərlər arasında beynəlxalq iş birliyini inkişaf etdirmək,
- üzv şəhərlərin liderliyində, özəl sektor və vətəndaş cəmiyyəti da ehtiva edən iş birlikləri ilə yaradıcılığı şəhər inkişafın əhəmiyyətli ünsürü etmək üçün təşəbbüsləri təşviq etmək və inkişaf etdirmək,
- mədəni fəaliyyət, məhsul və xidmətlərin yaradılması, istehsalı, paylanması və yayılmasını gücləndirmək,
- mədəniyyət sektorunda olan mütəxəssislər və dizaynerlər üçün yaradıcılıq və yenilik ehtiva edən mərkəzlər yaratmaqla fürsətləri genişləndirmək,
- dayanıqsız və həssas qruplar arasında mədəni həyata nəqliyyat və iştirakla yanaşı mədəni məhsul və xidmətlərdən istifadəni də təşviq etmək,
- yerli inkişaf strategiyaları və planlarına mədəniyyət və yaradıcılığı qatmaqdır(4).

Bu şəbəkə inkişafını yaradıcılıq - musiqi, sənət və sənətkarlıq, dizayn, kino, ədəbiyyat, rəqəmsal incəsənət və gastronomiya üzərində quran şəhərləri bir araya gətirir. Şəbəkə innovasiya və yaradıcılığı yeni şəhər strategiyasının dayanıqlı və daha inklüziv inkişafının əsas faktoru hesab edir. Bu il 31 oktyabr - Dünya Şəhərlər Günü münasibətilə YUNESKO yenidən 48 ölkədən 66 şəhəri “Yaradıcı şəhərlər şəbəkəsi”nə daxil edib. Sevindirici haldır ki 2017-ci ildən “sənət və sənətkarlıq” tematikası üzrə Şəki şəhəri, 2019-cu ildə isə “dizayn” tematikası üzrə Bakı şəhəri şəbəkənin siyahısına salınıb(5). Gəncə və Mingəçevir kimi bir çox şəhərlərinin isə bu cür markalaşma imkanları isə təəssüf ki, nə akademik səviyyədə nə də sosial tədqiqatlar - əhali qrupları və digər maraqlı tərəflərlə müsahibələr aparılaraq lazımi səviyyədə araşdırılmayıb. Ölkəmizdə onsuz da yeni-yeni tətbiq olunan markalaşma strategiyaları çox vaxt bölgələrdən yan keçir və ya çox gec gəlib çatır. Gəncə şəhərinin “Yaradıcı şəhər”, Mingəçevir şəhərinin isə “Sakit şəhər” (Slow city) olaraq mövqeləndirilməsi (bunlar ilkin təkliflərdir) mümkün olduğu halda bu şəhərlərdə bu istiqamətdə demək olar ki heç bir iş görülməyib.

**Nəticə.** Qlobal istiləşmə, hidrokarbonat tərkibli yanacaqların və s. maddələrin tükənməsi, ətraf mühitin çirklənməsi, karbon qazı tullantılarının artması kimi ekologiya və ətraf mühitlə bağlı problemlər artıq qlobal səviyyədə müzakirə olunmaqla həll edilməyə çalışılır. Belə şəraitdə dövlətlərdən daha dayanıqlı alternativ iqtisadi modellərə keçmək və dayanıqlı, inklüziv inkişaf modellərini tətbiq etmək tələb olunur. Bu cür dayanıqlı inkişaf strategiyalarının bir çoxunda özünəməxsus yer tutan turizm sektorunda rəqabət günü-gündən daha da güclənir. Bu rəqabət artıq ayrı-ayrı məhsullar və ya firmalar arasında deyil daha geniş miqyasda - şəhərlər arasında baş verir. Məhz bu səbəbdən ayrı-ayrı coğrafi məkanların o cümlədən şəhərlərin turizm məhsulu kimi təqdim olunması, yəni markalaşması çağırışları gün keçdikcə artmaqdadır. Bu cür markalaşma strategiyasını şəhər rəhbərliyi özü hazırlaya biləcəyi kimi beynəlxalq təşkilatlar tərəfindən hazırlanan müxtəlif layihələrə qoşulmaq da mümkündür. Bu cür beynəlxalq layihələrdən olan YUNESKO “Yaradıcı şəhərlər şəbəkəsi”nə qoşulmaq Gəncə şəhərinin markalaşması baxımından təqdirəlayiq addım olardı.

## Ədəbiyyat

1. Urxan Ələkbərov “İnklüziv inkişafın idarə edilməsinin əsasları”, Bakı 2018 (səh. 10)
2. Beste Burcu Vural “Şehir markası yaratma süreci ve Edirne şehir markası için bir model önerisi” Edirne 2010, (səh. 4)
3. Hasan Cenk Dereli “UNESCO yaratıcı kentler ağı, tasarım kenti kriterleri bağlamında İzmir’in değerlendirilmesi” (səh. 18)
4. <http://www.kutahya.gov.tr/unesco-yaratıcı-sehirler-aginda-kadim-birsehir-kutahya>
5. <https://oxu.az/turizm/340289>

## Aqrar sferanın rəqabətqabiliyyətli inkişaf istiqamətləri

*İbrahimova Günay Arzu qızı*  
*Azərbaycan Dövlət Aqrar Universiteti*

Dünyada iqtisadi dəyişikliklərin sürətləndiyi bir dövrdə qeyri-neft sektorunun, o cümlədən aqrar sferanın inkişafı və bu sahədə rəqabət qabiliyyətliliyin artırılması respublikamızın iqtisadi siyasətinin prioritetlərindəndir. Aqrar sferanın rəqabətqabiliyyətli inkişafı onun ixrac imkanlarının genişlənməsində, sosial-iqtisadi dayanıqlılığın və ərzaq təhlükəsizliyinin etibarlılığının təmin edilməsində mühüm əhəmiyyət kəsb edir.

Müasir iqtisadiyyat rəqabət qabiliyyətli, kəmiyyət və keyfiyyət üzrə standartlara uyğun məhsul istehsalını tələb edir. Rəqabətqabiliyyətli məhsul istehsalı, yerli və xarici bazardakı eyniadlı və oxşar məhsullarla müqayisədə keyfiyyət və qiymət baxımından üstünlük qazanan məhsulların istehsalını nəzərdə tutulur. Aqrar sferada belə məhsulların istehsalı respublikamızın iqtisadi inkişafı üçün olduqca əhəmiyyətlidir. Bu baxımdan dövlət tərəfindən aqrar sferanın rəqabət qabiliyyətli inkişafının təmin edilməsi aqrar sahə məhsullarının istehsalı və emalının təkmilləşdirilməsi, üçün “Azərbaycan Respublikasında kənd təsərrüfatı kooperasiyasının inkişafına dair 2017-2022-ci illər üçün Dövlət Proqramı”, “Azərbaycan Respublikasında çayçılığın inkişafına dair 2018–2027-ci illər üçün Dövlət Proqramı”, “Azərbaycan Respublikasında kənd təsərrüfatı məhsullarının istehsalına və emalına dair Strateji Yol Xəritəsi” və s. hazırlanıb və bu istiqamətdə müvafiq tədbirlər həyata keçirilir.

Həyata keçirilən bu cür tədbirlər öz nəticələrini aqrar inkişafda biruzə verməkdədir. Statistik məlumatlara əsasən qeyd etmək olar ki, 2018-ci ildə ölkə əhalisinin 47,1%-ni kənd yerlərində yaşayanlar təşkil etmiş və məşğul əhalinin 36,3%-i kənd təsərrüfatı, meşə təsərrüfatı və balıqçılıq sahəsinin payına düşmüşdür ki, bu sahədə eyni ildə orta aylıq nominal əmək haqqı 281,1 manat məbləğində olmuşdur.

2018-ci ildə ÜDM istehsalının 5,3 faizi kənd təsərrüfatı, meşə təsərrüfatı və balıqçılıq sahəsinin payına düşmüşdür. Göstəricini digər ölkələrlə müqayisə etsək, müvafiq ildə Türkiyə Cümhuriyyətində ÜDM-in 5,76%-nin[3], ABŞ-da 5,4%-nin[4] kənd təsərrüfatında istehsal edildiyini görə bilərik. Təhlil göstərir ki, inkişaf səviyyəsindən asılı olmayaraq kənd təsərrüfatı əksər ölkələrin ÜDM-də az paya sahibdir. Bu isə həmin ölkələrdə sənaye və xidmət sektorunun inkişafı ilə əlaqədardır.

Ölkəmizdə kənd təsərrüfatı üzrə istehsal olunan ümumi məhsulun faktiki qiymətlərlə dəyəri 2018-ci ildə 7010,0 milyon manat, o cümlədən bitkiçilik məhsulları 3186,0 və heyvandarlıq məhsulları 3824,0 milyon manat təşkil etmişdir. 2017-ci illə müqayisə etsək, kənd təsərrüfatının ümumi məhsulunun 6,5 faiz, o cümlədən bitkiçilik məhsulları 5,5 faiz, heyvandarlıq məhsulları 7,4 faiz artdığını görə bilərik.

2018-ci ildə 3309,2 min ton taxıl istehsal olunmuşdur ki, bu da 2017-ci ilin müvafiq dövrü ilə müqayisədə 12,9 faiz çoxdur. Bundan əlavə 2018-ci ildə sahələrdən 898,9 min ton və ya əvvəlki ilə nisbətən 1,6 faiz az kartof, 1521,9 min ton və ya 8,2 faiz çox tərəvəz, 401,9 min ton və ya 8,2 faiz az bostan məhsulları, 1010,8 min ton və ya 5,8 faiz çox meyvə və giləmeyvə, 167,5 min ton və ya 9,6 faiz çox üzüm, 868,6 ton və ya 12,1 faiz çox yaşıl çay yarpağı yığılmışdır.

2018-ci il ərzində ölkədə kəsilməmiş çəkiddə 326,0 min ton ət, 2080,4 min ton süd, 15,8 min ton yun və 1676,2 milyon ədəd yumurta istehsal edilmişdir. 2017-cü ilin müvafiq dövrü ilə müqayisədə 2018-ci ildə ət istehsalı 2,9 faiz, süd istehsalı 2,8 faiz artmış, yun və yumurta istehsalı isə müvafiq olaraq 1,2 faiz və 2,2 faiz azalmışdır.

Ölkəmiz iqlim və təbii-coğrafi şərait baxımından kənd təsərrüfatı məhsullarının istehsalı üçün kifayət qədər geniş imkanlara malik olsa da istehsalda ekstensiv üsullardan istifadə olunması məhsuldarlığın və özünütəminatmə səviyyəsinin aşağı olmasına gətirib çıxarır.

Aqrar sahədə həyata keçirilən tədbirlər hesabına bəzi məhsullar üzrə məhsuldarlığın artırılması və idxalın yerli istehsalla əvəzlənməsi sahəsində inkişaf və müsbət nəəliyyətlər əldə edilmişdir. Bu istiqamətdə kartofçuluq üzrə mühüm nəticələr qazanılmışdır. Kartofçuluq əvvəlki illərdə zəif inkişaf etmiş kənd təsərrüfatı sahəsi idi və əhalinin tələbatı əsasən Rusiyadan, Belorusiyadan və Baltıqyanı ölkələrdən gətirilən məhsul əsasında ödənilirdi. Hazırda isə görülən tədbirlər əsasında hər il təqribən 50 min tondan çox faraş kartof ixrac edilir.

**İdxalın əmtəə strukturunu (min ABŞ dolları)**

Sıra №-si	Mal qrupları	2014	2015	2016	2017	2018	2014-cü ilə nisbətən 2018-ci ildə, %-lə
1	Diri heyvanlar və heyvan mənşəli məhsullar	149 568,3	136 028,0	176 097,2	255 900,7	278 888,7	186,4
2	Bitki mənşəli məhsullar	427 030,2	457 386,9	592 002,1	559 519,1	560 263,5	131,1
3	Heyvan və ya bitki mənşəli piylər və yağlar	88 110,0	83 834,1	144 137,8	148 319,8	140 885,5	159,8

Ölkədə kənd təsərrüfatı üzrə idxalın əmtəə strukturunu nəzərdən keçirdikdə məlum olur ki, 2014-cü ilə nisbətən 2018-ci ildə diriheyvanlar və heyvan mənşəli məhsullar 86,4 faiz, bitki mənşəli məhsullar 31,1 faiz, heyvan və ya bitki mənşəli piylər və yağlar 59,8 faiz çox idxal edilmişdir (cədvəl 1.). İxracın əmtəə strukturunda isə diriheyvanlar və heyvan mənşəli məhsulların ixracı 3,6 dəfə, bitki mənşəli məhsulların ixracı 76,8 faiz artdığı halda, heyvan və ya bitki mənşəli piylər və yağların ixracı 8,9 faiz azalmışdır (cədvəl 2.). Təhlil göstərir ki, son 5 ildə ölkədə kənd təsərrüfatı məhsullarının həm idxalı, həm də ixracı üzrə artım müşahidə olunsa da, heyvan və ya bitki mənşəli piylər və yağlar istisna olmaqla digər məhsulların ixracı idxalından çox olmuş və ölkənin xarici ticarətində müsbət saldo əldə edilmişdir.

Aqrar sferanın rəqabətqabiliyyətliliyinə təsir edən digər mühüm göstərici özünütəminatmə səviyyəsidir. Özünütəminatmə səviyyəsi ayırı-ayrı məhsullar üzrə fərqlilik təşkil edir. Belə ki, bitkiçilik məhsulları ilə özünütəminatmə səviyyəsi 2018-ci ildə dənli bitkilər üzrə 74,1%, paxlalılar üzrə 72,0%, kartof üzrə 90,8%, bütün növ tərəvəz bitkiləri üzrə 115,0%, pomidor üzrə 138,0 %, bostan məhsulları üzrə 99,7%, meyvə və giləmeyvə üzrə 123,2%, qoz və fındıq üzrə 130,0%, nar üzrə 106,3%, üzüm üzrə 92,5% təşkil etmişdir.

Heyvandarlıq məhsulları ilə özünütəminatmə səviyyəsi isə bütün növ mal-qara və quş əti üçün 82,7%, süd və süd məhsulları üçün 86,7%, yumurta üçün 101,5%, balıq və balıq məhsulları üçün 83,1% olmuşdur[2].

**İxracın əmtəə strukturunu (min ABŞ dolları)**

Sıra №-si	Mal qrupları	2014	2015	2016	2017	2018	2014-cü ilə nisbətən 2018-ci ildə, %-lə
1	Diri heyvanlar və heyvan mənşəli məhsullar	3 306,1	2 343,3	4 214,9	12 606,8	12 090,0	3,6dəfə
2	Bitki mənşəli məhsullar	331 106,3	335 892,0	386 559,7	518 273,9	585 473,9	176,8
3	Heyvan və ya bitki mənşəli piylər və yağlar	190 334,7	153 335,3	17 113,8	17 046,9	16 861,9	8,9

Təhlil göstərir ki, ölkəmiz meyvə-tərəvəz və bostan bitkiləri ilə özünü tam şəkildə təmin edir. Kənd təsərrüfatı məhsullarının bir çoxu, o cümlədən meyvə-tərəvəz ixracı üzrə artım müşahidə edilir və buna uyğun olaraq bu sahənin ixracın ümumi strukturunda payı artır. Heyvandarlıq məhsulları üzrə özünütəminatmə səviyyəsi bitkiçilik məhsullarına nisbətən daha aşağı olsa da göstərici qənaətbəxş hesab etmək olar. Beləliklə, kənd təsərrüfatı həm ölkəyə xarici valyuta

gəlməsində, həm də ölkədən valyuta çıxmmasında rol oynayır. Yəni kənd təsərrüfatı idxalı yerli istehsalı əvəzləməklə ölkənin inkişafı baxımından əvəzsiz rol oynayır [1].

Aqrar sferada rəqabətqabiliyyətli məhsul istehsalının stimullaşdırılması istiqamətində həyata keçirilən tədbirlərlə yanaşı, məhsuldarlığın artırılması da vacib məsələlərdən biridir. Şübhəsiz ki, qarşıdakı illərdə kənd təsərrüfatında istehsalın intensivləşdirilməsi vacibdir. Məhsuldarlıq göstəricilərinin yüksəlməsi birbaşa ixrac məhsullarının rəqabət qabiliyyətinə təsir edir. Məhsuldarlığın təhlili göstərir ki, kənd təsərrüfatı bitkilərinin növlər üzrə məhsuldarlığı 2018-ci ildə 2014-cü ilə nisbətən dənli və dənli paxlalılar üzrə 25,0%, kartof üzrə 12,0%, tərəvəz bitkiləri üzrə 6,6%, bostan bitkiləri üzrə 21,6% artmış, pambıq üzrə 1,7%, tütün üzrə 26,4% azalmışdır (cədvəl 3.).

Bitkiçilik məhsulları istehsalında rəqabətqabiliyyətinin artırılması ixrac potensialının gücləndirilməsinə, kənd təsərrüfatında çalışanların gəlirlərinin artmasına, məşğulluqla bağlı problemlərin həllinə təkan verir.

Cədvəl 3.

**Kənd təsərrüfatı bitkilərinin növlər üzrə məhsuldarlığı,  
bütün təsərrüfat kateqoriyalar üzrə (sent/ha)**

İllər	Dənli və dənli paxlalılar	Pambıq	Tütün	Kartof	Tərəvəz	Bostan bitkiləri
2014	24,0	17,9	25,8	133	152	157
2015	31,5	18,8	25,4	136	158	174
2016	30,6	17,3	15,2	140	159	176
2017	29,8	15,3	16,6	150	155	187
2018	30,0	17,6	19,0	149	162	191
2014-cü ilə nisbətən 2018-ci ildə, %-lə	125,0	98,3	73,6	112,0	106,6	121,6

Kənd təsərrüfatının dayanıqlı inkişafına nail olunması və onun rəqabətqabiliyyətli sektora çevrilməsi ölkəmiz üçün əsas strateji hədəflərdən biridir. Qeyd olunanları ümumiləşdirərək, aqrar sferanın rəqabətqabiliyyətli inkişafına nail olmaq üçün aşağıdakı tədbirlərin həyata keçirilməsini məqsəduyğun hesab etmək olar:

- aqrar sferada intensiv inkişafın təmin olunması və məhsuldarlığın artırılması üçün texnoloji yeniliklərin tətbiq edilməsi;
- meyvə-tərəvəz və bostan bitkilərində olduğu kimi daxili təlabatı tam ödəmək məqsədilə digər məhsulların istehsalının stimullaşdırılması üzrə müvafiq tədbirlərin həyata keçirilməsi;
- ixrac yönümlü məhsulların keyfiyyətinin dünya standartlarına uyğunlaşdırılması;
- heyvandarlıq məhsulları üzrə intensiv inkişaf istiqamətlərinin stimullaşdırılması.

### Ədəbiyyat

1. <http://www.iqtisadiislahat.org>
2. <https://www.stat.gov.az>
3. <http://www.tuik.gov.tr>
4. <https://www.statista.com>



## İxracın stimullaşdırılması istiqamətləri

*Qurbanova Həcər Şöhrəddin qızı  
Azərbaycan Dövlət Aqrar Universiteti*

Son illər görülən tədbirlərin nəticəsi olaraq, ölkəmiz xarici ticarət əlaqələrinin inkişafı sahəsində əhəmiyyətli nəaliyyətlər əldə etməkdədir. Xüsusilə idxalın ixracla əvəzlənməsi strategiyasının hazırlanması və bu strategiyanın həyata keçirilməsi ixracın stimullaşdırılmasında əvəzsiz rol oynayır. İxrac məhsullarının həcmnin çoxalması öz növbəsində həm ölkə büdcəsinin, həm də investorların gəlirlərinin artmasına gətirib çıxarır.

Araşdırmalar göstərir ki, hər hansı bir məhsulun ixracı ilk növbədə həmin məhsula tələbatın formalaşması ilə şərtlənir. Qeyd etmək lazımdır ki, ixracın inkişafı və səmərəliliyinin yüksəldilməsinə tələbatla yanaşı müxtəlif amillər təsir göstərir. Bu baxımdan ixracın stimullaşdırılması və təşviqində yarmarka, beynəlxalq sərgi, seminar və konfransların keçirilməsinin böyük əhəmiyyəti vardır. Hər il dünyada istehsal olan məhsulların 25%-i beynəlxalq ticarət sisteminə müxtəlif kanallar vasitəsilə daxil olur. Belə olduqda həm yerli istehsalın həcmində, həm də ixrac yönümlü məhsullar istehsalında artım baş verir. [1]

Göründüyü kimi, hər bir ölkə üçün xarici ticarətin rolu əvəzəlməzdir. Xarici ticarətin əhəmiyyəti barədə dünya alimlərinin də müxtəlif elmi yanaşmalarına və nəzəriyyələrinə rast gəlmək mümkündür. Xarici ticarət nəzəriyyəsi Amerika iqtisadçısı V.Leontyev tərəfindən inkişaf etdirilmiş və bu “V.Leontyev paradoksu” adlandırılmışdır. C.Saksın fikrincə “dünyanın istənilən ölkəsinin iqtisadi müvəffəqiyyəti xarici ticarətdən asılıdır. Heç bir ölkə dünya iqtisadi sistemindən təcrid olunmuş şəkildə sağlam iqtisadiyyat yarada bilməz.” [2]

Qeyd etmək lazımdır ki, xarici ticarətin həyata keçirilməsində müxtəlif amillər, o cümlədən valyuta məzənnələrindəki dəyişikliklər böyük rol oynayır. Bu onu göstərir ki, xarici ticarətlə bağlı əksər əməliyyatlar cari valyuta məzənnələrindən istifadə etməklə həyata keçirilir. Ümumiyyətlə, xarici ticarət dövriyyəsi pulla reallaşdırılır. İqtisadi ədəbiyyatlarda pula yeganə sərvət mənbəyi kimi baxılır. Əslində sərvətin artması üçün əmtəəni pula çevirmək lazımdır. Merkantalistlərin fikrincə əmtəələrin idxalı sərvətlərin azaldılmasına bərabərdir. Merkantalistlərin fikrincə ixracı stimullaşdırmaq və dövlətin bu prosesə qarışması üçün idxalı məhdudlaşdırmaq lazımdır. İdxala məhdudiyət qoyulması beynəlxalq ticarəti çətinləşdirməklə, azad ticarət ideyasını meydana gətirmişdir. [3]

Xarici ticarət əlaqələrinin genişləndirilməsi hər bir ölkənin iqtisadi siyasətinin prioritetlərindən hesab edilir. Respublikamızda xarici ticarət dövriyyəsinin dinamikasına nəzər saldıqda məlum olur ki, bu sahədə son illər müxtəlif istiqamətli dəyişikliklər baş vermişdir. Belə ki, təhlilin aparıldığı illərdə, konkret olaraq 2014-cü ilə nisbətən 2015-ci ildə xarici ticarət dövriyyəsində ixrac 41,7% azalmış, bu göstərici 2015-ci ilə nisbətən 2016-cı ildə 5,7%, 2016-cı ilə nisbətən 2017-ci ildə 13,8%, 2017-ci ilə nisbətən 2018-ci ildə 27,01% artımla müşahidə olunmuşdur.

Cədvəl 1.

### Xarici ticarət dövriyyəsinin dinamikası [4]

İl	Ticarət dövriyyəsi	Milyon ABŞ dolları ilə			Əvvəlki ilə nisbətən faktiki qiymətlərlə, faizlə		
		idxal	ixrac	saldo	Ticarət dövriyyəsi	idxal	İxrac
2014	31.016,3	9.187,7	21.828,6	12.640,9	94,1	85,4	98,0
2015	21.945,8	9.216,7	12.729,1	3.512,4	104,3	99,5	100,1
2016	21.946,7	8.489,1	13.457,6	4.968,5	112,9	89,6	129,7
2017	24.103,3	8.783,3	15.320,0	6.536,7	85,2	83,8	86,1
2018	30.923,6	11.465,0	19.458,6	7.993,6	96,0	100,2	93,7

Xarici ticarət dövriyyəsində idxal 2014-cü ilə nisbətən 2015-ci ildə 0,32% artım, 2015-ci ilə

nisbətən 2016-cı ildə 8,22% azalma, 2016-cı ilə nisbətən 2017-ci ildə 3,46%, 2017-ci ilə nisbətən 2018-ci ildə 30,53% artım baş vermişdir.

Göründüyü kimi, müəyyən illərdə həm ixracın azalması, həm də idxalın artımı baş vermişdir. Bu isə xarici ticarət dövriyyəsində özünü göstərmişdir. Belə ki, əvvəlki illərlə müqayisə etdikdə ticarət dövriyyəsi 2014-cü ilə nisbətən 2015-ci ildə və 2015-ci ilə nisbətən 2016-cı ildə müvafiq olaraq 10,83% və 8,25% artım, 2016-cı ilə nisbətən 2017-ci ildə 24,53% azalma, 2017-ci ilə nisbətən 2018-ci ildə 12,68% artım qeydə alınmışdır (cədvəl 1).

Təhlildən məlum olur ki, hələ də xarici ticarət əlaqələrinin təkmilləşdirilməsinə ehtiyac var. Bu baxımdan ixrac imkanlarının artırılması və stimullaşdırılması tədbirlərinə xüsusi diqqət yetirilməlidir. Ölkənin iqtisadi strategiyasında idxalın rolu da az deyildir. İdxal siyasəti daxili siyasətlə bağlıdır və ölkənin inkişaf strategiyasını özündə əks etdirir. İdxalın təhlili onu göstərir ki, onun tərkibində ərzaq məhsulları və istehlak malları xüsusi çəkiyə (40%) malikdir. İdxalın mövcud strukturu ölkə iqtisadiyyatında müəyyən problemlərin olması ilə əlaqədardır. Qeyd etmək lazımdır ki, idxalın qeyri-səmərəli strukturu eyni zamanda Azərbaycanın istehlak bazarının tələblərinə tam cavab vermir. Bəzi məhsul növləri üzrə gömrük tariflərinin və vergilər dərəcələrinin yüksək olması ölkəyə yüksək keyfiyyətli məhsulların gətirilməsinə əngəl törədir. Ölkəyə gələn malların müəyyən qismi ucuz və keyfiyyətsiz mallardır. Belə hal həm daxili istehsalı zəiflədir, həm də aşağı və qeyri-rasional istehlak səviyyəsinin formalaşmasına gətirib çıxarır.

Xarici ticarət dövriyyəsi ilə bağlı məlumatlara nəzər saldıqda ixrac məhsullarında çeşid müxtəlifliyinin az olduğunu görmək olar. Belə ki, 2017-ci ilin məlumatlarına görə ölkə üzrə ixrac olunan 13812 mld \$-lıq məhsulun 1000 \$-dan çoxu 1180 adda, həmin ildə ixrac olunan 13334 mld \$ 30 adda məhsulun payına düşüb. Azərbaycandan ixrac olunan məhsulların 2,6%-i ümumi ixracın 97%-ni təşkil edir.

Araşdırmalar göstərir ki, qeyri-neft ixracının ümumi ixracdakı payında elə də mühüm dəyişiklik olmayıb. Belə ki, qeyri-neft ixracının ümumi ixracdakı payı 2017-ci ilə nisbətən 2015-ci ildə 150 mln \$, 2016-cı ilə nəzərən 30 mln \$ artsa da, 2014-cü illə müqayisədə 170 mln \$ azdır (şəkil 1). Qeyd edilənlərdən məlum olur ki, ixracın şaxələndirilməsində müəyyən problemlər mövcuddur. İxracın zəif diversifikasiyası onunla əlaqədardır ki, dəyişikliklərin əksər hissəsi eyni sektorda birləşib. 2017-ci ildə qeyri-neft ixracında 1150 sayda məhsul olsa da onun daha çox hissəsini qeyri-neft məhsullarının payına düşüb.

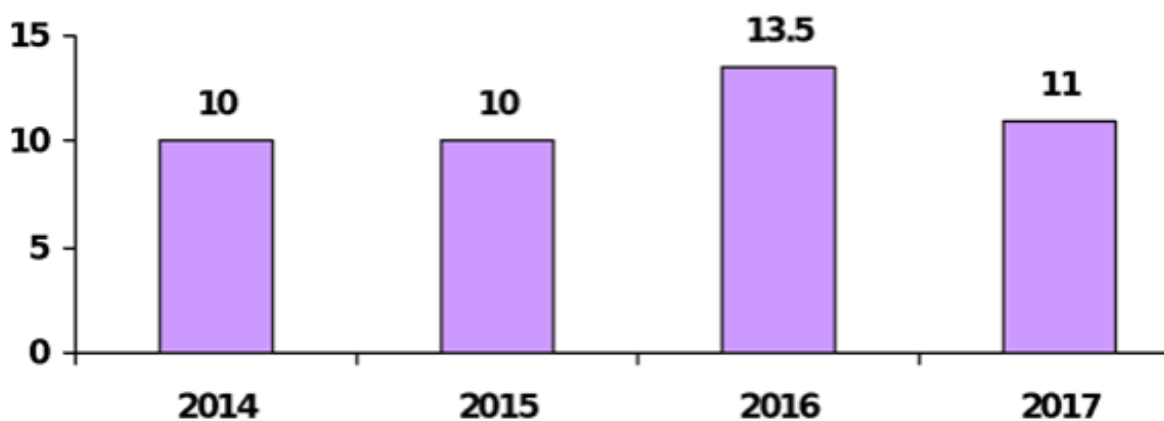

Şəkil 1. Qeyri-neft ixracının ümumi ixracdakı payı, %-lə

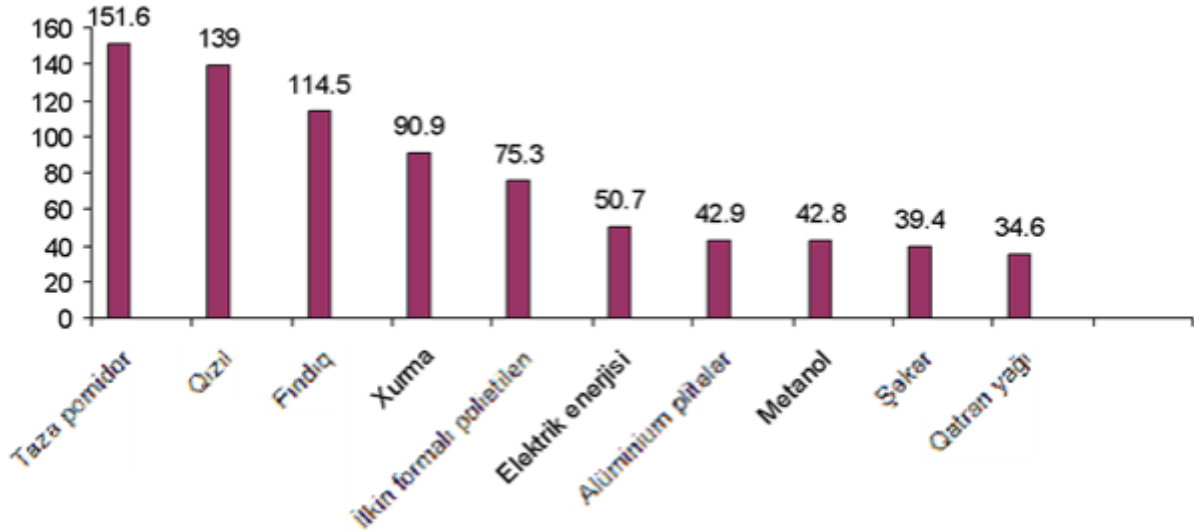

**Şəkil 2. 2017-ci ildə ən çox paya malik 10 məhsulun ixracı, mln. dollarla**

Qeyri-neft məhsulları ixracının strukturunun təhlilinə nəzər saldıqda məlum olur ki, 10 adda məhsul növü ümumi ixracın 51%-ni təşkil edir. Məlumatlara əsaslanaraq ilk beş ili çıxmaq şərtilə digər məhsulların payının elə də çox olmadığını qeyd etmək olar.

Beləliklə, göstərilənlərin ümumiləşdirilməsi xarici ticarət dövriyyəsində bir sıra problemlə cəhətlərin mövcudluğunu göstərir. Onlara aiddir:

- ixracın zəif şaxələndirilməsi;
- ölkə iqtisadiyyatının neft-qaz gəlirlərindən asılılığı;
- birbaşa xarici investisiyaların əsasən neft-qaz sektoruna yönəldilməsi;
- investisiya qoyuluşlarında dövlətin payının böyük olması, özəl təşəbbüskarlığın zəif dinamikası;
- ixracın əsasən xammal yönümlü olması;
- müəyyən istehsal sahələrinin idxaldan asılılığı;
- məhsul, iş və xidmət ixracının təşviqinin müəyyən qədər zəif olması.

Aparılmış təhlillərə əsaslanaraq xarici ticarət əlaqələrinin inkişafı məqsədilə aşağıdakı stimullaşdırılması tədbirlərin həyata keçirilməsini məqsəduyğun hesab etmək olar:

- ixrac yönümlü məhsul istehsalı ilə məşğul olan müəssisələrə güzəştli kreditlərin verilməsi;
- bəzi məhsulların (kartof, pomidor, kələm) gömrük rüsumu yüksək olduğu üçün məhsulun ixracı zamanı müəyyən qədər problemlər yaranır. Gömrük rüsumunun aşağı salınması, bu cür problemləri aradan qaldıra bilər;
- ixrac məhsullarının sayının artırılması və idxalın əvəzlənməsi istiqamətində stimullaşdırıcı tədbirlərin həyata keçirilməsi;
- rəqabətqabiliyyətli və yüksək keyfiyyətli məhsulların istehsalına dövlət dəstəyinin həyata keçirilməsi;
- ölkəmizdə istehsal olunan məhsullara xarici istehlakçıların tələbatlarını formalaşdırmaq üçün beynəlxalq ticarət təşkilatları ilə əməkdaşlığın genişləndirilməsi və məhsulların reklamının (nümayişinin) təşkili;
- ixracın səmərəliliyini artırmaq məqsədilə daha əlverişli bazarların müəyyənləşdirilməsi.

## Ədəbiyyat

1. Dyumulen.İ.İ. Dünya ticarət təşkilatı. M.; 1997
2. Saks.C Bazar iqtisadiyyatı və Rusiya. M.; 1994
3. Рыбалкин В.Е. Международные экономические отношения Москва.2013 с. -647
4. <https://www.stat.gov.az/source/trade/>

## **Regionlarda qeyri-neft sektorunun inkişafında sənaye parklarının rolunun qiymətləndirilməsi**

*Kərimova Xəyalə Oruc qızı  
Azərbaycan Texniki Universiteti*

Azərbaycan “inkişaf etmiş ölkəyə çevrilmək” prinsipini tərəqqinin yeni hədəfi kimi müəyyənləşdirmişdir. Artıq Azərbaycanda iqtisadi inkişaf strategiyası tam innovativ istiqamətdə həyata keçirilir. Modernləşmə xəttinə uğurla uyğunlaşdırılan iqtisadi siyasətin əsas sahələrindən biri isə məhz sənaye parklarıdır. Prezident İlham Əliyevin də müasir sənaye komplekslərinin qurulmasının əhəmiyyətindən danışarkən sənaye sektorunda istehsalın modernləşdirilməsində sənaye parklarının rolunu xüsusilə qeyd etmişdir.

Regionlarda sosial-iqtisadi inkişaf siyasətinin əsas istiqaməti kimi iqtisadiyyatın şaxələndirilməsi, qeyri-neft sektorunun dinamik inkişafının təmin edilməsi, rəqabətqabiliyyətli məhsul istehsalının artırılması və bu sahəyə investisiya qoyuluşunun artırılmasıdır. Bu siyasətə uyğun olaraq görülmüş işlərin nəticəsidir ki, son illər ÜDM-nin artımı qeyri-neft sektoru hesabına təmin edilir. Belə ki, 2018-ci ildə qeyri-neft sektorunun ÜDM-də payı 58.5% olmuşdur və əvvəlki illə müqaisədə iqtisadiyyatın qeyri-neft sektorunda əlavə dəyərin 1.8% artımı müşahidə olunmuşdur [1].

Sənaye parklarının yaradılması ölkənin iqtisadiyyatının, xüsusilə qeyri-neft sektorunun inkişafına, iqtisadiyyatın modernləşməsinə, innovativ və elmtutumlu iqtisadiyyatın formalaşmasına, yüksək texnologiyalar əsasında rəqabətqabiliyyətli sənaye məhsulunun istehsalının artırılmasına, investisiya mühitinin cəlbediciliyinin çoxalmasına, sahibkarlığın dəstəklənməsinə, ölkənin ixrac qabiliyyətinin artmasına, həmçinin məşğulluq səviyyəsinin yüksəlməsinə əhəmiyyətli təsir göstərir.

Bu sahədə artıq müvafiq qanunvericilik bazası yaradılmışdır. Hazırda ölkədə müxtəlif təyinatlı sənaye parklarının yaradılması həyata keçirilir. Buna misal olaraq ən iri sənaye parkı olan Sumqayıt Sənaye Parkı, Mingəçevir Sənaye Parkı, Qaradağ Sənaye Parkını, Nefçala sənaye məhəlləsini, Masallı sənaye məhəlləsini göstərmək olar. Həmçinin Gəncə şəhərində, Hacıqabul, Sabirabad rayonlarında sənaye məhəllələrinin tikinti işləri görülür.

Sənaye parklarının yaradılması zamanı regionların iqtisadi inkişafı məqsədilə hər bir regionun iqtisadi potensiala malik olduğu sahələrin üzə çıxarılması və onun inkişafına dövlət dəstəyi mexanizminin tətbiqi vacibdir. Bəzi hallarda regionlarda bir-birini təkrarlayan istehsal sahələri açılır ki, bunlar da sonda uğursuzluğa gətirib çıxarır. Hər bir regionun malik olduğu keçmiş istehsal əhəmiyyətləri və hər hansı bir məhsulun istehsalı üzrə malik olduğu təbii və iqtisadi resurslar nəzərə alınmaqla layihələr həyata keçirilməlidir. Həmçinin regionlara maliyyə və texniki dəstək həyata keçirilən zaman onların istehsal üzrə əhəmiyyəti nəzərə alınmalıdır.

Təcrübə olaraq qardaş Türkiyə dövlətini misal göstərmək olar. Bu ölkədə tətbiq edilən Yeni Təşvik Planı çərçivəsində Türkiyə ərazisi dərəcələrə bölünmüş və hər bir regiona onun inkişaf səviyyəsindən asılı olaraq vergi dərəcələri tətbiq edilməyə başlanmışdır. Belə ki, Türkiyənin ən az inkişaf etmiş regionu sayılan Cənub-Şərq hissəsi VI bölgə adlandırılmış və bu bölgəyə investisiya qoyan investorlar bütün vergi yükündən azad edilmişdir. Həmçinin dövlət həmin regionun şirkətlərində çalışan işçilərin bəzi sosial ehtiyaclarını öz üzərinə götürmüşdür. Belə regionda fəaliyyət göstərən şirkətlər yalnız minimum əmək haqqını ödəyir, qalan hissə isə dövlət tərəfindən vətəndaşlara ödənilir. Gələcəkdə belə təcrübənin Azərbaycan reallığına uyğun olaraq tətbiq edilməsi müsbət nəticələr verə bilər.

Ölkəmizin bir çox digər iri şəhərlərində və regionlarında sənaye parklarının yaradılması məsələsi prioritet olmalıdır. Belə ki, regionlarda rəqabət qabiliyyətli və innovasiya yönümlü sənaye məhsullarının növü və həcmi xeyli azdır və bu həmin regionlarda mövcud olan təbii və iqtisadi resurslarla müqayisədə qeyri-mütənasibdir. Regionlarda qeyri-neft sektorunda sənaye parklarının yaradılması buradakı məhsuldar qüvvələrdən, təbii və iqtisadi ehtiyatlardan, o cümlədən əmək ehtiyatlarından maksimum səmərəli istifadəni təmin etmiş olar.

Sənaye parklarında rezidentlərin səmərəli fəaliyyət göstərmələri üçün zəruri infrastruktur qurulur, güzəştli rejimlər tətbiq olunur. Belə ki, sənaye parklarının rezidentləri 7 il müddətinə mənfəət, əmlak, torpaq vergilərindən, həmçinin idxal olunan texnika, texnoloji avadanlıq və qurğulara görə ƏDV-dən və gömrük rüsumlarından azaddırlar [2].

Bundan başqa sənaye parklarında idxal və ixrac əməliyyatları zamanı gömrük rəsmiləşdirilməsi prosedurlarının sadələşdiriləcəyi və “Yaşıl Dəhliz”in tətbiqinin rezidentlərin

sənaye parklarına marağının daha da artacağını qeyd etmək olar. “Yaşıl Dəhliz” xidməti ölkəyə gətirilən malların elektron qaydada rəsmiləşdirilməsidir. Qeyd edək ki. Bu xidmətin tətbiqi rezidentlər üçün vaxt itkisinin, qeyre-qanuni yoxlamaların və korrupsiyanın qarşısını alacaq, həmçinin müəyyən maliyyə vəsaitinə qənaət etməyə imkan verəcək [3].

Regionlarda qeyri-neft sektorunun innovativ inkişafında sənaye parklarının fəaliyyətinin səmərəli təşkili üçün kommersiya və xidmət şəbəkəsinin formalaşdırılması, rəqabətqabiliyyətli məhsulların istehsalına imkan verən müvafiq infrastrukturun yaradılması, güzəştlər və dövlət dəstəyi mexanizmlərinin tətbiq olunması və s. kimi amillər təmin olunmalıdır.

Qeyd olunanlar nəzərə alınaraq, ölkə regionlarının, o cümlədən kənd yerlərinin sosial-iqtisadi inkişafı sahəsində əldə olunan nailiyyətləri daha da artırmaq və “Azərbaycan Respublikasında kənd təsərrüfatı məhsullarının istehsalına və emalına dair” Strateji Yol Xəritəsinin 9.1.4-cü bəndinin icrasını təmin etmək məqsədilə “Azərbaycan Respublikası regionlarının 2019-2023-cü illərdə sosial-iqtisadi inkişafı Dövlət Proqramı” (bundan sonra - Dövlət Proqramı) hazırlanmışdır [4].

Dövlət proqramının icrası zamanı təbii resurslardan mümkün qədər tam və səmərəli istifadə olunması, təsərrüfat subyektlərinin fəaliyyətinin gücləndirilməsi, regionlarda yeni innovasiyalara əsaslanan məhsul və xidmət istehsalı sahələrinin üzrə inkişaf etdirilməsi, elmi-texniki tərəqqinin nailiyyətlərinin tətbiqi ilə yaşıl iqtisadiyyatın da inkişafı üçün münbit şəraitin yaradılması, bununla da ölkədə neft sektoru ilə yanaşı, qeyri-neft sektorunun da davamlı inkişafının təmin olunması, qeyri-neft sektoru üzrə ixrac həcmünün artımına nail olunması, regionlarda, o cümlədən kənd yerlərində yaşayan əhəlinin məşğulluq və gəlir əldə etməsi üçün imkanların artması və onların sosial rifahının yüksəlməsi, beləliklə də regionların tarazlı və davamlı inkişafının təmin olunması gözlənilir.

Regionlarda sahibkarlıq fəaliyyətinə yeni başlayanların dəstəklənməsi üçün İqtisadiyyat Nazirliyi tərəfindən Xaçmaz və Yevlax rayonlarında biznes inkubatorları yaradılmışdır. Sahibkarlıq fəaliyyəti ilə məşğul olmaq istəyənlərə azımi şərait və avadanlıqlarla, eləcə də tədris materialları ilə təmin olunmuş biznes inkubatorlarında biznesin sirləri öyrədilir. Hazırda mövcud biznes inkubatorların inkişaf etdirilməsi və digər rayonlarda da yaradılması imkanları araşdırılır.

Dövlət Proqramının icrasından gözlənilən nəticələrin əldə olunması gözlənilir: qeyri-neft ixracının həcmi və çeşidi daha da artacaq; məhsuldarlıq və əlavə dəyər, məşğulluq səviyyəsi artacaq; regionlarda xidmət sektoru və turizm sektoru daha da inkişaf edəcək; istehsal olunan məhsul və xidmətlərin rəqabətqabiliyyətliliyi daha da artacaq; regionlarda kommunal xidmətlərin və sosial infrastrukturun keyfiyyəti daha da yüksələcək; regionların davamlı və tarazlı sosial-iqtisadi inkişafına nail olunacaq [4].

## Ədəbiyyat

1. <https://bakuresearchinstitute.org/az/2018-economic-outcomes-azerbaijan/>. 2018-ci ilin yekun-ları.
2. <https://customs.gov.az/az/sahibkarlar-ucun/green-corridor/>. Yaşıl Dəhliz buraxılış sistemi.
3. Sənaye müəssisələri tərəfindən həyata keçirilən araşdırma və inkişaf etdirmə fəaliyyətlərinin dəstəklənməsi üzrə Beynəlxalq təcrübə. Azərbaycan Respublikası İqtisadiyyat Nazirliyi. Bakı, 2015. -15 s.
4. “Azərbaycan Respublikası regionlarının 2019–2023-cü illərdə sosial-iqtisadi inkişafı Dövlət Proqramı”nın təsdiq edilməsi haqqında Azərbaycan Respublikası Prezidentinin Fərmanı 29yanvar 2019-cu il.

UOT 338.4

### **Qloballaşma prosesində Azərbaycanın sosial və iqtisadi inkişaf istiqamətləri**

*İsmaylova Təranə Vidadi qızı  
Azərbaycan Dövlət Aqrar Universiteti*

Qloballaşma prosesi bütün dünya ölkələrini əhatə edən, əhatə dairəsinə alan iqtisadi, siyasi, sosial və mənəvi-ideoloji bir prosesdir. Müasir dövrdə bu prosesdən kənarda qalmaq qeyri-mümkündür. Cəmiyyətin tarixi inkişafının müxtəlif mərhələlərində baş verən qloballaşma prosesi müasir beynəlxalq əlaqələrdə baş verən obyektiv bir prosesdir.

Qloballaşma prosesinin əsas forması olan iqtisadi qloballaşmanın özəyini ölkələrin qarşılıqlı iqtisadi inteqrasiyası təşkil edir. İqtisadi inteqrasiya dövlətlərin təsərrüfat və siyasi cəhətdən elə birləşməsidir ki, bu birləşmədə milli təsərrüfatlar arasındakı əmək bölgüsü müxtəlif səviyyələrdə həyata keçirilir. İqtisadi inteqrasiya prosesi bir sıra amillərlə bağlıdır.

Birbaşa xarici investisiyaların beynəlxalq iqtisadi münasibətlərin bütün formaları arasında lider rolunu qazanması sübut edir ki, dünya iqtisadiyyatının formalaşması dünya bazarı mərhələsindən dünya istehsalı mərhələsinə keçmişdir. Əmtələrin ölkələr arasında hərəkəti ilə yanaşı istehsal faktorlarının ölkələr arasında hərəkəti də baş verir və bunlardan ən vacibi sahibkarlıq kapitalıdır. Dünya iqtisadiyyatının qloballaşmasının fundamental daxili hərəkətverici qüvvələri arasında, hər şeydən əvvəl, istehsalda getdikcə daha çox milli deyil, nəhəng dünya bazarına yönələn kardinal dəyişikliklərin adını çəkmək lazımdır. Kapitalın ixracı qloballaşma proseslərinin dərinləşməsində mühüm rol oynayır. Müasir şəraitdə milli iqtisadiyyatın dünya təsərrüfatı ilə əlaqəsi məhz maliyyə bazarları vasitəsi ilə xeyli güclənir və hazırkı maliyyə böhranı bunu təsdiq edir. Odur ki, kapitalın beynəlxalq mobillik dərəcəsi milli iqtisadiyyatın aşkarlığının analizi zamanı nəzərə alınmalıdır.

Yuxarıda qeyd olunanlara əsaslanaraq belə nəticəyə gəlmək olar ki, ticarət əlaqələrinin prioritetliyinə əsaslanan ənənəvi olaraq elmdə yaranmış dünya iqtisadiyyatı modeli ölkələr arasında investisiya əməkdaşlığının əhəmiyyətini lazımi qədər qiymətləndirilir. Halbuki hadisələrin indiki vəziyyəti belə bir fikir söyləməyə imkan verir ki, qlobal iqtisadi məkanda iqtisadiyyatın beynəlxalq münasibətlərdə investisiya əlaqələrinin prioritetliyinə əsaslanan yeni tipi yaranır. Yeni tipin müsbət aspektləri qloballaşmanın özündə daşdığı üstünlüklərlə sıx bağlıdır. Qloballaşma əmtələrin, kapitalın və xidmətlərin transsərhəd hərəkəti yollarında hər cür maneələri azaldır, ən sonra isə yox edir ki, bu da ölkələr arasında qarşılıqlı münasibətlərə müsbət təsir göstərir. Qloballaşma nizama salmanın unifikasiyasında da özünü büruzə verir və bu, xarici bazarlara çıxışı asanlaşdırır, kapitalın hərəkətinə və hesablama – ödəniş əməliyyatlarına olan tələblərin standartlaşdırılmasını təmin edir. Investisiya və maliyyə vəsaitləri axınının intensivləşdirilməsinə səbəb budur. Bundan ilk növbədə sənaye cəhətdən inkişaf etmiş ölkələrin bəhrələnməsinə baxmayaraq qloballaşma bir sıra inkişaf etməkdə olan ölkələrə, ilk növbədə YSÖ (yeni sənaye ölkələrinə) və Çinə, «adam arasına çıxmaq» şansı vermişdi. Postsosialist ölkələri üçün əsas məsələ məhz iqtisadiyyatın açıqlığı məsələsi – sistemyaradan dünyada öz yolunu tutmaqdır. Nümunə kimi iki ölkəni göstərmək olar – proqramlı təminat üzrə ixtisaslaşmaya qərar vermiş böyük ölkə Hindistan və beynəlxalq maliyyə mərkəzi olmuş kiçik Sinqapur. Bütün MDB ölkələri kimi Azərbaycan da milli iqtisadiyyatın inkişafının əsas faktorunu – daxili tələbat bazası əsasında öz iqtisadiyyatını inkişaf etdirməyi müəyyənləşdirməlidir. Bu onunla əlaqədardır ki, qloballaşma nəticəsində dövlətlərin qarşılıqlı asılılığının artması məhz zəif milli iqtisadiyyatları daha zəif tərəf edir [3].

Qloballaşma prosesində fəal iştirak edən Azərbaycan Respublikası Avropa-Qafqaz-Asiya nəqliyyat dəhlizi olan Tarixi İpək Yolunun mərkəzində yerləşir. Bakı-Tibilisi-Ceyhan magistral neft kəməri, Bakı-Tibilisi-Ərzurum qaz kəməri, Bakı-Tibilisi-Qars dəmir yolu kimi layihələr dünya dövlətləri ilə ölkəmizin arasındakı iqtisadi əməkdaşlığı yüksək bir səviyyəyə gətirəcəkdir. Hal-hazırda da Azərbaycan dövləti tərəfindən aparılan uğurlu siyasətin nəticəsində milli-mənəvi dəyərlərimizin dünyaya inteqrasiya olunması və onun beynəlxalq miqyasda təbliği sahəsində işlər davam etdirilir. İnteqrasiya prosesinin stimullaşdırılmasında əsas amillərdən biri milli iqtisadiyyatın sərbəstliyinin (açıqlığı) artması və onun bazar prinsipləri ilə inkişaf etməsidir [1].

2016-cı ilin aprelin 25-də BMT-nin Sivilizasiyalar Alyansının VII Qlobal Forumu çərçivəsində Bakı Konqres Mərkəzində Gənclər Forumunun işə başlaması da inteqrasiyanın inkişaf səviyyəsini göstərir. Qeyd edək ki, BMT-nin Sivilizasiyalar Alyansının Qlobal Forumu sivilizasiyalararası dialoqun möhkəmləndirilməsi, xalqlar və dövlətlər arasında dostluq, əməkdaşlıq və davamlı inkişafın təşviqi, milli, dini və irqi ayrı-seçkiliyin, dünyada sülh və təhlükəsizliyi təhdid edən mənfi halların aradan qaldırılması, habelə ümumbəşəri əhəmiyyət kəsb edən aktual məsələlərin müzakirə olunduğu, mühüm problemlərin həllinə dəstək məqsədi daşıyan qlobal platformadır [5].

Azərbaycan Respublikası müstəqil dövlət kimi bir sıra beynəlxalq təşkilatlara, o cümlədən Birləşmiş Millətlər Təşkilatına, Avropada Təhlükəsizlik və Əməkdaşlıq Təşkilatına, Avropa Şurasına, İslam Konfransı Təşkilatına, Müstəqil Dövlətlər Birliyinə və çoxlu sayda digər təşkilatlara üzv olmuşdur. Azərbaycanın həm də NATO və Avropa Birliyi kimi qurumlarla əməkdaşlığı, eləcə də anti-terror koalisiyası tərkibində fəaliyyəti durmadan inkişaf etdirilir. Azərbaycan həm də GUAM regional qrupunun təsisçilərindən biridir. Bu təşkilatlarla əməkdaşlıqda və həm də regional

təşəbbüslərdə iştirakı ilə Azərbaycan Respublikası öz milli maraqlarını gerçəkləşdirir. Hazırda Azərbaycan Respublikası beynəlxalq münasibətlər sistemində əməkdaşlıq əlaqələrinin genişləndirilməsinə, transmilli layihələrin reallaşdırılmasına, Avropanın enerji təhlükəsizliyinə öz töhfəsini verən regional güc kimi qəbul edilir. Azərbaycanın bu cür nailiyyətləri uğurlu siyasət nəticəsində əldə olunmuşdur. Azərbaycan bütün dövlətlərlə ikitərəfli münasibətlərinə xüsusi önəm verir. Azərbaycan Respublikasının müstəqilliyini ilk olaraq tanıyan və Azərbaycanın mövqeyini dəstəkləməkdə davam edən Türkiyə Cümhuriyyəti ilə münasibətlər çox yüksək səviyyədədir. Bu gün İlham Əliyevin apardığı məqsədyönlü siyasət nəticəsində Azərbaycanın beynəlxalq münasibətlər sistemində yeri demokratik dəyərlərə arxalanan, insanların hüquq və azadlıqlarına hörmət edən, sülhün, sabitliyin və təhlükəsizliyin yaradılması uğrunda pozitiv fəaliyyət göstərən dövlətlərlə eyni sıradadır. Bu dövlətlərlə müttəfiqlik münasibətlərinin qurulması dövlət siyasətinin əsas istiqamətini təşkil edir. Digər dövlətlərlə faydalı münasibətlərin qurulması da, dövlətimizin siyasətində prioritet istiqamətlərdən biridir [4].

Respublikamızın müstəqilliyinin möhkəmləndirilməsi və dövlətçilik mənafeələrinin qorunmasında ölkənin zəngin iqtisadi potensialı və əlverişli geosiyasi mövqeyinin mühüm əhəmiyyəti var. Müasir dövrdə strateji inkişaf yolu kimi demokratik cəmiyyət quruculuğu və bazar iqtisadiyyatı yolunu seçən Azərbaycan Respublikası dünya təcrübəsində uğurla sınaqdan keçmiş ümumbəşəri dəyərlərdən yararlanmağa çalışır, inkişaf etmiş ölkələrin qabaqcıl texnologiyasını və maliyyə vəsaitlərini cəlb edir, onlarla qarşılıqlı faydalı əməkdaşlıq əlaqələrini inkişaf etdirir [1].

İqtisadi yüksəliş dövrünü yaşayan Azərbaycan həm də dünya birliyinin fəal və nüfuzlu dövlətlərindən birinə çevrilmişdir. Hazırda Bakı Amerika Birləşmiş Ştatları, Rusiya, Türkiyə, Avropa İttifaqı, İslam ölkələri ilə bərabərhüquqlu əməkdaşlıq edir. 2011-ci ildə 155 ölkənin səsini qazanaraq BMT Təhlükəsizlik Şurasının üzvü seçilən Azərbaycan Respublikası qlobal məsələlərin həll edilməsində, dünyada sülh və təhlükəsizliyin təmin olunmasında yaxından iştirak edərək beynəlxalq münasibətlər sisteminin fəal üzvü olmuşdur.

Ölkədə müasir istehsala nail olunması rəqabətədavamlı iqtisadiyyata səbəb olmuşdur. Mövcud iqtisadi potensialın aşkara çıxarılaraq dövriyyəyə cəlb edilməsi dövlətin iqtisadi qüdrətini daim yüksəldir. Dövlət iqtisadiyyatın rəqabətə davamlılığını təmin etmək üçün onun bütün sahələrinə sərmayə yönəldilməsini diqqət mərkəzində saxlayır və ayrılan vəsaitləri daim artırır. Azərbaycanın davamlı sosial-iqtisadi uğurları və rəqabətədavamlı ümumi daxili məhsulları sayəsində artıq investisiyalar və sosial proqramlar da daxili imkanlar hesabına icra edilir.

Qeyd etmək lazımdır ki, dünyada heç bir dövlət beynəlxalq iqtisadi, ticarət əlaqələri qurmadan özü inkişaf edə bilməz. Azərbaycan dövlətinin yürütdüyü bu xarici iqtisadi siyasət qarşılıqlı etimada əsaslanır. Bu isə dünyada sülhün, sabitliyin qorunmasına və sosial-iqtisadi inkişafa səbəb olmaqdadır. Azərbaycan Respublikasının milli iqtisadiyyatının beynəlmilləşməsinin və inteqrasiyasının müasir mahiyyəti Beynəlxalq Əmək Bölgüsünə (BƏB-ə) əsasən müəyyən olunur. Belə ki, BƏB sayəsində dünya ölkələrinin dünya bazarında istehsal həcminin ümumi göstəricisi müəyyən olunur. Beynəlxalq iqtisadi inteqrasiya dövlətlər arasında istehsal amillərinin və malların sərbəst hərəkətini nəzərdə tutur. İqtisadi inteqrasiyaya uğrayan Azərbaycan Respublikası siyasi cəhətdən müstəqil olmaqla iqtisadi cəhətdən qarşılıqlı asılı vəziyyətdə olur. Azərbaycan Respublikasının regional iqtisadi birləşmələrini nəzərdən keçirdikdə məlum olur ki, coğrafi mövqe mühüm əhəmiyyət kəsb edir. İqtisadi əməkdaşlığın mühüm istiqamətlərindən biri də ölkələrin iqtisadi inkişaf səviyyəsi ilə bağlıdır. Yaxın iqtisadi əməkdaşlıq daha çox eyni iqtisadi inkişaf səviyyəsində olan dünya ölkələri arasında özünü göstərir. Bəlli olduğu kimi, innovativ cəmiyyətin qurulması kreativ düşünə bilən, yüksək intellektual səviyyəyə malik, problemlərin həllinə köklənmiş və generasiya etməyə hazır mütəxəssislərin formalaşdırılmasını zəruri edir [6].

Azərbaycanın xarici iqtisadi münasibətlərinin və əlaqələrinin məzmunu və əsas istiqamətini ifadə edən cəhətlərin hər biri ölkənin gələcək inkişafında fəaliyyət proqramının tərkib hissəsi olmalıdır. Azərbaycanın xarici iqtisadi inteqrasiya əlaqələrinin formalaşmasında daha faydalı və səmərəli iqtisadi münasibətlərin yaradılmasına üstünlük verilməlidir. Əgər göstərilən prinsip əsasında inteqrasiya prosesi həyata keçirilərsə, respublikamızın inkişafında böyük nailiyyətlər əldə etmək mümkündür. Beləliklə, dünya miqyasında gedən qloballaşma getdikcə daha da dərinləşərək dünya iqtisadiyyatında ən əhatəli bir prosesə çevrilmişdir. Öz gələcək inkişafını təmin etməyi bir strateji məqsəd kimi qarşıya qoyan hər bir dövlət, o cümlədən də Azərbaycan dövləti bu reallıqla hesablaşmalı və onun müsbət nəticələrindən bəhrəmənləklə beynəlxalq inteqrasiya münasibətlərinə aktiv qoşulmalıdır.

Göstərilənlərdən belə nəticəyə gəlmək olar ki, beynəlxalq birliyi Azərbaycan ilə qarşılıqlı

faydalı əməkdaşlıq əlaqələrinin qurulması zəruriliyinə inandırmaq, milli maraqları dünya dövlətlərinin mənafeləri ilə uzlaşdırmaq, Azərbaycanın müstəqilliyinə və təhlükəsizliyinə beynəlxalq təminat almaq üçün çox ciddi səylər edilməli və gərgin fəaliyyət göstərilməlidir.

### Ədəbiyyat

1. Azərbaycan beynəlxalq aləmdə. Azərbaycan Respublikası Prezidentinin İşlər İdarəsi, Prezident kitabxanası, səh 3.
2. Həsənov Ə. Müasir beynəlxalq münasibətlər və Azərbaycanın xarici siyasəti. Dərslik, Bakı: 2005, səh. 190
3. Dünya iqtisadiyyatının inkişaf mərhələləri: Tarixilik və müasirlik, Bakı: 2009, 90 s.
4. <https://www.gunaz.tv/>
5. Dövlət Statistika Komitəsi – [www.azstat.org](http://www.azstat.org)
6. <http://xalqqazeti.com/>

UOT 65

### Menecmentdə innovasiya

*Ramzanova Şirin Cavanşir qızı  
Azərbaycan Dövlət İqtisad Universiteti*

İnnovativ fəaliyyət olmadan müasir iqtisadi inkişaf mümkün deyil. İnnovativ fəaliyyət cəmiyyəti hərtərəfli yeniləyən bir vasitədir. Y. Şumpeter, F. Xayek, D.Nort, P.Raner, R. Lukas öz əsərlərində iqtisadi inkişafdakı təkanı innovasiya ilə əlaqələndirirlər. Qlobal innovasiya nəticəsində innovasiyanın sürətli axını get-gedə daha çox məqsədayönlü və davamlı olaraq artırılabilən olur. Ölkələrin inkişaf səviyyəsi onların innovativ xüsusiyyətlərinə görə ölçülür. P. Druker qeyd edirdi ki, innovativ təşəbbüskarlıq və sahibkarlıq tarixən inqilablar vasitəsiylə qazanılmış məqsədlərə nail olmağa kömək edir [2].

İnnovativ inkişaf elmyönlü texnologiyaların əmələ gəlməsinə, bilik və informasiyanın əsaslı resurslara çevrilməsinə, həmçinin radikal innovasiyanın inkişafına səbəb olur. Hesablama texnologiyalarının inkişafı yüksək innovasiya texnologiyalarının yaradılmasına gətirib çıxarır. O da öz növbəsində çoxsaylı mürəkkəb hesablamalara və yaradılan çoxfaktorlu modellərə əsaslanan nano və biotexnologiyaların yaranmasına səbəb olur. Nano-texnologiyalar sayəsində yaradılan yeni materiallar komputer texnikasının imkanlarını artırır [5].

Müasir sosial və idarəetmə innovasiyası konsepsiyasının yaradıcılarından biri olan P.Drukerin qeyd etdiyi kimi yüksək texnologiyaların inkişafından başqa innovativ və sahibkarlıq fəaliyyətlərinin başqa sahələri də mövcuddur. Bir neçə il öncə innovativ inkişafın əsas əlaməti texnoloji kəşflərin kəmiyyəti və onların tətbiq olunma dərəcəsi əsas amil idi. Lakin müasir dövrün tələblərinə görə “innovasiya” sözü daha geniş idarəetmə mənasında işlədilir. Qeyd etmək lazımdır ki, iqtisadi və sosial inkişaf üçün texnoloji inkişaf qədər menecmentdə innovasiya da az əhəmiyyətli deyil. Çünki menecmentdə innovasiya təşkilatın fəaliyyətini transformasiya etməyə kömək edir [3].

Son illərin sürətlənən tempə inkişafı rəqib şirkətlərdən bir neçə addım qabaqda olmağı təmin etmək üçün şirkətləri daha da yaradıcı və adaptiv olmağa sövq edir. Müasir dövrdə təşkilatlar hər zamankından daha çox menecment sferasında innovasiyaya ehtiyac duyur. Q. Xeymel qeyd edir ki, nəzarət və effektivliyin başlıca amil olduğu müasir idarəetmə modeli hal-hazırda dünyanın tələbatını ödəmir. Çünki biznesdə uğur qazanmağın əsas yolunu kreativlik və adaptasiya təşkil edir.

Yüksək texnologiyalara verilən üstünlük, məhsulun keyfiyyətinin artırılması, çoxsaylı texnoloji innovasiyaların tətbiqi keçən əsrin sonlarında ayrı-ayrı kompaniyaların, hətta sənaye cəhətdən geri qalan ölkələrin (Cənubi Koreya, Tayvan, Honq-Konq, Sinqapur) tez bir zamanda inkişafına səbəb oldu. Lakin hal-hazırda şirkətlər bazar mühitində möhkəmlənmək və rəqabətqabiliyyətli olmaq üçün menecmentə yeni yanaşmalar axtarmalı, təşkilatın idarəetmə prosesinin yeni prinsiplərini araşdırmalıdırlar [1].

Hewlett-Packard, İntel, General Electric, İBM, DuPont kimi dünyaca məşhur şirkətlərin uğuru təkcə məhsul istehsalının həcmində, menecmentdə və yüksək ixtisaslı əməkdaşlarda deyil, həm də idarəetmədə tətbiq olunan innovasiyadadır. Q. Xeymelin qeyd etdiyi kimi son 100 ildə menecment sahəsində olunan innovasiya şirkətlərə başqa sahələrdə olunan innovasiyadan daha çox



yeni prinsiplər əsasında fəaliyyət göstərməyi həyata keçirməyə zəmin yaratdı. IBM şirkətində təşkilatı dəyişikliklər ən azı iki ildə bir dəfə keçirilir. Bunun sayəsində şirkət öz strukturunu biznesin real tələbatına uyğunlaşdırır. Hewlett-Packard şirkətində strateji idarəetmə “açıq qapı siyasəti” əlverişli mühitin yaradılmasına kömək edir. Burada əməkdaşlar öz ideyalarını, fikirlərini, problem və maraqlarını ifadə edirlər. DuPont şirkəti maliyyə fəaliyyətinin göstəricilərini və büdcənin texnikasının innovasiyasını təklif edib. Procter and Gamble brend-menecmentə yanaşma prinsipini irəli sürür. General Motors 1 əsr bundan əvvəl yeni strategiya ilə öz strukturunu dəyişib, resurslarını effektiv istifadə edərək Ford şirkətini avtomobil istehsalı üzrə təkmilləşdirdi. British Airways və KLM hava limanı şirkətləri isə 90-cı illərin ortalarında “qənaət xidməti” strategiyasını tətbiq etdilər. Əlavə xidmətlər nəzərdə tutulmayan biletlər yalnız internet vasitəsiylə satışa çıxarıldı. Uçuş zamanı çox baha olmayan hava limanlarının qidalarından istifadə olunurdu və yükdaşımada məhdudiyətlər qoyulurdu. Bu innovasiya avropada çox məşhur oldu. Aralıq dənizi sahillərində yerləşən kurortlara 30-50\$-a getməyə şərait yarandı. 1999-cu ildən uçuşların sayı 20-25% artmağa başladı.

Menecmentdə innovasiyaya - idarəetmə prosesinin mükəmməlləşdirilməsi, şirkətin struktur dəyişiklikləri, şirkətin funksiyalarının tərkibinin dəyişiklikləri, texnologiyaların və idarəetmə prosesinin təşkilinin personalın motivasiyası ilə bağlı olan idarəetmə sisteminin fəaliyyət göstərməsi metodları, şirkətdaxili konfliktlərin həll olunması, korporativ mədəniyyətin yeni inkişaf konsepsiyasının tətbiq edilməsi və s. daxildir.

Müasir təşkilatlar dəyişikliklərə qarşı tez uyğunlaşmağı bacarmalıdırlar. Bir çox təşkilatlarda əsaslı strateji dəyişikliklər adətən böhran nəticəsində baş verir. Bir qism təşkilatlar isə o qədər də aktiv dəyişə bilmirlər. İnnovasiyanı təşkilatın instinktlər vasitəsiylə həyata keçirə biləcək fəaliyyətə çevirmək lazımdır. Elə etmək lazımdır ki, dəyişikliklər şirkətin “DNK”-sının bir hissəsini təşkil etsin. Dəyişikliklərin tezliyi innovasiyanın sürətindən asılıdır. Sınaq etmədən dəyişiklik olmur. Yəni şirkətlər cəmiyyətdə onun tərkibində potensial istehlakçıların tələbatlarında və imkanlarında baş verən dəyişiklikləri müşahidə etməli, bunları nəzərə almalı və yeni şərtlərə uyğun olaraq öz fəaliyyətini inkişaf elətdirməlidirlər [4].

Menecmentdə innovasiya texnoloji innovasiyadan fərqlidir. Bu fərq ondan ibarətdir ki, menecmentdə innovasiya daha səmərəlidir və az maliyyə tələb edir. Yeni avadanlıqlar almağa, yeni istehsal sahələrinin qurulmasına ehtiyac olmadığından çox vəsait tələb etmir. Lakin idarəetmə innovasiyasının həyata keçirilməsi texnoloji innovasiyadan daha çətinidir. Korporativ mədəniyyətdə olan dəyişikliklər, davranış, adət-ənənə və əməkdaşların şirkətin fəaliyyəti haqqında fikir və düşüncələri ilə əlaqədar olaraq heyətin dəyişiklərə qarşı etirazı ciddi psixoloji faktor kimi qəbul olunur. Deyilənlər əməkdaşların adətən mühafizəkarlığı (konservatizm) və onların yeni funksiya və vəzifələri həyata keçirməkdə kifayət qədər səhiyyəyə malik olmamaqdan ehtiyat etdikləri ilə izah olunur. Eyni zamanda əməkdaşlar əvvəlcədən qazandıqları sosial-statusu itirməkdən qorxurlar [3].

Menecmentdə innovasiyaya manə olan amillər aşağıdakılardır:

- İnnovasiya mədəniyyətinin qeyri-inkişafı.
- Menecerlərin yüklənməsi səbəbindən innovativ fəaliyyət üçün vaxt çatışmamazlığı.
- Menecment sahəsində effektiv innovasiya haqqında kifayət qədər informasiyanın olmaması.
- Menecment sahəsində innovasiyanın həyata keçirilməsi arzusunun olmaması.
- Administrativ formallıq.
- Menecerlərin kifayət qədər ixtisaslı olmaması.
- Peşəkar köməyin və məsləhətin alınması imkanının olmaması.
- Şirkətin fəaliyyətinin nəticələrinə innovasiyanın əhəmiyyətsiz təsiri.
- Təşkilatın fəaliyyətinin nəticələrinə yeniliklərin tətbiqinin vacibliyinə görə qiymətləndirilməsi.
- Yeniliklərin tətbiqində maraqların olmaması.

Peşəkar düşüncə və bacarığa malik olan savadlı menecerlər vasitəsiylə şirkətin innovasiya mədəniyyətinin formalaşması əsasında menecmentə mane olan çətinlikləri aşmaq olar. Təşkilatın innovativ inkişafı üçün menecment sahəsində innovativ dəyişikliklər edə bilən yüksək ixtisaslı peşəkarların hazırlanmasına diqqət ayırmaq lazımdır. Bununla əlaqədar olaraq iqtisadiyyatın müasir inkişaf mexanizmlərini (menecment, marketinq, biznes–plan və s.) dərinlən bilən, digər tərəfdən isə elmi və innovativ fəaliyyətlə məşğul olan və onu reallaşıdır bilən peşəkarlara ehtiyac yaranır. Buna görə də, təhsil və elm sistemində baş verən dəyişikliklər innovativ düşünə bilən, innovativ prosləri təşkil edib onları idarə edə bilən, hərtərəfli olmağı bacaran sərt rəqabət şəraitində işləməyi bacaran peşəkarların yaranmasına əsaslanır. Bu cür müasir menecerlərin mövcudluğu şirkətlərin effektiv innovativ idarə edilməsi üçün zəmin yaradır [4].

Menecmentdə innovasiya nəticəsində müasir təşkilatlar əməkdaşların təşəbbüsü, marağı və ixtiraçılığını sayəsində təşkilatın xarici mühiti ilə sinxron halda dəyişiklik etməyi bacarır.

### **Ədəbiyyat**

1. Şahbazov K.A., Məmmədov M.H., Nəsənov H.S. Menecment. Bakı: 2005
2. Друкер П. Бизнес и инновации. М.: Вильямс, 2009
3. Латкин А.Г. Управленческие нововведения. М.: Макс Пресс, 2008
4. Хемел Г. Будущее менеджента, Best Business Book, 2013
5. Hamel G. The Why, What and How of Managment Innovations. Harvard Business Review, 2006

UOT 334.7

### **Kiçik və orta sahibkarlıq – bazar rəqabətinin inkişaf amili kimi**

*Saliyeva Validə İsa qızı  
Azərbaycan Dövlət Aqrar Universiteti*

Bazar -iqtisadi münasibətləri şəraitində mükəmməl bazar mühitinin başlıca amillərindən biri sahibkarlığın daha da inkişaf etdirilməsidir. Sahibkarlar öz mənfəətini maksimallasdırmaga cəhd edirlər və onların hər birinin maddi sərvəti işinin, yaxud firmasının gətirdiyi gəlirdən asılıdır. Sahibkar özü üçün mənfəət əldə edərək cəmiyyətə zəruri olan mal və xidmətlər istehsal edir, yeni bazarlar yaradır, yeni iş yerləri təqdim edir və mövcud olanları qoruyub saxlayır. Bundan başqa o başqalarının yaratdığı mal və xidmətlərin istehlakçısı kimi çıxış edir və müvafiq vergilər ödəyir. Bununla da əgər ölkədə yenilikçiliyi uğurla tətbiq edib, gəlir əldə edən sahibkar nə qədər çox olarsa, cəmiyyət də bir o qədər varlı olar.

Bizim dövlət sosial yönümlü bazar iqtisadiyyatına istiqamət götürdüyü bir şəraitdə sahibkarlıq ölkənin ümumi sosial-iqtisadi vəziyyətinə əlverişli təsir göstərir. İqtisadiyyatın dövlət sektorunun alternativini kimi çıxış edərək, o, rəqabət mühitinin formalasmasına səbəb olur, əlavə iş yerləri yaradır və bununla əhalinin rifah səviyyəsinin artmasına səbəb olaraq cəmiyyətdə sosial gərginliyi azaldır.

Bazar münasibətləri bərqərar olduğu son on ildə sahibkarlığın strateji resurs olması, sabit iqtisadi inkişafın və ölkə əhalisinin maddi rifahının təmin edilməsinin daxili mənbəyinin sahibkarlıq olduğu müəyyən mənada sübuta yetirilmişdir. Sahibkarlığın inkişafı müəyyən mənada bu və ya digər ölkədə sivilizasiyalı bazar münasibətlərinin səviyyəsi və vəziyyəti ilə müəyyən olunur və ilk növbədə iqtisadiyyatda azad xüsusi sektor üçün zəruri şəraitin olub olmamasından asılıdır. Sahibkarlıq fəaliyyəti bu gün etibarlı qanunların olmasını, tənzimləyici maliyyə-kredit, valyuta investisiya, vergi siyasətinin fəaliyyətini, iqtisadiyyatın strukturunun yenidən qurulmasını, bazarnı infrastrukturunun inkişaf etdirilməsini və təkmilləşdirilməsini tələb edir. Deyilənlərin həyata keçirilməsi həm sahibkarlığın inkişaf dinamikasını, həm də bazar iqtisadiyyatının uğurlu imkanlarını müəyyən edir.

Məlumdur ki, bazar iqtisadiyyatının prioritet istiqamətlərindən biri kiçik və orta biznesin inkişafıdır. Dünya təcrübəsi göstərir ki, kiçik və orta sahibkarlıq bazar iqtisadiyyatında mühüm rol oynayır, ölkənin iqtisadi artım tempini müəyyən edir, habelə maddi, maliyyə və kadr resurslarının daha səmərəli bölgüsünü və istifadəsini təmin edir. Bundan başqa istənilən iqtisadiyyatda prioritet məsələlərdən biri əhalinin məşğulluğunu təmin etmək, yeni iş yerlərini yaratmaqdır ki, bu baxımdan da, iri müəssisələrlə müqayisədə kiçik biznesdə yeni iş yerlərinin yaradılması daha az xərc tələb edir. Kiçik və orta sahibkarlığın inkişafı rəqabəti gücləndirir, rəqabət mühitinin yaradılmasını təmin edir.

Bazar münasibətləri sistemində rəqabətin əsas məzmunu alıcı uğrunda mübarizə və onların ehtiyatlarının tam təmin edilməsidir. Bazarda daha çox pay və mövqe uğrunda mübarizə və bu sahədə əldə edilən müvəffəqiyyət ilk növbədə əmtəə istehsalçılarının istehsal etdikləri məhsulun keyfiyyəti və onun qiymətinin aşağı olmasından asılıdır. Əslində bazar münasibətləri şəraitində rəqabət sahibkarlıq fəaliyyətinin ən mühüm ölçü vahidi hesab edilir [3].

Bizim ölkədə bazar münasibətləri elə bir mərhələdədir ki, hələ rəqabət iqtisadiyyatın inkişafına tam mənası ilə təsir göstərə bilmir. Ona görə də, dövlətin iqtisadi siyasəti onun inkişafının stimullandırılmasına istiqamətləndirilməlidir. Respublika iqtisadiyyatında real rəqabət

mühitinin təmin edilməsi, özəl sektorun inkişaf etdirilməsi, sahibkarlığın dinamik və məqsədə müvafiq inkisafı üçün biznes şəraitinin yaxşılaşdırılması hesabına mümkündür.

Sahibkarlıq fəaliyyətində rəqabət sahibkarların sərfəli istehsal şərtləri və məhsul satışı uğrunda mübarizəsini əks etdirir. Rəqabət – bazar subyektləri arasında sahibkarlıq fəaliyyətinin ən əlverişli şərtləri uğrunda mübarizəsinin elə formasıdır ki, bu zaman onların hər birinin müstəqil fəaliyyəti bazarda əmtəə (məhsul, iş, xidmət) dövriyyəsinin ümumi vəziyyətinə təsir etmək imkanını əsaslı surətdə məhdudlaşdırır. Bu isə öz növbəsində onların daha da inkişaf etməsini stimullaşdırır. Rəqabət istehsalın tempi və həcmnin tənzimləyicisi rolunu oynayır və bu zaman istehsalçını elmi-texniki nailiyyətlərin tətbiqinə, əmək məhsuldarlığının yüksəldilməsinə, texnologiyanın, istehsalın təşkilini təkmilləşdirilməsinə və s. məcbur edir.

Rəqabət şəraitində sahibkarların əsas məqsədləri öz fəaliyyətindən maksimum yüksək mənfəət əldə etmək, satış həcmi artırmaq və bazarda öz bölməsini genişləndirməkdən ibarətdir. Həmin məqsədlərə çatmaq üçün sahibkar öz mal və xidmətlərinin istehlakçıları müstəqil surətdə axtarıb tapmalıdır. Rəqabət sahibkarları bazarda daha səmərəli hərəkətlərə vadar edir. Ən aşağı qiymətlərlə ən yaxşı keyfiyyətli mal və xidmətlərin daha geniş çeşidini istehlakçılara təqdim etməyə məcbur edir. Rəqabətin təşəkkül tapması bazar mühitini inkişafının əsas tendensiyalarından biridir. Bazar iqtisadiyyatı sistemində olan rəqabət alıcını və satıcını daha məlumatlı olmağa vadar edir və istehsalın daha səmərəli olması məqsədiylə bu ikisinin arasındakı münasibətləri tənzimləyir. Kiçik və orta sahibkarlıq müəssisələrinin istehsalının inkişafı iqtisadiyyatın sağlamlaşdırılmasından ötrü əlverişli şərait yaradır, çünki rəqabət şəraiti inkişaf edir, əlavə iş yerləri yaradılır, struktur yenidənqurması gedir, istehlak bölməsi genişlənir.

Yüksək tempə innovasiyaların tətbiqi, texnoloji dəyişikliklərin mobilliyi, xidmət sahələrinin sürətli artımı, kəskin qiymət və qeyri-qiymət rəqabətin olması kiçik və orta biznesin iqtisadiyyata gətirdiyi ən vacib üstünlüklərdəndir. Bu amillər bir tərəfdən qiymətlərin aşağı düşməsinə, digər tərəfdən isə istehlakçının daha yüksək keyfiyyətdə məhsul əldə etməyinə səbəb olur, dövlət isə daha çox vergi daxilolmaları əldə etmək imkanı qazanır [2].

Amerikalı alimlərin tədqiqatları göstərir ki, əgər iri firmalarda yeni məhsulun işlənilib hazırlanmasına 3,1 il sərf olunursa, kiçik müəssisələr bu işə 2,3 il sərf edirlər. Eyni qiyməti olan ixtiralara iri müəssisələrin xərcləri 2milyon dollar təşkil edərsə, kiçik sahibkarlar həmin işlərə 7 min dollar xərcləyirlər. Kiçik və orta firmalar sınaqların aparılmasında və innovasiyaların işlənilib hazırlanmasında aparıcı rol oynayırlar. Bu isə öz növbəsində regionaların iqtisadi inkişafına gətirib çıxarır. Kiçik sahibkarlar digər hallarda istifadə olunmamış qala bilən yeni ideyaların mənbəyidir [1].

Rəqabət bazarın təbiətinə daxilən xas olan bir elementdir və bazar iqtisadiyyatını inkişaf etdirən başlıca amillərdən biri kimi çıxış edir. Rəqabət bazar əlaqələrinə cəlb olunmuş bazar iştirakçıları arasında xüsusi formada çıxış edən münasibətləri ifadə edir. O, bir tərəfdən istehlakçıların öz aralarında, digər tərəfdən istehsalçılarla istehlakçılar arasında, üçüncü tərəfdən isə istehlakçıların öz aralarında mənafeələrinin reallaşdırılması uğrunda apardıqları mübarizəni əks etdirir. Onlar öz aralarında rəqabət mübarizəsi vasitəsilə istehsalda, satışda - alışda əlverişli şəraitə nail olmağa daha çox alıcı cəlb etməyə çalışırlar. Bu mübarizə isə həmişə onları istehsalı təkmilləşdirməyə, inkişaf etdirməyə sövq edir. Belə olmasa rəqabət mübarizəsində məğlub olub iflasa uğramaq olar. Bazar iqtisadiyyatı şəraitində rəqabət müəssisələrin xüsusi sahibkarlıq fəaliyyətinin səmərəliyinin yüksəldilməsinin başlıca amilidir. Onun nəticəsində subyektlər həmişə bir-birini ötməyə və bir-birindən geri qalmamağa çalışırlar, bir-birini öz iqtisadi göstəricilərini yaxşılaşdırmağa sövq edirlər.

Rəqabət bir tərəfdən istehsalın kifayət qədər çevik olmasında istehsalçıları stimullaşdırır, digər tərəfdən bu iqtisadi mübarizəyə tab gətirməyənlərin iflasa uğramasına səbəb olur. O, elmi-texniki nailiyyətlərin istehsalda tətbiqinin sürətləndirilməsini, əməyin təşkilinin mütərəqqi formalarının tətbiqini, eni zamanda iqtisadiyyatda təşkilati və struktur dəyişikliyin aparılmasını zəruri edir. Və beləliklə də ölkə iqtisadiyyatının dünya iqtisadi inkişafından geri qalmamasını təmin edir.

Sahibkarların məhsulun keyfiyyətini rəqabət nəticəsində yaxşılaşdırmaları dünya bazarına rəqabətə davamlı məhsul çıxarmağa imkan yaradır. Rəqabət nəticəsində istehsalçı məhsul vahidinə düşən material məsrəfləri aşağı salmağa çalışır və nəticədə həm istehsalın, həm də bütövlükdə iqtisadiyyatın səmərəliliyi yüksəlir. Dünya praktikasında rəqabət əsas etibarilə bazar iqtisadiyyatının hərəkətverici qüvvəsi, məhsulun keyfiyyətinin yaxşılaşdırılmasının, elmi-texniki tərəqqinin sürətləndirilməsinin, istehsal xərclərinin və müvafiq olaraq qiymətlərin səviyyəsinin aşağı salınmasının ən güclü stimulu hesab edilir. Rəqabət müəssisənin istehsal etdiyi məhsula

çəkdiqləri xərcləri aşağı salmağa, ictimai istehsalın səmərəliliyini yüksəltməyə sövq edən vasitədir. Əmtəə istehsalını bazanın tələbatına istiqamətləndirməklə əmtəə və xidmətləri geniş şəkildə seçmək, müəssisənin istehsal ehtiyatları ilə tam təmin etmək imkanı yaranır [3].

Inkişaf etmiş ölkələrin təcrübəsi göstərir ki, kiçik və orta sahibkarlığın hərtərəfli dəstəklənməsi rəqabətin daim inkişafını təmin edir, inhisarlaşdırma tendensiyalarının aradan qaldırılmasının sarsılmaz şərtidir. Kiçik və orta sahibkarlar əhalinin ən müxtəlif sosial təbəqələri üçün nəzərdə tutulan ən müxtəlif mal və xidmətləri təklif edərək, sahibkarlıq fəaliyyətinə daimi tələbatın olmasını şərtləndirir. Bundan başqa inkişaf etmiş sənaye ölkələrində hətta outsourcing üzrə kənara verilməsi məqsəduyğun olan işlər üzrə iri tendensiya əmələ gəlməyə başlamışdır. Ticarət sahəsində rəqabətlik mübarizəsi üzrə dərslərdən birini D.Teylor bu sözlərlə başlayır: “Kiçik müəssisənin rəqabət qabiliyyətliliyi onun öz məhsulunun satış bazarını uzun müddət saxlamaq və genişləndirmək öz əməliyyatlarından və kapital qoyuluşlarından gəlirlərin azalmasına yol verməmək bacarığından irəli gəlir.

Kiçik və orta sahibkarlığa xas olan çeviklik və dinamiklik faktiki surətdə kiçik müəssisənin öz fəaliyyətinin təkmilləşdirilməsi prosesində daim fikir verməyə sövq edir. Beləliklə, kiçik və orta sahibkarlığın rəqabət qabiliyyətliliyinin birinci amilini dəyişilmək və təkmilləşdirmək bacarığı kimi formalaşdırmaq olar. Kiçik və orta müəssisələrin bu bacarığı ilə sahibkarlığın rəqabət üstünlüyünün ikinci amili innovasiyalılıqla – müəssisələrin innovasiyalara, tələbatın potensial surətdə irəli sürdüyü yeniliklərin istehsalata daim tətbiq edilməsinə qabil olması sıx surətdə bağlıdır.

Rəqabət iqtisadi fəaliyyəti aktivləşdirən ən güclü stimullaşdırıcıdır. O, elmi-texniki tərəqqinin və əməyin təşkilinin mütərəqqi formalarının axtarışını sürətləndirən alətdir, istehsalın səmərəliliyinin və işin keyfiyyətinin yüksəldilməsinin əsas şərtidir[2].

Bazar məhdud segmentlərinə yiyələnmək bacarığı – kiçik və orta biznesin mühüm keyfiyyət xarakteristikalarından biridir və eyni zamanda rəqabət qabiliyyətliliyinin üçüncü amilidir. Bir qayda olaraq, kiçik müəssisələrin nomenklaturası və çeşidi daim dəyişilən məmulatların kiçik dəstənin hazırlanması lüzumu əmələ gəldikdə meydana çıxır. Belə məhsullar istehlakçıların məhdud miqdarda olması şəraitində əhəmiyyətsiz mənbələrdən, əsasən yerli xammal və materiallardan istifadə etməklə hazırlanır.

İri biznesə nisbətən kiçik və orta sahibkarlıq daha yüksək səviyyədə müstəqillik və məsuliyyət tələb edir. Kiçik və orta biznes sahibkarları yalnız özlərinə bel bağlaya bilərlər: start kapitalını, ilkin investisiyaları özləri tapmalı, öz iş proqramlarını işləyib hazırlamalı özlərini lazımı ehtiyatlarla təmin etməli qəbul etdikləri qərarları nəticələrinə görə cavabdeh olmalıdırlar. Kiçik və orta biznes sahəsində qəbul olunan qərarlara görə yüksək məsuliyyətlik səviyyəsi həm də eyni zamanda kiçik və orta sahibkarlığın rəqabət qabiliyyətliliyinin dördüncü amili hesab oluna bilər.

## Ədəbiyyat

1. Niftullayev V. Sahibkarlığın əsasları. Bakı: Zaman nəşriyyatı, 2002
2. Башарина, С. М. Учебное пособие по дисциплине «Экономика малого и среднего предпринимательства» / С. М. Башарина, Н. В. Моргунова, Н. М. Филимонова ; Владим. гос. ун-т. – Владимир : Изд-во Владим. гос. ун-та, 2009. – 116 с.
3. Глебова И.С., Садыртдинов Р.Р. Государственное регулирование малого и среднего предпринимательства: Учебное пособие. – Казань: Казанский государственный университет им. В.И. Ульянова-Ленина, 2008.

UOT 339.1

### İnformasiya-kommunikasiya texnologiyalarının müəssisələrdə tətbiqi

*Sadiqova Zülfiyə Əkbər qızı  
Azərbaycan Dövlət İqtisad Universiteti*

**Texnologiyanın tarixi inkişafı. Tavistok İnstitutunun araşdırması.** İkinci dünya müharibəsindən sonra fəlakət vəziyyətində olan Avropanın yenidən formalaşması yüksək miqdarda tələb yaratmaqla birlikdə bu tələbi qarşılacaq təklifin də artırılmasını məcburu etmişdir. Dövrün təməl enerji qaynağı olan kömür sənayesində “qısa ayaq sənaye metodu” (shortwall mining method) olaraq bilinən və daha çox əl əməyindən istifadə edilən istehsal sisteminin əvəzinə “uzun ayaq sənayesi metodu” (longwall mining method) olaraq bilinən və avtomatlaşdırılmaya əsaslanan

istehsal sisteminin sənaye müəssisələrində tətbiqinə başlanıldı [8, s. 46].

Ancaq yenə də kömür sənayesində işlər çox da yaxşı irəliləmədi. İstehsalın avtomatlaşma ilə birlikdə artacağı gözlənilməsinə baxmayaraq tam tərsi oldu və düşmə meyli izlənməyə başlanıldı. İşçilər mədənləri tərk edərək daha uyğun təkliflərlə başqa fabriklərə istiqamətləndilər. İşçilərin iş davamiyyəti 20% ə qədər endi. Əmək ilə əmək haqqı arasında uyğunsuzluq yaranmağa başladı. Bütün bu həqiqətlərə görə 1949-cu ildə Milli Kömür Qurumu, Tavistok İnstitutundan sənaye müəssisələrində yüksək məhsuldarlıq və yüksək motivasiya ilə aşağı məhsuldarlıq və aşağı motivasiya arasında müqayisəli tədqiqat aparmasını tələb etdi.

Tavistok İnstitutunun tədqiqatçıları ilk öncə “longwall mining” texnologiyasının istehsalda gözlənilən irəliləməni yaratmasının səbəbinin müəssisədəki sosial sistem amilləri ilə əlaqəli olduğunu düşündülər. Bu düşüncədən irəli gələrək köhnə texnologiya ilə yeni texnologiya arasındakı fərqliliklərin sosial sistemə necə təsir etdiyini araşdırmağa başladılar.

Yeni texnologiyaların tətbiqi iş standartlaşmasını və ixtisaslaşmanı irəli sürən yeni metodun arxasınca iş zamanı uyğunluq yerini uyğunsuzluğa verdi. Yeni texnologiyalı sənaye müəssisələrində kiçik qrupları 20-30 nəfərlik böyük qruplar əvəz etməyə başladı. Yeni iş sistemi sosial münasibətlərə əhəmiyyətli dərəcədə təsir edirdi. Əvvəllər müxtəlif vəzifələri yerinə yetirən işçilər yeni sistemdə bir-birindən müstəqil fəaliyyət göstərən işçilərə çevrildilər. Beləliklə məhsuldarlığı artıracağı düşünülməyən yeni sistem nəticəsində, işdən yayınma halları, şəxs və qruplararası düşmənliklər, müəssisədaxili konfliktlər artmağa başladı.

**Texnologiya və qloballaşma.** Dünya iqtisadiyyatında vacib rol oynayan qloballaşma anlayışına işçi qüvvəsinin, texnologiyanın, bazarların beynəlxalq miqyası əhatə etməsi kimi tərif verə bilərik. Qloballaşma son illərdə ən çox mübahisə edilən və haqqında ən çox kitab nəşr edilən mövzuların başında gəlir. Gerçək mənası tamamilə aydınlaşdırılmadan və təhlil edilmədən haqqında müsbət və ya mənfi fikirlərin yaranmasına yol açan qloballaşmanın şanssızlığı Soyuq Müharibənin sona çatmasından dərhal sonra dünyada bu kəliməni tez-tez istifadə etməyə başlayan siyasətçilərin izlədikləri yol ilə birbaşa əlaqələndirilməsidir.

Qloballaşmanın zərərliyinə diqqət çəkən və istər ölkələr, istərsə də bölgələr arasındakı əsasən mövcud olan natarazlıqları daha da artıran təsirlərini vurğulayan fikirlərlə yanaşı xüsusilə son illərdə qloballaşmanın müsbət tərəflərinə diqqət çəkən əsərlərdə nəşr olunmuşdur. Thomas Friedman'ın "The Lexus and the Olive Tree", John Micklethwait və Adrian Wooldridge'in "A Future Perfect" və Pascal Zachary'nin "The Global Me" adlı kitabları qloballaşmanın artıq hərəkət tərəfindən mənimsənilən mənfi tərəflərinə toxunmaqla birlikdə, əsas etibarilə qloballaşmanı müdafiə edən və onun müsbət tərəflərini vurğulayan əsərlər olaraq diqqət çəkirlər. Bütün bu əsərlərdəki ortaq nöqtə qloballaşmanın sənaye inqilabından bu yana dünyanı dəyişdirən ən böyük güc olması və yeni bir beynəlxalq sistem kimi qəbul olunmasıdır. Qloballaşma anlayışının mahiyyətini alimlər belə izah edirlər: qloballaşma insanların, informasiyaların, əmtəə və kapitalın dünya miqyasında öz yerini maneəsiz dəyişmə prosesi olub, intensiv iqtisadi, siyasi, sosial və mədəni əlaqələrin, informasiya inqilabının nəticəsidir. Ümumiyyətlə, qloballaşmanın əsas səbəbi kimi müasir informasiya texnologiyaların yaranması və inkişafı xüsusi qeyd edilir. Qloballaşmanın əsas amilləri transmilli qurumların yaranması və inkişafı olub, nəticə etibarilə "sərhədsiz dünya"-nın yaranmasına xidmət edir.

Əsas etibarilə iqtisadi bir anlayış olaraq qarşımıza çıxan qloballaşmanın siyasi və sosial-mədəni tərəfləri də mövcuddur. Qloballaşma müəyyən dövr ərzində ortaya çıxan bir anlayış olduğu qədər beynəlxalq ticarətin yayılması, əmək və sərmayə fəaliyyətlərinin artması, ölkələr arasındakı ideoloji qütbləşmələrin sona çatması, texnologiyanın sürətli inkişafı nəticəsində ölkələrin həm iqtisadi, həm də siyasi və sosial-mədəni baxımdan bir - birlərinə yaxınlaşmaları olaraq da ifadə edə bilərik.

Qloballaşma prosesinin sürətlənməsində bir sıra amillər həlledici əhəmiyyətə malikdir. Qloballaşmanı sürətləndirən faktorlardan ən başlıcası “texnologiya” və “informasiya”dır. Əvvəllər sadəcə yaşadığı kənd və ya bölgə haqqında informasiya ilə kifayətlənən insanlar bu gün dünyanın ən ucqar nöqtəsində yaşayan insanlarla əlaqə qurub, onların adət-ənənələrini, mədəniyyətlərini, yaşayış formalarını öyrənə və mənimsəyə bilir. Kompüter və internet texnologiyası son illərdə ortaya çıxsa da qloballaşmanı ən çox sürətləndirən ünsürlərdən biridir. Bundan başqa qəzetlər, kitablar qloballaşmanın yayılmasına müsbət istiqamətdə təsir edən amillərdir. Hollywood filmləri istənilən düşüncə və mədəniyyətin, həyat tərzinin bütün dünyaya yayıldığı ən təsirli qlobal ünsürlərdən biridir. Milyonlarla insan fərqi olmadan öz vərdişlərini, mədəniyyətlərini, düşüncə və həyat tərzlərini dəyişdirməkdə, verilən düşüncələri mənimsəməkdədir.

İqtisadi qloballaşma dövründə mal və xidmətlər, beynəlxalq sərmayə fəaliyyətlərlə əlaqəli funksiyalar artır və texnologiya dünya miqyasında daha sürətli formada yayılır. Burada texnologiyanın sürətli inkişafı və onun təsirləri xüsusilə qeyd olunmalıdır. Əvvəla, bu zaman diqqəti çəkən elektronika sahəsindəki inkişafdır. Kompüter texnologiyasındakı inkişaf və internetin yayılması əlaqələrin yaradılması baxımından bir inqilab yaratmışdır. Bu inqilabla məlumatın istehsalı, çatdırılması, saxlanması (mühafizə edilməsi) kimi mövzularda böyük fürsətlər yaranmışdır. 20 - 30 il əvvəl bir məlumatın tapılması üçün həftələrcə vaxt tələb olunurdusa, artıq bu problem bir saat bitmədən həll olunur. Keçmişdə cildlərlə yer tutan informasiyaları bir disk yaxud mini kartlarda saxlamaq və istənilən vaxt yüzlərcə insana göndərmək mümkündür. Qloballaşma dövründə texnologiyanın inkişafı ilə insanlar arasında əlaqələrin yaradılmasının sürəti artmış, əhatə etdiyi sahələr böyümüş və bunun nəticəsində bu xidmətlərə çəkilən xərclər aşağı düşmüşdür. Məsələn: Nyu York – London arasındakı 3 dəqiqəlik bir telefon danışığı (1990-cı il qiymətlərlə) 1930- cu ildə 250 \$, 1950 ci ildə 50 \$ ikən 1990 cı ildə 3,32 \$-a düşmüşdür. Bənzər formada hər cür xəbərləşmə vasitələrinin qiymətlərində diqqət çəkən enmələr olmuşdur.

Qeyd olunanlara əsasən deyə bilərik ki, əvvəlcə dəyişən texnologiya qloballaşmanı dəstəklədiyi halda, daha sonra qloballaşma texnologiyanın inkişafına təkan vermişdir. Tranzit sisteminin inkişafı nəticəsində məhsulların daha ucuz və tez çatdırılması təmin edilmiş, informasiya texnologiyanın inkişafı nəticəsində elektron ticarət, elektron marketinq, elektron bank xidmətləri kimi iş sahələri yaranmışdır. Təbi ki, bu hal bazara təqdim edilən yeni məhsul və xidmətlərin mövcudluq dövrünü də qısaltmışdır. Bunun nəticəsində müəssislər daim araşdırma və inkişaf fəaliyyəti ilə məşğul olmağa və yeni məhsullar istehsal etməyə məcbur hala gəlmişdirlər.

**Texnologiya və idarəetmənin qarşılıqlı təsiri.** Kompüter və kommunikasiya texnologiyaların-dakı dəyişikliklər maya dəyəri, vaxt, keyfiyyət və xidmət baxımından müəssisənin fəaliyyətinə davamlı olaraq təsir edir və dəyişdirir [4, s. 74]. Xüsusilə informasiya sahəsindəki texnoloji yeniliklər müəssisələrdə köklü dəyişikliklərə səbəb olmaqla birlikdə onlara məhsul və xidmətlərini təqdim etməkdə, səmərəliliyi artırmaqda, yeni müştərilər cəlb etməkdə və müştəri sədaqətinin təminində yeni yollar yaradır.

Texnologiyanın tətbiqi müəssisələrdə yuxarıda sadalanan müsbət təsirlərlə bərabər bir sıra mənfi təsirlərə də səbəb olur. Bu təsirləri aşağıdakı şəkildə təhlil etmək məqsədəuyğundur.

**Texnoloji inkişafın liderlərə təsirləri.** Texnoloji yeniliklər digər bütün sosial amillərə olduğu kimi “liderlik” anlayışına da öz təsirini göstərir. İnformasiya dövrünə uyğun liderlik anlayışının formalaşdırılması tədqiqatları yeni liderlik anlayışının meydana gəlməsinə səbəb olur.

İnformasiya axınına bağlı olaraq liderlər artıq informasiyanın da istifadə edilməsi yolları ilə yaxından maraqlanmağa məcbur olmuşlar. Artıq bir qərar informasiya ilə dəstəklənmirsə, dərin təcrübələrə istinadən verilsə də insanlar tərəfindən qəbul edilmir [2, s. 75]. Liderlər informasiyanı insanların marağını cəlb edəcək və onları hərəkətə təşviq edəcək formaya gətirməlidirlər. İnformasiya heç bir dövrdə liderlik səviyyəsindəki qərarlar üçün bugünkü qədər əhəmiyyətli olmamışdı. Beləliklə, texnologiya, şəffaflıq və informasiyaya istinad edən qərar vermə liderin nə etməli olduğunu müəyyənləşdirdiyi kimi, kimlərin lider ola biləcəyini də müəyyən edən amilə çevrilmişdir. Davamlı öyrənmə liderliyin ən vacib tələbatlarından birinə çevrilmişdir.

## Ədəbiyyat

1. Akyay Uygur: “Yönetim örnek olaylarla”, Detay yayıncılık, Ankara, 2016
2. Balun Bora, Erbay Gazanfer: “Bilgi toplumu sürecinin liderlik tipolojisine etkisi ve geleceğin liderlik tanımlaması”, Electronic Journal of vocation colleges, 2015, ss 67-80
3. Dedeoğlu Gözde: “Bilişim Toplumunda etik sorunlar”,II Uygulamalı Etik kongresi, Ankara, 2006, ss 1-6
4. Dulkadir Berkant, Akkoyun Bülent: “Bilişim Teknolojilerinin işletme performansı üzerinde etkileri Gaziantep ilinde tekstil sektöründe bir araştırma, Sosyal Elektronik dergisi, sayı 7, 2013 ss 72-90
5. Iraz Rıfat, Şimşek Göksel: “Örgütsel Değişimin gerçekleştirilmesinde liderliğin rolü: transformasyonel liderlik incelemesi”, SÜ İİBF Sosyal ve Ekonomik Araştırmalar dergisi, ss 99-117
6. Işık Nihat, H.Bayram Işık, Efe Can Kılıç: “Girişimcilik ve innovasyon ilişkisi:Teorik bir değerlendirme”, “JEBPİR”,1(2), 2015, ss 57-90
7. Koçel Tamer: “İşletme yöneticiliği”, İstanbul, Beta yayıncılık, 2007
8. Özalp İnan, Şahin Mehmet, Berberoğlu Güneş və başqaları: “Yönetim Organizasyon”, Anadolu Üniversitesi yayını, 2004

9. Şahbazov K.A., Məmmədov M.H., Həsənov H.S: “Menecment”. Bakı. 2007
10. Yalçınalp Serpil, Cabı Emine: “Eğitim teknolojileri kullanımı kaygı ölçeği (ETKKÖ): Geçerlilik ve güvenirlik örneği”, İlköğretim online, 14 (3), 2015, ss 1005-1016

УДК 327

**Приоритеты Азербайджанской Республики  
в сфере обеспечения региональной и международной безопасности**

*Алиева Флора Аяз кызы  
Азербайджанский Университет Языков*

После распада Советского Союза и образования новых независимых государств Азербайджанская Республика обратила свой пристальный взор на проблемы внутреннего характера, восстановление экономики, развитие своей внутренней и внешней политики, налаживание твердых и долгосрочных контактов с дружественными Азербайджану государствами, а также направила все свои силы на урегулирование одного из серьезнейших конфликтов в Кавказском регионе, который является главнейшим нарушителем стабильности и безопасности всего Кавказа – это Нагорно-Карабахский конфликт.

С первых дней обретения независимости Азербайджан столкнулся с трудностями формирования политики международной и национальной безопасности. Слабая армия, отсутствие поддержки со стороны зарубежных государств, политическая борьба за власть – дали свои результаты, и наша страна потеряла 20% своих исконных территорий. Вражеская Армения не стояла на месте. Именно благодаря армянской анти агитации в мировом сообществе начали возникать ложные представления об Азербайджане, возникли натянутые отношения нашего государства с ведущими странами Западного мира, такими как Соединенные Штаты, Франция, а также с Россией и Ираном. Для того, чтобы исправить вышеперечисленные недоразумения, Азербайджану потребовалось затратить очень много сил и времени. Еще с периода обретения независимости Азербайджан начал проводить политику мирного сосуществования не только с близлежащими государствами, но и со странами регионального и международного масштаба [1,с.280].

Сегодня Азербайджанская Республика смогла прорвать изоляцию от политических, экономических, военных процессов и заняла достойную позицию на международном уровне. Пришедший к власти общенациональный лидер Гейдар Алиев внес огромный вклад в восстановление репутации Азербайджана. Г. Алиев начал проводить активную политику по поиску нового стратегического сотрудничества с государствами на международной плоскости, а также преданных военно-политических союзников, которые смогли бы оказать поддержку нашей республике в своей честной борьбе. Важнейшей задачей Г. Алиева было доложить истину Нагорно-Карабахского конфликта и развеять все армянские мифы как об Азербайджане, так и о Карабахе.

Какие же основные национальные интересы и приоритеты в сфере обеспечения региональной и международной безопасности имеет Азербайджан с настоящим период времени? Во-первых, это сохранение единства азербайджанского народа, во-вторых, развитие плодотворного сотрудничества с дружественными Азербайджану государствами, в-третьих, сотрудничество или вступление в международные и региональные организации, чтобы о проблеме Нагорного Карабаха узнало все международное сообщество, а также, не менее важным является обеспечение дальнейшего развития и процветания азербайджанского народа, усиление национального саморазвития и солидарности.

К сожалению, в данный момент существуют серьезнейшие угрозы не только национальной безопасности Азербайджанской Республики, но и прямые угрозы обеспечения регионального мира и безопасности в целом. Посягательства на независимость Азербайджана, его территориальную целостность, массовые убийства мирного населения и развязывание Нагорно-Карабахской войны являются прямыми доказательствами нестабильности региона.

Активный рост международного терроризма, незаконный оборот наркотических средств, миграционный кризис, транснациональная организованная преступность, низкий

уровень экономического и политического развития, огромные социальные проблемы, бедность – все это являются последствиями Карабахской войны. Сегодня территория Нагорного Карабаха никак не контролируется, что и влечет за собой прямую угрозу не только региональной, но и международной безопасности в целом.

Сегодня Азербайджан стремится продемонстрировать мировому сообществу, что готов сыграть ведущую роль в обеспечении региональной безопасности. Тесное сотрудничество с ведущими международными военно-политическими блоками НАТО, ОБСЕ, ОДКБ, двусторонние контакты в военной сфере Азербайджана с Турцией, Пакистаном, Беларусью еще раз подтверждают серьезность Азербайджанских намерений. Отметим, что Азербайджан стремится привести свою национальную армию к соответствующим мировым стандартам. Азербайджан намерен поддерживать прочные контакты с ведущими государствами современного мира, тем самым утвердить свой статус на межгосударственном уровне [2,с.864].

Несмотря на факт того, что Азербайджан ставит перед собой задачу сотрудничества с международными военными организациями, наша страна не входит ни в один военно-политический блок. Ведь Азербайджан входит в движение неприсоединения, которое объединяет 12 государств мира по принципу отказа в принятии участия в каких-либо военных блоках. Являясь участником данной международной организации, Азербайджан наглядно демонстрирует международному сообществу, что он выступает против военных способов решения каких-либо конфликтов и споров, и видит путь разрешения Нагорно-Карабахского конфликта исключительно мирными путями.

Стоит подчеркнуть, что Азербайджан является гарантом обеспечения энергетической безопасности, такие масштабные проекты как Баку-Тбилиси-Карс, Баку-Тбилиси-Эрзерум, Баку-Тбилиси-Джейхан являются тому доказательством. Армения, как вражеское государство, полностью изолировано от ведущих региональных проектов Кавказского региона. Вражеская политика Армении привела к практически полной изоляции этой страны. Сегодня в Армении именно благодаря развязыванию Карабахской проблемы царит экономический кризис, изоляция страны от ведущих региональных проектов, внешний госдолг страны постоянно растет, внутренние политические проблемы, митинги и забастовки, безработица, низкий демографический рост – все это является последствиями нерациональной армянской политики [3,с.107].

По мнению ряда западных экспертов и аналитиков, для окончательного достижения мира в Кавказском регионе должны быть приняты особые меры не только со стороны региональных государств, но и международное сообщество в целом. Важность установления мира, стабильности и безопасности на Кавказе определяются как интересами региональных государств, так и великими державами. Сегодня политика обеспечения региональной безопасности Азербайджана напрямую связана с решением Карабахской проблемы в соответствии с основными принципами и нормами международного права. Аналитики уверены, что существенное влияние на политику Азербайджана в сфере безопасности может оказать тот военно-политический блок, который окажет максимальную поддержку или помощь в урегулировании Нагорно-Карабахской проблемы [4,с.8].

Из вышеперечисленного можно сделать заключение о том, что Азербайджанская Республика уделяет пристальное внимание как региональной, так и международной политике безопасности. И невзирая на то, что Армения уже три десятка лет отказывается вести рациональные переговоры по окончательному разрешению Нагорно-Карабахского конфликта и использует зарубежную армянскую диаспору в целях распространения ложной информации об Азербайджане, наша республика по-прежнему является сторонником исключительно мирного разрешения спора без применения силы и какой-либо агрессивной политики.

## Литература

1. Гасанов А. Политика национального развития и безопасности Азербайджанской Республики. 2014, с.280;
2. Гасанов А.Современные международные отношения и внешняя политика Азербайджана. 2007, с.864;
3. Гейдаров Т. Карабах. История в контексте конфликта. 2010, с.107;
4. Концепция национальной безопасности Азербайджанской Республики, с 8.



# TEXNİKA VƏ EKOLOGİYA BÖLMƏSİ

UOT 665.777.4.66.094.173

## Yanar şistlərin ağır neft qalıqları ilə birgə emalı

*akademik Abbasov Vaqif Məhərrəm oğlu  
tex.e.d., dos. Muxtarova Gülbəniz Siyavuş qızı  
k.f.d. Əlizadə Arzu Elbrus qızı  
AMEA Neft-Kimyə Prosesləri İnstitutu*

Dünyada enerji istehlakının yüksələn xətlə artımı əsas enerji ehtiyatlarının, ilk növbədə neft və qazın sürətli tükənməsi ilə müşayiət olunur. Ənənəvi yanacaq ehtiyatlarının tükənməsinin labüdlüyü, yanacaq və enerji istehsalı üçün yeni xammal mənbələri axtarışlarını şərtləndirir. Bu xüsusiyyət, neftə əsaslanmayan xammal əsasında energetik və mühərrik yanacaqları, həmçinin neft-kimyə sənayesi üçün müxtəlif monomerlər istehsalı texnologiyaları işlənilib hazırlanmasını zəruri edir. Bu baxımdan, qeyri-neft mənşəli xammallardan tərkib və xassələrinə görə təbii qaz və neft məhsullarına yaxın olan məhsulların alınmasının mümkünlüyü, neft-kimyə sənayesi üçün mühüm əhəmiyyətə malikdir.

Neftə alternativ ola biləcək üzvi xammal mənbələri arasında ehtiyatlarının həcmi respublikamızda 500 mln. ton təşkil edən yanar şistlər energetik xassələri və texnoloji xüsusiyyətləri baxımından mühüm əhəmiyyət kəsb edir. Yanar şistlərin praktiki üstünlüyü ondan ibarətdir ki, onlardan alınan qətranın xüsusiyyətləri yanar şistləri təbii karbohidrogenlərin nefti əvəz edən alternativ mənbəyi hesab etməyə imkan verir. Hal-hazırda Rusiyada bərk yanacaqlardan, xüsusilə, yanar şistlərdən maye yanacaq, yüksək kalorili qaz, yarım koks və kimyəvi xammal almaq məqsədilə onların dərin emal texnologiyalarının tətbiqinə əsaslanan istifadə istiqamətləri intensiv inkişaf etdirilir [1].

Dünyada bu sahənin mütəxəssisləri [2] yekdilliklə hesab edirlər ki, bütün növ yanar şistlər ümumilikdə hər bir dövrlər üçün istər hazırkı dövrdə, istərsə də gələcəkdə nefti əvəz edən alternativ xammal mənbəyi kimi böyük perspektivə malikdir. Odur ki, respublikamızda yanar şistin istifadə yollarından ən vacibi onları müxtəlif texnoloji proseslər vasitəsilə emal etməklə üzvi hissəsindən maye yanacaqlar almaqdır.

Təqdim olunan tezisdə neftin emalının dərinləşdirməsi, əlavə olaraq açıq rəngli neft məhsullarının alınması məqsədilə Bakı neftlərindən alınan mazutun neft və təbii qazdan sonra Azərbaycanın ən böyük karbohidrogen ehtiyatları mənbəyi olan yanar şistlərlə birgə hidrokrekinq prosesinin tədqiqi öz əksini tapmış, hidrokrekinq prosesinə yanar şistin miqdarının təsiri öyrənilmişdir.

Mazutun yanar şistlə birgə hidrokrekinq prosesi 430 °C temperaturda, 7 MPa təzyiqdə, həcmi 1 L olan fırlanan avtoklavda reaksiya müddəti 30 dəqiqə olmaqla aparılmışdır.

Yanar şist əlavələri əvvəlcədən 10-50 mkm ölçüdə xırdalanır, 2,5-10 % miqdarda mazuta əlavə olunur, 80 – 90°C-də homogenləşdirilərək, həmcins olanadək qarışdırılır və suspenziya hazırlanır, daha sonra avtoklava doldurulur. Prosesdən alınan hidrogenizat asan filtrlənir və filtrdə qalan bərk qalıq kifayət qədər qurudur. O, benzolla yuyulur, qurudulur, çəkilir və koksun çıxımı təyin olunur. Prosesdən alınan külsüz maye məhsul atmosfer vakuumu qurğusunda qovularaq benzin (q.b.-200 °C), dizel yanacağı (200-360 °C) və qalığa > 360 °C ayrılır. Alınan külsüz maye kütləsi və ondan ayrılmış fraksiyalar fiziki-kimyəvi metodlarla analiz edilmişdir.

Xammal olaraq istifadə edilən Bakı neftlərindən alınan mazutun fiziki-kimyəvi xassələri cədvəl 1-də verilmişdir.

**Cədvəl 1.**

### Mazutun fiziki-kimyəvi xassələri

Göstəricilər	Miqdarı
Sıxlıq 20 °C-də, kq/m <sup>3</sup>	939,4

Fraksiya tərkibi, % küt.:	
q.b, °C	346
< 350	2
350-400	5
400-450	18
450-500	23
> 500	52
Kokslaşma, %	5,7
Külün miqdarı, % küt.	0,0658
Metalların miqdarı (ppm)	
V	$8 \cdot 10^{-4}$
Ni	$13,2 \cdot 10^{-4}$
Fe	$4,0 \cdot 10^{-4}$
Cu	$0,54 \cdot 10^{-4}$
Na	$3,2 \cdot 10^{-4}$
Donma temperaturu, °C	+22
Kinematik özlülük, 100 °C, mm <sup>2</sup> /sc	17,9
Asfaltenlərin miqdarı, küt.	2,8
Molekul kütləsi	475
Qətranın miqdarı, % küt.	10,28
Kükürdün miqdarı, % küt.	0,8

Yanar şistin miqdarının hidrokrekinq prosesinə təsiri və prosesin material balansı cədvəl 2-də verilmişdir. Göründüyü kimi (cədv.2) yanar şistin miqdarı açıq rəngli neft məhsullarının çıxımına təsir göstərir. Belə ki, mazutun yanar şistlə birgə hidrokrekinq prosesindən alınan açıq rəngli neft məhsullarının çıxımı (360 °C qədər qaynayan fraksiya) yanar şistin miqdarından asılı olaraq 75 % həcmə qədər artır, fr.>360<sup>0</sup> C isə azalır.

**Cədvəl 2.**

**Yanar şistin miqdarının mazutun hidrokrekinq prosesinə təsiri (T = 430 °C, P = 7,0 MPa)**

Göstəricilər	Yanar şistin miqdarı, % kütlə				
	0	2,5	5	7,5	10
Çıxım, % kütlə:					
Qaz C <sub>1</sub> -C <sub>4</sub>	12	6	5,5	5,0	5,2
Benzin q.b.-200°C	20,42	22,5	22,48	24,25	25,5
Dizel 200-360 °C	26,8	28,5	31,38	35,40	35,5
Σfraksiya<360°C:					
% kütlə	47,22	51	53,86	59,65	61
% həcm	60	63	68	74,4	75
Qalıq>360 °C, kütlə	34,78	39,5	37,80	34,15	32,4
Koks	6	3,5	2,4	1,2	1,4

Alınan nəticələrin analizindən aydın olur ki, mazutun yanar şistin əlavəsi olmadan- termiki hidrokrekinq nəticəsində 60% həcm açıq rəngli neft məhsulları alınır. Sistemə 10%-ə qədər yanar şist əlavə etdikdə (cədv. 2) açıq rəngli neft məhsullarının çıxımı 10-15 % artaraq 75% həcm təşkil edir. Qazın çıxımı 12%-dən 5%-ə, koksun çıxımı 6 %-dən 1,4% kütləyə qədər azalır. Yanar şistin miqdarının artırılması ilə koksun miqdarının azalması, benzin və dizel fraksiyalarının çıxımının artması onunla izah olunur ki, yanar şistlərin üzvi və mineral hissələri ağır neft məhsullarının termiki çevrilmələrinə aktivləşdirici təsir göstərir [3].

Mazutun yanar şistlə birgə hidrokrekinqindən alınan benzin fraksiyası stabil olmaqla, tərkibində aromatik və doymamış karbohidrogenlərin miqdarının aşağı olması ilə xarakterizə olunur. Onun oktan ədədi tədqiqat üsulu ilə 80-82, mühərrik üsulu ilə 70-72 p. təşkil edir. Ancaq

alınan benzinin tərkibində faktiki qatranın miqdarı 15-24 mq/100 ml təşkil etdiyinə görə (norma üzrə 5 mq/100 ml çox olmamalı) onu əmtəə avtomobil benzini kimi işlətmək məqsədilə əlavə hidrotəmizlənməsi tövsiyə olunur.

Dizel fraksiyası da tərkibində aromatik karbohidrogenlərin az olması ilə xarakterizə olunur ki, bu da onun setan ədədinin 44-46 p olmasına gətirib çıxarır. O da hidrogenlə təmizləmə prosesindən sonra dizel yanacağına komponent kimi istifadə oluna bilər.

### Ədəbiyyat

1. Блохин А.И., Стельмах Г.П. Горючие сланцы органическое топливо для электроэнергетики и химическое сырье // Химия твердого топлива, 2005, №4, С.38.

2. Горлов Е.Г., Нефедов Б.К., Горлова С.Е., Андриенко В.Г. Переработка тяжелых нефтяных остатков в присутствии горючих сланцев // Химия твердого топлива, 2006, № 6, С. 43-56.

3. Urov K., Sumberg A. Characteris of oil shals and shale-like Poks of know Deposits and oucrops // Oil shale, 1997, V. 16. pp. 36-39.

UOT 621.317.61

### **Xətli polimer sistemlərinin “struktur-xassə” əlaqələrinin tədqiqində istifadə olunan üsullar**

*akademik Həşimov Arif Məmməd oğlu  
f.f.d., dosent Qurbanov Kamil Bəxtiyar oğlu  
AMEA Fizika İnstitutu  
Süleymanova Liliya Çingiz qızı  
Mingəçevir Dövlət Universiteti*

Müxtəlif aqrekat halında olan karbohidrogen mənşəli materialların geniş təsnifatı, coxfraksiyalılıq, müxtəlif kompozisiyalar şəklində təsadüf olunması və sintezi, kimyəvi reaksiyalarda aktivliyi, tərkib və struktur baxımından mürəkkəbliyi, fiziki-kimyəvi, mexaniki və s. xüsusiyyətlərinin geniş spektri bu materialların tədqiq edilməsində, müxtəlif müasir tədqiqat üsullarını tətbiq etməklə, tədqiqatlarda kompleks yanaşmanı tələb edir.

Müxtəlif tətbiq oblastları olan qaz, maye və bərk cisim halında olan karbohidrogen materialların tədqiqi, bir qayda olaraq aqrekat halları üzrə yerinə yetirilərək qaz, maye və bərk cisimlərin fizikası, kimyası, mexanikası, fiziki-kimyə, biofizika və biokimyə və s. bu kimi klassik elmi-tədqiqat sahələri sırasına daxil olmuşdur.

Karbohidrogen mənşəli materialların tədqiqi üzrə yerinə yetirilən işlərdə tədqiqatların əsas istiqamətləri materiallarda üstün keyfiyyət göstəricilərinin əldə edilməsi üsullarının müəyyənləşdirilməsi, materialların mühüm xüsusiyyətləri ilə onların kimyəvi tərkibi və fiziki strukturu arasında mövcüd olan əlaqələrin araşdırılması, materialların hazırlanmasının iqtisadi səmərəli və ekoloji təminatlı yeni texnologiyalarının işlənilməsi, materialların kənar aşqarlardan təmizlənməsinin yeni effektiv üsullarının hazırlanması, materiallara yeni keyfiyyətlərin aşılınması məqsədi ilə onların müxtəlif üsullarla modifikasiyası, materialların texnoloji emalı və tətbiqinin nəzəri əsaslarının inkişafı və s. bu kimi məsələlərin həllinə yönəldilir.

Bərk cisim halında olan polimer dielektrik materiallar karbohidrogen mənşəli olaraq, hazırda nümayiş etdirdikləri fiziki-kimyəvi, mexaniki, optik və s. xüsusiyyətlərinə görə bir sıra əhəmiyyətli, klassik materiallarla rəqabətdə onları müxtəlif tətbiq sahələrində əvəzləyərək, həmin materialların istehsal-istehlak məsələlərinə ciddi təsirlər göstərmişdir. Mürəkkəb fiziki-kimyəvi struktura malik olan polimer materialların texniki imkanlarının hələ bu gün də tam istifadə olunmaması, bu materialların kimyəvi tərkibi, strukturu və müxtəlif təsirlərə məruz qaldıqda keyfiyyətlərinin dəyişməsinə səbəb olan amillərin az öyrənilməsi ilə birbaşa əlaqədardır. Bərk cisim halında olan polimer materiallarının “xassə-struktur” əlaqələrinin öyrənilməsi bu sahənin mərkəzi məsələsi hesab olunur.

Polimer materialların kimyəvi tərkibi və fiziki quruluşları bir qayda olaraq rentgenstruktur

analiz, optik və elektron mikroskopiyası, kütlə spektrometriyası və digər müasir üsulları tətbiq etməklə tədqiq edilir. Elektroenergetika sənayəsində əsasən elektrik izolyasiya materialı kimi geniş tətbiq olunan polimer-dielektriklərin struktur anlayışlarının dəqiqləşdirilməsi, fiziki, elektrofiziki, mexaniki və s. xüsusiyyətlərinin müxtəlif təsirlər zamanı dəyişməsinin mexanizmlərinin aydınlaşdırılması, xüsusən güclü elektrik sahələrinin və qazboşalmalarının təsirlərinə məruz qalan polimer dielektrik materialların səthində və həcmində baş verən fiziki-kimyəvi proseslərin mexanizmlərinin müəyyənəşdirilməsi bu materialların sənaye tətbiq sahələrinin genişləndirilməsinə xidmət edərək, materialların texniki imkanlarının tam reallaşmasına gətirə bilər.

İşdə deformasiya prosesinə və elektrik qazboşalmalarının təsirlərinə məruz qalan, müxtəlif struktura və kimyəvi tərkibə malik olan, xətti polimer və kompozisiya sistemlərində “struktur-xassə” əlaqələri tədqiq edilmişdir. Elektrik qazboşalmalarının təsirləri nəticəsində xətti polimer sistemlərində baş verən prosesləri tədqiq edərkən tədqiqat obyektləri olaraq yüksək sıxlığa malik polietilen, polivinilidenftorid poliamid-6, polipropilen və polivinilidenftoridlə+politrifloroetilen kompozisiya materiallarının nümunələrindən istifadə edilmişdir. Qazboşalmanın materiallara təsirləri, atmosfer havası və ozon qazlarının mühitlərində yerinə yetirilmişdir. Polimer nümunələrinin tədqiqində ilkin material olaraq onların dənəciklərindən (qranul) və bəzi hallarda tozlarından istifadə olunmuşdur.

Tədqiqatlarda arakəsməli (şəkil 1,3) və məşəl şəkilli (şəkil 2,4) yüksək qərginlikli qazboşalmalarının təsirlərindən istifadə olunmuşdur.

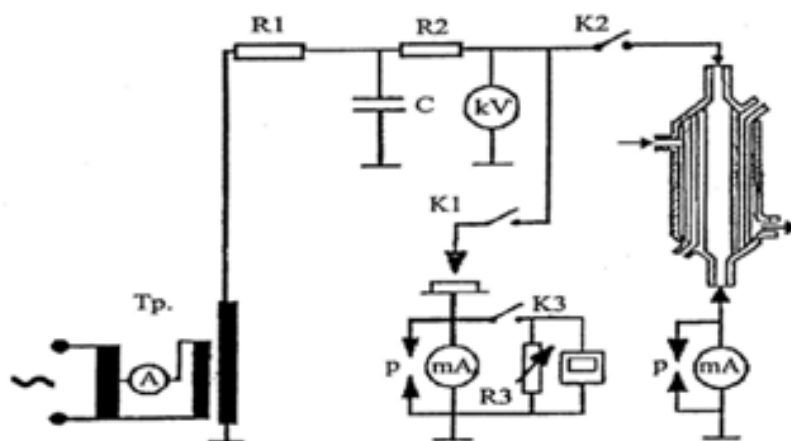

Şəkil 1. Tac və arakəsməli elektrik qazboşalmasının sxemi

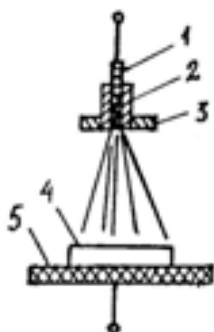

Şəkil 2. Məşəl qazboşalması reaktorunun aktiv elementi

- 1 - fakel əmələ gətirən elektrod,
- 2 - farfor örtük, 3 - ftoroplast başlıq,
- 4 - nümunə, 5 - müstəvi elektrod

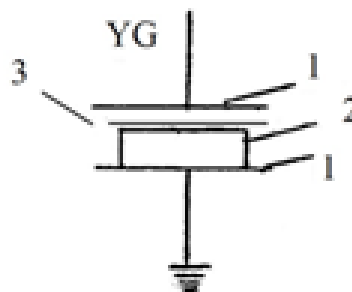

Şəkil 3. Arakəsməli qazboşalması reaktorunun aktiv elementi

- 1- elektrodlar, 2 - nümunə,
- 3 - dielektrik material

İşdə qalınlığı 0,6, 1,2 və 1,6 mm olan polietilen nümunələrinin deformasiya prosesi tədqiq edilmişdir. Müəyyən edilmişdir ki, materialın qalınlığı artdıqca polimer nümunələrinin qırılma hadisəsi nisbi deformasiyanın kiçik qiymətlərində müşahidə olunur. Eyni zamanda materialın isti

presləmə təzyiqinin kiçik (40 atm) və yüksək (150 atm) təzyiqlərində deformasiya prosesinin zəifləməsi defektlərinin miqdarı, struktur elementlərinin ölçüləri, materialın kristallaşma dərəcəsi, kristallaşma temperaturunun materialın qalınlığı boyunca qeyribərabər paylanması ilə izah edilmişdir.

Müəyyən edilmişdir ki, polimer nümunələrində, kristallaşma temperaturu artdıqca nisbi deformasiya prosesi kiçik qiymətlərlə xarakterizə olunur. Məlumdur ki, kristallaşma temperaturu və kristallaşma müddəti artdıqca polimer materiallarda daha böyük ölçülü sferolitlər müşahidə olunur. Blok polimerlərdə sferolitlərin böyük ölçülərə malik olması isə materialın kövrəkliyinə səbəb olur ki, bu da öz növbəsində materialın deformasiya xassələrinin azalması ilə nəticələnir. Kövrək polimer materialının dağılması prosesi sferolitlərin sərhəddində və ölçüləri böyük olan sferolitlərin çoxsaylı daxili defektlərində baş verməsi ilə izah olunmuşdur.

Göstərilmişdir ki, yüksək temperaturu deformasiya prosesində struktur dəyişiklikləri intensivləşir, deformasiya prosesində amorf hissələrlə yanaşı, eyni zamanda kristallik hissələrin də deformasiyaya məruz qalması, dağılması, materialda yeni əlavə defektlərin əmələ gəlməsi və defektlərin təsir edən qüvvə istiqamətində genişlənməsi deformasiya prosesinin zəiflənməsi ilə nəticələnir. Eyni zamana deformasiya prosesinin sürətinin artırılması da deformasiya prosesinin zəifləməsinə səbəb olmuşdur.

İşdə qalınlığı 0,25-1,75 mm olan yüksək təzyiqli polietilen materialının nümunələrinin qalınlıqdan və ərintinin soyudulma sürətindən asılılıqları tədqiq edilərək, müəyyən edilmişdir ki, qalınlıq artdıqca nümunələrdə boşluqların, mikroçatların çoxluğu, sferolitlərə bənzər struktur elementlərinin ölçülərinin böyüklüyü materialın deformasiya prosesinə təsir edərək, nisbi deformasiyanın azalmasına səbəb olur. Digər tərəfdən deformasiya prosesinin zəifləməsinə səbəb polimer ərintisinin 200<sup>0</sup>S-dən kiçik sürətlərdə soyudulmasını göstərmək olar. Bu halda sferolit struktur elementlərinin ölçülərinin daha böyük olması və yenə də materialın qeyribircinslilik dərəcəsinin yüksək olmasına səbəb olur. Kristallaşan polimer materiallar bir ox istiqamətində deformasiya prosesinə məruz qaldıqda faktiki olaraq materialda rekristallizasiya prosesi baş verir, beləki ilkin sferolit strukturu dağılaraq materialda fibrilyar struktur əmələ gəlir. Rekristallizasiya prosesinə təsir edən amillərin çoxluğu deformasiya prosesini bütün hallarda əhatə edən vahid nəzəriyyənin qurulmasını mümkünsüz edir.

SF<sub>6</sub> qaz mühitində qazboşalmalarının təsirlərinə məruz qalan, müxtəlif texnoloji şəraitlərdə hazırlanmış və müvafiq olaraq müxtəlif struktura malik, yüksək təzyiqli polietilen (PE), polivinilidenftorid (PVDF), polipropilen (PP), polikaproamid (PK) polimer materialların nümunələrindən ikinci növ emissiya prosesi tədqiq edilmişdir. Nəticələrdən məlum olur ki, element tərkibinin eyni olmasına baxmayaraq PE və PP-nin kütlə spektrləri kifayət qədər fərqli xarakterizə olunur. Element tərkibi müxtəlif olan polimerlərin isə kütlə spektrlərində kəsgin fərq müşahidə olunur. Atomlarının sayı az olan ionların spektrdəki xəttinin intensivliyi daha çox olur. Bir ox istiqamətində deformasiya prosesinə məruz qalan polimerlərdən emissiya prosesinin qismən zəifləməsi müşahidə edilmişdir. Təcrübədə qeydə alınan nəticə, fibrilyar strukturlu materialın kristallaşma dərəcəsinin yüksək olması ilə izah olunmuşdur. Nəticələrin analizi göstərir ki, kütlə-spektrometri vastəsilə spektrogrammalardakı element tərkibini qeyd etməklə materialın hansı elementlərdən təşkil olunduğunu da təyin etmək olar.

## Ədəbiyyat

1. Cavarlı Ç.M., Həşimov A.M., Qurbanov K.B., Kərimov Q.M. Dielektrik materialların səthlərinə səyriyyə elektrik qazboşalmasının təsirinin tədqiqi, AMEA, "Məruzələr" LVI cild, №4-6, 2000 s.129-132.
2. Kərimov Q.M. Yüksək vakuum şəraitində, sistemdə elektrik təsirləri zamanı bərk cisimlərin səthində elektron-ion prosesləri fiz.-riyaziyyat elmləri namizədi alimlik dərəcəsi almaq üçün dis. işi 2002, Bakı AMEA Fizika İnstitutu, 151 s.
3. Həşimov A.M., Süleymanova L.Ç., Ağayeva G.Ə., Ahmet Nair Ragip, Qurbanov K.B., Hüseynov H.C. Elektrik qazboşalmalarının təsirlərinə məruz qalan polimer materialların səthindən emissiya prosesləri. Energetikanın problemləri, №4, 2014 s.26-33.
4. Həşimov A.M., Kərimov Q.M., Qurbanov K.B. Dielektriklərdə yüklü vəziyyətlərin əmələ gəlməsi proseslərində struktur faktorunun əhəmiyyəti "Xəbərlər" Fizika-Riyaziyyat və texnika elmləri seriyası Fizika və Astronomiya cild XXII, №2, 2002, s.46-49.

## Yağlı və efir yağlı bitkilər haqqında müasir təsəvvürlər

*AMEA-nın müxbir üzvü, a.e.d., prof. Əkrərov Zeynal İba oğlu  
AMEA Genetik Ehtiyatlar İnstitutu  
Cavadova Aytac Murad  
Mingəçevir Dövlət Universiteti  
Lənkəran Dövlət Universitetinin doktorantı*

Yağlı və efiryağlı bitkilərin ərzaq və texniki əhəmiyyəti vardır. Onlardan alınan bitki yağlarından ərzaq kimi yeyinti sənayesində, çörək bişirmədə, müxtəlif konservlərin, qənnadı məmulatlarının, marqarinlərin və əlif yağlarının hazırlanmasında, efir yağlarından isə tibb sahəsində ətriyyat və kosmetika sənayesində və s. istifadə edilir. Eyni zamanda müşəmbə (linoleum) və stearin turşularının alınmasında, lak-boyaq, toxuculuq, sabunbişirmə, gön-dəri aşılama və s. sənaye sahələrində bu yağlardan istifadə olunur. Yağlı bitkilərin toxumlarından yağ emal edən zaman alınan jmix və cecədə 35-40%-ə qədər zülal qalır ki, bu da heyvandarlıq üçün zülal və yağla zəngin konsentratlı yemdir. Yağlı bitkilər həm də bitki zülalı mənbəyidirlər. Yağlı bitkilərə günəbaxan, soya, küncüt, yerfındığı (araxis), saflor, gənəgərçək, xaş-xaş, ağ xardal, göy xardal, qışlıq və yazlıq raps, yağçıçəyi, lallemaniya, perilla (sudza), yağlı lalə, turpəng, kətan və s. bitki növləri daxildir. Yağlı və efiryağlı bitkilərin bir çoxu yaxşı bal verən bitkilərdir. Müxtəlif yağlı bitkilərin meyvələrindəki və toxumlarındakı zülalların tərkibində onları tam dəyərli edən çoxlu əvəzedilməz amin turşuları (lizin, triptofan, sistein, arginin və s.) vardır. Dünya miqyasında ərzaq yağı məqsədi üçün istehsal olunan bitki yağları içərisində birinci yeri soya, ikinci yeri günəbaxan, sonra isə araxis, pambıq, raps, zeytun, qarğıdalı, küncüt, və saflor yağları tutur. Texniki yağlar içərisində isə birinci yeri kətan, ikinci yeri isə gənə-gərçək yağı tutur [1].

Bitki toxumlarından yağların çıxarılması qədim zamanlardan məlumdur. Meyvə və toxumlarının tərkibində yağ (bitki yağı) olan bitkilər yağlı bitkilər qrupuna aid edilir. Yağlı bitkilərin növ tərkibi olduqca genişdir. Bitki yağları təsərrüfatın müxtəlif yerlərində istifadə edilir. Hər şeydən əvvəl bitki yağları insanların normal qidalanması üçün və marqarin sənayesində xammal (günəbaxan və raps yağları) kimi əhəmiyyət kəsb edirlər. Bitki yağları konserv, çörəkbişirmə və qənnadı sənayesində, eləcə də texniki məqsədlər üçün əlif, boya (lak), yağlı boya, sabun bişirmə və ətriyyat sənayesində, tibbdə (ritsin yağları) və başqa sahələrdə geniş istifadə olunur. Yağlı bitkilərin yağları çıxarılmış meyvə və toxumları da heyvandarlıqda qiymətli yem (jmix, şrot) kimi istifadə edilir. Gövdə və yarpaqları da heyvanların yemləndirilməsində istifadə edilir [2]. Dünyada hər il 60 milyon tona yaxın bitki yağları istehsal edilir. Onlardan təxminən 48 milyon tona qədəri insanların qidasında istifadə olunur. Bitki yağları içərisində soya, palma və günəbaxan yağları üstünlük təşkil edir. Sonrakı yerləri raps, pambıq, araxis, kokos və zeytun yağları tutur. Bitki yağları dünyanın bir çox ölkələrinin ixrac və idxalında (import və eksportunda) əsas predmet hesab edilir. Bitki mənşəli yağlar uçatumlu spirtlərin mürəkkəb efirləri olub, gliserinlə müxtəlif yağ turşularının birləşmələri hesab olunurlar. Bitki yağlarının tərkibi doymamış (olein, linol, linolen) və doymuş (palmitin, sfearin, araxin) yağ turşularından ibarətdir. Doymamış yağ turşularının oksidləşməsi (turşuması) nəticəsində yağ sərt (möhkəm) qaysaq (plyonka) - linoksin əmələ gətirir [3].

Yağların xassələri müxtəlif bitkilərin tərkibində olan doymuş (palmitin, stearin və s.) və doymamış (olein, linolin, linolein və s.) yağ turşularının miqdarından asılıdır. Efir yağlı bitkilərin də toxumlarında, çiçəklərində, yarpaqlarında, budaqları və digər orqanlarında uçucu aromatik maddələr saxlayan tərkibi müxtəlif üzvi birləşmələr: sulu karbonlar, spirtlər, fenollar, efirlər, aldehidlər, ketonlar və üzvi turşular olan efir yağı vardır. Efir yağı - bəzi bitkilərin tərkibində olan xoşiyli uçucu yağlı maye (sənayenin bəzi sahələrində və təbabətdə işlənir). Hazırda elmə 2000-ə qədər efir yağlı bitki məlumdur. Onların tərkibində 10%-dən-0,001%-ə dək efir yağı olur. Efir yağlarının əksəriyyətinə bitkilərdə sərbəst halda rast gəlinir [4]. Onların miqdarı müxtəlif bitki növlərində çox böyük intervalda, 0,001%-dən 22%-ə qədərdir. Elə bitki növü ola bilər ki, efir yağının miqdarı və tərkibi əhəmiyyətsiz olsun. Bu başlıca olaraq becərilən bölgədən, bitkinin yaşında, inkişaf fazasından və digər şərtlərdən asılı ola bilər. Müəyyən edilmişdir ki, soyuq və rütubətli şəraitə nisbətən quru və isti hava şəraitində bitkilərdə efir yağı daha çox toplanır. Bitkidə efir yağının miqdarı daha çox çiçəkləmə və yetişmə dövründə olur. Efir yağı istehsal etmək üçün

müxtəlif bitkilərdən istifadə edilir. Tərkibində efir yağı olan və praktikada geniş istifadə olunan, həddən artıq uçucu maddələr konsentrasiyasına malik bitkilərə efiryağlı bitkilər deyilir. Efir yağları yeganə təbii maddədir ki, onun tərkibində yüzlərlə kimyəvi komponent vardır [5]. Hər bir komponent fərdi maddələr yığımından ibarətdir və o da nəticədə çox mürəkkəb bir qarışığın əmələ gəlməsini yaradır. Efir yağının tərkibindəki bütün maddələr üzvü maddələrdir, başqa sözlə hər bir maddənin molekulyar quruluşu karbon atomlarından təşkil olunmuşdur. Bitkilərin efir yağlarındakı komponentlər, onun tərkibində olan əsas komponentin sanki kombinasiyasıdır. Məsələn, hamıya məlum olan nanənin efir yağının əsas komponenti mentoldur. Bu maddə bitkinin efir yağının 40%-ni təşkil edir və bitki üçün spesifik iy verir. Lakin elə hallara da təsadüf edilir ki, efir yağının tərkibində cüzi (izləri hiss olunan) miqdarda kəskin iyli maddələr bitkidə olan digər maddələrlə kombinasiyada iy baxımdan əhəmiyyət kəsb edir, “iy çələngi” yaradır. Məsələn, limona spesifik iy verən komponent – sitral limonun efir yağında çox azdır, lakin limonda əsas iy sitrala məxsusdur. Efir yağı istehsal etmək üçün becərilən bir qrup bitkilərə efir yağlı bitkilər deyilir. Bunların tərkibində müxtəlif kimyəvi tərkibə malik uçucu ətirli (aromatik) maddələr vardır. Bitkinin toxumlarında, çiçəklərində, yarpaqlarında, budaqlarında və digər orqanlarında olan bu yağların miqdarı becərilmə texnologiyası və torpaq-iqlim şəraitindən asılı olaraq dəyişilir. Efiryağlı bitkilərə keşniş, nanə, cirə, zirə, reyhan, mixək, mərsin və s. bitkilər aiddir. Efir yağları yeyinti, tibb və ətriyyat-kosmetika sənayesində geniş istifadə olunur. Meyvə və toxumlarının emalından sonra alınan tullantıları heyvandarlıq və quşçuluq sahəsində yem kimi istifadə edilir. Efir yağları çox təsirli müalicəvi və profilaktik vasitədir. Efir yağları ta qədimdən tibbdə və kosmetologiyada istifadə olunur. Efir yağları sakitləşdirir, orqanizmə antiseptik, antibakterial və iltihabəleyhinə təsir edir, orqanizmi şlaklar və toksinlərdən təmizləyir, immunsisteminə müsbət təsir edir. Efir yağları əsasən dəriyə qulluq vasitəsi kimi geniş istifadə olunur: dərinə cavanlaşdırır, onu daha elastik və sağlam edir[6].

### Ədəbiyyat

1. Hübətov H.S., Bəşirov V.V., Məhəmmədov V.R. Yağlı və Efir yağlı bitkilər. Bakı 2016
2. Abutalıbov M.H., Nəcəfzadə V.C. Azərbaycanın bitki örtüyü. Bakı: 1976, 48 s.
3. Azərbaycanın faydalı bitkiləri. Bakı, “Elm” 1971, s. 47-54.
4. Васильев Д. С. Подсолнечник. М: Агропромиздат, 1990, 190 с.
5. Argo-tema.ru. article-550.html
6. Floralworld.ru>encyclopedia/plants/Syzygium.html

UOT 52.47.27

### Qabaqcıl texnologiyalardan istifadə etməklə neft quyularının debitinin ölçülməsinin dolayı üsulları

*tex.e.d., prof. Rzayev Abbas Heydər oğlu  
AMEA İdarəetmə Sistemləri İnstitutu  
Abdurrahmanova Asudə Məmmədəli qızı  
Mingəçevir Dövlət Universiteti  
AMEA İdarəetmə Sistemləri İnstitutunun doktorantı*

Texnoloji nəzarət üçün neft quyusundan çıxarılan qarışığın debitinin ölçülməsinin xüsusiyyəti mühitin mürəkkəb tərkibinin olması (çoxfazlı axın) və fazalar nisbətinin, sıxlığının və özlülüyünününün zamana görə tez-tez dəyişməsidir[1-4].

Su-neft-qaz qarışığı axınında maye fazasının miqdar tərkibini, özlülüyünü, sıxlığı, temperaturu və təzyiqi ölçməyə imkan verən ölçmə vasitələrinin yaradılması probleminin həlli üçün [5] işində neft hasilatı prosesinin vacib parametrlərini nəzərə almaqla riyazi modellər əsasında dolayı ölçmə üsulu təklif edilmişdir.

Neft mədənlərinin avtomatlaşdırılmış informasiya sistemində reallaşdırılan neft quyularının məhsulunun debitinin ölçülməsinin müxtəlif üsulları mövcuddur [4]. Bu tip sistemlər verilmiş zaman kəsiyində neft layından çıxarılan mayenin miqdarına mərkəzləşdirilmiş nəzarət etmək üçün, həmçinin mancanaq cihazı ilə təchiz edilmiş hər bir quyuda debitin cari qiymətinin təyin edilməsi üçün nəzərdə tutulmuşdur. Neft mədənlərinin avtomatlaşdırılmış informasiya sistemləri quyu idarəetmə blokunda yerləşmiş debit indikatorundan və verilənlərin kompüterdə emalı məqsədilə dispetçer məntəqəsinə ötürülməsi üçün telemexanika sistemindən ibarətdir. Sistemin əsas funksional qovşaqları aşağıdakılardır: ölçülən gücə mütənasib normalaşdırılmış impuls formalaşdırıcı ötürücünün elektrik mühərrikinin sərf etdiyi aktiv gücü ölçən qurğu; quyuların çıxış xəttində quraşdırılmış təzyiq vericisi. Sistemin iş prinsipi elektrik mühərriki aktiv güc və dərinlik nasosunun artan təzyiqi əsasında neftin debitinin təyin edilməsindən ibarətdir. Bu sistemin nöqsanı ondan ibarətdir ki, o, ən yaxşı halda, dolay şəkildə dinamoqramlar çəkməklə quyunun dərinlik nasosunun işinə distansion nəzarət sistemini təkrarlayır. Lakin bütün distansion nəzarət sistemində olan, hətta xətasız çəkilən dinamoqramlar da quyunun debiti haqqında, yəni onun işinin əsas göstəricisi haqqında natamam təsvir verir. Buna görə də, təsadüfi deyil ki, ən müasir distansion dinamometr sistemləri ilə təchiz edilmiş mədənlərdə də verilənləri quyuların fəaliyyət fondu ilə iş üçün əsas götürülən ölçmə təsərrüfatı manqaları saxlanılırdı. Göstərilən sistemin digər nöqsanı qaz faktorunun və ştanq sütununda və nasos-kompresor borularının daxili səthində asfalt-parafin maddələrinin çöküntülərinin nəzərə alınmaması ilə əlaqədar olaraq neftin debitinin ölçülməsi zamanı böyük xətalara olmasındadır. Asfalt-parafin maddələrinin çöküntüləri mancanaq dəzğahının asinxron elektrik mühərrikinin aktiv gücünün artmasına səbəb olur.

Burada əsas məqsəd neft quyularının ölçülməsi dəqiqliyini artırmaq və mövcud qurğuların funksional imkanlarını genişləndirməkdir.

Təklif edilən üsulun əhəmiyyəti elektrik mühərrikinin aktiv gücünün və quyunun çıxış xəttində təzyiqin ölçülməsi ilə neft quyularının məhsulunun debitinin təyin edilməsindən ibarətdir [5]. Əlavə olaraq qoruyucu kəmərdəki mayenin temperaturu, təzyiqi və səviyyəsi və quyunun çıxış xəttindəki və dibindəki temperatur ölçülür və bundan sonra hesablama üsulu ilə lay mayesinin və qazının debiti təyin edilir:

$$Q_m = 3600 \cdot \alpha \frac{\pi(D_n^2 - D_s^2)^{1/2} KL}{\rho_{lm}[\alpha C_s + (1-\alpha)C_n]} \ln \frac{(t_c - (t_a + bx))}{t_d - bL}, \quad (1)$$

$$Q_q = \frac{\pi(D_i^2 - D_n^2)H_g P_a}{4 \cdot \rho_q R_{qq}(273 + t_a)}, \quad (2)$$

$$R_{qq} = \frac{848}{M_{müh}} = \frac{848}{\sum \beta_i M_i}, \quad (3)$$

Burada,  $Q_m$  - lay mayesinin debiti,  $m^3/s$ ;

$C_s, C_n$  - uyğun olaraq, suyun və neftin istilik tutumu,  $kkal/(kq \cdot ^\circ C)$ ;

$\alpha$  - suyun lay mayesindəki xüsusi tərkibi;

$\rho_{lm}$  - lay mayesinin sıxlığı,  $kq/m^3$ ;

$D_n, D_s$  - uyğun olaraq, nasos-kompresor borusunun və ştanq kəmərlərinin diametri,  $m$ ;

$L$  - quyunun dərinliyi (səthdən quyu dibinədək olan məsafə),  $m$ ;

$K$  - istilikkeçirmə əmsalı, hər bir quyu üçün istismar kəmərinədəki lay mayesinin dinamik səviyyəsindən və geotermik qradiyentdən və lay mayesinin xarakteristikasından asılı olaraq təcrübi olaraq təyin edilir,  $kkal/(m^2 \cdot s \cdot ^\circ C)$ ;

$t_d, t_c$  - uyğun olaraq quyunun dibindəki və çıxış xəttindəki lay mayesinin temperaturu,  $^\circ C$ ;

$t_a$  - qoruyucu kəmərin ağzındakı temperatur,  $^\circ C$ ;

$b = \frac{dt}{dx}$  - geotermik qradiyent,  $^\circ C/m$ ;

$Q_q$  - qazın debiti (qaz faktoru),  $m^3/s$ ;

$\rho_q, R_{qq}$  - uyğun olaraq, qaz qarışığının sıxlığı,  $kq/m^3$  və qaz sabitidir,  $kq - m/(kmol \cdot ^\circ C)$ ;

$D_i$  - istismar qoruyucu kəmərinin diametridir,  $m$ ;

$H_g$  - qoruyucu kəmərin ağzından maye səthinədək olan məsafə,  $m$ ;

$P_a$  - qoruyucu kəmərin ağzındakı təzyiq,  $kq/m^2$ ;

$\beta_i, M_i$  - uyğun olaraq,  $i$ -ci qaz komponentinin tərkibi və molyar kütləsi,  $kmol$ .



Üsul neft quyularının debitinin avtomatik ölçülməsi üçün qurğuda reallaşdırılır [5]. Qurğu elektrik mühərrikinin gücünün, quyunun çıxış xəttindəki və qoruyucu kəmərin ağzındakı temperaturun, təzyiğin, qoruyucu kəmərdə maye səviyyəsinin vericilərindən və çeviricilərindən, icra mexanizmindən, həmçinin idarəetmə və indikasiya blokundan ibarətdir.

Təklif edilən üsul mövcud üsullardan quyu debitinin qaza (qaz faktoruna) görə təyin edilməsi ilə və lay mayesinin və qazın debitinin təyin edilməsi üçün (1)-(3) hesablama alqoritmindən istifadə etməklə neftin debitinin hesablanması və ölçülməsi vasitələri ilə fərqlənir.

Bundan başqa, qurğuya iki temperatur vericisi əlavə edilmişdir. Bunlardan biri lay mayesinin debitinin hesablanması üçün quyunun çıxış xəttində, digəri isə qazın debitinin hesablanması üçün istismar kəmərinin ağzında quraşdırılmışdır. Qazın debitinin hesablanması üçün istismar kəmərinin ağzından mayenin dinamik səviyyəsinədək olan məsafəni ölçmək üçün istismar kəmərinin ağzında exolot da quraşdırılır. Verilmiş sahədəki analogi işlərin müqayisəli təhlili göstərdi ki, mövcud həllər qaz faktorunun ölçülməsini nəzərə alır, lakin onlar baxılan tip qurğular üçün konstruktiv baxımdan yolverilməzdir. İstismar kəmərinin ağzında və çıxış xəttində quraşdırılmış təzyiqlik və temperatur vericiləri məlum qurğulardır [1,4].

Mayenin temperaturunun, təzyiğinin və səviyyəsinin ölçülməsi üçün, uyğun olaraq, TCM tipli müqavimət termometrləri, PP-P4 tipli manometrlər və exometr quraşdırılmışdır.

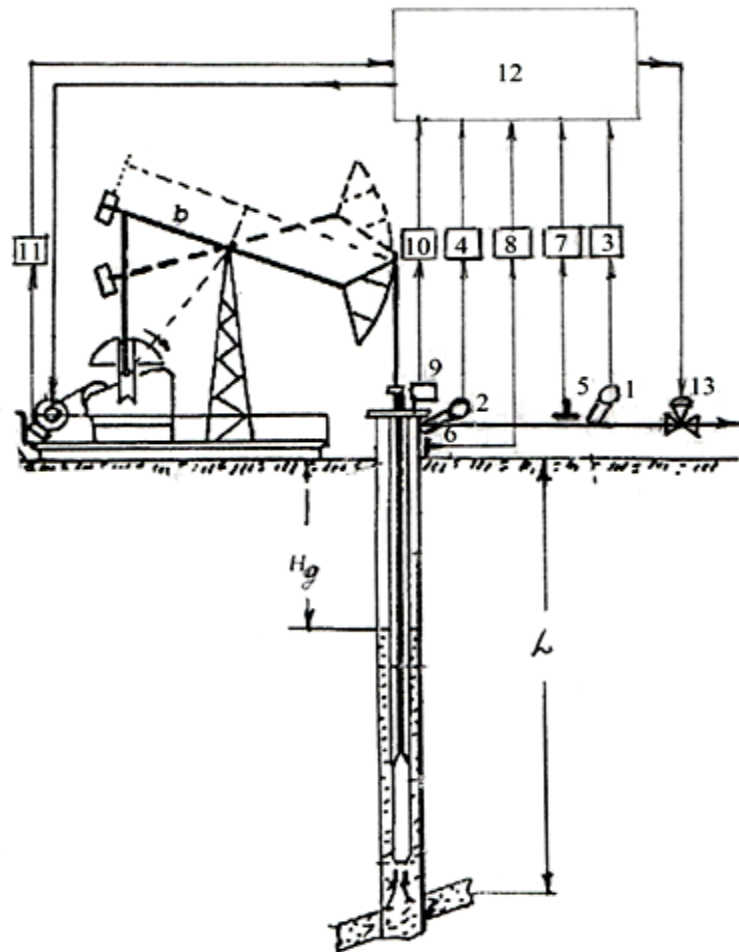

**Şəkil 1. Lay mayesinin və qazın debitinin ölçülməsi qurğusunun prinsipial sxemi**

Həllin reallaşdırılması şəkildə əks olunmuş qurğuda həyata keçirilir. Burada, lay mayesinin və qazın debitinin ölçülməsi qurğusunun prinsipial sxemi verilmişdir. O, aşağıdakı cihazlardan ibarətdir: temperatur vericiləri – 1, 2; temperatur çeviriciləri – 3, 4; təzyiqlik vericiləri – 5, 6; təzyiqlik çeviriciləri – 7, 8; səviyyə vericisi – 9; səviyyə çeviricisi – 10; elektrik mühərrikinin güc vericisi – 11; idarəetmə və indikasiya bloku – 12; icra mexanizmi – 13.

Qurğu aşağıdakı şəkildə işləyir. İdarəetmə və indikasiya blokunda 12 tələb olunan tezliklə 3, 4, 7, 8 və 10 çeviriciləri işə salınırlar və quyunun çıxış xəttində və istismar kəmərinə quraşdırılmış temperatur və təzyiqlik vericilərinə sorğu edilir. Həmçinin quyunun kəmərinə yerləşdirilmiş səviyyə

vericisinə də sorğu edilir. Alınmış verilənlər və laboratoriya yolu ilə təyin edilmiş qiymətlər əsasında (1) və (2) düsturları ilə lay mayesinin və qazının debiti hesablanır.

Elektrik mühərrikinin güc vericisindən və quyunun çıxış xəttindəki təzyiq vericilərindən alınan siqnalların qiymətləri maksimum yol verilən qiymətlərlə müqayisə edilir və həddi aşdıqda idarəetmə və indikasiya blokunda elektrik mühərrikini söndürmək və icra mexanizmini bağlamaq üçün siqnal formalaşır.

Təklif edilən üsul və qurğu neft quyularının debitini təkcə neftə görə deyil, həm də qaza görə ölçməyə, quyu debitinin ölçülməsi etibarlılığını yüksəltməyə, həm də ölçmə tezliyini artırmağa imkan verir ki, bu da quyuların istismarını operativ idarəetməyə şərait yaradır.

### Ədəbiyyat

1. Евразийский патент № 019586, 30.04.2014. Способ измерения дебита нефтяных скважин и устройство для его осуществления // Т.А. Алиев, Аб.Г. Рзаев, Г.А. Гулуев и др.

2. Ипатов А.И., Белоус В.Б. Нуриев М.Ф. Информационная система мониторинга разработки нефтяных месторождений на базе стационарных контрольно – измерительных модулей // Нефтяное хозяйство, 2009, №10, с.58-61

3. Исакович Р.Я., Попадько В.Е. Контроль и автоматизация добычи нефти и газа. М.: Недра, 1985, 351 с.

4. Кричке В.О., Кричке В.В., Громан А.О. Новая эпоха в управлении насосно – трубопроводными комплексами // Современные наукоемкие технологии, РАЕ, 2009, №1, с.27-32

5. Рзаев Аб.Г., Гулуев Г.А., Рзаев Ас.Г., Расулов С.Р., Абдурахманова А.М. Косвенный метод измерения дебита продукции нефтяных скважин // Автоматизация, телемеханизация и связь в нефтяной промышленности, 2015, №7, с.16-18

UOT 537.226

### Kristalda cərəyan və gərginliyin ossilyasiyası

*f-r.e.d., prof. Sərdarlı Rauf Mədət oğlu  
AMEA Radiasiya Problemləri İnstitutu  
f.f.d. Ağayeva Rəyihə Şəmsəddin qızı  
Mingəçevir Dövlət Universiteti*

Aparılan tədqiqatlardan məlum olmuşdur ki, ion nizamsızlaşması nəinki temperaturdan, həm də xarici elektrik sahəsindən asılıdır. Xarici elektrik sahəsində, bütün kristal həcmində, altqəfəslərdən birinin termodinamik nizamsızlaşmasının nəzəri analizi verilmiş və göstərilmişdir ki, elektrik sahəsinin müəyyən kritik qiymətində kristalda düyünlər arasы ionların konsentrasiyasının sıçrayışla dəyişməsi mümkündür[1;2]

TlInTe<sub>2</sub> kristalı üçün  $\sigma(T)$  elektrik keçiriciliyinin elektrik sahəsinin intensivliyindən ( $E$ ) asılılığı şəkl.1-də verilmişdir. Burada TlInTe<sub>2</sub> kristalının  $\sigma(T)$  keçiriciliyinin temperaturdan asılılığı həm tetraqonal «с» oxu istiqamətində, həm də ona perpendikulyar istiqamətdə, elektrik sahəsinin intensivliyinin  $E = 160$  V/sm qiyməti üçün təsvir olunmuşdur. Şəkl.1-dən göründüyü kimi keçiriciliyin sıçrayışlı dəyişməsi  $T=260$ K və  $T=250$ K temperaturlarında müşahidə olunur. Xarici elektrik sahəsinin təsiri altında TlInTe<sub>2</sub> kristalında superior halına keçid zamanı tetraqonal ox istiqamətində keçiricilik 1500 və ona perpendikulyar istiqamətində isə 1200 dəfə artır.

Kristala elektrik sahəsi verdikdə, kationların qonşu düyünlər arasına keçməsi elektrik sahəsinin intensivliyinin ( $E$ ) qiymət və istiqamətindən asılıdır. Sadəlik üçün elementar qəfəsdə düyünlər arasы vəziyyətləri iki qrupa bölmək olar: sahə istiqamətində və əksinə vəziyyətlər. Düyünlər arasы birinci tip üçün defekt əmələgəlmə enerjisi az  $w_1 = w - de\varepsilon$ , ikinci tip üçün defekt əmələgəlmə enerjisi isə çox olacaq  $w_1 = w + de\varepsilon$ , burada  $d$  kristalın xarakterik ölçüsünün dərəcəsidir.

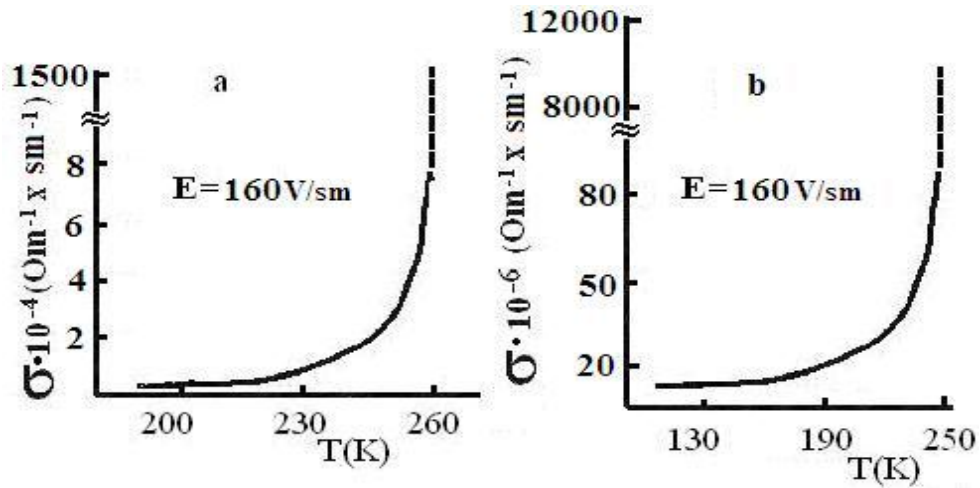

**Şəkil 1. TIInTe<sub>2</sub> birləşməsində xüsusi keçiriciliyin temperaturdan asılılığı (a-tetraqonal ox istiqamətində, b- oxa perpendikulyar istiqamətdə)**

Elektrik sahəsində iki tip düyünlər arasındakı və düyünlər üzrə ionların paylanması baş verir. Düyünlər arasındakı birinci və ikinci tip “məskunlaşma”-nı  $x_1$  və  $x_2$  hərfləri ilə işarə etsək, orta sahə yaxınlaşması çərçivəsində nizamsızlaşmanın sərbəst enerjisi üçün almaq olar [4-5]:

$$F = E(x_1, x_2) - (x_1 - x_2)de\varepsilon - T \left[ (x_1 + x_2) \ln \frac{V}{2} - x_1 \ln x_1 - x_2 \ln x_2 - (1 - x_1 - x_2) \ln(1 - x_1 - x_2) \right] \quad (1)$$

Beləliklə aparılan analiz göstərir ki, kristalı qızdırmadan, elektrik sahəsi verməklə, onun müəyyən kritik qiymətində kation altqəfəsinin nizamsızlaşması baş verir və bu bütün kristalın həcmi üzrə kationların konsentrasiyasının artmasına gətirib çıxarır.

Elektrik sahəsinin kritik qiymətində elektrik keçiriciliyi artır. Sahəni götürdükdə yüksək keçiricilik halı «yadda saxlanılır». Temperatur artdıqca sıçrayışın amplitudu və kritik sahənin qiyməti azalır. Göstərilən qanunauyğunluq [4] -də müəyyən edilən nəzəri təsəvvürlərə uyğundur və aşağıdakı düsturlardan çıxır.

$$de\varepsilon_{ir} = \omega_0 - \frac{\lambda}{2} - T \ln \frac{V}{2} \quad \text{və} \quad de\varepsilon_{ir} = \sqrt{2(\omega_0 - \frac{\lambda}{2})T - 2T^2 \ln V}$$

Elektrik sahəsinin kritik qiymətində ultrasəs dalğasının sönmə sabiti kəskin artır, yayılma sürəti isə azalır. Bu nəticələr, kristalda defektlərin konsentrasiyası ilə ultrasəsin sönmə əmsalı arasındakı əlaqə, elektrik sahəsinin təsiri altında düyünlər arasındakı ionların kəskin artması təsəvvürlərini təsdiq edir. Elektrik sahəsinin təsiri altında sıçrayışlı nizamsızlaşma, praktiki cəhətdən də əlverişlidir. Məsələn elektrik sahəsinin intensivliyini dəyişməklə otaq temperaturunda superion kristallar almaq olar. Ona görə yeni superion kristalların alınması və müxtəlif fiziki parametrlərinin tədqiqi onların praktiki tətbiqləri üçün maraqlı imkanlar açır.

Sahənin kiçik qiymətlərində elektrik keçiriciliyi elektrik sahəsinin intensivliyindən E praktiki olaraq asılı deyil. Bu onunla əlaqədardır ki, ümumi keçiricilikdə elektron keçiriciliyinin payı daha çoxdur. Elektrik sahəsinin sonrakı artımı ilə ion keçiriciliyinin payının artması hesabına ümumi keçiricilik artır və sahənin kritik qiymətində o sıçrayışla artır. Elektrik sahəsinin intensivliyinin kritik qiymətini artırmaqla keçiriciliyin sıçrayışlı hala keçmə temperaturu aşağı temperaturlara doğru sürüşür. Mənfi differensial müqavimət oblastında gərginliyin ossilyasiyası müşahidə olunur [3].

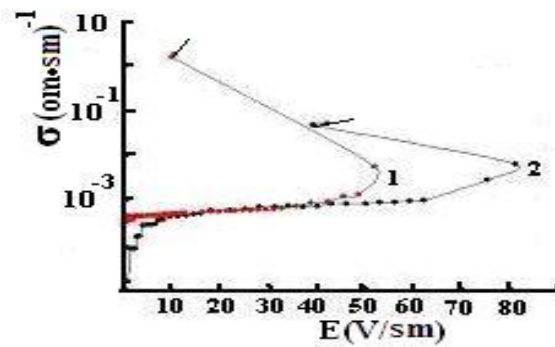

**Şəkil 2.** TIInTe<sub>2</sub> kristalının T=300K temperaturunda  $\sigma$  elektrik keçiriciliyinin E elektrik sahəsinin intensivliyindən asılılığı: əyri 1– kristalın tetraqonal c oxu istiqamətində ölçmə, 2 – c oxuna perpendikulyar istiqamətində

TIInTe<sub>2</sub> kristalında “S” şəkilli çevirmə effektinin müşahidə olunması və mənfi differensial müqavimət oblastunda gərginliyin ossilyasiyası bizim nöqtəyi nəzərimizə görə TI alt qəfəsinin “əriməsi” hesabına kristalın superior halına faza keçidi ilə əlaqədardır. T=300K temperaturunda kritik sahənin qiymətləri uyğun olaraq: kristalın tetraqonal c oxu istiqamətində E=51,8V/sm, ona perpendikulyar istiqamətində isə E=82V/sm-dir.

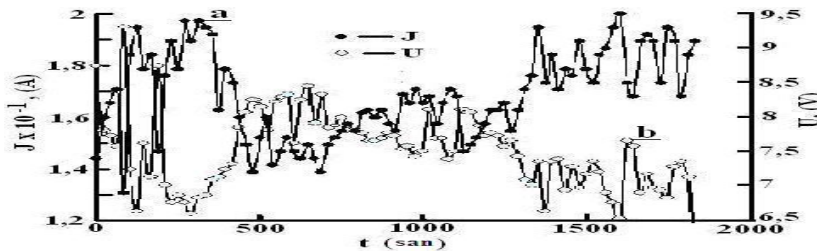

**Şəkil 3.** TIInTe<sub>2</sub> kristalında cərəyanın və gərginliyin ossilyasiyası (a- cərəyan, b- gərginlik)

Cərəyanın və gərginliyin ossilyasiyasının müşahidə olunması göstərir ki, bu temperatur oblastunda ion keçiriciliyi elektron keçiriciliyini üstələyir. TIInTe<sub>2</sub> kristalı üçün alınan nəticələr göstərir ki, 320K-dən aşağı temperaturda elektron keçiriciliyi, həmin temperaturdan yuxarı temperaturlarda isə ion keçiriciliyi üstünlük təşkil edir. Alınan nəticələr göstərir ki, xarici sahənin intensivliyini artırmaqla daha aşağı temperaturlarda TIInTe<sub>2</sub> birləşməsində superior keçiriciliyi halını almaq olar. Həmçinin TIInTe<sub>2</sub> kristalında “yaddaş effekti” müşahidə olunur. Yəni elektrik sahəsinin təsiri kəsildikdən sonra kristalın aşağıomlu halı uzun müddət saxlanılır. TIInTe<sub>2</sub> kristalı üçün bu vaxt 50 saatdan çoxdur.

### Ədəbiyyat

1. Sərdarlı R.M., Səmədov O.Ə., Ağayeva R.Sh., və b. “Electric properties of  $\gamma$  – irradiated TIInTe<sub>2</sub> crystals”.19-21 Noyabr 2012 AMEA Radiasiya Problemləri İnstitutu, Azərbaycan, Bakı
2. Sardarly R.M, Samedov O.A., Ağayeva R.Sh., Abdullayev A.P., v.b. Features of conduction and poole-frenkel effect in chain of TIInTe<sub>2</sub> AND TIInSe<sub>2</sub>.5-7 September 2012. Ostfold University College Fredrikstad, Norway, p.327-331.
3. Лидьярд А. Ионная проводимость кристаллов. Изд-во ИЛ. М., 1962, с. 222.
4. Харкац Ю.И. Переход в состояние суперионной проводимости, индуцированный электрическим полем // ФТТ, 1981, т. 23, в. 7, с. 2190-2192.

## Estimations of the norm of functions spaces type $\bigcap_{i=1}^{2^n} L_{p^i, \varphi, \beta}^{l^i}(G)$ reduced by polynomials

*doctor of Mathematical Sciences, prof. Najafov Alik Malik ogli*  
*Institute of Mathematics and Mechanics of NASA*  
*Azerbaijan University of Architecture and Construction*  
*Babayev Rovshan Farrukh ogli*  
*Mingachevir State University*

In this abstract we introduce a spaces type generalized Sobolev-Morrey  $\bigcap_{i=1}^{2^n} L_{p^i, \varphi, \beta}^{l^i}(G)$  with dominant mixed derivatives and studied differential properties of functions from this spaces.

A space of the form  $\bigcap_{i=1}^{2^n} L_{p^i, \varphi, \beta}^{l^i}(G)$  is defined as

$$\|f\|_{\bigcap_{i=1}^{2^n} L_{p^i, \varphi, \beta}^{l^i}(G)} = \sum_{i=1}^{2^n} \|D^i f\|_{p^i, \varphi, \beta, G},$$

where

$$\|f\|_{p^i, \varphi, \beta, G} = \|f\|_{L_{p^i, \varphi, \beta}^{l^i}(G)} = \sup_{\substack{x \in G, \\ t_j > 0, \\ j \in e_n}} \left( \prod_{j \in e_n} (\varphi_j([t_j]_1))^{-\beta_j} \|f\|_{p^i, G_{\varphi(t)}(x)} \right),$$

$G \subset R^n$ ,  $1 \leq p^i < \infty$ ,  $[t_j]_1 = \min\{1, t_j\}$ ,  $\beta_j \in [0, 1]$ ,  $l^i = (l_1^i, \dots, l_n^i)$ ,  $l_j^i > 0$   $j \in e^i \subseteq e_n = \{1, 2, \dots, n\}$ ;

$l_j^i \geq 0$ ,  $j \in e_n \setminus e^i$ ;  $\varphi(t) = (\varphi_1(t_1), \varphi_2(t_2), \dots, \varphi_n(t_n))$ ,

$\varphi_j(t_j) > 0$  ( $t_j > 0$ ,  $j \in e_n$ ) by Lebesgue measurable functions;  $\lim_{t_j \rightarrow +0} \varphi_j(t_j) = 0$ ,  $\lim_{t_j \rightarrow +\infty} \varphi_j(t_j) = A \leq \infty$ ,

$j \in e_n$  and

$$\begin{aligned} G_{\varphi(t)}(x) &= G \cap I_{\varphi(t)}(x) = \\ &= G \cap \left\{ y : |y_j - x_j| < \frac{1}{2} \varphi_j(t_j), (j \in e_n) \right\}. \end{aligned}$$

Note that the space  $\bigcap_{i=1}^{2^n} L_{p^i, \varphi, \beta}^{l^i}(G)$  in case  $l^i \equiv l$ ,  $p^i \equiv p$  ( $i=1, 2, \dots, 2^n$ ),  $\beta_j = 0$  ( $j \in e_n$ ) coincides with  $S_{p^i, \varphi, \beta}^{l^i} W(G)$  in defined and studied in [1].

By use method of integral representations to prove inequalities of Poincare type for functions  $f$  from the spaces type generalized  $\bigcap_{i=1}^{2^n} L_{p^i, \varphi, \beta}^{l^i}(G)$  Sobolev Morrey with dominant mixed derivatives.

The following theorem is proved.

**Theorem.** Let  $G \subset R^n$  satisfy the condition of flexible  $\varphi$ -horn,  $1 \leq p \leq q \leq \infty$ ,  $\nu = (\nu_1, \nu_2, \dots, \nu_n)$ ,  $\nu_j \geq 0$  integer  $j = 1, 2, \dots, n$ ;

$$\mu_j^i = l_j^i - \nu_j - (1 - \beta_j p) \left( \frac{1}{p} - \frac{1}{q} \right), j \in e^i$$

i.e. for  $f \in \bigcap_{i=1}^{2^n} L_{p^i, \varphi, \beta}^i(G)$  there exists a generalized derivative  $D^\nu f$  in  $G$  and the following inequalities are true

$$\|D^\nu (f - P_{l^{i-1}})\|_{q,G} \leq C \|f\|_{\bigcap_{i=1}^{2^n} L_{p^i, \varphi, \beta}^i(G)}$$

where

$$\|f\|_{\bigcap_{\emptyset \neq I \subseteq e_n} L_{p^i, \varphi, \beta}^i(G)} = \sum_{\emptyset \neq I \subseteq e_n} \|D^I f\|_{p^i, \varphi, \beta, G},$$

$C$  is constant independent of  $f$ .

Similar results for the Sobolev-Morrey spaces was obtained in [2].

## References

1. Najafov A.M. · Rustamova N.R., On properties of functions from Sobolev-Morrey type spaces with dominant mixed derivatives, Transactions of NAS of Azerbaijan, Issue Mathematics, 37 (4), (2017), 132–141.
2. Orujova A.T., Estimations of the norm of functions spaces type  $S_{p, \varphi, \beta}^l W(G)$  reduced by polynomials, International Conf. "Modern Problems of Mathematics and Mechanics" devoted to the 60th anniversary of the Institute of Math. and Mech. 23-25 October, 2019, p.413.

UOT 621.362

## Fotoqalvanik üsulu ilə günəş enerjisinin elektrik enerjisinə çevrilməsi

*c.e.d., prof. Göyçaylı Şövqi Yusifziya oğlu  
Bakı Dövlət Universiteti  
İslamova Şəbnəm Ziyəddin qızı  
Mingəçevir Dövlət Universiteti  
Bakı Dövlət Universitetinin dissertantı*

Elmi işdə günəş enerjisinin əvvəlcə kimyəvi enerjiyə, sonra isə elektrik enerjisinə çevrilməsi məsələsinə baxılmışdır. Hamıya məlumdur ki, Günəş şüalarının təsiri altında insanın dərisi qaralır, paltarın rəngi solur. Bütün bunlar Günəş enerjisinin kimyəvi enerjiyə çevrilməsini göstərən sadə misallardır. Hələ 1839-cu ildə Bekkerel müşahidə etmişdir ki, elektrolitə daxil edilmiş elektrodun birini işıqlandırdıqda elektrodlar arasında potensiallar fərqi dəyişir. Bu hadisənin tədqiqi elmdə yeni bir sahənin-fotokimyayın yaranmasına səbəb olmuşdur.

Məlum olduğu kimi, kimyəvi cərəyan mənbəyi iki metal elektrodan və elektrolitdən ibarətdir. Metal elektrodu elektrolitə daxil olduqda metal atomu elektrolitdəki ion ilə kimyəvi reaksiyaya girərək elektron mübadiləsi edirlər. Elektrolitə daxil edilmiş elektrodlar müxtəlif metallardan ibarət olduqda onlardan biri mənfi, digəri isə müsbət yüklənir və onlar arasında potensiallar fərqi yaranır. Elektrodları xarici dövrə ilə qapadıqda potensiallar fərqi təsiri ilə elektronlar xarici dövrədən axaraq cərəyan yaradırlar.

Beləliklə, kimyəvi enerji elektrik enerjisə çevrilir [5]. Bu cür cərəyan mənbəyi qalvanik element adlanır. Qalvanik elementlərin ömrü az idi. Zaman keçdikcə elektrodlarda tədricən neytrallaşma gedir və onlar arasındakı potensiallar fərqi sıfıra enir. Kimyəvi cərəyan mənbəyinin ömrünü uzatmaq üçün elektrolitdə ele ionlar yaratmaq lazımdır ki, elektrodlar arasında uzun müddət potensiallar fərqi qalsın. Bu şəraiti yaratmaq üçün kimyəvi cərəyan mənbəyini vaxtaşırı

xarici cərəyan mənbəyinə qoşub doldururlar. Bu cür mənbə elektrokimyəvi element adlanır və qalvanik elementə nisbətən uzun müddət işləyir. Elektrokimyəvi elementi cərəyan mənbəyinə qoşduqda onun daxilindəki elektrolitdən cərəyan axır. Faradey göstərmişdir ki, bu zaman elektrodların üzərində metal toplanır və yaxud elektrodla elektrolitin sərhəddində qaz ayrılır. Başqa sözlə, elektrolitdəki ionlar Kulon qüvvəsinin təsiri ilə əks işarəli elektrodla doğru hərəkət edib öz yüklərini elektroda verirlər və neytral atom şəklində elektrod üzərində toplanırlar və yaxud qaz molekulu şəklində havaya qalxırlar.

Təcrübə göstərir ki, elektrokimyəvi elementdə kimyəvi enerjinin elektrik enerjisinə çevrilmə prosesini Günəş işığı ilə idarə etmək mümkündür. Zəif elektrolitə daxil edilmiş elektrodlardan birini Günəş şüaları ilə işıqlandırdıqda udulan işıq çoxlu miqdarda sərbəst elektron yaradır. Bu elektronlar xarici dövrədən axaraq cərəyan yaradırlar. Bu cür element fotokimyəvi element adlanır. Bitkilərdə fotosintez prosesi görünən işığın təsiri ilə gedir. Ultrabənövşəyi və ondan qısdalğalı şüalar fotosintezi tormozlaşdırırlar. Dəqiq tədqiqatlar göstərir ki, bitkilərdə fotosintez görünən şüaların, əsasən enerjisi 1,8 elektrolv volt olan 0,66 mikron dalğa uzunluğu şüalarla gedir.

Hesablama göstərir ki, fotosintez zamanə bir molekul sulu karbon yaranması üçün 117 kalori və yaxud 5.1 elektron volt işıq enerjisi lazımdır. Maksimal fotosintez verən şüaların enerjisi 1,8 elektron volt olduğu üçün bir molekul sulu karbon yaratmaq üçün ən azı 3 işıq kvantı udulmalıdır. Bitkilərdə çevrilmə reaksiyasını idarə etmək üçün düşən işıq xlorofil maddəsində udulur. Xlorofil qırmızı işığı kəskin udduğu üçün yarpaqda qısdalğalı şüalar əks olunur. Buna görə də yarpaq yaşıl görünür.

Bitkilərdə gedən fotosintez prosesinin sürəti işığın dalğa uzunluğundan başqa, intensivliyindən də asılıdır. Belə ki, zəif intensivlikdə fotosintez xətti olaraq artır, qüvvətli işıqda isə doymaya yaxınlaşır. Bitki tərəfindən udulan Günəş enerjisi bir il ərzində düşən radiasiyanın bir faizi qəddərdir. Bitkidə udulan Günəş enerjisinin 20-25 faizi tənəffüsə sərf olunur. Udulmuş Günəş enerjisi hesabına 95-97 faiz üzvi birləşmə də alınır.

Fotosintez zamanı bitki öz üzərinə düşən Günəş enerjisinin 10 faizini özündə toplayır. İlk baxışda bu çox az görünür. Lakin hesablamalar göstərir ki, bitkilər öz həyatlarını təmin etmək üçün hazırda dünyada istehsal olunan elektrik enerjisindən 10 dəfə çox enerji istifadə edirlər. Dənizlərdə yaşayan birhüceyrəli xırda orqanizmlər bundan daha çox enerji istifadə edirlər. Bitkilərdə toplanan bu enerjidən istifadə edilərsə, külli miqdarda enerji istehsal etmək olar. Bunun üçün ya onu yandırmaq, ya da başqa bir üsulla əldə etmək lazımdır. Bir kiloqram bitki kütləsi yandıqda 6 kvtsaat istilik enerjisi alınır. Kəskin fotosintez prosesi gedən qənd qamışı ildə bir kvadrat metr sahədən 10 kq quru kütlə verir. Bu kütləni yandırdıqda 60 kvtsaat enerji alınır. Orta hesabla da yer səthinin hər kvadrat metr sahəsinə düşən Günəş enerji bir ildə 2000kvtsaat olduğundan, bitki yanan zaman verdiyi enerji onun üzərinə düşən Günəş enerjisinin 3 faizini təşkil edir. Lakin real şəraitdə yanacaq məqsədi ilə yetişdirilən bitkidən bu qədər enerji almaq olmur.

Tədqiqatlar göstərir ki, enerji almaq məqsədi ilə birhüceyrəli mikroorqanizmlərin yetişdirilməsi daha faydalıdır. Bu cür mikroorqanizmlərdən biri dəniz yosunlarıdır. Təbii gölməçələrdə bu yosunların xlorella kimi növlərinə təsadüf olunur. Xlorellanın hər bir hüceyrəsi bir gün ərzində dörd hüceyrəyə bölünür və bir ay ərzində 10 milyard hüceyrə alınır. Xlorella öz tərkibinə görə ən qüvvətli yem hesab olunur və maldarlıqda məhsuldarlığı artırmaq üçün istifadə edilir. Təcrübələr göstərir ki, dəniz yosunlarında fotosintez prosesinin sürəti işıqlanmadan asılı olaraq tez doyma qiymətinə çatır. Bu o deməkdir ki, dəniz yosunlarında fotosintez prosesi üçün qüvvətli işıq lazım deyildir [5].

Hesablama göstərir ki, quru yosundan alınmış enerji, onun yetişdirilməsi üçün quru yosundan alınmış enerji, onun yetişdirilməsi üçün sərf olunan Günəş enerjisinin 8 faizini təşkil edir. Buna görə de yosunlar enerji almaq üçün ali bitkilərdən əlverişlidir. Qapalı mühitdə parçalanmış yosundan müxtəlif gübrələr və metan qazı alınır. Məlum olduğu kimi, metan qazı yanacaq kimi istifadə olunur. Günəş enerjisinin fotosintez üsulu ilə elektrik enerjisinin çevrilmə prosesi başqa üsullara nisbətən aşağı faydalı iş əmsalına malikdir. Göstərdiyimiz üsullar başqa enerji mənbələri ilə birlikdə, dünyanın ümumi enerji sistemində geniş istifadə oluna bilər.

## Ədəbiyyat

1. Qərib Məmmədov, Mahmud Xəlilov. Ekologiya, ətraf mühit və insan. Bakı. "Elm" nəşriyyatı, 2006, 607 səh.

2. Rauf Sultanov, Nərmənə Sadiqova, Ülviyyə Ataşova. Ümumi ekologiya. Bakı. "Bakı Universiteti" nəşriyyatı, 2010., 382 səh.
3. Ş. Göyçaylı, T. İsmayılov. Təbiətdən istifadənin iqtisadi və ekoloji əsasları. Bakı. 2009. 232
4. N. Səlimova, B. Şahpələngova. Ə. Babayev. Mühəndis ekologiyası. Dərslik. Bakı 2002.
5. M.Y. Bəkirov., Günəş enerjisi., Bakı. "Elm" nəşriyyatı, 1981., 62
6. Юдашкин Л.С. Энергия: Проблемы и надежды. Москва: Просвещение, 1990.

УДК 621.315.592

### **Электрические и тепловые свойства экструдированных образцов твердого раствора $\text{Bi}_{85}\text{Sb}_{15}$ , облученные гамма- радиацией**

*д.н.ф., проф. Тагиев Маил Масим оглы  
Институт Физики НАНА*

*Азербайджанский Государственный Экономический Университет*

*д.ф.ф., доц. Абдинова Гюлли Джавад кызы  
Институт Физики НАНА*

*докторант Абдуллаева Илаха Адил кызы  
Институт Радиационных Проблем НАНА*

Электронные твердотельные охладители находят все большее применение в технике при создании различных приборов для приема, обработки и передачи информации. Уникальные особенности этих преобразователей, такие как тепловая энергия малой мощности, полная чистота окружающей среды и максимальное удобство управления, являются реальными преимуществами использования их в экстремальных условиях. Твердые растворы систем висмут-сурьма являются перспективными материалами для создания низкотемпературных термо- и магнитотермоэлектрических охладителей. Особенно перспективными в этом направлении являются экструдированные материалы на основе систем Bi-Sb [1-4].

Термоэлектрические преобразователи и приборы на их основе применяются и в условиях радиации (в атомных реакторах, космосе и т. д.). Поэтому изучение влияния радиационных дефектов на физические свойства систем Bi-Sb приобретает определенный научно-практический интерес. Учитывая это, с целью выяснения особенностей влияния радиационных дефектов на электрические и тепловые свойства твердых растворов систем висмут-сурьма, в данной работе получены экструдированные материалы  $\text{Bi}_{85}\text{Sb}_{15}$ , исследованы их электрические свойства и теплопроводность в зависимости от дозы облучения гамма- квантами в интервале 77- 300 К.

Технологическая схема получения экструдированных образцов твердых растворов систем Bi-Sb состоит из следующих операций: подготовка компонентов системы полупроводникового материала; синтез полупроводникового вещества (ППВ); дробление ППВ и отбор необходимой фракции порошка; прессование брикетов; экструзия.

Синтез производился прямым сплавлением компонентов в соответствующей стехиометрии. Исходные вещества в стехиометрическом соотношении помещались в кварцевую ампулу, предварительно протравленную в растворе «царской водки» и промытую дистиллированной водой. Ампула откачивалась до остаточного давления  $\sim 10^{-2}$  Па и отпаивалась. Синтез производился при температуре 673К в течение 2-х часов. Для хорошей гомогенизации сплава печь с ампулой подвергалась качанию. Затем вещество охлаждалось (опусканием ампулы в воду) до комнатной температуры.

Из экструдированных прутков на электроэрозионной установке вырезались образцы для исследования в виде прямоугольных параллелепипедов размерами  $3 \times 5 \times 11$  мм. Удаление нарушенного слоя, образующегося на поверхности образцов при резке, осуществлялось



электрохимическим травлением. Отжиг образцов проводился в откачанных до давления  $10^{-1}$  Па кварцевых ампулах при температуре  $\sim 503$  К в течение 2 часов.

После отжига образцы были облучены гамма-квантами (гамма- радиацией) в установке стандартном источнике  $Co^{60}$ . Большой объем камеры ( $\sim 36$  м<sup>3</sup>) позволяет получить достаточно высокую мощность облучения ( $1,8 \cdot 10^2$  Р/с). Мощность поглощенной дозы облучения определяли химическими – ферросульфатными и циклогексановыми дозиметрами. Поглощенную дозу облучения в исследуемых системах определяли сравнением их электронных плотностей дозиметрическими системами [5].

Электропроводность ( $\sigma$ ), коэффициенты термоэдс ( $\alpha$ ) и Холла ( $R_x$ ) образцов измеряли зондовым методом при постоянном токе, а теплопроводность в стационарном режиме. Измерения проводилось вдоль оси экструзии. Были исследованы образцы, не облученных гамма- квантами, и те же образцы, облученные гамма-квантами при различных дозах. Результаты исследований представлены в таблице. В таблице также приводятся, вычисленные из данных  $\sigma$  и  $R_x$  образцов, концентрация ( $n$ ) и подвижность ( $\mu$ ) носителей тока (электронов). Видно, что при 77К с ростом дозы облучения электропроводность ( $\sigma$ ) образцов сначала увеличивается (1Мрад), а затем уменьшается. Эти изменения  $\sigma$  хорошо коррелируются с изменением коэффициентов термоэдс ( $\alpha$ ) и Холла ( $R_x$ ), т.е  $\alpha$  сначала уменьшается, а затем растет.

При экструзии, за счет пластической деформации, в образцах параллельно образованию текстуры образуются и структурные дефекты. Эти дефекты являются центрами рассеяния для носителей заряда и уменьшают их подвижность. Одновременно увеличивается концентрация носителей заряда, что вызвано образованием электрически активных центров на дефектах.

Таблица.

**Значения электропроводности  $\sigma$  ( $Om^{-1}cm^{-1}$ ), коэффициентов термоэдс  $\alpha$  (мкВ/К), Холла  $R_x$  ( $cm^3 /Kл$ ) и теплопроводности  $\chi$  (Вт/см·К), концентрации  $n$  ( $cm^{-3}$ ) и подвижности  $\mu$  ( $cm^2/V \cdot c$ ) облученных гамма-квантами различных доз образцов  $Bi_{85}Sb_{15}$  при различных температурах**

Доза облучения, Мрад	При ~ 77 К									При ~273 К						При ~300 К								
	$\sigma$	$\alpha$	$R_x$	$n$	$\mu$	$\chi \times 10^2$	$\chi_s \times 10^2$	$\chi_p \times 10^2$	$\sigma$	$\alpha$	$R_x$	$n$	$\mu$	$\chi \times 10^2$	$\chi_s \times 10^2$	$\chi_p \times 10^2$	$\sigma$	$\alpha$	$R_x$	$n$	$\mu$	$\chi \times 10^2$	$\chi_s \times 10^2$	$\chi_p \times 10^2$
0	5250	182	26,5	$0,6 \cdot 10^{18}$	139125	3,02	0,66	2,36	7853	-97	-1,51	$9,9 \cdot 10^{18}$	11858	5,17	4,2	0,97	7520	-95	-1,43	$10,5 \cdot 10^{18}$	10528	5,96	4,4	1,56
1	8481	137	1,26	$11,9 \cdot 10^{17}$	10686	3,07	1,1	1,97	7068	-93	-1,52	$9,9 \cdot 10^{18}$	10743	5,43	3,7	0,27	6524	-89	-1,26	$11,9 \cdot 10^{17}$	8220	5,08	3,9	1,18
10	4840	161	60	$2,5 \cdot 10^{17}$	290400	3,06	0,62	2,44	4730	-97	-17,4	$0,9 \cdot 10^{18}$	82302	5,52	2,5	3,02	6890	-101	-17,4	$0,9 \cdot 10^{17}$	119886	6,32	3,9	2,42
50	4552	188	85	$0,2 \cdot 10^{17}$	386920	4,81	0,57	4,24	7035	-100	-32	$0,5 \cdot 10^{18}$	225120	5,62	3,7	6,3	6448	-90	-33	$0,5 \cdot 10^{18}$	212784	4,76	3,8	0,96

Литературные данные по влиянию радиации на электрические свойства полупроводников показывают, что облученный полупроводник всегда является материалом с низкой плотностью свободных носителей тока, высокой плотностью связанного на дефектах заряда и степенью компенсации радиационных доноров и акцепторов, близкой к единице. При радиационном воздействии происходит процесс понижения исходной электрической активности материала, в результате которого уровень Ферми смещается из своего исходного

положения и закрепляется вблизи определенного характерного для данного полупроводника положения уровень [6-7].

В области примесной проводимости, в случае когда полупроводник прозрачен в инфракрасной области, его теплопроводность можно выразить в виде

$$\chi = \chi_p + \chi_s = \chi_p + L\sigma T, \quad (1)$$

где L- число Лоренца. Для полупроводников с параболической зоной в случае произвольного вырождения и упругого рассеяния носителей тока

$$L = A (k/e)^2 \text{ и } \chi_s = A (k/e)^2 \sigma T,$$

где k- постоянная Больцмана, e- заряд электрона, A- параметр, зависящей от параметра рассеяния. Значение A определяли из измеренных нами экспериментальных значений коэффициента термо-э.д.с  $\alpha$  образцов по кривой  $A = f(\alpha)$ .

Измеренные и вычисленные значения решеточной и электронной теплопроводности образцов до и после облучения  $\gamma$  – квантами также представлены в таблице.

Результаты, представленные в таблице дают основания выдвинуть следующее. При малых дозах (1 Мрад) облучения в образцах твердого раствора  $\text{Bi}_{85}\text{Sb}_{15}$  возникают радиационные дефекты, играющие роль донорных центров, в результате чего концентрация свободных электронов (n), и, следовательно, электропроводность ( $\sigma$ ) растет, а коэффициент термоэдс ( $\alpha$ ) падает. Эти дефекты, рассеивая носителей тока и фононы, уменьшают их подвижность ( $\mu$ ) и решеточную часть теплопроводности. С ростом дозы облучения растет и концентрация дефектов, происходит захват свободных носителей на уровень радиационного дефекта. В связи с этим концентрация заряженных дефектов и носителей n и, следовательно,  $\sigma$  образца падают, уровень Ферми смещается к глубине запрещенной зоны, коэффициент термоэдс, подвижность и решеточная теплопроводность ( $\chi_p$ ) растут.

Таким образом, изменение подсистемы дефектов в экструдированных образцах твердого раствора  $\text{Bi}_{85}\text{Sb}_{15}$  под воздействием гамма излучения вызывает изменение спектра локализованных состояний и процесса рассеяния электронов и фононов, что приводит к, представленных в таблице изменениям их электрических и тепловых параметров.

## Литература

1. Банага Н.П., Соколов О.Б., Бендерская Т.Э. Особенности структуры и термоэлектрических свойств экструдированных образцов  $\text{Bi}_{0.88}\text{Sb}_{0.12}$  // Изв. АН СССР. Неорганические материалы. 1986. Т. 22. №4. С. 619-622.
2. Земсков В.С., Гусаков В.П., Рослов С.П. и др. Магнитотермоэлектрическая добротность твердых растворов висмут-сурьма, легированных теллуром // Докл. АН СССР. 1975. Т. 222. № 2. С. 316-318.
3. Ф.С. Самедов., М. М. Тагиев., Д. Ш. Абдинов. Влияние термической обработки на свойства экструдированных образцов твердого раствора  $\text{Bi}_{0.85}\text{Sb}_{0.15}$ , легированного свинцом // Неорганические материалы. Т.34. №7. 1998. С.847-850.
4. М. М. Tagiev, G. D. Abdinova Electrical and galvanomagnetic properties of extruded samples of  $\text{Bi}_{85}\text{Sb}_{15}$  solid solutions with Pb and Te impurities // Russian Physics Journal, V. 61, No. 11, 2019, p. 2135-2138.
5. Пикаев А. К. Дозиметрия в радиационной химии, М.: наука, 1975, 232с.
6. Брудный В.Н. Радиационные дефекты в полупроводниках II-IV-V2 (обзор) // Изв. Вузов. Физика. 1986. № 8. С. 84 – 97.
7. Брудный В.Н., Гриняев С.Н., Колин Н.Г. Электронные свойства облученных полупроводников, модель закрепления уровня Ферми // ФТП.2003. т.37.в.5. с.557-564.

**Tezlik çeviricili avtomatik yanalma bucurqadının elektrik intiqalının dinamik rejimlərinin tədqiqi**

*tex.e.d., prof. Abdullayev Yaşar Ruhulla oğlu  
Azərbaycan Dövlət Neft və Sənaye Universiteti  
Həsənov Elsevər Akif oğlu  
Azərbaycan Dövlət Dəniz Akademiyası*

Avtomatik yanalma bucurqadı (AYB) müəyyən bir obyektə yan almış gəminin təhlükəsiz dayanmasını təmin edir [1]. Körpüyə bağlanmış gəminin yanalma kanatındaki müqavimət qüvvəsi xarici qüvvələrin təsirindən tez-tez dəyişir və kanatdakı qüvvə artdıqca bucurqad barabana sarıyan kanatın bir hissəsini buraxmaqla qüvvəni azaldır. Qüvvə azaldıqda isə kanatın sallanan hissəsini yığmaqla kanatdakı dartma qüvvəsini artırır və qüvvəni sabit saxlayır. Belə AYB-nin kinematik sxemi şəkil 1-də, avtomatik sistemin struktur sxemi isə şəkil 2-də göstərilmişdir.

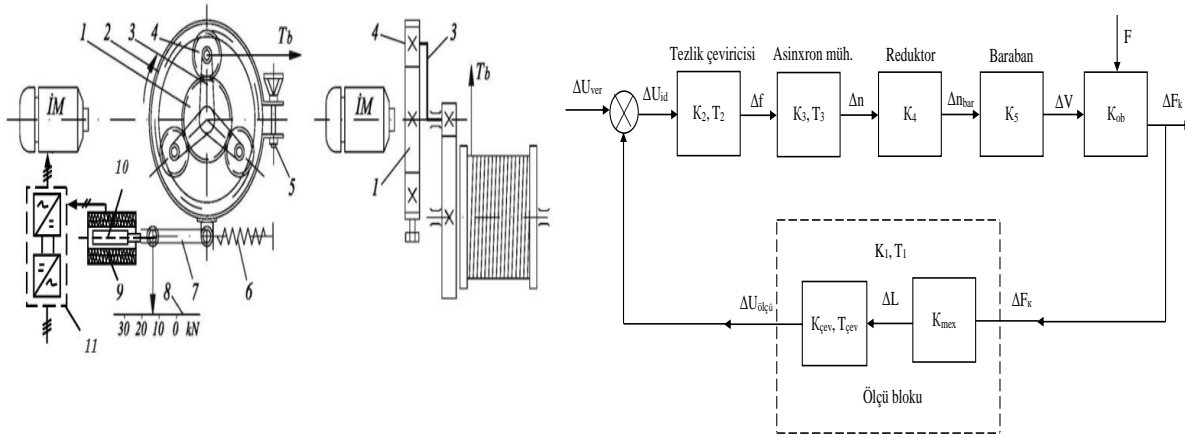

**Şəkil 1. Planetar ötürücülü ölçmə qurğusu Şəkil 2. AYB-nin struktur sxemi**

1. Ölçü blokunun tənlikləri və parametrləri.

a) Planetar ötürücülü mexaniki ölçmə qurğusu. Ölçü blokunun girişinə kanatdakı dartma qüvvəsi  $F_k$  təsir edir və çıxışında düzləndirilmiş ölçü gərginliyi  $U_{ölçü}$  yaranır. Ölçmə qurğusunun statik xarakteristikası aşağıdakı asılılıqla ifadə olunur.

$$l = f(F_k) \tag{1}$$

Burada:  $F_k$  – kanatdakı dartma qüvvəsi, (kN);  $l$  – kanatdakı qüvvəyə mütənasib olan yayın dartılma uzunluğu, (sm).

$$l = K_{mex} \cdot F_k; K_{mex} = \frac{l}{F_k} = 0,2 \text{ sm/kN} \tag{2}$$

Burada:  $K_{mex}$  – mütənasiblik əmsalidir.

b) Diferensial transformator vericisi. Diferensial transformatorun statik xarakteristikasının xətti hissəsi üçün yazıla bilər.

$$U_{çlx} = K_{çev} \cdot l \tag{3}$$

Burada:  $K_{çev}$  – mütənasiblik əmsalidir.

$$K_{çev} = \frac{U_{çlx}}{l} = 2 \text{ V/sm} \tag{4}$$

c) Düzləndirici. Elektrik süzgəci vericinin çıxışında qoyulduğu üçün ( $U_{çlx} = U_{gir.süz}$ ) çevirici elementin süzgəclə birlikdə ümumi tənliyini alırıq.

$$(T_{çev}P + 1)U_{ölçü} = K_{çev} \cdot \Delta l \tag{5}$$

Mexaniki ölçü qurğusunun və diferensial transformator vericisinin çıxışına qoyulmuş elementlərlə birlikdə avtomatik sistemin ölçü blokunun ötürmə funksiyası belə təyin olunur:

$$W(P)_{\text{ö.l.b}} = W_1(P) \cdot W_2(P) = K_{mex} \frac{K_{\text{çev}}}{T_{\text{çev}}^{P+1}} = \frac{K_{mex} \cdot K_{\text{çev}}}{T_{\text{çev}}^{P+1}} \quad (6)$$

2. Tezlik çeviricisi. TÇ -nin idarə və güc dövrəsinə bir blok kimi baxılmışdır. Yəni,

$$\Delta f = K_2 \cdot \Delta U_{id} \quad (7)$$

Burada:  $K_2$  – TÇ -nin ümumi güclənmə əmsalidir.

TÇ -nin çıxışındakı tezliyin girişindəki idarə gərginliyindən asılılığı xəttidir və idarə gərginliyinin 1 V -dan 10 V -a kimi artmasında tezlik 0 -dan 50 Hs -ə kimi artır.

$$K_2 = \frac{\Delta f}{\Delta U_{id}} = \frac{50}{10} = 5 \text{ Hs/V}, \text{ qəbul edirik.}$$

Çeviricinin idarə blokunun zaman sabitini nəzərə alıb, onu  $T_2 = 0.02 \text{ san.}$  qəbul etsək, (7) tənliyi aşağıdakı kimi olur.

$$(T_2 P + 1) \Delta f = K_2 \cdot \Delta U_{id} \quad (8)$$

3. Asinxron mühərrik. Elektromaqnit keçid prosesini nəzərə almasaq, mühərrikin operator şəkilli tənliyi aşağıdakı kimi olacaqdır.

$$(T_3 P + 1) \Delta n = K_3 \cdot \Delta f \quad (9)$$

Mühərrikin ötürmə funksiyası:

$$W_3 = \frac{K_3}{T_3 P + 1} \quad (10)$$

Burada:  $K_3 = \frac{\Delta n}{\Delta f}$  – ötürmə əmsalı,  $T_3$  – mühərrikin elektromexaniki zaman sabitidir.

İntiqalın fırlanan hissələrinin mühərrikin valına köçürülmüş ətalət momenti:

$$J_{k.f} = J_{el.müh.} (1,05 \div 1,3) = 1,32 \cdot 1,3 = 1,72 \text{ kqm}^2$$

$$\omega_n = \frac{\pi n_n}{30} = \frac{3,14 \cdot 705}{30} = 73,8 \text{ rad/san.}$$

Düzxətli hərəkət edən yükün mühərrikin valına köçürülmüş ətalət momenti aşağıdakı düsturla təyin edilir:

$$J_{yük} = \frac{F_n \cdot \vartheta^2}{\omega_n^2} = \frac{230000 \cdot 0,4^2}{73,8^2} = 6,75 \text{ kqm}^2$$

Burada:  $F_n = 230 \text{ kN}$  - yanalma bucurqadının barabanda yaratdığı müqavimət qüvvəsidir.

Mühərrikin valına köçürülmüş ətalət momentinin ümumi qiyməti:

$$J = J_{k.f} + J_{yük} = 1,72 + 6,75 = 8,75 \text{ kqm}^2$$

Asinxron mühərrikin işə salınma zaman sabitinin düsturundan istifadə etsək, alarıq [2]:

$$T_3 = J \frac{\omega_0}{M_k} = 8,5 \frac{73,8}{1104,4} = 0,56 \text{ san.} \quad (11)$$

Burada:  $\omega_0$  – mühərrikin yüksüz işləmə bucaq sürəti;  $J$  – ətalət momenti;  $M_k$  – kritik momentidir.

4. Reduktor. Reduktorun giriş kəmiyyəti mühərrikin fırlanma sürəti, çıxış kəmiyyəti isə barabanın fırlanma sürəti olacaqdır. Yəni:

$$n_{bar} = K_4 \cdot n_{el.müh} \quad (12)$$

$$K_4 = \frac{1}{i}$$

Burada:  $n_{bar}$  – barabanın fırlanma sürətidir,  $i$  – reduktorun ötürmə ədədidir,  $i = 100$  qəbul edirik.

5. Baraban. Baraban fırlanma hərəkətini düzxətli hərəkətə çevirən bir çevirici bənd kimi iştirak edir. Kanatın yığılma və ya boşalma sürəti:

$$n_{bar} = \frac{n_{el.müh.}}{i} = \frac{705}{100} = 7,05 \text{ d/dəq.}$$

Bu qiyməti (13) -də yerinə yazıb, kanatın xətti sürəti ilə barabanın fırlanma sürəti arasındakı ötürmə əmsalının qiymətini tapaq.

$$V = \frac{\pi \cdot D_{bar} \cdot n_{bar}}{60} = \frac{3,14 \cdot 0,5 \cdot 7,05}{60} = 0,11 \text{ m/san} \quad (13)$$

Burada:  $D_b$  – barabanın diametridir.  $D_b = 0,5 \text{ m}$ . Barabanın ötürmə əmsalını  $K_5$  – ilə işarə etsək,

$$K_5 = \frac{V}{n_{bar}} = \frac{11}{7,05} = 1,56$$

6. İdarəetmə obyektı. İdarəetmə obyektinin çıxış kəmiyyəti yənalma qurğusunun barabanına sarınmış kanatda olan dartma qüvvəsi ( $F_k$ ), giriş kəmiyyəti isə həmin kanatın düzxətli hərəkətinin sürəti  $\Delta F_k = K_{ob} \cdot \Delta V$  olacaqdır.  $K_{ob} = 19$  təyin edilmişdir.

**Avtomatik tənzim sisteminin ötürmə funksiyaları.** Struktur sxemə (şəkil 2) əsasən açıq sistemin ötürmə funksiyası:

$$W_{aç}(P) = W_2(P) \cdot W_3(P) \cdot W_{4,5}(P) \cdot W_{06}(P) = \frac{K_2}{T_2 P + 1} \cdot \frac{K_3}{T_3 P + 1} \cdot K_4 \cdot K_5 \cdot K_{06} = \frac{K}{(T_2 P + 1)(T_3 P + 1)} \quad (14)$$

Burada:  $K = K_2 \cdot K_3 \cdot K_4 \cdot K_5 \cdot K_{06}$ ;

Qapalı sistemin ötürmə funksiyası:

$$W_{qap}(P) = \frac{W_{aç}(P)}{1 + W_{aç}(P) \cdot W_1(P)} = \frac{\frac{K}{(T_2 P + 1)(T_3 P + 1)}}{1 + \frac{K}{(T_2 P + 1)(T_3 P + 1)} \frac{K_{mex} \cdot K}{T_{çev} P + 1}} = \frac{b_0 P + b_1}{a_0 P^3 + a_1 P^2 + a_2 P + a_3} = \frac{\Delta F_k}{\Delta U_{id}} \quad (15)$$

Burada:  $\Delta U_{id} = \Delta U_{verici} - \Delta U_{ölçü}$

Dinamik tənliyin axırıncı şəkli aşağıdakı kimi olacaqdır.

$$(a_0 P^3 + a_1 P^2 + a_2 P + a_3) \Delta F_k = (b_0 P + b_1) \Delta U_{id} \quad (16)$$

Burada:  $b_0 = K \cdot T_{çev}$ ;  $b_1 = K$ ;  $a_0 = T_2 T_3 T_{çev}$ ;  $a_1 = T_2 T_3 T_{çev} T_2 + T_3 T_{çev}$ ;  $a_2 = T_2 + T_3 T_{çev}$ ;

$$a_3 = 1 + K \cdot K_{mex} \cdot K_{çev}$$

**Avtomatik sistemin dayanıqlığının yoxlanılması.** Xarakteristik tənlik aşağıdakı kimidir.

$$a_0 P^3 + a_1 P^2 + a_2 P + a_3 = 0 \quad (17)$$

Bu ifadədə  $P = j\omega$  əvəzləməsini qəbul etsək, alırıq:

$$L(j\omega) = a_0 (j\omega)^3 + a_1 (j\omega)^2 + a_2 (j\omega) + a_3 \quad (18)$$

Burada:  $L(j\omega)$  – tərbi  $n = 3$  olan dayanıqlı sistemin hodoqrafıdır. (18) tənliyindən alırıq:

$$L(j\omega) = -a_0 j\omega^3 - a_1 \omega^2 + j a_2 \omega + a_3 \quad (19)$$

$P(\omega) = a_3 - a_1 \omega^2$  həqiqi hissə;  $jQ(\omega) = a_2 \omega - a_0 \omega^3$  xəyali hissədir.  $\omega$  –ya “0” -dan “ $\infty$ ”-

ğə qədər qiymətlər verməklə  $L(j\omega)$  vektorunun MATLAB proqramında Mixaylov hodoqrafı qurulmuşdur [3] (şəkil 3).

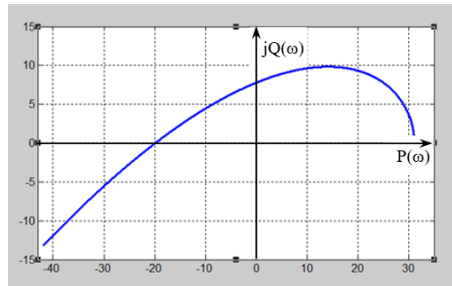

Şəkil 3. Mixaylov hodoqrafı

**Avtomatik sistemin keçid prosesinin tədqiqi.** Keçid prosesini tədqiq etmək üçün qapalı sistemin dinamik tənliyindən (15) istifadə edirik. Fərz edək ki, idarə təsiri olmadıqda tənzim olunan kəmiyyət ( $\Delta F_k$ ),  $F_0$  miqdarında dəyişmişdir. Bu zaman sistem işə düşüb qurğunu əvvəlki vəziyyətinə gətirir.  $a_0$  əmsali çox kiçik olduğu üçün  $a_0 \approx 0$ , qəbul edirik və bu hal üçün qapalı sistemin tənliyi aşağıdakı şəkildə olacaqdır.

$$(a_1 P^2 + a_2 P + a_3) \Delta F_k = 0 \quad (20)$$

(20) ifadəsindən avtomatik sistemin xarakteristik tənliyini alırıq:  $a_1 P^2 + a_2 P + a_3 = 0$

$a_1 = 0,0292$ ;  $a_2 = 0,611$ ;  $a_3 = 9,9$  olduğunu bilərək xarakteristik tənliyin köklərini tapaq:

$$0,0292 P^2 + 0,611 P + 1 = 9,9$$

$$P_{1,2} = \frac{-a_2 \pm \sqrt{a_2^2 - 4a_1 \cdot a_3}}{2a_1} = \frac{-0,611 \pm \sqrt{(0,611)^2 - 4 \cdot 0,0292 \cdot 9,9}}{2 \cdot 0,0292} = -10,5 \pm j20,32$$

$$= \alpha \pm j\beta$$

$$\alpha = -10,5; \beta = 20,32$$

Köklər kompleks şəkildə alındığı üçün tənliyin həlli aşağıdakı kimi olacaqdır.

$$y = e^{-\alpha t}(c_1 \cos \beta t + c_2 \sin \beta t) \quad (21)$$

Onda :  $c_1 = 1; c_2 = \frac{\alpha}{\beta} c_1; c_2 = \frac{10,5}{20,32} = 0,51; c_1$  və  $c_2$  – nin qiymətlərini (21) düsturunda

yerinə yazsaq:

$$y = e^{-\alpha t}(C_1 \cos \beta t + C_2 \sin \beta t) = e^{-\alpha t}(\cos 20,32t + 0,51 \sin 20,32t) = 0,81(0,918 + 0,198) = 0,81 \cdot 1,12 = 0,907 \quad (22)$$

(22) ifadəsi əsasında MATLAB proqramında [3] qurulmuş keçid prosesinin xarakteristikası şəkil 4-də göstərilmişdir.

Xarakteristikadan görünür ki, avtomatik sistem 0,6 saniyə ərzində işə düşüb kanatdakı müqavimət qüvvəsini əvvəlki qiymətinə qaytarır və kanatın qırılmasının qarşısı alınır. AYB-nin mövcudstruktur sxemi təkmilləşdirilərək yeni sxemi tərtib olunmuş, bucurqadın kontaktlı vericisinin diferensial transformator vericisi ilə, maqnit stansiyasının kontaktorlarının işə TÇ ilə əvəz edilməsi təklif edilmişdir. Yeni avtomatik sistemin dayanıqlı olması, keçid proseslərinin keyfiyyətli olması və struktur sxemə edilmiş dəyişikliklərin düzgün aparıldığı təsdiq olunmuşdur.

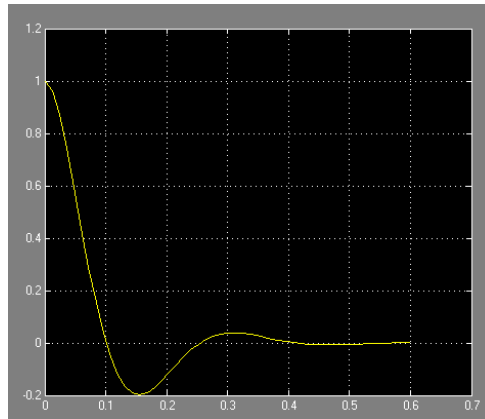

Şəkil 4. Keçid prosesinin xarakteristikası

### Ədəbiyyat

1. Mehdiyev H. A, Həsənov Z. Ə, Şabanov T.H. Avtomatlaşdırılmış gəmi elektrik intiqalları. Bakı, "Nurlan", 2005, 358 səh.
2. Mehdiyev H.A. "Elektrik intiqalının nəzəriyyəsi". Dərs vəsaiti, Azərbaycan Dövlət Dəniz Akademiyasının mətbəəsi. 2012, 118 səh.
3. Rüstəmov Q.Ə. Avtomatik tənzimləmə nəzəriyyəsi. MATLAB/Simulinkdə modelləşdirmə. Bakı, 2012, 750 səh.

UOT 681.51.015

### Sinergetik sistemlərin idarə edilməsi xüsusiyyətlərinin təhlili

*tex.e.d., prof. Cəfərov Səyyədin Məşədi oğlu*  
*Azərbaycan Dövlət Neft və Sənaye Universiteti*  
*tex.f.d. Mustafayeva Aidə Mübariz qızı*  
*Mingəçevir Dövlət Universiteti*  
*Əliyeva Adilə Sayəddin qızı*  
*AMEA İdarəetmə Sistemləri İnstitutunun doktorant*

Qloballaşan informasiyanın və texniki tərəqqinin inkişafı dövründə tədqiq olunan sistemlərin əksəriyyəti bir-birilə qarşılıqlı təsirdə olan bir neçə eyni və ya müxtəlif elementlərdən təşkil olunurlar. Məlumdur ki, bu tip sistemlər qeyri-xətti, qeyri-müəyyənlikli, xaotik, stoxastik, determinik və s. xarakterli olub, daxili və xarici təsirlərə məruz qalaraq emergent (yeni yaranan)

keyfiyyətləri ortaya çıxarır. Məhz bu keyfiyyətləri ortaya çıxaran nəzəriyyə - sinergetika adlanır. Sinergetika nəzəriyyəsinin müəllifi kimi tanınan G.Haken (1970) – özünütəşkil edən sistemlərin birgə fəaliyyətinin ümumi prinsiplər əsasında aparılmasını təklif etmişdir. Özünütəşkil bütün dinamik və statik obyektlərin dayanıqlığının, idarə olunan olmasının və ya dayanıqsız olması səbəblərini öyrənir. Müxtəlif paradigmalardan inteqrasiyasından yaranmış bu nəzəriyyənin əsas məqsədi “xaosda-qayda” keçidlərinin mexanizmini araşdırmaq, sistemin inkişaf dinamikasında qeyri-müəyyənlikdən müəyyənliyə, qeyri-strukturluqdan strukturluğa, qeyri-sistemliliyə, “qanunauyğunluq-dan xaosa” və “xaosdan qanunauyğunluğa” doğru istiqamətlənən real keçidlərin xarakterlərini öyrənməkdir [1-4].

İstehsalat proseslərinin, müxtəlif texniki sistemlərin idarə olunmasında sinergetikanın ən geniş istifadə olunan prinsiplərindən biri olan sistemli yanaşmadan istifadə olunur. Sistemli yanaşmada – sistemin bütövlüyünü və tamlığını qoruyub saxlamaqla, iyerarxik formada horizontal və vertikal istiqamətlərdə aşağıdan-yuxarıya, yuxarıdan-aşağıya iterasiya yolu ilə dayanıqlı əlaqələrin nizamlılığını, xüsusi hallarda isə bu iterasiyanı müəyyənləşdirmək üçün istifadə olunur. Qeyri-müəyyənliyə malik çoxəlaqəli və çoxölçülü sinergetik sistemlərin – dinamik obyektlərin idarə olunmasında daha dəqiq, dayanıqlı və çevikliyi təmin edən əsas göstəriciləri ortaya çıxaran infrastruktur məhz iyerarxik strukturdur [2,4].

İyerarxik struktura əsasən aşağı səviyyənin altsistemlərindəki məsələlərin həllərinə yuxarı səviyyənin elementlərinin məqsədlərinə çatması üçün bir vasitə kimi baxmaq olar. İyerarxik strukturda yuxarı səviyyədən aşağı səviyyəyə keçdikdə yuxarıda həll olunan “problemlərin” ayrı-ayrı məqsəd və funksiyalara yerdəyişməsi baş verir. Bunlarda mövcud strukturun aşağı səviyyələrində konkret işin, onun yerinə yetirilməsinin qiymətləndirilməsi meyarlarını göstərməklə, arzu olunan nəticələri kimi ifadə oluna bilər. Qeyd etmək lazımdır ki, iyerarxiyanın yuxarı səviyyəsində meyarların göstəriciləri idarəetmənin səmərəliliyinin əldə olunmasına xidmət edir. Özünütəşkil edən mürəkkəb iyerarxik sinergetik sistemin strukturunu aşağıdakı şəkil 1-dəki kimi təsvir etmək olar.

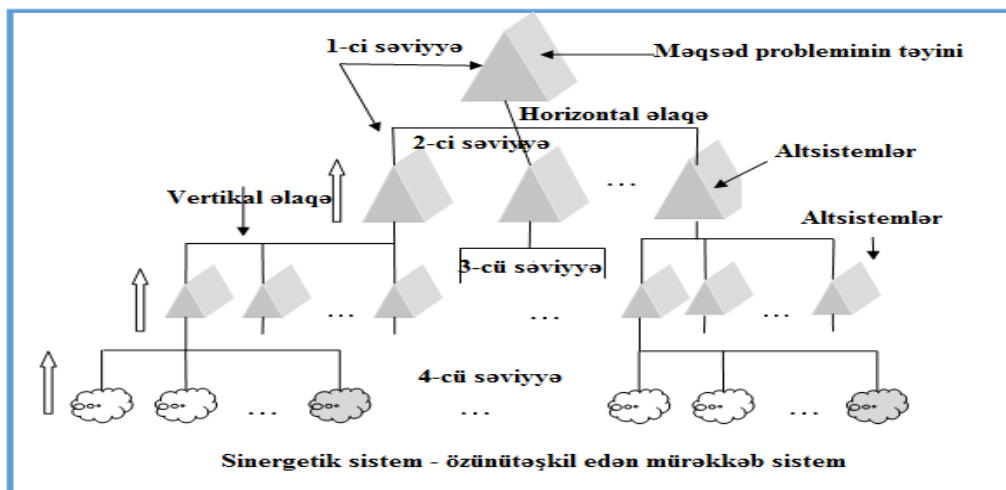

**Şəkil 1. Özünütəşkil edən mürəkkəb iyerarxik sinergetik sistemin struktur sxemi**

Sinergetik sistemlər dedikdə mürəkkəb quruluşa malik müxtəlif texniki və texnoloji obyektlər nəzərdə tutulur. Sinergetik sistemlərin idarə olunmasında ilk öncə məqsədin formallaşdırılması və təhlili zəruridir. Mürəkkəb sinergetik sistemlər özünütəşkil xüsusiyyətinə malik olduğu üçün onların inkişaf dinamikası fasiləsiz (dövrü) və ya diskret (müəyyən keçid prosesi olan) xarakter daşıyır. O, özündə elementlərin müxtəlifliyinin artması və ya məhdudlaşdırılması tendensiyasını, müəyyən qayda-qanunun əmələ gəlməsini və saxlanması fazalarını birləşdirir. Sinergetik sistemlərin idarə olunmasının əsas ideologiyası diferensiallaşmanın inteqrallama ilə, kənarlaşmaların yaxınlaşmalar ilə, əlaqələrin zəifləməsinin onların güclənməsi ilə əvəz olunmasından ibarətdir. Buradanda aydın olur ki, mürəkkəb sistemlərin idarə olunmasında sinergetik yanaşmanın mürəkkəblik, qeyri-müəyyənlik və inkişaf təkamüllük prinsiplərinin nəzərə alınması zəruri və kafi şərtidir.

Praktikadan məlum olduğu kimi, mürəkkəb dinamik strukturlu obyektlər haqqında

informasiya natamam, qeyri-dəqiq və çox hallarda bir-birinə zidd olurlar. Bu da idarəetmə prosesində onun dəqiq təsvirinin mümkünlüyünü müəyyən həddə kimi azaldaraq, obyektə təsvir edən informasiyanın dəqiqliyini və relevantlığını ortaya çıxaran qeyri-müəyyənlikləri formalaşdırır.

Qeyri-müəyyənliyə malik dinamik sistemlərin tədqiqində ilk öncə qeyri-müəyyənliklə mübarizədən idarə edilməsinə keçid tələb olunur. Bu zaman tədqiq olunan sistemin modelinə qəsdən (bilərəkdən) qeyri-müəyyən parametrlər daxil edilərək sistemdə mümkün (arzu) olunan hərəkətləri müşahidə etmək mümkündür [5,6]. Sinergetik yanaşmanın inkişaf (təkamüllülük) prinsipi sistemin inkişaf dinamikasında qeyri-müəyyənliyin böhranlı dönüş nöqtəsi – bifurkasiya (parçalanma) zonasının olması ilə bağlıdır (şəkil 2).

Məlumdur ki, sistemin inkişafı (təkamülü) müəyyən dayanıqsızlıqdan – xaosdan keçir. Xaos isə təkcə dağdan deyil, həm də konstruktiv xarakter daşıyaraq, bir növ nizam və xaosun konyunksiyasını tələb edir.

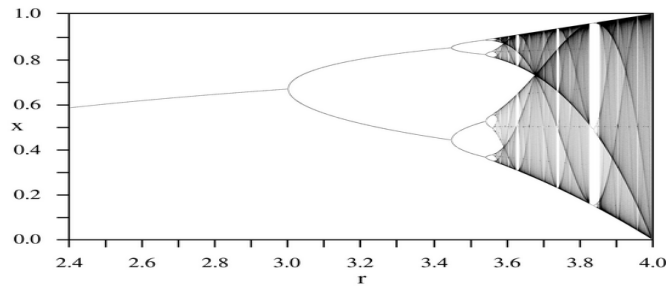

**Şəkil 2. Qeyri-müəyyənliyin böhranlı dönüş nöqtəsi – bifurkasiya zonası**

Yuxarıda sadalananları nəzərə alsaq, çoxəlaqəli, çoxölçülü qeyri-xətti və qeyri-müəyyənliyə malik mürəkkəb dinamik sistemlərin idarə olunmasında səmərəliliyin əldə olunması üçün yeni sinergetik sistemlərin idarə edilməsi xüsusiyyətlərinin təhlili vacib olub aktualdır. Tədqiqat obyektini kimi mürəkkəb stuktura malik sinergetik sistem kimi mobil robot götürülmüşdür. Mobil robotun məqsədini müəyyənləşdirdikdən sonra onun idarə olunması prosesini həyata keçirən texniki və proqram vəsaitinin sintezi və təhlili aparılır. Bu prosesi həyata keçirməzdən əvvəl mobil robotun informasiya təhlilinə əsasən aşağıdan-yuxarıya iterasiya üsulu ilə iyerarxik quruluşunu aşağıdakı kimi təsvir etmək olar (şəkil 3).

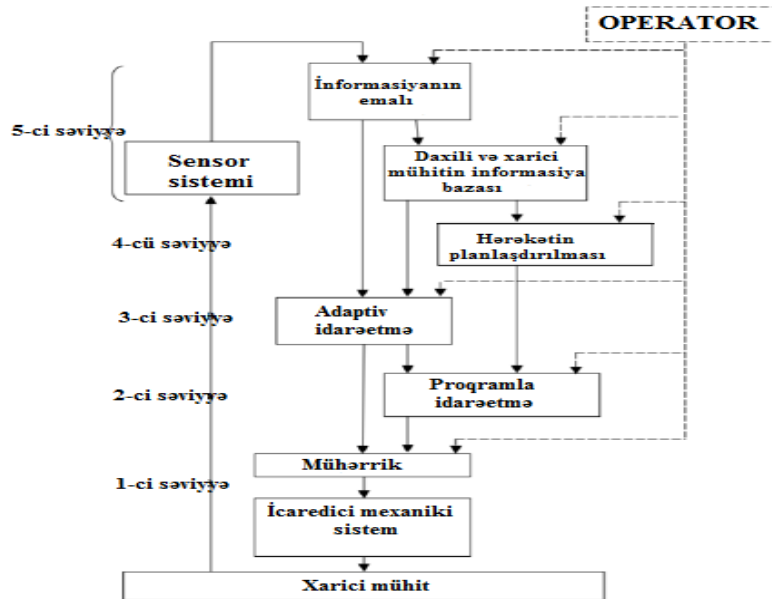

**Şəkil 3. Mobil robotun funksional iyerarxik quruluşu**

Şəkil 3-dən görüldüyü kimi, mobil robotun idarəetmə sisteminin funksional iyerarxik quruluşu 5 səviyyədə təşkil olunmuşdur. Bu idarəetmə sisteminin əsas məqsədi qarşıya qoyulan



məqsəddən asılı olaraq hərəkət trayektoriyasını izləməkdir. Mobil robotun funksional iyerarxik quruluşunun sxeminə əsasən Matlab tətbiqi proqram paketinin köməyiylə *S*-modeli və onun əsasında komputer simulyası şəkil 4-də təsvir olunmuşdur.

Beləliklə, sinergetik sistem kimi tədqiq olunan mobil robotun iyerarxik quruluş sxeminin təhlili və MATLAB tətbiqi proqramlar paketinin köməyiylə sintezi məsələsinin həlli, yəni *S*-modelinin konstruksiyası və kompüter simulyasiyası qısa müddətdə səmərəliliyin, dayanıqlığın və çevikliyin təmin olunmasına imkan verir.

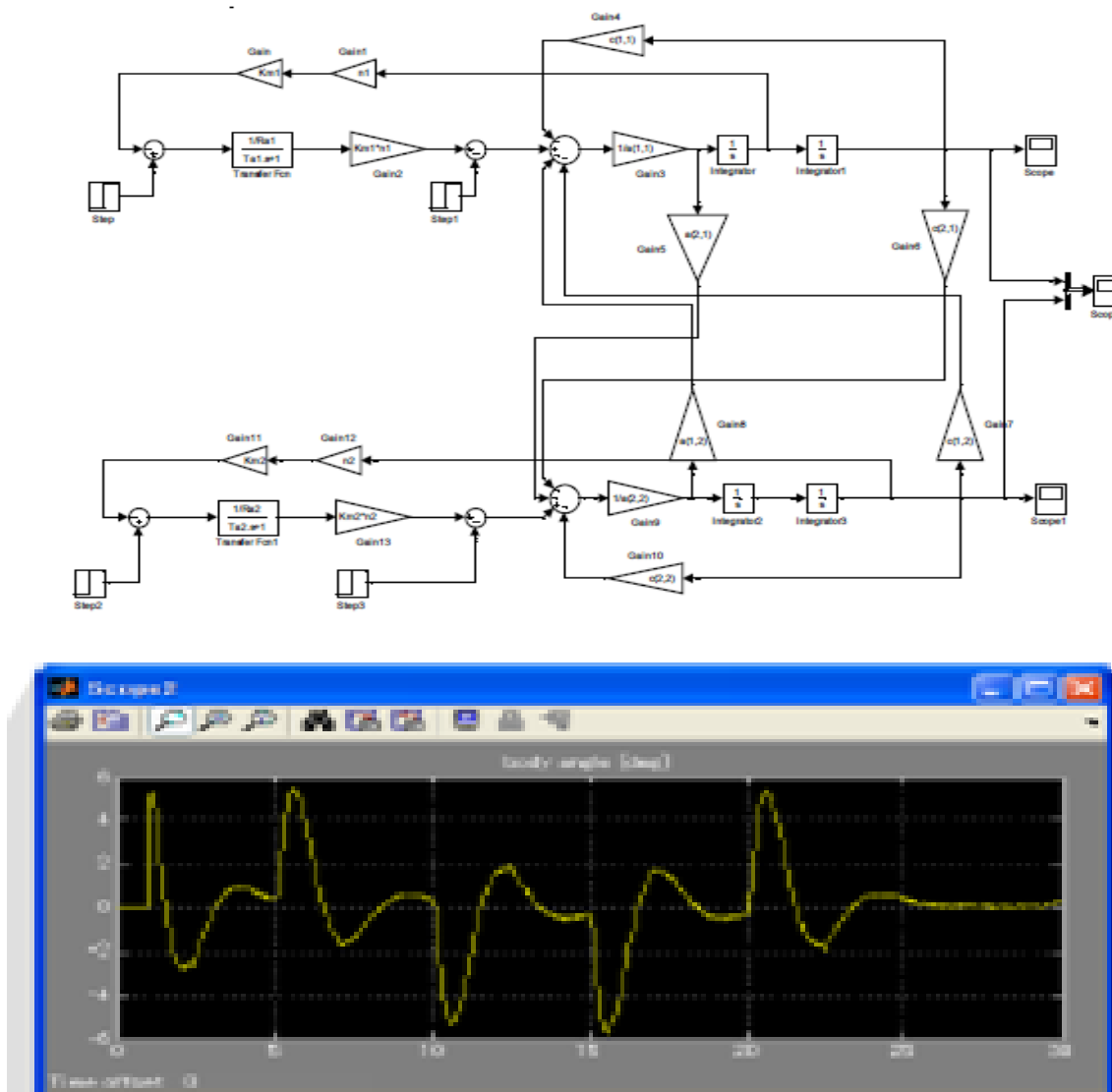

**Şəkil 4. Mobil robotun *S*-modeli və kompüter simulyasiyası**

### Ədəbiyyat

1. Веселов Г.Е. Синергетический синтез иерархических взаимосвязанных робототехнических комплексов// Синергетика и проблемы теории управления/ Под ред. А.А.Колесникова. М.: ФИЗМАТЛИТ, 2004, с. 270–288
2. Колесников А.А. Синергетические методы управления сложными системами: теория системного синтеза. М.:КомКнига, 2006. 240 с.
3. Месарович М., Мако Д., Такахара И. Теория иерархических многоуровневых систем. М.:Мир, 1973. 344 с.
4. Скляр, С.А. Синергетическое управление группой мобильных роботов// Известия ЮФУ. Технические науки. 2014. № 8(157). с. 147-158.

5. Jafarov S.M., Zeynalov E.R., Mustafayeva A.M. Synthesis of the optimal fuzzy T-S controller for the mobile robot using the chaos theory. Procedia Computer Science. Vol.102, 2016,pp. 302-308 (<https://doi.org/10.1016/j.procs.2016.09.405>)

6. Jafarov S.M., Zeynalov E.R., Mustafayeva A.M. Synthesis of robust controller-regulators for omnidirectional mobile robot with irregular movement. Procedia Computer Science. Vol.102, 2016,pp. 469-476 (<https://doi.org/10.1016/j.procs.2016.09.429>)

UOT 539.3

### Düzbucaqlı lövhənin sərbəst rəqsləri

*tex.e.d., prof. Tağızadə Əsgər Həbib oğlu*  
Azərbaycan Texniki Universiteti  
*tex.f.d., dos. Tağıyeva Nərgiz İbrahim qızı*  
Gəncə Dövlət Universiteti

Tezisdə sabit qalınlıqlı lövhənin sərbəst rəqsləri məsələsinə baxılır. Baxılan sərhəd məsələsi dekompozisiya üsuluna görə yeni sərhəd məsələlərinə parçalanır və bu sərhəd məsələləri həll edilərək bunların əsasında ilkin məsələnin həlli qurulur. Aparılmış ədədi hesablamalar həllin yüksək dəqiqliyini göstərir. Sabit qalınlıqlı lövhənin sərbəst rəqsləri tənliyi ümumiləşmiş koordinat sistemində aşağıdakı kimi yazılır

$$\frac{\partial^4 w}{\partial \alpha^4} + 2\lambda^2 \frac{\partial^4 w}{\partial \alpha^2 \partial \beta^2} + \lambda^4 \frac{\partial^4 w}{\partial \beta^4} - \frac{\rho h a^4}{D} \cdot \frac{\partial^2 w}{\partial t^2} = 0 \quad (1)$$

burada  $\alpha = \frac{x}{a}, \beta = \frac{y}{b}, \lambda = \frac{a}{b}, D = \frac{Eh}{12(1-\nu^2)}$ , a, b, h – uyğun olaraq lövhənin eni, uzunluğu və qalınlığı,  $\rho, E, \nu$  - uyğun olaraq materialın sıxlığı, elastiklik modulu, Puasson əmsalındır.

(1) tənliyinə müxtəlif sərhəd şərtləri qoyula bilər. Lövhənin kənarları

oynaq bərkidildikdə

$$w = \frac{\partial^2 w}{\partial \alpha^2} = 0 \quad \alpha = \pm 1 \text{ olduqda}$$

$$w = \frac{\partial^2 w}{\partial \beta^2} = 0 \quad \beta = \pm 1 \text{ olduqda,} \quad (2)$$

sərt bərkidildikdə

$$w = \frac{\partial w}{\partial \alpha} = 0 \quad \alpha = \pm 1 \text{ olduqda}$$

$$w = \frac{\partial w}{\partial \beta} = 0 \quad \beta = \pm 1 \text{ olduqda.} \quad (3)$$

Fərz edək ki, lövhə  $\omega$  tezliyi ilə rəqslər edir

$$w(\alpha, \beta, t) = W(\alpha, \beta)(A \cos \omega t + B \sin \omega t). \quad (4)$$

(4) ifadəsini (1)-də yerinə yazaraq alırıq

$$\frac{\partial^4 W}{\partial \alpha^4} + 2\lambda^2 \frac{\partial^4 W}{\partial \alpha^2 \partial \beta^2} + \lambda^4 \frac{\partial^4 W}{\partial \beta^4} - \frac{\rho h a^4 \omega^2}{D} W = 0. \quad (5)$$

Sərhəd şərtlərini (2) şəklində götürək

$$W = \frac{\partial^2 W}{\partial \alpha^2} = 0 \quad \alpha = \pm 1 \text{ olduqda}$$

$$W = \frac{\partial^2 W}{\partial \beta^2} = 0 \quad \beta = \pm 1 \text{ olduqda} \quad (6)$$

Sərhəd məsələsini aşağıdakı kimi ayırmaq

$$\frac{\partial^4 W_1}{\partial \alpha^4} = C_1(\beta), \quad W_1 = \frac{\partial^2 W_1}{\partial \alpha^2} = 0 \quad \alpha = \pm 1 \text{ olduqda} \quad (7)$$

$$2\lambda^2 \frac{\partial^4 W_2}{\partial \beta^4} = C_2(\alpha), \quad W_2 = \frac{\partial^2 W_2}{\partial \beta^2} = 0 \quad \beta = \pm 1 \text{ olduqda} \quad (8)$$

$$\lambda^4 \frac{\partial^4 W_3}{\partial \alpha^2 \partial \beta^2} - \rho \frac{h \omega^2}{D} W_3 = -C_1(\alpha) - C_2(\beta)$$

$$W_3 = \frac{\partial^2 W_3}{\partial \alpha^2} = 0 \quad \alpha = \pm 1 \text{ olduqda} \quad (9)$$

$$W_3 = \frac{\partial^2 W_3}{\partial \beta^2} = 0 \quad \beta = \pm 1 \text{ olduqda}$$

(7), (8), (9) sərhəd məsələlərinin həlli üst-üstə düşdükdə (5) və (6) məsələlərinin həlli alınmış olur.

(7) məsələsinin həlli bu şəkildə olur

$$W_1(\alpha, \beta) = C_1^*(\beta)(5 - 6\alpha^2 + \alpha^4) = C_1^*(\beta)\varphi_1(\alpha) \quad (10)$$

$(5 - 6\alpha^2 + \alpha^4)$  funksiyasını bazis funksiyası adlandırırıq. Bu funksiyanın əsasında oynaq birləşmə şərtini ödəyən yeni funksiyalar quraq

$$W_{1m}(\alpha, \beta) = C_1^*(\beta)(\alpha^{m-1}C_{1m}\alpha^{m+1} + C_{2m}\alpha^{m+3}) = C_1^*(\beta)[(2m+3) - (2m+1)\alpha^2 + (2m-1)\alpha^4]\alpha^{m-1} = C_1^*(\beta)\varphi_1(\alpha) \quad (11)$$

$$\varphi_m(\alpha) = [(2m+3) - 2(2m+1)\alpha^2 + (2m-1)\alpha^4], \quad m=1,2,3, \dots$$

(8) məsələsini həll edərək tapırıq

$$W_{2n}(\alpha, \beta) = C_2^*(\beta)\Psi_1(\beta), \quad \Psi_1(\beta) = 5 - 6\beta^2 + \beta^4. \quad (12)$$

Əvvəlkinə uyğun yeni funksiyalar qururuq

$$W_{2n}(\alpha, \beta) = C_2^*(\alpha)\Psi_n(\beta), \quad (13)$$

$$\Psi_n(\beta) = [(2n+3) - 2(2n+1)\beta^2 + (2n-1)\beta^4]\beta^{n-1}, \quad n=1, 2, 3, \dots$$

$W_1$  və  $W_2$ -nin həllərinin və  $W_{1m}$ ,  $W_{2n}$  funksiyalarının üst-üstə düşməməsi üçün bu şərtlər ödənməlidir

$$C_1^*(\beta) = C\Psi_n(\beta), \quad C_2^*(\alpha) = C\varphi_m(\alpha),$$

$$W_1 = W_2 = W_3 = C\varphi_1(\alpha)\Psi_1(\alpha)$$

$$W_{1m} = W_{2n} = C\varphi_m(\alpha)\Psi_n(\beta), \quad m=1,2,3, \dots$$

$W_{mn}(\alpha, \beta)$  funksiyası (6) sərhəd şərtlərini ödəyir.  $C$  sabiti (2) tənliyinin sol tərəfinin  $\Psi_{mn} = \varphi_m(\alpha)\Psi_n(\beta)$  funksiyası ortoqonallıq şərtindən tapılır

$$C \left\{ \int_0^1 \varphi_m^v(\alpha)\varphi_m(\alpha)d\alpha \int_0^1 \Psi_n^v(\beta)\Psi_n(\beta)d\beta + 2\lambda^2 \int_0^1 \varphi_m^{\ddot{v}}(\alpha)\varphi_m(\alpha)d\alpha \int_0^1 \Psi_n^{\ddot{v}}(\beta)\Psi_n(\beta)d\beta + \lambda^4 \int_0^1 \varphi_m^{\ddot{\ddot{v}}}(\alpha)\varphi_m(\alpha)d\alpha \int_0^1 \Psi_n^{\ddot{\ddot{v}}}(\beta)\Psi_n(\beta)d\beta - \frac{\omega_{n\rho h a}^2}{D} \int_0^1 \varphi_m^u(\alpha)d\alpha \int_0^1 \Psi_n^2(\beta)d\beta \right\} = 0 \quad (14)$$

Axırıncı ifadə məxsusi tezlikləri təyin etməyə imkan verir

$$\omega_{mn} = \frac{1}{a^2} \sqrt{\frac{D}{\rho h}} \left[ 4 \sqrt{\frac{I_m^{(0)}I_n^{(2)} + 2\lambda^2 I_m^{(1)} + \lambda^4 + I_m^{(2)}I_n^{(0)}}{I_m^{(2)}I_n^{(2)}}} \right] \quad (15)$$

$$I_m^0 = \int_0^1 \varphi_m^v(\alpha)\varphi_m(\alpha)d\alpha, \quad I_m^1 = \int_0^1 \varphi_m^u(\alpha)\varphi_m(\alpha)d\alpha, \quad I_m^2 = \int_0^1 \varphi_m^2(\alpha)d\alpha,$$

$$I_n^0 = \int_0^1 \Psi_n^v(\beta)\Psi_n(\beta)d\beta, \quad I_n^1 = \int_0^1 \Psi_n^{\ddot{v}}(\beta)\Psi_n(\beta)d\beta, \quad I_n^2 = \int_0^1 \Psi_n^2(\beta)d\beta \quad (16)$$

Kvadrat lövhə üçün ( $\lambda=1$ ) (15) düsturu ilə  $\omega_{11}, \omega_{12}, \omega_{22} - nin$  qiymətləri hesablanmışdır

$$\omega_{min} = \frac{1}{2} \sqrt{\frac{D}{\rho h}} \tilde{\omega}_{mn}^*$$

$$\tilde{\omega}_{11}^* = 19,7392; \quad \tilde{\omega}_{12}^* = 49,348; \quad \tilde{\omega}_{22}^* = 79,9568 \quad (17)$$

Kvadrat lövhənin kənarları sərt bərkidildikdə  $W_{mn}$  funksiyası bu şəkildə olur

$$W_{mn} = C\varphi_m(\alpha), \quad \varphi_m(\alpha) = (1-2\alpha^2 + \alpha^4)\alpha^{m-1}$$

$$\Psi_n(\beta) = (1-2\beta^2 + \beta^4)\beta^{n-1}, \quad m, n=1, 2, 3, \dots \quad (18)$$

Kvadrat lövhənin kənarları sərt bərkidildikdə sabit qalınlıqlı lövhənin sərbəst rəqslərinin tezlikləri ədəbiyyatdan məlum olan qiymətləri belədir

$$\tilde{\omega}_{11}^* = 35,9856; \quad \tilde{\omega}_{12}^* = 73,400; \quad \tilde{\omega}_{22}^* = 108,220.$$

Bunlara əsasən nisbi xətanın hesablanması göstərir ki, hər iki halda rəqslərin əsas tonu yüksək dəqiqliklə təyin olunur.

Təklif olunmuş dekompozisiya üsulu ilə sabit qalınlıqlı lövhələrin bərkidilməsinin müxtəlif halları üçün məxsusi tezliklərin təyin olunmasını əhəmiyyətli dərəcədə yüngülləşdirir.

## Ədəbiyyat

1. Пшеничнов Г.П. Теория тонких упругих сетчатых оболочек и пластинок. М., Наука, Главная редакция физико - математической литературы, 1982, 352 с.

2. Tağızadə Ə.H., Heydərov Ş.H., Tağızadə E.C. Dəyişən qalınlıqlı lövhələrin sərhəd məsələlərinin dekompozisiya üsulu ilə həlli. Nəzəri və tətbiqi mexanika, Bakı, 2013, № 3

## **Beynəlxalq səviyyədə sənaye robotlarının istehsalı və tətbiqi perspektivlərinin analizi**

*tex.e.d., prof. Əhmədov Məhəmməd Aydın oğlu  
tex.f.d., dos. Məhəmmədli Hicran Məhəmməd qızı  
Sumqayıt Dövlət Universiteti  
Xəlilov Elnur Oktay oğlu  
Mingəçevir Dövlət Universiteti  
Bakı Dövlət Universitetinin doktorantı*

Texnologiyanın sürətli inkişafı avtomatlaşdırma və robot texnologiyasına ictimai marağın artmasına səbəb oldu. Müasir cəmiyyətdə robotlar müxtəlif məqsədlər üçün istifadə olunur. Sənaye robotları 1980-ci illərdən etibarən istehsal zavodlarında mühüm rol oynayır və getdikcə müxtəlif sahələrdə geniş istifadə olunur. Müasir robotların daha səmərəli işləməsi gündəmə gəlir və yüksək dərəcədə dəqiqlik tələb edən təkrarlanan tapşırıqları yerinə yetirərkən insanlardan daha dəqiq olması üzə çıxır. Bu cür vəzifələrə komponentlər yığmaq, rəngləmə və insanların edə bilmədiyi çox dəqiq əməliyyatlar daxildir. Bu məsələ artıq beynəlxalq təşkilatlar və qurumlar tərəfindən araşdırılır: Beynəlxalq Robotlar Federasiyası, Avropa Komissiyası, OECD, McKinsey Global Institute, Boston Consulting Group və s. [2].

Robototexnika və avtomatlaşdırma ictimai marağın artmasını stimullaşdırmaq, bir tərəfdən bu texnologiyaların potensialı ilə həyatımızı asanlaşdırmaq, digər tərəfdən isə avtomatlaşdırmanın, o cümlədən robotların iş yerlərinə təsirindən qorxmaqdır. Bu narahatlıqlar ümumiyyətlə, indiki və gələcək nəsillərin məşğulluq perspektivləri ilə bağlı qeyri-müəyyənlik hissi yaradan ticarət siyasəti və immiqrasiya kimi problemlərdən qaynaqlanan daha geniş geosiyasi və sosial dəyişikliklərlə əlaqələndirilir. Beynəlxalq Robotlar Federasiyasının mütəxəssisləri iddia edirlər ki: robotlar məhsuldarlığı və rəqabət qabiliyyətini artırır; robotlardan səmərəli istifadə şirkətləri rəqabətə girməyə və bazarda qalmağa imkan verir. Bu, həm inkişaf etmiş, həm də inkişaf etməkdə olan ölkələrin iqtisadiyyatının əsasını təşkil edən kiçik və orta müəssisələr üçün xüsusilə vacibdir. Robot texnologiyalarının tətbiqi ayrıca iri şirkətlərdə rəqabət qabiliyyətlərini artırmağa imkan verir, məhsuldarlığın artmasına, tələbatın artmasına, yeni iş yerlərinin açılmasına səbəb ola bilər. Bu "yan təsirləri" bir təşkilat daxilində, sənaye sektorunun dəyər zəncirində və digər sektorlarda, xüsusən xidmət sektorunda görmək olar. Robotlar yüksək ixtisaslı işçilərə tələbatın artmasını stimullaşdırır ki, bu da əmək haqqının artmasına səbəb olur [3].

2010-cu ildən etibarən avtomatlaşma meylinin sürətlə inkişaf etməsi və sənaye robotlarında yeniliyin davamlı olması səbəbindən sənaye robotlarına tələbat əhəmiyyətli dərəcədə artmışdır. 2011-2018-ci illər arasında robotların satışında orta artım ildə 12% təşkil etmişdir, bu bütün robotlaşma tarixində ən böyük rəqəmdir. 2005-2008-ci illər arasında robotların illik satışı təqribən 115000 ədəd idi. 2009-cu ildə robot satışında rəqəmlər müstəsna bir azalmaya doğru getmişdir ki, bu da global iqtisadi və maliyyə böhranı səbəbindən baş vermişdir. 2010-cu ildə robotlara investisiya qoyuluşu əhəmiyyətli dərəcədə artmışdır. 2011-ci ildən 2018-ci ilə qədər dövrdə orta illik tədarük təxminən 220.000 ədəd artdı (Şəkil 1) [2].

Şəkildən göründüyü kimi Asiya və Avstraliya bölgəsi bütün təhlil dövrü ərzində sənaye robotlarının ən böyük idxalçısı olmuşdur. Bu bölgə 2016-cı ildə 190 492 robot əldə etmişdir. İkinci yerdə Avropa qərar tutur ki, burada sənaye robotlarının satış həcmi 12% artaraq 56.000 ədədə çatmışdır. Amerika 41.300 sənaye robotu əldə edib ki, bu da 2015-ci illə müqayisədə 8% artımla müşahidə olunmuşdur. 2016-2018-ci illərdə ümumi satışın 80% -i beş əsas bazardan gəldi: Çin, Koreya Respublikası, Yaponiya, ABŞ və Almaniya.

2013-cü ildən keçən dövr ərzində Çin dünyanın ən böyük robot bazarı kimi çıxış edir. Çin, 2016-cı ildə ümumi tədarükün 30% -i payı ilə ən böyük bazar olaraq lider mövqeyini əhəmiyyətli dərəcədə genişləndirdi. 87000 sənaye robotunun satışı, 2015 ilə müqayisədə 27% artım təmin etdi. Çin robot tədarükçüləri bazar paylarını 2013-cü ildəki 25% -dən 2018-ci ildə 38% -ə qədər genişləndirməyə nail oldular. Təxminən 41400 ədəd robot (2015-ci illə müqayisədə 8% çox) ikinci böyük bazar olan Koreya Respublikasında satıldı. Robotların elektron sənayesinə edilən böyük sərmayələr sayəsində 2018-ci ildə Koreyada illik satış əhəmiyyətli dərəcədə artmışdır. 2016-cı ildə

Yaponiyada robot satışları 10% artaraq 38600 ədədə çatdı. ABŞ-da robot qurğularının satışı 2018-ci ildə 33400 ədədə çatdı. 2010-cu ildən bəri inkişafın bu hərəkətverici qüvvəsi dünya bazarında Amerika sənayesini gücləndirmək və milli istehsalı qorumaqdır. Almaniya dünyanın beşinci ən böyük robot bazarıdır. 2018-ci ildə satılan robotların sayı 2015-ci illə müqayisədə bir qədər artaraq 21400 ədədə (19945 ədəd) çatdı. 2011-2018-ci illər arasında sənaye robotlarının illik satışları təxminən 20000 ədəd olaraq qaldı. Şəkil 2-də 2014–2018-ci illərdə ən çox sənaye robotu tədarükünün həyata keçirildiyi sahələrə nəzər salmaq olar [3].

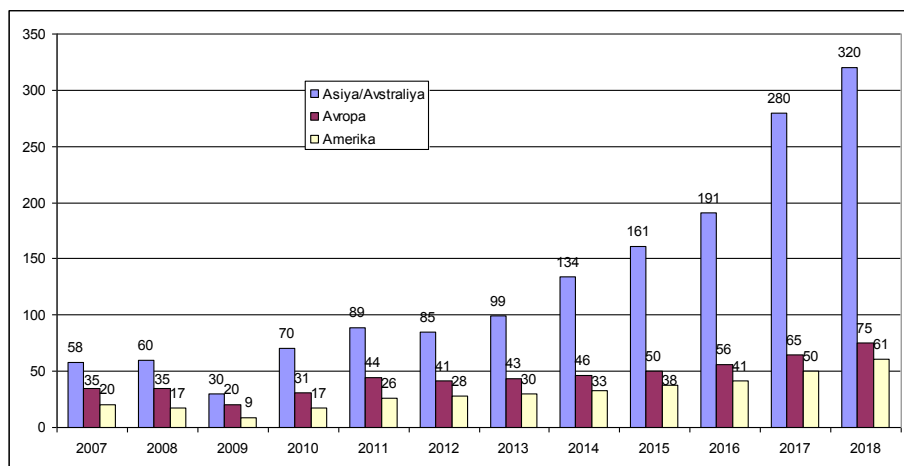

**Şəkil 1. Sənaye robotlarının illik tədarükünün həcmi**

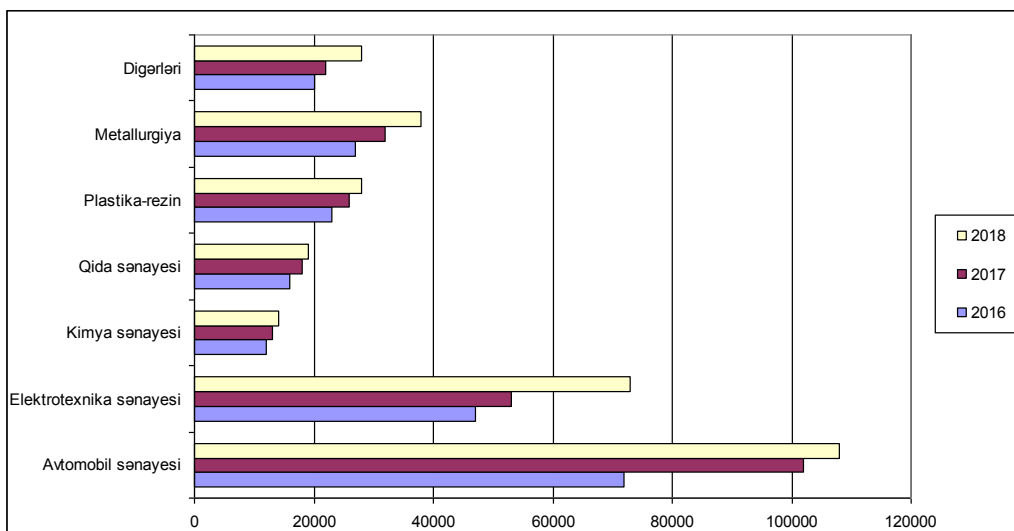

**Şəkil 2. Sənaye robotlarının son üç ildə sahələr üzrə tədarükü**

2010-2014-cü illər arasında avtomobil sənayesi sənaye robotlarının əsas müştərisi idi, bu da dünyada sənaye robotlarına tələbatı əhəmiyyətli dərəcədə artırdı. 2016-cı ildə avtomobil sənayesində robotlara tələbat 6% artaraq 103300 ədəd oldu ki, bu da ildə ümumi tədarükün 35% -ni təşkil edirdi. İnkişaf etməkdə olan bazarlarda, yeni istehsal müəssisələrində, eləcə də əsas avtomobil istehsal edən ölkələrdə istehsalın modernləşdirilməsinə qoyulan investisiyalar robot qurğularının sayının artmasına səbəb oldu. Yeni materialların istifadəsi, enerjiyə qənaət edən sistemlərin inkişafı, həm də bütün əsas avtomobil bazarlarında yüksək rəqabət sərmayənin artmasına səbəb oldu [4].

Son illər robotlar işləri insanlardan daha səmərəli və daha yaxşı yerinə yetirərək məhsuldarlığı artırır. London İqtisadiyyat Məktəbindəki İqtisadi Göstəricilər Mərkəzi tərəfindən edilən araşdırmada göstərilir ki, 17 ölkədə robotdan istifadənin artması ilə 1993-2007-ci illər arasında illik

ÜDM (ümumi daxili məhsul) artımı və əmək məhsuldarlığı təxminən 10% artmışdır. Tədqiqata görə robot cihazlarının sıxlığının artması əmək məhsuldarlığının 0,04% artması ilə əlaqədardır (İqtisadiyyat və Biznes Tədqiqatları Mərkəzi 2017). McKinsey Qlobal İnstitutu 50 il ərzində ÜDM-in 2.8% artmasını təmin etmək üçün tələb olunan ümumi məhsuldarlıq artımının yarısını avtomatlaşdırma ilə əlaqədar olacağını proqnozlaşdırır [5].

Bir çox tədqiqatçılar maşınların iş yerlərini tamamilə əvəz edə biləcəyi təqdirdə baş verəcək mənfi təsirləri də analiz edirlər. Bu, aşağı ixtisaslı işçilərin əmək haqqının azaldılmasına və sahibkarların kapitalının artmasına səbəb olacaqdır. Bununla yanaşı, avtomatlaşdırmanın insan işinin dəyişdirilməsinə deyil, robotların insan əməyini tamamlayan, adi və ya təhlükəli vəzifələri yerinə yetirmələri üçün yenidən bölüşdürülməsinə dair çoxlu sayda sübut var. Bu, öz növbəsində, avtomatlaşdırmanın iş yerlərinin tətbiq olunduğu sahələrdə yüksək ixtisaslı işçi qüvvəsini təhlükə altına alır, lakin yan təsirləri səbəbindən digər sektorlarda yeni aşağı ixtisaslı iş yerləri də yaradıla bilər. Bəzi iqtisadçılar əmindir ki, iş yerlərinin avtomatlaşdırılması işlərin xalis itkisinə səbəb olmayacaq, lakin bu, bəzi peşələrdən digərlərinə əhəmiyyətli dərəcədə dəyişməni planlaşdıracaq. Bütün hallarda bəzi peşələrin itməsi başqalarının meydana çıxmasına səbəb olur. Bununla yanaşı, avtomatlaşdırma işçi qüvvəsini tamamlayır, məhsulu artırır və bu da işçi qüvvəsinə tələbatın artmasına və işçi qüvvəsində dəyişikliklərə səbəb olur. Cədvəl 1-də robotlaşdırma prosesində iştirak edən ölkələrin siyahısı verilmişdir [1].

Cədvəl 1.

### 2011-2018-ci illərdə robotlaşdırma prosesində iştirak edən ölkələr

№	Ölkə	Robotlaşma, %-lə	Robotlaşdırma prosesində iştirak edən işçilərin sayı, milyon nəfər
1.	Yaponiya	56	35,6
2.	Hindistan	52	235,1
3.	Çin	51	395,3
4.	Rusiya	50	35,4
5.	İtaliya	50	11,8
6.	Almaniya	48	20,5
7.	İspaniya	48	8,7
8.	Kanada	47	7,2
9.	ABŞ	46	60,6
10.	Böyük Britaniya	43	11,9
11.	Fransa	43	9,7

Son vaxtlara qədər sənaye robotları insanlardan ayrı istifadə olunurdu. Texnologiyanın son inkişafı sayəsində fabrikdən qeyri-istehsal sektorlarına və robotların insanlarla birlikdə işlədikləri evlərə qədər uzanan yeni bir tendensiya ortaya çıxdı. Fabrikdə robotların istifadəsi sayəsində hərəkətilik və rahatlıq artır, məsələn: müxtəlif forma və materialların öyrənilməsi metodları; emal qabiliyyətlərinin yaxşılaşdırılması; görmə, idarəetmə, robotların ətraf mühiti hiss etməsinə və cavab verməsinə imkan verən inkişaf etmiş sensorlar; həm səs, həm də jest əməllərinə cavab vermək bacarığı; işçilərə yaxınlıq, hazır məhsulların qutulara qablaşdırılması və qüsurlu əşyaların istehsal prosesindən çıxarılması kimi tapşırıqları yerinə yetirmək [6].

Robotlar və avtomatlaşdırma prosesi gələcəkdə əmək bazarının necə inkişaf edəcəyini daha da formalaşdıracaqdır. Əsas hədəflər məhsuldarlığı, milli rəqabət qabiliyyətini artırmaq və görülən işi qiymətləndirməkdir. Bu o deməkdir ki, robototexnika sahəsində tədqiqat və inkişafa qoyulan sərmayələri dəstəkləmək, mövcud və gələcək işçilər üçün təlimlər təşkil edərək onları yenidən hazırlamaq lazımdır.

### Ədəbiyyat

1. Бондарева Н.Н. Состояние и перспективы развития роботизации в мире // МИР (Модернизация. Инновации. Развитие). – 2016. – Т. 7. – № 3. – С. 49–57.
2. Круглов Д.В., Воротынская А.М., Поздеева Е.А. Влияние роботизации на рынок труда // ИзвестияСПбГЭУ. – 2017. – №6 (108) [Электронный ресурс]. URL:

<https://cyberleninka.ru/article/n/vliyanie-robotizatsii-na-rynok-truda>.

3. Сандрин Кергроуч Индустрия 4.0: новые вызовы и возможности для рынка труда // Форсайт. –2017. – №4 [Электронный ресурс]. URL: <https://cyberleninka.ru/article/n/industrialiya-4-0-novye-vyzovy-i-vozmozhnosti-dlya-rynka-truda>.

4. Arntz M., Gregory T., Zierahn U. (2016) The Risk of Automation for Jobs in OECD Countries: A Comparative Analysis. OECD Social, Employment and Migration Working Paper № 189. Paris: OECD [Электронный ресурс]. URL: <http://dx.doi.org/10.1787/5jlz9h56dvq7-en> (дата обращения: 11.03.2018).

5. International Federation of Robotics [Электронный ресурс]. URL: <https://ifr.org/>.

6. McKinsey Global Institute: A Future That Works: Automation, Employment and Productivity, 2017 [Электронный ресурс]. URL: <https://www.mckinsey.com/mgi/overview#0>.

UOT 660.74

### **Elektromağnit şüalanmasının ekoloji təsiri**

*k.e.d., prof. Məmmədov Elşad Ərşad oğlu  
AMEA Ekologiya və Təbii ehtiyatlar İnstitutu (Gəncə bölməsi)  
f.r.f.d., dos. Yusibova Təranə Firqət qızı  
Mingəçevir Dövlət Universiteti*

Bütün kainat elektromağnit okeanına batırılıb. Kosmosdan gələn şüalanma, Yerdəki maddələrin istilik və radioaktiv şüalanması təbii elektromağnit şüalanması, yəni fon şüalanmasıdır. Ona görə də Yerdə həyat əmələ gələndən bəri bütün canlı orqanizmlər təbii elektromağnit şüalanmasının təsirinə məruz qalır. Təbii elektromağnit şüalanmasından əlavə süni ionlaşdırıcı şüalanmaya da məruz qalırlar. Süni ionlaşdırıcı şüalanma mənbəyi kənd təsərrüfatında tətbiq edilən radioaktiv izotoplar və yüksək gərginlik xətlərinin yaxınlığındakı elektrik və mağnit sahələridir. [3,s.134-138]. Radioaktiv maddələr (uran, radium və s.) canlıların həyatı üçün təhlükə yaradır. Radioaktiv şüalanmanın miqdarı çox olduqda ağır nəticələr verir. İonlaşma təsiri nəticəsində canlı hüceyrələrdə müxtəlif birləşmələrin kimyəvi quruluşu dəyişir, hüceyrələr məhv olur və molekullar arasında rabitə pozulur. Radioaktiv şüalanma orqanizmin normal inkişaf etməsini təmin edən toxuma hüceyrələrində fizioloji dəyişikliklər yaradır. Şüa xəstəliyi zamanı genetik cəhətdən regenerasiya düzgün getmədiyindən əmələ gələn yeni nəsəl əcdadına bənzəmir və ona görə də onun funksiyasını icra etmək qabiliyyətini itirir. Radioaktiv maddələrin orqanizmdə yayılması da müxtəlifdir. Belə ki, radioaktiv sezium, kalium bədən üzvlərində, stronsium, radium sümük toxumalarında və polonium, rutenium izotopları isə qara ciyər, böyrəklərdə məskən salır. Atom və hidrogen bombaları da ətraf mühitə yayılan radioaktiv maddələr silsiləsində çox fəal iştirak edirlər. Bu yolla həmin maddələr insanların qida rasionuna daxil olur [2,s.293-320]. Heyvan mənşəli qida məhsullarında radioaktiv izotoplar daha çox aşkar olunur. Lazer şüalanması insan orqanizminə istilik və qeyri-istilik (mexaniki, elektirik) təsirləri göstərir. Canlı orqanizmin toxumaları lazer şüalanmalarını demək olar ki, keçirmir. Buna görə də, şüalanma əsasən dəri örtüyünə təsir edir. Deməli, dəri örtüyü müəyyən dərəcədə orqanizmi ciddi daxili zədələnmələrdən qoruyur. Ultrabənövşəyi şüalanmalar (UBŞ) dərəcəsindən asılı olaraq insan orqanizminə fiziki-kimyəvi və bioloji təsirlər göstərir. İnsan dərisi və gözləri UBŞ-in bir başa təsirinə məruz qalır. UBŞ dəriyə təsir edərək onu qızardır (epitem təsiri), sonra isə (adətən 48 saatdan sonra) dərinin pigmentizasiyasına (qaralmasına) səbəb olur. Tədqiqatlar göstərir ki, radio və teleötürücü stansiyalarda işləyənlər də “termik stress” kimi təhlükəyə məruz qalırlar. Qəbələ rayonu ərazisində fəaliyyət göstərmiş radiolokasiya stansiyası doğulan uşaqlarda şikəstlərin və başqa xəstəliklərin artmasına təsir göstərməsidir. Radioliz məhsulları orqanizmdəki başqa molekullarla kimyəvi reaksiyaya daxil olub, sağlam orqanizmə xas olmayan yeni birləşmələr yaradır. Bioloji proseslərin belə pozulması dönmə olduqda bədən hüceyrələri yenidən bərpa olunur, dönməyən olduqda isə patoloji dəyişikliklər müxtəlif xəstəliklərə, xüsusən şüa xəstəliyinə əlverişli şərait yaradır [3,s.134-138]. 400-500 rad şüalanma insan üçün öldürücü təsirə malikdir. 1000 rad ani ölümə səbəb

olur. Radioaktiv şüalanma buraxılabilən həddən artıq olduqda uzun müddətli təsir nəticəsində xroniki şüalanma xəstəliyi yaranır [1, s.191-215]. Müxtəlif radioaktiv izotopların ekoloji mahiyyəti müxtəlifdir. Bütün təbii biotoplarda, hətta istənilən texniki mənbəyin olmadığı halda, həmişə radiasiya vardır. Bu elektromaqnit şüalanması həm kontinrtlərin səhində, həm də dəniz və okeanlarda təsadüf olunur. Dənizə bu şüalanma litosferdən və kosmosdan daxil olur. Radioaktiv şüalanmaların saydıqlarımız və saymadıqlarımız zərəri ilə yanaşı geniş faydalı tətbiq sahələri də vardır. Belə ki, tibbdə, elm və texnikanın inkişafında elmi nailiyyətlərdə rolu böyükdür. Radioaktiv şüalanma və maddələrlə çirklənmənin ətraf mühitə mənfi təsirini azaltmaq, eləcə də biosferin təbii tarazlığının normallaşdırmaq ekoloji problemlərdən biri kimi qarşımızda duran əsas vəzifələrdəndir. Çünki iqlim dəyişməsi və istixana effektinin əmələgəlməsinə şərait yaradan əsas təbii və süni amillərin mənbəyi olan elektromaqnit şüalanmasıdır.

### Ədəbiyyat

1. Əzizov B.M., Əliyev M.İ., Mehdiyev C.S., Tətbiqi ekologiyanın əsasları. Bakı, 2013, 191 s.
2. Hənifə Babayev., Ekologiya və müasir hidrosfer, 2017, 293 s.
3. Hüseynov R.İ., Qocayev T.B., Məmmədov V.N., Sadıqov T.Ə., Ekologiya, Bakı 2013, 134s.

UOT 651.5.17

### Kontrollerli tənzimləmə sistemlərində ötürmə funksiyalarının realizasiya üsulları

*tex.e.d., prof. Ələkbərli Fazil Həzin oğlu  
Bayramova İlhamə Savala qızı  
Sumqayıt Dövlət Universiteti*

Müasir texnoloji proseslərin avtomatlaşdırılması müxtəlif tipli və təyinatlı proqramlaşdırılan kontrollerlər vasitəsilə həyata keçirilir. Belə kontrollerlərdən biri də Almaniyanın Siemens firmasının istesal etdiyi və praktikada geniş istifadə edilən Simatic tipli kontrollerlərdir. Simatic tipli kontrollerlər ümumi təyinatlı olub, texnoloji proesələr haqqında məlumat toplanması və avtomatik tənzimləməni yerinə yetirir. Avtomatik tənzimləmə sistemlərinin (ATS) tədqiqi və mürəkkəb struktura malik ATS-in tətbiqi zamanı ötürmə funksiyalarının realizasiya edilməsi zərurəti yaranır. Adı çəkilən kontrollerlərin proqram təminatı STEP 7 proqram paketi vasitəsilə tərtib edilir və həmin paketin tərkibi müxtəlif funksiyaları yerinə yetirən bloklarla zəngin olmasına baxmayaraq, ötürmə funksiyalarını realizə edən blok yoxdur. Elementar dinamik manqaların ötürmə funksiyalarının proqram realizasiyasına [1, 2] və yüksək tərtibli ötürmə funksiyalarının proqram realizasiyasına isə [3, 4]-də baxılmışdır. Yüksək tərtibli ötürmə funksiyalarının realizasiyası

$$W(s) = \frac{b_1s + b_0}{a_2s^2 + a_1s + a_0} \quad (1)$$

tipli ötürmə funksiyasının realizasiyasına əsaslanır. Bu və aşağı tərtibli ötürmə funksiyalarının realizasiyası analoq hesablama maşınlarında qeyri-bircins diferensial tənliklərin həlli üsulundan istifadə etməklə yerinə yetirilir [5]. Baxılan işlərdə ötürmə funksiyalarının proqram realizasiyası yalnız bir variantda verilmişdir ki, bu da həmişə kontrollerin vaxtından və yaddaşından istifadənin səmərəliliyini təmin etmir. Məqalədə ötürmə funksiyasının istifadə edilmə məqsədindən asılı olaraq (1) tipli (və ya hər hansı elementar manqanın) ötürmə funksiyasının müxtəlif formalarda təsvirinə və uyğun olaraq, onun proqram realizasiyasına baxılır.

**Dəyişən parametrlili ötürmə funksiyasının realizasiyası.** Sistemin işi zamanı ötürmə funksiyasının bu və ya digər parametrlərinin qiyməti dəyişirsə (məslən, adaptiv sistemlərdə), onda o, (1) şəklində təsvir edilir və ona uyğun qeyri-bircins diferensial tənliklərin



$$a_2 y''(t) + a_1 y'(t) + a_0 y(t) = b_1 x'(t) + b_0 x(t)$$

şəklində, diferensial tənliyin həlli isə

$$a_2 y''(t) - b_1 x'(t) = b_0 x(t) - a_1 y'(t) - a_0 y(t) \quad (2)$$

və ya

$$y''(t) - \frac{b_1}{a_2} x'(t) = \frac{b_0}{a_2} x(t) - \frac{a_1}{a_2} y'(t) - \frac{a_0}{a_2} y(t) \quad (3)$$

ifadələrinin birinin proqram realizasiyasından təyin edilir. Burada  $a_2, a_1, a_0, b_1, b_0$  – ötürmə funksiyasının əmsalları (parametrləri),  $x(t), y(t)$  – ötürmə funksiyası realizasiya olunan obyektin (mənzərin) uyğun olaraq giriş və çıxış kəmiyyətləridir.

Əgər (2) ifadəsi realizasiya olunarsa, aralıq nəticə olaraq  $a_2 y'(t)$  alınır. Çıxış siqnalının cari qiymətini almaq üçün aralıq nəticə  $a_2$ -yə bölünməli və inteqrallanmalıdır, yəni yalnız bir dəfə bölmə əməliyyatı aparılır.

Əgər (3) ifadəsi realizasiya olunarsa, onda nəticədə sərbəst  $y(t)$  alınır, lakin digər əmsallar  $a_2$ -yə bölünməlidir, yəni 4 dəfə bölmə əməliyyatı aparılır. Nəzərə alsaq ki, kontrollerin operativ yaddaşı məhdud olur və o, real vaxt rejimində işləyir. (1) ötürmə funksiyasının (2) şəklində realizasiyası daha səmərəlidir.

**Sabit parametrlili ötürmə funksiyasının realizasiyası.** Bu halda (1) ötürmə funksiyasını

$$W(s) = \frac{B_1 s + B_0}{s^2 + A_1 s + A_0}$$

şəklində təsvir etmək və onu

$$y''(t) - B_1 x'(t) = B_0 x(t) - A_1 y'(t) - A_0 y(t) \quad (4)$$

kimi realizasiya etmək məqsədəuyğundur. Burada  $B_1, B_0, A_1, A_0$  əmsalları

$$B_1 = \frac{b_1}{a_2}, B_0 = \frac{b_0}{a_2}, A_1 = \frac{a_1}{a_2}, A_0 = \frac{a_0}{a_2}$$

ifadələri ilə əvvəlcədən təyin edilir və proqramda sabit şəklində verilir. Bu halda bölmə əməliyyatına ehtiyac qalmır.

Beləliklə, ötürmə funksiyalarının təklif olunan realizasiya üsulları, onların tətbiq edilmə variantından asılı olaraq proqramlaşdırılmanın, hesablama müddətinin və yaddaşdan istifadənin daha səmərəli təşkilini təmin edir.

Məruzədə təklif edilən variantların proqram təminatı və onların nəticələrinin müqayisəli təhlili canlı olaraq nümayiş etdirilməsi nəzərdə tutulur.

## Ədəbiyyat

1. Ələkbərli F.H., Əsgərova S.F., Nəcəyeva E.M. və b. Simatic manager mühitində idarəetmə obyektinin ötürmə funksiyalarının realizasiyası // Azərbaycan Milli Aerokosmik Agentliyinin Xəbərləri. 2018. №4. S.57-63

2. Алекперли Ф.А., Аскерова С.Ф. Симуляция систем управления технологическим процессом и адаптация ее программного обеспечения к промышленным условиям // Вестник компьютерных и информационных технологий. 2018. №9. С. 39-48.

3. Алекперли Ф.А., Байрамова И.С. Симуляция систем регулирования высокого порядка в среде ПИА // Вестник компьютерных и информационных технологий. 2019. №8. С. 3-14.

4. Алекперов Ф.А., Аскерова С.Ф., Байрамова И.С. Методы симуляции системы автоматического регулирования в среде ПИА. Рига. LAMBERT Academic Publishing. 2019. 58 с.

5. Урмаев А.С. Основы моделирования на аналоговых вычислительных машинах. М.: Наука. 1978. 319с.

## О некоторых свойства операторных пучков

*д.н.м., доц. Гумбаталиев Ровшан Зульфигар оглы  
Азербайджанский Государственный Педагогический Университет*

**1. Введение.** Многие задачи механики, математической физики, теории дифференциальных уравнений в частных производных приводят к исследованию разрешимости краевых задач для операторно-дифференциальных уравнений в различных пространствах [1-7].

Отметим, что некоторые задачи теории упругости в полосе [8,9,10], задачи теории колебаний механических систем [11], колебаний упругого цилиндра [12] приводят к исследованию разрешимости некоторых краевых задач для операторно-дифференциальных уравнений и построению спектральной теории квадратичных пучков и пучков высокого порядка. Например, напряженно-деформированное состояние плиты приводит к решению задач теории упругости в полосе.

Нахождение точных значений норм или их оценки сверху операторов промежуточных производных имеют самостоятельный математический интерес и имеют многочисленные применения в различных областях математического анализа [12,13], например, в теории приближений [14].

**2. Некоторые сведения из спектральной теории операторов.** Пусть  $H$  - сепарабельное гильбертово пространство.  $A$  - положительно-определенный самосопряженный оператор в пространстве  $H$ , операторы  $A_j (j = \overline{1, 2n-1})$  - линейные, вообще говоря, неограниченные в  $H$ . Мы будем исследовать полиномиальный операторный пучок в виде

$$P(\lambda) = \left( -\lambda^2 E + A^2 \right)^n + \sum_{j=0}^{2n-1} \lambda^{2n-j} A_j, \quad (1)$$

где  $\lambda$  - комплексный параметр из  $C$ . Обозначим через  $L(H)$  - банахову алгебру линейных ограниченных операторов, действующих в пространстве  $H$ , а через  $\sigma_\infty(H)$  - вполне непрерывные операторы, действующие в пространстве  $H$ .

**Определение 1.** Пусть выполняются следующие условия:

- 1)  $A$  - положительно-определенный самосопряженный оператор;
- 2)  $A^{-1} = C$  - вполне непрерывный оператор;
- 3) Операторы  $B_j = A_j \cdot A^{-j} (j = \overline{1, 2n})$  ограничены в  $H$ ;
- 4) Оператор  $(E + B_{2n})$  обратимый в  $H$ .

Тогда будем говорить, что пучок  $P(\lambda) \in M$ . Очевидно, что пучок вида (1) представимо в виде

$$\begin{aligned} P(\lambda) &= (-1)^n \lambda^{2n} E + A^{2n} + \sum_{j=1}^{2n-1} \lambda^j A_{2n-j} + \sum_{p=1}^{n-1} (-1)^p C_n^p \lambda^p A^{2n-2p} = (-1)^n \lambda^{2n} E + (A^{2n} + A_{2n}) + \sum_{j=1}^{2n-1} \lambda^j T_{2n-j} = \\ &= (E + B_{2n}) \left( (-1)^n \lambda^{2n} (E + B_{2n})^{-1} A^{-2n} + \sum_{j=1}^{2n-1} \lambda^j (E + B_{2n})^{-1} T_{2n-j} \right) A^{2n} = (E + B_{2n}) (E + L(\lambda)) A^{2n}, \end{aligned}$$

где

$$L(\lambda) = (-1)^n \lambda^{2n} (E + B_{2n})^{-1} A^{-2n} + \sum_{j=1}^{2n-1} \lambda^j (E + B_{2n})^{-1} T_{2n-j} A^{-2n},$$

здесь

$$T_{2n-j} = \begin{cases} A_{2n-j}, j = 2k-1, k = 0, \dots, n-1 \\ A_{2n-j} - (-1)^{j/2} C_n^{j/2} A^{2n-j}, j = 2k, k = 1, \dots, n-1. \end{cases}$$

Очевидно, что  $L(\lambda) \in \sigma_\infty(H)$  при любом  $\lambda \in C$ . Действительно

$$(E + B_{2n})^{-1} \in L(H), (T_{2n-j} A^{-(2n-j)}) A^{-j} \in \sigma_\infty(H),$$

поэтому  $L(\lambda) \in \sigma_\infty(H)$ . Так как  $L(0) = 0$ , то по лемме Келдыша [15,16] этот пучок имеет только дискретный спектр с возможной предельной точкой в бесконечности, поэтому  $P(\lambda)$  также имеет это свойство.

Резольвентным множеством операторного пучка  $P(\lambda)$  из (1) называется множество из  $\Re$

$$\rho(P(\lambda)) = \{ \lambda / \exists P^{-1}(\lambda) \in L(H; H), D(P^{-1}(\lambda)) = H \}$$

и при этом  $P^{-1}(\lambda)$  будем называть резольвентой операторного пучка  $P(\lambda)$ . Спектром пучка  $P(\lambda)$  будем называть множество  $\sigma(P(\lambda)) = C / (\rho(P(\lambda)))$ .

**Определение 2.** Если ненулевой вектор  $\varphi_0$  является решением уравнения  $P(\lambda_0)\varphi_0 = 0$ , то  $\lambda_0$  называется собственным значением пучка  $P(\lambda)$ , а  $\varphi_0$  - собственным вектором, отвечающим числу  $\lambda_0$ . Система  $\{\varphi_1, \varphi_2, \dots, \varphi_n\} \subset H_{2n}$  называется цепочкой присоединенных векторов  $\varphi_0$ , если они удовлетворяет условию

$$\sum_{j=0}^q \frac{1}{j} \cdot \frac{d^j}{d\lambda^j} P(\lambda) \Big|_{\lambda=\lambda_0} \cdot \varphi_{q-j} = 0, \quad q = \overline{1, m}.$$

Система  $\{\varphi_0, \varphi_2, \dots, \varphi_m\}$  называется системой собственных и присоединенных векторов, отвечающих собственному вектору, а  $(m+1)$ -длина собственного вектора  $\varphi_0$ . Отметим, что одному собственному вектору могут отвечать разные системы присоединенных векторов.

Из теоремы Келдыша вытекает [15,16], что если  $P(\lambda) \in M$ , то резольвента  $P^{-1}(\lambda)$  около особой точки  $\lambda_0$  имеет вид

$$P^{-1}(\lambda) = \sum_{r=0}^n \frac{Rr}{(\lambda - \lambda_0)^{n+1-r}} + w(\lambda), \quad (2)$$

где  $Rr$  - конечномерные операторы, а  $w(\lambda)$  - аналитическая оператор - функция со значениями из  $L(H)$ , причем для любого вектора  $x \in H, R_0 x \neq 0, \{R_0 x, R_1 x, \dots, R_n x\}$  является цепочкой собственных и присоединенных векторов пучка  $P(\lambda)$ .

Далее обозначим через  $S_j(B) = \lambda_j(B * B), j = 1, 2, \dots$ . Множество

$$\sigma_p = \left\{ B / B \in \sigma_\infty(H), \sum_{j=1}^{\infty} S_j(B) < \infty \right\}, 0 < p < \infty,$$

Будем называть  $\sigma_p$  - класс операторов.

Канонической системой собственных и присоединенных векторов, отвечающей собственному значению  $\lambda_0$ , называется система  $\{\varphi_{0,j,q}\}_{q=0}^{m_j}, j = 1, \dots, r$ , если: 1) система  $\{\varphi_{0,j,q}\}_{j=0}^r$  есть базис в подпространстве собственных векторов, соответствующих собственному значению  $\lambda = \lambda_0$ , причем длина собственного элемента  $\varphi_{0,j,0}$  достигает

возможного максимума  $m_{0,j} + 1; 2) \{ \varphi_{0,j,q} \}_{q=0}^{m_{0,j}}$  -цепочка длины корневых векторов (собственных и присоединенных векторов), причем их длины удовлетворяют соотношению  $m_{0,1} \geq m_{0,2} \geq \dots$

Легко получаем, что утверждение леммы Келдыша [17] верно и для пучка  $P(\lambda) \in M$ , причем  $\{ \varphi_{i,j,q} \}$  будет каноническая система пучка  $P(\lambda)$  при  $\lambda = \lambda_i$ .

**Определение 3.** Пусть пучок  $P(\lambda) \in M$  и выполняются условия

1)  $A^{2n} P^{-1}(\lambda)$  представляется в виде отношения двух целых функций порядка не выше  $P$  и имеет минимальный тип при порядке  $P$ ;

2) некотором  $\theta \in (0, \pi/\rho)$  и для больших  $|\lambda|$  из секторов

$$S_{\pm\theta} = \left\{ \lambda / \lambda = e^{i\varphi}, \frac{\pi}{2} \leq \varphi \leq \frac{\pi}{2} + \theta, 0 < r < \infty \right\}$$

имеет место оценка

$$\|P^{-1}(\lambda)\| \leq c |\lambda|^{-\alpha}, 2n-1 < \alpha < 2n;$$

3) существует система  $\{\Omega\}$  лучей из левой полуплоскости, куда входят также лучи  $\Gamma_{\pm\theta} = \{ \lambda / \lambda = r e^{\pm i(\pi/2+\theta)}, r > 0 \}$  такие, что угол между соседними лучами меньше, при равно  $\pi/p$ , причем на этих лучах  $\|A^{2n} P^{-1}(\lambda)\| \leq const |\lambda|^\beta, \beta = const$ . Тогда будем говорить, что пучок  $P(\lambda) \in M_\Gamma$ .

**3. Об оценке резольвенты операторных пучков.** Пусть

$$P(\lambda) = (-\lambda^2 E + A^2)^n + \sum_{j=0}^{2n-1} \lambda^{2n-j} A_j, \quad (4)$$

где  $E$  - единичный оператор, а операторы  $A$  и  $A_j (j = \overline{1, 2n})$  удовлетворяют условия

1)  $A$  - положительно-определенный самосопряженный оператор;

2)  $A_j \in \sigma_\infty(H)$ ;

3)  $B_j = A_j \cdot A^{-j} \in L(H), j = \overline{1, 2n}$ .

**Теорема 1.** Пусть выполняются 1)-3) и имеет место неравенство

$$\sum_{j=0}^{2n-1} d_{2n,j}^n \|B_{2n-j}\| < 1, \quad (5)$$

где

$$d_{2n,j} = \begin{cases} \left( \frac{j}{2n} \right)^{\frac{j}{2n}} \cdot \left( \frac{2n-j}{2n} \right)^{\frac{2n-j}{2n}}, & j = \overline{1, 2n-1} \\ 1 & , j = 0, 2n \end{cases}$$

и выполняется одно из следующих условий

а)  $A^{-1} \in \sigma_p (0 < p \leq 1)$ ;

в)  $A^{-1} \in \sigma_p (0 < p < \infty), B_j \in \sigma_\infty(H), j = \overline{1, 2n}$ . Тогда операторный пучок  $P(\lambda) \in M_{p,0}$ .

имеет место.

**Теорема 2.** Пусть выполняются 1)-3) и имеет место неравенство

$$\sum_{j=0}^{2n-1} d_{2n,j}(\alpha) \|B_{2n-j}\| < 1, j = \overline{0, 2n-1},$$

где  $d_{2n,j}(\alpha) = \sup_{\xi} \left( \frac{\xi^{j/n}}{1 + \xi^4 + \xi^2 \cos^2 \alpha} \right)^{n/2}$ ,  $j = \overline{0, 2n-1}$ . То резольвента на лучах

$\Gamma_{\frac{\pi}{2}+\alpha} = \left\{ \lambda / \arg \lambda = \frac{\pi}{2} + \alpha \right\}$ ,  $\Gamma_{\frac{3\pi}{2}-\alpha} = \left\{ \lambda / \arg \lambda = \frac{3\pi}{2} - \alpha \right\}$  и в некоторых секторах из левой

полуплоскости, которые содержат в себе лучи  $\Gamma_{\frac{\pi}{2}+\alpha}$  и  $\Gamma_{\frac{3\pi}{2}-\alpha}$ , причем на этих секторах имеют место оценки

$$\sup_{\mu \in \sigma(A)} |\lambda|^j \|A^{2n} P^{-1}(\lambda)\| \leq \text{const}, \lambda \in \Gamma_{\frac{\pi}{2}+\alpha} \cap \Gamma_{\frac{3\pi}{2}-\alpha}. \quad (10)$$

Кроме этого, если а)  $A^{-1} \in \sigma_p$  ( $0 < p \leq 1$ ); б)  $A^{-1} \in \sigma_p$  ( $0 < p < \infty$ ),  $B_j \in \sigma_{\infty}(H)$ ,  $j = \overline{1, 2n}$  то резольвента обладает следующим свойствами

1)  $A^{2n} P^{-1}(\lambda)$  представляется в виде отношения двух целых функций порядка не выше  $p$  и имеет минимальный тип при порядке  $p$ ;

2) Существует система  $\{\Omega\}$  лучей из сектора  $\tilde{\mathcal{S}}_{\alpha}$ , куда входят и лучи  $\Gamma_{\frac{\pi}{2}+\alpha}$  и  $\Gamma_{\frac{3\pi}{2}-\alpha}$  такие, что угол между соседними лучами не больше  $\pi/p$  и на этих лучах имеют место оценки  $\sum_{j=0}^{2n} |\lambda|^j \|A^{2n-j} P^{-1}(\lambda)\| \leq \text{const}$ .

### Литература

1. Юрчук Н.И. О граничных задачах для уравнений, содержащих в главной части операторы в виде  $d^{2m+1}/dt^{2m+1} + A$ . Дифференц. уравнения, 1974, т. 10, №4, с.759-762.
2. Мирзоев С.С., Р.З.Гумбаталиев. О полноте системы элементарных решений одного класса операторно-дифференциального уравнения на конечном отрезке. Доклады РАН, 2010, т. 431, № 4, с. 454-456.
3. Р.З.Гумбаталиев. О разрешимости одного класса краевых задач для операторно-дифференциальных уравнений высокого порядка. Дифференц. уравнения, 2009, т. 45, № 10, с. 1420-1428.
4. Крейн С.Г. Линейные дифференциальные уравнения в банаховом пространстве. Москва "Наука", 1967, 464с.
5. М.Г.Гасымов, С.С. Мирзоев. О разрешимости краевых задач для операторно-дифференциальных уравнений эллиптического типа второго порядка. Дифференц. уравнения, 1992, т.28, № 4, с.651-661.
6. С.Г.Крейн, Г.И.Лаптев. Корректность граничных задач для дифференциальных уравнений в банаховом пространстве. Дифференц. уравнения, 1966, т.2, №7, с.919-926.
7. Р.З.Гумбаталиев. Нормальная разрешимость краевых задач для одного класса операторно-дифференциального уравнения четвертого порядка в весовом пространстве. Дифференц. уравнения, 2010, т.46, №5, с.678-686.
8. Ю.А.Устинов, Ю.И. Юдович. О полноте систем элементарных решений бигармонического уравнения в полуполосе. ПММ, 1973, т.37, № 4, с.706-714.
9. П.Ф.Папкович. Два вопроса теории изгиба тонких упругих плит. ПММ, 1941, т.5, выпуск 3, с.359-374.
10. П.Ф.Папкович. Об одной из форм решения плоской задачи теории упругости для прямоугольной полосы. ДАН СССР, 1940, т.37, № 4.

11. А.Г.Костюченко, М.Б.Оразов. Задача о колебании упругого полуцилиндра и связанные с ней квадратичные пучки. Труды семинара им.И.Г.Петровского, т.6, изд-во МГУ,1981, с.97-146.

12. Ж.-Л.Лионс, Э.Мадженес. Неоднородные краевые задачи и их приложения. М., «Мир», 1971, 371 с.

13. Горбачук В.И., Горбачук М.Л. Краевые задачи для дифференциально-операторных уравнений. Киев, «Наукова думка», 1984, 284 с.

14. Стечкин С.В. Наилучших приближений линейных операторов. Матем. заметки, 1967, т.1, № 2, сс.137-138.

15. Келдыш М.В. О собственных значениях и собственных функциях некоторых классов несамосопряженных уравнений. ДАН СССР,1951, т. 77, №1, с.11-14.

16. Келдыш М.В. О полноте собственных функций некоторых классов несамосопряженных операторов. УМН-1971, т. 26, №4, с. 15-41.

17. Гасымов М.Г. О кратной полноте части собственных и присоединенных векторов полиномиальных операторных пучков. Изв. АН Арм. ССР, серия математика, т.6, №2-3, 1971, с.131-147.

UOT 621.01

### III sinif struktur qrupunda vəziyyətlərin təyini

*tex.f.d., dos. Mustafayev Vüqar Sabir oğlu  
Mingəçevir Dövlət Universiteti*

III sinif mexanizmlərdə bəndlərin nöqtələri ümumi halda yüksək dərəcəli əyrilər üzrə hərəkət edir, yalnız xüsusi hallarda hərəkət düz xətt və çevrə üzrə baş verə bilər [1]. Bu səbəbdən III sinif mexanizmlərdə vəziyyətləri qrafik üsulla tələb olunan dəqiqliklə təyin etmək həmişə mümkün olmur [2 ... 5]. Belə hallarda analitik həll üsulunun tətbiq olunması məqsədəuyğundur.

*BEFCGD* III sinif struktur (Assur) qrupunu nəzərdən keçirək. Qrupun tərkibindəki kinematik cütlərin hamısının fırlanma hərəkətli olduğunu qəbul edirik. Qrup *B*, *C* və *D* kənar elementləri vasitəsilə əsas mexanizmin 1, 2 və 3 bəndləri ilə kinematik cütlərə daxildir. Ona görə də bu nöqtələrin vəziyyətlərini verilmiş hesab edirik (şəkil1). *Oxy* koordinat sistemində:

$$\begin{cases} (x_B - x_E)^2 + (y_B - y_E)^2 = l_{BE}^2, & (1) \end{cases}$$

$$\begin{cases} (x_C - x_F)^2 + (y_C - y_F)^2 = l_{CF}^2, & (2) \end{cases}$$

$$\begin{cases} (x_D - x_G)^2 + (y_D - y_G)^2 = l_{DG}^2, & (3) \end{cases}$$

$$\begin{cases} (x_F - x_E)^2 + (y_F - y_E)^2 = l_{EF}^2, & (4) \end{cases}$$

$$\begin{cases} (x_G - x_F)^2 + (y_G - y_F)^2 = l_{FG}^2, & (5) \end{cases}$$

$$\begin{cases} (x_E - x_G)^2 + (y_E - y_G)^2 = l_{GE}^2, & (6) \end{cases}$$

burada  $x_B, x_C, x_D, x_E, x_F, x_G$  və  $y_B, y_C, y_D, y_E, y_F, y_G$  — *B, C, D, E, F, G* nöqtələrinin koordinatları,  $l_{BE}, l_{CF}, l_{DG}$  — 4, 5, 6 bəndlərinin uzunluqları,  $l_{EF}, l_{FG}, l_{GE}$  isə 7 bəndinin (*EFG* üçbucağının) tərəflərinin uzunluqlarıdır.

Məchulları  $x_E, x_F, x_G, y_E, y_F, y_G$  olan bu tənliklər sisteminin həlli elementar funksiyalarla mümkün deyil. Lakin müasir hesablama texnologiyalarının tətbiqi ilə məsələni, praktiki olaraq, istənilən dəqiqliklə həll etmək olar. Bunun üçün  $x_E$  koordinatını verilmiş hesab edirik. Onda (1) tənliyindən:

$$y_{E_1} = y_B + \sqrt{l_{BE}^2 - (x_B - x_E)^2}, \quad (7)$$

$$y_{E_2} = y_B - \sqrt{l_{BE}^2 - (x_B - x_E)^2}. \quad (8)$$

(2) və (4) tənliklərinin birgə həllindən tapırıq:

$y_E - y_C = 0$  olduqda

$$x_F = \frac{l_{CF}^2 - l_{EF}^2 - x_C^2 + x_E^2}{2(x_E - x_C)}, \quad (9)$$

$$y_{F_1} = y_E + \sqrt{(x_E - x_F)^2 + l_{EF}^2}, \quad (10)$$

$$y_{F_2} = y_E - \sqrt{(x_E - x_F)^2 + l_{EF}^2}. \quad (11)$$

$y_E - y_C \neq 0$  olduqda

$$y_F = \frac{l_{CF}^2 - l_{EF}^2 - x_C^2 - y_C^2 + x_E^2 + y_E^2}{2(y_E - y_C)} - \frac{x_E - x_C}{y_E - y_C} \cdot x_F. \quad (12)$$

Aşağıdakı işarələmələri apararaq:

$$A = \frac{l_{CF}^2 - l_{EF}^2 - x_C^2 - y_C^2 + x_E^2 + y_E^2}{2(y_E - y_C)}; \quad B = -\frac{x_E - x_C}{y_E - y_C}.$$

Onda:

$$y_F = A + Bx_F. \quad (13)$$

Bunu (2) tənliyində yerinə qoyaraq, aşağıdakı kvadrat tənliyi alırıq:

$$(1 + B^2)x_F^2 + 2(AB - x_C - By_C)x_F + (A^2 + x_C^2 + y_C^2 - 2Ay_C - l_{CF}^2) = 0.$$

Aşağıdakı işarələmələri apararaq:

$$C = 1 + B^2; \quad E = AB - x_C - By_C; \quad F = A^2 + x_C^2 + y_C^2 - 2Ay_C - l_{CF}^2.$$

Onda:

$$Cx_F^2 + 2Ex_F + F = 0.$$

Bu kvadrat tənliyin həllindən tapırıq:

$$x_{F_1} = \frac{-E + \sqrt{E^2 - CF}}{C}, \quad (14)$$

$$x_{F_2} = \frac{-E - \sqrt{E^2 - CF}}{C}. \quad (15)$$

(5) və (6) tənliklərinin birgə həllindən tapırıq:

$y_E - y_F = 0$  olduqda

$$x_G = \frac{l_{FG}^2 - l_{GE}^2 - x_F^2 + x_E^2}{2(x_E - x_F)}. \quad (16)$$

Bu halda  $x_E < x_F$  olduqda

$$y_G = y_F + \sqrt{(x_F - x_G)^2 + l_{FG}^2}, \quad (17)$$

$x_E > x_F$  olduqda

$$y_G = y_F - \sqrt{(x_F - x_G)^2 + l_{FG}^2}. \quad (18)$$

$y_E - y_F \neq 0$  olduqda

$$y_G = \frac{l_{FG}^2 - l_{GE}^2 - x_F^2 - y_F^2 + x_E^2 + y_E^2}{2(y_E - y_F)} - \frac{x_E - x_F}{y_E - y_F} \cdot x_G. \quad (19)$$

Aşağıdakı işarələmələri apararaq:

$$G = \frac{l_{FG}^2 - l_{GE}^2 - x_F^2 - y_F^2 + x_E^2 + y_E^2}{2(y_E - y_F)}; \quad H = -\frac{x_E - x_F}{y_E - y_F}.$$

Onda:

$$y_G = G + Hx_G. \quad (20)$$

Bunu (5) tənliyində yerinə qoyaraq, aşağıdakı kvadrat tənliyi alırıq:

$$(1 + H^2)x_G^2 + 2(GH - x_F - Hy_F)x_G + (G^2 + y_F^2 - 2Gy_F - l_{FG}^2) = 0.$$

Aşağıdakı işarələmələri apararaq:

$$J = 1 + H^2; \quad K = GH - x_F - Hy_F; \quad L = G^2 + y_F^2 - 2Gy_F - l_{FG}^2.$$

Onda:

$$Jx_G^2 + 2Kx_G + L = 0.$$

Bu kvadrat tənliyin həllindən tapırıq:

$$x_{G_1} = \frac{-K + \sqrt{K^2 - JL}}{J}, \quad (21)$$

$$x_{G_2} = \frac{-K - \sqrt{K^2 - JL}}{J}. \quad (22)$$

$y_F > y_E$  olduqda, həll kimi  $(x_{G_1}; y_{G_1})$ ,  $y_F < y_E$  olduqda isə  $(x_{G_2}; y_{G_2})$  götürülür.  
(3) tənliyi vasitəsilə tapılmış həllin xətası, yəni dəqiqliyi təyin edilir:

$$\Delta = |\sqrt{(x_D - x_G)^2 + (y_D - y_G)^2} - l_{DG}|. \quad (23)$$

Beləliklə,  $x$  addımı ilə  $x_E$ -lər üçün hesablanmış  $\Delta$ -lar arasından ən kiçik  $\Delta_{min}$  qiymətinə malik olanı və ona uyğun  $x_F$ ,  $x_G$ ,  $y_E$ ,  $y_F$ ,  $y_G$  koordinatları seçilir. Məsələnin həll alqoritmi şəkil 2-də verilmişdir. Alınmış dəqiqlik qane etmirsə, alqoritm daha kiçik  $x$  addımı ilə yerinə yetirilir. Əgər məsələnin verilmiş  $\Delta_{min}$  dəqiqliyi ilə həll olunması tələb edildirsə, bu, alqoritmə müvafiq qaydada nəzərə alın bilər.

### Ədəbiyyat

1. Mustafayev V.S. Assur qruplarının xüsusi halları. SDU, Elmi xəbərlər, Cild 9, №3-4, Sumqayıt, 2009.
2. Kəngərli A.M. Maşın və mexanizmlər nəzəriyyəsi. Bakı: Müəllim, 2004.
3. Артоблевский И.И. Теория механизмов и машин. М.: Наука, 1986.
4. Левитский Н.И. Теория механизмов и машин. М.: Наука, 1990.
5. Фролов К.В. и др. Теория механизмов и механика машин. М.: Изд-во МГТУ им.Баумана, 2002.

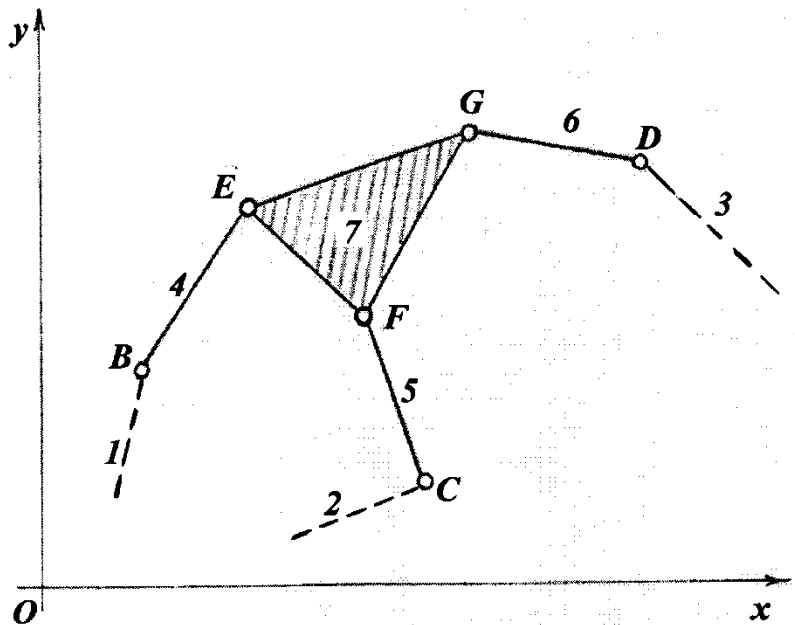

Şəkil 1. III sinif struktur qrupu



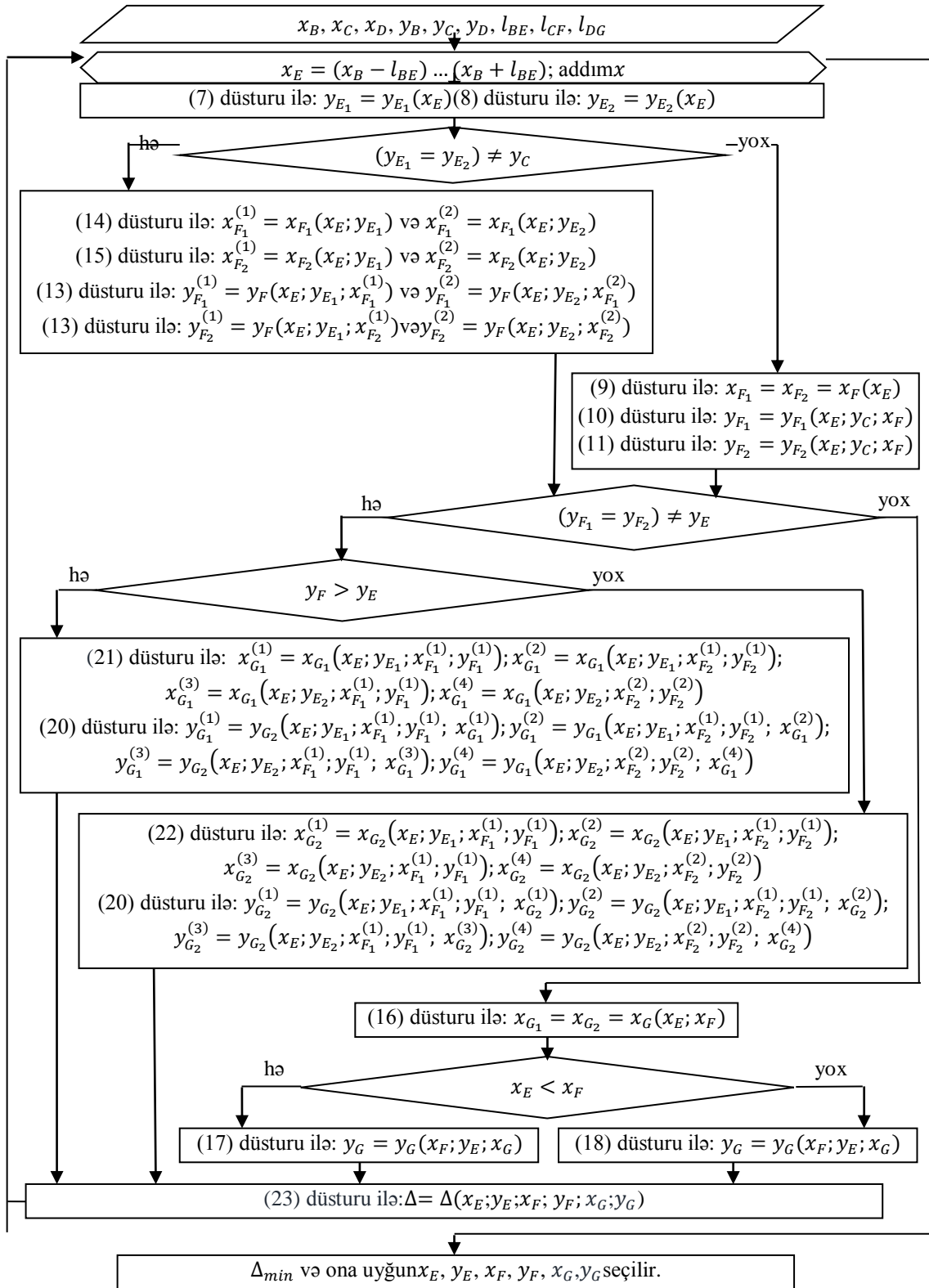

**Şəkil 2. III sinif struktur qrupunda vəziyyətlərin təyini algoritmi**

## **Energetikada aparılan islahatlar: reallıqlar və perspektiv inkişaf**

*tex.f.d., dos. İsmayilov Mahir Balaca oğlu  
Mingəçevir Dövlət Universiteti*

Keçən əsrin 90-cı illərində ölkəmizdə bütün sahələrdə, o cümlədən enerji sahəsində durğunluq yaranmışdı. Müstəqillik əldə etdikdən sonra dövlətin qarşısında duran əsas prioritetlərdən biri energetika sahəsində ciddi islahatlar aparmaq zərurəti idi. Həmin dövrdə respublikamızda elektrik enerjisində olan tələbat yerli elektrik stansiyalarının gücü ilə tam ödənilmədiyindən qonşu ölkələrdən (Rusiya, İran, Türkiyə) enerji idxal edilirdi. Azərenerji tələbatçıları elektrik enerjisi ilə təmin etmək üçün enerji idxal etmək məcburiyyətində idi. Nəhayət 1993-cü ildə Ulu Öndərin, Heydər Əliyevin Azərbaycanı ikincə dəfə hakimiyyətə gəlməsi ilə təməli Sovet dövründə qoyulmuş Azərbaycanın energetika sistemində islahatlara başlandı. “İşıqlı Azərbaycan” layihəsi çərçivəsində 150-dən artıq 110 və 35 kV-luq yarımstansiya tikilərək yenidən qurulub, 125 min km elektrik veriliş xətləri yenilənib, 4000 ədədə yaxın komplekt transformator məntəqəsi quraşdırılıb. Aparılan islahat, tikinti, yenidənqurma, sayğaclaşdırma işləri müsbət nəticələrə səbəb olub. Elektrik enerjisinin istehsalı 2006-cı ildə 23,8 mlrd.kVt/saat olduğu halda, 2010-cu ildə 18,5 mlrd. kVt/saat, 2018-ci ildə isə enerjinin illik istehsalı 22,5 mlrd. kVt/saat olub. 2006-cı ildə ölkə üzrə abonent sayı 1 milyon 700 min nəfər idi. Son 13 ildə abonent sayı 1 milyon artaraq 2 milyon 655 minə çatıb. Yüzlərlə çoxmənzilli binalar, müəssisələr, zavodlar, aqroparklar və digər sənaye, kənd təsərrüfatı təmayüllü iqtisadi obyektlərin yaradılması ilə ildə orta hesabla 150 MVt güc artmasına baxmayaraq məhz aparılan tikinti və yenidənqurma işlərinə görə itgilərin azalması, uçot sisteminin təkmilləşdirilməsi, sayğaclaşdırmanın təmin edilməsi hesabına təqribən 20 mlrd. kVt/saat elektrik enerjisində qənaət olunmuşdur. Qeyd edək ki, 2006-cı ildə Bakı şəhərində enerji haqqının yığılı 49 faiz olduğu halda 2015-ci ildə 99 faizə qaldırılıb. Paytaxt üzrə itgilər isə 16,9 faizdən 7,8 faizə düşüb.

2015-ci ildə Respublikamızın 57 rayon və şəhərini əhatə edən, 7 regional Enerji Təchizatı və Satışı İdarəsini özündə birləşdirən “Azərişiq” yarandıqdan sonra ölkə üzrə enerji haqqının yığılı 7,6 faizdən 95 faizə çatdırılıb. Texniki itgilər isə regionlar üzrə 20 faizə yaxın olduğu halda 2019-cu ildə 9,7 faizə salınıb. 2006-2019-cu illərdə paylayıcı şəbəkədə aparılan islahatlar və yenidənqurma nəticəsində texniki itgilərin azalması və enerji haqqının yığılımının artması nəticəsində xarici investisiya və daxili kredit hesabına qoyulmuş investisiyadan artıq 30 faizi geri qayıdıb və yaxın illərdə artıqlaması ilə geri qayıdacaq [2]. Ölkə başçısının həyata keçirdiyi islahatlar tikinti, yenidənqurma və bərpa prosesi nəticəsində elektrik enerjisinin istehsalı, ötürülməsi və paylanması kimi sahələri bütünlüklə əhatə edib və nəticədə Azərbaycan idxalçı ölkədən ixracatçı ölkəyə çevrilib. 2006-cı ildən başlayaraq modul tipli qaz-turbin elektrik stansiyaları (Astara, Şəki, Naxçıvan, Xaçmaz, Bakı, Sənqəçal, Sumqayıt), su elektrik stansiyaları (Şahdağ, Vayxur, Biləv, İsmayıllı, Şəmkirçay, Göyçay, Varvara, Balakən, Fizuli), istilik elektrik stansiyasının (Cənub) açılışları olub. 2018-ci ilin iyul ayında Mingəçevirdə yerləşən “Azərbaycan” İES-in yüksəldici transformator yarımstansiyasında baş vermiş qəzadan sonra sentyabr ayından Azərenerjidə növbəti islahatlara start verilib və enerji sisteminin reabilitasiya proqramı çərçivəsində yenidənqurma, təmir və bərpa mərhələsinə qədəm qoyulub. Cənubi qafqazın ən böyük istilik elektrik stansiyası olan və respublikada elektrik enerjisində olan tələbatın 43 faizini təmin edən 8 bloklu “Azərbaycan” İES-də bütün parametrlər üzrə tikinti, yenidənqurma və bərpa işləri aparılır. 8 enerji blokundan 5-də yenidənqurma işləri aparılıb. 500 kV-luq yarımstansiyada və 330 kV-luq yarımstansiyada yenidənqurma işləri görülüb. Mqxtəlif texnoloji yeraltı və yerüstü kommunikasiya xətlərinin yenidən qurulması üçün xeyli işlər görülüb. “Reabilitasiya Proqramı” çərçivəsində “Azərenerji” ASC tərəfindən stansiyanın 6 saylı enerji blokunda kompleks yenidənqurma işləri aparılıb və nəticədə 60 MVt güc məhdudiyəti aradan qaldırılıb. 7 saylı enerji blokunun gücü 250 MVt-dan maksimum həddə - 310 MVt-a çatdırılıb.

Azərbaycan İES üzrə parametrlər (bir günlük 28.09.2019) aşağıdakı kimidir:

## Azərbaycan İES üzrə parametrlər

Buxar qazanının f.i.ə.	%	91,27
Şerti yanacağıın xüsusi sərfi	qr/kVt saat	337,05
Elektrik enerjisinin istehsalı	kVt /saat	23371,20
Atmosferə atılan qazların temperaturu	<sup>0</sup> S	142
Elektrik enerjisinin xüsusi sərfiyyatı	%	3,86
Qazın sərfi	1000 m <sup>3</sup>	6626,698
Bəsləyici suyun sərfi	ton/saat	511
Kondensatordan çıxan suyun temperaturu	<sup>0</sup> S	31
Kondensatora daxil olan suyun temperaturu	<sup>0</sup> S	25
Soyuducu suyun sərfi	m <sup>3</sup> /saat	30849
Bəsləyici suyun təzyiqi	kqg/sm <sup>2</sup>	256
Qızışmış buxarın temperaturu	<sup>0</sup> S	540
Qızışmış buxarın təzyiqi	kqg/sm <sup>2</sup>	211

Azərbaycaq İstilik Elektrik Stansiyası başda olmaqla ölkədəki 12 elektrik stansiyası, 17 yarımstansiya və 100-dən artıq təyinatı üzrə yenidənqurma, təmir və bərpa işlərinə, skada-dispeçer idarəetmə sisteminin yenidən qurulmasına başlanılıb[1]. Eyni zamanda ötən ilin 9 ayı ilə müqayisədə elektrik enerjisinin istehsalında şərti yanacağıın sərfi 2,1 faiz, xüsusi sərfiyyat 4,9 faiz, elektrik enerjisinin ötürülməsində itgilərin həcmi 5,8 faiz azaldılıb. 2018-ci ilin oktyabrın 11-də Cənubi Qafqazın ən böyük Küləl Elektrik Stansiyası olan Yeni Yaşma Külək Elektrik Stansiyası istismara verilib. 15 oktyabr tarixində isə elektrik stansiyasının açılışı olub. 2019-cu ilin 5 sentyabr tarixində cənab Prezident İlham Əliyevin iştirakı ilə 400 MVt-lıq Şimal-2 elektrik stansiyası istismara verildi. Faydalı iş əmsalı 57,4 olmaqla ən böyük faydalı iş əmsalına malik olan Şimal-2 elektrik stansiyası Şimal-1 elektrik stansiyası ilə paralel istismar edilməklə daha stabil və qənaətçil olub. Şimal-1 və Şimal-2 elektrik stansiyalarında il ərzində 5,7 milyard kVt/saat elektrik enerjisi istehsalı nəzərdə tutulub. Azərbaycanda Elektroenergetika sahəsində tikinti, yenidənqurma və bərpa prosesi davam etdirilir. Dünyanın aparıcı şirkətlərinin istehsal etdikləri müasir avadanlıqların alınib quraşdırılması, yüksək texnologiyaların tətbiqi müasir tədris prosesinin yaradılmasını labüd edir. Bu istiqamətdə də kadr və kadr hazırlığı problemini uğurla həll etmək, eləcə də cəmiyyətə tələb olunan təcrübəli kadr potensialını vermək üçün “Azərişiq” ASC-də Tədris Mərkəzi yaradılmışdır [3]. Tədris Mərkəzində elektrik şəbəkəsində istifadə olunan və gələcəkdə istifadə olunacaq texniki avadanlıqlar mükəmməl öyrənilir. Quraşdırılması və istismarı məqsədilə bu avadanlıqları istehsal edən müəssisə və təşkilatların mütəxəssisləri tədrisə cəlb olunur. “Azərenerji” ASC-də də Mingəçevirdə Respublikanın enerji təchizatının təqribən 50 faizini təmin edən “Azərbaycan” İES-də yeni Tədris Mərkəzinin yaradılması nəzərdə tutulur. Məqsəd Azərbaycanın bütün bölgələrində, ucqarlarda abonentlərə normal gərginlikdə, keyfiyyətli və fasiləsiz enerji ilə təminat yaratmaq və enerji ixrac etməklə inkişafımızın əsaslı bazasını və təməlini möhkəmləndirməkdir. Azərbaycanın enerji potensialı hələ tam istifadə olunmur. Əhalinin və sənaye müəssisələrinin artımı enerjiyə olan tələbatı da artırır. Gələcəkdə bu tələbatı ödəmək üçün yeni elektrik stansiyalarının tikilməsi artıq zamanın tələbidir.

## Ədəbiyyat

1. İsmayılov M.B., Azərbaycanın sənaye-energetika potensialı, MDU, “Qlobal tendensiyalar və müasir Azərbaycan” Respublika Elmi Konfransın Materialları, 2018.
2. İsmayılov M.B., Mingəçevir Azərbaycanın sənaye-energetika mərkəzidir, SDU, “Tətbiqi fizika və energetikanın aktual sualları” Beynəlxalq Elmi-texniki Konfransın Materialları, 2018.
3. www.azertag.az

## **Situasiya məsələləri şagirdlərin riyazi təhsilinin keyfiyyətinin yüksəldilməsi resursu kimi**

*f-r.f.d., dos. Mustafayev Sahib Mustafa oğlu  
Orucov Tofiq Sərvəz oğlu  
Mingəçevir Dövlət Universiteti*

Müasir dövrdə riyaziyyat təliminin qarşısında duran mühüm məsələlərdən biri təlim keyfiyyətinin yüksək səviyyədə artırılmasıdır. Riyazi metodlar və riyazi təfəkkürün stilləri praktik olaraq bütün elmlərə tətbiq olunur. Elə bir elm sahəsi tapmaq çətindir ki, riyaziyyatla heç bir əlaqəsi olmasın. Bunların hamısı şagirdlərdən müxtəlif maraqlara uyğun riyazi bacarıqların, riyazi mədəniyyətin yüksəldilməsini tələb edir. Buradan da aydın görünür ki, müəllim uşaqların riyazi qabiliyyətlərinin və bacarıqlarının inkişaf etdirilməsi üçün sistemli iş aparmalı, onların maraqlarına xüsusi fikir verməli, riyazi bacarıqlarının inkişafı üçün müvafiq işlər təşkil edilməlidir [1].

Müasir dövrdə məktəb məzunlarına cəmiyyətin mühüm tələbi onların geniş dünyagörüşünün formalaşması, həyatı bacarıqlara uyğun əsaslı biliklərinin olması, qazanılmış bilik və bacarıqların öz həyat və fəaliyyətində tətbiq etməyə hazır olmasıdır. Bu tələblərin reallaşması üçün ümumtəhsil proqramı uşaqların keyfiyyətli inkişafını, müasir cəmiyyətdə həyat üçün zəruri olan, təbiətdəki obyektlərlə, istehsalatda, məişətdə praktik olaraq qarşılıqlı fəaliyyətdə olmaq imkanlarına səmərəndirilməlidir [1].

Riyaziyyat təliminin keyfiyyət məqsədləri təkcə şagirdlərin bilik və bacarıqlarındakı boşluqları doldurmaq deyil, onların öyrənmə motivasiyasının yüksəldilməsi, təlimin birqiymətli məqsədlərinin təyin edilməsi, eyni zamanda müasir təlim prosesində şagirdlərin təlim vəziyyətini və gələcək iş detallarını müəyyənləşdirməyə imkan verir. Bu məqsədlər aşağıdakılardır:

- Qazanılmış biliklərin praktikaya tətbiq edilməsi bacarıqları;
- Gündəlik həyat üçün zəruri olan kompitensiyalara malik olması;
- Şagirdlərin təlim mövqeyinin müəyyənləşdirilməsi;
- Gələcək iş detallarının mövqeyinin müəyyənləşdirilməsi [2].

Təlim prosesinin bu mövqələrinə B.Blum, sonralar D.Kratlov və başqaları baxmışdır. Onlar bütün təlim prosesini üç xarakterik tərkib hissələrinə bölmüşdür:

- 1) Koqnitiv (idraki) təlim – fənnin əsas məzmun hissəsinə verilən tələblər;
- 2) Psixomotor təlim – öyrənmələrin sinir-təfəkkür fəaliyyətinin hərəkətli inkişafı;
- 3) Emosional-affektiv təlim – öyrənmələrin öyrənmə materialına emosional-qiymətləndirmə oblastında münasibəti [2].

Bu metodik yanaşma modeli B.Blum, D.Kratlov, R.Morsiano, L.Andersen, A.Kosta tərəfindən öyrənilmiş, müəllimləri təlimin tam sistemində vahid məqsədlərə istiqamətlənmiş öyrənmə sisteminə baxmağa çağırmışdır. L.Anderson və onun həmkarları təsdiq edirlər ki, bu mövqedə “şüurlu dərk etmə şagirdlərdə koqnitiv proses olub, problemi uğurlu həll etmək üçün öyrənilmiş biliklərin tətbiq edilməsi kimi özünü göstərir”. Doğrudan da, uşaqların bilik səviyyəsini yoxlamaq üçün Koqnitiv öyrənmə prosesinin B.Blum taksanomiyasında göstərilmiş bacarıq kateqoriyalarının (bilmə, anlama, tətbiq etmə, analiz, sintez, qiymətləndirmə) səviyyələrini ölçmək lazımdır. B. Blum taksanomiyasının təhsil məqsədlərini analiz etsək görərik ki, koqnitiv (idraki) təlim özündə aşağıdakı alt məqsədləri birləşdirir:

- 1) Öyrənilmiş materialın yada salınması və yenidən ifadə olunması;
- 2) Problemin həll edilməsi ilə bağlı zəruri biliklərin yada salınması;
- 3) Öyrənilmiş biliklərlə əsaslanaraq ideyanın, metodun, prosedurların (əməliyyat üsullarının), alqoritmin, yeni nə yaradılacaqsın, yəni yeni uyğunluğun qurulması [2].

B. Blum verilmiş kriteriyalar əsasında şagirdlərdə formalaşdırılan konkret bacarıqların müxtəlif sistemini müəyyənləşdirmişdir. Həmin vaxtlar başqa müəlliflər də məsələlərin topologiyasına baxmışdır. Məsələn;

1) Əsas mənbələrdə situasiya məsələlərindən istifadə metodologiyasına baxılmışdır. Situasiya məsələlərinin aşağıdakı kimi təsnifatı verilir:

- Real həyat situasiyasını əks etdirən – praktik situasiyalar;
- Əsas təlim məsələləri kim çıxış edən – təlim situasiyaları;

- Tədqiqatçılıq fəaliyyətinə səmtləndirən - elmi-tədqiqat situasiyaları.

2) Keys-metodu –“ innavasiyalı təlim metodu olub, bütün tədris fənlərinin xüsusiyyətləri nəzərə alınır, zəruri bilik, bacarıq və vərdislər formalaşdırılır [3].

Öyrənilmiş bilik, bacarıq və vərdislər əsasında real həyat situasiyaları öyrənilir, təkcə hər hansı praktik problemin həlli yerinə yeririlmir, eyni zamanda müəyyən kompleks biliklər aktivləşir, verilmiş situasiyanı şərtləndirən qanunauyğunluq müəyyənləşdirilir.

Yuxarıda baxdığımız topologiyaları ümumiləşdirsək, praktik məsələ (situasiya məsələsi) həlli metodikası ilə formalaşan şagird kompetensiyaları: mühəndis təfəkkürünün və o cümlədən mühəndis mədəniyyətinin; iqtisadçı təfəkkürünün və iqtisadiyyat mədəniyyətinin; istesalat təfəkkürünün və istehsalat mədəniyyətini və s. formalaşmasına istiqamətlənir. Riyazi təhsil kontestində praktik tətbiqetmə (təhsilin istiqamətliliyi) mövqeyindən yanaşdıqda aşağıdakı kimi analogiya yaratmaq olar. Situasiya məsələlərinə praktik səmtləndirmə məsələləri kimi baxa bilərik. Praktik səmtləndirmə məsələləri riyaziyyatın və riyaziyyat tədrisi metodikasının bir elm kimi əhəmiyyətliliyini şagirdlərə göstərməyə imkan verir. Şagirdlər məzmunu gündəlik həyatdan götürülmüş məsələləri həll etməklə, gündəlik real həyatda praktik tətbiq olunan, ətraf aləmdə bizi əhatə edən hadisələr və proseslər eləcədə iş prosesində onların tətbiqlərini mənimsəyirlər.

Situasiya məsələləri riyaziyyatda təkcə tədris material kimi istifadə olunmur, eyni zamanda fəndaxili və fənlərarası inteqrasiyanın təmin olunmasını təmin etməklə yanaşı, şagirdlərin idrakı maraqlarının təmin olunmasına, çoxsahəli peşələrə istiqamətlənməsinə səbəb olur.

Situasiya məsələlərinin tətbiqi təkcə riyaziyyat kursu ilə orta məktəb şagirdlərinin real həyat fəaliyyətini təmin etmək məqsədini daşımır, eyni zamanda ali məktəb tələbələrinin bakalavr hazırlığı istiqamətində də tətbiq edilməsi zərurətini yaradır. Pedaqoji təhsil alan istər riyaziyyat sahəsi üzrə, istərsədə qeyri riyaziyyat sahələri istiqamətində oxuyan tələbələrində peşəkarlıq səviyyəsinin yüksəldilməsi üçün situasiya məsələlərindən tədris resursu kimi istifadə olunması məqsədə uyğundur.

Həyati situasiyalı məsələlərin həlli riyaziyyat müəlliminin əmək fəaliyyətində aşağıdakı funksiyaları yerinə yetirmək bacarıqları tələb edir. Müəllim şagirdlərlə birlikdə dərslük və həyati situasiyaları analiz etməyi, riyazi aparatı tətbiq etməyi, ideallaşdırılmış situasiya üçün, yazılmış mətn riyazi alətin tətbiq edilməsini bacarmalıdır.

Situasiya məsələləri ilə uşaqların işləri metodologiyasına baxaq.

Analiz – metodu. Bu metodun mahiyyəti şagirdin məchuldan məlumla doğru mühakimə aparmasıdır.

Sintez – metodu. Bu məlumdan məchula doğru mühakimənin aparılması deməkdir.

Bu metodun hər biri ayrı -ayrı məsələlərin həlli prosesində ayrı-ayrılıqda və ya qarşılıqlı əlaqədə tətbiq olunur. Hesab aparatının köməyi ilə həll olunan situasiya məsələlərində analiz metodu plan üzrə həyata keçirilir, çox zaman sintetik metoddan istifadə olunur [4].

Situasiya məsələləri şagirdlərin yaş səviyyəsinə uyğun olmalıdır. Məsələn, V-VI siniflərdə aşağıdakı kimi situasiya məsələlərindən tədris materialı kimi istifadə etmək olar.

Məsələ 1. Yoqurt bankasının qiyməti 14 məmət 60 qəpikdir. 100 manata ən çoxu neçə banka yoqurt almaq olar?

Məsələ 2. Almanın bir kiloqramı 4 manatdır. Əli 1kq 600q alma aldı. Əli satıcıya 100manat verdi. Satıcı nə qədər pul qaytarmalıdır?

Məsələ 3. Evin təmiri üçün 63 rulon divar kağızı lazımdır. 1 rulon divar kağızını yapışdırmaq üçün 1 qutu yapışqan nəzərdə tutulursa, ən azı neçə qutu yapışqan almaq lazımdır?

Funksiyanın ekstremumlarının riyazi analiz metodu ilə tapılması çoxlu sayda həndəsə, fizika, kimya, mexanika və s. aid tətbiq məsələlərinin həllində geniş istifadə olunur. Bu məqsədlə aşağıdakı kimi məsələlərdən tədris resursu kimi istifadə etmək olar.

Məsələ 1. Dəmir təbəqə lövhədən silindir förmasında, tutumu  $2000 \text{ sm}^3$  olan, üstədən və altından bağlı olan çən düzəltmək lazımdır. Çənin hazırlanmasına ən az material işlənməsi üçün onun ölçüləri necə olmalıdır?

Məsələ 2. Elektrik lampasını döşəmə sahəsindən hansı hündürlükdə asmaq lazımdır ki, döşəmə sahəsinin işıqlanması maksimum olsun. Hesab edin ki, işıq şüası döşəmə sahəsinə perpendikulyar düşür.

Məsələ 3. Tərkibi azot oksid olan qaz hava ilə qarışdırılır. Alınmış qarışıqda azotun oksidləşmə sürətinin maksimum olması üçün hansı həcmdə və hansı tərkibdə hava əlavə etmək lazım olduğunu təyin edin.

Beləliklə, situasiya məsələlərinin tətbiqi:

- şagird şəxsiyyətinin inkişafını təmin edir;
- informasiyanın işlənməsi və dərk edilməsi bacarıqları, obrazlı və analitik təfəkkürün çıxışını təmin edir;
- müşahidə olunan prosesin analizi üçün alınmış biliklərin tətbiq edilməsi bacarıqları formalaşır və inkişaf edir;
- şagirdlərin yaradıcı qabiliyyətlərini inkişaf etdirir;
- müasir sivilizasiyada riyaziyyatın rolunun açıqlanmasına kömək edir;
- məktəb məzunlarına sonrakı fəaliyyətləri üçün peşənin müəyyənləşdirilməsinə köməklik edir.

Bununla yanaşı, situasiya məsələləri riyazi təhsilin keyfiyyətinin yüksəldilməsinə, fəndaxili və fənlərarası əlaqənin təmin edilməsində, şagirdlərin gələcək peşə kompetensiyalarının formalaşması və inkişafına, pedaqoji təhsildə tələbələrin peşəkar mütəxəssis kimi hazırlanmasında əhəmiyyətli tədris resursu rolunu oynayır.

### Ədəbiyyat

1. Azərbaycan Respublikasının Ümumtəhsil məktəbləri üçün riyaziyyat fənni kurikulumu(V-XI siniflər) “ Kurikulum” jurnalı, 2011,№2.

2. Anderson L.W. Rethink Blooms Taxonomy Implications for testing and assessment.( EL. resurs) URL <http://eric.ed.gov/?id=ED435630>

3. Совальева М.Г. Педагогические кейсы: конструирование и использование в процессе обучения и оценки компетенций студентов: Учебно-методическое пособие/М.Г.Совальева. –Ижевск, УдГУ, 2013, -14 с

4. Демонстрационный вариант контрольных измерительных материалов единого государственного года по математике. Базовый уровень. Сайт ФГБНУ «ФИПИ». (Эл. ресурс) <http://www.fipi.ru/ege/-i-gve-11/demoversil-spesifikacii-kodifikatory>

UOT 660.74

### Ətraf mühitin ekoloji monitorinqi və informasiyası

*f-r.f.d., dos. Yusibova Təranə Firqət qızı  
Abdullayev Qərib Budaq oğlu  
Mingəçevir Dövlət Universiteti*

*Təbiətin ölkəmizə bəxş etdiyi zəngin sərvətlərə xüsusi qayğı  
ilə yanaşmaq, belə misilsiz xəzinələri – bəşəriyyətin gələcəyi  
naminə qorumaq üzərimizə düşən başlıca vəzifələrdəndir.*

**Heydər Əliyev**

Müasir dövrün ən vacib problemlərindən biri ətraf mühitin mühafizəsi və təbii sərvətlərdən səmərəli istifadə olunmasında sənayenin inkişafı ilə əlaqədar müxtəlif tərkibli qeyri-üzvi və üzvi maddələr qaz, toz, çirəkab sular, bərk tullantılar ətraf mühitə atılır və insanların sağlamlığına canlı aləmə böyük ziyan vurmasıdır. Bəşəriyyətin təbiətə amansız müdaxiləsi nəticəsində artıq ekoloji böhran yaranmış, ətraf mühit cirkülünə məruz qalmışdır. Ümumi cirkülün 70- 80 faizi iri şəhərlərdə mövcud fabrik, zavod, emal müəssisələrinin nəqliyyat vasitələrinin, əhali məskunlaşmasının artım səviyyəsi nəticəsində yaranır. Antropogen təsirlər nəticəsində Yer ətrafı kosmik fəzanın nəzarətsiz istismarı sayəsində kosmosa 3000 tondan çox zibil kütləsi atılmışdır. Hazırda Yer ətrafında 800 kosmik gəmi fırlanır və kosmosda ekoloji problemlər yaranır. Lakin Yerin kosmosdan səmərəli tədqiqi və öyrənilməsi üçün cəmi 20 peyk kifayətdir. [1. səh 19] Dəhşətli və təhlükəli ekoloji fəlakətlərdən biri də canlı aləmin Günəşin dağıdıcı ultrabənövşəyi şüalardan qoruyan ozon təbəqəsinin antropogen təsirə məruz qalmasıdır. Buda iqlimin dəyişməsi və istixana effektinin yaranmasına gətirib çıxarır. Nəticədə ətraf mühitin təbii tarazlığı pozulur. Mühitin vəziyyətini qiymətləndirmək üçün ekoloji monitorinqin aparılması və informasiyanın toplanması

böyük əhəmiyyət kəsb edir.

Monitoring - ətraf mühitin dəyişməsinə aşkar etmək üçün onun üzərində nəzarətin aparılmasıdır. Monitoring termini ilk dəfə UNESCO yanında SKOPE-nin komissiyasının təklifi ilə 1971-ci ildə qəbul olunub. Uzunmüddətli müşahidələr və külli miqdarda təhlillərin əsasında qabaqcadan bir neçə ilə ekoloji vəziyyəti proqnozlaşdırmaq, ətraf mühitə mənfi təsiri qiymətləndirmək xəbərdarlıq sistemlərinin yaradılması vacibdir. Burada informasiya monitoring sistemi mühüm rol oynayır (şəkil 1).

Ekoloji monitoring aşağıdakı praktiki istiqamətlərdən asılıdır :

- ətraf mühitin vəziyyətinə və ona təsir edən faktorlara nəzarət etmək;
- ətraf mühitin mövcud vəziyyətini və çirklənmə səviyyəsini qiymətləndirmək;
- çirkləndiricilərin təsirindən ətraf mühitdə yarana biləcək vəziyyətin proqnozunun qiymətləndirilməsi və s.

Çirkləndirici mənbələrin monitoringi əsasən yerini dəyişməyən, bir yerdə yerləşən obyektlərdə ( müəssisələrin tüstü boruları), hərəkətdə olan nəqliyyat vasitələrinin isə müəyyən bir ərazisində hərəkəti( şəhər daxilində) vəziyyəti öyrənilir.[3.səh 127] Ekoloji informasiya sistemləri xarakterinə görə aşağıdakı sistemlərdən ibarətdir: qlobal , baza, milli, regional, impakt, kimyəvi, kompleks. Hazırda biosferin vəziyyəti və təsir mənbələrinin müşahidə şəbəkəsi bütün Yer kürəsini əhatə edir. Ətraf mühitin monitoringinin qlobal sistemi (ƏMMQS) ona görə də dünya ictimaiyyətinin birgə səyi ilə 1974-cü ildə monitoring üzrə 1-ci dövlətlərarası müşafirədə formalaşdırılmışdır. Bunun əsas məqsədi ətraf təbii mühitin çirklənməsini və ona təsir göstərən amillərin monitoringinin təşkili hesab edilmişdir. Monitoring sistemi müxtəlif səviyyələrə uyğun hazırlanmış proqramlar əsasında aparılır:

- İmpakt (lokal miqyasda güclü təsirin öyrənilməsi ----- İ );
- Regional çirkləndirici maddələrin miqyası və transformasiya, regionun iqtisadiyyatına xarakterik müxtəlif amillərin birgə təsiri problemlərinin yaranması ----- R);
- Fon ( hər çür təsərrüfat fəaliyyətindən uzaq biosfer qoruqlar bazasında ---- F)[ 2,səh 204]

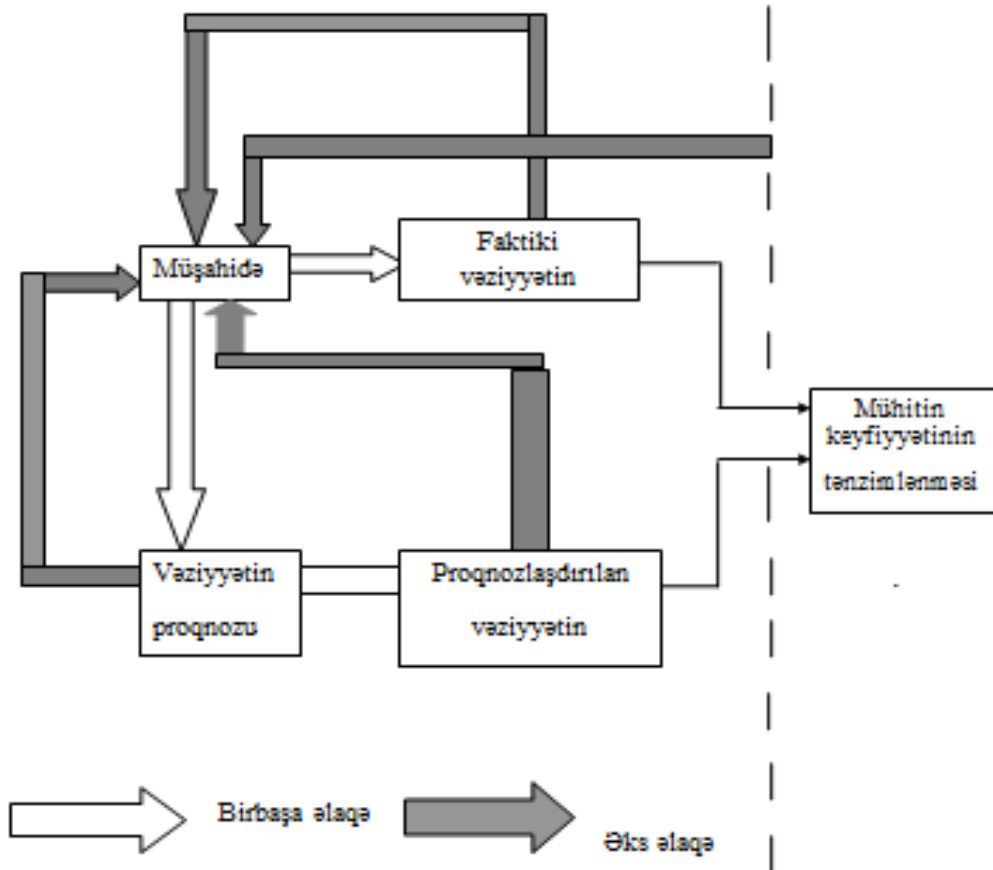

Şəkil 1. İnformasiya monitoring sistemi

Respublikamızda monitoring sisteminin səmərəli fəaliyyəti üçün Vahid Dövlət Ekoloji Monitoring Sisteminin (VDEMS) yaradılması vahid mərkəz kimi elmi-texniki siyasəti formalaşdırmağa xidmət etməsi əsas vəzifə kimi gələcəkdə yaradılması zərurətə çevrilmişdir. VDEMS aşağıdakı vəzifələri yerinə yetirməlidir :

- Ətraf mühitin vəziyyətinin müşahidəsi proqramlarının hazırlanması və yerinə yetirilməsi;
- Həqiqi və müqayisə edilə biləcək məlumatların yığılması və işlərinə nəzarət və reqlamentləşdirmə;
- Məlumatın saxlanması, xüsusi məlumat banklarının yaradılması və onların beynəlxalq ekoloji informasiya sistemləri ilə razılaşdırılması, telekommunikasiya rabitəsi yaradılması;
- ətraf təbii mühit obyektlərinin, təbii ehtiyatların antropogen təsirin əhəlinin səhhətinə və ekosistemə təsirinə proqnozu və qiymətləndirilməsi;
- geniş istifadəçi dairəsi üçün inteqrasiyalı ekoloji informasiyanın açılması)[ 4, səh 204].

Hazırda respublikamızda bu sahədə xeyli işlər aparılmaqdadır. Dünya praktikası əsasında monitoring sisteminin təkmilləşdirilməsi tədbirləri davam etdirilir.

### Ədəbiyyat

1. Əsgərov Ə., Əliyev F., Hüseynov S. Müasir ekologiya. Bakı, 2007
2. Babayev H. Ekologiya və müasir hidrosfer. Bakı, 2017, 293 s.
3. Məmmədov Ə., Paşayev S., Xəlilova A. Ətraf mühitin monitorinqi. Bakı, 2005, 127 səh
4. Məmmədov C. Ekologiya. Bakı, 2010, 224 səh.

UOT 07.35.31

### Drenaj nasoslarının quraşdırılmasında vakuüm çənlərin tətbiqi və üstünlükləri

*tex.f.d., dos. Aşurova Ülkər İzzət qızı  
Ədilov Əbülfət Həsən oğlu  
Mingəçevir Dövlət Universiteti*

Hidravliki qurğuların tikintisi zamanı qrunt suları ilə əlaqədar xeyli çətinliklər ortaya çıxır. Xüsusən, torpaq bəndlərdən istifadə olunan hallarda bəndin qorunması üçün drenaj quruluşları böyük əhəmiyyət kəsb edir. Belə ki, bəndin gövdəsini və bünövrəsini təşkil edən qruntların müxtəlif deformasiyalara uğramasının qarşısını almaq üçün sızan suları tutmaq və bənddən kənar edib, aşağı byefə yönəltmək işində drenajların böyük rolu vardır. Bu yolla bəndin aşağı yamacı islanmadan qorunur və dayanıqlığı təmin edilmiş olur.

Drenajların yaradılması üçün müxtəlif konstruksiyalar mövcuddur. Drenaj məqsədi ilə daş, çınqıl və üstü dəlikli borulardan geniş istifadə edilir. Bu üsullarla aşağı byefədə (quyuda, çuxurda və s.) toplanmış drenaj suları çıxarılıb atılmalıdır.

Tikinti işləri ilə əlaqədar, bəzən hovuzların, göllərin, kanalların suyunun qurudulması lazım gəlir. Eyni zamanda, tikinti işləri zamanı bünövrələrin qrunt suları ilə dolması qaçılmaz haldır. Yəni də qrunt suları toplanmalı və çıxarılıb atılmalıdır.

Müəssisələrdə texnoloji proseslərin icrası, eləcə də, çoxmərtəbəli binaların istismarı zamanı sızıntı sularının zirzəmilərdən çıxarılıb atılması da vacib məsələlərdəndir.

Bütün sadalanan hallarda drenaj nasoslarından istifadəyə tələbat yaranır. Bu nasoslar su altında qalma təhlükəsindən uzaq möhkəm özül üzərində yerləşdirilməlidir. Çox vaxt göllərin, kanalların torpaq kənarları və torpağın boşluğu drenaj nasoslarının quraşdırılmasına çətinliklər yaradır. Çünki nasoslar dözümlü özül üzərində yerləşdirilməli və onların giriş boruları suyun toplandığı sahəyə tərəf uzadılmalıdır. Nasosun suyu sora bilməsi üçün giriş borusu su ilə dolu olmalıdır. Bu məqsədlə giriş borusunun uc hissəsində əks klapın quraşdırılması lazım gəlir. Nasosun girişinə bərk cisimlərin (daş, iri qum dənələri və s.) daxil olmasının qarşısını almaq üçün isə, əks klapanın öndə tor quraşdırılmalıdır. Əks klapın əlavə müqavimət (0,3÷0,5 atm) yaradır və nasosun sorma dərinliyini azaldır. Həm də, müxtəlif səbəblərdən tez-tez klapanı təmir etməyə ehtiyac yaranır. Təmir üçün əlavə texnika (kran və s.), işçi qüvvəsi və vaxt lazım gəlir.



Göstərilən vəziyyətlərdə sadalanan çətinlikləri aradan qaldırmaq, sorma dərinliyini və işin etibarlığını artırmaq üçün vakuüm çəndən istifadə edilməsini məqsədəuyğun hesab edilir. Şəkil 1-də vakuüm çəndən istifadə etməklə, drenaj sularının sorulub atılması sxemi göstərilmişdir.

Sxemdə vakuüm çən üfiqi vəziyyətdə, dayaqqlar üzərində yerləşdirilmişdir. Çəni şaquli vəziyyətdə də quraşdırmaq olar. Ancaq bu halda sorma borusunun hündürlüyü süni şəkildə artdığından horizontal vəziyyət daha effektivdir. Digər tərəfdən sxem (üfiqi çəndən istifadə) aqressiv mühitdə tətbiq edildikdə, çənin baş hissələrini flyans birləşməsi ilə bağlamaq və lazım gəldikdə flyansları açıb asanlıqla təmir aparmaq mümkündür.

Vakuüm çənin tətbiqi zamanı iki şərt ödənməlidir:

- Hermetiklik təmin edilməli;

- Vakuüm çənin həcmi (V) sorma xəttinin həcmindən (v) azı 3 dəfə böyük olmalıdır, yəni:  $V = 3,2v$  götürülməlidir.

Sxemdə nasosun girişi daim basqı altında olduğu üçün o heç bir problemsiz vakuüm çənin içərisindəki suyu çəkib atmağa başlayır. Bu zaman çənin üst hissəsində, eləcə də, sorma xəttində vakuüm yaranır. Vakuüm müəyyən həddə çatdıqda suyun sorulması baş verir və qısa müddətdən sonra sorulan və atılan sular arasında tarazlıq yaranır.

Başlanğıcda və nasosda fasilələrdən sonra vakuüm çənin doldurulması vacibdir. Bu məqsədlə çənin üzərinə ventillə 15 mm-lik hava çıxarma xətti və 25-32 mm-lik su doldurma xətti quraşdırılmalıdır. Əgər yaxınlıqda su xətti yoxdursa vakuüm çəndən azca hündürdə həcmi 1,5V olan əlavə çən yerləşdirilə bilər. Bu çən atılan suyun hesabına dolu saxlanılır və fasilələrdən sonra vakuüm çənin doldurulması üçün istifadə olunur.

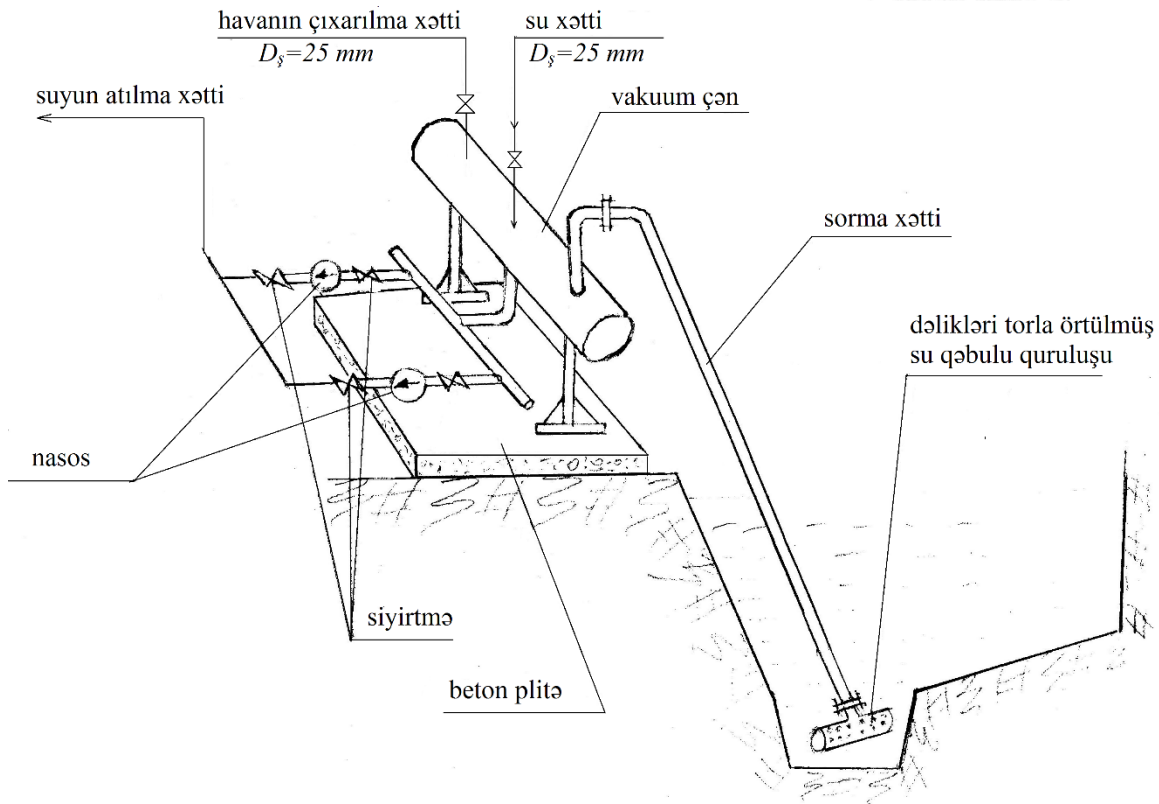

**Şəkil 1. Drenaj sularının sorulub atılması sxemi**

Sxemin üstün cəhətləri:

- sorma hündürlüyü yüksək olan nasos seçilməsinə ehtiyac olmaması;
- əks klapan ehtiyac olmaması;
- sorma hündürlüyünün maksimuma (8-10 m) çatdırıla bilməsi;
- nasosun quraşdırılma imkanlarının genişliyi;
- etibarlıq səviyyəsinin yüksəkliyi;
- sorma xəttinin problemsiz işləyə bilməsi və onun yuyulması imkanı;

- sorma xəttində məftilli rezin borudan istifadə etməklə asan yerdəyişmə imkanı;
- istənilən aqressiv məhlullar üçün tədbiqinin mümkünlüyü;
- təmirin asan və tez başa gəlməsi, təmirlərarası müddətin böyüklüyü.

Mənfi cəhətləri:

- vakuumun saxlanması üçün hermetikliyin gözlənilməsi;
- əlavə olaraq çənlərə ehtiyacın olması.

### Ədəbiyyat

1. Məmmədov K.M., Musayev Z.S., Mahmudov T.M., Hidrotexniki qurğular, Bakı, "Təhsil" NPM, 2006
2. Əfəndiyev Z., Nəcəyev H., Hidrotexniki qurğular, Bakı, 1982
3. Под ред. Гришина. Гидротехнические сооружения, Част I и II, М, 1979

UOT 512. 64

### Üstlü tənliklərin həll üsulları

*f.r.f.d., dos. Kələşov Qəhrəman Tapdıq oğlu  
Mingəçevir Dövlət Universiteti*

Orta məktəblərdə "Üstlü tənliklərin həll üsulları" mövzusu Xsinifdə tədris olunur. Bu mövzunu şagirdlərə öyrətmək üçün Xsinifdə əvvəlcə

- Həqiqi üstlü qüvvət;
- Üstlü funksiya;
- Üstlü funksiyanın qrafikinə çevrilməsi

mövzuları tədris olunur. Qeyd etdiyim mövzuları tədris etməkdə əsas məqsəd "Üstlü tənliklərin həll üsulları"nı öyrətmək işinə hazırlıq işləri aparmaqdır. Çünki şagirdlərə Həqiqi üstlü qüvvəti və onun onun xassələrini, Üstlü funksiyanın əsas xassələrini, Üstlü funksiyanın qrafikinə çevrilməsini yaxşı mənimsətmədən, Üstlü tənlikləri onlara öyrətmək çox çətin olar. Onu qeyd edim ki, hal-hazırda orta məktəbin Xsinifində Üstlü tənliklərin əsas 3 həll üsulu öyrədilir.

1. Əsasların bərabərləşdirilməsi üsulu ilə həll edilən tənliklər. Yəni  $a^{f(x)} = b$  şəklində tənliklərə gətirilən tənliklər.

Misal 1.  $\frac{3^{2x+1} \cdot 9^{x+4}}{9^{3x-1}} = 243$  tənliyini həll edək.

Həlli: Tənliyin hər iki tərəfini eyni əsasa gətirək.

$$\frac{3^{2x+1} \cdot (3^2)^{x+4}}{(3^2)^{3x-1}} = 3^5$$

$$3^{-2x+11} = 3^5;$$

Əsasların bərabərliyindən istifadə edərək  $-2x + 11 = 5$  alarıq, buradan isə  $x = 3$  alınır.

Yoxlama:  $\frac{3^7 \cdot 3^{14}}{3^{16}} = 3^5$ ;  $3^5 = 3^5$ ;  $243 = 243$ .

2. Əsasları müxtəlif olan tənliklərin həlli. Əsasları müxtəlif olan tənlikləri, hər iki tərəfi qüvvətlərdən birinə bölməklə və ya tənliyin hər iki tərəfini loqarifmləməklə həll etmək olar.

Misal 2.  $3^{4x} = 5^{2x}$  tənliyini həll edək.

Həlli: Verilən tənliyin hər iki tərəfini  $5^{2x}$ -ə bölək. Onda  $\left(\frac{81}{25}\right)^x = 1$  tənliyi alınır. Buradan isə  $x = 0$  alınır.

Misal 3.  $2^{x-3} = 3^{2x}$  tənliyini həll edək.

Verilən tənliyin hər iki tərəfini on əsasına görə loqarifmləsək,  $(x-3)lg2 = 2xlg3$  tənliyini alarıq. Tənliyi həll etsək,  $x = \frac{3lg2}{lg2-2lg3}$  alarıq.

3. Yeni dəyişən daxil etməklə həll edilən tənliklər.

$f(a^{\varphi(x)}) = 0$  şəklində tənlikləri həll etmək üçün, adətən  $a^{\varphi(x)} = t$  əvəzləməsi aparmaqla, tənlik t-yə nəzərən daha sadə tənliyə gətirilir. Sonra t-nin tapılmış qiymətləri əvəzləmədə nəzərə alınaraq, verilən tənliyin kökləri tapılır.

Misal 4.  $3 \cdot 16^x + 2 \cdot 81^x = 3 \cdot 36^x$  tənliyini həll edək.

Həlli: Tənliyi  $3 \cdot 4^{2x} - 5 \cdot 4^x \cdot 9^x + 2 \cdot 9^{2x} = 0$  şəklinə salaraq, hər iki tərəfini  $9^{2x}$ -ə bölək.

Onda  $3 \cdot \left(\frac{4}{9}\right)^{2x} - 5 \cdot \left(\frac{4}{9}\right)^x + 2 = 0$  tənliyini alarıq.  $\left(\frac{4}{9}\right)^x = t$  əvəzləməsi aparsaq, tənlik  $3t^2 - 5t + 2 = 0$  şəklinə düşər. Buradan  $t_1 = 1, t_2 = \frac{2}{3}$  tapılır. Əvəzləməni nəzərə alsaq,

a)  $\left(\frac{4}{9}\right)^x = 1; x_1 = 0;$

b)  $\left(\frac{4}{9}\right)^x = \frac{2}{3}; x_2 = \frac{1}{2}$  tapılır.

Misal 5.  $(\sqrt{8 - \sqrt{63}})^x + (\sqrt{8 + \sqrt{63}})^x = 254$  tənliyini həll edək.

Həlli:  $(\sqrt{8 - \sqrt{63}})^x \cdot (\sqrt{8 + \sqrt{63}})^x = 1$  olduğunu nəzərə alaraq,  $(\sqrt{8 - \sqrt{63}})^x = t$  əvəzləməsi aparsaq, tənliyimiz  $t + \frac{1}{t} = 254$  şəklinə düşər. Tənliyi həll etsək,  $t^2 - 254t + 1 = 0;$

$t_1 = (8 - \sqrt{63})^2; t_2 = (8 + \sqrt{63})^2$  alınır. Əvəzləməni nəzərə alsaq,

a)  $(\sqrt{8 - \sqrt{63}})^x = (8 - \sqrt{63})^2; x_1 = 4,$

b)  $(\sqrt{8 - \sqrt{63}})^x = (8 + \sqrt{63})^2; x_2 = -4$  tapılır.

Qeyd etmək lazımdır ki, orta məktəbdə üstlü tənliklərin 3 həll üsulu verilməsinə baxmayaraq, həll üsulları çoxdur. Mürəkkəb üstlü tənlikləri həll etmək üçün başqa üsullardan istifadə olunur. Ona görə də bu məqalədə orta məktəb kursunda üstlü tənliklərin verilməyən bir neçə həll üsulu nəzərdən keçirilmişdir.

4. Ortaq vuruğu mötərizə xaricinə çıxarmaqla həll edilən tənliklər.

Misal 6.  $3^{x+1} + 3^{x+2} + 3^{x+3} = 351$  tənliyini həll edək.

Həlli: Tənliyin sol tərəfindən  $3^x$ -i orta q vuruq çıxartsaq,  $3^x \cdot (3 + 3^2 + 3^3) = 351; 3^x \cdot 39 = 351; 3^x = 9; x = 2$  alarıq.

5. Üstlü funksiyanın monotonluğundan istifadə etməklə həll edilən tənliklər.

Misal 7.  $3^x + 4^x = 5^x$  tənliyini həll edək.

Həlli: Tənliyin hər iki tərəfini  $5^x$ -ə bölək. Onda  $\left(\frac{3}{5}\right)^x + \left(\frac{4}{5}\right)^x = 1$  alarıq. Burada sınaq üsulu ilə yoxlamaq olar ki,  $\left(\frac{3}{5}\right)^2 + \left(\frac{4}{5}\right)^2 = 1$  bərabərliyi doğrudur. Yəni  $x = 2$  ədədi tənliyin köküdür.

Digər tərəfdən  $x > 2$  olduqda  $\left(\frac{3}{5}\right)^x + \left(\frac{4}{5}\right)^x < \left(\frac{3}{5}\right)^2 + \left(\frac{4}{5}\right)^2 = 1$

$x < 2$  olduqda  $\left(\frac{3}{5}\right)^x + \left(\frac{4}{5}\right)^x > \left(\frac{3}{5}\right)^2 + \left(\frac{4}{5}\right)^2 = 1$  bərabərlikləri doğru olduğundan  $x = 2$  ədədi verilmiş tənliyin kökü olar.

6. Üstlü funksiya daxil olan bəzi tənliklər.

$a^{\varphi(x)} = b \cdot \omega(x)$  şəklində olan tənlikləri, tənliyə daxil olan  $\varphi(x)$  və  $\omega(x)$  funksiyalarını araşdırmaqla həll etmək əlverişli olur.

Lakin bu şəkildə tənlikləri elementar üsullarla həmişə həll etmək mümkün olmur.

Xüsusi halda  $a = b$  ( $0 < a < 1$ ),  $\varphi(x) = \omega(x)$  və  $c = 0$  olarsa,  $a^{\varphi(x)} = a \cdot \varphi(x)$  tənliyini aşağıdakı kimi həll etmək olar. Burada  $a^{\varphi(x)} = t$  əvəzləməsi aparsaq, yeni tənlik  $t = a \log_a t$

şəklinə düşər. Tənliyin hər iki tərəfini  $(-1)$ -ə vurub çevirmə aparsaq,  $a^{-\frac{1}{a}} = t^{-\frac{1}{t}}$  və ya  $\left(\frac{1}{a}\right)^{\frac{1}{a}} = \left(\frac{1}{t}\right)^{\frac{1}{t}}$

alırıq.  $0 < a < 1$  olduğundan  $\frac{1}{a} > 1$  olar ki, buradan da  $0 < t < 1$  alarıq. Bu halda  $f(t) = \left(\frac{1}{t}\right)^{\frac{1}{t}}$  funksiyası birqiymətli olar. Ona görə də tənliyin yeganə həlli  $t = a$  olur.

Misal 8.  $2^{2x} - 11 \cdot 2^x + x \cdot 2^x - 8x + 24 = 0$  tənliyini həll edək.

Həlli: Verilmiş tənliyi  $2^{2x} - (11 - x) \cdot 2^x + (24 - 8x) = 0$  şəklinə salıb,  $t = 2^x$  əvəzləməsi

aparsaq,  $t^2 - (11 - x)t + (24 - 8x) = 0$  kvadrat tənliyini alarıq. Tənliyi həll edib  $t_1 = 8$ ,  $t_2 = 3 - x$  alarıq. Tapılan qiymətləri əvəzləmədə nəzərə alsaq,

a)  $2^x = 8$ ;  $x = 3$  və b)  $2^x = 3 - x$  alınır.  $2^x = 3 - x$  tənliyinin sol tərəfi artan, sağ tərəfi azalan funksiya olduğundan həmin tənliyin həlli varsa, o yeganədir. Sınama üsulu ilə  $x = 1$  tapılır.

7. Əsasında dəyişən olan üstlü tənliklərin həlli.

$[\alpha(x)]^{\varphi(x)} = b$  şəklində olan tənlikləri həll etmək üçün üç hala baxmaq lazımdır.

1.  $\alpha(x) = 0$ ;
2.  $\alpha(x) = 1$ ;
3.  $\alpha(x) \neq 0$  və  $\alpha(x) \neq 1$ .

Misal 9.  $(x - 2)^{x^2+1} = (x - 2)^{2x}$  tənliyini həll edək.

Həlli: 1) Əgər  $x - 2 = 0$  olarsa,  $x = 2$  olar. Bu halda  $0^5 = 0^4$  doğru bərabərliyini alarıq. Deməli,  $x = 2$  tənliyin köküdür.

2) Əgər  $x - 2 = 1$  olarsa,  $x = 3$  olar. Bu halda  $1^{10} = 1^6$  doğru bərabərliyini alarıq. Deməli,  $x = 3$  tənliyin köküdür.

3) Nəhayət qüvvət üstlərini bərabərləşdirsək,  $x^2 + 1 = 2x$ ;  $x^2 - 2x + 1 = 0$ ;  $x_1 = x_2 = 1$  alarıq. Bu halda  $(-1)^2 = (-1)^2$  alarıq. Deməli  $x = 1$  ədədi də tənliyin kökü olar.

8. Qrafik üsulla həll edilən tənliklər. Bir çox hallarda elə tənliklərə rast gəlmək olur ki, onları qrafik üsulla həll etmək lazım gəlir. Ona görə də tənliyin hər tərəfinə daxil olan funksiyaların qrafikləri qurulur. Sonra onların kəsişmə nöqtələrinin absisləri tapılır. Bu absislər tənliyin kökləri hesab edilir.

Misal 9.  $3^x = 3x$  tənliyini həll edək.

Həlli: Əvvəlcə  $y = 3^x$  və  $y = 3x$  funksiyalarının qrafikləri qurulur.

$x$	-1	0	1	2
$y = 3^x$	$\frac{1}{3}$	1	3	9

$x$	-1	0	1	2
$y = 3x$	-3	0	3	6

Qrafiklər (1, 3) nöqtəsində kəsişir. Tənliyin kökü  $x = 1$  olar.

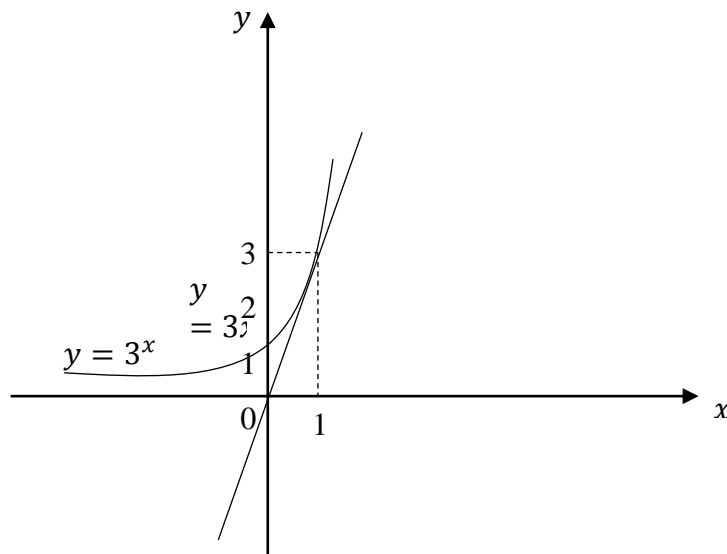

### Ədəbiyyat

1. Qəhrəmanova N., Kərimov M., Hüseynov İ. Riyaziyyat 10. Bakı, 2017
2. Yaqubov M., İsmayılov T., Ağakişiyev İ. Riyaziyyat. Bakı, 2008
3. Məmmədov R., Xəlilov H., Hüseynov Ş. Tənliklər və bərabərsizliklər. Bakı, 1991

4. Gülməmmədov B. Riyaziyyatdan çalışmaların həll metodları. Bakı, 1990
5. Цыпкин А. Справочник по математике для средней школы. Москва, 1980

УДК 502:330.15

### **Экологическое обеспечение устойчивого развития биосферы**

*д.ф.б., доц. Газиев Ариф Тофиг оглы  
д.ф.б., доц. Гусейнова Шалаля Ариф кызы  
Азербайджанский Государственный Аграрный Университет*

Биосфера, являясь оболочкой Земли, находится под постоянным взаимодействием структурных и энергетических элементов, совокупность которых определяется деятельностью живых организмов, в частности человеческих общин. В этой связи одним из самых древних проблем стоящих перед человечеством является загрязнение окружающей среды, которое сопровождается различными проблемами отрицательно сказывающимися во всех структурах биосферы. Эти проблемы возникли с появлением первых человеческих поселений в различных регионах, где эти поселения начали непосредственное взаимодействие с окружающей средой.

В определённый период времени эти взаимодействия развивались в геометрической прогрессии. Постепенное развитие человеческих общин сказывалось на инфраструктуре окружающей среды. Научно доказано, что деятельность организмов в биосфере контролируется абиотической средой. Организмы находясь в постоянном взаимодействии, изменяют физическую и химическую природу инертных веществ, отдавая в среду новые соединения и источники энергии. В современных условиях глобальный масштаб воздействия человека на природные условия окружающей среды на планете, сопровождается изменением наиболее значимых экологических факторов, определяющих новые условия существования живых организмов и изменение эволюционных процессов протекающих в биосфере[2].

Надо отметить, что, в этих условиях хозяйственная деятельность человека направленная на создание крупных промышленно-производственных предприятий, отрицательно сказывается на закономерностях происходящих в естественной природной среде. Под воздействием антропогенных выбросов, оказывающих отрицательное влияние на жизнедеятельность биосферы, нарушается естественный круговорот и взаимодействие структурных элементов, а также данный процесс характеризуется отрицательным изменением эколого-экономических факторов, являющихся основой благосостояния каждого государства. Как известно, XX век характеризовался выбросом в атмосферу огромного количества вредных газов, особенно в Европе и Северной Америке. Только около 100 миллионов тонн двуокиси серы было выброшено в атмосферу в течении одного года. В этих условиях значительное количество загрязняющих веществ через атмосферные воздушные потоки переносились и переносятся в настоящее время на территорию других сопредельных стран, которые даже на своей территории не имеют крупных промышленных источников, характеризующихся более высокими загрязняющими выбросами.

Таким образом в современных условиях трансграничный перенос загрязняющих веществ отрицательно сказывается на всех составляющих элементах биосферы. Концентрация и продолжительность отрицательно воздействующего комплекса загрязняющих соединений на живые организмы, постоянно меняется в сторону увеличения[1].

Особенно велики концентрации загрязняющих веществ в почвенной и водной среде. Применение различных ядохимикатов и минеральных удобрений с целью получения высокоурожайной растительной продукции, в условиях нецелесообразного применения, сопровождается повышением продолжительности воздействия загрязняющего комплекса на живой организм. На этой основе зелёный покров нашей планеты подвергается отрицательным воздействиям, сопровождающимся подкислением водной и почвенной среды, уменьшением численности и видового разнообразия живых организмов.

Человеческое общество являясь важной и регулирующей основой взаимодействия всех элементов биосферы, на биологической стадии своего развития бы исследован по принципам адаптации. Однако в ходе технической эволюции возобладало тенденция к преобразованию природной среды, её приспособлению к потребностям общества. В результате этого начали возникать негативные обратные связи, которые в дальнейших этапах взаимодействия выходили за рамки регулирования[6].

Данный процесс в своей совокупности начал выглядеть как сопротивление окружающей среды характеризующийся нарастающим усилением отрицательных воздействий.

Полученные данные по всей совокупности этого процесса показали, что от загрязнения окружающей среды, возникающего в следствии антропогенной деятельности человека больше всего страдает сам человек, так как он является конечным звеном в трофической сети и в конечном итоге является одним из объектов, максимально накапливающих различные токсиканты.

Неконтролируемые и на этой основе нерегулируемые преобразования окружающей среды в конечном итоге могут привести к вырождению человеческого общества. С целью предупреждения данного процесса отношение биосферы и техносферы должны строиться не по принципу преобразования первой, а по принципу уподобления, то есть адаптации последней.

В данном случае адаптация оказывается оптимальной стратегией также и в различных областях природопользования. Учитывая всестороннюю заинтересованность человеческого общества в предотвращении возникающих негативных обратных связей с целью сохранения, как целостности, так и важности окружающей среды на первый план должен быть вынесен принцип планетарного единства, где биосфера – целостная система.

В связи с этим во всех различных экономических и политических сферах должно учитываться народонаселение земли, которое имеет как общие экологические интересы, так и экономические, которые должны быть объединяющим началом во всех сферах деятельности человеческого общества. В этих условиях процессы происходящие в данной среде в конечном итоге могут привести к вырождению человеческого фактора.

С целью повышения уровня экологической безопасности и обеспечения устойчивого развития человеческого общества и биосферы в целом, необходимо всестороннее и детальное изучение отдельных факторов взаимодействующих в окружающей среде.

Программное обеспечение задач направленных на восстановление природных ресурсов должно быть всеобъемлющим и своевременным. Природоохранные мероприятия должны включать в себя систему управления, способного обеспечивать сбалансированное решение эколого-экономических задач и сохранение окружающей природной среды для удовлетворения жизненных потребностей населения [5].

В этих условиях для комплексного решения природоохранных задач необходимо создание условий с целью повышения уровня знаний по теоритическим и методологическим основам природоохранной деятельности как государственных, так и общественных структур.

Для достижения этой цели необходимо разработать новые методы сохранения генетического фонда и всего видового разнообразия, а также методы обоснования систем рациональной эксплуатации, воспроизводства и охраны важнейших видов биоресурсов.

Таким образом, в эпоху научно технического прогресса воздействие человека на биосферу нашей планеты, её структуру и энергетику стало всеобъемлющей. Из недр земли ежегодно извлекаются миллиарды тонн угля, нефти и других полезных ископаемых. Данный процесс характеризуется в окружающей среде рассеиванием огромного количества химических элементов, которые нарушают естественное соотношение этих элементов в биосфере. Одновременно атмосферу и воду загрязняют не только промышленные и бытовые отходы, но и отходы сельскохозяйственного производства, а также с каждым разом увеличивающиеся выхлопные газы автотранспорта. В огромных масштабах распространены в мире ветровая и водная эрозия почв, и их засоление; одновременно снижается продуктивность сельскохозяйственных угодий, сокращается площадь лесов, ухудшается водный баланс, падает численность или отмечается исчезновение некоторых видов растений и животных[4].

Нарастающее загрязнение окружающей среды при очевидной невозможности

локализации этих отрицательных явлений, в настоящее время приобретает глобальное значение. В связи с этим возникает необходимость международного сотрудничества и принятия всеобщих радикальных мер, направленных на повышение продуктивности земли, рационального использования её богатств и предохранения биосферы от загрязнения. Для достижения данной цели необходимо глобальное сотрудничество в этом направлении, которое возможно только при условии мира и согласия на нашей планете.

### Литература

1. Ilyin I.V., Ursul A.D. Nooglobalism and Nooglobalistics // 3G: Globalistics, Global Studies, Globalization Studies: Scientific Digest / Ed. by I.I. Abylgaziev, I.V. Ilyin. M., MAKS Press, 2012.
2. А.Д. Урсул, Т.А. Урсул, Устойчивое развитие и безопасность. Москва 2013
3. В. А. Черников., Агроэкология, методология, технология, экономика. Москва, Колосс, 2004.
4. В.М Лейбин Человек как глобально-уникальная проблема современности // Век глобализации. 2011. № 1.
5. М. А. Салманов. Экология и биологическая продуктивность Каспийского моря. Баку-1999.
6. Методы обоснования программ устойчивого развития сельскохозяйственных территорий: Монография/ Под. Ред. В. И. Фрилова. СПб, 2011

UOT 94 (479.24)

### Хəзəрин карбоhidrogen ehtiyatlarının dünya enerji rezervləri kontekstində yeri və əhəmiyyəti

*t.f.d., dos. Kərimov Namiq Əlişah oğlu  
Azərbaycan Dillər Universiteti*

Dünya sənayesi inkişaf etdikcə enerjiyə olan tələbat da ona adekvat olaraq durmadan artmaqdadır. Enerji mənbələri içərisində isə neft və təbi qaz öz öncül yerini qoruyub saxlamaqdadır. Mütəxəssislərin mülahizələrinə görə də yaxın 50 ildə neft və təbi qaz əsas enerji mənbəyi olaraq qalacaqdır. Dünya iqtisadi artımı indi hər il daha çox enerji resurslarının mənimsənilməsi ilə təmin olunur. Neftə olan tələb mütəmadi olaraq artır. Demografik dəyişikliklərin də müsbət yöndə inkişafı (dünya əhalisinin getdikcə artması) neft və təbii qaza olan ehtiyacı davamlı olaraq artırmaqdadır. Bu səbəblə dünyadakı karbohidrogen qaynaqları tükənənə qədər və ya bu enerji qaynaqlarının cazibəsini kölgələyəcək yeni enerji növləri tapılan zamanadək duru və mavi yanacaq əhəmiyyətini qoruyacaq və bu enerji qaynaqları üzərində edilən mübarizələr də davam edəcəkdir. Müasir günümüzdə enerji mənbələrinə sahib olmaq tək sənaye ehtiyaclarını qarşılamaq və iqtisadi inkişafa nail olmaqla kifayətlənməyib, həmçinin dövlətlərin milli təhlükəsizliklərinin mühüm komponenti kimi qəbul edilməkdədir. Təsadüfə deyildir ki, ABŞ prezidenti kiçik C.Buş qeyd etmişdir ki, “Enerji qaynaqlarında müxtəliflik ABŞ üçün vacibdir, yalnız enerji təhlükəsizliyi üçün deyil, milli təhlükəsizlik baxımından da böyük dəyər daşımaqdadır” [3]. Açıqca söyləmək olar ki, Körfəz savaşı, “Ərəb baharı”nın və son vaxtlarda baş qaldırmış Qətər böhranının da alt qatında məhz neft və qaz ehtiyatlarına sahiblənmək, onların nəqli marşrutları üzərində ciddi nəzarətə sahib olmaq istəkləri durmaqdadır. Bu baxımdan Xəzərin əlverişli geo-siyasi vəziyyəti belə nəzərə alınmaqla onun malik olduğu karbohidrogen ehtiyatları regionu super güclərin maraq dairəsinə salmışdır.

Ümumilikdə neft-qaz resursları ilə zəngin olan sahələrin ehtiyatlarının dəqiq və dürüst təsviri çox vaxt gizlədir və yaxud bilərəkdən səhv məlumat verilir. Bunu da doğuran müxtəlif səbəblər mövcuddur. Hər şeydən öncə karbohidrogen ehtiyatları ilə zəngin olan ölkələr öz təbii sərvətlərinin daha böyük həcmdə olduğunu göstərməklə dünyaca məşhur neft və qaz şirkətlərinin marağını çəkmək, əlverişli şərtlərlə investisiya cəlb etməyə çalışırlar. Bundan əlavə həmin dövlətlər inkişaf

etmiş və etməkdə olan dövlətlərin enerji təhlükəsizliyində oynaya biləcəkləri rolu qabartmaqla həm də siyasi dividentlər əldə etmək istəyirlər. Sərmayə qoymaq istəyən tərəf isə qəsdən ehtiyatların az olduğunu göstərir və bununla özünə daha sərfəli formada kredit yatırmasına çalışmaqdadır. Bu səbəbdən də ehtiyatlarla bağlı müxtəlif mənbələrdə müxtəlif rəqəmlərə rast gəlinir ki, qeyd etdiyimiz kimi bunu da doğuran iqtisadi və siyasi səbəblərdir. Siyasi səbəbə isə rəqabətdə olduğu ölkə və onları təmsil edən şirkətlərin vaxtı ilə inhisarçı mövqeyə malik olduğu regionun enerji resurslarının işlənməsinə bilərəkdən, məqsədli şəkildə ehtiyatların az olması haqqında məlumat verməklə, onların rentabəlsiz olması haqqında rəy formalaşdırmaqla son nəticədə həmin mənbələrin işlənməmiş halda qalmasına nail olmaqdan ibarətdir. Buna misal olaraq Rusiya və İranın Xəzərin, o cümlədən Azərbaycanın karbohidrogen ehtiyatları haqqında söylədiyi fikrlər reallıqdan uzaq olub, daha çox Qərb şirkətlərinin Azərbaycanın Xəzərdəki neft-qaz yataqlarına böyük sərmayələr qoymaqdan çəkindirməyə xidmət edirdi.

Xəzərin neft-qaz ehtiyatlarını təhlil etməzdən öncə dünyanın duru və mavi yanacaq ehtiyatlarını təsvirini verib onun fonunda Xəzərin, o cümlədən Azərbaycanın enerji potensialını rəssional formada nəzər-diqqətdən keçirmək olar. Neftin istehsalına görə dünyada 1-2-ci yerləri Rusiya (480 mln.ton) və Səudiyyə Ərəbistanı tuturlar. Ən çox neft istehsal edən ölkələr sırasına ABŞ (350 mln.ton), İran, Meksika, Venesuela, Çin, Norveç də daxildirlər [8].

Dünyanın məşhur neft mütəxəssisləri və elm mərkəzləri planetin karbohidrogen ehtiyatları haqqında öz proqnozlarını işləyib hazırlamışlar ki, onların da bəziləri nikbin, bir hissəsi isə duru və mavi yanacağın yaxın zamanlarda tükənmə ehtimalının olduğu qənaətinə gəlirlər. Dünyaca məşhur geofizik Kinq Hubbert planetin neft rezervləri haqqında hələ 1956-cı ildə öz proqnozlarını vermiş və bunu qrafik təsvir formasında işləmişdir. Onun mülahizələrinə görə “Neftdən enerji mənbəyi kimi o zamanlara qədər istifadə ediləcəkdir ki, onun hasilatı ondan alınan enerjiden ucuz olacaqdır. Bundan sonra neft hasilatı onun “pul-kredit qiymətindən” asılı olmayaraq dayanacaqdır. K.Hubbertə görə, 1965-ci ildən 2023-cü ilədək - 58 il ərzində bəşəriyyət 89 faiz dünya ehtiyatlarını istehlak edəcəkdir. Bu dövr isə bəşər sivilizasiyasının üstün pik çağları olacaqdır. Neft üzrə digər mütəxəssis Kolin Kempell isə hesab edir ki, neft bumu (hasilatın yüksək dövrü) artıq 2005-ci ildən, illik 2%-lə azalma ilə müşayiət olunmağa başlamışdır [2]. ABŞ alimləri kəşfiyyat altında olan sahələrdə 112 milyard ton neftin mövcudluğu proqnozunu verirlər. Onlar həm də qeyd edirlər ki, kontinental şelfdən uzaq dərinliklərdə yerləşən qatlardakı neftin müasir texnologiya ilə hasilatı rentabəlsizdir. Buna görə də, bu ehtiyatlar nəzərə alınmamalıdır.

Ümumilikdə dünyanın və ya hər hansı regionun neft ehtiyatlarının hesablanması şərti xarakter daşıyır. Hər şeydən öncə daha təkmil texnologiyaların tətbiqi yeni neft və qaz yataqlarının aşkarlanmasını mümkün edir. Bununla yanaşı əvvəlcədən rezervləri təsdiqlənmiş köhnə yataqların da daha çox karbohidrogen ehtiyatlarına malik olduğu üzə çıxır. Belə ki, 1970-ci illərdə məlum neft böhranında (1973-cü il Ərəb-İsrail mharibəsində ABŞ-ın birtərəfli şəkildə İsraili müdafiə etməsinə cavab olaraq, ərəb dövlətlərinin bu ölkəyə satılan neftə qoyduqları embarqo cəmi 5 ay qüvvədə olmasına baxmayaraq neftin qiymətini 370% artaraq 2 dollardan 11,75 dollara çatdı. Bu isə təkcə ABŞ-da 500 000 iş yerinin bağlanmasına və ümumiyyətlə, dünya iqtisadiyyatında böhrana səbəb oldu [6]. Ekspert yanaşmalarına görə planetin duru yanacaq rezervlərinin mümkün maksimum həddi 310-315 milyard ton civarında qiymətləndirilir. Hazırkı şəraitdə kəşf olunmuş rezervlər 136 milyard tona bərabər olduğu göstərilir. [4].

Fikrimizi sübut etmək üçün digər fakta istinad etmək olar. “Əsrin müqaviləsi” bağlanarkən Azəri, Çıraq və dərin sulu Günəşli yataqlarının neft ehtiyatları 511 milyon ton qiymətləndirildisə istismar gedişində ehtiyatların 640 milyon ton təşkil etdiyi məlum oldu.

Xəzərin neft ehtiyatları sürətlə inkişaf edən iki mühüm iqtisadi güc mərkəzindən Avropa Birliyi və Çindən demək olar ki, eyni məsafədə yerləşir. Dünyanın super gücü olmağa iddialı görünən Çin neftə olan tələbatının böyük hissəsini Yaxın Orta Şərqdən xüsusən də İran körfəzi ölkələrindən edilən idxal hesabına ödəyir. Avropa Birliyi isə neft və təbii qaza olan ehtiyacının xeyli hissəsini Rusiyadan idxal etməkdədir. Əgər birinci karbohidrogen mənbəyi daha çox qaynar münaqişə ocağı olması ilə təhlükə doğурсa, ikincisi isə enerjiden bir siyasi təzyiq vasitəsi kimi istifadə etməklə öz siyasi nüfuzunu daha da möhkəmləndirməklə real bazar mexanizmlərindən uzaq dayanmaqdadır. Belə bir şəraitdə neft-qaz potensialı Yaxın Orta Şərqi ehtiyatlarına adekvat olmasa belə yenə adını çəkdiyimiz tərəflər üçün olduqca cəlbedici görünür. Digər tərəfdən xatırlasaq ki, Avropanın neft təhcizatında mühüm əhəmiyyət kəsb edən Norveçin 2007-ci ildən Şimal və Barents dənizləri şelfində aşkar olunmuş neft ehtiyatlarının praktik olaraq tükənməsi fonunda Xəzərin



karbohidrogen ehtiyatlarına ehtiyac daha da artmışdır.

Böyük neft istehlakçısı olan və bununla əlaqədar əsas duru yanacaq idxal edən böyük dövlətlərin (ABŞ, Çin, Avropa Birliyi və başqaları) aidiyyəti orqanlarında-Dövlət Departamenti, Enerji Nazirliyi, Kəşfiyyat İdarəsi və s. qurumlarının hesabatlarında Xəzər hövzəsinin enerji potensialı haqqında mxtəlif hesabatlar hazırlanmışdır.

Misal olaraq, rəsmi Vaşinqtonun Enerji İnformasiya Departamentinin 2013-cü il üzrə hazırladığı hesabatında Xəzər dənizində toplam neft ehtiyatının 19,6 milyard barel, mavi yanacaq rezervlərinin 106 trilyon kub fut, sututarın ətraf quru ərazilərdə isə müvafiq olaraq 28,6 milyard barel və 186 trilyon kub fut miqdarında göstərilir. Hesabatda həmçinin göstərilir ki, sahilə 5 dövlətin sözügedən sututarın həm su, həm də quru sektorunda toplam duru yanacaq ehtiyatları 48,2 milyard barel, mavi yanacaq ehtiyatları isə 285 trilyon kub fut miqdarında qiymətləndirilir. Sözügedən hesabatda Xəzərin Azərbaycan sektorunda mavi yanacaq rezervlərinin həcmi 1,5 trilyon kub metr, müvafiq olaraq bu göstəricilər Qazaxıstanda 1,3 trilyon, Rusiyada 0,5 trilyon, Türkmənistanda isə 0,3 trilyon kub metr həcmində qeyd olunur. Bununla yanaşı sənədə göstərilir ki, Xəzər dənizinin Qazaxıstana aid sektorunda neft rezervləri 15,8 milyard barel, müvafiq olaraq Azərbaycanın ehtiyatları isə 6,8 milyard barel miqdarında qiymətləndirilir. Sənədə qeyd olunur ki, İrandan başqa digər sahilə dövlətlər neft-qaz resurslarının işlənməsindən xeyli mənfəət əldə edir. Sənədin axırında sahilə dövlətlərin gündəlik toplam olaraq duru yanacaq hasilatının 945 min barel təşkil etdiyi və bunun da 890 min barelinin (94%) Azərbaycanın payına düşdüyü göstərilir [5].

XXI əsrin əvvəlinə dünya neft ehtiyatları 142 milyard ton hesablanır, onun 92,5 milyard tonu və ya 65,1%-i Yaxın Şərqi ölkələrinin payına düşür. İkinci yeri regional təsnifatda Mərkəzi və Cənubi Amerika 13,6 milyard ton (9%), üçüncü yeri Afrika 10 milyard ton (7,1%), dördüncü yeri keçmiş SSRİ məkanı 9 milyard ton (6,4%), beşinci Şimali Amerika 8,5 milyard ton (6,1%), altıncı yeri Asiya Sakit Okean regionu 6 milyard ton (4,2%) və həlqənin yeddinci yeri 2,5 milyard tonla (1,9%) Avropa qapayır. (Əlavə №10-da neftlə bağlı həcm ölçülərinin keçid proporsionallığını ifadə edən cədvəl verilmişdir.) Dünyanın mövcud 28 min neft yatağının çox cüzi bir hissəsi nəhənglər qrupuna aiddir ki, burada da planetin əksər ehtiyatları cəmləşmişdir [5].

Sənayenin və ümumilikdə iqtisadiyyatın inkişafında təbi sərəvətlərin, o cümlədən enerji daşıyıcılarının coğrafi yerləşməsi mühüm rol oynayır. Düzdür, müasir elmi texniki tərəqqinin sürətlə irəlilədiyi bir zamanda təbi sərəvətlər baxımından kəsad olan ölkələrin də bir qismi yüksələn xətlə inkişaf etməkdədir. Amma onlar da neft və təbi qaza eləcə də digər enerji resurslarına böyük ehtiyac duyurlar. Təbi resursların xüsusən də neftin coğrafi yerləşməsinin sənayenin inkişafında oynadığı mühüm rolu hələ 1909-cu ildə Alman alimi Arfred Veber yazdığı "Sənayenin yerləşməsi nəzəriyyəsi" adlı əsərində geniş şərh etmişdir. Nəzəriyyə görə sənayenin yerləşməsinin başlıca şərtlərindən əsası kimi də təbii sərəvətlərin coğrafiyası amili dominantlıq təşkil edir [1]. Neft və qaz yataqlarının uzun müddət istismar edilməsinə baxmayaraq, mütəxəssislər torpağın dərin qatlarında xeyli miqdarda neft ehtiyatları olduğunu müəyyən etmişdir.

Xəzərin Azərbaycan sektorunda eləcə də quru ərazilərdə mövcud yataqların ehtiyatlarının müəyyən edilməsi uzun müddət keçmiş SSRİ Nazirlər Soveti nəzdində fəaliyyət göstərmiş Faydalı Qazıntılar Üzrə Dövlət Komissiyasının 1983-cü ildə təsdiq etdiyi təlimatın tələbləri əsasında aparılmışdır [7]. Keçmiş SSRİ-də karbohidrogen ehtiyatlarının ilk təsnifatı 1928-ci ildə, ölkədə neft ehtiyatını hesablamaq məqsədi ilə, Geoloji Komitənin nəzdində yaradılmış komissiya tərəfindən hazırlanmışdır. Həmin təsnifat, yataqların sənaye mənimsənilməsinə hazırlıq dərəcəsiindən asılı olaraq, bu və ya digər kateqoriyalara aid edilməsi şəraitini nəzərə alaraq, illər ərzində dəyişikliklərə uğramışdır. Sonuncu dəyişiklik 1983-cü ildə edilmişdir ki, bu da yataqların ehtiyatlarının düstür məyyənləşdirilməsində çətinliklər yaradır. Yeni metodların tətbiqinə ehtiyac artmışdır.

## Ədəbiyyat

1. Bayramzadə Y. K. Yanacaq-enerji resurslarının coğrafi bölgüsü və dünya iqtisadiyyatının inkişafındakı rolu səh.98) Azərbaycanın vergi xəbərləri.12/2011 s.97-112.
2. Colin J. Campbell. The Coming Oil Crisis. Published April 1st 2004 by Multi-Science Publishing Co. Ltd. 210 p
3. Çağrı Kürşat Yüce. Hazar enerji kaynaklarının Türk Cümhuriyyətləri için önemi ve bölgedeki yeni büyük oyun. Beykent Üniversitesi Stratejik Araştırmalar Dergisi, Sayı 1, Bahar-2008, İstanbul, s. 158-183

4. Hacızadə E.M. Z.S.Abdullayev. Neft təsərrüfatının iqtisadi strukturunun modernizasiyası. Bakı, Elm, 2003, 511 s
5. Hacızadə E.M. Neft-Qazçıxarma kompleksinin iqtisadi inkişaf modeli. Bakı, Elm, 2002, 472 s
6. Hüseyn Bahar Vaqif qızı. ABŞ-ın Cənubi Qafqaz siyasətində neft amili. Siyasi elmlər üzrə fəlsəfə doktoru elmi dərəcəsi almaq üçün təqdim olunmuş dissertasiya. Bakı, 2013, 158 s.
7. Инструкция по применению классификации запасов месторождений, перспективных и прогнозных ресурсов нефти и горючих газов. М, 1984. 64 с

UOT 621.374.

### **Çoxnasoslu su təhizatının avtomatik idarəsi**

*tex.f.d., dos. Xanəhmədova Samirə Əlhədi qızı  
Yusifzadə Fərhad Rahim oğlu  
Azərbaycan Dövlət Neft və Sənaye Universiteti*

İşin məqsədi çoxnasoslu su təhizat sisteminin Proqramlaşdırılan Məntiq Kontrolleri (PMK) və tezlik çeviricisi (TÇ) vasitəsilə avtomatik idarə olunmasından ibarətdir. Burada üçfazlı asinxron mühərrikdən, Schneider Electric şirkətinin TWIDO markalı PMK-dan və AVT71 seriyalı TÇ-dən istifadə edilmişdir [1].

Təqdim olunan məsələyə dair bundan əvvəl baxılan bir çox elmi-tədqiaqt işləri ilə fəqləndirici məqamlar araşdırılmışdır. Belə ki, bu işlərdə idarəetmə sistemi quru kontakt və mütənasib tənzimləmə vasitəsilə yerinə yetirilmişdir. Bu sistemin çıxışında təzyiq aşağı limit həddini keçdiyi halda mühərrik dövrəyə qoşulur, yuxarı limit həddini keçdikdə isə mühərrik dövrədən açılır. Təzyiqin kəskin dəyişməsinə baş verdiyi halda isə mühərrik qısa zaman ərzində işəsalma və dayanma prosesi baş verəcək [2].

İşəsalma kiçik güclü maşınları birbaşa şəbəkəyə qoşmaq olur, orta və böyük güclü asinxron maşınlar üçün isə ulduz-üçbucaq sxemlərindən, reaktor, avtotransformator və yumuşaq işəsalıcılardan istifadə edilir. Buna səbəb odur ki, asinxron mühərriki şəbəkəyə qoşduqda rotor ətalətli olduğundan işəsalma anında cərəyan nominal qiymətdən 6-7 dəfə böyük olur. Proses nominal sürətə yaxınlaşdıqca azalır. Asinxron mühərrikdə işəsalma prosesi gözlənilməzsə, bu rejim mühərrikin qısa qapanma rejimi sayılır. Belə olan halda mühərrik nominaldan yüksək cərəyanla işlədiyinə görə dolaqlarda qızma baş verəcək və bu da mühərrikin sıradan çıxmasına səbəb olacaq [2, 3].

Bu tip sistemdə tətbiq olunan Mütənasib-İnteqrallayıcı-Diferensiallayıcı tipli (MİD) tənzimləmə sisteminin (şəkil 1) üstünlüyü çıxış parametrinin azalması ilə müvafiq olaraq giriş kəmiyyətinin də həmin parametərə müdaxilə edilməsidir. Giriş parametri ilə müdaxilə edə biləcəyimiz qurğu asinxron mühərrik olduğundan onun TÇ ilə idarə edilməsi daha effektivdir (şəkil 2). Təzyiqin azalması davam edərsə PMK vasitəsilə sistem növbəti mühərriki işə salacaq. Növbəti mühərriki işə buraxmaq üçün (əgər orta və böyük güclü olarsa) ulduz-üçbucaq və ya yumuşaq işəburaxıcılardan istifadə etmək lazım gəlir [5].

Yeni sistemdə isə ulduz-üçbucaq və ya yumuşaq işəburaxıcılar olmadan mühərrikləri ardıcıl (növbəli) qoşulmaqla TÇ vasitəsilə icra olunması təklif olunur. Bu prosesin ardıcılığı TÇ-nin birinci mühərriki nominal sürətlə işə saldıqdan sonra artıq ətalətilik azaldığından birbaşa şəbəkəyə qoşub bə ikinci mühərrikin də işə salınmasını ilə izah edilir. Bu ardıcılıq n-ci mühərriyə kimi davam edəcəkdir [4, 6].

Yeni təklif olunan sxemdə orta güclü mühərriklər üçün işə buraxma sxemi olan üç ədəd və əlavə olaraq TÇ ilə idarə anında bir mühərrikin sıradan çıxması halında digər mühərriklərə keçid üçün beş maqnit işəburaxıcısından imtina edilir. Dövrəni daha da sadələşdirərək iki maqnit işəburaxıcı ilə işəburaxmanı və həm də mühərrikin dayanma anında digər mühərriklə əvəz etmək mümkündür. Əgər sistemdə olan təzyiq daxil edilmiş təzyiqdən aşağı düşərsə KM1 maqnit işəburaxıcısı işə düşəcək və TÇ qurğusu yaranan fərqlə mütənasib olaraq mühərriki işə salacaq. Əgər təzyiq qoyulan hədd çatmazsa TÇ qurğusu mühərriki tezliyini nominalına kimi qaldıracaq və KM1-i

açaraq KM2-ni qoşacaq. Nəticədə mühərrik şəbəkəyə qoşulacaq. Təzyiq qoyulan həddə çatmadığı halda KM3 maqnit işəburaxıcısı qoşularaq növbəti nasosu TÇ ilə vasitəsi ilə işlədəcək. Bu proses n-ci mühərrikə kimi davam edəcəkdir.

Yeni sxemin üstün cəhətləri aşağıdakılardır:

1. İdarə panelinin qabarit ölçüləri azalır.
2. Maqnit işəburaxıcının sayı azalır.
3. Mühərrikin şəbəkəyə qoşulması anında işəburaxma cərəyanı azalır.
4. İşəburaxma anında cərəyan azaldığına görə komutasiya cərəyanında azalır buda maqnit işəburaxıcının işləmə ömrünü artırır.
5. Tam səliss idarə olduğundan mühərrikdə və sistemdə sıçrama anı olmur.

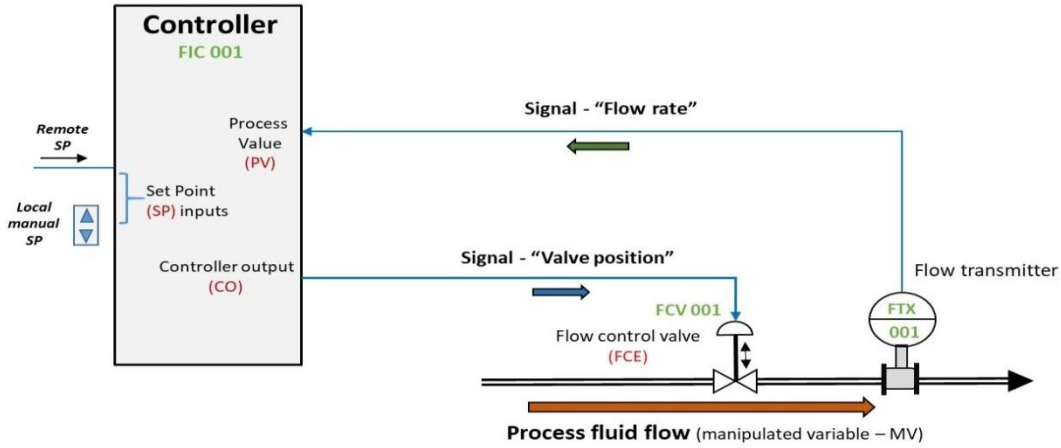

Şək. 1. Mütənasib tipli tənzimləmənin sxemi

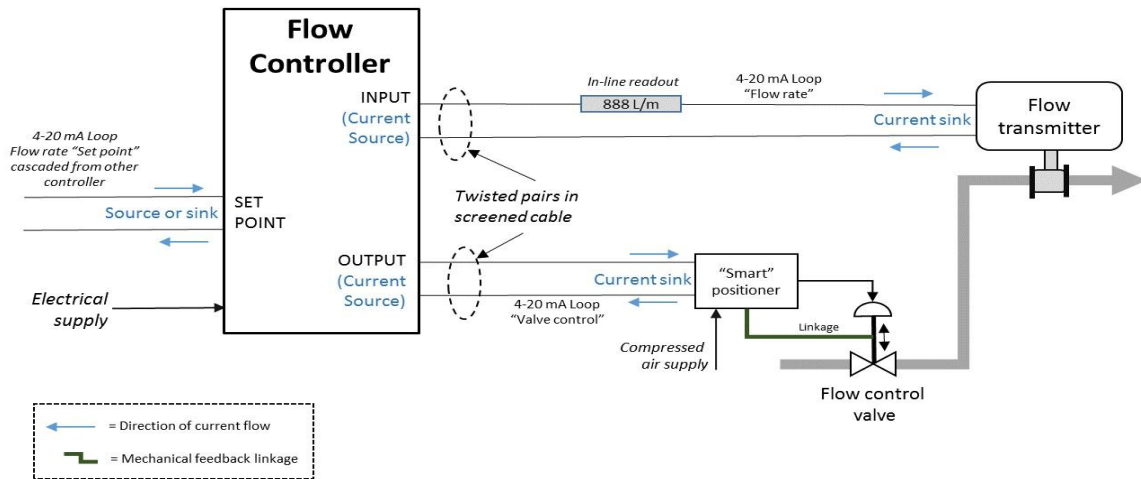

Şəkil 2. MİD tipli tənzimləmənin sxemi

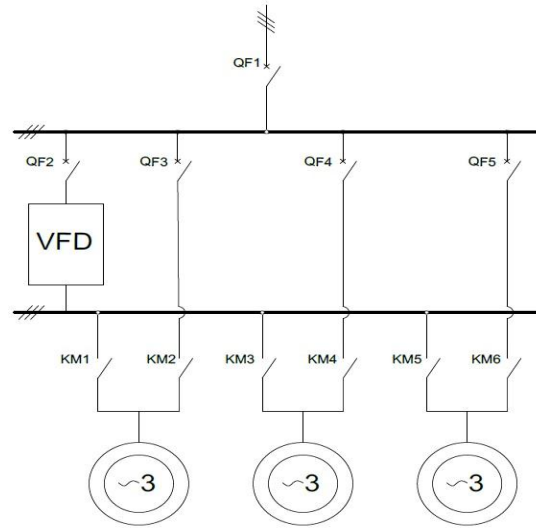

**Şəkil 3. Mühərrikin yeni idarəetmə sisteminin birxətli sxemi**

### **Ədəbiyyat**

1. Z.Ə.Həsənov, S.Ə.Xanəhmədova “Elektromexanikada mikroprosessor texnikası” Bakı, ADNSU-nun nəşri, 2018.
2. E.S.Əliyev. “Elektrik intiqalı nəzəriyyəsi”. Dərs vəsaiti. Bakı, ADNSU-nun nəşri, 2017.
3. Sabir Osmanov. “Elektrik maşınları” Bakı, ADNSU-nun nəşri, 2013.
4. <http://uni-site.ir/khuelec/wp-content/uploads/Mohan-Power-Electronics.pdf>(NedMohan. Power Electronics).
5. <https://www.amazon.com/Automatic-Control-Systems-Benjamin-Kuo/dp/0471381489> (Benjamin C. Kuo. Automatic Control Systems 8th ed. John Wiley & Sons. 2002).
6. [http://www.emo.org.tr/ekler/c0cac8b259c5a9a\\_ek.pdf](http://www.emo.org.tr/ekler/c0cac8b259c5a9a_ek.pdf) (Elektrik Motorları: AC Motorlar və Sürücüləri. TMMOB elektrik mühendisleri odası. Ankara, Kasım 2010).

UOT 621-317.7; 621-319

### **Energetik qurğuların elektrik avadanlıqlarında istilik hesabı**

*tex.f.d., dos. Məmmədova Gülayə Veysəl qızı  
mühəndis Abdullayev Mətin Etibar oğlu  
Azərbaycan Dövlət Neft və Sənaye Universiteti*

Energetik qurğuların elektrik avadanlıqları praktikada geniş tətbiq olunur. Buna görə də onların etibarlılığına, iş qabiliyyətinə və uzunömürlülyünə qoyulan tələblər çox böyükdür. Hər bir elektrik avadanlığının xidmət müddətini və etibarlılığını xarakterizə edən əsas göstəricilərdən biri də onun istiliyidir. Məhz istiliyin qiyməti ilə avadanlığın yüklənməsini, onun iş şəraitini və soyudulmasını, həmçinin elektrik təchizatının texniki istismar qaydalarının pozulmasını dəyərləndirmək olar. Elektrik avadanlıqlarının istilik nöqtəyi-nəzərdən ən çox yüklənən hissələrindən biri dolaqlardır ki, bunu “Elektrik avadanlıqlarının sıradan çıxma səbəblərinin statistikasının analizi təsdiq edir zədələnmələrin 80%-ə qədəri dolaqların payına düşür. Bu onu göstərir ki, avadanlığın ən həssas hissəsi dolaqlardır: temperaturun artması dolağın izolyasiyasının intensiv köhnəlməsinə, bu da öz növbəsində izolyasiyanın elektrik və mexaniki möhkəmliyinin azalmasına və yekun nəticədə ağır qəza rejimlərinin yaranmasına səbəb olur. Deyilənlərə əsasən elektrik avadanlıqlarının istilik hesabatları aparılmalıdır ki, burada məqsəd avadanlıqların müxtəlif hissələrinin verilən temperaturların qiymətlərini təmin etməkdən ibarətdir.

Bildiyimiz kimi cərəyan axan hissələrdə istilik ayrılır bu istilik ətrafa Coul istilik itgiləri  $Q=I^2r$  formasında ötürülür. İstilik mənbələrinə aşağıdakılar aiddir: kontaktlar, dolağın naqilləri, polad nüvələr, induksiya cərəyanları daşıyan lövhələr, gövdələr və s. Naqildə qızma ilə yanaşı soyuma prosesi də gedir. Qızmanın müəyyən qiymətində dinamiki tarazılıq yaranır, yəni naqildə nə qədər istilik ayrılarsa, bir o qədər də istilik ətrafa ötürülür. Temperaturanın bu maksimal qiyməti qərarlaşmış qiymət adlanır ( $\tau_q$ ).

Elektrik avadanlarında istilik ətrafa üç üsulla yayılır: istilik keçirmə, şüalanma və konveksiya. İzolyasiya olunmuş mis naqildən cərəyan axan zaman istilik misdən izolyasiyaya istilikkeçirmə ilə ötürülür, izolyasiyanın səthindən ətraf mühitə isə konveksiya ilə ötürülür. İstilik keçirmə istiliyin verilmiş materialın çox qızmış hissəsindən az qızmış hissəsinə ötürülməsinə deyilir. İstilik ötürmə həm bir hissənin daxilində, həm də bir-birinə toxunan iki və üç hissələrin arasında baş verə bilər. İstiliyin ötürülmə miqdarı hissənin hazırlandığı materialın istilikkeçirmə əmsalından  $\lambda$ , istiliyi ötürən səthdən  $S$  və temperatur dəyişməsinə  $d\theta/dx$  asılıdır [1]:

$$\Phi_i = -\lambda S \frac{d\theta}{dx}$$

Bu ifadə istilikkeçirmə üçün Furiye qanununun sadələşdirilmiş düsturudur. Burada minus işarəsi istiliyin çox qızmış nöqtədən az qızmış nöqtəyə istiqamətlənməsini göstərir. Videman-Frans qanununa əsasən elektrik keçiriciliyi böyük olan materiallar istiliyi də yaxşı keçirirlər, yəni bu materiallar üçün istilikkeçirmə əmsalı  $\lambda$  da böyükdür. İstilik şüalanması istilik enerjisinin qızmış səthindən ətraf cismlərə müxtəlif uzunluqlu elektromaqnit dalğalı rəqslərlə ötürülməsinə deyilir. Əsas etibarlı ilə bu prosədə infraqırmızı şüalar (0,8-40 mkm uzunluqlu dalğalar) iştirak edir. Konveksiya qızmış səthə toxunan qaz və mayenin bu səthdən istilik almasına deyilir. Konveksiya ilə ötürülən istiliyin miqdarı

$$\Phi_i = k_k S_k (\theta_1 - \theta_2),$$

burada  $S_k$  – istilik ötürən səth;  $k_k$  –konveksiya ilə istilikötürmə əmsalıdır. Bu ifadə qərarlaşmış rejimdə istiliyin konveksiya ilə ötürülmə üçün Nyuton qanunu adlanır. Bu ifadədən temperatur artımını aşağıdakı kimi tapılır:

$$\tau = \theta_1 - \theta_2 = \frac{\Phi_i}{k_k S_k} = \frac{P}{k_k S_k},$$

burada  $\Phi_i = P = I^2 r$  -istilik selidir [Vatt]. Bu düsturlardan istifadə edərək ( Furiye və Nyuton düsturları) ayrı-ayrı hissələrdəki temperatur düşgünlərini asan tapmaq üçün istilik əvəz sxemləri qurulur. Bunlara misal olaraq aşağıdakı şəkildə birqat (şəkil 1a,) və ikiqat (şəkil 1b,) qalınlıqlı hissələrdən keçən istilik selinin  $\Phi_i$  istiqaməti göstərilmişdir. Furiye düsturuna əsasən birqat hissə üçün yazmaq olar:

$$\Phi_i = -\lambda S \frac{\theta_2 - \theta_1}{x_1 - x_2} = \lambda S \frac{\theta_1 - \theta_2}{\delta} = \frac{\tau_{12}}{\delta} = \frac{\tau_{12}}{R_1} \quad \text{və yaxud}$$

$$\tau_{12} = R_1 \Phi_i$$

İkiqat hissə üçün:

$$\tau_{13} = \tau_{12} + \tau_{23} = \Phi_i \left( \frac{\delta_1}{\lambda_1 S_1} + \frac{\delta_2}{\lambda_2 S_2} \right) = \Phi_i (R_1 + R_2),$$

burada  $R_1$  və  $R_2$  – istilik müqavimətləridir və aşağıdakı kimi tapılır:

$$R_1 = \frac{\delta_1}{\lambda_1 S_1}; \quad R_2 = \frac{\delta_2}{\lambda_2 S_2}$$

Nyuton düsturundan:

$$\tau = \theta - \theta_0 = \frac{\Phi_i}{k_T S} = \Phi_i R_i,$$

Burada  $\theta$  və  $\theta_0$  uyğun olaraq  $S$  səthinin və ətraf mühitin temperaturlarıdır. İstilikmüqaviməti  $R_i$ - verilmiş  $S$  səthindən xarici mühitə ötürülən  $\Phi_i$  istilik selinin yolundakı müqavimətdir [2]:

$$R_i = \frac{1}{k_T S}$$

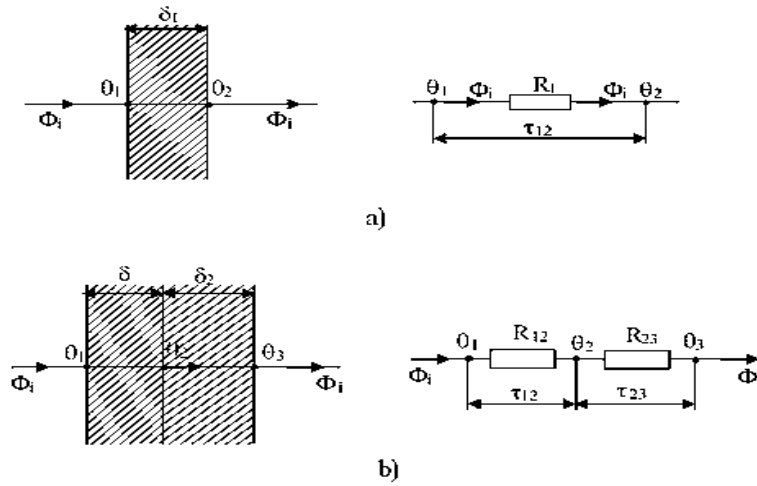

**Şəkil 1. Birqat (a) və ikiqat (b) hissələr üçün istilik əvəz sxemləri**

Şəkil 2-də izolyasiyalı naqıl üçün istilik əvəz sxemi və temperaturun dəyişmə qrafiki verilmişdir:

$$\tau_{10} = \tau_{12} + \tau_{20} = \Phi_i \left( \frac{\delta_{12}}{\lambda S_1} + \frac{1}{k_T S_2} \right) = \Phi_i (R_1 + R_2),$$

burada  $R_1 = \frac{\delta_{12}}{\lambda S_1}$  - izolyasiya qalınlığına uyğun olan istilik müqavimətidir;  $R_2 = \frac{1}{k_T S_2}$  - izolyasiyanın  $S_2$  xarici səthinə uyğun olan istilik müqavimətidir.

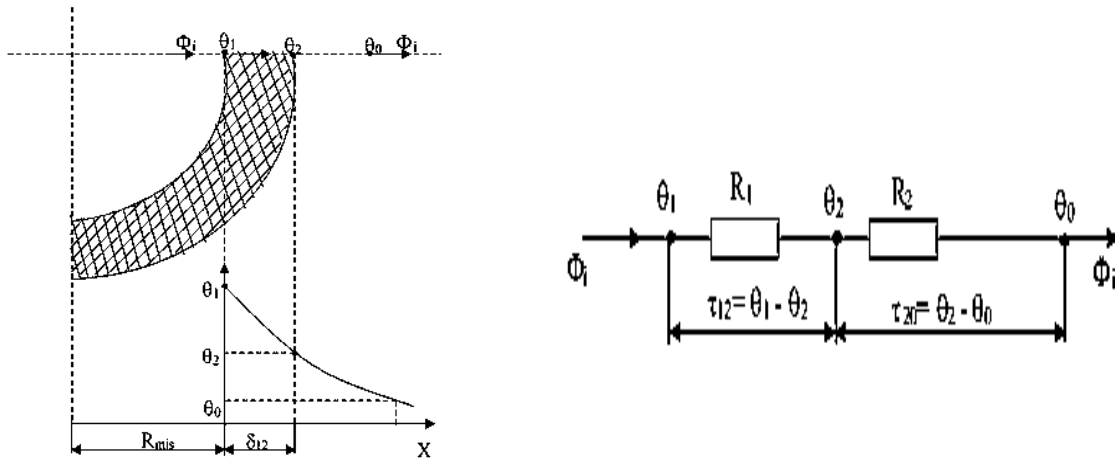

**Şəkil 2. İzolyasiyalı naqıl üçün istilik əvəz sxemi**

Yuxarıda deyilənlərdən görünür ki, istilik və elektrik parametrləri arasında qarşılıqlı analogiya var bunlar aşağıda verilmişdir:

$$U \rightarrow \tau; U = \varphi_1 - \varphi_2 \rightarrow \tau = \theta_1 - \theta_2; U = U_1 + U_2 \rightarrow \tau_1 + \tau_2; U_1 = IR_1 \rightarrow \tau_1 = F_i R_i; I \rightarrow F_i; R \rightarrow R_i;$$

$$R = \rho \frac{l}{q} = \frac{1}{\gamma l} \rightarrow R_i = \frac{\delta}{\lambda S};$$

$$I = \frac{U}{R} \rightarrow \Phi_i = \frac{\tau}{R_i}; I = \frac{U}{R} \rightarrow P = \frac{\tau}{I}; R \rightarrow R_i = \frac{1}{k_{TS}}$$

Buanalogiyaelektrikvəistilikdövrələrininəvəzsexmələrindəəşkarşəkildəgörünür. Qızma və soyuma prosesləri ilə elektrik dövrlərində gedən keçid prosesləri üçün də analogiya mövcuddur:

$$i = I \left( 1 - e^{-\frac{t}{T}} \right) \rightarrow \tau = \tau_q \left( 1 - e^{-\frac{t}{T_i}} \right); i = I e^{-\frac{t}{T}} \rightarrow \tau = \tau_q e^{-\frac{t}{T_i}};$$

$$T = \frac{L}{R} \rightarrow T_i = \frac{mC}{k_{TS}}; R \rightarrow R_i = \frac{1}{k_{TS}}; L \rightarrow mc$$

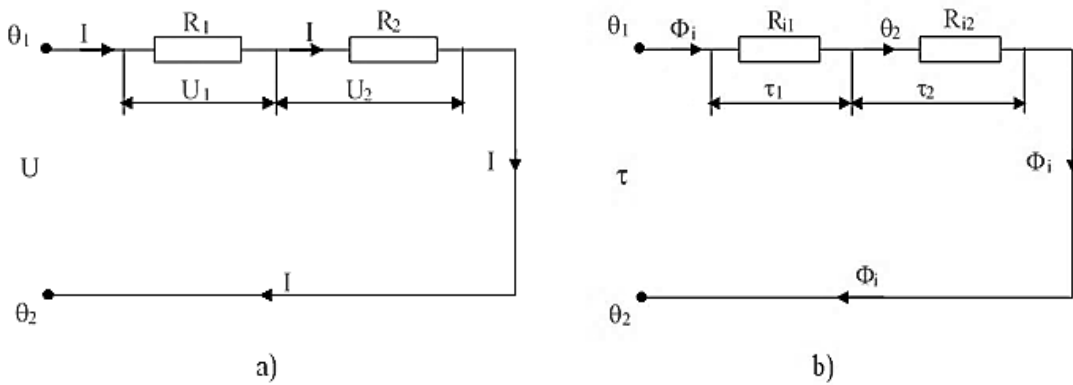

Şəkil 3. Elektrik (a) və istilik (b) dövrlərinin analogiyası

### Ədəbiyyat

1. Abdullayev Y.R. Elektrik və elektron aparatları (I hissə). Bakı, Hərbi nəşriyyat, 1999. s 41.
2. Под редакцией Курбатова П.А. Электрические аппараты. Г.Москва, Юрайт 2018, с.250.
3. Акимов Е.Г. и др. Электрические и электронные аппараты. Учебник для студентов высших учебных заведений М.: Академия,2010.

UOT 621.318

### Külək elektrik qurğularında elektromaqnit sürüşmə muftasının istifadəsi və modelləşdirilməsinin bəzi məsələləri

*tex.f.d., dos. Əliyev Nadir Abdurəhman oğlu  
Azərbaycan Dövlət Neft və Sənaye Universiteti*

Fərdi və fermer təsərrüfatlarının elektrik enerjisi çatışmamazlığı, elektrik ötürücü xətlərin baha başa gəlməsi, ənənəvi enerji daşıyıcılarının qiymətinin artması bərpa olunan enerji mənbələrinin istifadəsinə yeni təkan vermişdir. Külək enerjisindən istifadə olunması son zamanlar daha da aktuallaşmışdır [2]. Bu sahədə aparılan tədqiqat işləri və yeni layihələrin analizi göstərir ki, bir çox problemlər hələ də mövcuddur və bu enerjiden istifadənin effektivliyini azaldır.

Külək elektrik qurğularında çoxlu sayda elektromexaniki çeviricilərdən istifadə edilir. Energetik göstəricilərinə görə sabit maqnitləri olan sinxron generatorlar xüsusi yer tutur. Lakin onların dinamik göstəriciləri qənaətbəxş deyil. Beləki, küləyin sürətinin dəyişməsi külək mühərriki valının və enerji zamanda sinxron generatorun valının rəqslərinə, nəticədə isə elektromaqnit gücün

rəqslərinə gətirib çıxarır.

Sinxron generatorun külək sürətinin dəyişməsinə reaksiyası çox güclü olduğundan, sinxronizmdən çıxmaya səbəb olur. Maqnit seli vasitəsi ilə bu prosesin qarşısının alınmasının mümkün olmaması məsələni çətinləşdirir.

Belə sistemdə dinamik proseslərin dempferlənməsinin üsullarından biri elektromaqnit sürüşmə muftasının (ESM) tətbiqi ola bilər [1, 2]. Muftadan istifadə olunması külək elektrik qurğusunun effektivliyini əhəmiyyətli dərəcədə artırmağa imkan verir. Bu səbəbdən belə muftaların layihələndirilməsi və modelləşdirilməsi məsələlərini aktual hesab etmək olar [3]. ESM-in istifadəsi intiqalın etibarlığını artırır və prosesin kompleks avtomatlaşdırılması üçün əlverişli şərait yaradır.

Bu işdə ESM-in modelləşdirilməsi məsələsinə baxılır. Konstruktiv olaraq ESM massiv silindrik lövbərdən və aydın görünən qütblü induktordan ibarətdir. Massiv maqnit keçiricisi olan belə maşınların layihələndirilməsi və modelləşdirilməsi bir çox problemlərlə əlaqədardır. ESM-i xarakterizə edən əsas göstəricilərdən biri maşının mexaniki xarakteristikasıdır-  $M=f(s)$ . Bu xarakteristikanın işçi formasının təyin edilməsi layihə prosesinin əsas və son mərhələsi olur.

Mexaniki xarakteristikanın analitik hesablanması üsullarından başqa onların əvəz sxemləri vasitəsi ilə qurulması məsələsi də praktiki cəhətdən əlverişlidir. Belə əvəz sxemləri maşında gedən elektromaqnit prosesləri düzgün əks etdirərək, onun parametr və xarakteristikalarını daha effektiv üsulla təyin etməyə imkan verir. Bəzi hallarda maşının daxilində gedən proseslərin araşdırılması deyil, yalnız maqnit keçiricisinin nəticə təsirini nəzərə almaq lazım gəlir. Bu halda massiv maqnit keçiricisi toplanmış parametrlə obyekt kimi baxıla bilər. Sinxron maşınlarla quruluş oxşarlığını nəzərə alaraq ESM-ə Park-Qoryev tənlikləri tətbiq oluna bilər. Praktiki məqsədlər üçün massiv induktor uzununa ox istiqamətində iki konturlu, massiv lövbər isə  $d$  və  $q$  oxları üzrə qapalı konturla əvəz olunur.

ESM-in əvəz sxemini qurmaq üçün qərarlaşmış rejimə uyğun massiv lövbərin konturlarında gərginliklərin balans tənliyi yazılır:

$$\begin{cases} U_t = r_t i_t \\ 0 = r_d i_d + \omega L_q i_q \\ 0 = r_q i_q + \omega M i_t - \omega L_d i_d \end{cases} \quad (1)$$

Məlumdur ki, tənliklər əmsallarından düzəlmiş matris simmetrik olduqda əvəz sxemi qurmaq mümkün olur. (1) tənliklər sisteminin əmsallar matrisi görüldüyü kimi qeyri-simmetrikdir. Onu simmetrikləşdirmək mümkündür.

Bu halda aşağıdakı sistem əmələ gəlir:

$$\begin{cases} 0 = (r_q/s) i_d + \omega_0 L_q (r_q/r_d) i_q \\ \omega_0 M i_t = -\omega_0 L_d i_d + (r_q/s) i_q \end{cases} \quad (2)$$

Burada  $M$ -qarşılıqlı induksiya əmsalı,  $i_t$ -isə təsirlənmə cərəyanıdır.  $\omega_0 = 2\pi(pn/60)$ ;  $\omega = \omega_0 s$  (2) tənliklər sisteminə uyğun gələn əvəz sxemi aşağıdakı kimi olur.

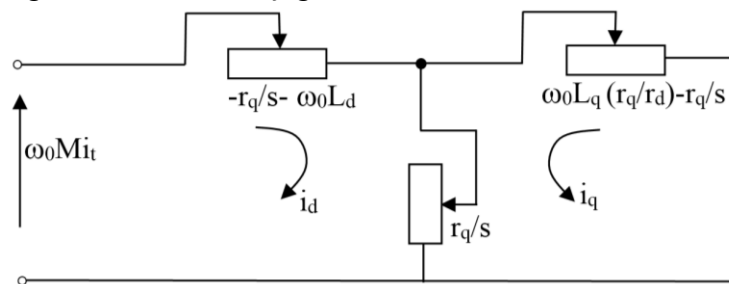

ESM-in mexaniki xarakteristikasını hesablamaq üçün massiv lövbərin  $d$  və  $q$  konturlarında cərəyanlar tapılır:

$$i_d = i_t \left( \omega_0^2 M L_q r_q / r_d \left[ (r_q/s)^2 + \omega_0^2 L_d L_q r_q / r_d \right] \right) \quad (3)$$

$$i_q = i_t \left( \omega_0 M r_q / s \left[ (r_q/s)^2 + \omega_0^2 L_d L_q r_q / r_d \right] \right) \quad (4)$$

(3) və (4) ifadələrinin formasını dəyişdirək:

$$i_d = i_t \left( \omega^2 M T_d T_q / L_q \left[ 1 + \omega^2 T_d T_q \right] \right)$$



$$i_q = i_t(\omega M r_q [1 + \omega^2 T_d T_q])$$

Məlum olduğu kimi ESM-də ayrılan güc lövbərin qızmasına sərf olunur. Bunu nəzərə alsaq

$$p = i_d^2 r_d + i_q^2 r_q$$

Elektromaqnit moment elektromaqnit gücün rotorun fırlanma tezliyinə nisbəti kimi ifadə edildiyini yazıla bilər.

$$M = p/\omega_p = (i_d^2 r_d + i_q^2 r_q)/\omega$$

Beləliklə, maşının bütün parametrlərini bilməklə təsirlənmə cərəyanının müxtəlif qiymətlərində  $M=f(s)$  asılılığını hesablayaraq qurmaq olar.

Yuxarıda göstərilən alqoritm əsasında İM-250 tipli ESM-in mexaniki xarakteristikası hesablanaraq qurulmuşdur. Təcrübənin nəticələri ilə müqayisə göstərir ki, xəta 8%-dən çox deyildir. Bu massiv üçün yaxşı nəticə hesab olunur.

### Ədəbiyyat

1. Wind energetic. 2006. Bundecverband Wind Energetic Service GmbH 2006. (справочник)
2. Мустафаев Р.Н., Гасанова Л.Г. Сравнительная оценка эффективности функционирования современных ветроэлектрических установок // Изв. Вузов. Электромеханика. 2008. №4, с.57-60
3. Абдулкадыров А.Н., Алиев Н.А., Рустамов Р.М. К вопросу использования электромагнитной муфты скольжения в ветроэлектрической установке. III Международная конференция «Развитие технических наук в современном мире», Воронеж, 2016.

UOT 621-317.7;621-319

### Differensial transformator bucaq vericisinin idarə olunması və həssaslığının artırılması

*tex.f.d., dos. Kərimzadə Gülşən Sənan qızı  
Azərbaycan Dövlət Neft və Sənaye Universiteti*

Differensial transformator bucaq vericiləri müxtəlif növ işçi mexanizmlərin dönmə bucağına avtomatik nəzarət etmək üçün istifadə olunur. Bu vericinin bir çox üstün cəhətləri mövcuddur: kontaktsizdir, həssaslığı böyükdür, birbaşa dəyişən cərəyan mənbəyinə qoşula bilər, çıxış signalı cərəyan və ya gərginlik ola bilər, çıxışda alınacaq gərginliyi gücləndirmək üçün gücləndirici tələb etmir.  $\alpha = \pm(0 \div 90^\circ)$  aralığında işçi mexanizmin dönmə bucağını dəqiqliklə ölçməyə imkan verir. Hazırlanma texnologiyası çox sadədir və çıxış signalını uzağa ötürmək qabiliyyətinə malikdir. Ölçmə xətası isə  $\pm(0,1 \div 0,2)\%$  aralığında olur. İşin məqsədi differensial transformator bucaq vericisinin idarə olunması və həssaslığının artırılmasından ibarətdir [4-6].

Elmi-texniki ədəbiyyatların təhlilindən müəyyən olunmuşdur ki, differensial transformator bucaq vericisinin həssaslığını bir neçə üsulla artırmaq mümkündür: qısa-qapanma həlqəsinin en kəsiyini və elektrik keçiriciliyini artırmaqla, hava aralığının qalınlığını azaltmaqla, ikinci dolağın sarğılar sayını ( $W_2$ ) artırmaqla və birinci dolağın sarğılar sayını  $W_1$  azaltmaqla [1-3]. Həssaslığı artırılmış differensial transformator bucaq vericilərinin konstruksiyalarının və xarakteristikalarının təhlilindən müəyyən olunmuşdur ki, həssaslığın effektiv artırılma üsulu birinci dolağın sarğılar sayını azaltmaq və ikinci tərəf dolağının sarğılar sayını artırmaqla daha səmərəlidir.

Həssaslığı artırılmış differensial transformator bucaq vericisinin hesabı tapşırıq qiymətlərinə uyğun olaraq aparılmış və həssaslığın qiyməti 3-4,8 V/mm aralığında müəyyən olunmuşdur. Həssaslığın ( $S_u$ ) sarğılar sayının müxtəlif qiymətləri üçün komputerdə hesabı aparılmış və

alınmış nəticələr əsasında təhlillər aparılmışdır. Ekranın ağırlığının və onun orta uzunluğunun Excel tətbiqi proqramı vasitəsilə hesablanmış qiymətləri şək.1-də göstərilmişdir. Şək.2-də  $c_2 = 0.008m$ . və  $c_2 = 0.006m$ . qiymətləri üçün  $P_a = f(m_a, m_c)$  asılılığı verilmişdir.

Verici tərənəmz polad nüvədən, işçi mexanizmin oxu ilə mexaniki birləşdirilən mis hələqdən (və yaxud ekrandan  $W_k$ ), dəyişən cərəyan dolağından və çıxış dolağından ibarətdir. Dəyişən cərəyan dolağı (və ya birinci dolaq  $W_1$ ) qida mənbəyinə  $U_1$  qoşulur və yaratdığı sel  $\Phi$  polad nüvənin sağ və sol tərəflərindən keçərək nüvənin orta çubuğunda qapanır. Bu halda yekun maqnit seli  $\Phi = \Phi_1 + \Phi_2$  olar. Maqnit selləri  $\Phi_1$  və  $\Phi_2$  çıxış dolağının (və ya ikinci dolağın  $W_2$ ) ardıcıl - əks bağlanmış sekiyalarında  $W_1 - W_2$  gərginliklər  $U_2'$  və  $U_2''$  induksiyləndirir. Çıxış gərginliyi,  $U_2 = U_2'' - U_2' = -j\omega W_2(\Phi_2 - \Phi_1)$  dönmə bucağının  $\alpha$  qiyməti ilə düz mütənasibdir, beləki ekran dönərkən maqnit sellərindən biri, məsələn  $\Phi_1$  azalır, digəri  $\Phi_2$  isə artır. Ekranın maqnit selinə göstərdiyi müqavimət  $Z_{m2}$  çox böyük olduğundan ( $Z_{m2} \approx \infty$ ) ondan keçən maqnit seli çox azdır və nəzərdən atılır. Bu halda maqnit seli  $\Phi_1$  işçi hava aralığının ( $\Lambda_1 < \Lambda_2$ ) və ( $\Phi_1 < \Phi_2$ ), ekranın ilkin vəziyyətində, yəni  $\alpha = 0$  olanda  $\Lambda_1 = \Lambda_2$ ,  $\Phi_1 = \Phi_2$ ,  $U_2'' = U_2'$  və  $U_2 = 0$  olur. Dönmə bucağının  $\alpha > 0$  qiymətində çıxış gərginliyi  $U_2 > 0$  olur.

### Ədəbiyyat

1. Abdullayev Y.R., Məmmədova G.V., Kərimzadə G.S. Avtomatikanın kontaktsiz elektrik aparatları (dərslük). Bakı, 2010, 305s.
2. Abdullayev Y.R., Kərimzadə G.S., Məmmədova G.V., Avtomatikanın idarəetmə elektrik aparatları (dərslük). Bakı, 2012, 260s.
3. Abdullayev Y.R., Məmmədova G.V., Kərimzadə G.S. Paylayıcı qurğuların elektrik aparatları (dərslük). Bakı, 2013, 202s.
4. Abdullayev Y.R., Məmmədova G.V., Kərimzadə G.S. Elektrik və elektron aparatları (dərslük). Bakı, 2015, 351s.
5. Abdullayev Y.R., Kərimzadə G.S. Elektrik aparatları (dərslük). Bakı, 2006, 141s.
6. Kərimzadə G.S. Elektromaqnit vericilər (dərs vəsaiti). Bakı, 2007, 76s.

	A	B	C	D	E	F	G	H	I	J	K
1	$m_a$	$m_c$		$P_a$		$P_a$		$l_2$		$l_2$	
2	2	2		0,204		0,467		0,084		0,108	
3	2	3		0,272		0,622		0,112		0,144	
4	2	4		0,340		0,778		0,140		0,180	
5	2	5		0,408		0,933		0,168		0,216	
6	2	6		0,476		1,089		0,196		0,252	
7	3	2		0,181		0,415		0,075		0,096	
8	3	3		0,238		0,544		0,098		0,126	
9	3	4		0,295		0,674		0,121		0,156	
10	3	5		0,351		0,803		0,145		0,186	
11	3	6		0,408		0,933		0,168		0,216	
12	4	2		0,170		0,389		0,070		0,090	
13	4	3		0,221		0,505		0,091		0,117	
14	4	4		0,272		0,622		0,112		0,144	
15	4	5		0,323		0,739		0,133		0,171	
16	4	6		0,374		0,855		0,154		0,198	
17	5	2		0,163		0,373		0,067		0,086	
18	5	3		0,211		0,482		0,087		0,112	
19	5	4		0,259		0,591		0,106		0,137	
20	5	5		0,306		0,700		0,126		0,162	
21	5	6		0,354		0,809		0,146		0,187	
22	6	2		0,159		0,363		0,065		0,084	
23	6	3		0,204		0,467		0,084		0,108	
24	6	4		0,249		0,570		0,103		0,132	
25	6	5		0,295		0,674		0,121		0,156	
26	6	6		0,340		0,778		0,140		0,180	
27				$c_2 = 0,006m$		$c_2 = 0,006m$		$c_2 = 0,006m$		$c_2 = 0,006m$	

Şəkil 1 Ekranın ağırlığının və onun orta uzunluğunun Excel tətbiqi proqramı vasitəsilə hesablanmış qiymətləri

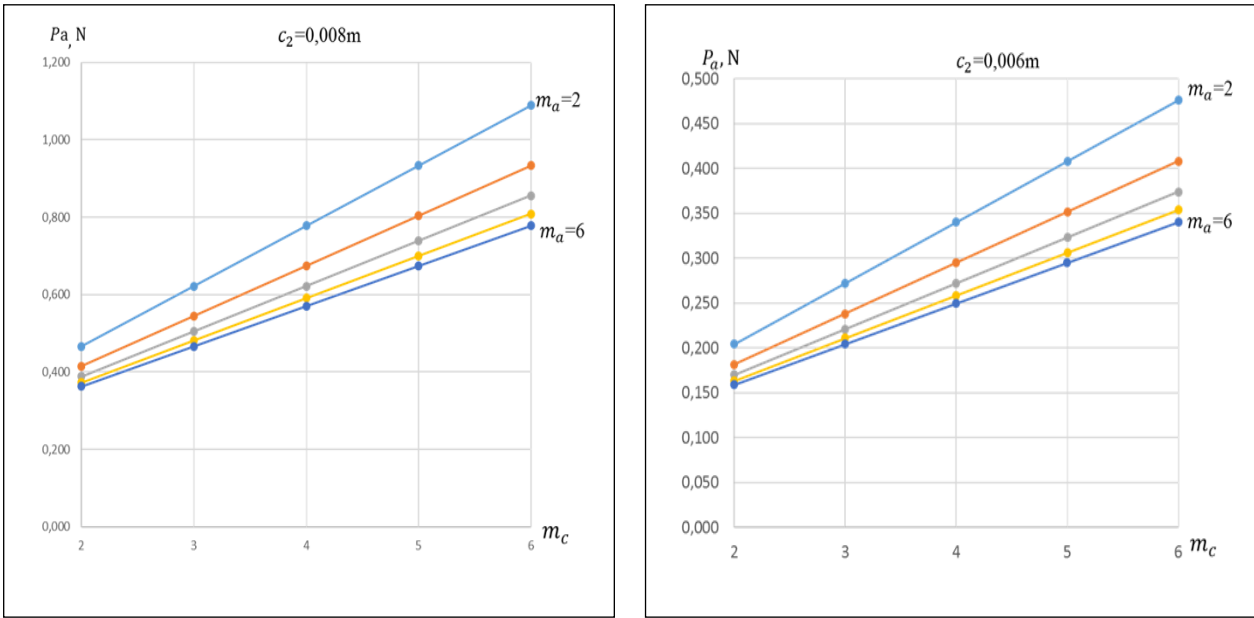

**Şəkil 2.  $P_a = f(m_a, m_c)$  asılılığı ( $c_2 = 0.008m$ . və  $c_2 = 0.006m$ . qiymətləri üçün)**

UOT 62.50

### **Elektrik verilişi xətlərində və yarımstansiyalarda tac effektinin ifrat gərginliklərə təsiri**

*tex.f.d., dos. Müfəzzadə Nahid Aslan oğlu  
tex.f.d., dos. İsmayilova Gülgəz Gülağa qızı  
Azərbaycan Dövlət Neft və Sənaye Universiteti*

Elektrik sistemlərinin istismarı zamanı onu təşkil edən texniki avadanlıqlar müxtəlif səbəblərdən yaranan gərginlik və cərəyan artımlarının təsirinə məruz qalırlar. Böyük gərginlik artımları daxili və xarici ifrat gərginliklərin yaranması ilə əlaqədardır. Xarici ifrat gərginliklər daha böyük qiymətə malik olur və ildırımın elektrik verilişi xətlərini vurması nəticəsində yaranır.

Yarımstansiyalara elektrik verilişi xətlərindən ifrat gərginlik dalğaları gəldikdə, onun müxtəlif nöqtələrində ifrat gərginliyin qiyməti müxtəlif olur. Yarımstansiyada bu gərginliklərin qiyməti, xətdən gələn dalğanın parametrləri, yarımstansiyanın quruluşu, mühafizə sxemi və onun avadanlıqlarının tipi ilə təyin edilir. Xətlərdə qaçan dalğaların parametrləri isə, öz növbəsində xəttin parametrlərindən və onda yarana biləcək halələrdən (hadisələrdən) asılı olaraq dəyişir. Tac haləsi (tac boşalması) bu halələrdən biridir, işçi gərginliyi 330 kV və yuxarı olan xətlərdə və xəttə ildırım düşdükdə onda formalaşan impuls ifrat gərginliklərin təsiri ilə yaranır. Tac boşalmasının yaranması, xətlərdə qaçan gərginlik dalğalarının formasını dəyişir və bu dəyişmə xətlərdə və yarımstansiyalardakı ifrat gərginliklərə öz təsirini göstərir. Buna görə də, xətlərdə və yarımstansiyalarda, xüsusilə də transformator dolaqlarındakı ifrat gərginliklərə olan belə təsirləri təyin etmək və onları qiymətləndirmək kifayət qədər böyük maraq doğurur.

Təqdim olunan bu məqalə, tac boşalmasının elektrik verilişi xətlərində və transformatorların dolaqlarında yaranan ifrat gərginliklərə təsirinin tədqiqinə həsr olunub. Tədqiqat riyazi modelləşdirmə yolu ilə aparıldığından, ilk növbədə tac boşalmasının modeli təyin olunur. Xətt məftili ətrafında tac boşalması yaranıqda, xəttin tutumu ilə keçiriciliyi dəyişərək artır, yəni xəttin həndəsi tutumu və keçiriciliyi qiymətlərinin üzərinə, xətt gərginliyinin ani qiymətlərindən və ətraf mühitin təsirini xarakterizə edən parametrlərdən asılı olan müəyyən qiymətlər əlavə olunur.

Tac effektinin modelləşdirilməsi, xətt uzunluğu hissələrinin uyğun və tac boşalması ilə şərtləşdirilən dəyişən tutumunun və keçiriciliyinin, ardıcıl birləşdirilmiş sabit qiymətli tutum və müqavimətdən ibarət parallel budaqlar ilə əvəz olunmasıdır. Bu halda, parallel budaqların sayının

artırılması, baxılan modelin istifadəsini mümkün edən tezlik intervalını genişləndirir. Başqa sözlə, real xətlə modelin tezlik xarakteristikalarının üst – üstə düşməsinə, tezliyin daha yüksək qiymətlərində də təmin edir. Real xəttin və modelin tezlik xarakteristikalarının üst – üstə düşməsinin təmin olunması, modelin istifadə edilməsinin mümkünlüyü üçün, çox vacib tələbdir.

Tac effekti modelinin təyin edilməsi, Sant-Petrburq politexnik universitetinin təklif etdiyi modelin təkmilləşdirilməsinə əsaslanıb [1]. Təklif olunan bu modelin təkmilləşdirilməsində təyin edilib ki, model 4 parallel budaqdan ibarət olduqda, xəttin və modelin tezlik xarakteristikalarının üst – üstə düşməsi tezliyin 1000 Hz qiymətinə qədər, amma 5 budaqdan ibarət olduqda isə 5000 Hz qiymətinə qədər mümkün olur. Bu tədqiqatda, təsir edən gərginlik olaraq parametrləri 1,2/50  $\mu$ S olan impuls gərginlik dalğası qəbul edildiyi üçün bu impuls gərginliyini Furye sırasına ayırmaqla təyin edirik ki, 5000 Hz, bu impulsu 90  $\mu$ S müddətində ötürür, yəni onun amplitudunun 98 % azalmasına qədər. Deməli, tac boşalmasının modelləşdirilməsində 5 budaqlı model qəbul etmək, tac boşalması yaranan xətdə impuls gərginlik dalğasının yayılması ilə yaranan keçid proseslərini tədqiq etmək üçün kifayət olduğunu hesab etmək olar.

Baxılan tədqiqatda istifadə edilən bu modelin bir qolu yalnız bir tutumdan, digər bir qolu yalnız bir keçiricilikdən, qalan 3 qolu isə ardıcıl bağlanmış tutum və müqavimətdən ibarətdir. Tək keçiricilik olan qol, tac boşalması sona çatdıqdan sonra elektrik yüklərinin xətt məftilindən uzaqlaşmağı nəzərə alır. Bu modelin parametrlərinin təyini, xəttin və modelin tam keçiriciliklərinin bərabərliyi şərtinə əsasən aparılır.

Xəttin və modelin tezlik xarakteristikalarının üst – üstə düşməsi şərti aşağıdakı formada baxılmalıdır [1, 2]:

$$j\omega_k C_1 + \sum_{s=2}^n \left( R_s + \frac{1}{j\omega_k C_s} \right)^{-1} + g_0 = G(\omega_k) + j\omega_k C(\omega_k) \quad (1)$$

Burada  $k = 1, 2, 3, \dots, n$ ;  $C_1, C_s, R_s, g_0$  modelin parametrləri;  $G(\omega_k), C(\omega_k)$  - xəttin  $\omega_k$  tezliklərinə uyğun parametrləridir.

Modelin budaqlarının minimal sayı və onun elementlərinin, xətdə gərginliyin hər hansı bir anı qiymətində tezliyin dəyişməsinin müəyyən intervalında tezlik xarakteristikalarının üst – üstə düşməsinə, verilmiş dəqiqliklə təmin edən parametrləri, budaqların verilmiş sayına görə  $n$  tənliyin qurulması yolu ilə təyin edilir. Bu tənliklər aşağıdakılardır:

$$\begin{cases} j\omega_1 C_1 + \sum_{s=2}^n \left( R_s + \frac{1}{j\omega_1 C_s} \right)^{-1} + g_0 = G(\omega_1) + j\omega_1 C(\omega_1) \\ j\omega_2 C_1 + \sum_{s=2}^n \left( R_s + \frac{1}{j\omega_2 C_s} \right)^{-1} + g_0 = G(\omega_2) + j\omega_2 C(\omega_2) \\ \vdots \\ \vdots \\ \vdots \\ j\omega_n C_1 + \sum_{s=2}^n \left( R_s + \frac{1}{j\omega_n C_s} \right)^{-1} + g_0 = G(\omega_n) + j\omega_n C(\omega_n) \end{cases} \quad (2)$$

(2) sistemi tənliklərinin həlli, modelin tezlik xarakteristikasının  $\omega_1, \omega_2, \dots, \omega_n$  qiymətlərində verilmiş dəqiqliklə onun və xəttin tezlik xarakteristikalarının üst – üstə düşməsinə təmin edən parametrlərini təyin edir [3].

Tac effektinin yüksək gərginlikli xətlərdə və transformatorlarda yaranan ifrat gərginliklərə təsirini tədqiq etmək üçün bu effekti təsvir edən model təyin edilir. Modelin 5 budağının olması, xətlə modelin tezlik xarakteristikalarının üst – üstə düşməsinə tezliyin 5000 Hz qiymətində təmin edir və tac effektinin, xətlərdə impuls ifrat gərginlik dalğalarının yayılmasından yaranan keçid prosesinə təsirini tədqiq etmək üçün kifayət edir.

## Ədəbiyyat

1. Г.Н. Александров. Коронный разряд в линиях электропередачи. М., Энергия, 1964.
2. Prusinki B, Phillips S. Expert Oracle Golden Gate. Apress, 2011. c-35-39.
3. Дмитриев М.В. Методика выбора ОПН для защиты оборудования сетей 110-750 кВ от грозových перенапряжений. Санкт-Петербург: СПбГПУ, 2006-250 с.

UOT 72.07.01

### Сәмиyyətin sosial-iqtisadi həyatı və İKT

*fəl .f.d., dos. Əliyeva Firuzə Nuru qızı  
AMEA Fəlsəfə İnstitutu*

*Tarixən qısa zaman kəsiyində ölkəmizdə müstəqillik  
bərqərar olmuş, dönməz xarakter almışdır. Biz iqtisadi və  
sosial inkişaf baxımından çox böyük uğurlar qazanmışıq.*

***İlham Əliyev***

Cəmiyyətin iqtisadi həyatında İKT-nin rolu danılmazdır. Belə ki, cəmiyyət inkişaf etdikcə insanların baxışları və düşüncə tərzləri də dəyişir. Hazırda dünyanın əksər ölkələrində informasiya texnologiyaları və sistemləri iqtisadiyyatın idarəetmə, maliyyə və bank işlərində daha çox istifadə edilir. Bu istiqamətdə daha yüksək nəticələr əldə olunması respublikamızda informasiya sistemlərinin genişləndirilməsini tələb edir. Hazırki informasiya cəmiyyətində iqtisadi ticarət bazarında informasiya texnologiyaları daha geniş üstünlüyə malikdir. Məsələn Yaponiya, Cənubi Koreya, Sinqapur kimi dövlətlərlə yanaşı, bir çox ərəb ölkələri, Çin, Hindistan və digərlərində də İKT-nin rolu həddindən artıq artmışdır. Bunun nəticəsində XXI əsrin əvvəllərindən başlayaraq yeni texnologiyaların tətbiqi, avadanlıqların istehsalı, güclü proqram vasitələri və məhsulların istehsalı baxımından Asiya ölkələri proqram təminatı sahəsində ABŞ və bir sıra Qərbi Avropa ölkələri ilə rəqabət aparır. Məhz buna görə də həmin ölkələrdə İKT sahəsində çalışan mütəxəssislərin və ixtisaslı kadrların sayı durmadan artır. Bu gün İKT-nin iqtisadiyyatda tətbiqi yeni informasiya xidmətlərinin nüəsir tələblərə uyğun qurulmasına şərait yaradır. İKT müəsir dünyanın inkişafında material faktorunun rolunu dəyişir. Əgər əvvəlki cəmiyyətdə başlıcası material dəyərlərin istehsalı və bölüşdürülməsi, eləcə də bu proseslərlə əlaqədar münasibətlər idisə, informasiya cəmiyyətində isə birinci yerə informasiyanın yığılması, emalı və ötürülməsi çıxır.

Beləliklə, İKT-nin geniş tətbiqi informasiya xidmətlərinin müəsir tələblərə uyğun qurulmasına imkan verir. Çünki bu gün istənilən müəssisə bazarda öz yerini saxlamaq üçün effektiv işləyən informasiya sisteminə malik olmalıdır.

«Azərbaycan Respublikası regionlarının 2014-2015-ci illərdə sosial-iqtisadi inkişafı Dövlət Proqramı» haqqında proqram ölkə iqtisadiyyatının inkişafında mühüm əhəmiyyət kəsb etməklə, makroiqtisadi sabitliyin təmin olunmasında, regionlarda sahibkarlıq fəaliyyətinin genişlənməsində, yeni müəssisələrin və iş yerlərinin yaranmasında, irimiqyaslı infrastruktur layihələrinin həyata keçirilməsində, kommunal xidmətlərin səviyyəsinin yüksəldilməsində, nəticədə əhalinin rifah halının daha da yaxşılaşdırılmasında və yoxsulluq səviyyəsinin aşağı düşməsində mühüm rol oynayır.

İqtisadiyyatın sürətlə inkişafı, dünya ölkələri arasında nüfuzunun yüksəlməsi ölkəmizə marağın artmasına səbəb olmuş, respublikamıza gələn əcnəbilərin ildən-ilə çoxalmasına, bir sözlə, turizm fəaliyyətinin genişlənməsinə şərait yaratmışdır. Xalqımızın mədəni tarixi irsinin geniş miqyasda yaradılmasında turizmin inkişaf etdirilməsi böyük rol oynayır [2, 77].

Dünya ölkələri, xüsusilə Avropa İttifaqına üzv ölkələrlə birbaşa nəqliyyat əlaqələri genişlənməmiş, Bakı-Tbilisi-Ceyhan (BTC) neft ixrac kəməri və Bakı-Tbilisi-Ərzurum qaz ixrac kəməri dünyada enerji təhlükəsizliyinin təmin olunmasında böyük rol oynamışdır. Regionun və Avropanın enerji təhlükəsizliyinin təmin olunmasında «TANAP və TAR layihələri, həmçinin

«Şahdəniz-2» layihəsi ölkə iqtisadiyyatının inkişafında səmərəli rol oynamaqla əhalinin sosial rifahının və ölkənin sosial-iqtisadi inkişafının daha da yaxşılaşmasında müstəsna əhəmiyyət daşıyır. Bundan başqa, ölkənin sosial-iqtisadi həyatında mühüm rol oynayan informasiya və rabitə sahəsinin inkişafında 8,2 dəfə artıma nail olunmuşdur. XXI əsrdə Azərbaycanda informasiya cəmiyyətinə keçid və elektron hökumətinin formalaşdırılması və intellektual potensialın inkişafı sayəsində neft sektorundan sonra ölkənin ən önəmli sahələrindən sayılan informasiya və kommunikasiya texnologiyaları sahəsi ölkənin sosial-iqtisadi həyatına daha çox sirayət etmişdir.

Bu mənada İnformasiya cəmiyyətinin inkişafına dair 2014-2020-ci illər üçün «Milli Strategiyanı» əsas hədəflərindən biri ekoloji cəhətdən dayanıqlı sosial iqtisadi inkişafa nail olmaq yönümlü strateji proqramların hazırlanması, həyata keçirilməsi, iqtisadiyyat sahəsində çevik texnologiyaların tətbiqinin sürətləndirilməsi, əsas xammalın əldə edilməsində uzunmüddətli təminatın olması mühüm amillərdən biridir.

Müasir informasiya dövründə qeyri-neft sektorunun inkişafı həm ölkə iqtisadiyyatının, həm sosial məsələlərin həlli, həm də regionların inkişafı üçün ən başlıca rol oynayan sahədir. Bu həm də yeni iş yerlərinin yaradılması deməkdir. Qeyri-neft sənayesinin inkişafı iqtisadi problemlərin həllinə güclü təsir göstərir. Artıq Azərbaycan hökuməti ölkənin sosial-iqtisadi inkişafına xidmət edən çoxsaylı proqramlar hazırlayıb həyata keçirir. Bütün bunlara baxmayaraq, milli iqtisadiyyatın çatışmayan cəhətləri hələ də qalmaqdadır. Belə ki, səmərəsiz müəssisələr, məşğulluq sahəsindəki problemlər hələ də aradan qaldırılmamışdır. İqtisadi artım olmasa əhalinin həyat səviyyəsinin yüksəlişindən danışmaq belə olmaz [1, 109].

Sözsüz ki, respublikamızın iqtisadi inkişaf modeli çox çalarlıdır və elmi axtarışlar nəticəsində daha da zənginləşir. Burada əsas məsələ respublika iqtisadiyyatının milli mənafe prinsiplərinə uyğun konkret tarixi şəraitdə istehsal baxımından qarşılıqlı əlaqədə olan sahələrinin mənafeələrinin uzlaşdırılması, onların qarşılıqlı iqtisadi münasibətlərinin bazar tələblərinə uyğun qurulması, qabaqcıl ölkələr səviyyəsinə yüksələrək, sivil və normal həyat tərzini üçün əsas yaratmasıdır. Müasir informasiya cəmiyyətində ölkənin iqtisadi inkişaf modelinin formalaşmasında xarici kapitalın respublika iqtisadiyyatına cəlb edilməsi amili də mühüm əhəmiyyət kəsb edir. Belə ki, əksər ölkələrin inkişafında xarici kapitalın rolu danılmazdır. Bunu inkişaf etmiş ölkələrin timsalında da görə bilərik. Bu mənada Azərbaycan digər ölkələrdən fərqlənir. Belə ki, Azərbaycan öz zənginliyi ilə digər ölkələrin kapitallarını özünə cəlb edir. Məhz buna görə də xarici ölkələrin sahibkarları öz kapitallarını Azərbaycana qoyurlar.

Azərbaycanın sosial-iqtisadi inkişaf problemlərinin daha səmərəli həll edilməsi məqsədilə dövlətin innovasiya tədbirlərinin həyata keçirilməsi, əhalinin həyat tərzinə təsir edərək, onun daha da yaxşılaşmasına xüsusi köməklik göstərəcəkdir. İqtisadiyyatın xammal, ixracyönümlü modeli dövlət üçün səciyyəvi olan səmərəliliyin, malların və xidmətlərin keyfiyyətinin yüksəldilməsi, əhalinin həyat səviyyəsinin yüksəldilməsinə şərait yaradır.

H.Əliyev deyirdi: «Bizim gənclər gərək hazırlaşsınlar ki, XXI əsrdə Azərbaycanın inkişafını təmin edə bilsinlər. Bunun üçün biliklənmək, təhsil almaq, sağlam həyat tərzini keçirmək, mənəvi-milli dəyərlərimizə söykənmək və ümumbəşəri dəyərlərdən səmərəli istifadə etmək lazımdır» [3, 24].

Əhalinin həyat tərzinin yaxşılaşdırılmasında qeyd etdik ki, sosial-iqtisadi inkişaf mühüm əhəmiyyət kəsb edir. Sosial-iqtisadi inkişaf anlayışı tarixi dövrdə cəmiyyətin sosial və iqtisadi ehtiyaclarının ödənilməsi hesabına yaşayış standartlarının yüksəldilməsidir. Bunu dərk etmək üçün sosial-iqtisadi inkişafın mahiyyətini açıqlayaq. Sosial inkişaf cəmiyyətdəki hər bir fərdin rifahının yüksəldilməsi vasitəsilə öz potensiallarından tam istifadə edə biləcək səviyyəyə çatdırılmasıdır. Cəmiyyətin uğuru hər bir fərdin rifahının yüksəldilməsi ilə bağlıdır. Sosial inkişaf anlayışı insanların investisiya qoyulması deməkdir. Bu onların arzularına, hədəflərinə çatması üçün bütün maneələrin aradan qaldırılması deməkdir. Buna görə də «kasıb doğulan, kasıb yaşayacaqdır» fikrinin beyinlərdən silinməsi lazımdır. Sosial inkişaf bir neçə mərhələni özündə birləşdirir. Bunlardan birincisi erkən yaşdan etibarən öyrənməyə başlamasıdır. Erkən tədris üçün yatırılan, investisiya insanlar arasında daha yüksək uğur üçün zəmanət ola bilər. Uşaqların öz təhsillərinə mükəmməl başlanması onların rifah və uğurlarının davamlı, uzunmüddətli olması əsas yaradır. İkincisi, uşağa qayğı sistemidir. Valideynlər övladlarının bağçalarda, məktəblərdə vəziyyətlərinin yaxşı olduğunu, onlara yüksək qayğı göstərildiyindən əmin olsalar öz işlərinə daha arxayın köklənəcəklər. İşgötürənin işçiləri yüksək səmərəliliklə çalışsalar, onun biznesi uğurlu olacaqdır. Tək-tək bizneslərin uğurlu olması ümumilikdə cəmiyyətin rifah halının yüksəlməsinə və sağlam iqtisadiyyatın yaranmasına şərait yaradır. Beləliklə, bu gün uşaq qayğı sisteminin inkişaf etdirilməsi

üçün yatırılan investisiya uzunmüddətli dövrdə iqtisadi səmərə olaraq geri qayıdacaqdır. Üçüncüsü, yaşayış yerlərinin insanlar üçün əlçatan olmasıdır. Bildiyimiz kimi, mənzillər ailə həyatının əsasıdır, onların təhlükəsiz yaşaya biləcəkləri, övladlarını böyüdə biləcəkləri, ictimai münasibətlər qura biləcəkləri bir məkandır. Dördüncüsü, ictimai həyatın digər sahələrinə yatırılan investisiyadır. Buraya gənclərin inkişafı üçün xidmət və proqramların təklif olunması, ali təhsil imkanlarının yaradılması, iş yerlərinin açılması, insanların sağlam və aktiv həyat tərzinə təşviq olunması daxildir.

Sözsüz ki, sosial inkişafın olması üçün ilk əvvəl iqtisadi inkişaf və iqtisadi inkişaf üçün ilk növbədə iqtisadi artım olmalıdır. İqtisadi artım, yəni ölkədə Ümumi Daxili Məhsulun artım tempi nə qədər yüksək olarsa, iqtisadi vəziyyət də o qədər yaxşı olar. Sosial-iqtisadi inkişafın sürətlənməsi müasir Azərbaycan iqtisadiyyatının əsas meyar və prinsipləri sistemi olmaqla, onun bütün sahə, ərazi, texnoloji və resurs problemlərinin həlli üçün aparıcı prioritet vəzifədir. Sosial-iqtisadi inkişaf konsepsiyasının reallaşması mövcud imkanların artırılması mühitində baş verdiyi və onun əsas nəticəsi olmaqla yanaşı, iqtisadi potensialın daha da artırılması və əhalinin rifah problemlərinin həlli mexanizmidir. Ona görə də, sosial-iqtisadi inkişafın resurs potensialının möhkəmlənməsi, onun mexanizmlərinin təkmilləşməsi və həmçinin aparıcı sahələrin, sosial amillərin təsirinin qiymətləndirilməsi tədqiqat obyektini kimi çoxsahəli, praktiki cəhətdən əhəmiyyətli sahədir.

Azərbaycanda sosial-iqtisadi problemlərdən danışarkən, işsizliyin region xarakteri özünü kəskin şəkildə biruzə verir. Belə ki, regionlarda iş yerlərinin olmaması, onun məhsullarının bazarı ilə deyil, sosial infrastrukturun inkişaf etməsi ilə səciyyələnir. Bu gün sahibkarlığın inkişafının regionlarda daha sürətlə artmasına, yönəldilən strateji addımlar məhz işsizliyin aradan qaldırılması və əhalinin rifahının yüksəldilməsi meyllərini tənzimləyir. Regionlarda iş yerlərinin təminatı torpaq islahatları ilə reallaşır. Torpaq islahatı nəticəsində kənddə yenidən hər bir əhali öz ərzaq tələbatı və yaxud satış üçün fərdi istehsalı ilə məşğul ola bilər.

Azərbaycanda işsizliyin nəticəsi olaraq əhalinin rifahı problemləri və miqrasiyanın kəskinləşməsi meylləri baş verir. Sözsüz ki, dünya inteqrasiyası prosesində əmək qabiliyyətli əhalinin miqrasiyası təbii proses olmaqla inteqrasiya və əməkdaşlıq forması kimi daha geniş yayılmışdır. Azərbaycanın sosial-iqtisadi inkişafı, həyat səviyyəsi, həyat tərzini, əmək haqqı, sosial müdafiə və s. cəmiyyətin formalaşmasına güclü təsir göstərir.

Sosial-iqtisadi inkişafın praqmatik xarakteri, miqyası və həlli yolları, bazar iqtisadiyyatına keçid şəraitində Azərbaycan Respublikasının coğrafi mövqeyini, onun məhsuldar qüvvələrinin inkişaf dinamikasının və əhalinin həyat fəaliyyəti xüsusiyyətlərini nəzərə almaqla tarixilik, dünyəvilik və milli aspektlərin, region və qlobal maraqların uzlaşmasına istinadən həll edilir.

## Ədəbiyyat

1. Aliyev İ., Məmmədov Y. "Azərbaycan 2020: gələcəyə baxış" inkişaf konsepsiyasının tətbiqi: Azərbaycan Respublikasında qeyri-neft sənayesinin inkişaf proqramı. Bakı, 2014
2. Azərbaycanın vergi jurnalı, 2013, № 1.
3. H.Əliyev. Müstəqilliyimiz əbədidir. B., Azərneşr, 2008

UOT 72.07.01

## İnformasiya cəmiyyətində sosial tələblər və dövlətin sosial siyasəti

*f.ə.f.d., dos. İskəndərova Səbirə Cəfər qızı  
AMEA Fəlsəfə İnstitutu*

*Azərbaycanın hərtərəfli yüksəlişi elə  
olmalıdır ki, təkə ölkəmizin paytaxtı yox,  
bütün şəhərlər, bütün rayonlar inkişaf etsin.*

**Heydər Əliyev**

Sosial problemlərin həlli iqtisadi inkişafın rəhnidir. Zəngin iqtisadi potensiala, təbii ehtiyatlara və insan resurslarına, müəyyən maliyyə imkanlarına malik olan Azərbaycan üçün iqtisadi və sosial səmərəliliyin optimallaşdırılması problemi xüsusi aktualıq kəsb edir. Bu mənada

müasir informasiya cəmiyyətində əhalinin sosial tələblərinin ödənilməsi ən ümdə məsələlərdən biridir. Təcrübə göstərir ki, əhalinin orta həyat səviyyəsinin yüksəldilməsi müxtəlif sosial qruplar arasında fərqlər nəzərə alınmaqla həyata keçirilməlidir. Belə ki, hər bir sosial qrupun öz maraqları, gəlirlərinin formalaşma xüsusiyyətləri, istehlak davranışları vardır. Bəzi hallarda müxtəlif sosial qruplar arasındakı maraqlar ziddiyyətli xarakter daşıyır. Sosial qruplar əhalinin sosial strukturunu təşkil edir.

Qeyd etmək lazımdır ki, əhalinin sosial tələblərinin yerinə yetirilməsi hər şeydən əvvəl iqtisadi problemlərin həllindən asılıdır. Sosial parametrlər əhalinin ümumi həyat səviyyəsini xarakterizə edən inteqral göstəricilərə və müxtəlif sosial qrupların maraqlarını ifadə edən göstəricilərə bölünür. Ümumi göstəricilər əhalinin orta həyat səviyyəsini göstərir ki, bu zaman müxtəlif sosial qruplar arasındakı fərqlər nəzərə alınmır. Təcrübə göstərir ki, dövlət tərəfindən həyata keçirilən iqtisadi tənzimləmə mexanizmləri müxtəlif sosial qrupların maraqları nəzərə alınmaqla həyata keçirilməlidir. Burada dövlətin apardığı sosial siyasət mühüm yer tutur. Sosial siyasət əhalinin və onun müxtəlif qruplarının sosial vəziyyətinin saxlanılması və dəyişdirilməsi istiqamətində aparılan siyasətdir. Sosial siyasətin əsas məqsədi sosial vəziyyətə təsir göstərməkdir. Sosial vəziyyət – əhalinin və onun müxtəlif təbəqələrinin həyat fəaliyyətinin kompleks xarakteristikasıdır. Sosial qrupların təbəqələrin həyat tərzini müxtəlif amillərin təsiri nəticəsində baş verir. Sosial vəziyyəti müəyyənləşdirən ictimai şərtlərə aşağıdakılar daxildir:

Cəmiyyətin əsaslandığı ictimai-iqtisadi quruluş (bazar iqtisadiyyatı, sosialist istehsal üsulu, inzibati amirlik prinsipi və s.)

- mülkiyyət münasibətləri;
- iqtisadi şərtlər;
- ekoloji təhlükəsizlik;
- sosial təhlükəsizlik və sosial müdafiə [3].

Sosial siyasətin mahiyyətinin dərk edilməsi sosial vəziyyətin parametrlərinin müəyyən edilməsi zərurətini meydana çıxarır. Sosial vəziyyətin parametrlərinə əhalinin həyat səviyyəsi, maddi rifah, həyat tərzini və həyat keyfiyyəti göstəricilərini aid etmək olar. Əhalinin həyat səviyyəsi göstəricilərinə əhalinin gəlirləri, sosial transferlər, sahibkarlıq fəaliyyətindən əldə edilən gəlirlər və s. aiddir. Əhalinin həyat tərzini və nəhayət keyfiyyəti yalnız kəmiyyət göstəriciləri ilə tamamlanmır. O eyni zamanda, əhalinin həyat keyfiyyətinin sosial xidmətlərlə təmin edilməsi, əhalinin təhsil səviyyəsi, səhiyyə xidmətləri ilə təchiz olunması ilə xarakterizə olunur. Əhalinin həyat tərzini onun sosial istehlak davranışı, insanın xoşbəxtliyi, ailənin rolu və digər kəmiyyət xarakteristikaları dəqiq müəyyən edilə bilməyən göstəricilərlə müəyyən olunur. Sosial siyasətin əsas tərkib hissələrindən biri də demografik siyasətdir. Dövlətin apardığı demografik siyasətdə əhalinin sosial tələbləri əsas götürülür. Belə ki, əhalinin sayı artdıqca sosial tələblərin sayı da çoxalır.

Qeyd etmək lazımdır ki, əhalinin sosial tələblərinin yerinə yetirilməsi milli iqtisadiyyatın sürətli inkişafından asılıdır. Müstəqillik əldə etdikdən sonra bu problem respublikada vaxtaşırı gündəmə çıxarılmış və «Azərbaycan 2020: gələcəyə baxış» inkişaf konsepsiyası bu tələblərin yerinə yetirməyinin vacibliyini irəli sürdü. Milli iqtisadi inkişafın modernləşməsi, iqtisadi həyatın sosial proseslərlə çulğalaşması milli demokratiyanın bariz istiqamətlərindən biri kimi qiymətləndirilməlidir. Eyni zamanda, burada siyasi, sosial və mədəni amillər də böyük rol oynayır. Hazırkı, informasiya dövründə milli iqtisadi inkişafın modernləşmə xətti strateji baxımdan işlənmiş olsa da, o taktiki baxımdan dünyada gedən qloballaşma prosesi ilə bağlı daim təkmilləşdirilməli və inkişaf etdirilməlidir [1-3]. Milli iqtisadi inkişafın modernləşməsi prosesində ölkə iqtisadiyyatında formalaşan tələbatlar sistemi müəyyənləşdirilməli, bu və ya digər dərəcədə prioritet istiqamətlər ortaya qoyulmalıdır. Bu tələbatların həm də ehtiyatlarla tutuşdurularaq əsaslandırılması cəmiyyətdə məcmu təklif və ehtiyatlara söykənməli, iqtisadi inkişafın təkcə kəmiyyət tərəflərini deyil, keyfiyyət cəhətlərini də nəzərə almaqla, əsasən insanın özünün inkişafına (sosial-mədəni, təhsil, mənəvi) azadlığına gətirib çıxartmalıdır. Bu modernləşdirmə ölkədə insanın bir fərd kimi yetişməsində və əhali qruplarının maddi rifah hallarının yaxşılaşdırılmasında böyük rol oynayır. Azərbaycanda iqtisadi inkişafın modernləşdirilməsi hər bir istehsal və təsərrüfat subyektinin – coğrafi mənada ərazinin, sosial-iqtisadi mənada isə xalqın, millətin, sosial-iqtisadi, psixoloji mənafələrini özündə birləşdirən, respublikanın dövlət müstəqilliyinin təmin olunması prinsiplərinə söykənən, azad bazar iqtisadiyyatının formalaşdırılması əsasında idarə olunan milli, sosial-iqtisadi tərəqqinin gələcək strateji məqsədlərinin əsas cəhətlərini özündə ifadə edir. Bugün Azərbaycan nəinki Avropanın enerji təhlükəsizliyinin qarantı kimi çıxış edir, eyni zamanda Şərqdə



təhlükəsizlik arxitekturasının formalaşmasının mühüm aspektlərinə çevrilir.

Respublikamızda sosial-iqtisadi problemləri həll etmək, milli iqtisadi təhlükəsizliyə nail olmaq yolunda görülən tədbirlər, iqtisadiyyatda azad sahibkarlığın inkişaf etdirilməsini tələb edir. «Azərbaycan 2020: Gələcəyə Baxış» inkişaf konsepsiyasında regionların sosial-iqtisadi inkişafı və bu əsasla yoxsulluğun azaldılması, əhalinin sağlamlığının qorunması, təhsil və mədəniyyətin inkişaf etdirilməsi, yaşayış evlərinin sayının artırılması, insanların normal istirahəti üçün turizm xidmətinin təşkili və s. problemlər işıqlandırılmışdır.

Burada insanların sosial tələbləri yerinə yetirilir. Belə ki, onların konsert, mehmanxana və s. insanların dünyagörüşünün formalaşmasında böyük rol oynayır. Turizmin iqtisadi rolu, həmçinin hər bir regionda sosial tələbatı müəyyən edən ancaq turistlərin tələbatına imkanlanmaqla yerli əhalinin sosial tələbatının ödənilməsinə nəzərdə tutur. Turizm cəmiyyətin inkişafının elə mərhələsində baş verir ki, insan öz əmək fəaliyyətini dayandıraraq özünü çörəklə təmin etmək ehtiyatlarından daha çox istirahət haqqında düşünür və turizm səyahətinə çıxır. Mədəni turizm bu kontekstdə böyük əhəmiyyət daşıyır, belə ki, tolerantlıq bütünlüklə dünya mədəniyyətinin müxtəlifliyinin qəbul edilməsi və düzgün başa düşülməsidir. Mədəni turizmin əsas məqsədi isə ölkə memarlığı, rəssamlığı, musiqisi, teatru, folkloru, ənənələri, adətləri, insanların həyat tərzini və üslubudur.

Turizmin sosial mənası, iş yerlərinin açılması, ev təsərrüfatının inkişafı və kəndin sosial-iqtisadi inkişafını təşkil etmək vəzifəsi təşkil edir. İqtisadi və sosial inkişafın səmərəli təşkili və məşğulluğun artması məqsədlərinə uyğun olaraq təşkil olunur. Turizm əhalinin rifahının yüksəldilməsi problemlərinin həllində böyük rol oynayır. Beynəlxalq turizm əlaqələrinin inkişafına əhalinin tələbatının ödənilməsinə və ölkənin iqtisadi potensialının xaricilər üçün istifadəsi yolu ilə ixracat potensialının artırılmasına yönəldilir. Turizmin inkişafı, həyat tərzini və həyat şəraitinin inkişafı ilə sıx bağlıdır. Ölkədə olan iqtisadi artımın mənbəyi və sosial problemlərin həlli üçün turizm əlaqələndirici rol oynayır.

Turizmin iqtisadi, mənəvi və sosial-iqtisadi mənası onun tədqiq və proqnozunun metodoloji aspektlərini formalaşdırır. İnsan turizm obyektinə olmaqla, onun tələbatı, iqtisadiyyatı və dövlət siyasəti, turizmin inkişafının insan faktorunu müəyyənləşdirir. Azərbaycan Respublikasında iqtisadi islahatların və bazar münasibətlərinə keçidin bütün mərhələlərində sosial problemlərin həllinə, hər şeydən əvvəl əztəminatlı və sosial baxımdan zəif təbəqəsinin sosial müdafiəsinə böyük diqqət yetirilir – ölkə iqtisadiyyatındakı müsbət irəliləyiş, əhalinin həyat səviyyəsinin və alıcılıq qabiliyyətinin sabitləşməsinə, nominal pul gəlirlərinin artmasına, ailə büdcələrində ehtiyatların yaradılmasına imkan vermişdir.

Bugün turizm sənayesi Azərbaycan iqtisadiyyatının qeyri-neft sektorundan biridir. Azərbaycan Prezidenti İlham Əliyev bu sahənin inkişafı ilə əlaqədar imzaladığı «Azərbaycan Respublikasında, turizmin inkişafı üzrə əlavə tədbirlər haqqında» və «İxtisaslaşmış turizm sənayesinin inkişafına dair Strateji Yol Xəritəsinin təsdiq edilməsi haqqında» fərmanları iqtisadiyyatın bu sahəsində yeni bir mərhələ açdı. Bu fərmanlar Azərbaycanda yeni turizm məhsullarının yaradılması və xidmət səviyyəsinin artırılması üzrə tədbirlərin keçirilməsinə güclü təkan verdi. Turizm fəaliyyəti ilə əlaqədar bir çox ölkələrdə təbiətin qorunmasına və mədəniyyətin inkişafına, tarixi abidələrin və ənənələrin qorunmasına böyük sərmayələr qoyulur. Beləliklə, böyük insan qruplarının yeni sosial-mədəni məkanda yerdəyişməsi müasir cəmiyyətin mahiyyəti transformasiyaya uğrayır [1]. Turizmin sosial səmərəliliyi əhalinin asudə vaxtının səmərəli keçməsində, mənəvi və fiziki bacarıqlarının inkişaf etdirilməsində öz ifadəsini tapır. Sosial turizm insanın istirahət və azad hərəkət etməsi, sağlamlığının qorunması, əztəminatlı əhalinin fiziki və mənəvi reabilitasiyası hüquqlarının təmin edilməsinə yönəlir.

## Ədəbiyyat

1. Aliyev İ, Məmmədov Y. «Azərbaycan 2020: gələcəyə baxış inkişaf konsepsiyasının nəzəri-metodoloji əsasları», Bakı, 2012.
2. Aliyev İ, Məmmədov Y. «Azərbaycan 2020: gələcəyə baxış» inkişaf konsepsiyasının tərtibi: «Azərbaycan Respublikasında qeyri-neft sənayesinin inkişaf proqramı», Bakı, 2014.
3. Kərimli İ.A. Dünya iqtisadiyyatı: beynəlxalq ticarət, maliyyə və inkişaf. Bakı: BBC, 2006

**Çirkab sularının təmizlənmə səviyyəsinin tədqiqi  
(Goranboy rayonunun su təmizləmə qurğusunun təmsalında)**

*tex.f.d., dos. Davudov Namiq Kamal oğlu  
k.f.d. dos. Kəsəmənli Elmira Yusif qızı  
a.f.d. Verdiyeva Fəridə Bəhram qızı  
Azərbaycan Texnologiya Universiteti*

Dünya əhalisinin sürətli artımı ilə birlikdə artan yaşayış sahələrindən və sənaye qurğularından qaynaqlanan tullantılar ətraf mühitə mənfi təsir göstərməklə yanaşı, ekoloji tarazlığa, canlı və insan həyatına təhlükə yaradacaq miqyasda çatmışdır. Elmi araşdırmalara əsasən insanların təbiətə XX yüzilliyə kimi etdiyi təsir son yüzillikdə olan təsirin yarısından daha azdır. Keçdiyimiz hər gün artan ətraf mühitin çirklənməsi səbəbindən xüsusilə 70-ci illərdən sonra tullantıların idarə edilməsi proseslərinin vacibliyi artmışdır. Ətraf mühitin çirklənməsinin ən yuxarı pilləsində su qaynaqlarının çirklənməsi gəlir. Su qaynaqlarının çirklənməsində isə ən böyük pay məişət və sənaye tullantı sularına aiddir. Yaşayış sahələrindən və sənaye qurğularından qaynaqlanan tullantı suları toplama sistemlərindən sonra təmizləmə qurğularında təmizlənərək qəbuledici mühitə boşaldılmalıdır.

Tullantı suları-suyun məişətdə, sənayedə və digər biznes fəaliyyətlərində istifadə edilməsi zamanı çirklənərək əmələ gəlir. Meydana gələn bu suya toplama və nəqləmə sistemləri boyunca əlavə olaraq sızıntı, yağış və grunt suları da qarışır [3].

Təmizlənməmiş tullantı sularının qəbuledici mühitə boşaldılarkən çirkab suyunun içərisində mövcud olan üzvi maddələrin parçalanması nəticəsində qəbuledici mühitin tərkibindəki oksigen azalaraq anaerobik, septik şərtlər əmələ gətirir. Bundan başqa çirkab suyunun tərkibində olan azot və fosfor isə su mühitində autrifikasiyaya- yosun partlayışına səbəb olacaqdır. Çirkab su- üzvi birləşmələr, azot, fosfordan başqa bir sıra xəstəlik törədən mikroorqanizmlər, toksik maddələr və bir çox mikrokirlədic maddələrdən ibarətdir. Çirkab suyun tərkibində mövcud olan çirkləndirici maddələr çirkab suyun 1-1.5%-i qədərdir. Təmizləmədə əsas məqsəd çirkab suyundakı bu maddələri 95% dərəcəsində təmizləməkdir [2].

Çirkab suyunun hansı mərhələyədək təmizlənməsinin təyin edilməsi qəbuledici mühitin mənimsəmə tutumundan, həssaslıq dərəcəsindən və təmizlənmə suyun yenidən fərqli məqsədlər üçün istifadə ehtiyacından asılıdır. Məişət tullantılarının təmizlənməsi birinci mərhələdə fiziki, ikinci mərhələdə bioloji, üçüncü mərhələdə isə qabaqcıl təmizləmə proseslərindən ibarətdir. 2014-cü ildə Goranboy rayonunda müasir Çirkab Su Təmizləyici Qurğusu tikilərək istifadəyə verilmişdir.

Goranboy rayonu Bakı şəhərindən 322 km məsafədə Azərbaycanın qərb bölgəsində yerləşməklə şimal-şərqdən-Yevlax, cənubi-şərqdən-Tərtər, cənubi-qərbdən-Kəlbəcər, qərbdən-Göygöl, şimal-qərbdən-Samux rayonları ilə həmsərhəddir. Sahəsi-1700.25 km<sup>2</sup>, əhalisi-100.210 min nəfərdir. Bundan başqa rayon ərazisində 11517 nəfər məcburi köçkün müvəqqəti məskunlaşmışdır. Rayonda 2 şəhər, 6 qəsəbə, 79 kənd var. Rayon kiçik Qafqazın şimal-şərq ətəklərində yerləşməklə, səthi şimala doğru alçalma dağlıq və düzənlikdir [4].

Cənub və cənub-qərb hissəsini Murovdağ silsiləsinin şimal yamaqları əhatə edir. Rayonun şimalını Mingəçevir su anbarının sahili boyunca yerləşən Bozdağ əhatə edir. Ərazidə Paleogen, Neogen və Yura-Antropogen dövrünün çöküntüləri yayılmışdır. Ərazinin geoloji inkişaf tarixi bir-birindən fərqlənən iki böyük tektonik zona daxilində formalaşmışdır. Rayonun cənubunda Murovdağ zirvəsinin şimal-qərb və Kəpəz şərq yamaqlarında 7-9 ballıq zəlzələlərin dağıdıcı fəaliyyətinin nəticəsindən böyük uçurumlar yaranmışdır (şəkil 1).



**Şəkil 1.**

2014-cü ildə Azərbaycan Respublikasının Goranboy rayonunda tullantı suları tam bioloji üsulla təmizləyən qurğular kompleksi tikilərək istismara verilmişdir. Təmizləyici məntəqə rayonun təsərrüfat-məişət tullantı sularını qəbul edir. İstismara verilmiş stansiyanın layihə üzrə məhsuldarlığı 5500m<sup>3</sup>/gün-dir. Gorançayın suyundan Goranboy, aşağı axımında isə Yevlax rayonlarının əkin sahələrinin suvarılmasında geniş istifadə edilir. Gorançay üzərində kiçik bir Su Elektrik Stnsiyası da tikilmişdir. Gorançayın resursu qar (37%), yağış (42%) və yeraltı (51%) sulardan əmələ gəlir. Orta illik su sərfi 1,96 kub m/san-dir. Bunun 30%-i yazda, 42%-i yayda, 18%-i payızda, 10%-i isə qışda sərf edilir. İntensiv suvarma dövründə (iyul-avqust aylarında) illik axımının 20%-indən istifadə edilir. Çayda yaz daşqını mart ayının axırlarında başlayıb iyul ayının axırına kimi davam edir.

Orta illik asılı gətirmələr sərfi 0,18 kq/san, lillənməsi 90 q/kub m-dir. Suyu orta mineralaşmaya (300-500 mq/l) malik olmaqla hidrokarbonatlı-kalsiumludur. Çirkab suyun təmizlənməsi və uzaqlaşdırılmasının xüsusiyyətindən asılıdır. Çirkab suyu xarakterizə edən - fiziki, kimyəvi və bioloji parametrlərdir. Fiziki parametrlərinə temperatur, rəng, qoxu və tərkibindəki qatı maddələr aiddir. Kimyəvi və bioloji parametrlərin ən önəmliləri pH(suyun fəal reaksiyası), oksigenə bioloji tələbat (OBT), oksigenə kimyəvi tələbat (OKT), ümumi üzvi karbon (TOC), həll olmuş oksigen(HOO), azot və fosfordur [1].

### **Ədəbiyyat**

1. Atıksu Arıtma Tesisleri İşletme El Kitabı, D. TOPAÇIK
2. ПахненкоЕ.П. Осадки сточных вод и другие нетрадиционные органическиеудобрения. Санкт-Петербург, Бином. Лаборатория знаний, 2007 г.- 312с
3. Проектирование сооружений для очистки сточных вод: справочное пособие к СНиП. – М.: Стройиздат, 1990. – 192 с.
4. <https://ru.wikipedia.org/wiki/>

UOT338.24

### **Azərbaycanın nəqliyyat sisteminə innovasiya proseslərinin mövcud vəziyyəti və strategiyası**

*i.f.d., dos. Panaliev Əliheydər Vəliəhd oğlu  
Azərbaycan Texniki Universiteti*

Tədqiqat işində bazar münasibətləri şəraitində nəqliyyat sistemində innovasiyanın rolu və əhəmiyyəti şərh edilir. Azərbaycanın nəqliyyat sistemində innovasiya fəaliyyətinin mövcud

vəziyyəti və innovasiya proseslərinin strateqiyası tədqiq olunur. Nəqliyyat təsərrüfatlarında innovasiya mühitinin formalaşmasına və aktiv innovasiya fəaliyyətinə təsir edən amillər öyrənilir. İşdə nəqliyyat təşkilatlarının iqtisadi səmərəliliyinin və rəqabətqabiliyyətliliyinin yüksəldilməsinə gətirən innovasiya fəaliyyətinin əsas istiqamətləri verilir.

İqtisadi inkişafın müasir mərhələsində nəqliyyat xidməti sahəsində biznes fəaliyyətinin inkişafının əsas xüsusiyyəti perspektiv innovasiya layihələrinin realizasiyası üçün lazım olan investisiya qoyuluşlarını həyata keçirməkdən ibarətdir. Belə ki, müasir dövrdə nəqliyyat xidməti sahəsində bütün investisiya qoyuluşları innovasiya xarakterli olmalıdır. Burada adətən birinci yerdə nəqliyyat müəssisələrinin maddi - texniki bazasının möhkəmləndirilməsinə istiqamətlənən investisiya qoyuluşu posesi dayanmışdır. Nəqliyyat vasitələrinə servis xidmətlərinin texnoloji proseslərinin yaxşılaşdırılması, yük və sərnişin daşımalarının təşkili, planlaşdırılması və idarə olunmasının təkmilləşdirilməsinə investisiya qoyuluşlarına çox az hallarda rast gəlinir.

Müasir dövrdə Azərbaycanın nəqliyyat sisteminin innovativ inkişafına ciddi diqqət yetirilir. Belə ki, dövlət tərəfindən nəqliyyat sahəsində yeniliklərə olan ehtiyacların ödənilməsi istiqamətində təxirəsalınmaz tədbirlər görülür. Azərbaycanda 1993-cü ildən başlayaraq nəqliyyat sahəsində strukturların və idarəetmə institutlarının əsaslı yeniləşməsi prosesləri həyata keçirilməyə başlanmışdır. Azərbaycan Prezidentinin 2016-cı il 6 dekabr tarixli Fərmanı ilə Azərbaycanda logistika və ticarətin inkişafına dair Strateji Yol Xəritəsi təsdiq edilmiş və burada nəqliyyat sahəsində innovasiya fəaliyyətinin və layihələrinin tətbiqi məsələləri də nəzərdə tutulmuşdur[2].

Son dövrdə şəhər daxili sərnişin daşımalarında (metro və bir sıra avtobus marşrutlarında) ödənişlərin kart sistemilə həyata keçirilməsi, Bakı şəhərində intellektual idarəetmə mərkəzinin yaradılması, Bakı - Sumqayıt sürətli dəmiryolu qatarının, Ələt qəsəbəsində yerləşən yeni Bakı Limanı kompleksi istifadəyə verilməsi, Bakı-Tbilisi-Qars dəmir yolu və Astara-Astara dəmir yolu layihələrinin tamamlanması, Bakıda və ölkənin müxtəlif yerlərində logistika və ticarət mərkəzlərinin yaradılması, ölkənin iri şəhərlərində, xüsusilə Bakı şəhərində taksi daşımalarında müasir telekommunikasiya vasitələrindən istifadə edilməsi və s. innovasiya yönümlü layihələri tətbiqi ölkəmizin nəqliyyat sisteminin innovativ iqtisadi inkişafına şərait yaratmışdır.

Elmi baxımdan innovasiya ən tez-tez müəyyən bir sahədə ideyalar və ixtiraların təcrübi istifadəsi nəticəsində öz xüsusiyyətlərindən daha yaxşı olan məhsulların, texnologiyaların və xidmətlərin yaranmasına gətirib çıxaran və innovasiyanın iqtisadi baxımdan yönəldiləcəyi bir ictimai, texniki - iqtisadi proses kimi başa düşülür. İnnovasiya səmərə (mənfəət), yəni bazarda yeniliklərin ortaya çıxması ilə əlavə gəlir gətirə bilər.

Təqdim olunan sosial məqsədlərin təbiətinə görə innovasiya aşağıdakı növlərə ayrılı bilər:

- iqtisadi, mənfəət yönümlü (ixrac yönümlü xidmətlərin göstərilməsi);
- iqtisadi, mənfəətə istiqamətlənməyən (yanacağa, ehtiyat hissələrinə və s. qənaət);
- xüsusi (texniki - texnoloji və ya iqtisadiyyatın müxtəlif sahələrində - hərbi, təhsil və s.).

Bununla yanaşı, iqtisadi baxımdan xüsusi innovasiyalara - yeni məhsul və ya xidmətlərin layihələndirilməsi, istehsalı və satışı ilə bağlı yeni yanaşma, nəticədə investor və onun şirkəti istehsalda innovasiyalar yaradan və tətbiq edən şirkət rəqiblər üzərində üstünlük qazanır, ilk növbədə əlavə mənfəət əldə edir. İnnovasiya fərdi müəssisənin iqtisadi artımını sürətləndirən uzun və baha başa gələn bir prosesdir və tez-tez hər hansı bir sahənin və hətta ölkənin iqtisadi inkişafının gedişatına xeyli təsir edə bilər.

İnnovasiya müəssisənin bütün fəaliyyət növlərini - tədqiqat və inkişafdən marketinqə qədər əhatə edir, digər istehsalçıların istehsal etdikləri məhsullardan fərqli, fərdi, yüksək keyfiyyətli məhsulların istehsalına istiqamətlənir.

Nəqliyyat sahəsində innovasiya məhsulları (yeni xidmət növləri kimi) və innovasiya texnologiyaları (istehsalın, nəqliyyat vasitələrinin, maşınların və mexanizmlərin yeni və ya təkmilləşdirilmiş texniki elementlərindən istifadə edərək xidmət və ya daşıma prosesinin yeni formaları kimi) inkişaf edir və istifadə edilir.

Bazar münasibətləri şəraitində ayrı-ayrı nəqliyyat növləri və müəssisələri mənfəət normasının aşağı düşmə tendensiyası ilə mübarizə aparır. Onlar nəqliyyat xidmətini və mənfəətin genişləndirilməsinə, əmək məhsuldarlığının artırılmasına, xidmətin fond tutumunun azaldılmasına və kapitalın dövriyyəsinə sürətləndirməyə məcburdurlar. Müasir dövrdə nəqliyyat xidmətinə olan fərdi xüsusi tələbləri, yeni müştəri ehtiyaclarını yerinə yetirmək üçün yeni nəqliyyat xidmətini şüurlu şəkildə formalaşdırmaq və ya eyni zamanda bazara yeni fərdi xidmət və ya xidmət növlərini yaratmaq, mövcud nəqliyyat xidmətlərinin modernləşdirilməsi və daşımaların texnologiyasının

təkmilləşdirilməsi lazımdır.

Innovasiya dəyişiklikləri avtomobil və digər nəqliyyat növlərinin inkişafının sürətləndirilməsi üçün təcili tələb olunur. Uzun müddət keçmiş sovet avtomobillərinin texniki cəhətdən müasir avtomobillərdən geri qalması, əsasən avtomobil istehlakçılarının tələblərini ən müasir və zəif şəkildə yerinə yetirməməsi, eləcə də bazarın inkişafı, integrasiya və qloballaşma prosesləri ilə əlaqəli avtomobil sənayesinin texnoloji strukturunun formalaşması ilə bağlı Azərbaycanın avtomobil sənayesinin inkişafı innovasiya dəyişikliklərinə ehtiyac olduğunu müəyyən etmişdir.

İqtisadiyyatın müxtəlif sahələrinin müasir istehsal proseslərinə xidmətlərinə və avtomobil nəqliyyatının dövrü sferasında xidmətlərin yerinə yetirilməsinə dinamik qoşulması yaxşı düşünülmüş innovasiya strategiyasını tələb edir. Təchizat müəssisələri tərəfindən innovasiya ehtiyacının anlaşılması iqtisadiyyatın bütün sahələrinin inkişafı üçün vacibdir. Bununla yanaşı, müəssisələrdə yalnız innovasiyaların idarə edilməsi onlara gələcəkdə razılaşdırılmış inkişafı ilə bağlı öz fəaliyyətlərini koordinasiya etməyə imkan vermir, müəssisələrin məqsədləri əhəmiyyətli dərəcədə fərqlənə bilər. Vaxt keçdikcə bu böhran vəziyyətinə səbəb olacaqdır.

Buna görə də, nəqliyyatda innovasiya strategiyası ölkə və yerli səviyyədə nəqliyyat strategiyası və siyasətinin bir tərkib hissəsi olmalıdır.

Strategiyada nəqliyyat sisteminin inkişafı iki mərhələyə ayrılır

- nəqliyyat sisteminin modernləşdirilməsi mərhələsi;
- nəqliyyat şəbəkəsinin dinamik genişləndirilməsi mərhələsi.

Hal-hazırda, iqtisadiyyatın müxtəlif sahələrində, elm, texnologiya və istehsal (əsas rol oynayan) birləşən və istifadə edilən innovasiya məhsımıdır. Bu proses hələ nəqliyyatda zəifdir. Nəzəri olaraq olaraq, iqtisadi böhranların aradan qaldırılması vasitəsi kimi daimi radikal yeniliklərə (innovasiya sahibkarlığına) ehtiyac XX əsrin əvvəllərində J. Şumpeter tərəfindən əsaslandırılmışdır[3]. Müasir iqtisadiyyatda bu yenilənmiş məhsulları istehsal etməyə cəht, onun artımının əvvəlcədən görünməyən artımı müxtəlifliyi, mürəkkəb sifarişlərin sürətlə yerinə yetirilməsi və s. kimi görünür. Müəssisələr üçün innovasiya sərt və güclü təşkilati və texnoloji strukturlardan, riskli fəaliyyət sahələrində və kapital qoyuluşlarından imtina, istehsalın çeşidlənməsinin mühümlüyü, böyük və kiçik firmalar kimi eyni bazarda istehsalçıları fərqləndirmək, kadrların davamlı şəkildə yenidən hazırlamaq, yüksək texnologiyalı istehsala (xidmətlərə) keçid və s. deməkdir.

Keçmiş sovetlər ittifaqının və Azərbaycanın uzun müddətdə mövcud olan texnoloji blokadası nəqliyyat sahəsinin iqtisadi inkişafının, sahənin texniki və texnoloji bazasının geri qalmasını qabaqcadan müəyyən etdi. Texnoloji inkişaf imkanları, inkişaf edən sahələrdə texnologiyanın səviyyəsindən. tədqiqat və bilik səviyyəsindən asılıdır. Tədqiqat strukturları, məsələn, avtomobil nəqliyyatında müxtəlif elmi-tədqiqat institutları, nəqliyyat üçün kadr hazırlayan, nəqliyyat problemləri ilə məşğul olan institutlar, akademiyalar, universitetlər mövcud olsa da, nəqliyyatda həmişə bu sahədə tədqiqatların aparılması üçün vəsait çatışmamışdır. Bununla yanaşı, onlar nəqliyyat vasitələrinin, avadanlıqların və s. xüsusi texniki vəzifələrini və ya koordinasiya vəzifələri və nəzarət vəzifələrini ümumilikdə həll edirlər və müxtəlif növ nəqliyyat və fərdi nəqliyyat müəssisələrdə texnoloji yeniliklərə olan ehtiyacları diqqətdən kənarlaşdırırlar. Sistemli düşüncəli mütəxəssislərin olmaması, maliyyələşdirmə ilə əlaqədar olaraq iqtisadiyyatın sahələri texnoloji cəhətdən dünyanın bir çox ölkələrindən inkişaf səviyyəsinə görə geridə qalır. Azərbaycanın nəqliyyatı (innovasiyanı ilkin həyata keçirildikdə olduğu kimi eyni təsiri olmayan) xarici innovasiyalar tətbiq etməyə məcburdur. Bu da global texnoloji dinamikadan uzaqlaşmağa gətirir.

Innovasiyanı satan əksər ölkələr digər ölkələrin iqtisadiyyatlarının rəqabət üstünlüklərinin inkişafına şüurlu şəkildə dəstək verməyəcəkdir. Buna görə innovasiyanı satarkən, onların tətbiqi ilə əldə edilən səmərə qiymətləndirilir, bu da ciddi əhəmiyyət vermək lazımdır.

İnnovativ idarəetmə bütün növ yeniliklərin inkişafında sahibkarlar tərəfindən qoyulan investisiyaları idarə etmək üçün geniş bir sistemdir. Bura təşkilat strukturlarının tikintisi, innovasiya sahələrinin seçilməsi, investisiyanın optimallaşdırılması, kadrların idarə edilməsinin müxtəlif aspektləri daxildir.

Bir çox ölkələrdə kvota sistemindən, tariflərdən və digər üstünlüklərdən imtina edərək onları nəqliyyat qanunvericiliyinin uyğunlaşdırılması ilə əvəz etmişlər. Bundan əlavə, nəqliyyat xidmətləri bazarları daha mürəkkəbləşir, nəqliyyat və logistika seqmentləri integrasiya olunmağa başlamışdır ki, bu da yeni bir nəqliyyat infrastrukturunun - vahid şəbəkəni təşkil edən məhsul və nəqliyyat komplekslərinin inkişafına gətirib çıxarmışdır. Eyni zamanda, nəqliyyat mərkəzləri əmtəə paylama

sisteminin idarəetmə elementləri olub, bu da daşıma tariflərini optimallaşdırmağa və maksimum gəlir elastikliyi təmin etməyə imkan vermişdir.

Ölkəmizin coğrafi mövqeyini nəzərə alsaq nəqliyyat iqtisadiyyat və sosial sahələrdə aparıcı rol oynayır. Buna görə nəqliyyat problemi, onun inkişafı həmişə yalnız elm adamları, mütəxəssislər deyil, həm də iqtisadçıları düşündürür.

Hazırda Azərbaycan hökuməti nəqliyyatın inkişafına daha çox diqqət ayırır. Bu da öz növbəsində ölkəmizin global bazarda rəqabətqabiliyyətliliyinin yüksəldilməsinə imkan verir.

Azərbaycanın nəqliyyat strategiyası çox yüksək dünya standartlarının tələblərinə cavab verir və insan, elmi, texniki və texnoloji potensiala tamamilə fərqli yanaşmalar tələb edir. Təəssüf ki, indiyə qədər hökumət yüksək məhsuldar malların və nəqliyyat logistika texnologiyalarının tətbiqinə az diqqət ayırırdı. Buna görə, bizim nəqliyyat məhsulu xarici inkişaf etmiş ölkələrin məhsulunun (xidmətin)dəyərindən üç dəfə daha yüksəkdir.

Azərbaycanın Nəqliyyat Strategiyasında nəzərdə tutulan məqsədlər nəqliyyat sisteminin məhsuldarlığını 3-5 dəfə artırmağa və nəticədə nəqliyyat xərcləri azaltmağa imkan verəcəkdir. Bu, şübhəsiz ki, həm nəqliyyat, həm də yerli məhsulların rəqabət qabiliyyətliliyini artıracaqdır. Bunun üçün bir neçə əsas problemləri həll etmək lazımdır.

Azərbaycanın nəqliyyat strategiyası Azərbaycanda logistika və ticarətin inkişafına dair Strateji Yol Xəritəsində geniş şəkildə şərh edilmişdir[2].

Strategiyanın həyata keçirilməsi Nəqliyyat, Rabitə və Yüksək Texnologiyalar Nazirliyinin əlavə funksiyalarla təmin edilməsini tələb edir. Nazirlikdə yeni texnologiyaların öyrənilməsini, sifarişlərini və təşviqatını təşkil edən innovativ texnologiyalar üçün xüsusi bir təşkilat və ya xidmət bölməsinin yaradılmasını təklif edirik.

Nəqliyyatın idarə edilməsi sahəsində çalışan mütəxəssislər nəqliyyat infrastrukturunun qurulması üçün yaxşı potensiala malik olduğuna inanırlar. Amma yeni iqtisadi formalaşma şəraitində "irəliləyiş" əmtəə-nəqliyyat-logistik texnologiyalarının inkişafı, uyğunlaşdırılması və təkrarlanması təcrübəsi yoxdur.

Bu gün tədqiqat və innovasiya mərkəzlərinin yaradılması haqqında danışılır. Ancaq keçmişdə belə mərkəzlər bölgələrdə yox idi. Hələ də belə mərkəzlər azdır. Ancaq işlər davam edir. Rəqiblərimiz bizdən üç-beş qat daha yüksək sürətlə yükləri və sərnəşinləri "qarıya - qarıya" çatdırmaq imkanına malikdirlər. Bunu necə idarə edirlər. Yəqin elə bundan başlamaq lazımdır.

Nəqliyyat sahəsində yeni texnologiya dedikdə nəqliyyat xidmətinin təşkilinin yeni bir metodunun yaradılması və tətbiqi, satmaq, yeni formada nəqliyyat xidməti göstərmək və gəlir əldə etməyi izah edən bir sıra sənədlər dəsti nəzərdə tutulur. Kiçik nəqliyyat müəssisələrdə belə bir sənəd dəsti (texnologiya) üçün sənədlərin 50% payı (bütün maddi ehtiyatların 20% -ə qədərini və bazarın 30% -ni təmin etdiyini nəzərə alaraq) verirlər.

Beləliklə, ölkəmizin nəqliyyat sistemi yeni iqtisadi şəraitdə, coğrafi mövqeyimizi nəzərə alaraq neftdən sonra ən çox gəlir gətirmək imkanına malikdir. Ona görə də dövlətimiz nəqliyyatın innovativ inkişafına şərait yaradır.

## Ədəbiyyat

1. Nəqliyyat haqqında Azərbaycan Respublikasının Qanunu, Bakı şəhəri, 11 iyun 1998-cu il.
2. Azərbaycan Respublikasında logistika və ticarətin inkişafına dair Strateji Yol Xəritəsi. Azərbaycan Respublikası Prezidentinin 2016-cı il 6 dekabr tarixli Fərmanı.
3. Данилина М.Г., Подсорин В.А., Тараканова Н.С. Инновационный менеджмент: учебное пособие для студентов экономических специальностей, направлений и профилей бакалавриата. Ч. 1. – М.: МИИТ, 2011. – 104 с.
4. Баранчев В. П. Управление инновациями: учебник / В. П. Баранчев, О. И. Ганченко, Е. В. Петрова. - М.: Издательство Юрайт, 2015. -388 с.

## Avtomobillərdə dinamik stabilləşdirmə sistemləri

*tex.f.d., dos. Məmmədov Mustafa Əliş oğlu  
Güməyev Mirzə Həsən oğlu  
Mingəçevir Dövlət Univesiteti*

Dinamik stabilləşdirmənin vəzifəsi avtomobilin idarə edilməsində dayanıqlığı, kritik vəziyyətlərdə avtomobil qorunmadan ibarətdir. 2011-ci ildən başlayaraq ABŞ, Kanada və Avropa İttifaqı ölkələrində minik avtomobillərində dinamik stabilləşdirmə sistemindən geniş istifadə edilir (şəkil 1).

Bu sistem sürücü tərəfindən verilmiş tapşırıq əsasında (sürət, tormuzlama, düzünə hərəkət, dönmə əməliyyatı və s.) avtomobilin müxtəlif hərəkət rejimində idarə olunmasını təmin edir [3].

İstehsalçıdan asılı olaraq sistemi müxtəlif növ adlandırırlar:

- ESP (Electronic Stability Programme) ABŞ və Avropada istifadə olunan avtomobillərdə;
- ESC (Electronic Stability Control) Honda, KIA, Hyundai avtomobillərində;
- DSC (Dynamic Stability Control) BMW, Jaguar, Rover avtomobillərində;
- DTSC (Dynamic Stability Traction Control) Volvo avtomobillərində;
- VSA (Vehicle Stability Assist) Honda, Acura avtomobillərində;
- VSC (Vehicle Stability Control) Toyota avtomobillərində.

Dinamik stabilləşdirmə sistemi yüksək təhlükəsizlik sistemi olmaqla yanaşı tormozun əksbloklama sistemini (ABS), tormoz gücünü paylayan sistemi (EBD), diferensialın elektron bloklama sistemini (EDS) və antisürüşmə sistemini (ASR) işə qoşur [1].

Dinamik stabilləşdirmə sistemi əks sürüşmə giriş vericidən, idarəetmə blokundan icra qurğusundan və hidravlik blokdan ibarətdir.

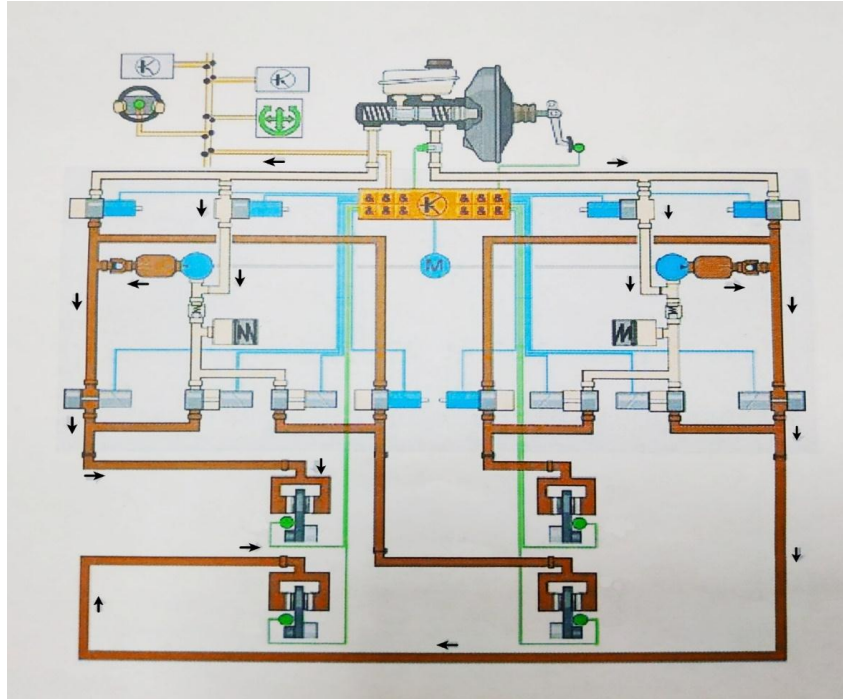

**Şəkil 1. Minik avtomobillərində dinamik stabilləşdirmə sistemi**

Giriş vericisi elektrik siqnalı vasitəsilə avtomobildə konkret bir parametri və vericinin köməkliyi ilə dinamik stabilləşmə sistemi sürücünün vəziyyətə təsirini və avtomobilin hərəkət parametrlərini qeydə alır. Sürücünün sükan çarxının dönmə bucağına, tormoz sistemində təzyiqa, dayanma siqnalının açılmasına təsirini qiymətləndirir. Eyni zamanda hərəkətin faktiki parametrlərini, təkərin fırlanma tezliyini və avtomobilin bucaq sürətini vericidən aldığı siqnal əsasında qiymətləndirir.

ESP sisteminin idarə etmə bloku vericidən qəbul etdiyi siqnallar nəticəsində aktiv

təhlükəsizlik sisteminin icra qurgusunu idarə etmə təsirlərini formalaşdırır:

- ABS sistemində sıxma və sovurma klapanlarına;
- ASR sistemində yüksək təzyiqli klapanına;
- ESP sistemində nəzarət lampalarına, ABS sistemi və tormoz sisteminə.

ESP-nin idarə etmə bloku öz iş sistemində mühərrikin idarə olunması sistemi və avtomatik ötürmələr qutusu ilə qarşılıqlı təsirə malikdir. Qeyd edilən sistemlərdən, qəbul edilən siqnallardan əlavə olaraq ESP-nin idarə etmə bloku mühərrikin idarə olunması elementlərinə təsir mexanizmində formalaşdırır [2].

Dinamiki stabilləşdirmə sistemində ABS/ASR sistemlərinin hidravlik blokunun bütün komponentlərindən istifadə edilir.

Dinamiki stabilləşdirmə sisteminin vəzifəsi aşağıdakılardır:

- qəza vəziyyəti yaranan anda sürücünün vəziyyətə təsiri ilə avtomobilin hərəkət parametrini müqaisə edir;

- sürücünün vəziyyətə təsiri, avtomobilin faktiki hərəkət parametrindən fərqlənirsə, o zaman ESP vəziyyətin nəzarət edilməz olduğunu müəyyən edərək işə qoşulur.

Stabilləşmə sistemi vastəsi ilə avtomobilin hərəkətini bir neçə üsulla sabitləşdirmək mümkündür:

- mühərrikin fırlanma momentini dəyişməklə;
- qabaq təkərin dönmə bucağını dəyişməklə;
- amortizatorun sirkəlmə dərəcəsini dəyişməklə;
- müəyyən edilmiş təkərin tormozlanması ilə.

Sərt döngələrdə avtomobilin yana aparılmalarında (minik avtomobillərində 1 təkər olur) çöl tərəfdəki təkərin tormozlanması və mühərrikin fırlanma momentinin dəyişməsi baş verir. Bu hadisə aktiv təhlükəsizlik sisteminin işə qoşulması nəticəsində baş verir [4].

ESP sistemində mühərrikin fırlanma momentinin dəyişdirilməsi bir neçə yolla baş verir:

- drosel zaslonkasının vəziyyətinin dəyişməsi nəticəsində;
- alışma sistemində impulsların yaranması;
- ötürücülər qutusunda (AKPP) ötürmənin məhdudlaşdırılması;
- fırlanma momentinin oxlar arasında paylanması.

Dinamiki stabilləşmə sistemi əlavə olaraq aşağıda qeyd edilən funksiyaları da yerinə yetirə bilər: tormoz sisteminin hidravlik gücləndiricisi, toqquşma təhlükəsini sovuşdurmaq kimi, tormoz sistemində qızma hallarının qarşısının alınması və tormoz diskilərində nəmliyin kənarlaşdırılması.

Qeyd edilən sistemlərin özünün konstruktiv elementləri olmur, ancaq ESP sisteminin proqramının genişləndirilməsi hesabına baş verir.

## Ədəbiyyat

1. Мирошников Л.В, Болдин А.П, Пал В.И. Диагностирование технического состояния автомобилей на автотранспортных предприятиях .М. Транспорт,2008 -267 с.
2. Хазаров А.М . Диагностирование легковых автомобилей на станциях технического обслуживания. Учебное пособие для вузов 2007 – 146 с.
3. Волгин В.В Справочник по диагностике неисправностей автомобиля .М.Транспорт , 2009-140.с.
4. Петров, Ю.Н, и др, Основы ремонта машин. М.Колос,2008 -360 с.



## Подход к анализу показателя качества обслуживания полезного и служебного трафиков с использованием аппарата нечеткой логикой

*д.ф.т., доц. Алиева Алмаз Али кызы  
Мингечевирский Государственный Университет*

В современном этапе создания и развития цифровой экономики с использованием стратегических планов «Дорожная карта цифровизации» требуют построения мультисервисных телекоммуникационных связей (МТС) на базе архитектурной концепции следующих NGN (Next Generation Network) и будущих сетей FN (Future Network).

В МТС важным и эффективным направлением является совместного использованием перспективных SDN (Software-Defined Networking), NFV (Network Functions Virtualization) и IMS (Internet Protocol Multimedia Subsystem) технологий, которые обеспечивают [1, 2, 3]: ускорения ввода новых услуг и приложения типа «Triple Play services» & «Bandwidth on Demand», повышения эффективности использования ограниченных ресурсов пропускной способности сети и емкости буферной памяти, повышения качества услуг QoS (Quality of Service), а также обеспечения информационной безопасности и надежности сети [4].

Наши исследования посвящены решению задачи создания нового подхода к анализу показателя качества обслуживания полезного и служебного трафиков QoS с использованием аппарата нечеткой логикой, позволяющего обеспечить эффективного выбора методика предсказания значения коэффициента Хэрста.

Следует отметить, что значения коэффициента Хэрста  $H$ , получаемые при помощи различных методов, существенно отличаются. Поэтому, необходимо предложить новую механизму для выбора метода расчета коэффициента Хэрста. Учитывая свойства самоподобия поступающей нагрузки в МТС, коэффициент загрузки канала  $\rho(H_i)$  при обслуживании потока  $i$ -го пакета полезного и служебного трафиков определяется следующим образом:

$$\rho(H_i) = \frac{\lambda_i}{N_k \cdot C_{i,\max}} \cdot L_{i,n} \cdot f(H_i) \leq 1, \quad i = \overline{1, n}, \quad (1)$$

где  $f(H_i)$  – функция, учитывающая свойство самоподобия поступающей нагрузки и равно  $f(H_i) = 2H_i, i = \overline{1, n}$ ;  $H_i$  – коэффициент Хэрста для потока  $i$ -го пакета,  $i = \overline{1, n}$ ;  $\lambda_i$  – скорость поступления потоков  $i$ -го пакета;  $L_{i,n}$  – длина передаваемого потока  $i$ -го пакета;  $C_{i,\max}$  – максимальное значение пропускной способности сети при передаче потока  $i$ -го пакета,  $i = \overline{1, n}$ .

Выражения (1) с учетом коэффициент Хэрста определяет эффективного использования канала связи МТС и качества управления трафиком QoS.

Исследуемый подход для выбора метода расчета коэффициента Хэрста целесообразно использовать аппарат нечеткой логикой, который базируется теорию нечетких множеств. При использовании аппарат нечеткой логикой, ожидаемое значение коэффициента  $H_j, j = \overline{0, k}$  из области  $H_e$  по результатам эксперимента для различных методов можно определить с помощью нечеткого интеграла [13, 14].

На основе проведенные экспертизы априорно может быть определена распределение

нечеткой плотности весов этих значений  $\varphi(H_j)$ , где  $H_j \in H_e$ . С учетом последнее предположения и метода расчета коэффициента Херста, функция принадлежности для данного процесса описывается выражением:

$$B(H) = \sum_{j=0}^k \frac{B(H_j)}{H_j}, \quad H_j \in H_e \quad j = \overline{0, k} \quad (2)$$

Для свойства самоподобного полезного и служебного трафиков, и расчету показатели качества функционирования МТС наиболее ожидаемое значение  $H_j$  определяется следующим интегралом:

$$H_{ож.з} = \arg \int_j y(H_j) \cdot O \cdot \varphi(F_j), \quad (3)$$

где  $y(H_j)$  – упорядоченная по убывающим степеням функция от функции принадлежности  $B(H_j)$ ;  $\int_j \bullet$  – знак нечеткого интеграла;  $\varphi(F_j)$  – нечеткая мера множества  $F_i = \langle H_{j1}, H_{j2}, \dots, H_{ji} \rangle$ ;  $O$  – знак композиции.

Для оценки показатели свойства самоподобного трафика рассмотрены и проанализированы некоторые методов расчета коэффициента Херста на основе методики нечеткого управления. Эти методы является оценки изменения дисперсии, метод оценки R/S-статистики, метод оценки спектральных функций и метод оценки коэффициента корреляции. В результате проведенного эксперимента и с помощью различных методов расчета показателей свойства самоподобного трафика получены следующие значения коэффициента Хэрста, при  $H_j, j = 1, 2, 3, 4$ :

$$H_1 = 0,77; \quad H_2 = 0,87; \quad H_3 = 0,95; \quad H_4 = 0,74.$$

В данном случае, индексы в обозначениях соответствуют следующих методов определения значения коэффициента Хэрста:  $H_1$  – метод оценки изменения дисперсии,  $H_2$  – метод оценки R/S-статистики;  $H_3$  – метод оценки спектральных функций,  $H_4$  – метод оценки коэффициента корреляции.

Учитывая вышеперечисленных методов расчета коэффициента Хэрста на основе методики нечеткого управления, численные значение функция принадлежности исследуемого процесса может быть определены следующим образом:

$$B(H_j) = \frac{0,40}{0,77} + \frac{0,50}{0,87} + \frac{1,0}{0,95} + \frac{0,90}{0,74}, \quad (4)$$

С учетом выражения (4) упорядоченная по убывающим степеням функция принадлежности при  $y(H_j), H_j, j = 1, 2, 3, 4$ , описывается следующим образом:

$$y(H_4) = 0,90; \quad y(H_3) = 1,0; \quad y(H_2) = 0,50; \quad y(H_1) = 0,40. \quad (5)$$

Следовательно, предполагается, что весовые коэффициенты истинности значения коэффициента Хэрста, определяемые экспертами, являются следующие значения при  $H_j, j = 1, 2, 3, 4$ :

$$\varphi(H_1) = 0,20 \quad \varphi(H_2) = 0,10; \quad \varphi(H_3) = 0,50; \quad \varphi(H_4) = 0,40 \quad (6)$$

С учетом последние выражения при заданных условиях нечеткие меры множества  $\varphi(F_j)$ ,  $j = \overline{1,4}$  принимают следующие числовые значения:

$$\varphi(F_1) = 1,00; \varphi(F_2) = 0,94; \varphi(F_3) = 0,50; \varphi(F_4) = 0,81. \quad (7)$$

Таким образом, на основе предложенного подхода для выбора метода расчета коэффициента Хэрста и полученные аналитические выражения проведены численные расчеты. В результате полученные все необходимые числовые значения для самоподобного трафика для оценка коэффициента Хэрста на основе теории нечетких множеств сведены в табл.1.

Таблица 1.

**Расчетные значения коэффициента Хэрста  
при наличии свойства самоподобия трафика на основе теории нечетких множеств**

$H_j$	$H_1 = 0,79$	$H_2 = 0,86$	$H_3 = 0,95$	$H_4 = 0,73$
$y(H_j)$	0,40	0,50	1,00	0,90
$\varphi(H_j)$	0,20	0,10	0,50	0,40
$\varphi(F_j)$	1,00	0,94	0,50	0,81
$G$	0,40	0,50	0,50	0,81
$G_{\max}$	0,81			

Из таблица 1 видно, что наиболее минимальное ожидаемое значение параметра Хэрста,  $H_j = 0,73$  при  $j = 4$ . Эта получена, благодаря использования методом оценки коэффициента корреляции при заданных условиях с нечеткой мерой возможности, где  $\varphi(F_j) = 0,81$ .

Последний числовой значения означает, что, в МТС при наличии свойства самоподобия полезного и служебного трафиков для оценки наиболее ожидаемое значение параметра Хэрста целесообразно применять методов оценки коэффициента корреляции.

### Литература

1. Росляков А.В., Ваняшин С.В. Будущие сети (FutureNetworks). Самара. ПГУТИ. 2015. 274 с.
2. Ефимушкин В.А., Ледовских Т.В., Иванов А.Б., Шалагинов В.А. Роль технологий SDN/NFV в инфраструктуре цифровой экономики. Опыттестированияивнедрения // Электросвязь. 2018. № 3. с. 27–36.
3. Ibrahimov B.G., İsmaylova S.R. The Effectiveness NGN/IMS Networks in the Establishment of a Multimedia Session // American Journal of Networks and Communications. Vol. 7, No. 1. 2018. pp.1-5.
4. Ибрагимов, Б. Г., Гасанов А.Г., Алиева А. А., Исаев А. М. Исследование показателей качества функционирования мультисервисных телекоммуникационных сетей на базе архитектурной концепции будущих сетей // Надежность и качество сложных систем. – 2019. № 1 (25). с. 88–95.
5. Bellman R., Giertz M. On the analytic formalism on the theory of fuzzy sets // Information Sciences. 1974. V.5. p.149-157.
6. ZadeL.A. (1976). Понятия лингвистической переменной и его применение к принятию приближенных решений. М.: Мир. 167 с.

## Azərbaycanda Günəş enerjisinin potensialı və layihələr

*tex.f.d., dos. Eyyubova Kəmalə Səməd qızı  
Mingəçevir Dövlət Universiteti*

Dünyanın ən böyük enerji qaynağı günəşdir. Günəş enerjisinin tətbiq olunan sahələrini termodinamik və fotovoltaiq sistemlər olaraq iki qrupa bölmək olar. Termodinamik sistemlər isə öz növbəsində passiv və aktiv günəş sistemləri olaraq iki hissəyə ayrılır. Passiv günəş sistemləri günəş enerjisi istifadəsi üçün inkişaf etdirilən ən köhnə sistemlərdəndir. Başlıca olaraq binaların isidilməsi və soyudulması üçün dizayn və arxitekturasında istifadə edilir.

Azərbaycanın iqlim şəraiti günəş enerjisindən istifadə etməyə əlverişli şərait yaradır. Dövlət Agentliyi tərəfindən aparılmış tədqiqatlara görə ölkə ərazisinin hər 1m<sup>2</sup>-nə düşən günəş enerjisinin illik miqdarı 1300 kVt·s Dəyişən cərəyan t-dan 1750kVt·s Dəyişən cərəyan t-a qədər dəyişir. Amma bu enerjinin hamısını elektrik enerjisinə çevirmək mümkün deyil (şək.1.). Ən son fotoelektrik panel və texnologiyalardan istifadə etsək, 1 m<sup>2</sup>-dən daha çox enerji əldə edə bilərik. Onların faydalı iş əmsalı 15-20% təşkil edir. Beynəlxalq Enerji Agentliyinin (BEA) 2011-ci ildə dərc etdirdiyi hesabatında Azərbaycan üzrə üfüqi səthə düşən günəş radiasiyası göstəricisinin 1566 kVt·s Dəyişən cərəyan t/m<sup>2</sup> olduğu müəyyən edilmişdir. İRENA-nın təsnifatına görə bu, “əlverişli” və “yüksək dərəcədə əlverişli” enerji potensialı siniflərinə aiddir.

Ən çox günəş enerjisi potensialına malik olan bölgələr aşağıdakılardır:

1. Naxçıvan MR – il ərzində hər m<sup>2</sup> 1,6-1,7 min KVt/s;
2. Böyük Qafqazın yüksək dağlıq əraziləri;
3. Abşeron yarımadası;
4. Mərkəzi Aran rayonları və s.

38 hektar ərazidə yerləşən Qobustan Eksperimental Poliqonu və Tədris Mərkəzi özündə külək, günəş və bioqaz stansiyalarını birləşdirən ilk hibrid tipli elektrik stansiyadır. Burada hər birinin gücü 0,9 MVt-ta çatan 3 külək turbini, 1,8 MVt gücündə günəş enerjisi stansiyası və 1 MVt gücündə bioenerji qurğusu düzəldilmişdir. Mərkəzdə tənzimləyici qurğu, su anbarı, sınaq meydanı, emalatxana fəaliyyət göstərir. Burada yaradılan laboratoriyada qurğuları yoxlamaq və tədqiqatlar aparmaq mümkündür. Mərkəzin iki tədris otağında təlim və tədris kursları təşkil olunur. Poliqonda və mərkəzdə texnoloji proses dispetçer məntəqəsindən idarə olunur. Stansiyada istehsal olunan enerji hesabına ilkin mərhələdə Qobustan şəhərinin, sonrakı mərhələdə isə Qobustan rayonunun enerjyölan tələbatının ödənilməsi nəzərdə tutulur. Bunun üçün gələcəkdə Qobustan Poliqonu da daxil olmaqla rayonda tikiləcək stansiyaların gücünün 80 MVt-a çatdırılması planlaşdırılır.

Suraxanı Günəş Elektrik Stansiyası – Azərbaycan Respublikasının Prezidenti cənab İlham Əliyevin iştirakı ilə Suraxanı GES-in açılış mərasimi 2014-cü il Suraxanı GES Alternativ və Bərpa Olunan Enerji Mənbələri üzrə Dövlət Agentliyinin tabeliyindəki “Azalternativenerji” Məhdud Məsuliyyətli Cəmiyyətinin Suraxanıda quraşdırdığı və idarə etdiyi günəş elektrik stansiyasıdır. Tikintisində əsasən yerli xammal və avadanlıqdan istifadə olunan stansiyanın layihə gücü 2,8 MVt-dır. Stansiyanın inşasına 2014-cü ilin mart ayında başlanılmış və həmin ilin iyul ayının 16-da istismara verilmişdir. Stansiya hazırkı mövcud gücü hesabına ildə 4,4 milyon, tam gücü ilə işlədikdə isə 6,2 milyon kVt·saat elektrik enerjisi istehsal etmək iqtidarındadır. Stansiya tam gücü ilə işlədikdə il ərzində 1,5 milyon m<sup>3</sup>-dən arıq təbii qaza qənaət olunacaqdır. 2016-cı il iyun ayının 1-dək stansiyada 4,0 milyon kVt·saat-a yaxın enerji istehsal olunmuşdur.

Bakı şəhərinin Pirallahı rayonunda yerləşən və layihə gücü 2,8 MVt olan Pirallahı Günəş Elektrik Stansiyasının tikintisində 2014-cü ildə başlanılmış və qoyuluş gücü 1 MVt olan hissəsi tam hazırlanaraq enerji sistemə qoşulmuşdur. 2016-cı il iyun ayının 1-dək stansiyada 1,0 milyon kVt·st-a yaxın enerji istehsal olunaraq enerji sistemə ötürülmüşdür. Hazırda stansiyanın layihə gücünə, yəni 2,8 MVt-a çatdırılması üzrə işlər davam etdirilir.

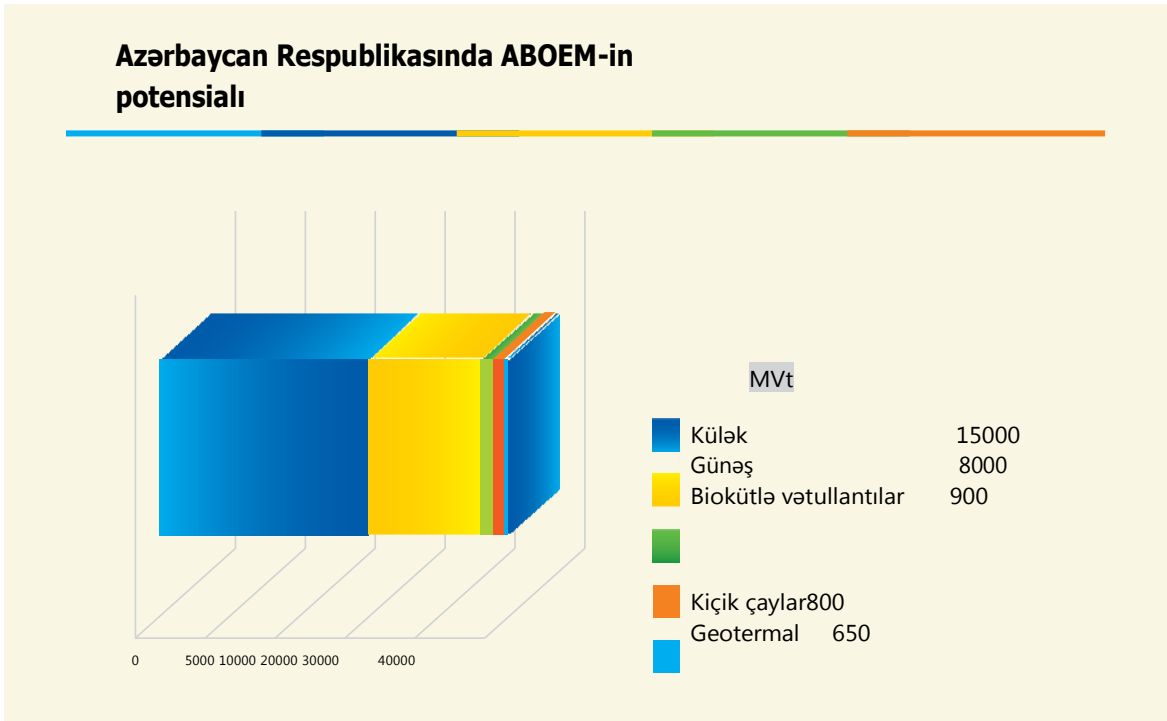

**Şəkil 1. Azərbaycan Respublikasında ABOEM-in potensialı**

“AzGünTex” MMC 2011-ci ildə Sumqayıt şəhərində təsis edilmişdir. 24 aprel 2012-ci ildə ölkə Prezidenti cənab İlham Əliyevin iştirakı ilə “AzGünTex” Günəş Panelləri Zavodunun rəsmi açılışı ilə fəaliyyətə başlamışdır. Avropa ölkələrinin müasir avadanlıqları ilə təchiz olunmuş zavod 25 MVt/il istehsal gücünə malik birinci xətti 2012-ci ildə quraşdırılaraq işə salınmışdır. “AzGünTex” MMC-nin məhsulu 2012-ci ildə beynəlxalq standartlara uyğunluğuna və yüksək keyfiyyət səviyyəsinə görə PV60080161 qeydiyyat nömrəsi və 2186616.001 (IEC 61215) hesabat nömrəsi ilə TÜV Rheinland Fotovoltaik modul kvalifikasiya sertifikatı almışdır. Ötən il zavodun ikinci istehsalat xətti quraşdırılmış və nəticədə illik istehsal gücü 2 dəfə artırılmışdır. Hələlik zavodda istehsal olunan günəş panelləri yalnız ölkə daxilində həyata keçirilir, lakin gələcəkdə xaricə ixracı da nəzərdə tutulur.

Bununla yanaşı, “AzGünTex” MMC tərəfindən gücü 10 kVt-a qədər olan kiçik tipli hibrid sistemlərin işlənməsi və onların respublikanın ayrı-ayrı bölgələrində nümayiş və satış məntəqələrinin yaradılması istiqamətində işlər həyata keçirilir.

2015-ci ildə Naxçıvan Muxtar Respublikasının Babək rayonunda layihə gücü 20 MVt olan Naxçıvan Günəş Elektrik Stansiyası quraşdırılmışdır. Layihə Naxçıvan Muxtar Respublikası Dövlət Energetika Agentliyi ilə Belçika Krallığının “Soltech” şirkəti arasında bağlanmış müqavilə əsasında həyata keçirilmişdir. Stansiya il ərzində 30 milyon kVt·s Dəyişən cərəyant-dan çox elektrik enerjisi istehsal etmək potensialına malikdir.

Azərbaycan Respublikası Prezidenti cənab İlham Əliyev 1 dekabr 2015-ci il tarixində Naxçıvan Günəş Elektrik Stansiyasının açılışında iştirak etmişdir.

Alternativ və Bərpa Olunan Enerji Mənbələri (ABOEM) üzrə Dövlət Agentliyi tərəfindən Bakı şəhərində yerləşən 5 məktəb və 2 tibb müəssisəsində ümumi gücü 410 kVt olmaqla 130 kVt-luq günəş panelləri və 280 kVt-luq istilik nasosları quraşdırmışdır.

Beyləqan rayonunda olan məcburi köçkünlərin məskunlaşdığı Xocavənd qəsəbəsində və Masallı rayonunun Boradigah kəndində yerləşən idman zallarının hər birində 70 kVt-luq günəş panelləri və 90 kVt-luq istilik nasosları quraşdırılmışdır. Bununla da idman zallarının istilik və elektrik enerji təchizatı tam təmin edilmişdir. 12 ilə özünü ödəyəcək qədər bu avadanlıqların qalan 13 il istismar müddəti ərzində 0,6 milyon manat vəsaitə qənaət olunması gözlənilir.

Biləsuvar rayonu ərazisində yerləşən Cəbrayıl rayonundan olan məcburi köçkünlər üçün salınmış qəsəbələrin 6 məktəb və 6 bağçasında alternativ və bərpa olunan enerji mənbələri hesabına

istilik və elektrik enerjisi ilə təmin olunması üçün inşa olunmuş 6 qazanxanada ümumi gücü 297 kVt olan günəş panelləri və 810 kVt olan istilik nasoslari quraşdırılmışdır. Nəticədə şagirdlər və bağça uşaqları üçün komfortlu şərait yaradılaraq otaqların qızdırılması təmin edilmişdir.

Hazırda respublikanın Şəki, Cəlilabad, Siyəzən rayonlarında ABOEM hesabına enerji ilə təchiz olunan idman kompleksləri tikilir.

### Ədəbiyyat

1. F.F. Məmmədov / Azərbaycanca günəş enerjisindən istifadə və müasir günəş energetik qurğuları / [Dərs vəsaiti] / Bakı: "Progres" nəşriyyatı / 2011, 204 səh.

2. M.F. Cəlilov / Alternativ regenerativ enerji sistemləri [Dərslik] / Bakı: NPM «Təhsil» / 2009, 406 səh.

3. Azərbaycan Respublikasının ABOEM üzrə Dövlət Agentliyi / Alternativ və Bərpa Olunan Enerji Mənbərindən istifadə / [Elmi jurnal] / Bakı: AREA / 2014, 50 səh.

4. M.H. Kazımov / Naxçıvan MR-ın alternativ enerji mənbələri ehtiyatları və onlardan istifadə edilmə perspektivləri / [Dərslik] / Naxçıvan 2015, 302 səh.

5. R.İ Mustafayev, N.R Rəhmanov, E.M Fərhadzadə / Mürəkkəb enerji sisteminin ənənəvi, alternativ enerji mənbələrinin və elektrik şəbəkələrinin inkişafı şəraitində effektivliyin təmini məsələləri / [Elmi əsərlər toplusu] / "Azərenerji" ASC / Bakı: Elm 2016, 252 səh.

UOT 517.982

### Parçada kəsilməz funksiyalar fəzasının tədqiqi

*r.f.d., dos. İsmayılova Mələhət Fərrux qızı  
Mingəçevir Dövlət Universiteti*

İşin əsas mahiyyəti Banax fəzalarının və əsasən də kompakt çoxluqlarda verilmiş kəsilməz funksiyalar fəzalarının xətti izometriyalarını (izometrik sürüşmə operatorları) öyrənmək olduğundan, əvvəlcə belə fəzaların özünü bir metrik, normalı fəza kimi tədqiq edək, onda olan yığılmanı və onun tamlığını araşdıraq.

Ən sadə kompakt çoxluqlardan biri  $R$  həqiqi ədəd oxu üzərində verilmiş müəyyən  $[a, b]$  parçası olduğundan sadəlik üçün həmin parçada təyin olunmuş kəsilməz funksiyaların  $C[a, b]$  fəzasını tədqiq edək:

I. Göstərək ki,  $x: [a, b] \rightarrow R$  kəsilməyən funksiyalar çoxluğu

$$\rho(x, y) = \max_{a \leq t \leq b} |x(t) - y(t)|$$

məsafə funksiyası ilə metrik fəza əmələ gətirir.

$x(t)$  və  $y(t)$   $[a, b]$  parçasında kəsilməyən ixtiyari funksiyalar olsun. Parçada kəsilməyən funksiya həmin parçada ən böyük və ən kiçik qiymətlərini aldığından, qeyd edilən məsafə funksiyası baxılan çoxluqda təyin olunub.  $1^0$  və  $3^0$  aksiomlarını yoxlayaq.

1.  $|x(t) - y(t)| \geq 0$  olduğundan  $\rho(x, y) = \max_{a \leq t \leq b} |x(t) - y(t)| \geq 0$ .

$\rho(x, y) = 0$  olduqda,  $\max_{a \leq t \leq b} |x(t) - y(t)| = 0$  onda  $x(t) \equiv y(t)$  və tərsinə sonuncu bərabərlik doğru

olduqda  $\rho(x, y) = 0$  olduğunu alırıq.

2. Mütləq qiymətin tərifiindən alırıq ki,

$$\rho(x, y) = \max_{a \leq t \leq b} |x(t) - y(t)| = \rho(y, x)$$

3. Mütləq qiymətin xassəsinə görə

$$|x(t) - y(t)| = |x(t) - z(t) + z(t) - y(t)| \leq |x(t) - z(t)| + |z(t) - y(t)|.$$

sonuncu bərabərsizlikdən alırıq ki,

$$|x(t) - y(t)| \leq \max_{a \leq t \leq b} |x(t) - z(t)| + \max_{a \leq t \leq b} |z(t) - y(t)|.$$

Parçada kəsilməyən funksiya ən böyük və ən kiçik qiymətlərini aldığı üçün

$$\max_{a \leq t \leq b} |x(t) - y(t)| \leq \max_{a \leq t \leq b} |x(t) - z(t)| + \max_{a \leq t \leq b} |z(t) - y(t)|.$$

Bu isə

$$\rho(x, y) \leq \rho(x, z) + \rho(z, y)$$

olduğunu göstərir. Təyin etdiyimiz məsafə ilə  $[a, b]$ -də kəsilməyən funksiyalar çoxluğu da metrik fəza əmələ gətirir. Onu  $C[a, b]$  ilə işarə edirlər.

**II.** İndi isə həmin fəzada yığılmanı araşdıraq:

$\{x_n(t)\} \in S[a, b]$ -ardıcılığı  $x(t)$ -yə yığılırsa,  $\forall \varepsilon > 0$  görə elə  $n_0$  - var ki,  $n > n_0$  - olduqda

$$\max_{a \leq t \leq b} |x_n(t) - x(t)| < \varepsilon$$

bərabərsizliyi ödəyir. Parçada kəsilməyən funksiya özünün ən böyük qiymətini aldığı üçün sonuncu bərabərsizlikdən görünürki,  $\forall t \in [a, b]$  üçün  $|x_n(t) - x(t)| < \varepsilon$

doğrudur. Bu isə  $\{x_n(t)\} \subset C[a, b]$  ardıcılığının  $x(t)$  -yə müntəzəm yığılması deməkdir. Ona görə də  $C[a, b]$ -də yığılmaya müntəzəm yığılma deyirlər.

**III.** İndi isə göstərək ki,  $C[a, b]$  dolu (tam) metrik fəzadır.

Fərz edək ki,  $\{x_n(t)\}$ ,  $[a, b]$  parçasında kəsilməyən funksiyalardan ibarət ixtiyari fundamental ardıcılıqdır, yəni  $\forall \varepsilon > 0$  üçün elə  $n_0 = n_0(\varepsilon) \in \mathbb{N}$  var ki,  $\forall p > 0$  üçün  $n > n_0$  olduqda

$$\max_{a \leq t \leq b} |x_{n+p}(t) - x_n(t)| < \varepsilon$$

bərabərsizliyi ödəyir. Onda  $n > n_0$  olduqda  $\forall p > 0$  üçün  $|x_{n+p}(t) - x_n(t)| < \varepsilon$  bərabərsizliyi  $t$  -nin  $[a, b]$ -dəki ixtiyari qiymətində ödəyir. Bu isə  $\{x_n(t)\}$  ardıcılığı üçün Koşi kriteriyasının  $[a, b]$  parçasında müntəzəm ödəndiyini göstərir. Ona görə də funksional ardıcılıqlar üçün Koşi kriteriyasına görə  $\{x_n(t)\}$  ardıcılığı  $[a, b]$  parçasında müntəzəm yığılır. Kəsilməyən funksiyalar ardıcılığı müntəzəm yığıldıqda limit funksiya da kəsilməz olduğundan limit funksiya  $x(t)$  -də  $[a, b]$  parçasında kəsilməyəndir. Beləliklə,  $x(t) \in C[a, b]$  və  $C[a, b]$  tam metrik fəzadır.

**IV.** İndi isə  $C[a, b]$  fəzasının normalı fəza olduğunu göstərək. Onun xətti fəza olduğu (funksiyaların nöqtəvi toplama və ədədə vurma əməllərinə görə) aşkar olduğundan onun normalı fəza olduğunu göstərək, daha doğrusu göstərək ki, həmin fəzada ixtiyari  $f \in C[a, b]$  funksiyası üçün normanı

$$\|f\| = \max_{a \leq t \leq b} |f(t)|$$

kimi qəbul etsək o, normanın bütün 3 xassəsinə ödəyəcəkdir. Doğrudan da:

1) İxtiyari  $t \in [a, b]$  üçün  $|f(t)| \geq 0$  olduğundan  $\|f\| \geq 0$  olacaq.

$\|f\| = \max_{a \leq t \leq b} |f(t)| = 0$  olması isə  $f(t) \equiv 0$  olmasına ekvivalentdir.  $f(t) = 0$  olduqda  $\|f\| = 0$

olması da normanın təyininə əşkardır.

2) Normanın 2-ci xassəsi mütləq qiymətin uyğun xassəsindən aydındır.

3) Normanın 3-cü xassəsini göstərək. Mütləq qiymətin müvafiq xassəsinə görə  $\forall t \in [a, b]$  üçün

$$|f(t) + g(t)| \leq |f(t)| + |g(t)|$$

olur. Onda sağ tərəfdə maksimum yazsaq, bərabərsizlik daha da güclənər, yəni:

$$|f(t) + g(t)| \leq \max_{a \leq t \leq b} |f(t)| + \max_{a \leq t \leq b} |g(t)|$$

olar. Parçada kəsilməyən funksiya maksimum qiymətini aldığından yazı bilərik ki,

$$\max_{a \leq t \leq b} |f(t) + g(t)| \leq \max_{a \leq t \leq b} |f(t)| + \max_{a \leq t \leq b} |g(t)|$$

başqa sözlə,

$$\|f + g\| \leq \|f\| + \|g\|$$

ödənilir.

Beləliklə, ədəd oxunun məhdud, qapalı (deməli, kompakt çoxluq)  $[a, b]$  parçasında təyin olunmuş kəsilməz funksiyaların  $C[a, b]$  fəzası normalı tam metrik fəza, başqa sözlə Banax fəzasıdır. Kompaktda kəsilməz funksiyaların xassələri  $[a, b]$  parçasında təyin olunmuş kəsilməz funksiyaların xassələrinin ümumiləşməsi olduğu kimi bundan sonrakı paraqrafda baxacağımız  $C(X)$  fəzası da ( $X$  metrik kompakt çoxluğunda təyin olunmuş kəsilməz funksiyaların fəzası) Banax fəzadır, və həmin fəzada da yığılma müntəzəm yığılma kimi başa düşülür.

### Ədəbiyyat

1. Ахиезер Н. И., Глазман И. М. Теория линейных операторов. М.: «Наука», 1966
2. Иосида К. Функциональный анализ. М.: «Мир», 1967
3. Rudin W., Real and complex analysis, 2nd ed., McGraw-Hill, Inc., 1966

UOT 330:002.6

### İT-risklərin idarə edilməsinə sistemli yanaşma

*tex.f.d., dos. İsrailova Elmira Nəriman qızı  
Mingəçevir Dövlət Universiteti*

Fəaliyyətin istənilən istiqaməti üzrə “risk” zonalarının idarə edilməsi cəhdi ilə əlaqəli proseslərin inkişafı son onilliklərdə sürətlə inkişaf etməyə başladı. Maraqlı tərəflərin və konkret proses iştirakçılarının gözləntilərini ödəyən uğurlu nəticənin əldə edilməsində istənilən hadisənin mümkün nəticələrinin proqnozlaşdırılması bacarığı həlledici amilə çevrilir. Bu zaman biznes məqsədlərin əldə edilməsinə təsir edə biləcək “risklərin” ayrılması imkanı uğurun təyinedici səbəblərindən biridir.

İstənilən texnologiyaların tətbiqi müsbət təsirləri ilə yanaşı qeyri-müəyyənliyin və bu texnologiyalarla əlaqəli risklərin yaranmasına səbəb olur. İnformasiya texnologiyaları da istisna deyil. İnformasiya texnologiyalarının (İT) həm müəssisənin idarə edilməsi sistemlərində, həm də texnoloji proseslərdə geniş tətbiqi İT ilə əlaqəli riskləri müəssisənin bütün biznes-risklərinin mühüm bir hissəsinə çevirir. Hər hansı arzu olunmayan hadisə baş verdiyi halda İT-risklər idarə olunmasa müəssisədə resursların həddindən artıq istifadəsi və maliyyə xərclərinin artımı müşahidə olunur. Nəticədə bu, birbaşa itkilərə və bəlkə də çox yenilikçi və kifayət qədər sınınmamış kimi görünən texnologiyaların istifadəsindən imtina edilməsinə gətirə bilər.

Risklərin idarə edilməsinin əsas məqsədi risk amillərinin təsirini minimuma endirərək, ən sabit və səmərəli nəticələrin əldə edilməsinə yönələn idarəetmə qərarlarını qəbul edən şəxsə müəssisənin fəaliyyəti haqqında məlumatın verilməsidir [1]. Bunun üçün risklərin idarə edilməsinə,



riskləri hər cəhətdən nəzərə almağa imkan verən sistemli yanaşma tələb olunur.

Risklərin idarə edilməsində sistemli yanaşma bütün hadisə və proseslərin sistemli əlaqədə baxılmasına əsaslanır, ayrı-ayrı elementlərin və qərarların bütövlükdə sistemə təsiri nəzərə alınır.

Sistemli yanaşma sistemin bütün elementləri arasında müntəzəm əlaqələrin müəyyən edilməsindən və elementlər aralarındakı qarşılıqlı əlaqələr ilə yanaşı, xarici mühitlə də olan qarşılıqlı əlaqələrə görə dinamik inkişafın təhlilindən ibarətdir.

Sistemli yanaşma, bir tərəfdən, əməliyyatların tədqiqi üzrə mütəxəssislərin təcrübələrinin ümumiləşdirilməsi, digər tərəfdən, sistemlərin ümumi nəzəriyyəsi, avtomatik tənzimləmə və idarəetmə nəzəriyyəsinin təkmilləşdirilməsi nəticəsində meydana gəlir.

İstənilən müəssisə elementləri özünəməxsus və məhdud məqsədlərə malik bir sistemdir. Buna görə idarəetmənin məqsədi – əsas komponentlərin inteqrasiyasıdır. Müəssisənin idarə heyəti və şöbələri sistemli yanaşmanı tətbiq etdiyi halda məqsəd əldə ediləcəkdir.

Risklərin idarə edilməsi sistemi daxili nəzarət və risklərin idarə edilməsi strukturunun bir hissəsini təşkil edir. O, korporativ idarəetmənin elementidir, risklərin idarə edilməsi fəaliyyətini təmin edən bir vasitədir. Risklərin idarə edilməsi sistemi müəssisə daxilində risklərin idarə edilməsi proseslərinin təşkili və daxil edilməsini, inkişaf proseslərinin prinsipləri, strukturu və ilkin şərtlərini təmin edir. Nəticə etibarilə, risklərin idarə edilməsi sistemi onların sistemə əsasda idarə edilməsi üçün infrastrukturunu təşkil edir [2].

Risklərin idarə edilməsi sisteminin əsas məqsədi müəssisə rəhbərliyi tərəfindən qarşıya qoyulan vəzifələrin yerinə yetirilməsi ilə əlaqəli qeyri-müəyyənlik səviyyəsinin minimuma endirilməsi, risklərin idarə edilməsi proseslərinin inkişafıdır.

Risklərin qiymətləndirilməsi və idarə edilməsinə sistemli yanaşmanın tətbiqi vacibliyi aşağıdakı amillərlə müəyyən edilir [3]:

- kapital, xammal və əmək ehtiyatları bazarlarında artan qeyri-sabitlik şəraitində rəqabətin artması;

- xarici tənzimləyicilərin əhəmiyyətinin gücləndirilməsi;

- yerli hakimiyyət orqanları tərəfindən müəssisənin fəaliyyət şərtlərinə təsirinə gücləndirilməsi;

- riskli vəziyyət və ya istehsal şəraitində fəaliyyətin göstərilməsi.

Təcrübədə sistemli yanaşma iki üsulla həyata keçirilir. Birinci üsul risklərin idarə edilməsi üsullarının tətbiqinə kifayət qədər formal yanaşır; risklərə aid sənədləşdirilmiş informasiyanın aparılması qaydası yoxdur. Bu zaman uçot və dəyişikliklərin dinamikası ilə bağlı informasiya dəstəklənmir və saxlanmır. İkinci üsul müəssisədə risklərinin idarə edilməsi üzrə informasiyanın təsvirinə əsaslanır. Bu üsul tələb olunan sənədləşdirmə formalarının, onların miqdarı və növünün dəqiq seçilməsini nəzərdə tutur.

Müəssisənin fəaliyyətinə təsir edən mənfi amillər mürəkkəb struktura malikdirlər və daxili dəyişiklikləri başladırırlar. Məhz sistemli yanaşma müəssisədə mənfi təsirləri tarazlayan bir alətdir. Yanaşmanın ilkin konsepsiyası müxtəlif ölçü, ağırlıq və ehtimala malik təsirlərin təhlili və proqnozlaşdırılmasının yerinə yetirilməsindən ibarətdir.

Beləliklə, risklərin qiymətləndirilməsi və idarə edilməsinə sistemli yanaşma idarəetmənin vacib alətlərindən biridir. Risklərin idarə edilməsi sisteminin tətbiqi prosesi istənilən sürətlə baş vermir və böyük maliyyə xərcləri tələb edir. Risklərin idarə edilməsi sisteminin tətbiqi hər bir müəssisə üçün fərdidir, belə ki, müəyyən edilmiş risklərin səciyyəvi xüsusiyyətlərinə əsaslanır.

Risklərin idarə edilməsi sahəsi üzrə nəzəriyyəçilərin fikirlərinə əsasən risklərin idarə edilməsinə sistemli yanaşma [4, 5]:

- müəssisənin məqsədlərinə uyğun olaraq hazırda və gələcəkdə müəssisənin maraqlarını əks etdirən qiymətləndirmə meyarlarına uyğun gələn xarici və daxili mühitin mümkün amillər toplusunun təhlilini nəzərdə tutur;

- risklərin mənfi təsirinə qarşısını almaq və ya azaltmaq üçün bütün təşkilati səviyyələrdə idarəedici qərarların işlənməsi və həyata keçirilməsinə, həmçinin müəssisənin maliyyə vəziyyətinin yaxşılaşdırılması və fəaliyyətinin səmərəliliyinin artırılması üçün potensial imkanların istifadəsinə kompleksli yanaşmanı müəyyənləşdirir.

Risqlərin idarə edilməsinə müasir yanaşma bu fəaliyyəti davamlı proses kimi qiymətləndirir. Bu zaman risklər mütəmadi olaraq aşkarlanır və təhlil edilir, ölçülür, onlarla işləmə yolları axtarılır və görülən tədbirlərin səmərəliliyi qiymətləndirilir. Risklərin idarə edilməsi prosesi aşağıdakı sadə alqoritmə uyğundur [6]:

- risklərin identifikasiyası: vəziyyətin təhlili, səbəblərin müəyyən edilməsi, risklər xəritəsinin tərtib edilməsi, onların ətraflı təsviri;
- vəziyyətin inkişaf etmə ssenarilərinin təhlili və risk səviyyələrinin müəyyən edilməsi;
- risk səviyyələrinin aşağı salınması üzrə tədbirlərin görülməsi.

Ancaq tək idarəetmə prosesi kifayət etmir. İdarəetməyə müasir yanaşma risklərin idarə edilməsi prosesinə başlamazdan əvvəl prinsiplərin müəyyən edilməsi və konsepsiyanın formalaşmasını, yəni risklərin idarə edilməsi baş verəcəyi çərçivənin təyin olunmasını nəzərdə tutur.

Risqlərin idarə edilməsi yanaşmaları bütün müəssisəyə, onun sahə və səviyyələrinə, həmçinin müəyyən funksiyalara, layihələrə və fəaliyyətlərə (İT-fəaliyyəti daxil etməklə) tətbiq oluna bilər. Şirkətlərdə İT-risklərin idarə edilməsi ilə əlaqəli normativlər mövcuddur.

İT-risklərinin idarə edilməsi sisteminin qurulması üçün COBIT (Control Objectives for Information and Related Technologies — İnformasiya və əlaqəli texnologiyalar üçün idarəetmə məsələləri) standartından istifadə etmək məqsədəuyğundur: “Risqlərin qiymətləndirilməsi” İT-prosesinin auditini üzrə COBIT-in təlimatları, Risk Analysis Framework (COBIT) tövsiyələri. İT-risklərin qiymətləndirilməsi, risklərə cavab tədbirlərinin hazırlanması və uyğun qalıq riskinin hesablanması üçün İT-risklərin idarə edilməsinin müvafiq üsullarına etibar etmək lazımdır. İT-risklərin idarə edilməsi üçün bir neçə metodologiya mövcuddur [7].

İT-nin idarəetmə sisteminin bir hissəsi olan İT-risklərin idarə edilməsi üzrə gözlənilən nəticələr aşağıdakılardır [8]:

- İT ilə əlaqəli baş verən hadisələrin sayının azalması;
- xidmətlər üzrə İT-xidmətləri payının artması;
- müəssisənin fəaliyyət davamlılığının səviyyəsinin artması;
- İT-şöbəsinin fəaliyyətindən məmnunluğun artması.

Risqlərin idarə edilməsi ilə bağlı fəaliyyət maliyyə və informasiya texnologiyaları sahəsinə tətbiq olunan ən çox inkişaf edən idarəetmə və texniki metodoloji sahələrdən biridir.

Artıq maliyyə qurumları arasında risklərin idarə edilməsində tətbiq olunan sistemli yanaşmaların konkret biznesin rəqabət qabiliyyətinin təmin edilməsi üzrə dayanıqlı əsasın yaradılması üçün zəruri şərt olmaları ilə bağlı bir fikir formalaşmışdır.

İnformasiya texnologiyaları sahəsinə gəldikdə isə, belə bir fikir yalnız innovativ idarəetmə üsullarını tətbiq edən qabaqcıl müəssisələrdə formalaşmağa başlayır.

Bu zaman vahid yanaşmaların istifadəsi yerli proseslərdə yaranan problemlərin universal şəkildə həll olunmasına və həllin müəssisənin digər sahələrinə tətbiq edilməsinə imkan verəcəyini nəzərə almaq lazımdır. Bununla, müəssisənin fəaliyyətinin müxtəlif istiqamətlərində vahid yanaşmanın tətbiqi idarəetmə bazasının yaxşılaşdırılmasına kömək edəcək.

Beləliklə, dinamik dəyişən dünyada, vəziyyətə nəzarəti təmin edən bir alət kimi informasiya texnologiyalarının rolu əsas hesab olunur və bu, İT-nin fəaliyyətində risklərin idarə edilməsi və qarşısının alınması nəticəsində yüksək və keyfiyyətli nəticələrin əldə edilməsi deməkdir. Risk-menecment hər bir qabaqcıl müəssisənin idarəetmə sisteminin bir hissəsinə çevrilə bilər və birbaşa funksiyası olan risklərin təhlili və idarə edilməsi sayəsində gəlirin əldə edilməsi ilə yanaşı, dolayı olaraq bütövlükdə müəssisənin menecmentinin inkişafına töhfə verə bilər.

## Ədəbiyyat

1. Зыкова Т.Б. Оценка рисков в системе внутреннего управленческого контроля / Синтез науки и общества в решении глобальных проблем современности: сборник научных статей по итогам Международной научно-практической конференции. Самара, 2017, с. 162-164.

2. Барсукова Т.В. Алгоритм построения системы риск-менеджмента в российской компании // Проблемы современной экономики. 2011, №3, с. 100-103.
3. Мадера А.Г. Риски и шансы: Неопределенность, прогнозирование и оценка. М.: URSS, 2014, 448 с.
4. Каранина Е.В. К вопросу о систематизации предпринимательских рисков // Экономический журнал. 2011, №22, с. 21-28.
5. Фёдоров А.В., Хорольцова Е.Б. Системные организационные риски: практики эффективного управления // Вестник Поволжской академии государственной службы. 2014, №5, с. 72-79
6. <http://upr.ru/article/kontseptsii-i-metody-upravleniya/sistema-upravleniia-it-riskami.html>
7. <https://www.itexpert.ru/rus/biblio/cobit/>
8. <http://bainr.ru/article25.html>

UOT 539.3;539.3:534.1

### Çubuğun elastiklik həddinin təyin edilməsinin bəzi məsələləri

*tex.f.d., dos. Qəhrəmanov Səbuhi Əbdül oğlu  
Mingəçevir Dövlət Universiteti*

Ümumiyyətlə, çox vaxt elastiklik həddi əvəzinə materialın proporsionallıq həddini təyin etməklə kifayətlənirlər, çünki elastiklik həddi ilə mütənasiblik həddi arasında bir bir çox materiallar üçün demək olar ki, fərq yoxdur. Bununla belə bəzi materiallar var ki, onların elastik işləməsinə baxmayaraq Hük qanununa tabe olmurlar (çuqun, daş, beton, ağac, gön və s.), yəni bunlar üçün mütənasiblik həddi yoxdur. Belə materiallar üçün elastiklik həddi əsas mexaniki xassə sayılır.

Elastiklik həddi ( $\sigma_e$ ), elə bir ən böyük gərginlikdir ki, onun təsirindən sonra nümunədə çox kiçik (0,001- 0,005) qalıcı nisbi deformasiya əmələ gəlir. Buradan görünür ki, elastiklik həddinin qiyməti şərtidir, çünki qalıcı deformasiyanı təyin etmək üçün istifadə olunan ölçü cihazlarının dəqiqliyindən asılıdır. Təcrübə göstərir ki, nümunənin deformasiyası nə qədər dəqiq ölçülərsə, elastiklik həddinin də təcrübə nəticəsində alınan qiyməti bir o qədər kiçik olar. Ona görə elastiklik həddini təcrübə ilə təyin etdikdə şərti olaraq qabaqcadan yol verilə bilən deformasiya qəbul edilir. Qabaqcadan qəbul olunan qalıcı deformasiya yol verilə bilən deformasiya, yaxud normal deformasiya deyilir.

Çubuq üçün elastiklik həddi olaraq elə gərginlik qəbul edilir ki, onun təsirindən nümunədə 0,005% qalıcı deformasiya alınsın. Bu gərginlik  $\sigma_{0,005}$  ilə işarə edilir. Bəzi hallarda qalıcı deformasiya üçün 0,001%-dən 0,003%-ə qədər qiymətlər ( $\tau_{0,001} - \tau_{0,003}$ ) qəbul olunur.

Baxılan çubuğun nöqtələrinin boyuna rəqslərinin (elastikliyin) təyini aşağıdakı kimidir:

$$\frac{\partial^2 u}{\partial x^2} - \frac{\rho}{E} \cdot \frac{\partial^2 u}{\partial t^2} = 0 \quad (1)$$

burada  $u$  - çubuğun nöqtələrinin boyuna yerdəyişmələri;  $\rho$  - çubuğun materialının sıxlığı;  $E$  - elastiklik modulu;  $x$  - boyuna kordinat;  $t$  - zamandı. Məsələnin qoyuluşundan istifadə etməklə verilmiş tənliyi həll etmək üçün aşağıdakı sərhəd şərtləri qoyulur:

$$\sigma = E \frac{\partial u}{\partial x} = ku, \quad x = 0 \text{ olduqda}; \quad \sigma = E \frac{\partial u}{\partial x} = p(t), \quad x = L \text{ olduqda},$$

burada birinci sərhəd şərti çubuğun elastiki söykənməsinə uyğundur. Əslində,  $x = 0$  ucunda çubuğun nöqtələrinin hərəkəti zamanı ona təsir edən qüvvəyə səbəb olan gərginlik yaranır.

Rəqslərin tənliyini həll etmək üçün yeni  $\xi = \frac{x}{L}$  koordinatını daxil edək. Onda tənlik aşağıdakı şəkildə olar:

$$\frac{\partial^2 u}{\partial \xi^2} - L^2 \frac{\rho}{E} \cdot \frac{\partial^2 u}{\partial t^2} = 0. \quad (2)$$

Sərhəd şərtlərini aşağıdakı kimi yazaq:

$$\frac{\partial u}{\partial \xi} = \frac{k}{E} u L, \quad \xi = 0 \text{ olduqda}; \quad \frac{\partial u}{\partial \xi} = \frac{1}{E} p(t) L, \quad \xi = 1 \text{ olduqda}. \quad (3)$$

$p(t) = const = p_0$  və ətalət qüvvəsini nəzərə almamaq mümkün olan hala baxaq. Onda (2) tənliyindən alırıq ki,

$$u = c_1 + c_2 \xi,$$

burada  $c_i$  inteqrallama sabitləri (1) sərhəd şərtlərindən tapılır.  $c_i$  sabitlərini təyin etmək üçün sistem

$$c_2 = \frac{k}{E} L c_1; \quad c_2 = \frac{1}{E} p_0 L.$$

Şəklində olur.

Buradan alırıq ki,

$$u(\xi, t) = \frac{p_0}{k} + \xi \frac{1}{E} p_0 L(t).$$

Çubuqlar nəzəriyyəsində eninə kəsik sahəsinin dəyişməsi nəzərə alınmadığından, aşınmanın yalnız çubuğun fiziki-mexaniki qarşılıqlı təsiri ilə təyin edildiyi alınır. Buradan isə:

$$\frac{dL}{dt} = -v_0; \quad L = L_0, \quad t = 0 \text{ olduqda}$$

və ya

$$L = L_0 - v_0 t = L_0 (1 - vt); \quad v = \frac{v_0}{L_0}, \quad (4)$$

burada  $L_0$  - çubuğun başlanğıc uzunluğudur. Qeyd edək ki, əgər  $t < v^{-1}$  olarsa,  $L$  üçün ifadə mövcuddur, burada  $t_0 = v^{-1}$  - çubuğun tam aşınma vaxtıdır. Onda son olaraq növbəti ifadəni alırıq:

$$u(\xi, t) = \frac{p_0}{k} + \xi p_0 L_0 (1 - vt) \frac{1}{E}. \quad (5)$$

Konstruksiyanın hesabı zamanı çubuğun yuxarı ucunun  $u_L = u|_{\xi=1}$  yerdəyişməsi, praktiki maraq doğurur. Burada yerdəyişmə üçün (5) ifadəsindən alınır:

$$u_L = \frac{p_0}{k} + \frac{1}{E} p_0 L_0 (1 - vt) = u_{L0} \left( \frac{E}{kL_0} + 1 - vt \right) \left( \frac{E}{kL_0} + 1 \right)^{-1},$$

burada  $u_{L0}$  - çubuğun yuxarı ucunun yerdəyişməsidir. Şəkil 1 -də çubuğun yuxarı ucunun yerdəyişməsinin zamandan asılılığı verilmişdir.

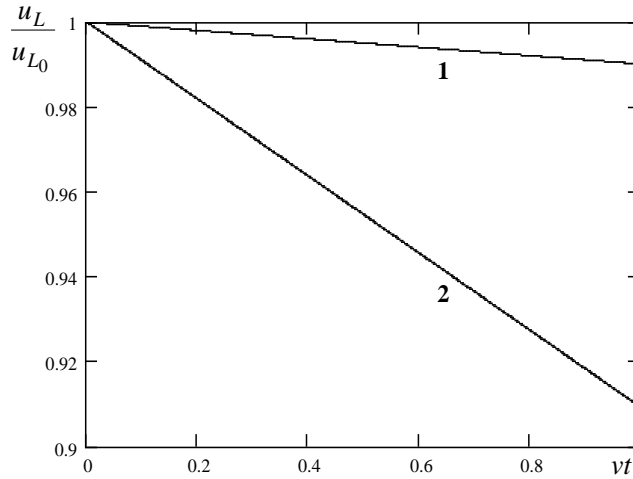

**Şəkil 1. Çubuğun yuxarı ucunun  $u_L/u_{L_0}$  yerdəyişməsinin  $vt$  zamandan asılılığı:**

$$1 - \frac{E}{kL_0} = 100; \quad 2 - \frac{E}{kL_0} = 10.$$

$p(t) = p_0 + p_1 \sin \omega t$  olan hala baxaq, burada  $p_1$  - amplitud,  $\omega$  - qüvvənin dəyişmə tezliyidir. Məsələnin qeyri-xəttiliyinə əsasən  $u$  yerdəyişməsi  $u = u_0(x) + u_1(x, t)$  şəklində axtarılır, burada  $u_0$  - məsələnin  $p = p_0$  olduqda həlli olub (5) ifadəsi ilə təyin edilir.  $u_1$  kəmiyyətini təyin etmək üçün aşağıdakı tənliyi alarıq:

$$\frac{\partial^2 u_1}{\partial \xi^2} - L^2 \frac{\rho}{E} \cdot \frac{\partial^2 u_1}{\partial t^2} = 0, \quad (6)$$

$$\frac{\partial u_1}{\partial \xi} = \frac{k}{E} u_1 L, \quad \xi = 0 \text{ olduqda}; \quad \frac{\partial u_1}{\partial \xi} = \frac{p_1}{E} L \sin \omega t, \quad \xi = 1 \text{ olduqda}.$$

Qeyd edək ki,  $L = L_0(1 - \nu t)$  - zamanın funksiyasıdır. Göstərilən məsələnin ümumi şəkildə həlli mümkün deyil. Tutaq ki,  $\nu = 0$ . Bu, analitik həllin mümkün olduğu yeganə fərziyyədir. Qeyd edək ki, bu həll məlumdur. Onu burada göstərək, çünki onun alınma metodikası gələcəkdə tətbiq olunacaq. Çubuğun uzunluğunun sabit olduğu halda (6) sistemi aşağıdakı şəkildə olar.

$$\frac{\partial^2 u_1}{\partial \xi^2} - L_0^2 \frac{\rho}{E} \cdot \frac{\partial^2 u_1}{\partial t^2} = 0,$$

$$\frac{\partial u_1}{\partial \xi} = \frac{k}{E} u_1 L_0, \quad \xi = 0 \text{ olduqda}; \quad \frac{\partial u_1}{\partial \xi} = \frac{p_1}{E} L_0 \sin \omega t, \quad \xi = 1 \text{ olduqda}.$$

Məsələnin həllini

$$u_1(\xi, t) = u_{11}(\xi) \sin \omega t.$$

şəkildə axtaraq.

$u_{11}$  kəmiyyətin tapılması üçün tənlik aşağıdakı şəkildədi:

$$\frac{d^2 u_{11}}{d\xi^2} + \frac{\rho}{E} L_0^2 \omega^2 u_{11} = 0,$$

$$\frac{du_{11}}{d\xi} = \frac{k}{E} u_{11} L_0, \quad \xi = 0 \text{ olduqda}; \quad \frac{du_{11}}{d\xi} = \frac{p_1}{E} L_0, \quad \xi = 1 \text{ olduqda}.$$

Göstərilən tənliyin həlli

$$u_{11}(\xi) = A e^{\alpha \xi}.$$

şəkildə axtarılır. Bu təsviri yuxarıda verilmiş tənlikdə nəzərə alsaq

$$\alpha^2 + c_0^2 \omega^2 = 0; \quad c_0^2 = \frac{\rho}{E} L_0^2$$

və ya

$$\alpha_{1,2} = \pm i c_0 \omega$$

alırıq.

Beləliklə,  $u_{1,1}$  kəmiyyəti üçün aşağıdakı ifadəni alırıq:

$$u_{1,1} = A_1 \sin \alpha \xi + A_2 \cos \alpha \xi; \quad \alpha = c_0 \omega.$$

$A_i$  naməlum kəmiyyətlərini təyin etmək üçün  $u_{1,1}$  kəmiyyəti üçün qoyulmuş sərhəd şərtlərindən istifadə edək. Verilmiş ifadədən istifadə etməklə alırıq:

$$\alpha A_1 = \frac{k}{E} L_0 A_2; \quad \alpha(A_1 \cos \alpha - A_2 \sin \alpha) = \frac{p_1}{E} L_0.$$

Buradan tapırıq:

$$A_1 = \frac{k}{E} L_0 \frac{1}{\alpha} A_2; \quad \alpha \left( \frac{k}{E} L_0 \frac{1}{\alpha} A_2 \cos \alpha - A_2 \sin \alpha \right) = \frac{p_1}{E} L_0$$

və ya

$$A_2 = \frac{p_1}{E} L_0 \left( \frac{k}{E} L_0 \cos \alpha - \alpha \sin \alpha \right)^{-1}; \quad A_1 = \frac{p_1}{E} L_0^2 \frac{1}{\alpha} \cdot \frac{k}{E} \left( \frac{k}{E} L_0 \cos \alpha - \alpha \sin \alpha \right)^{-1}.$$

Tapılmış kəmiyyətlər yuxarıda qoyulmuş məsələnin həllini yazmağa imkan verir və qoyulmuş məsələ üçün yerdəyişmənin sonsuz artımı, baş verən tezliklərin qiyməti tapılmışdır.

### Ədəbiyyat

1. Горшков А.Г., Старовойтов Э.И., Тарлаковский Д.В. Теория упругости и пластичности. М.: Физматлит, 2002, 416 с.
2. Кристеску Н. Динамическая пластичность. Сб.: «Механика», №3, 1969.
3. Криштал М.А., Левин Д.М. Распределение дислокации в диффузионной зоне // Физика металлов и металловедение, т. 33, вып. 6, 1972.

UOT 547.004

### Epoksi birləşmələrin strukturu ilə xassəsi arasında korrelyasiya asılılığı

*k.f.d., dos. Mehdiyev Məhyəddin Sadıx oğlu  
Mingəçevir Dövlət Universiteti*

Nəzəri kimyanın mühüm problemlərindən biri birləşmələrin strukturundan çıxış edərək xassələrini müəyyən etməkdir. “Struktur-xassə” probleminə marağın artması hər gün artmaqda olan kimyəvi birləşmələrin insanların maraq sferasına daxil olan bütün xassələrini təcrübi yolla deyil, nəzəri yolla, yəni riyazi modellərdən istifadə edərək müəyyən olunması ilə bağlıdır. Strukturla-xassə əlaqəsini özündə ehtiva edən riyazi modellərin qurulması üçün müxtəlif üsullar mövcuddur. İstifadə edilən metodlar arasında topoloji yanaşma xüsusi yer tutur. Üsulun mahiyyəti kimyəvi birləşmənin strukturunda “gizlənmiş” informasiyaları rəqəmə-deskriptora çevirməkdən ibarətdir. Topoloji yanaşmanın inkişafı qraf nəzəriyyəsi ilə sıxı bağlıdır. Qraf- nöqtə və xətlərdən ibarət sistemdir. Nöqtələr müvafiq atomları, xətlər isə, atomlar arasında rabitəni göstərir [1-2].

Tədqiqat obyektini kimi oksiranın bəzi alkil törəmələri götürülmüşdür. Bu birləşmələr oksigen atomu olan üçhəddli tsiklik quruluşlu sadə efirlər olub yüksək reaksiyaya girmə qabiliyyətinə

malikdirlər. Epoksi birləşmələr mütəhərrik hidrogen atomu olan bəzi birləşmələrlə məsələn, amidlər, aminlər, turşular, fenollar, spirtlər, su və s. kimi birləşmələrlə asanlıqla reaksiyaya daxil olur. Epoksi birləşmələrə olan marağın artması onların əsasında stabilizatorlar, plastifikatorlar, səthi-aktiv maddələr, elektroizolyasiya materilləri və s. kimi qiymətli məhsulların alınması ilə bağlıdır. Epoksidlər əsasında alınan boya maddələri mexaniki və kimyəvi təsirlərə qarşı davamlı olmaları ilə fərqlənirlər.

İşin məqsədi-alkiloksiranların strukturu ilə onların xassələri arasındakı korrelyasiya asılılığının öyrənilməsidir. Molekulyar qraf, matris, polinom və ya rəqəm formasında ifadə oluna bilər [2]. Topoloji indeks (TI)-molekulyar strukturun rəqəmlə ifadəsidir və bunu bir neçə üsulla yerinə yetirmək mümkündür [3].

Molekulyar strukturun təsviri onun struktur formulunun analiz edilməsinə (təhlil edilməsinə) və müvafiq topoloji deskriptorların hesablanmasına əsaslanır. 2-Propiloksiran molekulu misalında topoloji qraf (G) və məsafə qrafını (G<sub>D</sub>) nəzərdən keçirək (şəkil 1). Məsafə matrisinin hər bir g<sub>D</sub> (ij) elementi (i) və (j) təpə nöqtələrini birləşdirən tillərin (yolların) minimal sayına bərabərdir:

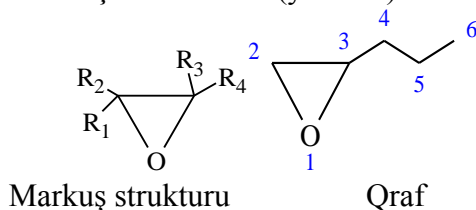

Müvafiq hesablamalar aparmaqla G və G<sub>D</sub> matrisləri qurulmuşdur.

$$G = \begin{vmatrix} 0 & 1 & 10 & 0 & 0 \\ 1 & 0 & 10 & 0 & 0 \\ 1 & 1 & 01 & 0 & 0 \\ 0 & 0 & 10 & 1 & 0 \\ 0 & 0 & 01 & 0 & 1 \\ 0 & 0 & 00 & 1 & 0 \end{vmatrix} \quad G_D = \begin{vmatrix} 0.25 & 0.75 & 0.75 & 1.75 & 2.75 & 3.75 \\ 0.75 & 0.00 & 1.00 & 2.00 & 3.00 & 4.00 \\ 0.75 & 1.00 & 0.00 & 1.00 & 2.00 & 3.00 \\ 1.75 & 2.00 & 1.00 & 0.00 & 1.00 & 2.00 \\ 2.75 & 3.00 & 2.00 & 1.00 & 0.00 & 1.00 \\ 3.75 & 4.00 & 3.00 & 2.00 & 1.00 & 0.00 \end{vmatrix}$$

Tədqiqat üçün seçilmiş alkiloksiranların struktur-xassə əlaqəsini ifadə edən riyazi modellərin qurulması üçün Randiç, Bonçev və Viner indeksindən istifadə edilmişdir. Randiç indeksi-mokulda atomların sayını, onların öz aralarında əlaqəsini, molekulun şaxələnmə dərəcəsini əks etdirən informasiyaların riyazi kodudur [4-5].

Molekulun ölçülərini (molekulun mürəkkəbliyini) xarakterizə edən indeksini hesablamaq üçün (1-5) ifadələrindən istifadə edilmişdir:

$$W = \sum d_{ii} + 0.5 \cdot \sum d_{ij} (i > j) \quad (1)$$

Molekulun stuktur quruluşunun mürəkkəlik dərəcəsindən aslı olaraq Randiçin sıfır (<sup>0</sup>χ), bir (<sup>1</sup>χ), iki (<sup>2</sup>χ), üç (<sup>3</sup>χ) və daha yüksək tərtibli indeksindən istifadə edilir. Bunlardan ən geniş yayılanı bir tərtibli indeksdir. Tərəfimizdən bu indekslərin ikisindən və onların cəmindən istifadə edilmişdir:

$${}^0\chi = \sum (\delta_i^v)^{-1/2} \quad (2)$$

$${}^1\chi = \sum (\delta_i^v \delta_j^v)^{-1/2} \quad (3)$$

$${}^{0-1}\chi = {}^0\chi + {}^1\chi \quad (4)$$

burada δ<sub>i</sub><sup>v</sup>-verilmiş atomda valent elektronlarının sayı ilə hidrogen atomlarının fərqi bərabərdir və aşağıdakı formul üzrə hesablanır:

$$\delta_i^v = Z_i^v - h_i \quad (5)$$

Z<sub>i</sub><sup>v</sup>-valent elektronlarının sayı; h<sub>i</sub>-hidrogen atomlarının sayıdır.

Bonçev indeksi elektronların paylanma sıxlığını ifadə edir və aşağıdakı düsturdan tapılır:

$$J_{nim} = \sum (J_{nim})_i \quad (6)$$

∑(J<sub>nim</sub>)<sub>i</sub>-molekulu təşkil edən müxtəlif növ atomlarda elektron sıxlıqlarının paylanmaları cəmidir. Alkiloksiran molekulları yalnız hidrogen, karbon və oksigen atomlarından ibarət olduğu üçün hidrogen -0, karbon-11,5 oksigen-18 götürülür.

İndeksələrin korrelyasiya etmə gücü alkiloksiranların molyar refraksiyası (MR, sm<sup>3</sup>/mol), molyar həcmi (MV (sm<sup>3</sup>/mol), səthi gərilmə əmsalı (σ, dn/sm), buxarlanma istiliyi (H<sub>ist</sub>, kC/mol),

qaynama temperaturu ( $T_{qay}$ , °C), alovlanma temperaturu ( $T_{alov}$ , °C) kimi fiziki-kimyəvi parametrləri misalında öyrənilmişdir. Birləşmələrin fiziki-kimyəvi parametrləri haqqında məlumatlar müxtəlif elektronbazasından götürülmüşdür [1-3].

İşin növbəti mərhələsində tədqiqat üçün seçilmiş birləşmələrin fiziki-kimyəvi parametrləri ilə (MR, MV,  $\sigma$ ,  $\log P$ ,  $\Delta H_{bux}$ ,  $\Delta H_{298}^{əmə}$ ,  $T_{qay}$ ,  $T_{alov}$ ) topooloji indekslər ( ${}^0\chi$ ,  ${}^1\chi$ ,  ${}^{0-1}\chi$ ,  $J_{nim}$ ,  $W$ ) arasında korrelyasiya əsliyyəsinin qurulması üçün seçilmiş 35 birləşmələrdən, birində 28 (80 %), digərində isə 7 (20 %) maddə olmaqla iki qrup formalaşdırılmışdır: bunlardan birincisi modelin qurulması üçün, ikincisi isə qurulmuş modelin, adekvatlığını yoxlamaq üçün (test) istifadə edilmişdir. Test üçün götürülmüş birləşmələrin formalaşdırılması təsadüfi seçim əsasında yerinə yetirilmişdir. Yuxarıda göstərilən hər bir topooloji indeksin bütün fiziki-kimyəvi parametrlərlə korrelyasiyasına baxılmış və alınan nəticələr cədvəl və qrafikdə verilmişdir:

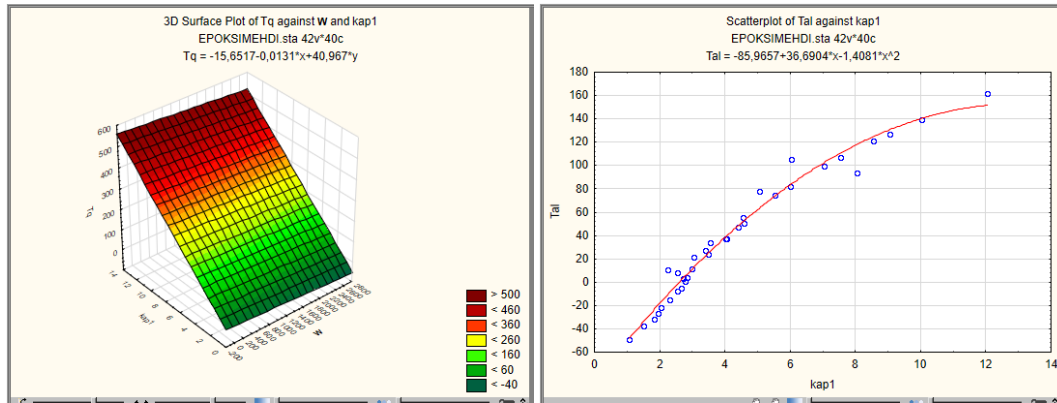

$$T_{qa}(\text{ }^{\circ}\text{C}) = f(W, {}^1\chi)T_{alov}(\text{ }^{\circ}\text{C}) = f({}^1\chi)$$

Beləliklə, qurulmuş riyazi modellərdən istifadə edərək hələ sintez olunmamış epoksi birləşmələrin müvafiq xassələrini proqnozlaşdırmaq mümkündür.

Cədvəl 1.

### Alkiloksiranların “struktur-xassə” əlaqəsini ifadə edən riyazi modellər

Nö	Modellər	Deskript orlar	A	b	r	s	F
1	$MR = a \cdot {}^0\chi + b$	${}^0\chi$	6.684	-4.272	0.998	1.2	9927
2	$MV = a \cdot {}^0\chi + b$	${}^0\chi$	23.677	-2.41	0.999	3.7	14520
3	$\sigma = a \cdot {}^0\chi + b$	${}^0\chi$	0.536	25.082	0.728	1.9	29
4	$\log P = a \cdot {}^0\chi + b$	${}^0\chi$	0.784	2.443	0.988	0.5	1055
5	$\Delta H_{bux} = a \cdot {}^0\chi + b$	${}^0\chi$	2.753	19.304	0.979	2.1	580
6	$H_{298}^{əmə} = a \cdot {}^0\chi + b$	${}^0\chi$	25.313	-31586	0.993	13.5	1974
7	$MR = a \cdot {}^1\chi + b$	${}^1\chi$	9.021	3.299	0.997	1.9	4375
8	$MV = a \cdot {}^1\chi + b$	${}^1\chi$	31.927	24.542	0.996	7.3	3803
9	$\sigma = a \cdot {}^1\chi + b$	${}^1\chi$	0.753	25.547	0.757	1.7	35
10	$\log P = a \cdot {}^1\chi + b$	${}^1\chi$	1.065	-1.589	0.993	0.3	1899
11	$\Delta H_{bux} = a \cdot {}^1\chi + b$	${}^1\chi$	3.76	22.211	0.989	1.5	1139
12	$H_{298}^{əmə} = a \cdot {}^1\chi + b$	${}^1\chi$	-42.843	-9.471	0.996	9.5	4041
13	$MR = a \cdot {}^{0-1}\chi + b$	${}^{0-1}\chi$	3.85	-1.184	0.999	0.8	22403
14	$MV = a \cdot {}^{0-1}\chi + b$	${}^{0-1}\chi$	13.634	8.595	0.999	2.8	24480
15	$\sigma = a \cdot {}^{0-1}\chi + b$	${}^{0-1}\chi$	0.314	25.263	0.742	1.8	32
16	$\log P = a \cdot {}^{0-1}\chi + b$	${}^{0-1}\chi$	0.453	-2.097	0.991	0.3	1525
17	$\Delta H_{bux} = a \cdot {}^{0-1}\chi + b$	${}^{0-1}\chi$	1.594	20.473	0.985	1.8	808
18	$H_{298}^{əmə} = a \cdot {}^{0-1}\chi + b$	${}^{0-1}\chi$	-18234	11.183	0.996	10.2	3508
19	$MR = a \cdot J_{nim} + b$	$J_{nim}$	0.404	-5.88	0.999	0.6	37834
20	$MV = a \cdot J_{nim} + b$	$J_{nim}$	1.43	-8	0.999	2.7	27547
21	$\sigma = a \cdot J_{nim} + b$	$J_{nim}$	0.033	24.83	0.751	1.8	34



22	$\log P = a \cdot J_{nim} + b$	$J_{nim}$	0.048	-2.652	0.992	0.3	1667
23	$\Delta H_{bux} = a \cdot J_{nim} + b$	$J_{nim}$	0.167	18.509	0.986	1.7	895
24	$H_{298}^{sm} = a \cdot J_{nim} + b$	$J_{nim}$	-1.913	33.423	0.996	9.8	3748

Burada a, b-tənliyin parametrləri ən kiçik kvadratlar üsulu ilə təyin edilmişdir, r-korrelyasiya əmsalı, s-orta standart xəta, F-Fişer kriteriyasının hesablanmış qiyməti. Korrelyasiya əmsalının vahidə yaxın olması epoksi birləşmələrin “deskriptor-xassə” əlaqəsinin sıx olduğunu göstərir.

### Ədəbiyyat

1. Набивач В.М. Сорбционно-структурные корреляции в ряду гетероциклических азотистых соединений//Журн.физич.химии. 1993. Т. 67. №4. С.821-826.
2. Химические приложения топологии и теории графов /Р.Книга. М.: Мир, 1987- 560 с.
3. Hansen P.J., Jurs P.C. Chemical applications of graph theory // J. Chem.Educ. 1988. V.65. P. 574-580.5.Hansen P.J.,Jurs P.C. Chemical applications of graph theory // J.Chem. Educ.1988. V. P. 574-580
4. Randic M. In search of structural invariants// J.Math. 1992.V.9. P. 97-146].4.Seybold P.G., May M., Bagal U.A. molecular structure-property relation ships// J. Chem.Educ. 1987. V. 64. P. 575-587.
5. Seybold P.G., May M., Bagal U.A. molecular structure-property relation ships// J. Chem.Educ. 1987. V. 64. P. 575-587.

UOT 373.1.02:372.8

### Dirixle prinsipi

*p.f.d., dos. Hümətov Müsəllim Mövsüm oğlu  
Mingəçevir Dövlət Universiteti*

Kombinatorikada “Dirixle prinsipi” adlanan təklifin mahiyyəti 1834-cü ildə alman riyasiyyatçısı Dirixle tərəfindən aşağıdakı kimi ifadə olunmuşdur: “Dovşanları qəfəslərdə yerləşdirdikdə əgər dovşanların sayı qəfəslərin sayından çoxdursa, onda heç olmazsa elə bir qəfəs var ki, oradakı dovşanların sayı birdən çoxdur”

Dirixle prinsipinə bəzən “qəfəslər” və “dovşanlar” prinsipi də deyirlər.

"Dirixle prinsipi"-nin mahiyyəti ən sadə formada belə ifadə oluna bilər: "Yeddi dovşanı üç qəfəsdə elə yerləşdirmək mümkün deyil ki, hər qəfəsdə ən çoxu iki dovşan olsun". Həqiqətən də, hər qəfəsdə ən çoxu iki dovşan olsa idi onda dovşanların ümumi sayı ən çoxu  $2 \cdot 3 = 6$  olardı ki, bu da məsələnin şərti ilə ziddiyyət əmələ gətirir. Mahiyyəti çox sadə görünən "Dirixle prinsipi" rəngarəng isbat məsələlərinin həllinə tətbiq olunur [1, səh.68]. Məsələlərə baxaq.

**Məsələ 1.** Sinifdə 30 şagird var. Yoxlama işində Nazim 13 səhvə, yerdə qalanlar isə bundan az sayda səhvə yol vermişdir. İsbat edin ki, ən azı 3 şagird eyni sayda səhvə yol vermişdir.

**Həlli.** Burada "dovşanlar" olaraq şagirdlər, "qəfəslər" olaraq onların buraxdığı səhvlərin sayını qəbul edərək 0 saylı qəfəsdə heç bir səhv etməmiş şagirdləri, 1-saylı qəfəsdə yalnız bir səhv edən şagirdləri, 2-saylı qəfəsdə yalnız iki səhv edən şagirdləri və s. 13-saylı qəfəsdə isə yalnız Nazimi yerləşdirək.

Təklifi əksini fərz etmə yolu ilə isbat edək. Fərz edək ki, ən çoxu iki şagird eyni sayda səhvə yol vermişdir. Onda ilk 13 qəfəsdə olan şagirdlərin ümumi sayı ən çoxu  $2 \cdot 13 = 26$  nəfər olar. Onda Nazimlə birlikdə şagirdlərin ümumi sayı ən çoxu 27 nəfər olur ki, bu da məsələnin şərti ilə ziddiyyət əmələ gətirir. Deməli, ən azı üç şagird eyni sayda səhvə yol vermişdir.

**Məsələ 2.** İsbat edin ki, istənilən 15 natural ədəd içərisindən elə ikisini seçmək olar ki, onların fərqi 14-ə bölünsün.

**Həlli.** Natural ədədin 14-ə bölünməsindən alınan qalıq: 0, 1, 2, ..., 13 ədədlərindən biri ola bilər. Ədədlərin sayı 15, qalıqların sayı 14 olduğundan Dirixle prinsipinə əsasən heç olmazsa elə iki

natural ədəd var ki, onların 14-ə bölünməsindən alınan qalıqlar eynidir. Belə iki ədədin fərqi 14-ə bölünür.

**Məsələ 3.** Bir sətirdə 5 natural ədəd yazılmışdır:  $a_1, a_2, a_3, a_4, a_5$ . İsbat edin ki, bu ədədlərdən biri, yaxud da yan-yana duran bir neçəsinin cəmi 5-ə bölünür.

**İsbatı.** Bu ədədlərdən aşağıdakı xüsusi cəmləri düzədək:

$$S_1 = a_1, S_2 = a_1 + a_2, S_3 = a_1 + a_2 + a_3, S_4 = a_1 + a_2 + a_3 + a_4, S_5 = a_1 + a_2 + a_3 + a_4 + a_5$$

Əgər  $S_1, S_2, S_3, S_4, S_5$  ədədlərindən hər hansı biri 5-ə bölünərsə, onda hər şey qaydasındadır, yəni bu halda təklif doğrudur. Əks halda bu ədədlərin 5-ə bölünməsindən 1, 2, 3, 4 qalıqlarından biri alınar. Ədədlərin sayı 5, qalıqların sayı 4 olduğundan Dirixle prinsipinə əsasən onların elə ikisi var ki, 5-ə bölünmədən alınan qalıqlar eynidir. Onda belə ədədlərin fərqi 5-ə bölünür. Belə iki ədədin fərqi isə ya verilən ədədlərin birinə, yaxud da yan-yana duran bir neçəsinin cəminə bərabərdir. Beləliklə, təklif isbat edilmiş olur.

**Məsələ 4.** İstənilən 100 natural ədəd icərisindən elə 15 ədəd seçmək olarmı ki, bunlardan istənilən ikisinin fərqi 7-yə bölünsün.

**Həlli.** Dirixle prinsipini ümumi şəkildə ifadə etmək olar: "əgər ən azı  $n \cdot k + 1$  sayda dovşan  $n$  sayda qəfəsdə yerləşdirilibsə, onda heç olmazsa elə bir qəfəs var ki, orada ən azı  $k + 1$  sayda dovşan var". [3, səh.22]

Həqiqətən də, əgər əksini fərz etsək ki, hər qəfəsdə ən çoxu  $k$  sayda dovşan var onda, dovşanların sayı ən çoxu  $n \cdot k$  sayda olar ki, bu da şərtlə ziddiyyət əmələ gətirir. Aşkardır ki, dovşanların sayı  $n \cdot k + 1$ -dən çox olan halda da təklif doğrudur.

Bildiyimiz kimi natural ədədin 7-yə bölünməsindən 7 müxtəlif qalıq alınır: 0, 1, 2, 3, 4, 5, 6.  $100 = 7 \cdot 14 + 2$  olduğuna görə Dirixle prinsipinə əsasən ən azı elə 15 ədəd var ki, onların 7-yə bölünməsindən alınan qalıqlar eynidir. Onda bu 15 ədədin istənilən ikisinin fərqi 7-yə bölünür.

**Məsələ 5.** İsbat edin ki,  $20172017...20170...0$  şəklində olan və 2018-ə bölünən ədəd var.

**Həlli.**  $a_1 = 2017, a_2 = 20172017, a_3 = 201720172017, \dots, a_{2018} = \underbrace{2017...2017}_{2018 \text{ sayda } 2017}$  ədədlərinə baxaq.

Bu ədədlərin heç biri 2018-ə bölünmür. Çünki 2018 cüt, bu ədədlər isə təkdir. Buna görə də bu ədədlərin 2018-ə bölünməsindən alınan qalıqlar 0-dan fərqlidir. Deməli ədədlərin sayı 2018, alına bilən qalıqların sayı isə 2017-dir. Buna görə də, bu ədədlərin ən azı ikisinin 2018-ə bölünməsindən alınan qalıq eynidir. Həmin iki ədədin böyüyü ilə kiçiyinin fərqi 2018-ə bölünür və tələb olunan şəkildədir. [2, səh.16]

**Məsələ 6.** Tərəfi  $1m$  olan kvadrata ixtiyari 51 nöqtə atılmışdır. İsbat edin ki, bu nöqtələrdən hansısa üçü tərəfi  $0,2m$  kvadrata (daxilinə və ya tərəfi üzərinə) düşər.

**Həlli.** Verilmiş kvadratı tərəfi  $0,2m$  olan 25 bərabər kvadrata ayıraq. İsbat edək ki, atılmış nöqtələrdən heç olmazsa üçü bu kvadratların hansısa birinə düşür. Dirixle prinsipini tətbiq edək: əksini fərz edək, əgər hər kvadrata (daxilinə və ya tərəfi üzərinə) ən çoxu 2 nöqtə düşərsə onda nöqtələrin sayı ən çoxu 50 ( $2 \times 25 = 50$ ) olar ki, bu da şərtlə ziddiyyət əmələ gətirir.

Bu baxdığımız məsələlər Dirixle prinsipinin tətbiqi imkanlarının geniş və rəngarəng olduğunu göstərir.

## Ədəbiyyat

1. В.А.Гусев и др. Внеклассная работа по математике в 6-8 классах. Москва «просвещение» 1984, 387 стр.
2. И.Л.Бабинская. Задачи математических олимпиад. М: Наука, 1975, 110 стр.
3. В.Н.Березин и др. Сборник задач для факультативных и внеклассных занятий по математике. М: «просвещение» 1985, 176 стр.

## Həndəsənin memarlıqda tətbiqi üsulları

*mem.f.d., dos. Məmmədova Ofelya İdris qızı  
Əliyeva Şəfa Hüseyin qızı  
Mingəçevir Dövlət Universiteti*

Həndəsənin memarlıqda tətbiqi üsullarını öyrənməkdə məqsəd memarlıqda həndəsi qanunauyğunluqları öyrəniş analiz etmək, ənənəvi müsəlman abidələrinin plan və formalarında onun prinsiplərinin təzahürünü göstərmək və əsas cəhətlərini müasir memarlıqda əks etdirməkdir. Bu baxımdan həndəsə elminin əsasında duran həndəsi fiqurların müstəvi və həcmi elementlərə çevrilməsində hansı qanunauyğunluqların işləmə prinsipini açıqlamaq lazımdır.

Memarlıqda yaradıcılıq prosesinin düzgün qavranılması üçün həndəsi qanunların əsaslı öyrənilməsi vacibdir. Bu nöqtəyi nəzərdən yaradıcılıq metodikasının əsası olan həndəsə elminin tətbiqi prinsiplərinin kökü çox dərinidir. Məşhur alimlər bu hadisələrin qanunauyğunluğunu bəzən Günəş sistemində cisimlərin ardıcıl düzülüşü ilə, bəzən də onların orbitlərinin hesablanması ilə əlaqələndirirdilər.

Həndəsə elmini insan yaratsa da onun mücərrəd cisimlərinə (kürə, kub) öz fantaziyalarını əlavə edərək onlardan mürəkkəb formalar (günbəz) alırdılar.

Hələ qədim zamanlardan həndəsə elmi yaradıcılığında vacib, zəruri və məhsuldar bir elm kimi nəzəri cəhətdən bu məsələni hələ də lazımi səviyyədə tətbiq edə bilməmişdir. Söhbət təkcə memarın sənətkarlıq və ya texniki imkanlarından deyil, eyni zamanda burada ən vacib sayılan yaradıcılıq axtarışlarından “formayaranma” ideyası və bədiə təfəkkür formalarından gedir.

Müasir dövrdə memarlıq formalarının əsasında duran həndəsi qanunauyğunluq lazımi səviyyədə açıqlanmamışdır. Bu baxımdan əsas istiqamət ənənəvi memarlıq abidələrinin qurulma prinsiplərinin analizi nəticəsində əldə edilən materialları təhlil edib, müasir memarlıqda onun tətbiqi yollarını aydınlaşdırmaqdır.

Hələ qədimdən həndəsi qanunauyğunluqlara əsaslanan memarlıq nümunələri müasir dövrün bir çox nadir gözəlliyə malik memarlıq və incəsənət əsərləri sayılır. Onları analiz etdikcə müxtəlif memarlıq abidələrinin formalarında, hissələrinin və elementlərinin həllində dəyişməyən həndəsi qanunlar üzə çıxır. Həndəsə elmi memarlıq-incəsənət fəaliyyətinin vacib tərəfidir (25,38).

Evklid həndəsəsi Misir, Yunan, Roma, Vizantiya, qədim Rusiya memarları tərəfindən dəyişdirilmədən qəbul edilmişdir. Evklid həndəsəsi müasir yaradıcılıqda da öz mahiyyətini saxlamışdır. Çünki həndəsə daxili gözəlliyə və böyük praktiki istifadəyə malik bir elm olmuş, daha geniş tətbiqini memarlıqda tapmışdır və bu qanunların köməyi ilə memarlıq modul sistemi, mütənasiblik sxemləri, tağların və günbəzlərin quruluş sxemləri tapılmışdır.

Həndəsə dərin məzmunlu elementlərdən biri olaraq cisimlərin müstəvi üzərində qurulma üsullarını və həcmi-fəza formayaranma həllini açıqlayır.

Fəza formalarının müstəvi üzərində təsvir edilməsi insanın həyat təcrübəsindən irəli gəldiyindən onun tətbiqi daha qədim dövrlərə, yəni bizim eradan əvvəllərə təsadüf edir (61,69).

Həndəsənin sonrakı mərhələlərində yüksək səviyyədə inkişafı əsasən Yunanıstanın antik mədəniyyəti ilə bağlıdır. O, zamanın yunan rəssamları həndəsi fiqurlara estetik nöqtəyi-nəzərdən baxırdılar, çünki onların ən sadəsi (nöqtə, xətt, üçbucaq və s.) müəyyən qanunauyğunluqla təkrarlandıqda dekorativ effekt yaradırdı. Həndəsi fiqurlar memarlıq formasında və ornamentlərin qurulmasında modul rolunu oynayır. Yəni xəttin ayrı-ayrı növlərini qabaqkı ornamentlərdə və yunan vazalarında sınıq xətlər (ziqzaq) qədim Misirdə su işarəsi kimi, əyri xətlər sırasına daxil olan sinusoidlər (dalğavari lent) şərq ölkələrinin (Çində) ornament sənətində əsasən haşiyə kimi istifadə olunmuşdur. Həndəsi fiqurun digər növü sayılan spiral ornamenti Miken və Egen mədəniyyətinin ornamentləri üçün xarakterik olsa da sonradan daha da təkmilləşərək öz oxu ətrafında burulmuş qaytan, birləşdirilmiş formada isə çevrə rolunu oynayır (Kiprdə dulmuşluq məmulatları). Həndəsi fiqurlardan nisbətən mürəkkəbi sayılan yarım dairə tağ bağlamasında, pəncərə-qapı oyuqlarında, relyefli ornamentlərdə, ellipsvari formalar isə islam dövrü memarlığına xas olan ornament hörgülərində, əsasən də Orta Asiya, Əfqanıstan, Azərbaycan memarlığının minarələrində, günbəzlərində, portal girişlərində tez-tez rast gəlmək olurdu (1,62).

Həndəsi fiqurlardan rəmbo, altıbucaq və səkkizbucaqlıya bərabərənli üçbucağa, kvadrata ornamentlərdə və memarlıq formalarının plan quruluşunun əsasında rast gəlmək olar.

Bütün adlarını çəkdiyimiz həndəsi fiqurlar zaman-zaman dünyanın tanınmış alimləri tərəfindən təhlil edilmiş və müəyyən edilmişdir ki, onlar memarlıq abidələrinin həcmi-fəza formalarının konstruksiyası və element tərtibatının əsasında durur. Bütün bunlar ən qədim memarlıq abidələrindən olan Misir ehramlarının nümunəsində öz parlaq formasını tapmışdır. Digər abidələrdə isə memarlıq nisbətlərinin qurulmasında ölçü vahidi kimi həndəsi forma olan kvadrat qəbul edilirdi.

Dahi rəssam Leonardo Da Vinçi hava perspektivinin qanunlarının dəqiq ifadəsini verməklə işıq, kölgə məsələləri haqqında məlumatlar vermiş, alman rəssamı Dürer iki təsvirə görə perspektivinin sadə üsulla qurulmasını təklif etmişdir. Sonrada bu nəzəriyyələr Şərqi fəlsəfəsində öz əksini daha parlaq şəkildə taparaq İbn Sina, Əl-Fərabi, İmam-Qəzali, Bəhmənyar kimi alimlərin əsərlərində açıqlanmışdır. Digər nəzəri traktatlarda Qeysəddin Kaşinin “Riyaziyyatın açarı” əsərində memarlıq elementlərinin ölçülməsi və qurulması üsullarından bəhs edilir.

Riyaziyyat, o cümlədən həndəsə elmi təbiətin dilidir. XVIII əsrə qədər təsviri sənət haqqında kifayət qədər təsəvvürlər var idi. Sonrakı dövrlərdə formaların qurulmasında həndəsi qanunların təşəkkülü və inkişafını dörd mərhələyə bölmək olar [1] [3].

Elmdən əvvəl dövr birinci mərhələ sayılır. Bu dövr ibtidai icma quruluşundan başlayıb, IV əsrin sonuna qədər davam etmiş və insan ətraf mühiti öyrənmək onun qanunauyğunluqlarını yaratdığı əsərlərdə və texniki qurğularda intuitiv olaraq istifadə etməyə çalışmışdır. Həndəsi biliklərin inkişafındakı ikinci mərhələ IV əsrdən X əsrə qədərki dövrü əhatə edirdi.

Həndəsi biliklər bu dövrdə praktiki məsələləri həll etmək üçün tətbiq edilir. Elm və təcrübənin birləşməsi əsasında həndəsə elmi (X əsrə qədər) tətbiqi istehsal aləminə yol açsa da onun inşaat sahəsində tətbiq edilməsində ciddi dönüşlər yarada bilməsi [4] [2].

Həndəsi inkişafın üçüncü mərhələsində (XI-XVII əsrlərdə) həndəsi qanunların tətbiqi sahəsində xeyli irəliləyişlər olmuş və klassik dövr səviyyəsinə yüksəlmişdir. Bu dövr istər Avropa ölkələrində, istərsə də müsəlman ölkələrində irimiqyaslı dönüşlər olmuş, həndəsə elmi memarlıq sahəsinə də fəal müdaxilə edərək, Yaxın Şərqdə, o cümlədən Azərbaycanda nadir memarlıq incilərinin plan-məkan tərkibinə, konstruktiv quruluşuna, nəfis ornament bəzəyinin yaranmasına öz təsirini göstərmişdir. [3].

Müasir dövrü əhatə edən dördüncü mərhələdə həndəsə elmi bir çox analoji elmlər sahəsində öz tətbiqini taparaq, insan cəmiyyətinin tərəqqisində təkanverici qüvvə oldu [5].

## Ədəbiyyat

1. Azərbaycan incəsənəti. Az.SSR.Elmlər Akademiyası nəşriyyatı. Bakı: 1956, 129 s.
2. Qiyasi C.Ə. Nizami dövrü memarlıq abidələri. Bakı: Işıq, 1991, 257 s.
4. Veysov S., Veysova L.S. Tərsimi həndəsə. Bakı: 2004, 148 s.
5. Германь Вейль. Симметрия.М.: Наука, 1968, 191 с.
6. Ахундов Д. Архитектура древнего и раннесредневекового Азербайджана. Азербайджанское государственное издательство. Баку, 1986, 312 с.

UOT 512.8; 513.83; 516.0

### Təpələrindən keçən hipermüstəvilərin tənlilikləri verilmiş simpleksin təpələrinin tapılması

*f-r.f.d., dos. Rəsulov Mehman Bulud oğlu  
Mingəçevir Dövlət Universiteti*

Ən əvvəl  $n$  – ölçülü  $R^n$  Evklid fəzasında verilmiş  $n + 1$  sayda hipermüstəvilərin müəyyən bir simpleksi əmələ gətirmə şərtini öyrənmək.  $a, b \in R^n$  vektorlarının skalyar hailini  $\langle a, b \rangle$  ilə işarə edəcəyik.

Teorem. Verilmiş

$$\langle f_i, x \rangle + b_i = 0, \quad i = 1, 2, \dots, n + 1; \quad (1)$$

$$f_i = (f_{i1}, f_{i2}, \dots, f_{in}) \in R^n; \quad x = (x_1, x_2, \dots, x_n) \in R^n$$

hipermüstəvilərinin müəyyən bir simpleksi əmələ gətirməsi üçün zəruri və kafi şərt

$$\det \begin{bmatrix} f_1 b_1 \\ f_2 b_2 \\ \dots \\ f_{n+1} b_{n+1} \end{bmatrix} \neq 0 \quad (2)$$

bərabərsizliyinin və

$$\det \begin{bmatrix} f_1 \alpha_1 \\ f_2 \alpha_2 \\ \dots \\ f_{n+1} \alpha_{n+1} \end{bmatrix} = \sum_{i=1}^{n+1} \alpha_i F_i$$

ayrılışında

$$\forall i = 1, 2, \dots, n+1 \quad \text{üçün} \quad F_i \neq 0 \quad (3)$$

münasibətlərinin eyni vaxtda ödənilməsidir.

Qeyd edək ki, burada  $F_i$  -lər  $b_i$  -lərin cəbri tamamlayıcılarıdır və (3) münasibətini  $F_1 \cdot F_2 \cdot \dots \cdot F_{n+1} \neq 0$  kimi də yazıla bilər.

İsbatı. Zərurilik. Simpleksin ixtiyari təpəsi  $n$  sayda hipermüstəvilərinin kəsişməsi olduğundan və bu kəsişmə yeganə olduğundan (3) şərti doğrudur. (2) şərti doğru olmasa, onda Kroneker – Kapelli teoreminə görə [1], (1) münasibətindəki  $(n+1)$  sayda hipermüstəvilərinin ortaq nöqtəsi olar (başqa sözlə simpleksin heç olmasa bir təpəsi qarşısındakı hipermüstəvisi üzərində olar). Bu isə mümkün deyil.

Kafilik.  $\langle f_j, x \rangle + b_j = 0 \quad (j = 1, 2, \dots, i-1, i+1, \dots, n+1)$  hipermüstəvilərinin kəsişməsini  $A_i = (a_{i1}, a_{i2}, \dots, a_{in})$  ilə işarə edək. (3) şərtinə görə kəsişmə nöqtəsi yeganədir, onda

$$\begin{bmatrix} f_1 b_1 \\ f_2 b_2 \\ \dots \\ f_{n+1} b_{n+1} \end{bmatrix} \begin{bmatrix} A_1 & 1 \\ A_2 & 1 \\ \dots \\ A_{n+1} & 1 \end{bmatrix} = [d_{ij}] \quad (i, j = \overline{1, n+1})$$

matrisinin determinantı sıfırdan fərqli olar, çünki

$$d_{ij} = \langle f_i, A_j \rangle + b_i = f_{i1} a_{j1} + f_{i2} a_{j2} + \dots + f_{in} a_{jn} + b_i = \begin{cases} 0, & i \neq j \text{ olduqda} \\ d_{ij} \neq 0, & i = j \text{ olduqda} \end{cases}$$

deməli,  $\det \begin{bmatrix} A_1 & 1 \\ A_2 & 1 \\ \dots \\ A_{n+1} & 1 \end{bmatrix} \neq 0,$

yəni  $A_i$  nöqtələri  $(i = 1, 2, \dots, n+1)$  simpleks əmələ gətirir.

Qeyd edək ki, (3) şərtləri həndəsi olaraq simpleksin ixtiyari  $n$  sayda təpəsindən keçən hipermüstəvilərinin kəsişməsinin yeganə olması, (2) şərti isə həmin kəsişmə nöqtəsinin yerdə qalan hipermüstəvisi üzərində olmaması deməkdir.

Yuxarıdakı teoremdən istifadə etməklə təpələrindən keçən hipermüstəvilərin tənliyi verilmiş simpleksin təpələrini tapmaq olur. Adı qaydada təpələri tapmaq üçün  $n+1$  sayda tənlikdən hər dəfə  $n$  dənəsini götürməklə onların kəsişmə nöqtələrini tapmaq olur, lakin bu iş çox hesablaşma aparmaq tələb edir.

Fərz edək ki, simpleksin təpələrindən keçən hipermüstəvilər (1) sistemi ilə verilib. (2) şərtinə görə,

$$F = \begin{bmatrix} f_1 b_1 \\ f_2 b_2 \\ \dots \\ f_{n+1} b_{n+1} \end{bmatrix}$$

matrisinin tərsi var. Tərs matrisi  $Q = [q_{ij}]$ , onun transponirəsini  $C = [c_{ij}]$  ilə işarə edək:

$$Q = F^{-1}, C = Q', C = [c_{ij}] \quad (i, j = \overline{1, n+1}), \text{ onda:}$$

$$\begin{cases} \langle f_1, c_i \rangle + b_i \cdot c_{i,n+1} = 1, & c_i = (c_{i1}, c_{i2}, \dots, c_{in}) \\ \langle f_1, c_j \rangle + b_i \cdot c_{j,n+1} = 0, & i \neq j \end{cases} \quad (4)$$

(3) şərtinə görə  $c_{j,n+1} \neq 0$  ( $j = \overline{1, n+1}$ ), onda (4)-dən

$$\begin{cases} \langle f_i, \frac{c_i}{c_{i,n+1}} \rangle + b_i = \frac{1}{c_{i,n+1}} \neq 0, \\ \langle f_i, \frac{c_j}{c_{j,n+1}} \rangle + b_i = 0, i \neq j \end{cases}$$

yaza bilərik. Deməli,  $c_i / c_{i,n+1}$  ( $i = \overline{1, n+1}$ ) nöqtələri simpleksin təpələridir. Başqa sözlə, təpələrindən keçən hiperüstüviləri (1) tənlikləri ilə verilmiş simpleksin təpələrini tapmaq üçün  $F$  matrisinin tərsini tapmaq, tərs matrisin hər bir sütununu sonuncu sətir elementinə bölmək lazımdır. Alınan yeni matrisin hər bir sütunundakı ilk  $n$  sayda element uyğun təpənin koordinatları olacaq.

Qeyd.Simpleksin, təpələrinin qabarıq örtüyü və qapalı alt fəzaların (yarımfəzaların) kəsişməsi kimi ilə tərif [4] -də, bu təpələrdən keçən hiperüstüviləri tənliyi isə [2,3] -də verilib.

### Ədəbiyyat

1. Əkbərov M.S., Ali cəbr. Bakı. Maarif, 1976, 386 səh.
2. С.В.Бахвалов, П.С.Модсков, А.С.Пархоменко. Сборник задач по аналитической геометрии. Москва, Наука, 1964, 440 стр.
3. Н.В.Ефимов, Э.Р.Розендорн. Линейная алгебра и многомерная геометрия. Наука, Москва, 1970, 528 стр.
4. Л.С.Понтрягин. Основы комбинаторной топологии. «Наука», Москва, 1976, 136 стр.

UOT 620.9:338

### “Bir kəmə, bir yol” beynəlxalq əməkdaşlıq layihəsinin Azərbaycanın tranzit ölkə kimi inkişafında rolu

*tex.f.d., dos. İsmayilov Mahir Balaca oğlu*  
*tex.f.d., dos. Heydərov Şahsuvar Əsgər oğlu*  
*Mingəçevir Dövlət Universiteti*

Azərbaycan Respublikası Prezidentinin 2012-ci il 29 dekabr tarixli Fərmanı ilə təsdiq olunmuş “Azərbaycan 2020; gələcəyə baxış” inkişaf konsepsiyasında 5-ci bölmə “Nəqliyyat, tranzit və loqistika infrastrukturunun təkmilləşdirilməsi, bölgələrin tarazlı inkişafıdır.

Konsepsiyada Azərbaycanın regionun ticarət mərkəzinə çevrilməsi məqsədi ilə ölkənin strateji coğrafi mövqeyindən səmərəli istifadə etməklə tranzit və nəqliyyat xidmətlərinin inkişafı, yerli və beynəlxalq daşımaların idarə olunması mexanizminin təkmilləşdirilməsi, nəqliyyat sisteminin beynəlxalq nəqliyyat sisteminə inteqrasiyasının genişləndirilməsi, Şərqi-Qərb və Şimal-Cənub nəqliyyat dəhlizləri istiqamətində avtomobil magistrallarının genişləndirilməsi, beynəlxalq əhəmiyyətli yolların yenidən qurulması, yol-nəqliyyat infrastrukturunun beynəlxalq standartlara uyğunlaşdırılması nəzərdə tutulmuşdur. Keçən dövr ərzində qeyd olunan məsələlərin çoxu artıq həll olunmuşdur.

Çin Xalq Respublikası 2013-cü ildə Avrasiya ölkələri arasında infrastrukturun yaradılması və qarşılıqlı əlaqələrin qurulmasına yönələn “Bir kəmə, bir yol” adlı yeni iqtisadi inkişaf strategiyası elan etmişdir. Strategiya iki əsas inkişaf istiqamətini nəzərdə tutur. “İpək Yolu iqtisadi kəməri” və “Dəniz İpək Yolu”. Burada söhbət malların Şərqi-Qərbə güzəştli şərtlərlə birbaşa daşınması üçün ticarət dəhlizinin yaradılmasından gedir. Çin ilə Azərbaycanın dostluq münasibətləri nəticəsində

Azərbaycan Çinin irəli sürdüyü “Bir kəmər, bir yol” təşəbbüsünə Qafqaz regionunda dəstək verən ilk ölkə olub. Bu baxımdan “Bir kəmər, bir yol” strategiyasının həyata keçirilməsində Azərbaycan loqistika mərkəzi, qovşaq və körpü rolunu oynayır. Bir kəmər, bir yol layihəsi dünyada yeni əməkdaşlıq formatı yaradan bir layihədir. Bu təşəbbüs qlobal iqtisadiyyatın inkişafına və qədim İpək Yolunun yenidən canlandırılmasına təkan verəcəkdir. Əməkdaşlıq üçün Azərbaycan hazırlıq mərhələsini başa çatdırmış, beynəlxalq yükdaşımaları üçün yeni Liman işə qoşulmuş, Bakı-Tbilisi-Qars dəmir yolu xətti istifadəyə verilmişdir[3].

Azərbaycan infrastrukturunun inkişafına mühüm əhəmiyyət verir. Yaradılmış möhkəm infrastruktur bazası, tərəfdaş ölkələrin maraqlarına xidmət edir [1].

Nəqliyyat infrastrukturunu sahəsində Xəzər dənizi sahilində 25 milyon tona qədər yük və 1 milyon konteyneri daşımaq gücündə olan Ələt Dəniz Ticarət Limanı və istifadəyə verilən Bakı-Tbilisi-Qars dəmir yolu xətti xüsusi olaraq qeyd edilməlidir. Son 16 il ərzində Azərbaycanda 15 min kilometrədən çox avtomobil yolları – magistral, şəhərlərarası, kənd yolları (600-dən çox) çəkilib, dəmir yolu xətləri modernləşdirilib və bu işlər davam etdirilir. Azərbaycan Şərq-Qərb və Şimal-Cənub nəqliyyat dəhlizində çox fəal iştirak edir. Hava nəqliyyat sistemi də inkişaf etmişdir. Belə ki, yeddi beynəlxalq aeroport tikilib. Azərbaycan Xəzər dənizində 260 gəmi ilə ən böyük ticarət donanmasına malik ölkədir. Respublikamızın nəqliyyat sahəsində potensialı daha da artır və bu beynəlxalq əməkdaşlıq üçün yaxşı imkanlar yaradır[3].

Azərbaycanın sosial-iqtisadi inkişaf sahəsində əldə etdiyi uğurları Avropa Yenidənqurma və İnkişaf Bankı yüksək qiymətləndirmişdir. Davos İqtisadi Forumunda “Qlobal Rəqabətlik 2019” hesabatına əsasən Azərbaycan 141 ölkə arasında 11 pillə irəliləyərək 100 mümkün balndan 62,7 bal toplayaraq 58-ci yerdə qərarlaşmışdır [2]. Qiymətləndirmə 12 inqubator üzrə aparılıb: Azərbaycan nəqliyyat infrastrukturuna görə 31-ci, yol infrastrukturuna görə 27-ci və biznes mühitinin vəziyyətinə görə 25-ci yerdədir. Yolların keyfiyyətinə görə Azərbaycan MDB-də 1-cidir.

Loqistika və ticarət sürətlə qloballaşan dünyada iqtisadi artımın mühüm təkanverici qüvvəsinə çevrilməklə, əsas sektorlarda birbaşa xarici investisiya qoyuluşlarının həcminə təsir göstərir. Hesablamalara görə inkişaf etmiş nəqliyyat və loqistika sistemi ÜDM-də 3 faizədək birbaşa artımı təmin edir. Azərbaycanın Avropa ilə Asiya arasında əlverişli coğrafiyada yerləşməsi, Avrasiya məkanının ticarət dövrüyəsində sahib olduğumuz yer, qəbul edilən strateji qərarların qısa müddət ərzində həyata keçirilməsi, ölkənin yüksək status (HUB) almasında mühüm rol oynayır. Xarici dövlət borcu ÜDM-in 15 faizi qədərdir. Bu arqumentləri nəzərə alsaq, qəti şəkildə deyə bilərik ki, Xəzər qapalı su hövzəsi olsa da, Şərq-Qərb arasında gedən ticarətin əsas keçid nöqtəsi hesab edilə bilər.

27-29 aprel 2019-cu ildə Çin paytaxtı Pekində II “Bir kəmər, bir yol” Xalqlararası işbirliyi Forumunda Azərbaycan Respublikasının Prezidenti Cənab İlham Əliyevin iştirakı və orada imzalanan sənədlər xüsusi anlam qazanmışdır. Çin dövlət başçısı Si Cinpin dünyada işbirliyi formatı yaradan, “Bir kəmər, bir yol” təşəbbüsünün qlobal iqtisadiyyatın inkişafına və qədim İpək Yolunun yenidən canlandırılmasına təkan verəcəyini söyləmişdir. Qeyd etmək lazımdır ki, Azərbaycanın coğrafi vəziyyəti və xüsusilə respublikada bütün nəqliyyat vasitələrinin və əsas yolların (hava, dəmiryol, dəniz və avtomobil) yaxşı inkişaf etməsini nəzərə alsaq, onun Böyük İpək Yolundakı rolunun aparıcı olduğunu aydın görmək olar.

Bu forumda Sumqayıt Kimya Sənaye Parkı ərazisində şin istehsalı zavodunun qurulması, Kürdəmirdə 300 hektarədək sahədə çağdaş istixana kompleksinin tikintisi, Quba, Xaçmaz və Göyçayda aqro-loqistik sənaye parklarının yaradılması, “Azərbaycan Digital HUB” Proqramı çərçivəsində Asiya-Avropa tele-kommunikasiya dəhlizinin açılması, Trans-Xəzər Nəqliyyat dəhlizi vasitəsi ilə Bakıya və Azərbaycan ərazisindən keçməklə digər ölkələrə konteynerlərin daşınması, Azərbaycan istehsalı olan şərab və digər spirtli içkilərin Çinə ixracı, və s. nəzərdə tutulur.

Biz çağdaş nəqliyyat infrastrukturunun yaradılmasının Azərbaycanın prioritetləri sırasında olması ilə əslində, coğrafi mövqeyimizdən bəhrələnərək Asiya və Avropa arasında körpülərin qurulmasına investisiya yatırırdıq.

Son 16 ildə sənaye istehsalı 2,6 dəfə artmışdır. Qeyri-neft sektorunda sənaye istehsalı 15,6 faiz artmışdır. Ümumilikdə görülən işlər nəticəsində sənaye istehsalı 4,4 faiz artmışdır[3]. Sumqayıt Kimya Sənaye Parkı, Mingəçevir Sənaye Parkı, Neftçala Sənaye Məhəlləsi, Balaxanı Sənaye Parkı, Pirallahı Sənaye Parkı, SOCAR Polymer zavodu, Masallı Sənaye Parkı yaradılmışdır. Sənaye parklarında, sənaye zavodlarında 78 rezident qeydiyyatdan keçmişdir. Bu parklara, zonalara artıq 5,7 milyard dollar sərmayə qoyulub. Bu layihələrin yerinə yetirilməsi nəticəsində 11

mindən çox yeni iş yeri açılıb, 1,5 milyard manatlıq məhsul istehsal olunub ki, onun da 300 milyon manatlıq hissəsi ixracə yönəlib. Neft və qaz sektorunun iqtisadiyyata böyük dəstəyi vardır. İxracətin 81 faiz neftdir. Azərbaycan artıq beynəlxalq nəqliyyat mərkəzlərindən birinə çevrilir.

Ölkəyə daxil olan yüklərin təxminən 90 faizi tranzit olaraq digər ölkələrə aparılır. “Bir kəmər, bir yol” layihəsi çərçivəsində ildə 25 min konteynerin Çinin Şanxay şəhərindən Avropaya Bakıdan keçməklə daşınması nəzərdə tutulur. Bakıdakı Ələt limanı bütün texniki standartlara cavab verir və böyük həcmdə Çin yüklərini qəbul etmək və regional qovşaq rolunu oynamağa hazırdır. Onu da qeyd etmək lazımdır ki, Çindən Avropaya yüklərin daşınması üçün Azərbaycan üzərindən tranzit ötürülmə hesabına digər marşrutlardan 1 həftə tez vaxt qazanılır.

Dünya Bankı 2019 “Doing Business” hesabatında Azərbaycanı 190 ölkə arasında 25-ci yerə layiq görüb. Biz il ərzində 32 pillə irəliləmişik və ən islahətçi 10 ölkə sırasında yer almışıq. Sənaye sahələrinin inkişaf etdirilməsi də yer alan Strateji Yol Xəritəsində nəzərdə tutulan tədbirlərin artıq 52 faizi yerinə yetirilmişdir[3]. Eyni zamanda sənayeləşmənin yeni mərhələsində mövcud potensialdan daha səmərəli istifadə etməklə Azərbaycanın regionda güclü sənaye mərkəzinə çevrilməsini təmin etmək məqsədi ilə “Azərbaycan 2020: gələcəyə baxış” İnkişaf Konsepsiyasında müəyyən edilmiş fəaliyyət istiqamətləri nəzərə alınmaqla, “Azərbaycan Respublikasında sənayenin inkişafına dair 2015-2020-ci illər üçün Dövlət Proqramı” hazırlanmış və bu proqramın icrası uğurla yerinə yetirilir. Kömrükdə “yaşıl dəhliz” sistemi yaradılmış, hərtərəfli vergi islahatları aparılmış, sənaye parkları, sənaye məhəllələri, aqroparklar və texnoparkların fəaliyyət dairəsi genişləndirilmişdir. Qazlaşmanın səviyyəsi 96 faizə çatıb. Bu sahədə də Azərbaycan dünyada lider ölkələrdəndir. Bütün bu və digər sahələrdə aparılmış məqsədyönlü islahatlar onu deməyə əsas verir ki, Azərbaycan dünyada öz mövqeyini ildən-ilə daha da gücləndirir və regionun lideri olduğunu gördüyü işlərlə sübut edir.



Şəkil 1. Azərbaycan Şimal-Cənub və Şərq-Qərb dəhlizinin coğrafi mərkəzində

### Ədəbiyyat

1. İsmayılov M.B. Mingəçevir Azərbaycanın sənaye-energetika mərkəzidir, SDU, “Tətbiqi fizika və energetikanın aktual sualları” Beynəlxalq Elmi Konfransın Materialları, 2018.
2. İsmayılov M.B. Azərbaycanın sənaye-energetika potensialı, MDU, “Qlobal tendensiyalar və müasir Azərbaycan” Respublika Elmi konfransının materialları, 2018.
3. www.azertag.az



**Parametrdən asılı bəzi məsələlərin həlli**

*f.r.f.d., dos. Bağırov Rizvan Yusif oğlu  
Əhmədova Günel İlqar qızı  
Mingəçevir Dövlət Universiteti*

Orta məktəb riyaziyyat kursunda elə anlayışlar da vardır ki, onlar birbaşa dərslikdə və ya digər metodiki vasitələrdə ətraflı verilməmişdir. Belə anlayışlardan biri də parametrdən asılı məsələlər, xüsusən də tənlik, bərabərsizlik, onların sistemləri və sairidir.

Riyaziyyatın ən müxtəlif sahələrində parametrdən asılı məsələlərə tez-tez rast gəlmək olur.

Parametrdən asılı məsələlərin həllində şagirdlər çətinlik çəkirlər.

Parametrdən asılı məsələləri həll edərkən alınmış cavabın araşdırılması vacib şərtlərdən biridir. Belə ki, alınmış cavabın məsələnin şərtlərinə ödəyib, ödəməməsini yoxlamaq mütləq şəkildə vacibdir.

Aşağıdakı məsələlərə baxaq:

Məsələ 2. İki metaldan 1:2 nisbətində və 2:3 nisbətində ərintilər düzəlmişdir. Bu metallardan düzələn və  $a:b$  nisbətində olan yeni ərinti birinci və ikinci ərintilərin hansı hissəsini təşkil edir?

Həlli. Tutaq ki, yeni ərinti birinci ərintinin  $x$ , ikinci ərintinin isə  $y$  hissəsini təşkil edir. Onda yeni ərinti birinci metalın  $\frac{1}{3}x + \frac{2}{5}y$  hissəsini, ikinci metalın isə  $\frac{2}{3}x + \frac{3}{5}y$  hissəsini təşkil edir. Onda şərtə görə

$$\frac{\frac{1}{3}x + \frac{2}{5}y}{\frac{2}{3}x + \frac{3}{5}y} = \frac{a}{b}$$

və ya

$$\frac{5x + 6y}{10x + 9y} = \frac{a}{b} \tag{1}$$

Burada  $a > 0, b > 0$  olmalıdır. (1) tənliyinin surət və məxrəcini  $y$ -ə bölək, onda

$$\frac{\frac{5x}{y} + 6}{10\frac{x}{y} + 9} = \frac{a}{b} \text{ və ya } 5(b - 2a)\frac{x}{y} = 3(3a - 2b) \tag{2}$$

alırıq. Axırını (2) bərabərliyi  $\frac{x}{y}$ -ə görə tənlikdir. Əgər  $b = 2a$  olarsa, onda tənlik  $0 \cdot \frac{x}{y} = -3a$  şəklində olur və bu halda tənliyin həlli yoxdur.

(1) tənliyindən də görünür ki,  $b = 2a, y = 0$  olarsa, yeni ərinti birinci ərinti ilə üst-üstə düşür. Əgər  $b \neq 2a$  olarsa, onda  $\frac{x}{y} = \frac{3(3a-2b)}{5(b-2a)}$  olar. Əgər  $\frac{3(3a-2b)}{5(b-2a)} > 0$  olarsa,  $\frac{x}{y} > 0$

olar. Bu bərabərsizlik aşağıdakı bərabərsizliklər sistemi ilə eynigüclüdür:

$$\begin{cases} 3a - 2b > 0, \\ b - 2a > 0. \end{cases} \Leftrightarrow \begin{cases} -2b > -3a, \\ b > 2a. \end{cases} \Leftrightarrow \begin{cases} b < 1,5a \\ b > 2a \end{cases} \tag{3}$$

$$\begin{cases} 3a - 2b < 0, \\ b - 2a < 0. \end{cases} \Leftrightarrow \begin{cases} -2b < -3a \\ b < 2a. \end{cases} \Leftrightarrow \begin{cases} b > 1,5a \\ b < 2a \end{cases} \tag{4}$$

(3) sistemindən  $2a < b < 1,5a$  doğru olmayan bərabərsizliyini alırıq, ona görə ki, şərtə  $a > 0$ -dır. (4) sistemindən isə  $1,5a < b < 2a$  doğru olan bərabərsizliyi alırıq. Beləliklə, yeni alınmış ərinti birinci ərintinin  $3(2b - 3a)$  hissəsini, ikinci ərintinin isə  $5(2a - b)$  hissəsini təşkil edir. Burada  $a > 0, b > 0$  və  $1,5a < b < 2a$ .

Məsələ 3. Səyahətə çıxan turist belə nəzərdə tutmuşdur ki, səyahət zamanı cəmi 72 manat xərcləsin. İlk  $k$  gündə o nəzərdə tutduğu kimi xərclədi. Sonrakı günlərdə orta hesabla hər gün nəzərdə tutduğundan 1 manat artıq xərclədi və evə bir gün gec qayıtdı. Turist bütün səyahətinə nəzərdə tutduğundan 23 manat artıq xərclədi. Turistin səyahəti neçə gün davam etdi?

Həlli. Tutaq ki, turistin səyahəti  $x$  gün oldu. Deməli, o, nəzərdə tutmuşdur ki, onun səyahəti  $(x - 1)$  gün olsun və hər gün  $\frac{72}{x-1}$  manat xərcləsin. İlk  $k$  gündə turist  $\frac{72k}{x-1}$  manat xərclədi. Qalan

$(x - k)$  gündə isə o hər gün  $\frac{72}{x-1} + 1 = \frac{71+x}{x-1}$  manat xərclədi. Belə ki, o, bütün səyahətə 23 manat artıq xərclədi. Onda  $\frac{72k}{x-1} + \frac{71+x}{x-1}(x - k) = 95$  tənliyini alırıq.  $x > k, k > 0$ . Buradan da  $x^2 - (k + 24)x + k + 95 = 0$  kvadrat tənliyini alırıq. Buradan da

$$x_1 = \frac{1}{2}(k + 24 - \sqrt{k^2 + 44k + 196}),$$

$$x_2 = \frac{1}{2}(k + 24 + \sqrt{k^2 + 44k + 196}).$$

$k^2 + 44k + 196 > 0; k > 0$  olduğu üçün aydındır ki,  $x_1 > 0, x_2 > 0$ .  $x_1 + x_2 = k + 24, x_1 \cdot x_2 = 95$ . İndi aydınlaşdırmaq lazımdır ki,  $x_1$  və  $x_2$  köklərindən hansı  $x > k$  şərtini ödəyir. Bunun üçün  $f(x) = x^2 - (k + 24)x + k + 95$  funksiyasında  $f(k)$ -ni hesablayaq:  $f(k) = k^2 - (k + 24)k + k + 95 = 95 - 23k$ .  $f(k) > 0$  olur  $0 < k < 4\frac{3}{23}$  olduqda,  $f(k) < 0$  olur  $k > 4\frac{3}{23}$  olduqda. Beləliklə,  $0 < k < 4\frac{3}{23}$  olduqda məsələnin iki həlli  $x_{1,2} = \frac{1}{2}(k + 24 \pm \sqrt{k^2 + 44k + 196})$  və  $k > 4\frac{3}{23}$  olduqda isə bir həlli  $x = \frac{1}{2}(k + 24 + \sqrt{k^2 + 44k + 196})$  var. Aydın ki,  $k$ -nin qiyməti kifayət qədər böyük ədəd ola bilməz. Doğrudan da əgər turist hər gün 1 manat xərcləsəydi, onda  $k=72$  olardı.

### Ədəbiyyat

1. Ağayev B.Ə., Kreymmer A., Sadıqov S. Riyaziyyat məsələləri. Bakı: Azərb. Döv. Tədris-Pedaqoji Ədəbiyyatı 1964, 317 səh.
2. Bağırov A.R. Parametrdən asılı tənliklər. Bakı: 2010, 386 səh.
3. Мирошин В.В. Решение задач с параметрами. Теория и практика. - Москва, "Экзамен", 2009, 96 с.
4. Ястребинецкий Г.А. Задачи с параметрами. Книга для учителя.-М.: Просвещение, 1986, 128 с.

УДК 621.313

### Экспериментальные исследования энергетических характеристик солнечной панели

*к.т.н., доц. Марков Александр Михайлович  
Псковский Государственный Университет (Российская Федерация)*

В настоящее время в связи с обострением проблем охраны окружающей среды и истощением запасов традиционных топливных ресурсов исследования в области фотоэлектрического преобразования энергии ведутся с ещё большей интенсивностью.

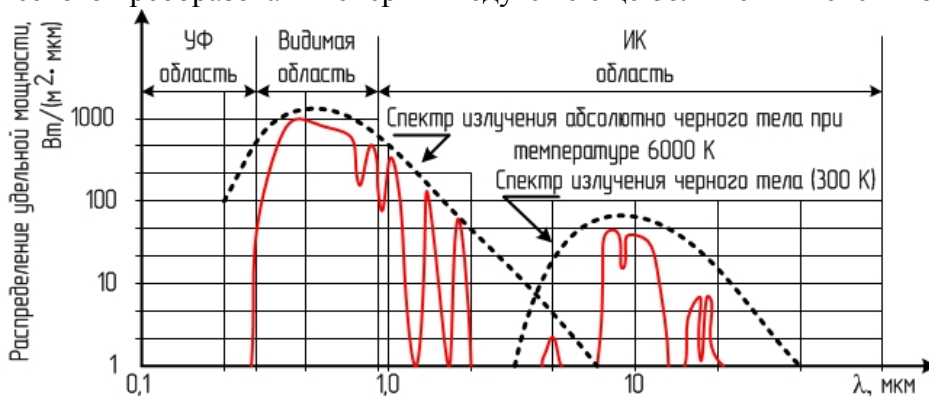

**Рис. 1. Зависимость плотности излучения Солнца и земной поверхности от длины волны**

На рис. 1 показано, как распределена по длинам волн энергия солнечного излучения, падающего в единицу времени на единицу поверхности и приходящегося на единичный интервал длин волн. Спектр, измеренный на верхней границе земной атмосферы, очень хорошо совпадает со спектром излучения абсолютно черного тела при температуре 6000 К.

В распределении солнечного излучения по длинам волн, измеренном вблизи поверхности Земли, имеются большие провалы, обусловленные поглощением излучения на отдельных частотах или в отдельных интервалах частот атмосферными газами – кислородом, озоном, двуокисью углерода и парами воды.

Значения энергии, указанные на рис. 1, относятся к солнечному излучению, направленному перпендикулярно поверхности. Чтобы оценить действительные значения энергии, необходимо учесть поправку на широту местности. Кроме того, важную роль играет состояние атмосферы, в первую очередь наличие облачности.

Аналогичное действие оказывают дымка, смог и высокая влажность. Они играют роль фильтров, уменьшая интенсивность и сужая диапазон длин волн излучения, прошедшего сквозь атмосферу.

Значение фототока зависит от нескольких факторов. Одним из важнейших факторов является рекомбинация носителей заряда. Интенсивность рекомбинации, за счет которой уменьшается число зарядов, участвующих в фототоке, является наряду с прочим функцией толщины диодной матрицы и регулярности ее кристаллической структуры. Дефекты кристаллической решетки, границы зерен, дислокации и т. п., приводящие к разрыву химических связей, служат активными центрами рекомбинации.

Следует учесть также некоторые конструкционные соображения. Чтобы замкнуть внешнюю цепь солнечного элемента, он должен иметь две контактные поверхности – фронтальную и тыльную. При этом фронтальная поверхность должна быть прозрачной! За неимением других способов в большинстве элементов фронтальный контакт выполняют в виде гребенки. Гладкая кремниевая поверхность отражает до 40 % падающего излучения. Использование многослойных покрытий и текстурирование поверхности обеспечивают снижение отражения до 5 % и менее.

В существующих конструкциях часть тока теряется из-за чрезмерной толщины элемента. Носители заряда, образующиеся вблизи внешних поверхностей, могут рекомбинировать на дефектах структуры поверхности, не успевая пересечь потенциальный барьер. При расположении перехода очень близко к поверхности этот эффект должен уменьшиться. Были предложены схемы батарей, позволяющие увеличить КПД за счет более полного использования фотонов во всем спектральном диапазоне. В настоящее время они нашли очень широкое применение.

Перечисленные трудности вместе с рядом других приводят к тому, что на практике КПД солнечных батарей составляет 10-15 %. В процессе дальнейших разработок его можно будет довести примерно до 20 %, однако наибольшим недостатком солнечных батарей, препятствующим их широкому внедрению, является не низкий КПД, а высокая себестоимость.

Для изготовления солнечных элементов используют пластины кремния, вырезанные из монокристалла, что обеспечивает высокую чистоту и, что не менее важно, минимальное количество дефектов структуры [1, с. 95-100].

С целью определения энергетических характеристик солнечной батареи на кафедре Электропривода и систем автоматизации ПсковГУ был выполнен комплекс экспериментальных исследований [2]. В качестве первичного источника электроэнергии была применена монокристаллическая кремниевая солнечная батарея 5,5 В, 1 Вт, 95x95x3 мм.

При выполнении экспериментов батарея освещалась солнечным светом. Регулирование уровня освещенности производилось естественным путем при изменении облачности. Для измерения уровня освещенности использовался люксметр типа Ю16 (10 кл. точности; 25-100-500 lx) с отдельным селеновым фотоэлементом Ф102 со съёмным

фильтром белого цвета ( $\times 100$ ). График  $U = f(E_{\text{в}})$  солнечной батареи без подключения нагрузки приведён на рис. 2.

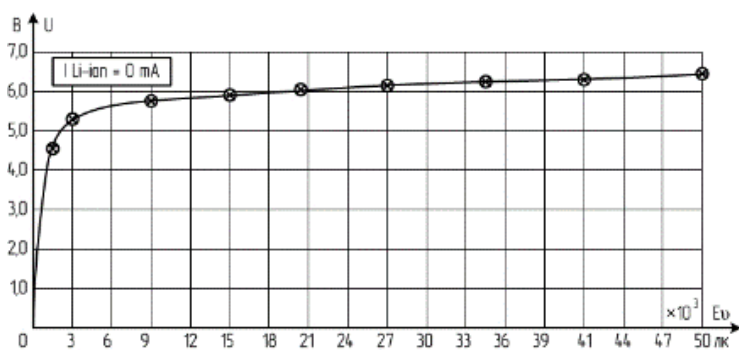

**Рис. 2. График  $U = f(E_{\text{в}})$  солнечной батареи без подключения нагрузки**

На базе такой солнечной батареи была разработана структурная схема и изготовлено автономное зарядное устройство «Фотон» (рис. 3-а, б). Конденсатор С служит в качестве накопителя энергии и выравнивает ток заряда  $I_{\text{зар}}$  при изменении уровня освещенности. Для эффективного использования лучистой энергии Солнца, элементы индикации (дисплей) и светодиод подсветки (VD) включаются кнопкой Control только во время оценки степени заряда Li-ion аккумулятора. Выключатель SA1 предназначен для отключения конденсатора С и светодиода; SA2 необходим при выполнении исследований и подключения цифрового мультиметра DT-838.

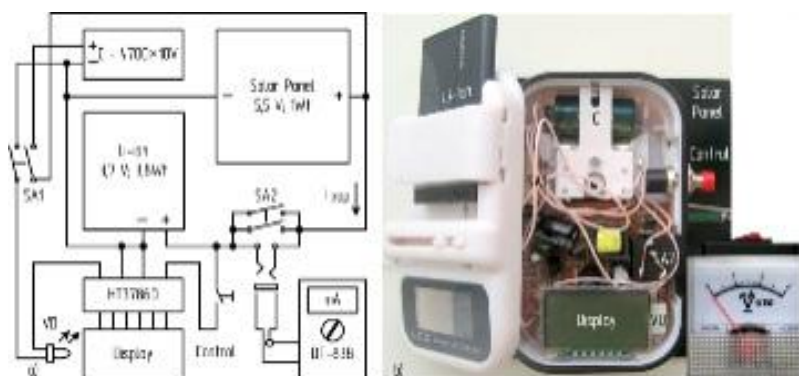

**Рис. 3. Структурная схема (а) и внешний вид (б) зарядного устройства «Фотон»**

График зависимости мощности от уровня освещенности  $P = f(E_{\text{в}})$  солнечной батареи при подключении Li-ion аккумулятора представлен на рис. 4.

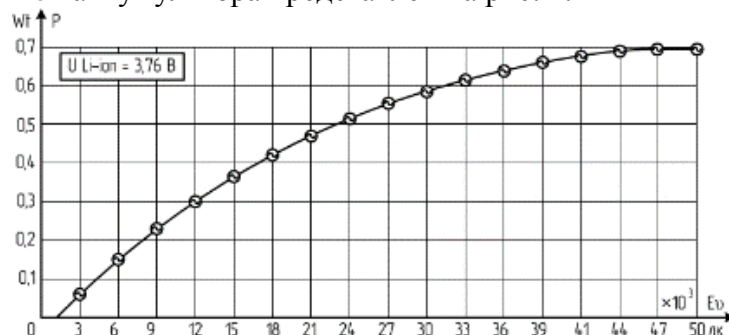

**Рис. 4. График  $P = f(E_{\text{в}})$  солнечной батареи при подключении аккумулятора**

При этом максимальная величина тока солнечной батареи составляла 170 мА.

## Литература

1. Дэвинс Д. Энергия: Пер. с англ. М.: Энергоатомиздат, 1985. – 360 с.
2. Марков А.М., Макеенко А. А, Маркелов М.О. Автоматизированный сервопривод солнечного трекера на базе микроконтроллера Arduino Nano // Вестник Псковского государственного университета. Серия: технические наук.- 2018 .- №8.- С.70-82

UOT 681.128.8

### Vibrasiya sıxlıqölçənin en kəsiyi pilləvari dəyişən rezonatorunda müəyyən amplitudalı rəqsləri yaradan qüvvənin təyini

*tex.f.d., dos. Hüseyinov Turqay Kilim oğlu  
Sumqayıt Dövlət Universiteti*

Vibrasiya sıxlıqölçənin hesablanması rezonatorun lazım olan təsirləndirmə qüvvəsinin təyin edilməsi meydana çıxır ki, bu da tələb olunan rəqs amplitudlarının alınması üçündür. Vibrasiya sıxlıqölçənlərdə müxtəlif növ rezonatorlardan istifadə olunur [1]. Bununla əlaqədar hər bir növ rezonator üçün tələb olunan rəqs amplitudlarının alınması məsələsinə fərdi olaraq baxılır.

Məqalədə ucları sərt bərkidilmiş en kəsiyi pilləvari dəyişən boru şəklində yerinə yetirilmiş rezonator tədqiq olunur [2].

Rəqslərin intensivlik xarakteristikası kimi borunun orta nöqtəsinin rəqsi dəyişmə amplitudunu  $h$  qəbul edirik.

Rezonatorun verilmiş amplitudlu təsirləndirilmiş rəqslərini bir dəfə tətbiq olunmaqla yaradan toplam qüvvənin qiymətini hesablayırıq.

Qüvvənin tətbiq olunduğu nöqtəni borunun mərkəzi qəbul edək. Hesablama zamanı rezonatora təsirləndirici tərəfindən verilən enerji tamamilə rəqs enerjisinə keçir, yəni enerji itkisi (məsələn, korpusda sıxılmış yer vasitəsilə yayılma səbəbindən) cüzi qəbul edilir. Hesablama sxemində nəzər salmaq (şəkil 1). Şəkildə  $P$ -təsirləndirmə qüvvəsidir və göstərilirdiyi kimi  $A$  nöqtəsinə təsir edir. Borunun  $A$  nöqtəsində əyilməni tapaıq. Rezonatorun simmetrikliliyini nəzərə alaraq hesablamaları borunun bir yarısı üçün aparırıq. Hesablama üçün [3] işdə təklif olunan metodikadan istifadə edirik. Rezonatorun baxılan yarısını iki hissəyə bölürük: birinci borunun bərkidilmə nöqtəsindən nöqtəvi yükün yerləşdiyi nöqtəyə qədər; ikinci nöqtəvi yükün təsir etdiyi nöqtədən onun mərkəzinə qədər, birinci hissənin uzunluğu  $l_1$ , ətalət momenti  $J_1$ , ikinci hissənin uyğun parametrləri isə  $l_2$  və  $J_2$  olsun. Təsirləndirici sistemin  $P$  qüvvəsi rezonatorun mərkəzinə tətbiq olunur, odur ki, rezonatorun baxılan hissəsinə  $P/2$  təsiri edir. Rezonatorun bərkidilmiş nöqtəsində  $Q_0$  reaksiya qüvvəsi və  $M_0$  momenti yaranır.

Birinci hissədə elastik xətt tənlik

$$EJ_1 Y_1(x_1) = EJ_1 y_0 + EJ_1 \phi_0 \frac{x}{l_1} + M_0 \frac{x^2}{2l_1} + Q_0 \frac{x^3}{3l_1} \quad (1)$$

şəklində alınır.

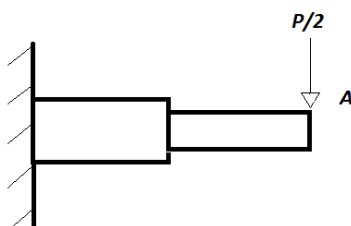

Şəkil 1. Rezonatorun hesablama sxemi

Burada  $\varphi_0, y_0$  –ilkın əyilmə bucağı və əyilmədir. Rezonatorun sol ucu sərt bərkidildiği üçün  $y_0 = 0$ ;  $\varphi_0 = 0$  olur, onda (1) tənliyi

$$y_1(x_1) = -\frac{M_0}{2EJ_1}x_1^2 + \frac{Q_0}{2EJ_1}x_1^3 \quad (2)$$

şəklə düşür.

İkinci sahənin əvvəlində  $y_1, \varphi_1, M_{12}, Q_{12}$  parametrləri alınır ki, onlarda aşağıdakı bərabərliklərlə təyin olunur.

$$y_1(l_1) = -\frac{M_0 l_1^2}{2EJ_1} + \frac{Q_0 l_1^3}{6EJ_1} \quad (3)$$

$$\varphi_1(l_1) = -\frac{M_0 l_1}{EJ_1} + \frac{Q_0 l_1^2}{2EJ_1} \quad (4)$$

$$M_{12} = (Q_0 l_1 - M_0) \frac{J_1}{J_2} \quad (5)$$

$$Q_{12} = \left( Q_0 - \frac{P}{2} \right) \frac{J_1}{J_2} \quad (6)$$

Ona görə də ikinci hissədə elastiki xətti üçün

$$y_2(x_2) = y_1 + \varphi_1 x_2 + \frac{M_{12}}{2EJ_2} x_2^2 + \frac{Q_{12}}{6EJ_2} x_2^3 \quad (7)$$

tənliyi alınır.

İkinci hissədə,  $\varphi_2$ –toxunanın əyilmə bucağı,  $M_2$  momentini və  $Q_2$  reaksiya qüvvəsi, (4) tənliyini uyğun olaraq bir, iki və üç tərtib diferensiallamaqla təyin edilir.

$$\varphi_2(x_2) = \varphi_1 + \frac{M_{12}}{EJ_2} x_2 + \frac{Q_{12}}{2EJ_2} x_2^2 \quad (8)$$

$$M_2(x_2) = \frac{M_{12}}{EJ_2} + \frac{Q_{12}}{EJ_2} x_2 \quad (9)$$

$$Q_2(x_2) = \frac{Q_{12}}{EJ_2} \quad (10)$$

İkinci sahənin sonlarında  $\varphi_2$  dönmə bucağı və  $Q_2$  reaksiya qüvvəsinin olmadığını nəzərə alsaq tənliklər sistemi aşağıdakı kimi olur.

$$\begin{cases} \varphi_2(l_2) = 0 \\ Q_2(l_2) = 0 \end{cases} \quad (11)$$

(3)÷(10) tənliklərini nəzərə almaqla, (11) tənliklər sistemini həllində, rezonatorun bərkidilmə nöqtəsində  $Q_0$  reaksiyası və  $M_0$  momenti üçün uyğun olaraq

$$\begin{aligned} M_0 &= \frac{Pl_1}{2} \left( \frac{J_1}{J_2} + \frac{l_1 J_2}{l_2 J_1} \right) \\ Q_0 &= \frac{P}{2} \frac{J_1}{J_2} \end{aligned} \quad (12)$$

bərabərlikləri alınır.

Əgər  $J_1 = J_2$  və  $l_1 = l_2 = l/4$ , qəbul etsək  $M_0$  və  $Q_0$  qiymətlərini (12) tənliklər sistemindən

$$Q_0 = \frac{P}{2}$$

$$M_0 = \frac{Pl}{4}$$

şəklində təyin edirik.

Bu isə alınmış nəticələrin hər iki ucu bərkidilmiş sabit en kəsikli borular üçün uyğun nisbətlərə bərabər olur. (12) sistemindən və (7) tənliyindən istifadə etməklə, nöqtəvi yüklə yüklənmiş rezonatorun  $\Delta h$  əyilməsi təyin edilir.

$$\Delta h = |y_2(l_2)| = \frac{P}{2} \left[ \frac{J_1 J_2 l_1^3 + 3J_1 J_2 l_1^2 l_2}{6EJ_1 J_2^2} - \frac{3l_1^3 J_2 + 6l_1^2 l_2 J_2 + 6EJ_1^2 l_1}{6EJ_1 J_2} \right] \quad (13)$$

Alınmış ifadə təsirləndirmənin təqribi hesablaması üçün istiqamət kimi istifadə olunur, bu isə nöqtəvi yüklə yüklənmiş rezonatorun rəqslər amplitudlarının təmin edilməsi üçün vacib şərtidir. Nəticədə, alınan qiymətlər yüksək olacaq, belə ki, bu qiymətlər rezonatorun rəqs amplitudları rezonans tezliyindən nəzərə çarpacaq dərəcədə fərqlənən tezliklərdə olar. Uyğun olaraq  $h_p$  rezonansında rezonatorun rəqslər amplitudu, rezonans tezliyindən əhəmiyyətli dərəcədə fərqlənən rəqslər amplitudu ilə əlaqəlidir və aşağıdakı nisbətə bərabər olur:

$$h = \frac{h_p}{Q}$$

Burada,  $Q$ -mexaniki rəqslər sisteminin keyfiyyətidir.

### Ədəbiyyat

1. Жуков Ю.П. Плотномеры. М.: Энергоатомиздат, 1991.
2. Гүсейнов Я.Ю., Гүсейнов Т.К., Абдулова Н.А. Математическая модель резонатора ступенчато-переменного сечения для вибрационно-амплитудного плотномера жидкости // Литье и Металлургия .- 2012 .- №3 .- С. 343-345.
3. Снитко Н.К. Сопротивление материалов Л.: Издательство ЛГУ, 1975.

UOT 621.311

### Azərbaycan elektrik şəbəkələrində rəqəmsal texnologiyaların tətbiqi

*tex.f.d., dos. Həmidov Mustafa Həmid oğlu  
İsmiyeva Natəvan Hamlet qızı  
İbrahimov Cəlal Əlirza oğlu  
Azərbaycan Dövlət Neft və Sənaye Universiteti*

İnkişafda olan elektrik şəbəkələrinin işinin səmərəliliyinin təmin olunması, işlərin təhlükəsizliyi və etibarlılığı eləcə də itgilərin azaldılması rəqəmsal texnologiyanın tətbiqi ilə mümkün olmuşdur.

Elektroenergetika sistemlərində rəqəmsal texnologiyanın tətbiqi, informasiyaların emalı prosesində riyazi üsulların tətbiqi ilə müxtəlif manipulyasiyaların həyata keçirilməsinə imkan verir. Qeyd olunan texnologiyanın tətbiqi ilə yarımstansiyaların optimal idarə olunması, onlar arasında mükəmməl əlaqələrin yaradılması və bir mərkəzdən SCADA sistemi vasitəsilə idarə etməklə elektrik avadanlıqlarının etibarlı, təhlükəsiz və normal işini təmin etmək mümkündür. Sistem dəqiqliyi, operativliyi və selektivliyi ilə bütün yarımstansiyaları əlaqələndirməklə mərkəzdən nəzarət və idarəetməyə tətbiq olunandır [1].

Sistemin köməyi ilə elektrik enerjisinin qənaətbəxş ötürülməsi, elektrik təchizatının qəzadan sonra özünü bərpanın tezləşdirilməsi, idarəetmə və əməliyyat sisteminin sadələşdirilməsi xərclərin və enerji sərfiyyatının azaldılması, eləcə də bərpa olunan enerji sisteminin böyük energetik sistemə inteqrasiyasına geniş imkanlar yaradılır [2].

Elektroenergetika sisteminin etibarlılığını və səmərəliliyini yüksəltmək, eləcə də ətraf mühitin

təhlükəsizliyinin təmin olunmasında Smart Grid-in böyük əhəmiyyəti danılmazdır. Belə sistemin tətbiqlə yarımstansiyaya və paylayıcı şəbəkələrdə avtomatik idarəetmənin, eləcə də müxtəlif əməliyyatların yerinə yetirilməsində xərclər xeyli azalmış olur. Bundan əlavə sistemin köməyi ilə elektrik enerjisinin ötürülməsi effektiv, qəzadan dərhal sonra tələbatçıların elektrik enerji təminatının bərpa edilməsi, enerji sərfiyyatının stabilləşdirilməsi (xüsusilə pik saatlarda) mümkün olur. Sistemin imkanlarından istifadə edərək bərpa olunan enerji sistemlərinin böyük enerji sistemlərinə sadə formada inteqrasiyasına nail olmaq olur. Sistemdə enerji çatışmazlığı halı baş verərkən istifadəçilərin fərdi enerji mənbələrilə əlaqə yaratmaqla güc defisitinin aradan qaldırılmasına kömək edir.

Smart Grid günün tələblərinə cavab verə biləcək bir sistemdir. Göstərilən texnologiya əsasında qurulmuş Smart Grid interaktivlik və əlaqə imkanlarına malik olduğuna görə avadanlıqların sıradan çıxması və açılmalar zamanı yük axınının istiqamətinin avtomatik idarə olunması imkanına malik olduğundan energetik sistemin müxtəlif rejimlərində dayanıqlığı təmin edir.

Smart Gridin tərkibinə faza ölçənlər, sayğaclar, hibrid enerji istehsalı (microgrid) daxil olmaqla əvvəldən qeyd etdiyimiz bütün əməliyyatların yerinə yetirilməsində əməli rol oynayırlar. Texnologiya fərdi generasiya mənbələrinin sistemə qoşulması imkanına malik olmaqla, milli enerji sisteminin fəaliyyətinin yüksəldilməsinə və təhlükəsizliyinin təmin olunmasına zəmin yaradaraq təbii fəlakətlərə qarşı davamlı olmaqla fərqlənirlər.

Smart Grid enerji effektivliyinin artırılması və eləcə də abonentlərin elektrik enerjisindən istifadəsi zamanı, mərkəzi idarəetmə sisteminin istənilən vaxt onlara nəzarət edilməsini təmin edir. Tezisdə müəlliflər tərəfindən, şəbəkənin modeli tərtib edilmişdir ki, bu model haqqında izahat konfrans iştirakçılarına məruzə ediləcəkdir. Sistemin sinxrofaz avadanlıqlarının köməyi ilə elektrik enerjisinin keyfiyyətinə nəzarət etmək, fazlar haqqında məlumatlar almaq, qısa zaman intervalında dəyişənləri qeyd etmək kimi məlumatlar toplamaq mümkün olur.

Sistem vasitəsilə informasiya mübadiləsi, yəni düz və əks əlaqə qurmaqla az enerji sərf etməklə idarəetmə sisteminə daha dolğun informasiya ötürmək və nəzarət etmək olur. Sistemə daxil olan Microgrid – ikitərəfli məlumatların mübadiləsilə abonentlə istehsalçı arasında qarşılıqlı əlaqənin qurulmasını təmin edir. Eyni zamanda yükə asılı olaraq elektrik enerjisi istehsalının səmərəliliyini təmin edir. Qəza zamanı sistemin özünü bərpasını təmin etməklə sistemi daimi nəzarətdə saxlayır. Eləcə də smart sayğacların iş imkanları, yəni onların elektrik enerjisinin istifadəsinin qeydiyyatından əlavə intellektual olmaqla başqa avadanlıqlardan alınan informasiyaları “Online monitoring” rejimində mərkəzi idarəetmə sisteminə ötürülməsi məsələləri aydınlaşdırılır. Sistem vasitəsilə enerjinin keyfiyyətinə nəzarət etməkdə mümkün olur. Sayğacların köməyi ilə elektrik enerjisinin sutkanın hər hansı vaxtında hansı qiymətə olmasına da nəzarət etmək mümkündür.

Rəqəmsal texnologiyanın ölkəmizdə tətbiqinə geniş yer verməklə elektroenergetika sahəsində elektrik enerji itgilərinin azaldılması, görüləcək işlərin operativliyini, etibarlılığını, təhlükəsizliyini və interaktivliyini təmin etmiş oluruq. Rəqəmsal texnologiyanın elektroenergetik sistemə tətbiqi ümumi sistemin avtomatik idarə olunmasına zəmanət verməklə əməliyyatı sürətləndirir.

## Ədəbiyyat

1. Бухгольц Б.М. “Инновационная технология для интеллектуальных сетей. Smart Grids” Электрика 2010 N-11
2. “Elektrik şəbəkələrində itgiləri azaltmaq məqsədilə rəqəmsal texnologiyanın tətbiqi: ADNSU. AzATM xəbərləri №1, səh 81-86, Bakı-2019



## Почвенно-экологическая характеристика Апшеронского полуострова

*д.ф.х., доц. Ахмедова Рахила Рза кызы*  
*д.ф.х., доц. Ашурова Наргиз Дурсун кызы*  
*Сумгаитский Государственный Университет*

Апшеронский полуостров расположен на западном берегу Каспийского моря и является юго-восточной оконечностью Большого Кавказского хребта. Площадь полуострова составляет 200 тысяч га. В средней части полуострова ширина составляет 28 км, а длина с востока на запад 62 км. Абсолютные отметки гипсометрического уровня поверхности колеблются от 25 до 300-350 м над уровнем моря.

Восточная часть Апшеронского полуострова глубоко вдается в Каспийское море с севера, востока и юга, омываясь его водами. Апшеронский полуостров вытянут в широтном направлении и, в том же направлении, испытывает постепенное сужение и изменение своего простираения на юго-востоке, а затем южнее, заканчиваясь клювообразно, меридиально вытянутой Шаховой косой.

Западные границы Апшеронского полуострова проведены условно по меридиану мысов Киялинского шоссе (на севере) и Сангачала (на юге). В этой части полуостров граничит с денудационной равниной Кобустана.

Формирование почвенного покрова Апшеронского полуострова происходило в сложных экологических условиях, где одним из определяющих является геолого-географический фактор. [1]

Апшеронский полуостров характеризуется мягким, сглаженным и слаборасчлененным рельефом, представляя собой слабоволнистую равнину, с продвижением к западу, где происходит постепенное его поднятие, что объясняется, прежде всего молодостью рельефа и незначительной высотой полуострова над базисом эрозии – Каспийским морем. Аридность климата при наличии песчаных преобразований и скученности почвообразующих пород на Апшеронском полуострове способствовало широкому развитию аридно-денудационных, солончаково-дефляционных и эоловых форм рельефа.

Склоны хребтов, гряды и плато характеризуются ступенчатостью, что связано с наличием морских четвертичных террас.

По деталям рельефа в пределах Апшеронского полуострова выделяются пять участков: западный, юго-западный, центральный, восточный и северо-западный.

1. Западный Апшерон представлен низкогорным и характеризуется наиболее древним достаточно приподнятым и крайне расчлененным рельефом. Современный рельеф в основном сформировался в верхнем плиоцене, и в значительной степени подвергся более поздним денудационным процессам с глубиной вреза 200-300 м.

2. Юго-западный Апшерон также представляет собой низкогорье и характеризуется инверсионным (обращенным) рельефом, сформированным в конце Апшеронского периода и начала четвертичного периода. Внешние края синклинальных плато (Бакинское и др.) уступом высотой 150-180 м круто (местами ступенчато) обрываются к плоским небольшим котловинам (Ясамальская), долинам и равнинам (Локбатанская). Местами в этих долинах и котловинах широко развиты эоловые формы рельефа (бугристые пески). На различных сводах антиклиналий широко развиты грязевые вулканы. [2]

3. Центральный Апшерон – это холмисто-грядовая, террасированная равнина со слабой расчлененной поверхностью. Рельеф прямой тектонический, но при этом сглаженный. Котловины, приуроченные к синклинальным структурам характеризуются солончаково-дефляционными процессами. Грязевые вулканы широко развиты и по количеству занимают первое место в мире. Современный рельеф сформирован с Хазарского века, где огромная роль наряду с тектоническими процессами принадлежит среднепоздней – четвертичной трансгрессии Каспийского моря.

4. Восточный Апшерон расположен к востоку от Фатмаи-Зыхской антиклинальной зоны и характеризуется незначительно всхолмленным равнинным рельефом, генетически представляющей собой Хазарскую абразионную платформу, местами покрытыми

хазарскими, хвалынскими осадками Пиршагинской и Тюрканской аккумулятивных равнин, поверхность которых почти не расчленена. На обширных площадях развиты эоловые формы рельефа (гряды, дюны, бугристые пески). Западнее широко распространены небольшие котловины с суффузионно-дефляционными процессами. [2,3]

Эта зона сложена комплексом осадочных образований мезозойской (верхний мел), палеогеновой, неогеновой и четвертичной систем мощностью до 8000-9000 м. Наиболее широко распространены отложения продуктивной толщи (средний плиоцен), литологически выраженные песками, песчаниками, алевролитами и глинами и составляющие по мощности почти половину (до 3400 м) разреза палеоген-неогенового комплекса, которые собраны в сложную систему складок. Положительные структуры представлены брахиантиклинальными и, редко, куполовидными складками, содержащие месторождения нефти и газа. Основные из этих месторождений сосредоточены в центральной и южной частях полуострова, где продуктивная толща имеет большую мощность и отличается высоким содержанием коллекторов: песков и песчаников. Все они являются многопластовыми, в разрезе продуктивной толщи полуострова содержится более 40 нефтеносных объектов.

Подстилающие продуктивную толщу породы нижнего плиоцена, мио-цена, палеогена и верхнего мела достигает общей мощности 2500-3000 м. Лито-логически они представлены глинами, песками, мергелями, и пелитоморфными известняками.

Продуктивная толща покрывается отложениями верхнего и среднего плиоцена (глина, пески, песчаники, известняки) и плейстоцена (конгломераты, галечники, пески, глины), общая мощность которых достигает 1000-1500 м. На ряде площадей полуострова (Балаханы, Сабунчи, Раманы, Сураханы). Эти отложения содержат залежи нефти. [3]

В отложениях данного комплекса содержатся также богатейшие месторождения стройматериалов, представленные известняками апшеронского яруса, галечниками, гравием и песком. В тектоническом строении Апшеронского полуострова прослеживаются два структурных яруса: нижний (палеоген-миоцен) и верхний (плиоцен-плейстоцен).

### Литература

1. Axundova A.B., Muqalinskaya E.A. Torpaqların ağır metallar ilə çirklənmə dərəcəsinin tədqiqi və xəritələşdirilməsinə dair tövsiyə. Bakı: Elm, 2001.
2. Будагов Б.А., Мусеибов М.А. Особенности горизонтальной высотной дифференциации ландшафта Азербайджана и их использование // Комплексное географическое изучение и основные горные территории. Л.: 1980.
3. Алиев Г.А.К фитомелиорации приморских песков Апшерона. / Тр. ИБ АН Азерб. ССР, Баку, 1963, с.17.

UOT 517.982.

### İnformasiya cəmiyyəti şəraitində şəxsiyyətin formalaşmasının prinsipləri

*fə.l.f.d. Talışlı Mahir İbrahim oğlu*  
*AMEA Fəlsəfə İnstitutu*

Məlumdur ki, insan dünyaya bir fərd kimi gəlir və ictimai münasibətlər sistemində şəxsiyyət kimi formalaşır. Burada tərbiyə prosesi həlledici rol oynayır. Hər bir sosial sistemin başlıca ünsürü insan və onun fəaliyyətidir. Mövcud cəmiyyətin sosial əhəmiyyətli cəhətlərinin fərdi daşıyıcısı kimi çıxış edən hər bir insan məhz, “şəxsiyyət” anlayışına daxildir. Şəxsiyyət sözü latın dilində “persona” sözündən götürülmüşdür. Bu söz ilkin mənasında qədim yunan teatrında aktyorların üzünə taxdıqları maskanı ifadə edirdi. Beləliklə, “şəxsiyyət” sözünün ilkin mənası müəyyən “rol oynayan sosial obraz” olmuşdur. Şəxsiyyətin zənginliyi onun başqaları ilə çoxsahəli əlaqələrindən, həyat və təbiətlə münasibətlərinin fəallığından asılıdır.

Cəmiyyətdə formalaşan insanın əlaqələr sistemi şəxsiyyətin aparıcı keyfiyyətlərinin cəmində:

insanlarla münasibətində, əmək alətlərinə, özünə münasibətində ortaya çıxır. Şəxsiyyətin inkişafı daxili və xarici amillərlə şərtlənir. Daxili amillərə genetik, bioloji, fiziki, fizioloji amillər daxildir. Bu cəhətdən daxili amillər insanın şəxsi fəallığını, maraqlarını, başqaları ilə ünsiyyət və münasibətlərini də özündə birləşdirir. Xarici amillərə fərdin müəyyən mədəniyyətə, hansı sosial-iqtisadi sinfə və ailə mühitinə məxsusluğu daxildir. Bu baxımdan xarici amillər ictimai mühiti, kollektivi, ictimai qrupları, tərbiyəvi təsirləri də özündə birləşdirir. Beləliklə, şəxsiyyət müasir pedaqogika və psixologiya elmində biogenetik, sosiogenetik və psixogenetik elementlərin məcmusu hesab edilir [1].

Tədqiqatçıların əksəriyyəti hesab edir ki, həyatı boyu formalaşan, özünəməxsus fərdi xüsusiyyətləri, müəyyən təkəkkürü, davranış tərzini, hissləri, ictimai münasibətləri və ünsiyyəti olan insan şəxsiyyət adlanır. Şəxsiyyət dedikdə, şüurlu fəaliyyət göstərən, sosial münasibətlərdə iştirak edən, yaxşı əməllər sahibi olan, ətraf aləmi yaxşılaşdıran və ya bu barədə düşünən xeyirxah, humanist insan nəzərdə tutulur. Şəxsiyyətin inkişafı və tərbiyəsi ilə bağlı sistemli tədqiqat işləri 1930-cu illərdən etibarən başlamışdır.

Şəxsiyyət birinci dəfə məktəbəqədər yaş dövründə doğulur. Psixoloji baxımdan birinci dövrdə şəxsiyyətin “təvəllüd tarixi” üç yaşında uşağın özü-nə “Mən” deməsi ilə başlayır. Bu tarix bilavasitə pasport yaşı ilə deyil, psixoloji yaşla müəyyən olunur. Şəxsiyyət ikinci dəfə yeniyetməlik dövründə doğulur. L.İ.Bojoviçin fikrincə, şəxsiyyəti səciyyələndirmək imkanı verən ikinci mühüm meyar məhz davranış motivlərinin dərk olunması, onların sosial normalarla şüurlu surətdə şərtlənməsini nəzərdə tutur. Motivlərin dərk olunmasının psixoloji kökləri var. İkinci dövrdə şəxsiyyətin xüsusi instansiyası kimi mənlilik şüuru formalaşır və “Mən” konsepsiyası yaranır. Uşağın bir şəxsiyyət kimi formalaşması prosesində mənlilik şüuru əxlaqi şüurla qarşılıqlı əlaqədə inkişaf edir [3]. Mənlilik şüuru və əxlaqi şüur – şəxsiyyətin “Mən” konsepsiyası mahiyyətcə bu ölçülərə söykənir. Onun başqa insanlara, əməyə, əşyalara və özünə münasibəti sistemli şəkildə formalaşmağa başlayır.

Məktəb də uşaqların gələcəkdə layiqli şəxsiyyət kimi hazırlanmasını təmin edən, onları formalaşdıran ictimai mühitdir. Şagird düşdüyü mühitə qısa zaman ərzində adabətasiya olmağı bacarmalı, ünsiyyətçil olmalı, yoldaşları ilə əməkdaşlıq qurmalı, İKT-ni yüksək səviyyədə bilməli, yenilikçi və kreativ düşünən olmalıdır. Cəmiyyət nə qədər sürətlə dəyişsə də, müəllim ilkin növbədə şagirdləri ilə nəinki tədris zamanı dərstdən sonra belə əlaqədə olmalı, şagirdi dərstdən kənar yaradıcı, tədqiqatçı, proyekt və layihləri ilə çalışdırmalıdır ki, kənar təsirlərdən, internetin zərərli vərdişlərindən qoruya bilsin. Əgər öyrədən öz üzərində çox çalışırsa, dərslərinin tədrisində dönüş yarada bilir həmçinin və şagirdləri sərbəstliyə, müəyyən qərarların çıxarılmasında müstəqilliyə və fikirlərini inamla deməyə alışıdır.

Müasir təlim metodlarından və İKT-dən istifadə bacarığının yüksək olması tədrisin tam yüksək olacağına zəmin vermir. Resurslardan, inteqrasiyadan dərstdə düzgün istifadə etmək, standartları reallaşdırıb nəticəni çıxarmaq, motivasiyanın düzgün qurulması, multimedia, şəkil və digər vəsaitlərin mövzuya uyğun və yerində işlənməsi, vaxtı düzgün, səmərəli idarə etmək müasir tədrisin başlıca amillərindəndir. Müəllim nə qədər çətin, mürəkkəb mülahizələrlə, qarışıq suallarla fikir mübadiləsi aparsa, tədris olunan material bir o qədər şagirdlərə qaranlıq qalır [4].

Şəxsiyyətə aşağıdakı tələblər verilir: şüura malik olmalıdır; nitqə malik olmalıdır; ictimai-tarixi təcrübəni mənimsəyə və başqalarına ötürə bilməlidir; əmək alətlərindən istifadə etməyi bacarmalıdır; əməyi və əmək alətlərini qoruya bilməlidir; ətraf aləmi yaxşılaşdırmaq haqqında düşünməli və fəaliyyət göstərməlidir. Hər bir insan dünyaya fərd kimi gəlir, yəni yalnız bioloji xüsusiyyətlərə malik insan kimi doğulur, lakin zaman keçdikcə o şəxsiyyətə çevrilir.

Şəxsiyyət sosial mahiyyət kəsb edən bioloji-sosial varlıqdır. Şəxsiyyət fərdi istedad, qabiliyyət və mənəvi məsuliyyətlə yanaşı, yüksək sosial keyfiyyətləri özündə birləşdirən ictimai varlıqdır. Şəxsiyyətin sosiallaşması fərdin cəmiyyətə, müxtəlif tipli sosial birliklərə inteqrasiyası prosesidir. Bu proses fərdin mədəniyyət ünsürlərini, sosial norma və sərvətləri mənimsəməsi sayəsində mümkün olur. Həmin ünsürlərin, norma və sərvətlərin əsasında şəxsiyyətin sosial cəhətdən əhəmiyyətli xüsusiyyətləri formalaşır. Şəxsiyyət özünün təşəkkül prosesi əsasında formalaşır. Lakin bu təşəkkül prosesi təkcə genetik irsiyyətlə, bioloji amillərlə deyil, həm də ictimai gerçəklikdə fəaliyyət göstərən sosial komponentlər məcmuunun təsiri ilə təmin olunur. Belə bir zəmində ictimai həyatın mənəvi sferası, psixi aktlar mühüm rol oynayır.

Hər bir insan cəmiyyət içərisində doğulur, böyüyür və inkişaf edir. İnsanın içində yaşadığı cəmiyyətə məxsus ola bilməsi üçün isə o, cəmiyyətə aid norma və dəyərləri, adət - ənənələri mənimsəməsi lazımdır. Bu prosesin həyata keçməsi üçün isə müvafiq cəmiyyətdəki insanlarla,

qruplarla qarşılıqlı münasibətdə olur və beləcə fərd sosiallaşaraq şəxsiyyətə çevrilir.

Təsadüfi deyil ki, hər bir xalqın və şəxsiyyətin xarakterik xüsusiyyətlərinə, daxili dünyasının mənzərəsinə və potensial imkanlarına bələd olmaq istəyənlər birinci növbədə onun yaratmış olduğu mədəni sərvətə, əsərlərinə və abidələrinə müraciət edirlər. Çünki, mədəniyyəti yaradan xalq (şəxsiyyət) eyni zamanda bu prosesdə özü formalaşır. Ona görə də, xalqın xarakteri onun öz əsərində -mədəniyyətində üzə çıxır. Mədəni sərvətlərin yaradılmasında məişət, qida, geyim, təşərrüfat, adət-ənənə və s. həyat sərəiti, genetik yaddaşdan və tarixi inkişafdan gələn dünyabaxışı, qarşılıqlı əlaqələr və ünsiyyət bu və ya başqa şəkildə iştirak edir. Bir sözlə, onu yaradanların tanınması mədəniyyətin, mədəni sərvətin bütövlükdə mənimsənilməsi əslində insanlığın inkişaf və formalaşma prosesinin dərki və idarə edilməsi deməkdir [2].

Ötən əsrin əsas kəşfi sayılan internet, bu əsrdə də insanların həyatında öz əhəmiyyətini daha da artırmaqda davam edir. Əvvəllər qarşılıqlı münasibətlərini üz - üzə quran insanlar, artıq virtual ünsiyyət yollarına üstünlük verirlər. Uzaqdakı insanlarla virtual olaraq çox vaxt keçirən insanlar, təəssüf ki, öz yanındakıları, hətta bir ailənin üzvləri olsalar belə, yaddan çıxarırlar. Bu isə ailədaxili münasibətlərə ciddi zərbə vurur ki, bu da boşanmaların sayının artmasına, xüsusilə ailədə uşaqların düzgün tərbiyə edilməsində və cəmiyyətə faydalı fərdlərin qazandırılmasında nöqsanlara gətirib çıxarır.

Texnoloji inkişaf hər keçən gün sürətli bir şəkildə irəliləyir. Buna ayaq uydurmaqda çətinlik çəkən insan isə öz təbiətindən uzaqlaşır. Texnologiyaya aludəçiliyin mənfi nəticəsidir ki, insanlar bir-birinə yaxınlaşdıqca əslində uzaqlaşmaqda, sayıları artdıqca tək qalmaqdadırlar. Çünki insan sadəcə maddədən ibarət bir varlıq deyildir. Maddi ehtiyaclarını texnoloji ünsiyyətlərlə "qarşılayan" fərdlər, sözün həqiqi mənasında, mənəvi boşluq yaşayırlar. Əslində isə problem texnologiyada deyil, onu məqsədəuyğun şəkildə istifadə edə bilməyən insanlardadır.

Ümumiyyətlə, texnoloji inkişaf insanlara daha yüksək həyat keyfiyyəti verir, ancaq bununla yanaşı, o, ictimai həyat arenasını daraldır. Məsələn, əvvəllər kənd yerlərində paltar yumaq üçün çay kənarlarına gedən və bunun üçün vaxtının çox hissəsini sərf edən insanlar paltaryuyan və qabyuyan maşınların istehsalı nəticəsində çox vaxt qazansalar da, təssüflər olsun ki, bu boş vaxtlarını elə texnoloji vasitələrlə keçirərək, tamamilə, ünsiyyətdən uzaqlaşmış oldular.

İnsan bioloji canlı olaraq dünyaya gəlsə də, sadəcə bioloji ehtiyaclarının təmin edilməsi onun üçün kifayət deyildir. Bioloji ehtiyacları ilə yanaşı onun psixoloji, sosioloji və bənzəri ehtiyacları da mövcuddur. Hər bir insanın sosioloji ehtiyacları var, çünki o, eyni zamanda sosial bir varlıqdır və içində yaşadığı sosial həyatın bir hissəsini təşkil edir. İnsanın bu ehtiyacı isə onun sosiallaşması ilə təmin olunur. Sosiallaşmanın təbii nəticəsidir ki, fərd öz yerini şəxsiyyətə dövr edir. Sosiallaşma insanın dünyaya gəlməsi ilə başlayan və insanın bütün həyatı boyu davam edən prosesdir. Sosiallaşan hər bir fərd yaşadığı müddətdə fərqli mərhələlərdən keçir, bioloji, fizioloji fərqliliklər qazanmaqla bərabər, eyni zamanda, psixoloji və sosioloji yöndən də inkişaf edir. Sosiallaşma prosesində qazanılan əsas xüsurlərdən biri də ictimai rollardır. Fərd qarşılaşdığı fərqli insanlara xas olan fərqli rolları mənimsəyərək öz rolunu da dərk edir. İctimai rolların mənimsənilməsi isə fərdin şəxsiyyətinin inkişafından xəbər verir.

### **Ədəbiyyat**

1. Ə. Qəşəmoğlu, Sosial idarəetmənin fəlsəfi, sosioloji problemləri., Bakı, "Səda" nəşriyyatı, 2008, səh 129-130
2. F.Məmmədov, Kultraligiya dərsləri., 2009-cu il səh 35
3. R.Əliquliyev, İnformasiya müharibəsi bəşər tarixinin 7-ci nəsəl müha-ribəsidir. Paritet qəzeti. 05.06.2008
4. R.M.Əliquliyev, R.C.Mahmudoiva., İnformasiya mədəniyyəti: mahiyyəti və formalaşdırılması problemləri. Bakı Universitetinin Xəbərləri, 2008, səh 4-6

## İki təkərli mobil robotun idarəetmə sisteminin təhlili və sintezi

*tex.f.d. Mustafayeva Aidə Mübariz qızı*  
*Mingəçevir Dövlət Universiteti*

İki təkərli mobil robotun idarə edilməsinin sintezi və təhlili üsullarının işlənməsinə həsr olunmuşdur. Sintez üsulları həm analitik üsulla, həm də Soft Compüter texnologiyasının tətbiqi ilə avomatlaşdırılmış şəkildə yerinə yetirilmişdir. İdarəetmə nəzəriyyəsi müasir texniki qurğuların, robotların, mürəkkəb texnologiyaların, sosial-iqtisadi sahələr üçün müxtəlif idarəetmə sistemlərinin yaradılmasının əsası olub, texnikanın və istehsalın səmərəliliyinin yüksəldilməsinin mühüm bir vasitəsidir [1-5]. İdarəetmə sistemi müəyyən bir məqsədə nail olmanın və ya onun səmərəli fəaliyyətinin göstəricisi kimi bu və ya digər keyfiyyət meyarlarından asılı olur. Son illərdə qeyri-müəyyənliyə malik qeyri-requlyar hərəkətli çoxəlaqəli dinamik obyektlərin idarəetmə sistemlərini sintez edərkən L.Zadənin təklif etdiyi *Soft Computing* texnologiyasından geniş istifadə edilir [2,3].

*Soft Computing* texnologiyası qeyri-səlis məntiq nəzəriyyəsindən, neyron şəbəkələrindən, genetik alqoritmlər nəzəriyyəsindən, evolyusiya proqramlaşdırılmasından, xaos nəzəriyyəsindən və bu paradigmalardan müxtəlif kombinasiyalarından ibarətdir. Bu texnologiyanın tətbiqi ilə idarəetmə sistemlərinin sintezi və təhlili zamanı hər bir qeyri-xətti obyektə müəyyən dərəcədə fərdi yanaşılır və sintez üsulları hər konkret qeyri-xətti obyekt üçün ya seçilərək istifadə olunur, ya da yeni üsul və vasitələr işlənir. Soft Compüter texnologiyasının tətbiqi ilə idarəetmə sistemləri qeyri-müəyyənlikləri nəzərə alaraq, daha intellektual və səmərəli olan idarəetməni təmin edə bilər.

Tutaq ki, qeyri-müəyyənlikli dinamik obyektin hərəkətini ümumi şəkildə qeyri-stasionar əmsallı  $n$ -tərtibli diferensial tənliklə yazılır:

$$\begin{aligned} \dot{x}(t) &= \varphi(\bar{a}(t), x(t), u(t)), \\ y(t) &\in \varphi(x(t), u(t)), \end{aligned} \quad (1)$$

Burada  $a_i(t)$  – qeyri-müəyyənlikli obyektin qeyri-stasionarlıq şəklində təsvir olunan naməlum parametrlərdir; burada  $x$  – obyektin xarakterizə edən  $n_x = \dim x$  ölçülü (giriş);  $u$  – obyektin xarakterizə edən  $n_u = \dim u$  ölçülü (idarəedicisi); qeyri-müəyyən (qeyri-dəqiq) parametrlər olub, obyektin texniki parametrlərini (bəzən də bir qism xarici həyacanlandırıcı təsirləri) xarakterizə edən vektorlardır.

(1) qeyri-xətti diferensial tənlik şəklində yazılan manipulyatorlar və robotların hərəkəti  $TS$  tipli qeyri-səlis modellə təsvir olunaraq idarə oluna bilər.  $TS$  tipli qeyri-səlis modellə təsvir olunan robot texniki sistemlərinin idarə olunmasının bir xüsusiyyəti də ondan ibarətdir ki, sistem həm vəziyyət dəyişənlərinin, həm də çıxış dəyişənlərinin tapşırığının izlənməsini təmin etməlidir. Bu tələbin ödənilməsi üçün idarəetmənin – tənzimləyicinin strukturu formalaşdırılmışdır.

Robotun hərəkətinin dayanıqlığının ödənilməsi şərtlərindən robast  $TS$  tipli qeyri-səlis tənzimləyicinin parametrlərini (səzləmə əmsalları matrislərini) analitik olaraq məsələni iki variantda, yəni xarakteristik tənliyin köklərinin mənfəi həqiqi və kompleks olduğu hallar üçün analitik şəkildə həlli yerinə yetirilmişdir.

Sintez edilmiş çoxəlaqəli dinamik obyektin - robast tənzimləyicinin texniki proqram realizasiyası və modelləşdirilməsi *Matlab* mühitində *Fuzzy Logic Toolbox* və *Simulink* paketindən istifadə edilərək qurulmuşdur. *Simulink* paketinin köməyi ilə obyektin modeli qurulduqdan sonra qeyri-səlis  $TS$  modeli tənzimləyicilərin *Fuzzy Logic Toolbox* paketi əsasında vəziyyətə görə kontrollerin və xəyata görə qeyri-səlis altsistemlərin strukturu yaradılır.

Vəziyyətə və xəyata görə qeyri-səlis  $TS$  tipli tənzimləyicilərin səzləmə parametrlərinin matrislərin qiymətləri təyin edilmişdir. Qeyd edək ki, kompüter modelləşdirməsi zamanı tapşırıq təsirləri  $T_1 = 2\sin(\omega_1 t)$ ,  $T_2 = 2\cos(\omega_2 t)$ ,  $T_3 = \exp(-10-t) + 0.3t$  başlanğıc vəziyyət kimi  $(x_1(0), x_2(0), x_3(0)) = (2, 2, 1)$  götürülmüşdür.

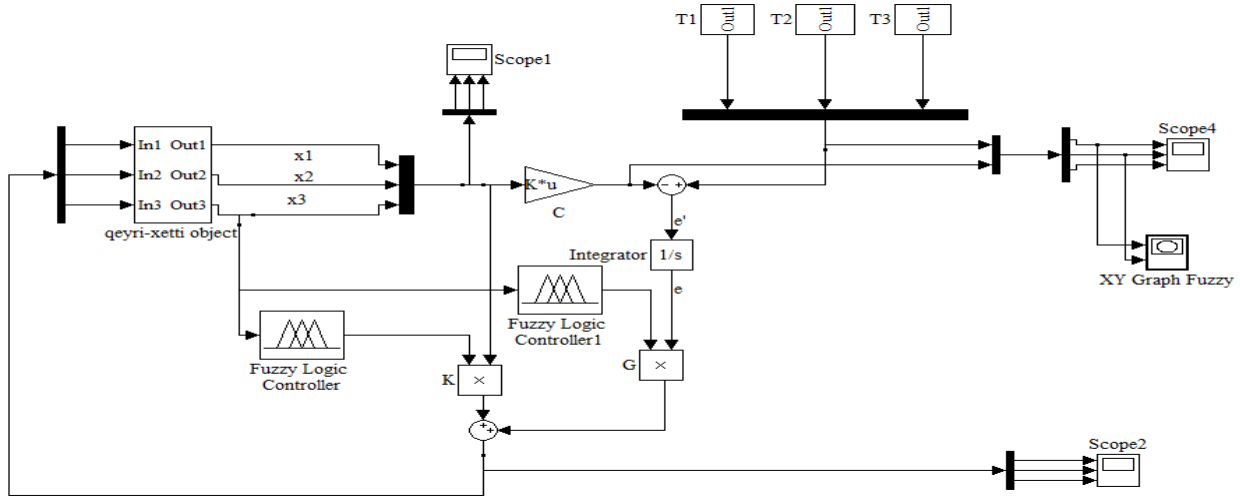

**Şəkil 1. Mobil robotun qeyri-səlis idarəetmə sisteminin S- modeli**

Beləliklə, Robotun qeyri-səlis idarəetmə sisteminin – tənzimləyicinin “S”- modeli şəkil 1-də təsvir edilmişdir. Təklif edilmiş TS tipli qeyri-səlis tənzimləyicinin parametrik sintezinin analitik üsulu qeyri-xətti obyektlərin, məsələn mobil robotun, vəziyyət koordinatlarına və çıxış dəyişənlərinə nəzərən dayanıqlığa görə robastlığı, idarəetmə prosesində yüksək dinamik dəqiqliyi və cəld işləməni təmin edir.

### **Ədəbiyyat**

1. Əliyev R.Ə., Cəfərov S.M., Babayev M.C. və b. İntellektual sistemlərin qurulma prinsipləri və layihələndirilməsi. Bakı: Nərgiz, 2005, 368 s.
2. Əliyev R.Ə., Əliyev R.R. Soft Computing. Bakı: Çarşıoğlu, 2004, 640 s.
3. Əliyev R. Ə. və b. Robot sistemlərində idarəetmə. Bakı: Nərgiz, 2004, 328 s.
4. Джафаров С.М., Джафаров П.С., Мустафаева А.М. Автоматический синтез оптимального нечеткого T-S регулятора для системы управления мобильным роботом с применением теории хаоса. Теоретический и прикладной научно-технический журнал. Мехатроника, Автоматизация, Управление, Том 18, №9, 2017, с.617-622
5. Цюй Дунъюэ. Управление мобильным роботом на основе нечетких моделей //Современные проблемы науки и образования". Российская Академия Естествознания, Научный журнал, часть 2, №6, 2007, с.115-121.

UOT 660.74

### **Ətraf mühitin çirklənməsinin canlıların irsi çoxalmasına mutagen təsiri**

*b.f.d. Mustafayeva Vüsalə Sahib qızı  
Mingəçevir Dövlət Universiteti*

İnsan fəaliyyətinin antropogen təsiri nəticəsində irsi çoxalmada canlılarda müxtəlif formalarda mutasiyalar baş verir. Bir başa canlı orqanizmin nəsil verməsinə təsir edən amillərdən kimyəvi və fiziki faktorlardır ki, onlar çoxalma hüceyrələrinə təsir edərək patoloji proses yaradır, inkişafı ləngidir. Belə hallarda xromosomların sayına təsir edir. Mutagen təsirə malik olan 70 mindən artıq kimyəvi birləşmələr məlumdur. Onlar insanların həyatında gündəlik təmasda olmaqla daima qəbul edilir. Nəticədə hər 100 min adamdan təxminən 1950-si zəhərli kimyəvi maddələrin daşıyıcısı olmaqla nəsil artırma xromosomları xəstələnmiş olur.

Təbiətdə canlı orqanizmlərə antropogen təsirlərin genetik aparatlarda törətdiyi xoşagəlməz hallar süni radiaktivdən, k/t-nin kimyalaşdırılmasından, sənaye və məişət kimyası, nəqliyyat tullantıları, meşə və balıqçılığın fəaliyyət nəticəsində baş verir. Bura alkoholizm, papiros çəkmənidə əlavə etmək olar. Mutagen təsirli maddələrə biz gündəlik həyatımızda rast gəlirik. Məsələn, rəng boyaq maddələri, perəkis (saç ağartmada) yretan, formaldehid, hidroksilamin, kofein(kofedə) bir çox tibbi dərman preparatları. Hətta ən zəif qatışıqlı vasitələr mutagen təsirə malikdirlər. Mutagen təsiri orqanizmə fiziki amillərdən ionlaşdırıcılar, ultrabənövşəyi şüalar, elektromaqnit mühiti və s. da yarada bilir.

Məlumdur ki, qısa dalğalı şüalanmalar makromolekulları dəyişdirməni hüceyrə bölünmələrini pozur, DNK-nın funksiyasını dayandırır, sromosomları və hüceyrə membranını zədələyir. Mutagen təsiri biz çay və dəniz sularında da rast gələ bilirik. Belə suların tərkibində olan müxtəlif mutagen maddələr Missisipi çayında, Ontario dənizində, Reyn çayında, Dünyay çayında və s. yerlərdə balıq, drozofillərə, bir çox onurğalı və onurğasız heyvanlara təsir edir. Antropogen amillərin çoxalma sisteminə təsiri genetikada- Ekogenetika adlandırılır. Mutagen təsirli digər amillərdən biridə virus və bakteriyaların daşdığı DNK-lardır. Onlar virus və bakteriyaların daxilində insanda və heyvanda inkişaf edərək nəsl vermə prosesinə mənfi təsir göstərir. Çirkləndirici amillərin biotransformasiyası biodegradasiyasından danışarkən qeyd etmək lazımdır ki, müxtəlif heyvanlarda və biogen sistemlərdə çirkləndiricilərin yox edilməsi mütləq biokimyəvi reaksiyalarda fermentlərin təsirindən baş verir. Bu 4 tipdə fermentativ reaksiya ilə gedir:

- Oksidləşmə, bərpa olunma, deqradasiya və konyuqasiya fermentativ proses ayrıcı bir obyektə, konyuqasiya fermentativ proses ayrıca bir obyektə, suda, torpaqda, heyvan orqanizmində və s. biokso sistemlərdə baş verir. Heyvanların orqanizmlərində zəhərli maddələrin biotransformasiyası hər bir növ üçün ayrıca xüsusiyyətə malikdir. Zəhərlərin heyvan orqanizmində molekulyar dəyişməsi onun suda həll olmasından asılıdır. Belə həll olma zəhərin bədəni tez tərk etməsinə səbəb olur. Molekulyarsəviyyədə zəhərlərin suda qarışması hidrokisləşmə prosesi ilə disosiasiya edilərək, ionlar əmələ gətirir. Buda zəhərin detoksikasiyaya uğramasına səbəb olur.

DDT-nin məməli hevanlarda biotransformasiyası həmin zəhərin bir neçə formada konserogen törəmələrinin əmələ gəlməsi müşahidə edilir. Onlardan biri DDE, 2 DDA-CL vəDDMU- epoksid. Ondada DDA-CL və DDMU- heyvanlarda, (DNK- nəsl vermə) aparatına konserogen təsir göstərir. Gövşəyən heyvanlarda zəhərin biodegradasiya yem ilə daxil olmaqla ağızda (rubça) yarıqların içərisində mikroorqanizmlərin köməyi ilə gedir. Su ilə pestisidin heyvan orqanizminə daxil olması qorxuludur. Çünki mədəyə daxil olan su oradan qana sorularaq heyvanı tez zəhərləyir. Fosfor üzvü pestisidlər dəri ilə orqanizmə tez keçdiyindən biodegradasiyaya uğramır. Bu pestisidlər inəyin südü ilə, toyuq yumurtası və s daha çoxlu miqdarda yazıldığından çox qorxulu hesab edirlər.

Müasir dövrdə pestisidlərin istiqanlılarda zərərli olmaması üçün yeni növ pestisidlər yaradırlar ki, onlar həşəratları öldürsün, heyvanları və insanı zəhərləməsin. Həşəratlarda detoksikasiya fermentlərin hidrolizi nəticəsində toksikantlara çevrilib həşəratı zəhərləyir. Heyvanlarda isə belə preparatların fermentativ oksidləşmə oksidazın köməyi ilə hedir. Buna Sulfamid, deltanit, tiodikarbkarbonat insektisidlər aiddirlər ki, onların tərkibindəki atomları azot sulfenamidlər təşkil edir. Suda pestisid və ağır metalların hansı formada olmasının mühüm rolu vardır. Belə ki əgər civə suda monometil civə ( $\text{CH}_3 \text{HgCL}$ ) şəkildə olduqda 7 dəfə çox toksiki C 3 H7 HgCL- 20 dəfə, C5H11 HgCL-300 dəfə toksiki hesab edilir.

- Pestisidlərin heyvanların boyunun balaca olmasına, inkişafının ləngidilməsinə təsir edir. DNOK bitkilərdə inkişafı zəiflədir. Mis, Sink, O3 CO2 SO2 havada çox olması inkişafı (bitkilərdə ) dayandırır. Zavod tüstüsü şam ağacının yarpaqlarının xırda olmasına tinglərin inkişaf etməsinə gətirib çıxarır.

- Pestisidlər heyvanlarda çoxalmanı pisləşdirir. DDT təsirindən yırtıcı quşların yumurtasının qabığı nazilərkəqirilir. DDT təsirindən boz su itlərdə Baltik boğazında 27% boğaz dişilərə rast gəlinib. Başqa sulara (Sakit Okean ) su itilər 90% boğaz olmuşlar. Su quşlarının çoxalmasına neftlə çirklənmə daha pis təsir göstərir. İnkişaf etmiş ölkələrdə pestisidlə zəhərlənmə 375 min adamda tapılmaqla onun 10 mini ölümlə nəticələnə bilir.

## Ədəbiyyat

1. Cəfərov E.F.Bəzi kimyəvi birləşmələrin canlı aləmə və ətraf mühitə təsiri.Bakı: “Maarif”, 1992

2. Quliyev V.Ş., Əliyev Ə.R., və b. “ Ekoloji toksikologiya”. Gəncə, 2001  
 3. Məmmədov Q., Xəlilov M. Ekologiya: ətraf mühit və insan. Bakı: “Elm”, 2006

UOT 621.311.22

### Əhəng-koaqulyant emalı ilə kimyəvi duzsuzlaşdırma sxeminin tədqiqi

*t.f.d. Əsgərova Hökümə Ağahüseyn qızı  
 Mingəçevir Dövlət Universiteti*

Əhəng-koaqulyant emalı ilə hidrogen-kationlaşma prosesinin səmərəli gedişini təmin etmək üçün sxemlərdə duzsuzlaşdırıcı qurğunun önündə suyun reagentlərlə ilkin emalı aparılır. Reagentlə emalın ən geniş yayılmış üsullarından biri əhənglə çökdürmədir. Bu üsul emal edilən suya əhəngin verilməsi nəticəsində çətin həll olan birləşmələrin əmələ gəlməsi və çöküb şlam şəklində ayrılmasına əsaslanır. Əhəngin dissosiasiyası nəticəsində suyun PH-göstəricisi və onun tərkibindəki kalsium ionlarının miqdarı artır. Suyun PH-göstəricisinin yüksəlişi karbonat turşusunun tarazlığı karbonat ionlarının əmələ gəlməsi tərəfə dəyişir. Karbonat ionlarının aktivliklərinin kalsium ionlarının aktivliklərinə hasili kalsium-karbonatın həllolma hasilindən çox olduqda kristallaşmış çökməsi baş verir. Bu prosesi suyu durultmaq üçün istifadə edilən şəffaflaşdırıcı adlanan aparatlarda koaqulyasiya prosesi ilə birlikdə aparılır. Nəticədə suyun qələviliyi, codluğu və duzluluğu aşağı düşür. Codluq və duzluluğun aşağı düşməsi natrium ionlarının nisbi qatılığının yüksəlişinə səbəb olur. Analiz və tədqiqatlar göstərir ki, natrium ionlarının maksimal yüksəlişini təmin etmək üçün əhənglə emal edilmiş suyun qələviliyinin minimum olması vacibdir.

Əhənglə emal bikarbonat və ya hidrat rejimlərində aparılır. Bu rejimlərdə müvafiq olaraq 0,05-0,2 mq/l bikarbonat və hidrat qələviliyi saxlanılır. Bikarbonat rejimində kalsium-karbonat, hidrat rejimində isə maqnezium-hidroksid çökür. Maqneziumun tam çökdürüldüyü rejim heç də həmişə dayanıqlı olmur. Maqneziumun miqdarı 25%-dən çox olan suların emalında şlam çox yüngülləşir və onun şəffaflaşdırıcıda qalması üçün suyun sürətinin azaldılması tələb olunur. Kimyəvi duzsuzlaşdırma önündə əhəngin emalının ən əlverişli rejimi suyun minimal qələviliyi ilə yanaşı maqneziumun ən az çökməsini təmin edən rejimdir. Əhənglə emalın belə rejiminin sonrakı hidrogen-kationlaşma prosesinin effektiv gedişini təmin etməsi üçün emal edilən ilkin suyun tərkibi aşağıdakı tələbatı ödəməlidir.

$$\alpha_{Na}^{i.s.} \geq 0,5(1 - \alpha_q + 1,15/C_{i.s.})$$

burada 1,15-əhənglə emal edilən suyun duzluluğunun azalmasının və natrium ionlarının nisbi qatılığının yüksəlişini təmin edən ilkin minimal qələvilikdir.

Şərh edilənləri nəzərə alaraq kimyəvi duzsuzlaşdırma sxemi işlənmişdir. Sxemdə birinci pillə hidrogen-kationit süzgəcinin səmərəli iş rejiminin təmin edilməsi ilkin təmizləmədə əhəng emalının tətbiqi ilə yerinə yetrilir. Bunun üçün emal ediləcək ilkin suyun tərkibi yuxarıdakı düstura uyğun gəlməlidir.

İlkin emalda reagentlə çökdürmə natrium ionlarının nisbi qatılığının yüksəlişinə kaustik sodadan istifadə etməklə nail olmaq mümkündür. Kaustik sodanın qiyməti əhəng və sodaya nəzərən yüksək olduğuna görə o müstəsna hallarda istifadə edilir. Nəzərə almaq lazımdır ki, natrium-karbonatın az tapılması ilə əlaqədar olaraq kaustik sodadan istifadə bir çox ekoloji məsələləri həll etməyə imkan verdiyi üçün az reagent sərfli və az axıntılı texnologiyalarda istifadə edilir. Qurğunun səmərəliliyi aşağı düşməsinə deyə anionlaşma prosesində qənaət edilən qələvidən istifadə edilir. Suyun duzsuzlaşdırılmasında kaustik sodanın sərfini daha çox azaltmağa imkan verən texnologiyalar işlənmişdir. Birinci pillə anionlaşmaya lazım olan stexiometrik miqdar kaustik soda ekvivalent miqdar daha ucuz reagentlə əvəz edilir. Proses qapalı tsikldə aparılır və alınan regenerasiya məhsulları gips şəklində çökdürülməklə bu mərhələdə axıntıların qarşısı alınır [1,2,3]. Anionlaşma prosesində tutulan xlor ionlarını sistemdən kənar etmək üçün müxtəlif variantlı texnoloji üsullar işlənmişdir [4].

İlkin emalda istifadə edilən əhəngin bir qisminin kaustik soda ilə anionlaşma prosesində isə kaustik sodanın bir hissəsinin əhənglə əvəz edilməsi, reagentlərin təyinatlarının qismən



dəyişdirilməsi və eyni zamanda ilkin emalda tətbiq edilən kaustik sodanın əvvəlcə ikinci pillə anionlaşmada istifadə və yaxud ona zəruri olan miqdara endirilməsi daha radikal nəticələr verə bilər.

Qeyd edilənlər aşağıdakı texnoloji sxemdə (şəkil 1) öz əksini tapmışdır.

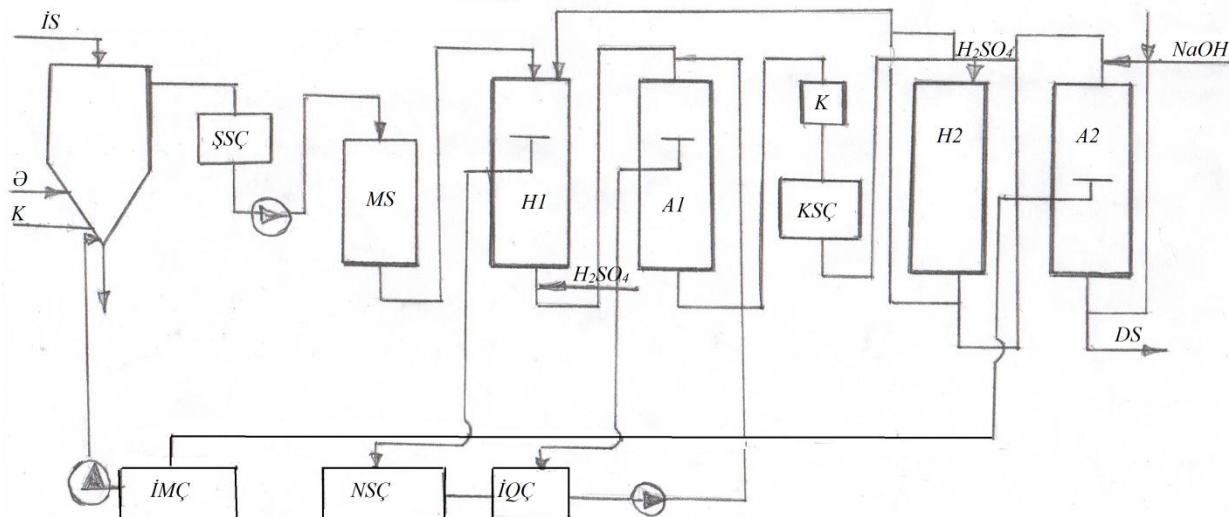

**Şəkil 1. Əhəng və koaqulilant emalı ilə hidrogen kationlaşma prosesinin səmərəli gedişinin təmin edilməsi ilə kimyəvi duzsuzlaşdırma sxemi**

### Ədəbiyyat

1. Əsgərova H.A., Feyziyev H.Q. Azərb.DRES-də az reagent sərfli az axıntılı su hazırlama texnologiyalarının tətbiqi. MPE-nun 5 illiyinə həsr olunmuş praktik konfransın materialı. Mingəçevir, 1996.
2. Əsgərova H.A., Kimyəvi duzsuzlaşdırmada N-kationlaşma prosesinin təkmilləşdirmə istiqamətləri. Bakı: Az ETETİİ, №8, 1999.
3. Feyziyev H.Q., İbrahimov K.C, Əsgərova H.A. Emal edilən suyun ion tərkibinin kationitin regenerasiyasına təsirinin tədqiqi. Bakı: Az ETETİİ, №6, 1999.
4. Насиров А.М., Аскеров О.А., Гасанов Н.Г. Технология химобессоливания воды с сокращенными расходами реагентов на Азербайджанской ГРЭС. Ученые записки №1, Баку, 1996.

УДК 621.382

### Температурная зависимость высоты барьера для КМП

*д.ф.ф. Агаева Рауха Шамсадин кызы  
Мингечевирский Государственный Университет*

Настоящее время в различных технологических оборудованьях широко используются диоды Шоттки. Барьер Шоттки обладает небольшой электрической емкостью перехода, это позволяет рабочую частоту заметно повысить. В интегральных микросхемах применяется данное свойство, там, где диодами шунтируются переходы логических элементов. В электронике небольшое время для восстановления дает возможность строить выпрямители на определенные частоты [1,2].

Было экспериментально установлена температурная зависимость высоты барьера и показано, что одной из основных ее причин является неоднородность границы раздела КМП.

В работе [6] Ш.Г. Аскеров показал, что  $\Phi_b$  неоднородна по площади контакта и

выражается формулой:

$$\Phi_B = \frac{\sum \Phi_{Bi} S_i}{\sum S_i} (1)$$

Рассмотрим простой случай. Допустим, что наш неоднородный диод состоит из двух параллельно включенных диодов с различными параметрами:

$$\Phi_B = \frac{\Phi_{B1} S_1 + \Phi_{B2} S_2}{S_1 + S_2} = \frac{S_1}{S} \Phi_{B1} + \frac{S_2}{S} \Phi_{B2}$$

В случае круглых диодов показано, что свойстве периферийной части отличается от свойства центральной части.

Пусть площадь периферийной части равна

$$S_1 = 2\pi a r$$

а площадь центральной части равна:

$$S_2 = \pi r^2 - 2\pi a r$$

Общая площадь контакта тогда равна:  $S_1 + S_2 = S$ ,  $S = \pi r^2$

Тогда средняя высота барьера контакта равна:

$$\begin{aligned} \Phi_{\text{вср}} &= \frac{2\pi a r}{\pi r^2} \Phi_1 + \frac{\pi r^2 - 2\pi a r}{\pi r^2} \Phi_2 = \frac{2a}{r} \Phi_1 + \frac{\pi r(r-2a)}{\pi r^2} \Phi_2 = \frac{2a}{r} \Phi_1 + \frac{r-2a}{r} \Phi_2 \\ &= \frac{1}{r} [2a\Phi_1 + (r-2a)\Phi_2] \\ \Phi_{\text{вср}} &= \frac{2a\Phi_1 + (r-2a)\Phi_2}{r} = \frac{2a\Phi_1 + r\Phi_2 - 2a\Phi_2}{r} = \Phi_2 + \frac{2a(\Phi_1 - \Phi_2)}{r} \end{aligned}$$

В итоге получаем, что средняя высота барьера равна:

$$\Phi_{\text{вср}} = \Phi_2 + \frac{2a(\Phi_1 - \Phi_2)}{r} (2)$$

Согласно этой формуле был построен по экспериментальным точкам график зависимости  $\Phi_B$  от  $1/r$ . По тангенсу угла наклона находим среднюю высоту барьера [3-5]. Для различных соотношений площадей центральной и периферийной частей были найдены средние высоты барьера.

Используя табличное значение высоты барьера для данного контакта, равное 0,5 эВ, и значение высоты барьера, найденное по точке отсечки графиком зависимости  $\Phi_B$  от  $1/r$  на оси ординат, в формуле (2), получаем такие параметры, как  $a(\Phi_2 - \Phi_1)$  и  $a$ .

При изучении зависимости  $\Phi_B$  от  $1/r$  контактов получено, что эти зависимости хорошо описываются формулой

$$\Phi_B = \Phi_2 + \frac{2a(\Phi_1 - \Phi_2)}{r}$$



Рис.1. Зависимость  $\Phi_B$  от  $1/r$

## Литература

1. С.Зи. Физика полупроводниковых приборов. М: Мир, 1984
2. Э.Х. Родерик. Контакты металл–полупроводник М., 1982.
3. Поут Дж. Тонкие пленки-взаимная диффузия и реакции. М.: Мир,1982 -576с
4. Аскеров Ш.Г. Известия АН Азерб. С.С.Р. Сер.физ.мат.и техники наук №1. 1978
5. В.И.Стриха, Теоретические основы работы контакта металл-полупроводник. Изд.Наукова Думка, Киев, 1974 – 264с.
6. Аскеров Ш.Г.”VAX кремниевых диодов Шоттки, разработанных на основе Al и Ti ” Микрoэлектроника Т 16, в 4.с 379-380 1987

UOT 004

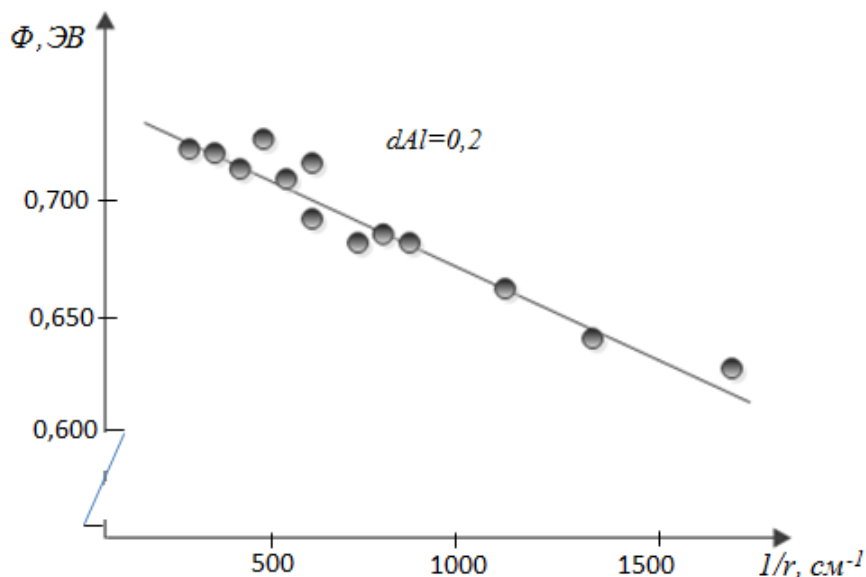
### Yüksək səviyyəli müasir proqramlaşdırma dili – Python

*tex.f.d. Əhmədov Möhübbət Zəməddin oğlu  
Mingəçevir Dövlət Universiteti*

Ümumi təyinatlı çoxsəviyyəli proqramlaşdırma dili Python son vaxtlar fərdi kompüterlərdə tətbiqi proqram təminatı sahəsində fəaliyyət göstərən proqramçıların böyük marağına səbəb olmuşdur. Belə ki, dünyada mütəxəssislər arasında populyarlığına görə 5 alqoritmik dil sırasına düşmüş bu proqramlaşdırma dili demək olar ki, hər il yeni-yeni funksiyalarla zənginləşir. Bu bir tərəfdən Python dilinin nüvəsinin sintaksisinin minimum olması, proqram kodunun asan oxunaqlığının təmin olunması və proqramçıların əmək məhsuldarlığının yüksəldilməsinə yönəlməsi ilə bağlı olsa da, digər tərəfdən dildə istifadə olunan standart proqramlar kitabxanasının böyük həcmdə faydalı funksiyalara malik olması ilə əlaqədardır[1].

Dinamiklik, yaddaşın avtomatik idarə olunması, çoxaxımlı hesablamaların dəstəklənməsi və verilənlərin yüksək səviyyəli strukturu kimi əsas arxitektura xüsusiyyətlərinə malik olan Python alqoritmik proqramlaşdırma dilində struktur, obyekt-yönlü, funksional proqramlaşdırma texnologiyaları dəstəklənir. Eyni zamanda işlənib hazırlanan proqram layihələrinin modullara bölünməsi, öz növbəsində modulların proqram paketləri şəklində birləşməsi bu dildə təmin olunur.

Məlum olduğu kimi yüksək səviyyəli proqramlaşdırma dilləri (məsələn, Python, Java, C#) maşın yönlü aşağı səviyyəli (məsələn, Assembler, Avtokod) proqramlaşdırma dillərindən fərqli olaraq insanın düşüncə tərzində daha çox yaxındırlar. Bu mənada Python proqramlaşdırma dili ilk vaxtlar proqramlaşdırmanın əsaslarını öyrətmək üçün nəzərdə tutulsa da, sonralar bu dildən müxtəlif elm sahələrində populyar şəkildə istifadə olunmağa başlanmışdır (Şəkil 1).



Şəkil 1. Python proqramlaşdırma dilinin tətbiq sahələri



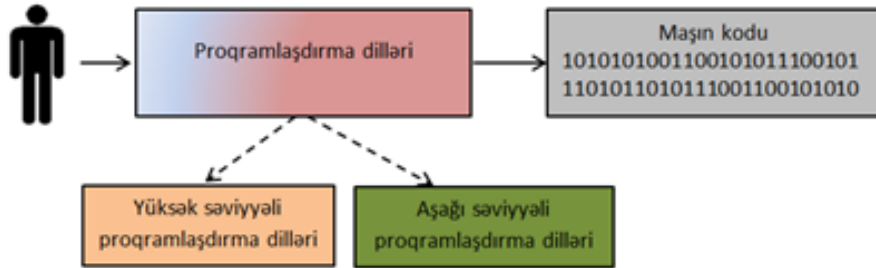



Məlumdur ki, maşın səviyyəli proqramlaşdırma dillərinə aşağı səviyyəli (məsələn, assembler dili), insanın düşüncə tərzinə yaxın olan və onlar tərəfindən asanlıqla başa düşülən, qavranılan proqramlaşdırma dillərinə isə yüksək səviyyəli (məsələn, Python, Java, C#) proqramlaşdırma dilləri deyilir. Digər tərəfdən proqramlaşdırma dilləri boş yerdə deyil, müəyyən bir dövrdə mütəxəssislər qarşısında həll olunması tələb olunan konkret məsələlərin həlli ilə bağlı yaradılırdı. Məhz elə buradan da bu və ya digər proqramlaşdırma dilinin tətbiq olunma sahəsi aydın olurdu[2,3].



Şəkil 2. Proqramlaşdırma dillərinin növləri

Müasir dövrdə proqramlaşdırma dillərinin sayının həddindən artıq çox olmasına baxmayaraq, kompüter texnologiyalarının tətbiqində və inkişafında əhəmiyyətli dərəcədə rol oynayan dillərin sayı azdır. Onlara misal olaraq aşağıdakıları göstərmək olar:

Şəkil 3-dən görüldüyü kimi Python proqramlaşdırma dili Java dili ilə təxminən bir dövrdə yaradılmışdır. Bu dilin yaradıcısı Qvidovan Rossum uzun müddət proqramlaşdırmanın öyrədilməsi üçün nəzərdə tutulan ABC dilinin işlənilib hazırlanması ilə məşğul idi. O, bu dil ilə bağlı müzakirələrin birində demişdi: "... Mənim heç ağıma da gəlmirdi ki, Python dili proqram layihələrinə lazım olan modulların yerləşdirilməsi üçün çox əlverişli bir dildir. Amma onun orta məktəb və kolleclərdə proqramlaşdırmanın öyrədilməsi üçün çox faydalı olması çox xoşbəxt bir təsadüfdür..."[2].

	Assembler dili Fortran	Məhdud saylı resurslara malik mikrokompyuterlər Riyazi hesablamalar		50-ci illər
	Basic Pascal	Proqramlaşdırmanı öyrətmək üçün nəzərdə tutulan dillər		60-70-ci illər
	C	Sistem proqramlaşdırılması (drayverlərin yazılması)		Unix ƏS
	C++	C dilinin bütün imkanlarına malikdir və OYP dəstəkləyir	Obyekt-yönlü proqramlaşdırma	80-ci illər
	Java	Biznes sahəsi üçün iri həcmli proqram layihələri (OYP dəstəklənir)	Proqramçılara tələbatların artması və proqram təminatının təkmilləşdirilməsi	90-cı illər Fərdi kompüter, internet
	Python	Proqramlaşdırmanın öyrədilməsi, rutin işlərin və fəaliyyətin avtomatlaşdırılması		
	PHP	Dinamik veb-saytların işlənilib hazırlanması		
	C# (*.NET)	Biznes sahəsi iri həcmli proqramların işlənilib hazırlanması (OYP), Java dili oxşarıqları çoxdur, Microsoft proqram məhsullarından asılılıqlara malikdir	Ümumiləşdirmə və birləşdirmə, yaxşı olanların yığılması	2000-ci illər

Şəkil 3. İKT-nin tətbiqi üçün əhəmiyyətli proqramlaşdırma dilləri

Windows əməliyyat sistemində Python dilində olan proqramın işə salınması üçün interpretator proqramı (başqa sözlə virtual maşın) lazımdır. Bu proqram Python dilində proqram tərtib edən proqramçıdan əməliyyat sisteminin bütün xüsusiyyətlərini gizlədir. Bu işə o deməkdir ki, Windows əməliyyat sistemində işlətmək üçün hazırlanmış Python dilində olan proqramı məsələn, GNU/Linux–da işə salmaqla eyni nəticəni əldə etmək mümkündür. Python üçün interpretatoru tamamilə pulsuz şəkildə <http://python.org> rəsmi saytıdan yükləmək və quraşdırmaq mümkündür.

Proqramın quraşdırılması prosesi başa çatdıqdan sonra interaktiv İDE qrafik mühiti işə salınır və ekrana əməllərin daxil edilməsi üçün şəkil 4-də təsvir olunan dəvətnamə-əməllərin daxil edilməsi sətiri çıxdıqdan sonra Python dilini praktiki olaraq öyrənməyə başlamaq olar.

```
Type "copyright", "credits" or "license()" for more information.
>>>
```

Şəkil 4. Əməllərin daxil edilməsi sətiri

Python dilinin özəlliklərindən biri də ondan ibarətdir ki, riyazi ifadələrdə qiyməti əvvəlcədən mənimsədilməmiş dəyişənlərdən istifadə etmək olmaz. Python proqramlaşdırma dili üçün bu cür dəyişənlər təyin olunmayıb. Dəyişənin qiymətini interaktiv rejimdə onun adını yığmaqla ekranda görmək olar. Digər proqramlaşdırma dillərində olduğu kimi dəyişənlərin adları (yəni identifikatorlar) proqramçılar tərəfindən düşünülür. Amma dəyişənlərin adlandırılmasında bəzi məhdudiyətlər var. Python dilində bir sıra açar sözlər vardır ki, onlardan dəyişənləri adlandırmaq üçün istifadə etmək olmaz[1].

and	as	assert	break	class	continue
def	del	elif	else	except	
finally	for	from	global	if	import
in	is	lambda	nonlocal	not	or
pass	raise	return	try	while	with
yield	True	False	None		

Şəkil 5. Python proqramlaşdırma dilinin açar sözləri

Python dilində proqramların tərtib olunması zamanı funksiya əsas rol oynayır. Python dilində funksiyanın çağırılmasının nəticəsini dəyişənə mənimsətmək, funksiyaları riyazi ifadələrdə operand kimi istifadə etmək olar və bir sözlə daha mürəkkəb ifadələr tərtib etmək mümkündür. Python dilində mürəkkəb riyazi ifadələrin tərtib olunması ilə yanaşı funksiyaların çağırılmasının nəticələrini əlavə dəyişənlərdən istifadə etmədən digər funksiyaların arqumenti kimi də istifadə etmək olar.

Python dilində funksiyaların istifadə olunması ilə bağlı bir sıra faydalı xüsusiyyətlər var. Belə ki, Python dilində funksiyaların adı obyektin ünvanını yadda saxlayan funksiya tipli dəyişənlərdir. Ona görə də bu ünvanları digər dəyişənlərə mənimsətmək və funksiyanı digər başqa bir adla çağırmaq olar.

Python proqramlaşdırma dilində mətnlərin emalı üçün nəzərdə tutulmuş funksiyalar işlənilib hazırlanmışdır. Bu dildə mətnlərlə iş üçün məxsusi olaraq sətir tipli verilən–str nəzərdə tutulmuşdur. Python dilində əgər mətnlər birqat və ya ikiqat dırnaq işarəsi içərisində yerləşərsə sətir tipli obyektlər yaradılır. Əks halda daxil edilən mətn dəyişən adı kimi qəbul olunur.

Python dilində ədədləri bir-birilə müqayisə etmək üçün “>”-böyükdür, “<”-kiçikdir, “>=”-böyük və ya bərabərdir, “<=”-kiçik və ya bərabərdir, “==”-bərabərdir, “!=”-fərqlidir kimi müqayisə əməliyyatları, and, or və not məntiqi əməliyyatları nəzərdə tutulmuşdur. Bu əməliyyatların və məntiqi mühakimələrin nəticəsi True və ya False olur. Nəzərdə tutmaq lazımdır ki, Python proqramlaşdırma dilində nəinki məntiqi mühakimə və müqayisə əməliyyatlarının nəticəsi, həm də obyektlər True və ya False ola bilər.

Python dilində obyekt-yönlü, prosedur proqramlaşdırma stilləri ilə yanaşı, funksional proqramlaşdırma da məhdud şəkildə də olsa dəstəklənir. Bu dil ardıcıl və dəqiq sintaksisə,

düşünmüş modul və miqyaslandırmaya malikdir. Ona görə də Python dilində yazılmış ilkin kodlara malik proqramlar asan oxunur.

Müasir dövrdə Python proqramlaşdırma dilinin effektivliyi ilə əlaqədar olaraq müxtəlif proqramlaşdırma sahələrində bir çox proqramçılar bu dildən istifadə edirlər. Bu Python proqramlaşdırma dilinin digər alqoritmik dillər ilə müqayisədə aşağıda göstərilən üstünlüklərinin olması ilə əlaqədardır:

1. Dilin sadəliyi—bu proqramlaşdırma dilindən yalnız veb-səhifələrin işlənilib hazırlanmasında deyil, mütəxəssislərin proqramlaşdırma ilə bağlı dərin biliklərə malik olmadığı istənilən sahələrdə istifadə etmək olar. Dilin sintaksisi adi riyazi əməliyyatlara oxşardır və çox asan qavranılır;

2. Realizasiya rəngarəngliyi—ən məşhur və kanonik proqramlaşdırma dili “CPython” “C” proqramlaşdırma dilində reallaşdırılmışdır. Bu o deməkdir ki, bu dildə tərtib olunmuş proqram layihələrinin kodu tamamilə “C” proqramlaşdırma sistemində icra oluna bilər;

3. Geniş yayılması—maraqlı cəhət odur ki, Python dili hətta Disney tərəfindən istifadə olunur. Belə ki, praktiki olaraq istənilən layihənin realizasiyası ilə bağlı hazır şablonlardan istifadə etmək imkanı mövcuddur;

4. Kompilyasiya tələb olunmur—bu o deməkdir ki, Python interpretasiya olunan bir proqramlaşdırma dilidir. Yəni proqram layihəsinin kodunda dəyişiklik etdikdən dərhal sonra proqram layihəsi icra oluna bilər.

Elmi-tədqiqat və innovasiyaların tətbiqi sahəsində Python proqramlaşdırma dili statistik innovasiyaların tətbiqi və statistik tədqiqat işlərinin avtomatlaşdırılması kimi iki istiqamətdə populyar olaraq proqram layihələrinin işlənilib hazırlanması məqsədilə istifadə olunur. Statistik tədqiqat işlərinin avtomatlaşdırılması ilə bağlı klaster təhlili, korrelyasiya təhlili, reqressiya təhlili, məlumatların təhlili və sistemləşdirilməsi, statistik müşahidələrin keyfiyyətinin qiymətləndirilməsi və s. kimi məsələləri misal göstərmək olar.

Bütün bu qeyd olunan məsələlərin həlli və avtomatlaşdırılması ilə bağlı qeyd etmək olar ki, Python proqramlaşdırma dilindən veb səhifələrin, mobil, desktop platformada və cihazqayırma sahəsində tətbiqi proqram layihələrinin hazırlanması üçün uğurla istifadə etmək olar.

### Ədəbiyyat

1. Федоров Д. Ю. Программирование на языке высокого уровня Python. Москва, Издательство Юрайт, 2019. 161 с.

2. Курс «Программирование на Python (Институт биоинформатики)»

3. Курс «Python: основы и применение» (Институт биоинформатики)

UOT 53:37:016

### Microsoft Excel proqramından istifadə etməklə mexanika bəhsinə aid bəzi məsələlərin həlli metodikası

*f-r.f.d. Səlimov İlham Nəsir oğlu  
Məmmədov Rəsim Kamal oğlu  
Qərbi Kaspi Universiteti*

Fizika elmi-texnoloji təkamülün əsasıdır və fizikanın tədrisi şəxsiyyətin formalaşmasında müstəsna rol oynayır. Ona görə də fizika fənninin tədrisi zamanı qarşıya qoyulan əsas vəzifə fizikanı ardıcıl, kəsilməz tədris etməklə yanaşı güclü informasiya axınının olduğu şəraitdə şagirdin düzgün istiqamətləndirilməsi və bir şəxsiyyət kimi formalaşdırılmasından ibarətdir. Cəmiyyətin müasir inkişaf mərhələsində ənənəvi tədris metodları effektiv olmur. İnsan informasiya bolluğu və yeni texnologiyaların ətrafını bürüdüüyü bir dövrdə yeni şəraitə alışmağa çalışır ki, bu da təbii

olaraq yeni dünyagörüşün formalaşmasına gətirib çıxarır, şagirdin həyata baxışı – həyatı dərk etmə formaları dəyişir. Bu zaman tədrisin növündən asılı olmayaraq, şagirdə fərdi yanaşmaqla ətrafındakı müasir təlim vasitələrindən səmərəli istifadə etmək və öz yaradıcılıq potensialını maksimum inkişaf etdirmək üçün münbit şərait yaradılmalıdır.

Əsas məqsəd isə İKT-dən istifadə etməklə şagirdin fizikaya marağının artması üçün şəraitin yaradılması və formalaşmasından ibarətdir. Fizika dərslərində kompüterdən istifadənin daha da effektiv olması üçün əsas faktorlardan biri fənni tədris edən müəllimin hazırlığıdır. Müəllim kompüter və kompüterdə olan tədris proqramları ilə işləməyi yüksək səviyyədə bilməlidir.

Müəllim ən azından bilməlidir ki, Microsoft Excel – elektron cədvəl prosessorudur. Excel müxtəlif növ verilənləri nizamlamağa, analiz etməyə, verilənləri qrafiki təsvir etməyə və hesablatları effektiv yerinə yetirməyə imkan verir. Həmçinin, müəllim Microsoft Excel proqramının açılması üçün sistemin əsas menyusunun əmrlərini yerinə yetirməyi və açılmış proqram pəncərələrinin elementləri ilə işləməyi bacarmalıdır.

Office paketinə daxil olan ən vacib proqramlardan biri də Microsoft Excel 2010 proqramıdır. Excel və bu tipdə olan proqramlar elektron cədvəl üzərində işləmək, müxtəlif hesablama əməliyyatları aparmaq, diaqramlar qurmaq üçün nəzərdə tutulmuşdur.

Fizika fənninin tədrisində məsələ həllinin aparılması üçün əsas şərt məsələni qeyri müəyyənlik vəziyyətindən çıxarmaq, tədqiq olunan obyektə naməlum məlumatları azaltmaqdan ibarətdir.

Qarşıya qoyulan məsələ qeyri müəyyən məlumatlardan, məsələ yeni nisbətən aydınlıq gətirilmiş mərhələyə salınır, yəni məqsəd aydınlaşır. Daha sonra məsələ həllinin modelləri axtarılır ki, bu o deməkdir ki, məsələdə istifadə olunan məlumatların cəmi əlçatandır, məsələdəki qeyri-müəyyənlik aradan qaldırılmışdır. Məsələnin həlli üçün kənarından məlumatlar alınır ki, ümumi məsələnin həllini asanlaşdırır, məsələnin həllinin düzgünlüyünün yoxlanılmasına, məsələdə olan səhvlərin aradan qaldırılmasına imkan verir.

Həll olunmuş məsələnin analizi məsələnin həllində sonuncu mərhələ sayılır və məsələnin tam dərk edildiyini – başa düşülən olduğunu göstərir.

**Məsələ 1.** Hündürlüyü 180 m olan qayanın kənarında dayanmış uşağın əlindən bir daş düşür, bir saniyədən sonra o ikinci daşı atır. Hər iki daş yerə eyni zamanda düşmüşsə, oğlan ikinci daşa hansı başlanğıc sürəti vermişdir?  $g = 10 \text{ m/s}^2$  götürün.

**Verilir:**  $h = 180 \text{ m}$ ,  $t_1 = 1 \text{ s}$ ,  $g = 10 \text{ m/s}^2$ ,  $v_0 = ?$

Həlli:

$h = g \cdot t^2 / 2$  düsturundan istifadə edərək birinci daşın düşmə vaxtını tapaq:

$$t = \sqrt{\frac{2 \cdot h}{g}} \quad (1)$$

İkinci daşın düşməsinə sərf olunan zaman  $(t - t_1)$  – saniyə olduğundan yazıb bilirik:

$$h = v_0 \cdot (t - t_1) + \frac{g \cdot (t - t_1)^2}{2}$$

Buradan

$$v_0 = \frac{2 \cdot h - g \cdot (t - t_1)^2}{2 \cdot (t - t_1)} \quad (2)$$

(1) ifadəsini (2) düsturunda yerinə yazsaq:

$$v_0 = \frac{2 \cdot h - g \cdot \left( \sqrt{\frac{2 \cdot h}{g}} - t_1 \right)^2}{2 \cdot \left( \sqrt{\frac{2 \cdot h}{g}} - t_1 \right)}$$

Məsələnin Excel 2010 cədvəl prosessorunda həlli üçün şərtədən asılı olaraq verilmiş dəyişənlərə uyğun 25 sayda oyuqdan istifadə etmək lazımdır.

Başlıqların yazılışı üçün **A1-E1** xanalarından istifadə etmək nəzərdə tutulmuşdur. Fiziki kəmiyyətlərin işarələri **A2-A5** xanalarına, dəyişənlərin ədədi qiymətləri **B2-B4** xanalarına, ölçü

vahidləri C2-C5 xanalarına, D3 və D5 ünvan xanalarına isə məsələnin həlli üçün fx sahəsinə daxil edilən düsturlar yazılır. Alınan nəticələr E3 və E5 xanalarına qeyd edilir.

Bu deyilənləri nəzərə alsaq cədvəl aşağıdakı kimi olacaq.

**Cavab:** Oğlan daşa 11 m/s başlanğıc sürət vermişdir.

**Məsələ 2.** Kütləsi 2 t olan və bərabəryeyinləşən hərəkət edən avtomobil 100 m yolda 72 km/saat sürət əldə etmişdir. Bu yolda avtomobilin gördüyü işi tapın. Sürtünmə əmsalı 0.05 - dir.  $g = 10 \text{ m/s}^2$  götürün.

**Verilir:**  $m = 2t = 2000 \text{ kq}$ ,  $v_0 = 72 \text{ km/saat} = 20 \text{ m/s}$ ,  $S = 100 \text{ m}$ ,  $g = 10 \text{ m/s}^2$ ,  $\mu = 0.05$ ,  $A = ?$

**Həlli:** Avtomobilin gördüyü iş

$$A = F_g \cdot S$$

Burada  $F_g$  – mühərrikin dartı qüvvəsidir. Nyutonun II qanununa əsasən yaza bilərik (ağırlıq qüvvəsi ilə  $\vec{N}$  reaksiya qüvvəsi bir – birini tarazlaşdırır):

$$F_g - F_{\text{sür}} = m \cdot a$$

Buradan

$$F_g = m \cdot a + F_{\text{sür}} = m \cdot a + \mu \cdot N \\ = m \cdot (a + \mu \cdot g)$$

Onda

$$A = m \cdot (a + \mu \cdot g) \cdot S$$

Avtomobilin təcilini bərabəryeyinləşən hərəkətin yol düsturundan tapaq

$$a = \frac{v^2 - v_0^2}{2 \cdot S}$$

Deməli,

$$A = m \cdot \left[ \frac{v^2 - v_0^2}{2 \cdot S} + \mu \cdot g \right] \cdot S = \frac{m}{2} \cdot (v^2 - v_0^2 + 2 \cdot \mu \cdot g \cdot S)$$

Bu məsələnin Excel 2010 cədvəl prosessorunda həllinin digər məsələlərin prosessorunda reallaşdırılmasından fərqli cəhəti daha çox oyuqdan istifadə olunmasındadır. Ona görə də şərtədən asılı olaraq verilmiş fiziki kəmiyyətlərin sayına uyğun miqdarda, yəni 40 oyuqdan istifadə etmək lazımdır.

Əvvəlki məsələlərə analoji olaraq başlıqların yazılışı üçün A1-E1 xanalarından istifadə etmək nəzərdə tutulmuşdur. Fiziki kəmiyyətlərin işarələri A2-A8 ünvan xanalarına, dəyişənlərin ədədi qiymətləri B2-B8 xanalarına, hansı vahidlər sistemində olması isə C2-C7 xanalarına yazılır. D3, D6 və D8 ünvan xanalarına isə məsələnin həlli üçün fx sahəsinə daxil edilən düsturlar yazılır. Alınan nəticələr uyğun olaraq E3, E6 və E8 xanalarına qeyd edilir. Bu deyilənləri nəzərə alsaq cədvəl aşağıdakı kimi olacaq. **Cavab:** Avtomobilin gördüyü iş 500000 C-dur.

	A	B	C	D	E
1	İşarəsi	Ədədi qiyməti	Ölçü vahidi	Düstur	Nəticə
2	h	180	m		
3	t <sub>1</sub>	1	s	$fx = \text{SQRT}(2*B2/B4)-B3$	5
4	g	10	m/s <sup>2</sup>		
5	v <sub>0</sub>		m/s	$fx = (2*B2-B4*E3^2)/(2*E3)$	11

	A	B	C	D	E
1	İşarəsi	Ədədi qiyməti	Ölçü vahidi	Düstur	Nəticə
2	m	2000	kq		
3	s	100	m	$fx = 2*B3*B4*B5$	100
4	g	10	m/s <sup>2</sup>		
5	μ	0.05			
6	θ	20	m/s	$fx = B6^2-B7^2$	400
7	θ <sub>0</sub>	0	m/s		
8	A	C		$fx = (B2/2)*(E6+E3)$	500000

### Ədəbiyyat

1. İmanov Ş.S. Fizikadan məsələ həlli metodikası. Bakı, 1995.
2. Mirzəyev B.M., Cəfərov K.M və b. Fizikadan məsələ həllində EHM-dən istifadə. Dərs vəsaiti. Bakı, 1994.



3. Джелен Б., Александер М. Сводные таблицы в Microsoft Excel 2010, Вильямс, 2011
4. Уокенбах Дж. Формулы в Microsoft Excel 2010, Диалектика, 2011
5. Леонов В. Функции Excel 2010, Эксмо, 2011

UOT 002

### **Müasir geosiyasi şəraitdə informasiya təhlükəsizliyi**

*f.ə.f.d. Cəbrayilov Məhəmməd Soltan oğlu  
AMEA Fəlsəfə İnstitutu*

Bugünkü dünyada informasiya üzərində müharibələrin ənənəvi müdaxilə formalarından daha mürəkkəb olduğu bir reallıqdır. Regional və qlobal qüvvələr, xüsusən seçki və kritik dövrlərdə, ölkədəki inkişafa təsir etmək üçün klassik və yeni şəbəkələr vasitəsi ilə müxtəlif manipulyasiya üsullarını tətbiq edirlər. Bütün bunlar onu göstərir ki, informasiya təhlükəsizliyi istənilən dövlət üçün mühüm amildir. Məsələn bu kontekstdən yanaşdıqda milli təhlükəsizlik məsələsinin necə və harada yarandığını araşdırdıqda aydın olur ki, milli təhlükəsizlik anlayışı ilk dəfə olaraq ABŞ-da 1943-cü ildə Valter Lippman kitabında işlədilmişdir. Dünyanın qlobal güc mərkəzində 1947-ci ildə ilk dəfə olaraq “Milli təhlükəsizlik haqqında akt”ın qəbul olunaraq və onun əsasında iki mühüm təşkilat - Milli Təhlükəsizlik Şurası və Mərkəzi Kəşfiyyat İdarəsi yaradılmışdır. ABŞ-ın milli təhlükəsizliyə verdiyi önəm bir daha onu göstərir ki, hər dövrün tələblərinə uyğun olaraq milli təhlükəsizlik məsələsi aktual olmuş və xüsusilə indiki halda informasiya amili nəzərə alınmadan milli təhlükəsizlik məsələlərində qabaqlayıcı tədbirlər görmək səmərəsiz görünür. Məsələn, Akademik Ramiz Mehdiyev qeyd edir ki, “Azərbaycanın milli təhlükəsizlik strategiyası Azərbaycan cəmiyyətinin daimi mənafeələrini qorumaq məqsədi ilə real və proqnozlaşdırılan meyllərin idarə edilməsi sahəsində bir-biri ilə qarşılıqlı surətdə bağlı olan ideyaların məcmusundan ibarətdir. ABŞ, Yaponiya, Fransa kimi ölkələrdə milli təhlükəsizlik məsələləri onilliklər ərzində formalaşmışdır və bu zaman dövlətin regiondakı rolu orta müddətli və uzunmüddətli perspektivdə onun beynəlxalq məsələlərdə mövqeyi nəzərə alınmışdır [1, s.254]. Ümumiyyətlə yuxarıda qeyd olunduğu kimi milli təhlükəsizlik məsələsi zamanla formalaşma və yenilənmə xüsusiyyətlərini özündə saxlayan strateji tədbirlər planı olmaqla yanaşı, həm də müasir dövrdə informasiya cəmiyyətinin yaratdığı reallıqları nəzərə almağı tələb edir.

ABŞ və NATO tərəfindən yaradılan “Department’s Global Engagement Center” ilə “NATO”s Strategic Communications Center of Excellence” mərkəzləri bu informasiya təhlükəsizliyi sahəsində baş verən müdaxilələrin qarşısını almaq və əks strategiyalar hazırlamaq üçün qurulmuşdu. Bütövlükdə bu mərkəzlər ABŞ-ın informasiya sahəsində Rusiya tərəfindən edilə bilən kiber hücumların, manipulyasiyalarının qarşısını almaq, dezinformasiya və əks təbliğatı aradan qaldırmaq üçün hər il 60 milyon dollar xərcləyir. Dövlətlərin bu sahədəki sərmayələri və təşəbbüsləri ilə yaradılan bu bölmələr yeni kommunikasiya problemlərinə qarşı görüləcək tədbirlər haqqında ipuçları verir.

ABŞ-a milli təhlükəsizlik mövzusunda məsləhət verən “RAND Korporasiyasının yazdığı hesabatda mövzu ilə əlaqəli diqqətimizi çəkən vacib məsələdə qeyd olunur: “...Rusiya mətbuatı tərəfindən yayılan xəbərlərin Qərbin əsas mətbuatında analiz olunmadan yayılmasıdır. İnformasiya sahəsindəki manipulyasiya müharibələrinin Rusiya, Çin kimi ölkələrlə məhdudlaşmadığı və bu istiqamətdə strateji məqsədlər üçün digər ölkələrin də istifadə edəcəyinə şübhə yeri qalmadığı qeyd olunur” [5].

Bu hesabatdan aydın olur ki, dünyanın ən böyük informasiya texnologiyalarına sahib olan ABŞ informasiya amilinin öz milli təhlükəsizliyi üçün nə demək olduğunu fərqiyyətdir. Beləliklə, informasiya amilindən istifadə olunmaqla milli suverenliyə qarşı yönələn təhdidlər beynəlxalq konvensiyalara zidd olmasına baxmayaraq, müasir dövrdə belə proseslərin neqativ təsirləri Azərbaycanın işğal olunmuş əraziləri üçün də xarakterikdir. Çünki, Ermənistanla lobbicilik edən dairələrin Azərbaycanın ərazi bütövlüyünü təhdid edən dezinformasiyaların yayılmasında tərəf kimi çıxış etməsi tarixən formalaşan beynəlxalq hüququn norma və prinsiplərinin ciddi pozulması

deməkdir.

“Millətin suverenliyi çərçivəsində milli dövlətin tarixi tərifi XXII əsrə aid olsa da, Vestfaliya Prosesi bir dönüş nöqtəsi hesab olunur. Məsələn, 1648-ci ildə imzalanan Vestfaliya müqaviləsinin əsas prinsipləri: “bərabər hüquqlu dövlətlər, birgə asayışı saxlamaq ideyası, suverenitet anlayışının meydana gəlməsi, problemlərin sülh yolu ilə həll edilməsi kimi öhdəliklər beynəlxalq hüququn norma və prinsiplərini müəyyənləşdirdi [6].

Milli dövlətlərin suverenliyini yeni təhdidlərlə məruz qoyan amillərdən biri tarixən formalaşan norma və prinsiplər nəzərə alınmadan böyük güclərin geosiyasi toqquşmalarla müşahidə olunan siyasi oyunlarıdırsa, digər tərəfdən dünyanın ayrı-ayrı kontinentlərində ərazi bütövlüyünün pozulmasını həyata keçirən qüvvələrin qlobal informasiya məkanında beynəlxalq aləmi çaşdıran dezinformasiyaların yayılmasını heç bir məsuliyyət daşımada həyata keçirməsidir. Məsələn, bu gün dünyada baş verən infoimperializmi siyasətinə uyğun olan dezinformasiyalar, yalan məlumatların tirajlanması nəticəsində BMT-nin qəbul etdiyi qətnamələrə baxmayaraq Azərbaycanın işğal olunmuş Dağlıq Qarabağ və ətraf rayonları haqqında beynəlxalq aləmdə tam ədalətli mövqe formalaşmayıb.

H.Babaoğlu qeyd edir ki, “infoimperializmin yaranması və yaxud onun əsaslarının qoyulması XX əsrin ikinci yarısına təsadüf edir. Belə ki, həmin dövrdə bir sıra Qərb nəzəriyyəçiləri, ideoloqları və strateqləri ənənəvi, klassik əsaslar üzərində bərqərar olunmuş mədəni imperializmin lazımı dividentlər gətirmədiyini və kifayət qədər səmərəli olmadığını, həmçinin, həmin dövrdə geniş vüsət almış milli özünüdərk prosesinin mədəni imperializmin üföqlərini məhdudlaşdırdığını anlayırdılar və özləri də mədəni imperializmin sonunun yaxınlaşdığını etiraf edirdilər. Məhz buna görə də, həmin dövrdə bəhs olunan ideoloqlar və strateqlərin qarşısında iki əsas məsələ var idi: birincisi, imperializmi yeni keyfiyyət ünsürləri əsasında təşkil etmək və onun davamlılığının təmin olunmasına nail olmaq; ikincisi, imperializmə mane olan ünsürlərə, xüsusilə də milli dövlətlərə qarşı mübarizə aparmaq” [2, s.13].

İndiki vaxtda dövlətlərin dünyadan təcrid vəziyyətində siyasət qurması qeyri-mümkün olduğu kimi, qlobal informasiya məkanından istifadə etməyən dövlət üçün beynəlxalq əməkdaşlıq məsələlərini zamanın tələbləri ilə uzlaşdırması çətin olur. Həqiqətən beynəlxalq münasibətlərdə çevik qərarlar vermək, müasir geosiyasi proseslərdə rol almaq, milli suverenliyi təhdid edən güc mərkəzlərinin infoimperializm siyasətindən müdafiə olunmaq üçün qlobal informasiya məkanında baş verən dəyişikliklərin dərk olunmasını zəruri edir. Məhz bu baxımdan dövlətin milli suverenliyini təhdid edən 3 əsas aktoru qeyd etmək olar:

- a) Qlobal güc mərkəzləri və onların təsiri altında olan beynəlxalq təşkilatlar
- b) transmilli şirkətlər; transmilli medialar
- c) qlobal qeyri-hökumət təşkilatları

Bir tərəfdən yuxarıda qeyd etdiyimiz təşkilatlar və qlobal güc mərkəzləri dünya nizamının formalaşmasında iştirak edir, digər tərəfdən bu nizamın pozulmasında iştirakçı olan dövlətlərin qlobal informasiya məkanında yaratdığı dezinformasiyaya birbaşa və ya dolayısı ilə dəstək verilir. Beləliklə qlobal dünyanın siyasi və iqtisadi həyatında fəaliyyət göstərən təşkilatlar səlahiyyətləri istiqamətlərinə uyğun olan məsələlərin ədalətli həllinə töhfə verə bilmir. Məhz bu kontekstdə baş verən proseslərin mahiyyətini dəqiq izah etmək üçün beynəlxalq təşkilatlarda qlobal geosiyasi rola sahib olan dövlətlərin yeni imperializm yaradan informasiya amilini təhlil etmək lazım gəlir. Belə bir təhlildə H. Babaoğlu qeyd edir ki, “...bilindi ki, hərbi, iqtisadi və mədəni imperializmin əsas vasitəsi qismində məhz müharibələr çıxış edir. Və yaxud hərbi, iqtisadi və mədəni imperializmi qurmaq müharibələr nəticəsində mümkün olmuşdur. Belə olan halda, əlbəttə ki, informasiya imperializmini formalaşdırmaq da müharibələr nəticəsində mümkün olmalı idi” [2, s.12].

Yuxarıda qeyd olunan yanaşmadan da aydın olur ki, ənənəvi modellər üzərində bərqərar olan bəşəriyyət yeni dünya düzətinə əsaslanan forma və məzmunca infokulturoloji xarakter almağa başlayır. Bütövlükdə bu prosesin anlaşılması üçün qlobal güclərin geostrateji konsepsiyalarında mədəni imperializmdən infoimperializmə keçid təşviq olunur və bu transformasiyanın necə və hansı üsullarla baş verdiyinin dərk olunma zərurəti var. Hələ informasiya cəmiyyətinin aktual olmadığı dövrdə yeni cəmiyyətlərin formalaşdığını 1973-cü ildə anons edən Daniel Belin və “Yeni sivilizasiya həyatımızda əmələ gəlir, onu görməyə qadir olmayanlar, onu boğmağa çalışırlar” ideyası ilə başlayan “Üçüncü dalğa” kitabını elmi ictimaiyyətin müzakirəsinə çıxan Elvin Tofflerin fikirləri o dövrün elmi fantaziyası kimi qiymətləndirilirdi. Uzaq keçmiş olmayan bu yanaşmalarda cəmiyyətin inkişaf meyillərində baş verən sürətli dəyişmələri nəzərə almadan milli təhlükəsizlik və

informasiya təhlükəsizliyi sahəsində etibarlı təminat almaq mümkün deyil. Bu istiqamətdə 1993-cü ildə Samuel Hantinqton “Sivilizasiyaların toqquşması” adlı məqalədə mədəniyyətlərin toqquşmasını gələcəkdə yeni fazaya keçəcəyi qeyd olunur. Bu gün dünyanın geosiyasi məkanında belə strategiyaların praktik nümunələrini Yaxın Şərq və Şimali Afrikada müşahidə etmək mümkündür.

XXI əsrin əvvəllərindən başlayaraq Avroatlantik dairələrin beyin mərkəzlərində dünya siyasətinin əsas meyl və istiqamətlərini müəyyənləşdirən geosiyasi məsələlər xüsusi istiqamətlər üzrə inkişaf etdirilərək beynəlxalq münasibətlər sisteminin keyfiyyətə yeni mərhələyə daxil olmasını şərtləndirir. Bu baxımdan müasir geosiyasi proseslərin yeni mərhələyə daxil olması fonunda informasiya imperializmini özünün strateji məqsədinə yönəldən qlobal aktorlar milli dövlətləri ciddi fakt və seçim qarşısında qoymuşdur. Bütün bu geosiyasi proseslərin fonunda Yaxın Şərqdə, Balkanlarda, Cənubi Qafqazda Avroatlantizmlə - Avrasiyaçılığın toqquşmasında istifadə olunan siyasi “alətlər” keyfiyyətə yenidir və XX əsrdə baş verən toqquşmalardan tamamilə fərqlənir. Buna görə də, dünyanın güc mərkəzlərinin formalaşdırdığı beynəlxalq şəraitin fonunda müasir geosiyasi proseslərə uyğun olaraq informasiya amilindən, praqnozlaşdırılması çətin olan manipulyasiyalar edilməsi milli dövlətləri aciz duruma salır. Təəssüf ki, müasir geosiyasi proseslərdə rol alan qlobal güc mərkəzlərinin həyata keçirdiyi strateji kursun real mahiyyətinin bu proseslərdə hədəf kimi seçilmiş dövlətlərin ictimai həyatında dərk olunmaması milli dövlətləri çətin duruma salır.

### Ədəbiyyat

1. Ramiz Mehdiyev. Azərbaycan: qloballaşma dövrünün tələbləri. Bakı, “XXI-Yeni Nəşrlər Evi”, 2005, 464 s.
2. Hikmət Babaoğlu. İmperializm və media “MSA” Bakı:2013, s. 163
3. Həsənov Ə.M. Azərbaycanın geosiyasəti. Dərslük. - Bakı, “Zərdabi LTD” MMC, 2015. - 1056
4. Novruz Məmmədov. Xarici siyasət: reallıqlar və gələcəyə baxış. Bakı: Qanun, 2013, s.264
5. Turqay Yerlikaya. Bilgi savaqları ve uluslararası müdahaleler. <https://www.setav.org/bilgi-savaslari-ve-uluslararasi-mudahaleler/>
6. <https://www.academia.edu>

УДК 517.95

### Линейные обратные задачи для псевдо гиперболического уравнения четвертого порядка с неклассическими краевыми условиями

*д.ф.м. Искендерова Гюлнар Низамеддин кызы  
д.ф.м. Гусейнова Афаг Физули кызы  
Бакинский Государственный Университет  
Аллахвердиева Сария Ингилаб кызы  
Мингечевирский Государственный Университет*

Обратными задачами для дифференциальных уравнений принято называть задачи определения коэффициентов правых частей, а также начальных или граничных условий и решений дифференциальных уравнений по некоторой дополнительной информации (переопределения) о решении прямой задачи. В случае, если в обратной задаче неизвестными являются решение и правая часть, то такая обратная задача будет линейной; если же неизвестными являются решение и хотя бы один из коэффициентов, то обратная задача будет нелинейной.

Основы теории и практики исследования обратных задач математической физики были заложены и развиты в фундаментальных работах выдающихся ученых А.Н. Тихонова [1],

М.М. Лаврентьева [2,3], В.Г. Романова [4]. В дальнейшем, развитая ими методика исследования обратных задач была применена в исследованиях широкого круга обратных задач их учениками последователями.

Рассмотрим обратную задачу для уравнения

$$u_{tt}(x,t) - \alpha u_{ttxx}(x,t) - u_{xx}(x,t) = a(t)g(x,t) + f(x,t) \quad (1)$$

в области  $D_T = \{(x,t) : 0 \leq x \leq 1, 0 \leq t \leq T\}$  с начальными условиями

$$u(x,0) = \varphi(x), u_t(x,0) = \psi(x) \quad (0 \leq x \leq 1), \quad (2)$$

с граничными условиями

$$u(0,t) = 0 \quad (0 \leq t \leq T), \quad (3)$$

$$u_x(1,t) + du_{xx}(1,t) = 0 \quad (0 \leq t \leq T), \quad (4)$$

и с дополнительным условием

$$u(x_0,t) = h(t) \quad (0 \leq t \leq T), \quad (5)$$

где  $x_0 \in (0,1)$ ,  $d > 0$ ,  $\alpha > 0$  – заданные числа,  $f(x,t)$ ,  $g(x,t)$ ,  $\varphi(x)$ ,  $\psi(x)$ ,  $h(t)$  – заданные функции, а  $u(x,t)$  и  $a(t)$  – искомые функции.

**Определение.** Пару  $\{u(x,t), a(t)\}$  функций  $u(x,t)$  и  $a(t)$  назовем классическим решением краевой задачи (1)-(5), если она удовлетворяет следующим условиям :

1) Функция  $u(x,t)$  и ее производные  $u_t(x,t)$ ,  $u_{tt}(x,t)$ ,  $u_{xx}(x,t)$ ,  $u_{ttxx}(x,t)$ ,  $u_{ttxx}(x,t)$  непрерывны в  $D_T$ ;

2) функция  $a(t)$  непрерывна на  $[0, T]$ ;

3) уравнение (1) и условия (2)-(5) удовлетворяются в обычном классическом смысле.

Сначала рассмотрим следующую спектральную задачу [5,6]:

$$y''(x) + \lambda y(x) = 0, \quad 0 \leq x \leq 1, \quad y(0) = 0, \quad y'(1) = d\lambda y(1), \quad d > 0.$$

Эта задача имеет только собственные функции  $y_k(x) = \sqrt{2} \sin(\sqrt{\lambda_k} x)$ ,  $k = 0, 1, 2, \dots$ , с положительными собственными числами  $\lambda_k$  из уравнения  $\text{ctg} \sqrt{\lambda} = d\sqrt{\lambda}$ . Нулевой индекс присваиваем любой собственной функции, а все остальные нумеруем в порядке возрастания собственных чисел.

Справедлива следующая

**Теорема 1.** Пусть  $f(x,t) \in C(D_T)$ ,  $\varphi(x), \psi(x) \in C^2[0, 1]$ ,  $h(t) \in C^2[0, T]$   
 $g(x_0,t) \neq 0 \quad (0 \leq t \leq T)$

$$\varphi(1) + \frac{1}{d \sin \sqrt{\lambda_0}} \int_0^1 \varphi(x) \sin(\sqrt{\lambda_0} x) dx = 0, \quad \psi(1) + \frac{1}{d \sin \sqrt{\lambda_0}} \int_0^1 \psi(x) \sin(\sqrt{\lambda_0} x) dx = 0,$$

$$f(1,t) + \frac{1}{d \sin \sqrt{\lambda_0}} \int_0^1 f(x,t) \sin(\sqrt{\lambda_0} x) dx = 0 \quad (0 \leq t \leq T)$$

и выполняются условия согласования

$$\varphi'(1) + d\varphi''(1) = 0, \psi'(1) + d\psi''(1) = 0, \varphi(x_0) = h(0), \psi(x_0) = h'(0).$$

Тогда задача нахождения классического решения задачи (1)-(5) эквивалентна задаче определения функций  $u(x,t)$  и  $a(t)$ , обладающих свойствами 1) и 2) определения классического решения задачи (1)-(5), удовлетворяющих уравнению (1), условиям (2), (3) и условиям

$$u(1,t) + \frac{1}{d \sin \sqrt{\lambda_0}} \int_0^1 u(x,t) \sin(\sqrt{\lambda_0} x) dx = 0 \quad (0 \leq t \leq T), \quad (6)$$

$$a(t)g(x_0, t) + f(x_0, t) = h''(t) - \alpha u_{xxx}(x_0, t) - u_{xx}(x_0, t) \quad (0 \leq t \leq T). \quad (7)$$

Предположим, что данные задачи (1)-(3), (6), (7) удовлетворяют следующим условиям:

1.  $\varphi(x) \in C^2[0,1]$ ,  $\varphi'''(x) \in L_2(0,1)$  и  $\varphi(0) = \varphi''(0) = 0$ ,  
 $\varphi(1) + \frac{1}{d \sin \sqrt{\lambda_0}} \int_0^1 \varphi(x) \sin(\sqrt{\lambda_0} x) dx = 0$ ,  $d\varphi''(1) + \varphi'(1) = 0$ ,
2.  $\psi(x) \in C^2[0,1]$ ,  $\psi'''(x) \in L_2(0,1)$  и  $\psi(0) = \psi''(0) = 0$ ,  
 $\psi(1) + \frac{1}{d \sin \sqrt{\lambda_0}} \int_0^1 \psi(x) \sin \sqrt{\lambda_0} x dx = 0$ ,  $d\psi''(1) + \psi'(1) = 0$ ,
3.  $f(x, t) \in C(D_T)$ ,  $f_x(x, t) \in L_2(D_T)$ ,  $f(0, t) = 0$ ,  
 $f(1, t) + \frac{1}{d \sin \sqrt{\lambda_0}} \int_0^1 f(x, t) \sin(\sqrt{\lambda_0} x) dx = 0 \quad (0 \leq t \leq T)$ ,
4.  $h(t) \in C^2[0, T]$ ,  $g(x_0, t) \neq 0 \quad (0 \leq t \leq T)$ .

**Теорема 2.** Пусть выполняются условия 1-4. Тогда задача (1)-(3), (6), (7) имеет единственное решение.

Из теоремы 2, в силу теоремы 1, непосредственно следует справедливость следующего утверждения.

**Теорема 3.** Пусть выполняются все условия теоремы 1 и выполняются условия согласования

$$\varphi'(1) + d\varphi''(1) = 0, \psi'(1) + d\psi''(1) = 0, \varphi(x_0) = h(0), \psi(x_0) = h'(0).$$

Тогда задача (1)-(5) имеет единственное классическое решение

### Литература

1. Тихонов А.Н. Об устойчивости обратных задач // ДАН СССР, 1943, т. 39, №5, с.195-198.
2. Лаврентьев М.М., Васильев В.Г., Романов В.Г. Многомерные обратные задачи для дифференциальных уравнений. Новосибирск, 1969.
3. Лаврентьев М.М., Романов В.Г., Шишатский С.Т. Некорректные задачи математической физики и анализа. М., 1980.
4. Романов В.Г. Обратные задачи математической физики. М., 1984. 264 с.
5. Капустин Н.Ю., Моисеев Е.И. // Дифференц. уравнения. 1997. Т. 33. № 1. С. 115-119.
6. Моисеев Е.И., Капустин Н.Ю. // Дифференц. уравнения. 2000. Т. 36. № 8. С. 1069-1074.

UOT 556.18.01

### Azərbaycan Respublikasının hidrosiyasətində Heydər Əliyevin rolu

*Baxşiyeva Yeganə Ürfan qızı  
AMEA Qafqazşünaslıq İnstitutu*

Bu gün Cənubi Qafqazda transsərhəd şirin su axarlarının, yerüstü və yeraltı ehtiyatların bölüşdürülməsi, qorunması və istifadəsi getdikcə ölkədaxili, dövlətlərarası iqtisadi-sosial münasibətlər müstəvisindən çıxaraq geosiyasi və geoiqtisadi xarakter almışdır. Belə ki, region dövlətlərinin yerüstü və yeraltı su ehtiyatları, ərazilərindən keçən transsərhəd su axarları bu

ölkələrdəki iqtisadi, siyasi və sosial sabitliyin, ərzaq təhlükəsizliyinin, enerji siyasətinin təminatçısı olmaqla, konkret dövlətlərin, regionun deyil, bütövlükdə qlobal təhlükəsizlik mənafeələrinin reallaşmasında müstəsna əhəmiyyət kəsb edir. Şirin suya olan tələbatın həndəsi silsilə üzrə artması nəticə etibarlı ilə transsərhəd çaylara, qonşu dövlətlərin su mənbələrinin yerləşdiyi ərazilərə iddiaların baş qaldırmasına səbəb olmuşdur. Hazırda davam edən və ya proqnozlaşdırılan istənilən regional hərbi münaqişəyə, o cümlədən Ermənistanın Azərbaycana, Türkiyəyə və Gürcüstana qarşı irəli sürdüyü ərazi iddialarına hidropolitoloji təhlil müstəvisindən yanaşıldıqda, bu fəaliyyətin arxasında su ehtiyatlarına nəzarət planlarının dayanmasını, su amilindən qonşu dövlətlərə siyasi-iqtisadi təzyiq vasitəsi kimi istifadə edilməsini müşahidə etmək mümkündür [14].

Azərbaycan Respublikasında yeraltı suların istismar ehtiyatları ilk dəfə 1962-ci ildə "Su ehtiyatlarından istifadənin baş sxeminin" əsaslandırılması məqsədi ilə hesablanmışdır. 1970-ci illərdən 1980-ci illərin əvvəlinə qədər respublikanın bütün dağətəyi düzənliklərinin ərazisində geoloji-kəşfiyyat işlərinin bütün mərhələləri yerinə yetirilməklə hidrogeoloji tədqiqatlar aparılmış, yeraltı suların regional istismar ehtiyatları hesablanaraq hidrogeoloji hövzələr üzrə ardıcıl olaraq keçmiş SSRİ Dövlət Ehtiyatlar Komitəsi tərəfindən təsdiq edilmişdir [13].

Ümummilli lider Heydər Əliyevin Azərbaycan Respublikasına birinci dəfə rəhbərlik etdiyi 1969-1982-ci illərdə meliorasiya və irriqasiyanın intensiv inkişafı, geniş meliorasiya potensialının yaradılması, sahə üzrə perspektiv proqramların qəbul edilməsi istiqamətində geniş tədbirlər planı həyata keçirilməyə başlandı [4]. Belə ki, 1969-cu ildə Ulu öndər respublika rəhbərliyinə gəldikdən sonra kənd təsərrüfatının inkişaf etdirilməsi haqqında Mərkəzi Komitənin və İttifaq hökumətinin bir neçə tarixi qərarlarının qəbul olunmasına nail oldu. Bunlardan "Azərbaycanda kənd təsərrüfatının inkişaf etdirilməsi tədbirləri haqqında" (1970-ci il), "Azərbaycanda kənd təsərrüfatı istehsalının daha da intensivləşdirilməsi tədbirləri haqqında" (1975-ci il), 1976-1980-cı illərdə "Torpaqların meliorasiyası və meliorasiya olunmuş torpaqların istifadəsinin yaxşılaşdırılması tədbirləri haqqında" (1976-cı il) qərarlarını qeyd etmək olar. Bu qərarlarla kənd təsərrüfatı istehsalının inkişaf etdirilməsi, onun intensivləşdirilməsi və ixtisaslaşdırılması əsasında respublika iqtisadiyyatının gələcəyə baxış konseptinə uyğun dinamik inkişaf proqramları qəbul olunmuşdur [5].

1970-ci ildə Ulu öndər H. Əliyevin şəxsi təşəbbüsü ilə keçmiş SSRİ Meliorasiya və Su Təsərrüfatı Nazirliyinin tabeliyində xüsusi tikinti təşkilatı - "Azərsutikinti" Baş idarəsi yaradıldı. Respublikanın meliorasiya və su təsərrüfatına İttifaq hökuməti tərəfindən sərmayə qoyuluşu qat-qat artırıldı. 1970-1980-ci illərdə bir sıra mühüm əhəmiyyətli meliorasiya və su təsərrüfatı obyektləri inşa edilib istismara verildi. Həmin illərdə Sərsəng, Madagiz, Araz, Arpaçay, Sirab su anbarları və su elektrik stansiyaları, Mil-Muğan hidroqovşağı, Tərtərçay, Baş Mil-Muğan hidroqovşağı, Baş Mil, Yuxarı Mil, Yeni Xan qızı, Caqar-cibir magistral kanalları, Naxçıvan MR-də üçpilləli Qaraçuq və ikipilləli Arpaçay nasos stansiyaları, Naxçıvan suvarma sistemi, Abşeron suvarma sistemi, Zaqolovoçay su anbarı, Lənkərançay su anbarı kompleksi, Mərkəzi-Muğan və Cənub-Şərqi Şirvan qış otluqlarının su təminatı sistemləri və s. kimi yüzlərlə obyekt tikilib istifadəyə verilmişdir ki, bu da respublikanın müxtəlif zonalarında sahələrdən yüksək məhsul götürülməsinə imkan vermişdir [12].

Ümumiyyətlə, Ulu öndər H. Əliyevin Azərbaycan Respublikasına rəhbərlik etdiyi 1969-1982-ci illərdə meliorasiya və su təsərrüfatı kompleksinə Sovet hakimiyyəti dövrünün əvvəlki 50 ili ərzində qoyulan vəsaitdən 2 dəfə artıq vəsait yönəldilmişdir. Həmin illərdə aparılmış geniş quruculuq işləri nəticəsində suvarılan torpaqların ümumi sahəsi 1,5 dəfədən çox artmış, kənd təsərrüfatı sahəsində böyük nailiyyətlər əldə olunmuşdur [4].

Eləcə də böyük tarixi, siyasi, iqtisadi əhəmiyyətə malik olan Dağlıq Qarabağ ərazisində inşa edilən Sərsəng su anbarı ümummilli liderimiz H.Ə.Əliyevin uzaqgörən siyasətinin təcəssümüdür. Bu böyük layihənin Dağlıq Qarabağın sıx azərbaycanlılar yaşadığı bir məkanda tikilməsi, yerli əhalinin həm işlə təmin olunması, dayanıqlılığının təminatı, emiqrasiya proseslərinin ləngidilməsi, həm də gənc nəslin torpağa bağlılığı kimi mühüm əhəmiyyətə malik amillə xidmət edirdi. Sərsəng su anbarının tikilməsi bir də ona görə tarixi əhəmiyyət kəsb edirdi ki, anbarın ətrafında yəni Tərtər çayının sağ və sol sahilində sözügedən ərazidə böyük tarixi əhəmiyyətə malik olan abidələr mövcud idi. O abidələri qorumaq, o ərazilərdə sıx məskunlaşmış azərbaycanlı əhalinin yaşayış səviyyəsini yüksəltmək gələcək yüzilliyə hesablanmış, ancaq yüksək dövlətçilik ənənəsini bilən tarixi şəxsiyyətlərə şamil olunur ki, onu da Heydər Əliyev həyata keçirmişdi [3]. O, bu layihənin ərsəyə gətirilməsi üçün Sovet imperiyasının büdcəsindən böyük miqdarda vəsait cəlb edə bilmiş və bu məqsədlə tikintiyə əsaslı vəsaitin həcmi artırılmış, yeni texnika, işçi qüvvəsi cəlb edilmişdi. Hətta

Moskvadan, Kiyevdən, Volqaqraddan gətirilən mütəxəssislər Sərsəng SES-ə cəlb edilmişdi. Tikintiyə sərf olunan vəsaitin ümumi həcmi 95 milyon manata çatdırıldı ki, bu da altıncı beşillik ərzində Azərbaycan Respublikasında su təsərrüfat qurğuları tikintisinə sərf edilən bütün vəsaitə təxminən bərabər idi. Tezliklə 20 milyon kubmetrdən çox torpaq qazılıb daşındı, təqribən 300 min kub metr beton və sement beton töküldü, 2800 ton metal konstruksiya və texnoloji avadanlıq quraşdırıldı və uzunluğu 1 km-dən çox olan yeraltı tunellər çəkildi. Dövlət başçısı H.Ə.Əliyev Sərsəng su anbarının açılışında iştirak etmiş və çıxışında vurğulamışdı ki, “Ağdərə rayonunda Sərsəng adlı yerdə 130 metrlik tökmə bənd Avropada ən hündür bəndlərdən biridir. Su anbarı 560 milyon kub metr su tutur. Bu su, ümumi uzunluğu təxminən 100 km olan kanallar vasitəsilə DQMV-nin və respublikamızın qonşu rayonlarının tarlalarına axıdılırdı. Sərsəng SES-nin hər il istehsal etdiyi 125 milyon kilovat-saat elektrik enerjisi Zaqafqaziyanın vahid energetika sisteminə daxil edilmişdi” [11].

Həmin illərdə Azərbaycan Respublikasının elektrik enerjisi təminatını daha da yüksək keyfiyyətə çatdırmaq üçün ölkədə Yenikənd Su Elektrik Stansiyasının tikilməsi məqsəd olaraq qarşıya qoyuldu. Yenikənd SES-nin tikintisi hələ əvvəllər planlaşdırılmışdı. Lakin maliyyə vəsaiti çatışmadığından tikinti aparılmamışdı. Heydər Əliyevin göstərişi ilə 1994-cü ildə Yenikənd SES-nin tikintisinə yenidən başlandı. Prezidentin göstərişi ilə tender elan edilmiş, Dünya Bankı, Avropa Bankı bu məqsədlə Azərbaycan Respublikasına kredit ayırdı. Nəticədə 2000-ci il mayın 23-də Yenikənd SES istifadəyə verildi [14]. Su elektrik stansiyasının açılış mərasimində iştirak edən Ulu öndər öz çıxışında Yenikənd Su Elektrik Stansiyası ilə bağlı xaricdən göstərilən maliyyə dəstəyini qeyd edərək, yeni stansiyanın region üçün böyük əhəmiyyət kəsb etdiyini belə vurğuladı: “Azərbaycan müstəqil dövlət oldu. Artıq başqa bir dövlət yox idi ki, oradan vəsait alasan və işlər görəsən. Ona görə də, biz başqa yerlərdən vəsait axtarmağa başladıq. 1994-cü ildə Avropa Yenidənqurma və İnkişaf Bankı ilə əlaqə yaratdıq, oradan 53 milyon dollar dəyərində kredit aldıq və Yenikənd Su Elektrik Stansiyasının inşasını davam etdirdik”[12].

Həmin dövrdə digər sahələrdə olduğu kimi, ətraf mühitin mühafizəsi sahəsində də məhz Heydər Əliyevin rəhbərliyi altında ölkəmizdə gələcəyə hesablanmış məqsədyönlü ekoloji siyasət həyata keçirilmişdir. Əgər 1970-ci ilədək Bakı şəhərində 3 min hektara qədər yaşıllıq sahəsi mövcud idisə, məhz onun təşəbbüsü ilə keçən əsrin 70-ci illərində həyata keçirilən yaşıllaşdırma tədbirləri nəticəsində yaşıllıqların sahəsi 17 min hektara çatdırılmışdı. Bu dövrdə ətraf mühitin mühafizəsi, təbii sərvətlərdən səmərəli istifadə olunmasına dair 8 qanun qəbul olunmuş, hökumət səviyyəsində 30-dan artıq qərar təsdiq edilmişdi [6].

## Ədəbiyyat

1. Ağayev T. Abşeron yarımadasının Su Təchizatı Sistemləri. Bakı: 2017, 295 s.
2. Evrim Maden T. Azerbaijan'da su kitliđi ve Ermenistan ile Sarsang rezervuari sorunu (water scarcity in Azerbaijan and Sarsang reservoir issue with Armenia) Ermeni Arastirmalari, nömrə 52, 2015.
3. Əhmədzadə Ə. Azərbaycan Meliorasiya və Su Təsərrüfatı ASC-nin sədri Respublika 05.06.2013. s.9. <http://www.anl.az/down/meqale/respublika/2013/iyun/312869.htm>.
4. Hüseynova İ. Heydər Əliyev və Qafqazda sülh prosesi. Bakı: 2008, 670 s.
5. Hüseynova İ. Müstəqil Azərbaycan Dövlətinin qurucusu. Bakı: 2004, 470s. Məmmədov T. Xoş günlərin sorađı. Kommunist qəzeti, 30 dekabr, 1976, s.2
6. İmanov F.Ə., Ələkbərov A.B. Azərbaycan ərazisində yerüstü axının yeraltı təşkilədicisi kontekstində yerüstü və yeraltı suların qarşılıqlı əlaqəsi / 2-ci Xəzər Beynəlxalq Su Texnologiyaları konfransının materialları. Bakı: Azərbaycan, 2014, s.69-74.
7. İmanov F.Ə., Ələkbərov A.B. Azərbaycan ərazisində yerüstü axının yeraltı təşkilədicisi kontekstində yerüstü və yeraltı suların qarşılıqlı əlaqəsi / 2-ci Xəzər Beynəlxalq Su Texnologiyaları konfransının materialları. Bakı: Azərbaycan, 2014, s.69-74.
8. Qurbanov A. Hidroböhran, hidromünaqişələr və hidrostrategiya. Bakı: 2013, 162 s.
9. Mehdiyev R. Heydər Əliyev Müstəqilliyimiz əbədidir, çıxışlar, nitqlər, bəyanatlar, müsahibələr, məktublar, məruzələr, fərmanlar, müraciətlər. 46 cildə, 27-ci cild, Bakı: Azərnaşr, 2009, 495 s.
10. Məmmədov Q. Prezident İlham Əliyev təbii fəlakət zamanı sübut etdi ki, o hər bir azərbaycanlının prezidentidir. Yeni Azərbaycan qəzeti, 17 iyun, 2010, s.6.
11. Məmmədov N. Azərbaycan SSR Dağlıq Qarabağ bölgəsinin şəhər və rayonlarının tarixi.

Bakı: 2010, 197 s.

12. Məmmədov R.M. Xəzər Dənizinin Hidrometeorologiyası. Bakı: Avropa, 2013, 175 s.

13. Məmmədova S. Müstəqil Azərbaycan Dövlətinin Ekoloji Siyasətinin Məzmunu və Reallaşması İstiqamətləri. [http://www.elibrary.az/docs/jurnal/jrn2016\\_1010.pdf](http://www.elibrary.az/docs/jurnal/jrn2016_1010.pdf).

14. Technical Assistance Commonwealth of Independent States (TACIS) [http://europa.eu/rapid/pres-release\\_MEMO-92-54\\_en.htm](http://europa.eu/rapid/pres-release_MEMO-92-54_en.htm)

15. Vener B.B. The Kura-Araks Basin: Obstacles and Common Objectives for an Integrated Water Resources Management Model among Armenia, Azerbaijan, and Georgia University of New Mexico, 2006. [https://digitalrepository.unm.edu/wr\\_sp/6](https://digitalrepository.unm.edu/wr_sp/6)

UOT 002

## İKT-nin təhsil sisteminə təsiri

*Eminova Humay Rüstəm qızı  
AMEA Fəlsəfə İnstitutu*

Hazırda ölkəmizdə hüquqi dövlət quruculuğu, güclü iqtisadiyyatın yaradılması, ölkənin müdafiə qüdrətinin yüksəldilməsi, əhalinin rifah halının yaxşılaşdırılması, insan inkişafının təmin edilməsi və s. məsələlərin həllində informasiya texnologiyaları mühüm rol oynayır. Respublikada internet mühitində virtual iş, təhsil, elektron–kommersiya, elektron biznes və s. kimi şəbəkə texnologiyalarının müasir imkanları daim araşdırılır, İKT bazarının inkişaf perspektivləri, informasiya cəmiyyətinin və iqtisadiyyatının formalaşması məsələləri təhlil edilir, müəyyənləşdirilir, mətnlərin avtomatlaşdırılmış məşin tərcüməsi istiqamətində elmi tədqiqat işləri görülür. Internetin Azərbaycan qovşaqlarının infrastrukturunun genişləndirilməsi, onların funksional imkanlarının və səmərəliliyinin artırılması, Web-texnologiyası əsasında müxtəlif təyinatlı informasiya resurslarının yaradılması, həmçinin informasiya təhlükəsizliyinin təmin olunması problemlərinin həlli istiqamətində məqsədyönlü işlər aparılır.

İnsan fəaliyyətinin informasiya ilə bağlı sahəsi elmin, texnikanın, iqtisadiyyatın və cəmiyyətin inkişafının müəyyən edici amilinə çevrilmişdir. Ümumiyyətlə, insanın informasiyaya münasibəti informasiya emalının avtomatlaşdırılması mümkünlüyündən sonra kökündən dəyişmə və inkişaf etməyə başlamışdır. Bunun da nəticəsində yaradıcı və mütəxəssis insanların intellektual fəaliyyətinin məhsulu kimi informasiya resursları sürətlə çoxalmağa başlamışdır.

İnformasiya cəmiyyətində mütərəqqi Qərb dəyərlərini dərinlən mənimsəyən, qabaqcıl ölkələrin elmi-texniki yeniliklərini əxz edən, müasir idarəetmə təfəkkürünə malik ixtisaslı mütəxəssislərin yetişdirilməsi, eləcə də, informasiya mədəniyyətinə malik gənclərin formalaşması vacib məsələdir. Azərbaycanda aparılan təhsil siyasəti, informasiya cəmiyyətinin qurulması istiqamətində həyata keçirilən dövlət proqramları artıq öz müsbət nəticəsini verməkdədir. Ölkə rəhbərliyinin bugünkü dünyanın tələblərinə cavab verən kadr hazırlığına xüsusi diqqətlə yanaşması da respublikada demokratik ölkələrin zəngin təcrübəsinə əsaslanan mükəmməl, çevik və mütərəqqi dövlət idarəçilik sistemi formalaşdırmaq niyyətindən irəli gəlir. Yüksək təhsil, bilik almaqla yaxşı mütəxəssis kimi yetişməyin və dövrün tələbi ilə informasiya mədəniyyətinə yiyələnməyin vacibliyi fikrinin ictimai şüurda getdikcə möhkəmlənməsi milli təhsil sisteminin gələcəyi ilə bağlı kifayət qədər ürəkaçan mənzərə yaradır [3].

Təhsildə informasiya və informasiya prosesləri şəxsiyyətin informasiya cəmiyyətində inkişafı deməkdir. Məktəblərdə şagird öz fəaliyyəti prosesində ətraf aləmdən informasiya almadan keçinə bilməz və bu əsasda onu əhatə edənlərlə informasiya mübadiləsində olur, həmin proseslərə şüurlu, hərtərəfli və məntiqi yanaşır. Ona görə də, bu istiqamətdə təhsil şagirdlərə aşağıdakı imkanları verir.

Şagird:

1. İnformasiya, onun növləri, xassələri (aydınlıq, faydalılıq, tamlıq və etibarlılıq) formaları, yaranma mənbələri haqqında biliklərini nümayiş etdirir;
2. İnformasiya proseslərinin mahiyyətini şərh edir;
3. İnformasiyaların təsviri üsullarını sadalayır;
4. Həyatda, cəmiyyətdə, elm və texnikanın müxtəlif sahələri üzrə insanların fəaliyyətində informasiyaların alınması, ötürülməsi, saxlanması və emal edilməsini izah edir;
5. Müxtəlif növ informasiyalarla işləyə bildiyini və onlardan istifadə bacarığını nümayiş



etdirir;

6. İnformasiya daşıyıcıları ilə necə işləməyi göstərir və icra edir;

7. Müxtəlif növ informasiyaların həcmi müəyyənləşdirir və onları əlamətlərinə görə sistemləşdirir [2]

Cəmiyyətin inkişaf tarixində üçüncü global sosial-texniki inqilab kimi qeyd olunan müasir İKT ictimai həyatın informasiyalaşdırılması prosesi kimi reallaşır. İnformasiya cəmiyyəti quruculuğu və ya başqa sözlə desək, cəmiyyətin informasiyalaşdırılması ölkənin intellektual potensialından səmərəli istifadə edərək hərtərəfli inkişafın təmin edilməsi, korrupsiya ilə mübarizə, yoxsulluq və işsizliyin aradan qaldırılması, cəmiyyətdə aşkarlıq və şəffaflığın bərqərar edilməsi, bütövlükdə ictimai həyatın demokratikləşməsi üçün güclü vasitədir.

Hazırda Azərbaycanda təhsilin kompüterləşdirilməsi, elektron nəşrlər, bir çox elmi-kütləvi, təhsil, mədəni-maarif və s. tipli saytlar-portallar, tədris proqramları, informasiya sistemləri, elektron dərsliklər, distant tədris texnologiyaları yaradılır və istifadə edilir. Əksər sahə və akademik elmi tədqiqat institutları, kitabxanaları, muzeyləri, arxivləri kompüterləşdirilmiş və internetə qoşulmuşdur. Bununla yanaşı bir çox məsələlərin həlli də həyata keçirilməlidir: informasiya resurslarının elektronlaşması; müasir informasiya resurslarından alim və mütəxəssislərin sərbəst istifadə imkanı; rəqəmsal kitabxanalar şəbəkəsinin yaradılması və sərbəst istifadə edilməsi; informasiyaların ümumiləşdirilməsi, sistemləşdirilməsi vasitələrinin işlənməsi; informasiya mərkəzləri və fondları arasında səmərəli əlaqənin qurulması.

Cəmiyyətin inkişafında əsas faktorlardan biri də informasiya mədəniyyətidir. İnformasiya cəmiyyətinin meydana gəlməsilə informasiya mədəniyyətinin formalaşması daha da aktuallaşdı. İnsanları, xüsusilə də, gəncləri – tələbələrini, şagirdlərini informasiya cəmiyyətinə hazırlamaq, onlarda informasiya mədəniyyətini formalaşdırmaq günün tələbinə çevrildi. Əvvəlki cəmiyyətlərdən fərqli olaraq informasiya cəmiyyəti daha intellektual cəmiyyətdir. İnformasiya mədəniyyəti cəmiyyətin əsas dayaqlarından biri olmaqla yanaşı, ümumi mədəniyyətin bir hissəsidir. XXI əsr informasiya və biliklər əsri olduğu üçün məktəblərdə informasiya mədəniyyəti şagirdlərdə zamanın tələbinə uyğun olaraq formalaşmalıdır. Təhsildə informasiya mədəniyyəti cəmiyyət üçün yeni şəxsiyyətin formalaşmasını zəruri edir. Təhsil sistemi şagirdləri kiçik yaşlarından başlayaraq, informasiya cəmiyyətinə hazırlamalı, onlarda informasiya mədəniyyəti, informasiya etikası formalaşdırılmalıdır.

Gənclərdə informasiya mədəniyyətini formalaşdırma biləcək əsas amillərdən biri ictimai şəurun formalaşmasıdır. Məlum olduğu kimi, şəxsiyyətin inkişafı müəyyən dərəcədə bizdən asılı olmayan prosesdir. Bu inkişafda iki mühüm amil özünü göstərir: bioloji, sosioloji. Yəni şagirdin bioloji-sosial inkişafının mərhələ-mərhələ təhlilini vermək, onun bioloji inkişafının obyektiv – subyektiv modulunu və inkişaf aspektlərini üzə çıxartmaq vacibdir. Ona görə də, şagirdin şəxsiyyətinin inkişafına bioloji inkişaf kimi baxmaq lazımdır. Biliyin əqidəyə çevrilməsi üçün müxtəlif pedaqoji vasitələrdən dənə-dənə istifadə edilməsi pillə-pillə formalaşır.

Yaşadığımız dövrü, informasiya və kommunikasiya texnologiyalarının intensiv inkişafı və demək olar ki, həyatımızın bütün sahələrinə onun nüfuz etməsi ilə səciyyələndirmək olar. Kompüterin meydana gəlməsi ilə bunların sırasına kompüter savadlılığı əlavə olundu. Çünki kompüter informasiyanın toplanması, təhlil edilməsi, sistemləşdirilməsi, emalı, yeni informasiyanın yaradılması və təqdim edilməsi üçün daha əlverişli vasitədir.

XX əsrin ən böyük kəşflərindən biri olan internet dünyanın müxtəlif nöqtələrində yerləşən minlərlə kompüter şəbəkəsini birləşdirən ümumdünya kompüter - informasiya şəbəkəsidir. O dövlət sərhədləri bilməyən, coğrafi məkandan asılı olmayaraq operativ və etibarlı informasiya mübadiləsinə təşkil edən, böyük sürətlə yeniləşən virtual informasiya məkanı, rahat və əlverişli ünsiyyət vasitəsidir. Yeni kommunikasiya vasitəsi olan internetin yaradılması və inkişafı ilə əlaqədar savadlılığı müəyyən edən göstəricilərin siyahısı daha da genişləndi. İqtisadiyyat, mədəniyyət, elm və təhsil sahəsində geniş şəkildə tətbiq olunan internet, bu gün şagirdlərdə müxtəlif informasiya xidmətləri təklif edən global bir informasiya məkanına çevrilmişdir və bu məkanda sərbəst fəaliyyət bacarığı tələb olunur. Ona görə də, şagirdlərdə axtarış sistemlərindən istifadə etmək, həmçinin, İnternetdə mətn tipli sənədlər yaratmaq kimi yeni növ oxuma və yazma vərdişlərini inkişaf etdirmək lazımdır. Şagirdlərdə kütləvi şəkildə bu vasitələrin aşılması üçün məktəb yaşlarından onlara Web-səhifələrin hazırlanması texnologiyası, dizayn əsasları, mətn sənədlərin hazırlanması qaydalarının tədrisi zəruriyyəti ortaya çıxır və onlarda informasiya mədəniyyətinin formalaşmasına təkan verir[4].

İnformasiyanın strateji resursa çevrildiyi informasiya cəmiyyətində hər bir şagird özünü reallaşdırmağı uğurla həyata keçirmək üçün kifayət qədər informasiya mədəniyyəti səviyyəsinə

malik olmalıdır. Hamıya məlumdur ki, mədəni istirahət, həmçinin informasiya əldə etmək üçün kitabxanalara, muzeylərə, kino və teatrlara, sərğilərə gedən insanların sayı xeyli azalıb. Bu, informasiya mənbələrinin və vasitələrinin qəzet və jurnalların, audio – video materialların, rəqəmli informasiya daşıyıcılarının, telefon, kompyuter və İnternetin yaratdığı informasiya bolluğu ilə əlaqədardır [1].

Əvvəllər savadlılığın minimum səviyyəsi yazmağı, oxumağı və saymağı bacarmaq hesab olunduğundan, məktəbdə şagirdlərə sərbəst mövzular üzrə inşa yazmaq, şəkil çəkmək, hansısa əsəri oxuyub - danışmaq, hesab əməliyyatı aparmaq kimi vərdişlərin aşılması informasiya mədəniyyətinin formalaşdırılması üçün kifayət idi. Hal-hazırda hər bir şagirdin intellektual səviyyəsinə verilən tələblər gündən-günə yüksəlir. Ölkəmizin gələcək tərəqqisini təmin edərək uşaqları müasir informasiyalaşmış cəmiyyətdə həyata hazırlamaq üçün ilk növbədə onların məntiqi tərəkürünü analiz və sintez etmək qabiliyyətini inkişaf etdirmək lazımdır. İnkişafında və informasiya texnologiyalarının rolunu başa düşməsi bacarığını təkmilləşdirir. İnformatika müasir dövrdə hər bir şagirdin bilik, istedad, qabiliyyət və yaradıcılığın da müstəsna əhəmiyyətə kəsb edir. Cəmiyyətin inkişafının əsas hərəkətverici qüvvəsi olan gənc nəslin formalaşdırılması, onların qarşılaşdıqları problemlərin həlli və müstəqil qərarlar qəbul etməsi üçün zəruri informasiya kommunikasiya texnologiyaları və sistemlərindən istifadə bacarıqlarına malik olmasına yönəlmişdir və şagirdlərin zehni inkişafına kömək edir, məntiqi tərəkürünün formalaşmasında, mühakimə və dərk etmə qabiliyyətinin yüksəldilmə-sində, gənc nəslin formalaşmasında müstəsna rol ilə izah olunur.

Gənc nəslin müasir tələbləri zəminində təhsil alması, gənclərin bilik və intellektual səviyyəsinin yüksəldilməsi, onları gələcəkdə kamil mütəxəssis və ləyaqətli vətəndaş kimi yetişməsi onların yüksək informasiya mədəniyyətinə malik olması deməkdir. Ümumnəhsil məktəblərində şagirdlərə tədris olunan informatika fənnində əsas məqsəd onlarda məntiqi və alqoritmik tərəkürün inkişafı, müxtəlif məsələlərin səmərəli həlli üsullarının seçilməsinə yönəlmiş yaradıcı və əməli düşünmə qabiliyyətini formalaşdırmaq, həmçinin onların gündəlik qarşılaşdıqları problemlərin həlli üçün tələb olunan zəruri informasiyaların kompyuter vasitəsilə ala bilmələri sahəsində texniki bacarıq və vərdişlərin öyrədilməsidir [4].

## Ədəbiyyat

1. Azərbaycan respublikasında rabitə və İT inkişafı üzrə Dövlət proqramı, 2005-2008-ci illər (Elektron Azərbaycan), Bakı-2005. [www.min-com.gov.az](http://www.min-com.gov.az)
2. C.Abdullayev, N.Mahmudov, “İnformatikanın tədrisi metodikası” Bakı -2003, səh 48-50
3. İnformatika, informasiya texnologiyalarının təhsildə tətbiqi məsələləri: Respublika elmi konfransının materialları, 22-23 may Bakı – 2007, səh 10-11
4. R.Əliquliyev., “İKT kadrlarının hazırlanması” //Biznes dünyası-Analitik iqtisadi jurnal, sentyabr / 2008, səh.4-6

UOT 002

## İnformasiya cəmiyyətində təhsil siyasəti

*Abbasova Aypara Abbas qızı  
AMEA Fəlsəfə İnstitutu*

*İnkişaf etmiş ölkələrin təcrübəsinə nəzər salsaq görərik ki, onlarda uğurun əsas səbəbi neft-qaz deyil, bilikdir, savaddır, müasirlikdir. Bizdə isə həm bu olmalıdır, həm də əlbəttə ki, təbii ehtiyatlar var. Bu amillərin sintezi Azərbaycanı çox qabaqcıl, müasir ölkəyə çevirəcəkdir.*

**İlham Əliyev**

Dünyanın inkişaf parametrləri baxımından müşahidə olunan qloballaşma prosesinin aktuallığı ən müxtəlif faktorların çuğlaşması ilə şərtlənmişdir ki, bu faktorlar da demoqrafik, təbii ekoloji, texnoloji, iqtisadi, siyasi, sosial-mədəni faktorlardan ibarətdir. Sadalanan bu faktorların həlli problemləri bu gün nəinki azalır, əksinə, müəyyən mənada kəskinləşir. XX əsrin ikinci yarısından daha kəskin xarakter alan qlobal problemlər artıq əsrin sonlarında bəşər həyatı və dünya

iqtisadiyyatının vahid informasiya məkanında bütövləşməsi bu prosesə yeni fərqli baxışları gətirdi və beləliklə də bunlar ən müxtəlif sahələrdə öz təsirini göstərməyə başladı. Bu sahələrdən biri də hər bir dövlət üçün strateji əhəmiyyətli məsələ olan insan kapitalının davamlı inkişafı məsələsidir. İndi bütün dünyada sosial-mədəni amil olan insan kapitalının formalaşması və davamlı inkişafı xüsusi diqqət mərkəzindədir. Hər bir dövlət bilir ki, inkişaf vüsət aldıqca gəlir mənbəyi maddi resurslar deyil, elm, bilik və elmin biliyin məhsulu olan elmi-texniki nailiyyətlər, innovasiyalardır [1].

Cəmiyyətdə biliyin əsas amil olması, həmin cəmiyyətdə təhsilin rolunu gücləndirir və bu da cəmiyyətin inkişaf səviyyəsinin təhsildən asılı olduğunu göstərir. Güclü təhsil isə hər bir ölkə üçün strateji rasurs olub, ölkənin istər təhlükəsizliyi, istər suverenliyi, istərsə də iqtisadi baxımdan inkişafını təmin edir. Elmdə zəiflik ölkə üçün hər bir sahədə gerilik gətirir. Elmin , biliyin kapitala çevrilməsi isə güclü iqtisadi gəlirə, davamlı inkişafa nail olmağa yol acır. Yeni təhsil sistemləri köhnə ənənəvi təhsil sistemlərindən fərqli olaraq sərhədləri aşaraq qapalı sistemlərdən çıxaraq hər hansı bir ölkənin deyil, ümumbəşəri maraqları ifadə edir. Təbii ki , bu günün tələbləri baxımından təhsilli insan anlayışı çox dəyişmişdir. Belə ki, informasiya- kompüter şəbəkəsi təhsilini reallaşdıran insan yeni bir təhsil sistemi ilə qarşı-qarşıyadır. Bu günün insani var gücü ilə zehni potensialını işə salır. Çünki bu yeni elmi bilik tutumlu cəmiyyətin mərkəzində insan anlayışı durur. İnsan bu yeni cəmiyyətin simvoludur və hər şey insan üçün nəzərdə tutulur.

Elmi bilik tutumlu cəmiyyətin qurulması, reallaşdırılması, insan kapitalındavamlı inkişafı dövlətimizin qarşısında duran ən prioritet məsələdir. Bu cəmiyyətdə təhsilin,elmin humanistləşdirilməsi, mənəviyyatın dəyərlərə hörmətin, etikanın məsuliyyətin dərk edilməsi əsas məsələdir. Qloballaşan dünyada rəqabətə tab gətirmək üçünsə daim yenilənən və inkişaf edən informasiya texnologiyalarına arxalanmaq lazımdır. Elm və bilik tutumlu informasiyanın yaradılması, əldə edilməsi, istehsal prosesinə praktik tətbiqi təkcə sosial-iqtisadi inkişafın deyil, həm də qlobal rəqabətin mühüm şərtidir. Bu vəzifələrinəhəyata keçirilməsi baxımından ölkə prezidentinin “Azərbaycan 2020-gələcəyə baxış” İnkişaf Konsepsiyasınının tətbiqi haqqında imzaladığı fərman cox problemlərə aydınlıq gətirməklə bərabər , həm də bu problemlərin həlli yollarını göstərmişdir.Umumiyyətlə davamlı inkişaf konsepsiyasının əsas prinsipləri 1983-cü ildə BMT tərəfindən yaradılmış Ətraf mühit və inkişaf üzrə Beynəlxalq komissyanın hazırladığı və 1987-ci ildə geniş ictimaiyyətin müzakirəsinə təqdim olunmuş məruzəsində öz əksini tapıb və bu prinsiplərə görə dünyanın bütün dövlət və xalqları sosial-iqtisadi siysətlərinə yenidən baxılmalı , inkişafın cəmiyyət deyil, keyfiyyət parametrlərinə üstünlük verilməli, insan, cəmiyyət və təbiət arasında harmonik tarazlıq qorunmalı, insan mövcudluğunun təbii əsaslarını dağıtmayan və sonrakı tədrici inkişafa imkanlar saxlayan sosial-iqtisadi quruluşu formalaşdırmalı [2].

Ümumiyyətlə, bu inkişaf konsepsiyasının mahiyyəti planetin ehtiyatlardan səmərəli və qənaətlə istifadə, təbii mühitin qorunub saxlanması ,indiki və gələcək nəsillərin həyat keyfiyyətinin yaxşılaşdırılması şərtilə insanların tələbatının ağıllı şəkildə ödənilməsi və bütün dünyada sülhün saxlanılmasına yönəlmiş sosial-iqtisadi və ekoloji inkişafı nəzərdə tutur.

İnformasiya cəmiyyəti məsələlərinə dair yüksək səviyyəli beynəlxalq görüşlərdə qeyd edilirdi ki rəqəmsal həmrəyliyin gündəliyinin məqsədi cəmiyyətin formalaşmaqda olan informasiya cəmiyyətinə qatılması üçün vəçib olan insan maliyyə və texnoloji resursların səfərbəredilməsi üçün şəraitin yaradılmasıdır. Beynəlxalq birlik formal və qeyri-formal təhsil sistemlərində hamı üçün tədris proqramlarını genişləndirməyi rəbitə və İKT sahəsində əhalinin savadını artırmağı və bununla da İKT kontinentinin işlənməsi münasibətində hər kəsin potensialının artırılmasını tövsiyə edir.

Müasir informasiya və telekommunikasiya texnologiyalarının inkişafı, cəmiyyətin sosial-siyasi və mədəni həyatında informasiya vasitələrinin təsirinin güclənməsi bu sahənin infrastrukturunun yeniləşməsini zəruri edir. Ölkəmizin dünya informasiya məkanına daxil olması və informasiya cəmiyyətinə keçidlə əlaqədar şəxsiyyətin, cəmiyyətin və dövlətin informasiya təhlükəsizliyinin təmin edilməsi xüsusi əhəmiyyət kəsb edir. Buna görə də informasiya texnologiyalarının inkişafına və fəaliyyətinin təkmilləşməsinə dövlət dəstəyi müasir dövrümüzün tələbinə çevrilmişdir. Bu dəstək cəmiyyətdə söz azadlığını , insanların obyektiv informasiya əldə etmək hüququnu təmin etmək məqsədi ilə dövlət tərəfindən müəyyən olunan təşkilatı –texniki, hüquqi, iqtisadi tədbirlərin məcmusunu ehtiva edir.

1990-cı illərin ortalarında respublikada ictimai-siyasi sabitlik təmin edildikdən sonra ölkənin davamlı inkişaf strategiyası müəyyənləşdirildi, demokratik islahatların həyata keçirilməsinə başlandı. Bütün sahələrdə olduğu kimi təhsil sistemində də müasir dövrün tələblərinə uyğunlaşdırılması, beynəlxalq təcrübənin öyrənilməsi və tətbiq edilməsi istiqamətində müvafiq işlər

görüldü.

Təhsil infrastrukturunun yeniləşdirmədən, müasir tipli məktəblər inşa etmədən, təlim-tədris prosesinə lazımı şərait yaratmadan, dünya ölkələrinin mütərəqqi təhsil ənənələrini nəzərə almadan bu məqsədlərə nail olmaq qeyri-mümkün idi. Azərbaycanın birinci xanımı Mehriban Əliyevanın birbaşa təşəbbüsü ilə həyata keçirilən “Yeniləşən Azərbaycana yeni məktəb” lahiyəsi bu baxımdan cəmiyyətdə daha böyük əks-səda doğurmuşdu. Lahiyyə çərçivəsində yalnız 2005-ci ildə Azərbaycanın ən müxtəlif bölgələrində 132, sonrakı mərhələdə 106-dan artıq yeni məktəb binasının tikilərək istifadəyə verilməsi və lazımı avadanlıqlarla xüsusi ilə də informasiya texnologiyaları ilə təhciz olunması dövlətin bu sahədə həyata keçirdiyi işlərə əvəzsiz töhvədir. Bu gün ümumtəhsil məktəbləri müəllimlərinin 70%-i kompüter kursları keçmişdir.

YUNESKO-nun Təhsil sistemində İnformasiya Texnologiyaları üzrə İnstitutun statistik hesabatında göstərilən MDB və Baltik ölkələrinin ümumtəhsil sistemində İKT-nin tətbiqi ilə bağlı başlıca göstərişlərə əsasən informatika müəllimlərinin yalnız 70%-i MS Office Word proqramı və mətn redaktorlarından istifadəni bacarır [3]. Müasir dövrdə dövlətin təhsil sistemini müəyyənləşdirməsi məktəblərin kompüterləşdirilməsi üçün kifayət deyil. Lakin bəzi məktəblər müxtəlif beynəlxalq lahiyələr vasitəsilə kompüter avadanlığına malik olur müəllimlər üçün təlim kursları təşkil edilir, bəzi məktəblərə isə bu baxımdan Azərbaycanda fəaliyyət göstərən şirkətlər yardım edir.

Son illər Azərbaycan Respublikasında informasiya və kommunikasiya texnologiyalarından istifadə sahəsində bir sıra ciddi addımlar atılmış və bu istiqamət dövlət siyasətinin prioritetlərindən birinə çevrilmişdir. Belə ki, Azərbaycan Respublikasının təhsil sahəsində İslahat Proqramında gənc nəslin informasiya və kommunikasiya texnologiyalarından səmərəli istifadə vərdişlərinə yiyələnməsi ən mühüm vəzifələrdən biri kimi qarşıya qoyulmuşdur [4].

İnformasiya texnologiyalarından istifadə etməklə təhsilin keyfiyyətini yüksəltməyə xidmət edən, bütün pillə və səviyyələrdə vətəndaşlara təhsil almaqla bərabər digər imkanları təmin edən, təhsil informasiya sisteminin dünya təhsil sistemində inteqrasiyasına imkan verən vahid təhsil informasiya yaratmaq və əhalini informasiyalaşdırılmış cəmiyyətə hazırlamaq dövlətin əsas prioritetlərindəndir.

İnformasiya və kommunikasiya texnologiyalarının tətbiqinin səviyyəsi hər bir ölkənin intellektual və elmi potensialının dövlət idarəçiliyində şəffaflığın və demokratiyanın inkişafının əsas göstəricilərindəndir. Dünya bazarında elektron ticarətin rolunun artdığı müşahidə olunur və ümumiyyətlə, gələcəkdə ölkələrin rəqabət aparmaq qabiliyyəti onların informasiya və kommunikasiya texnologiyalarından səmərəli istifadəsindən asılı olacaqdır. Artıq Azərbaycanda informasiya və kommunikasiya texnologiyalarının təhsilə tətbiqinə istək və marağı həmçinin bu istəyin reallığa çevrilmək imkanlarını aşağıdakılar əyani sübut edir.

### **Ədəbiyyat**

1. İ.Aliyev, Y.Məmmədov “Azərbaycan 2020: Gələcəyə Baxış “İnkişaf konsepsiyasının Nəzəri-Metodoloji əsasları. Bakı. 2012.
2. İ.Aliyev, Y.Məmmədov “Azərbaycan 2020: gələcəyə baxış” İnkişaf konsepsiyasının tətbiqi: Azərbaycan Respublikasında qeyri-neft sənayesinin İnkişaf Proqramı. Bakı 2014.
3. S.Hüseynov, İ.Məmmədov.Milli iqtisadiyyat: modernləşmə və davamlı inkişaf. Bakı - 2012.
4. S. Hüseynov. Davamlı insan inkişafının strateji istiqamətləri. Bakı 2003.

UOT 002

### **Təhsilin informasiyalaşdırılması dövlət strategiyasının prioriteti kimi**

*Hüseynova İlhamə İslam qızı  
AMEA Fəlsəfə İnstitutu*

XIX əsrin sonu, XX əsrin əvvəllərində elm və texnika sahəsində edilən kəşflər dünyanın dərk olunmasında, yenidən qurulmasında, istehsal və həyatın maddi bazasının əsaslı dəyişdirilməsi və təkmilləşdirilməsində yeni dövrə keçidi zəruriləşdirdi. Dəqiq və təbiət elmləri sahəsində böyük

kəşflər, əldə edilən nailiyyətlər və qazanılan uğurlar istehsalda ciddi elmi-texniki inqilaba imkan yaratdı. Kosmik fəzanın fəthi və atomun sülh məqsədləri üçün istifadəsi dövrümüzün fərqləndirici xüsusiyyətlərindən biri oldu. Bu dövr elmi-texniki yaradıcılığı, mədəniyyəti, maddi istehsalı, tədavül və məişət sahəsini elektron avtomatlaşdırılmasını və ETİ-nin uğurlarının geniş tətbiqi nəticəsində məhsuldar qüvvələrdə yeni inqilabi dəyişmə prosesini keyfiyyətə yeni səviyyəyə qaldırdı. Hal-hazırda dünyada bütün sahələrdə informasiyalaşdırma prosesi gedir. Cəmiyyətin informasiyaslaşdırılması ölkənin intellektual potensialından səmərəli istifadə edərək hərtərəfli inkişafın təmin edilməsi, ictimai həyatın demokratikləşməsi üçün güclü vasitədir. Bu cəmiyyətdə insanların əksər hissəsi informasiya texnologiyalarından istifadə etməklə informasiyanın, xüsusən də, onun daha ali forması olan biliyin istehsalı, yadda saxlanması, emalı və reallaşdırılması ilə məşğul olacaqlar. Başqa sözlə, informasiya cəmiyyətində əsas mövqeni maddi məhsul yox, informasiya məhsulları tutur.

İnformasiya cəmiyyəti anlayışına dəqiq, dolğun tərif vermək asan deyil, bəlkə də mümkün deyil. Ümumiyyətlə, informasiya cəmiyyətinin əsas fəlsəfəsi yaşından, dilindən, irqindən, sosial və siyasi mənsubiyyətindən, həmçinin zaman və məkandan asılı olmayaraq, bütün insanların informasiya, bilik tələbatını ödəməkdən, onların arasında sosial kommunikasiya mühiti yaratmaqdan, bilik və düşüncələrini, istədikləri məlumatı ictimaiyyətə çatdırmaqdan ibarətdir.

Hər bir dövlətin və bütövlükdə, cəmiyyətin inkişaf səviyyəsini və iqtisadi tərəqqisini ölkənin malik olduğu təbii sərvətlərindən daha çox onun təhsilinin, elminin inkişaf səviyyəsi müəyyən edir. Müasir dövrdə bu mühüm sosial-iqtisadi amilin həlli ön plana keçir və xüsusi aktualıq kəsb edir. Çünki elmi-texniki tərəqqinin və elmi-texniki inqilabın nəticələri, əhalinin bilik səviyyəsi, onların texniki bilik və bacarıqlara yiyələnməsi əhalinin həyat səviyyəsinin yüksəldilməsinin və bütövlükdə, ölkənin sosial-iqtisadi inkişafının başlıca və əsas təminatçısı kimi çıxış edir. Bütün bunlar insan vasitəsilə və insan fəaliyyəti ilə reallaşdırıldığına görə insanın özünün texniki bilik və bacarıqlar ehtiyatının formalaşmasına xüsusi diqqət yetirilməli, onun təhsil alması və ixtisas hazırlığı üçün dövlət tərəfindən, habelə bütün mənbələrdən ayrılmış vəsaitin - kapitalın, insan kapitalının həcmi və kəmiyyəti daim çoxaldılmalıdır. Vinston Çörçil demişdir ki, yalnız ağıllı insanların cəmiyyəti güclü dövlətin yaranmasını zəruri edə bilər [4]. Cəmiyyətdə insan təhsil, elm, səhiyyə, mədəniyyət, incəsənət, informasiya xidmətinə əsaslanmaqla formalaşır.

Müstəqil Azərbaycan Respublikasında təhsilə, onun inkişafına xüsusi diqqət yetirilməsi, onun strateji əhəmiyyət daşıyan bir sahə kimi götürülməsi də təhsilin cəmiyyətin həyatında oynadığı rol ilə, ölkə əhalisinin böyük bir hissəsinin mənafeyi ilə bilavasitə sıx bağlılığı ilə əlaqədardır. Azərbaycanda təhsilin və elmin inkişafının yeni mərhələyə qaldırılmasında Ümummilli Lider Heydər Əliyevin böyük xidmətləri olmuşdur. Ulu Öndər Heydər Əliyev Azərbaycanın davamlı inkişafının yeganə yolunu məhz yüksək təhsildə, xalqın maariflənməsində görürdü. O, elmin, təhsilin inkişafına milli dövlət quruculuğu prosesinin zəruri əsası kimi yanaşmış, xalqın intellektual səviyyəsinin yüksəlməsini vacib vəzifələrdən biri hesab etmişdir. Ulu Öndər Azərbaycan təhsilinin tərəqqisinə xüsusi önəm vermiş, mövcud potensialı ölkənin gələcək inkişafının elmi əsaslar üzərində qurulmasına, mədəni-intellektual resursların gücləndirilməsinə, layiqli vətəndaşların yetişdirilməsi işinə səfərbər etmişdir. Ulu Öndərin imzaladığı sərəncamlarda təhsil islahatlarının uğurla həyata keçirilməsi, Azərbaycanda təhsil standartlarının yeni dövrün tələblərinə uyğunlaşdırılması prosesinə böyük təkan verilmişdir. Bu sənədlərdə müəyyənləşdirilən vəzifələrə uyğun olaraq milli təhsilimizin məzmunca təkmilləşdirilməsi, müasir dünya təcrübəsi və milli ənənələr əsasında inkişafı təmin edilmiş, Azərbaycançılıq ideologiyasını özündə əks etdirən tədris proqramları, çoxsaylı dərsliklər hazırlanmış, ayrı-ayrı təhsil sahələri və fənnlər üzrə yeni standartlar tətbiq edilmişdir [1]. İKT sektorunun inkişafına xüsusi diqqət yetirən Heydər Əliyev, bu sahədə də inkişafa nail olmaq üçün mühüm addımlar atdı. O, dünyada gedən prosesləri diqqətlə izləyərək və uzaqgörənliklə qiymətləndirərək 2003-cü il fevralın 17-də “Azərbaycan Respublikasının inkişafı naminə informasiya və kommunikasiya texnologiyaları üzrə Milli Stratejiya (2003-2012-ci illər)”ni təsdiq etməklə ölkəmizdə informasiya cəmiyyəti və onun mühüm tərkib hissəsi olan elektron hökumət quruculuğuna start verdi. Onun təklif və tövsiyələri ölkədə təhsilin təşkili və inkişafının proqramına çevrilmiş, insan kapitalının reallaşdırılmasına ciddi əhəmiyyət verilmişdir [3,4].

İnsan kapitalı işçi qüvvəsində texniki bilik və bacarıq ehtiyatının toplanmasını ifadə edir. Çünki bunsuz işçi qüvvəsi müasir elmi-texniki inqilab və elmi-texniki şəraitdə fəaliyyət göstərə bilməz. Məhz insan kapitalı öz mahiyyəti etibarilə insanda texniki biliklərin və bacarıqların artması sayəsində mövcud ehtiyatlardan daha faydalı istifadəni, hətta istehsal imkanlarının məhdudluğu

şəraitində daha yüksək nəticələrə nail olunmasını şərtləndirir. Texniki bilik və bacarıqlar ehtiyatı ilə zənginləşmiş işçi qüvvəsi adi, ixtisas və təhsil almamış işçi qüvvəsinə nisbətən elmi-texniki tərəqqini daha sürətlə inkişaf etdirir, onun nailiyyətlərindən bacarıqla və səriştəli istifadə edir, nəticə etibarilə daha çox mənfəət, gəlir və məhsul yaradır, əhalinin daha fəravan yaşamasına maddi imkan formalaşdırır. İxtisaslı hazırlığa qoyulmuş kapital müəyyən əmək sahəsində səriştə və təcrübəyə malik inkişaf etmiş, həm də ixtisaslaşmış işçi qüvvəsidir ki, insanın buna malik olması üçün ona müəyyən təhsil və ya o, xüsusi hazırlıq mərhələsindən keçməlidir, bunun üçün isə kapital qoyulmalıdır. Müasir dövrdə də təhsilin inkişafı ön plana çəkilmiş, ölkə Prezidenti cənab İlham Əliyevin imzaladığı sərəncamlara uyğun olaraq dövlət proqramları yerinə yetirilməyə başlanmış, Milli Məclis tərəfindən "Təhsil haqqında" Qanun qəbul edilmişdir. Bütün bunların sayəsində təhsilin inkişafı, insan kapitalının formalaşması istiqamətlərində xeyli iş görülmüşdür. Bakı şəhərində yeni məktəb binasının açılışında Azərbaycan Respublikasının Prezidenti İlham Əliyev demişdir: "İqtisadi inkişaf sürətinə görə Azərbaycan qabaqcıl ölkələr sırasındadır. Biz bu maddi dəyərləri, iqtisadi potensialımızı insan kapitalına çevirməliyik. Çünki insan savadı, biliyi onun gələcək həyatını müəyyən edir, ölkənin hərtərəfli inkişafına xidmət edir və beləliklə, ölkənin intellektual potensialı möhkəmlənir. Bu gün vaxt gəlibdir ki, biz məhz bu sahəyə sərmayələr qoyaq" [2]. Azərbaycanda təhsilin inkişafı və xalqımızın gələcəyi üçün sağlam vətəndaşların yetişdirilməsi əhəmiyyətli məsələyə çevrilmişdir. Bu, ilk növbədə dövlətin müəyyənləşdirdiyi təhsil strategiyasının tələbidir. Hansı sahədə fəaliyyət göstərməyimizdən asılı olmayaraq hər birimiz bu ali məqsədin reallaşmasında yaxından iştirak etməliyik. Çünki, xalqımızın gələcəyi və modernləşmiş dünyaya inteqrasiyanın yeganə yolu məhz təhsilin inkişafından asılıdır. XXI əsrin "Təhsil əsri" elan edildiyi bir dövrdə ölkəmizdə təhsilə ayrılan vəsait ildən-ilə çoxaldılır. Uzun illərin təcrübəsi göstərir ki, elm və təhsil hər bir dövlətin davamlı sosial-iqtisadi və mədəni yüksəlişində mühüm rol oynayır. Təsədüfi deyildir ki, yeni dövrün tələblərinə cavab verən fəal maarifçilik kursunun həyata keçirilməsi, mütərəqqi yeniliklərin tətbiq olunması yolu ilə milli təhsil sisteminin müasirləşdirilməsi, bir ictimai-iqtisadi formasiyadan digərinə keçid mərhələsində bu sahədə özünü göstərən obyektiv problemlərin aradan qaldırılması son illərdə Azərbaycanda reallaşdırılan dövlət siyasətinin ayrılmaz tərkib hissəsinə çevrilmişdir.

### Ədəbiyyat

1. "Azərbaycan" qəzeti, 13 noyabr 2009-cu il.
2. İqtisadi potensialımızı insan kapitalına çevirməliyik - Xəbərlər [www.pirallahi-ih.gov.az](http://www.pirallahi-ih.gov.az) > news
3. İ.Hüseynova., "Dövlətin innovasiya inkişafında elmin rolu", //Təhsil ocağı elmi metodiki, publisistik jurnal - 2008, № 1, səh 4-7
4. И.И.Негодаев, И.И.Андреев. /На путях к информационному обществу. Ростов-на-Дону 1999.стр.407

UOT 94(479.24)

### **Beynəlxalq nəqliyyat dəhlizlərində iştirakın Azərbaycanın beynəlxalq əlaqələrinin inkişafında rolu (XX əsrin 90-ci illəri)**

*Mehdizadə Günel Zəfər qızı  
AMEA Tarix İnstitutu*

Müasir nəqliyyat dəhlizləri sisteminin bütün dünya üzrə aktiv inkişafı XX əsrin 70-ci illərindən inkişaf etməyə başlamışdır. Nəqliyyat dəhlizləri global iqtisadiyyatın özəyini təşkil etməklə ayrı-ayrı coğrafi ərazilərdə yerləşən dövlətlər arasında əhəmiyyətli yük və sərnişin daşımalarını təmin edən milli və beynəlxalq səviyyədə nəqliyyat sisteminin bir hissəsidir. Ölkəmiz regional nəqliyyat və logistika mərkəzlərindən birinə çevrilməklə real olaraq Şərqi-Qərbi və Şimal-Cənub nəqliyyat dəhlizlərinin mərkəzi olmuşdur. Vaxtilə Böyük İpək Yolunun, indi isə TRACECA dəhlizinin ayrılmaz hissəsini təşkil etməklə, Azərbaycan geostrateji mövqeyi ilə nəqliyyat dəhlizlərinin

yaradılmasında geniş potensiala malikdir. XX əsrin 90-cı illərində tarixi “İpək Yolu”nun bərpaı ilə bağlı aparılan və bu günümüzdə də davam etdirilən böyük miqyaslı işlər Azərbaycan Respublikasının Dünya Birliyi ölkələri ilə inteqrasiyasının daha da güclənməsinə xidmət edir. Azərbaycan Respublikasının ərazisindən keçən beynəlxalq nəqliyyat dəhlizləri nəqliyyat sisteminin inkişafının əsas prioritetlərindən olmaqla yanaşı, ölkənin iqtisadi qüdrətinin artırılmasına yönəldilmişdir.

Azərbaycan Respublikası Avrasiyanın giriş qapısı, Şərqlə Qərblə nəqliyyat-kommunikasiya və enerji dəhlizinin mərkəzi dövləti, Şərqlə Qərblə ölkələrinə isə bağlayıcı (körpü) rolunu icra etməklə “Böyük İpək yolu”nun müasir modeli olan TRACECA nəqliyyat-kommunikasiya layihəsinin həyata gətiricisi qüvvəsi və əsas təminatçılarından biridir. Bu dəhliz Şərqlə Avropaya və bütün dünyaya açılan ən yaxın və əlverişli nəqliyyat qovşağıdır. Avropa – Qafqaz – Asiya (TRACECA) beynəlxalq nəqliyyat dəhlizinin əsası 1993-cü ilin may ayında Avropa İttifaqı üzvləri arasında imzalanan “Brüssel Bəyannaməsi” adlı sənədlə qoyuldu. Bu rəsmi sənəddə qədim Şərqlə Qərblə “İpək Yolu” dəhlizinin yeni texnologiyalarla bərpaı, nəqliyyat-kommunikasiya infrastrukturalarının yenidən qurulması və inkişaf etdirilməsi qərara alınmışdır [5, s.494-495].

Bərpa prosesinə qədərki müddətdə Azərbaycan dövlət rəhbərliyinin təşkilatçılığı ilə nəqliyyatın bu sahəsində “İpək yolu”nun gələcək istismarına xidmət edən bir sıra sənədlər imzalanmışdır. Belə ki, 1996-cı ilin mayın 13-də Azərbaycan, Gürcüstan, Türkmənistan və Özbəkistan dövlət başçılarının iştirakı ilə Türkmənistanın Sərəxs şəhərində tranzit yükdaşımanın tənzimlənməsi, dəmir yolu nəqliyyatının əlaqələndirilməsi haqqında sənəd imzalanmışdır [2, s.1]. Sənəddə yükdaşımanın hüquqi və tarif əsasları, tranzit daşımalarına maksimum yardım göstərilməsi, tariflərin 50 % azaldılması, yüklərin maneəsiz keçməsi, qorunması kimi məsələlər nəzərdə tutulmuşdur. TRACECA proqramının reallaşdırılması istiqamətində həyata keçirilən uğurlu işlərdən biri də 1996-cı ilin dekabrın ortalarında da Odessada Azərbaycan, Gürcüstan, Ukrayna dövlət başçılarının görüşü oldu. Üçtərəfli danışıqlar nəticəsində Avropa-Qafqaz-Asiya Şərqlə Qərblə nəqliyyat dəhlizinin yaradılması haqqında razılaşma imzalandı [1].

1998-ci il 8-9 sentyabrda “İpək Yolu”nun bərpaında vacib əhəmiyyət kəsb edən addımlardan biri – Avropa-Qafqaz-Asiya nəqliyyat dəhlizinin yaradılmasına dair Bakı Sammiti keçirilməsi olmuşdur. 32 dövlətin və 13 beynəlxalq təşkilatın nümayəndələrinin iştirakı ilə keçirilən konfransda TRACECA Proqramı çərçivəsində qarşılıqlı fəaliyyətin müxtəlif istiqamətləri özündə əks etdirən və böyük iqtisadi və siyasi əhəmiyyət daşıyan bir sıra sənədlər imzalanmışdır. Bakı konfransında iştirak edən dövlətlərin dövlət və hökumət başçıları beynəlxalq yük və sərnişin daşımaqlarını, habelə onların ərazisindən tranzit daşımaqlarını tənzim edən “Avropa-Qafqaz-Asiya dəhlizinin inkişafı üzrə beynəlxalq nəqliyyat haqqında” sənəd imzaladılar [3, s.2].

Göründüyü kimi, bu layihələrin reallaşması ilə “Böyük İpək Yolu” üzərində yerləşən dövlətlər arasında iqtisadi əlaqələr möhkəmlənməyə başlamış və bu inkişafda olan yeni nəqliyyat dəhlizi Avropa ilə Asiyayı, Şərqlə Qərbi birləşdirərək iqtisadi müttəfiqlərə çevrilmiş layihə iştirakçılarının regional və beynəlxalq əlaqələrinin də genişlənməsinə səbəb olmuşdur.

“İpək yolu”nun bərpaı prosesi Azərbaycanın nüfuzlu beynəlxalq təşkilatlarla (BMT, NATO, Avropa İttifaqı, Avropa Şurası) münasibətləri inkişaf etməsinə də müsbət təsir göstərmişdir. BMT-nin Avropa İqtisadi Komissiyası və BMT-nin Asiya və Sakit Okean üzrə İqtisadi və Sosial Komissiyası öz missiyalarını yerinə yetirmək və iş təcrübələrini tətbiq etmək baxımından TRACECA layihələrində iştirak edirlər. Avropa-Qafqaz-Asiya Nəqliyyat Dəhlizi - TRACECA ən nüfuzlu beynəlxalq təşkilatlar tərəfindən Avropa ilə Asiya arasında təbii tranzit əlaqəsi kimi rəsmi tanınmışdır. Bu baxımdan Avropa İttifaqının TACİS - TRACECA proqramının üzv-dövlətlərinin (Azərbaycan, Ermənistan, Bolqarıstan, Gürcüstan, Qazaxıstan, Qırğızıstan, Moldova, Monqolustan, Rumıniya, Tacikistan, Türkmənistan, Türkiyə, Özbəkistan, Ukrayna) qarşısında duran ən vacib məsələ nəqliyyat şəbəkələrini inkişaf etdirməklə, öz coğrafi-siyasi və iqtisadi imkanlarından səmərəli istifadə etməkdir. Göründüyü kimi, Azərbaycanın qoşulduğu global layihələr onun demokratik imicinin yüksəlməsinə, Azərbaycan Respublikasının beynəlxalq və regional əlaqələrinin inkişafında əhəmiyyətli rol oynamış və beynəlxalq təşkilatlarda mövqeyinin güclənməsinə imkan verir.

Bu layihənin reallaşması region ölkələri arasındakı əməkdaşlığı daha da genişləndirmiş, həmçinin Azərbaycan-ABŞ, Azərbaycan-Rusiya, Azərbaycan-Türkiyə, Azərbaycan-Gürcüstan və digər ikitərəfli münasibətlər çoxşaxəli şəkildə inkişaf etmişdir. ABŞ da bu dəhlizin yaradılması və inkişaf etdirilməsində maraqlı olmuşdur. Hələ 1997-ci ildə ABŞ senatoru S.Braunbek Senata “İpək Yolu” strategiyası haqqında qanun layihəsini hazırlayaraq təqdim etmişdi. Qəbul edilən “İpək Yolu qanun layihəsi”nin təkcə iqtisadi deyil, eyni zamanda böyük siyasi əhəmiyyət kəsb etdiyi bildirilmişdi [4]. 1999-cu il martın 23-də ABŞ Konqresi bu xüsusi qanunu “İpək Yolu haqqında qanun” layihəsini

qəbul etdi [8]. O dövrdə bu qanun “yeni düşüncənin rüşeymi” adlandırdı [9, s.50].

“İpək yolu”nun bərpasının milli, eləcə də beynəlxalq siyasi şərtlərindən biri də “İpək yolu” ölkələrinin regional təşkilatlarda artan rolu ilə əlaqədardır. Bu təşkilatlarda öz mövqeyini möhkəmləndirən Azərbaycan GUÖAM, QDIƏT, İKT, Ümumdünya Ticarət Təşkilatı və s. kimi təşkilatlarda fəal iştirak edərək bu regional qurumlarda daha məhsuldar fəaliyyəti göstərir. Bundan başqa, Azərbaycan Avropa İttifaqı ilə TRACECA proqramları çərçivəsində, BMT-nin İnkişaf Proqramı, Dünya Bankı, Beynəlxalq Valyuta Fondu ilə sıx əməkdaşlıq edir.

GUÖAM ölkələri Xəzər dənizinin karbohidrogen ehtiyatlarının Qərb şirkətləri ilə birgə mənimsənilməsi və onun Bakı-Tbilisi-Ceyhan boru kəməri ilə dünya bazarına çıxarılması, Şərq-Qərb nəqliyyat-kommunikasiya dəhlizinin yaradılması, ölkələr arasında azad ticarət-iqtisadi əlaqələrin qurulması, təhlükəsizlik sahəsində birgə layihələrin reallaşdırılması, sərhədlər və gömrük-keçid məntəqələrinin təhlükəsizliyi və s. məsələlərdə fikir ümumiliyi və birgə maraq nümayiş etdirirlər [5, s.638]. Qeyd edilməlidir ki, bütün GUÖAM ölkələri TRACECA proqramının iştirakçılarıdır.

Azərbaycan layihənin birbaşa iştirakçılarından olan Orta Asiya ölkələrindən Qazaxıstan və Özbəkistanla TRACECA layihəsi çərçivəsində geniş və gələcəyə istiqamətlənmiş perspektivli əlaqələr qurmuşdur. Bu baxımdan türkdilli ölkələrin dövlət başçılarından sammitləri, xüsusilə 1998-ci il iyul ayının 9-da Astanada və 2000-ci ilin aprelində Bakıda keçirilmiş Türk respublikaları dövlət başçılarından VI zirvə toplantısı diqqəti cəlb edir [7, s.681].

TRACECA layihəsi Azərbaycan ərazisindən keçən və iştirakçısı olduğu digər bir nəqliyyat dəhlizi - Şimal-Cənub nəqliyyat dəhlizinin (Şimali Avropa – Rusiya – İran – İran körfəzi – Cənubi Asiya) əsas rəqibi kimi çıxış edir. TRACECA layihəsindən kənar qalan Rusiya Federasiyası və İran İslam Respublikası bu layihəyə alternativ olan yeni nəqliyyat dəhlizinin yaradılması üzərində işləmiş və artıq 2000-ci ilin avqustunda Sankt-Peterburqda Rusiya, Hindistan və İran Cənubi Asiya və İran körfəzi ölkələrini Avropa ölkələri ilə birləşdirəcək Şimal-Cənub nəqliyyat dəhlizinin yaradılması haqqında müqavilə imzalamışdır [6]. Hazırda Şimal-Cənub dəhlizinin genişləndirilməsi üçün məqsədəuyğun istiqamətlərdən biri də Rusiya-Azərbaycan-İran dəmir yolu marşrutunun inkişaf etdirilməsidir.

Şərq-Qərb nəqliyyat dəhlizinin qan damarlarından neft və qaz axır. XX əsrin 90-cı illərində uğurla həyata keçirilən və bu gün də o əsaslar üzərində həyata keçirilməsi davam etdirilən Şərq-Qərb Avropa-Qafqaz-Asiya beynəlxalq nəqliyyat dəhlizi layihəsi (TRACECA) regionda beynəlxalq yükdaşımaqları artırmaqla tranzit mövqeyi olan Azərbaycan iqtisadiyyatının inkişafında mühüm rol oynamışdır. Vaxtilə Böyük İpək Yolunun, indi isə TRACECA dəhlizinin ayrılmaz hissəsini təşkil etməklə, Azərbaycan geostrateji mövqeyi ilə nəqliyyat dəhlizlərinin yaradılmasında geniş potensiala malikdir. Ölkə regional nəqliyyat və logistika mərkəzlərindən birinə çevrilməklə real olaraq Şərq-Qərb və Şimal-Cənub nəqliyyat dəhlizlərinin mərkəzi olmuşdur.

## Ədəbiyyat

1. AMEA A.A.Bakıxanov adına Tarix İnstitutu Elmi Arxiv, f.1, s.19, iş 8961, v.119
2. Azərbaycan Prezidenti Heydər Əliyevin Türkmənistana və İrana səfəri. Zirvə görüşü iqtisadi əlaqələrin inkişafında mühüm rol oynayacaq. “Xalq qəzeti”, 1996, 17 may, s.1
3. Dirçələn Qədim İpək Yolu ilə üçüncü minilliyə doğru. Azərbaycan Respublikası Heydər Əliyevin nitqi. “Azərbaycan”, 1998, 9 sentyabr, s.2
4. Həmidov H. ABŞ-ın İpək Yolu strategiyasının siyasi aspektləri və Qarabağ problemi // <http://www.turansam.org/makale.php?id=181>
5. Həsənov Ə. Müasir beynəlxalq münasibətlər və Azərbaycanın xarici siyasət. Bakı: “Azərbaycan” nəşriyyatı, 2005, 752 s.]
6. Həsənov Ə.M. On beş illik prezidentlik dövrünün möhtəşəm zəfər salnaməsi. “Azərbaycan” qəzeti, 2018, 13 oktyabr
7. Vəliyev C. Azərbaycanın xarici siyasətində Türk Şurasının yeri. Azərbaycan Respublikasının xarici siyasətinin əsas istiqamətləri (1991-2016) Azərbaycan Respublikası Prezidenti yanında Strateji Araşdırmalar Mərkəzi. / məqalələr toplusu/. Bakı: “Poliart” MMC, 2017, s.663-716. 904 s.
8. The Silk Road Strategy Act of 1999. A.Bill, 1995. 105th Conges. 1th Session. US Senate. 30 Oct. 1997// <https://www.govtrack.us/congress/bills/105/s1344>
9. Жильцов С.С., Зонн И.С., США в погоне за Каспием. Москва, Международ. отношения, 2009, 200 с.



## **İnnovasiyalardan istifadə müasirləşdirmənin və keyfiyyətin yüksəldilməsinin mühüm amili kimi**

*Qurbanova Kəmalə Şəmil qızı  
AMEA İnformasiya Texnologiyaları İnstitutu*

Bu gün qloballaşma, inteqrasiya və sürətlə artan, yeniləşən informasiyalar dövründə bütün fəaliyyət sahələrində keyfiyyətin əldə olunmasında, fəaliyyət növünə müasir və yaradıcı yanaşma innovasiyaların tətbiq olunmasını tələb edir.

İnnovasiya – yenilik, yeniliyin tətbiq edilməsi deməkdir. Bu termindən əvvəllər iqtisadiyyatda, sonralar müxtəlif sahələrdə və daha sonra isə son dövrlərdə təhsildə, onun keyfiyyətinin yüksəldilməsində, təhsilin idarəedilməsində geniş istifadə etməyə başlamışlar. İnnovasiyaların, yeniliklərin yaradılması müxtəlif elm sahələrinin səciyyəsi ilə müəyyən edilir.

İnnovasiya– yüksək səmərəliliyə malik yeniliyin tətbiqi, insanın intellektual fəaliyyətinin, kəşfinin, ixtirasının son nəticəsi deməkdir. İnnovasiya termini latın dilində "innovato" sözündən olub, "yenilənmə" və "yaxşılaşma" deməkdir. Termin elmi tədqiqatlarda, o cümlədən təhsildə XIX əsrlərdə meydana gəlmişdir.

Bu gün bütün sahələrdə o cümlədən təhsildə veyli müasir innovasiyalar mövcuddur. Amma innovasiyaların olması bu hələ keyfiyyət deyildir. İnnovasiyalardan səmərəli və yerində istifadə etmək keyfiyyətin yüksəlməsinə xidmət etmiş olar. Hələ 2500 il əvvəl dahi Çin filosofu Konfutsi demişdir ki, elm və təhsildən faydalanmağı və istifadə etməyi bacaran xalq firavan yaşaya bilər.

İnnovasiyanı yaradan və tətbiq edən insanlara innovator və ya yenilikçi demək olar. İnnovator olmadan innovasiya və innovativ inkişaf da mümkün ola bilməz. İnnovator yaradıcı, qeyri-standart təfəkkürə, yüksək erudisiya və savada, yaradıcılığa, sahibkarlıq qabiliyyətinə malik olmalıdır. Bu xüsusiyyətlər isə keyfiyyətli təhsil hesabına yarana bilər. Deməli, innovatorların yaranmasında, dolayısı ilə innovation inkişafda təhsilin rolu mühümdür.

Artıq hamıya bəllidir ki, XXI əsrin hərəkətverici qüvvəsi texnologiyalar, innovasiyalar, kompüter texnikasıdır. Ölkənin rəqabətə davamlılığı onun zəngin yeraltı-yerüstü resurslarının əldə edilməsi, yetişən gənc nəslin bilik və dünyagörüşünün genişliyi, onların intellektual potensialı və xüsusilə təhsilin ümumtəhsil pilləsində innovasiyaların geniş və səmərəli tətbiqindən asılıdır.

Ölkə prezidenti cənab İlham Əliyevin “Azərbaycan Respublikasında təhsilin inkişafı üzrə Dövlət Strategiyası”nın tətbiq edilməsi haqqında təsdiq etdiyi sərəncamda deyilir: “Müasirləşdirmə, ilk növbədə, qabaqcıl texnologiyaların və idarəetmə üsullarının, elmi nailiyyətlər əsasında yaradılan innovasiyaların ölkənin sosial-iqtisadi həyatına uğurlu tətbiqi ilə bağlıdır” (1).

Milli təhsil sisteminin modernləşməsi zərurəti, bu prosesin metodoloji əsasları ilə əlaqədar Azərbaycan Respublikasının Prezidenti, cənab İlham Əliyevin Azərbaycan müəllimlərinin XIII qurultayının iştirakçılarına göndərdiyi məktubunda deyilir: “Bu gün qədəm qoyduğumuz informasiya cəmiyyəti və biliklərə əsaslanan yeni tipli iqtisadiyyatın formalaşması, qloballaşma çağırışları, bütün dünya təhsil sistemi qarşısında yeni vəzifələr qoyur. “Təhsil əsri” adı qazanmış XXI əsr Azərbaycan təhsilinin də yeniləşməsinə və müasirləşməsinə tələb edir.” Cənab Prezidentin təhsil sektoru qarşısında qoyduğu tələb- “Azərbaycan təhsilinin yeniləşməsinə və müasirləşməsi” tələbi təhsilin kompleks informatlaşmasını, təhsil sistemində İKT-dən intensiv istifadəni, virtual, distant təhsilin yaranması və inkişafını tələb edir.

Azərbaycan Respublikası Prezidentinin 2012-ci il, 29 dekabr tarixli Fərmanı ilə təsdiq edilmiş “Azərbaycan 2013- 2020 –gələcəyə baxış” inkişaf Konsepsiyası” (2) Azərbaycan təhsilinin inkişafında mühüm dövlət sənədi hesab edilir. Bu sənəddə təhsilin inkişafında, təlim və tərbiyənin səviyyəsinin yüksəldilməsində, şagirdlərin elmi dünyagörüşlərinin formalaşdırılmasında, yeni təlim texnologiyalarından, xüsusilə informasiya kommunikasiya texnologiyalarından (İKT) geniş istifadə edilməsi tələb olunur.

Təhsildə innovasiyaların tətbiqi təhsilin keyfiyyətini yüksəltməklə sənayenin, iqtisadiyyatın, insan fəaliyyətinin bütün sahələrində keyfiyyətin təmin olunmasına səbəb olur.

"Təhsildə innovasiya dedikdə müxtəlif yeniliklərin təlim-tərbiyənin məqsəd, məzmun, metod və formalarına tətbiqi, təhsilin iqtisadiyyatı, təşkili və idarə edilməsində pedaqoq və təhsilalanın müştərək fəaliyyətlərinin yeni biliklər əsasında təşkili nəzərdə tutulur (3,21).

Təhsildə innovasiyalar ölkə və ya regional səviyyədə, təhsil islahatları və ya müəyyən məqsədli inkişaf proqramları çərçivəsində, mərkəzləşdirilmiş formada və ya təhsil müəssisəsinin təşəbbüsü ilə lokal formada həyata keçirilə bilər. Bu zaman pilot layihə çərçivəsində eksperimental fəaliyyət təşkil edilə bilər. Təbii ki, bütün bu proseslər hüquqi-normativ baza əsasında reallaşmalıdır.

"Təhsil müəssisələrində innovasiyaların yaranması və tətbiqi əsasən aşağıdakı zərurətlərdən meydana gəlmişdir: 1) informasiya bolluğunun meydana gəlməsi; 2) müəssisəyə məxsus yeni təcrübənin yaranması; 3) kənar təcrübədən istifadənin əhəmiyyəti; 4) elmi araşdırmaların nəticəsi; 5) eksperimentlər; 6) sınaqlar keçirmək yolları" (4).

Dünyada gedən qloballaşmanın bütün ölkələrə və bu ölkələrdə iqtisadiyyat, təhsil, istehsalat, hətta dövlətlərin siyasətinə göstərdiyi təsir Azərbaycan dövlətinin də təhsil siyasətinə müsbət təsir göstərmiş və onun inkişaf etmiş ölkələrin təhsil sisteminə inteqrasiya olunmasına və innovasiyalardan istifadə etməyə əlverişli şərait yaratmışdır.

Artıq pedaqoji təcrübə və müşahidələrdən belə qənaətə gəlmək olur ki, təhsildə innovasiyaların tətbiqi təhsilin keyfiyyətini xeyli dərəcədə yüksəldir, müəllim və şagirdlərin yaradıcı qabiliyyətlərini inkişaf etdirir, öyrənənlərin bilik və dünyagörüşünü inkişaf etdirir, bilik qazanmağa stimül yaradır və vaxta qənaət etməyə səbəb olur. İnnovativ metodlar təlimdə mexaniki yaddaşın deyil, təfəkkürün inkişafı, şagirdlərin fəal dərketmə mövqeyi, biliklərin müstəqil əldə edilməsi, tədqiqat və dərketmə üçün müvafiq şəraitin yaradılması, təbii öyrənmə fəallığının artırılmasına təkan verən problemləşdirici şəraitin yaradılması, biliklərin yaradıcı tətbiqi, ətrafdakılarla əməkdaşlıq etmək bacarığı, təfəkkürün müstəqilliyi və sərbəstliyi vacib amil kimi nəzərdə tutulur.

Məlumdur ki, təhsil sistemləşdirilmiş bilik, bacarıq və vərdişlərin mənimsənilməsi prosesi və onun nəticəsidir. Bu prosesdə və nəticənin əldə olunmasında innovativ fəaliyyət müasir təhsil sisteminin reallığı, tələbatı və zəruri şərtidir. İnnovasiyalar təhsilin məzmununun yenidən qurulmasına yönəlmiş, təhsilləndirici prosesin texnoloji əsasları vasitəsilə təhsil xidmətlərinin keyfiyyətinə, təhsil müəssisələrinin və məzunların rəqabət qabiliyyətliliyinə etibarlı təminat yaradır.

Təhsildə innovasiyalar müasir təhsilin təkamülündə və inkişafında özünü göstərən, həyati zərurətə çevrilmiş, geniş və çoxcəhətli təşəbbüs və yenilikləri özündə əks etdirən, sosial və pedaqoji cəhətdən aktuallıq kəsb edən, təlimin bütün forma və metodlarına pozitiv təsir göstərən yeniləşmə prosesidir. Bu gün təhsildə innovasiya dedikdə müxtəlif yeniliklərin təlim-tərbiyənin məqsəd, məzmun, forma və metodlarının tətbiqi, təhsilin iqtisadiyyatı, təşkili və idarə edilməsində təhsil verən və təhsilalanların müştərək fəaliyyətlərinin yeni biliklər əsasında təşkili nəzərdə tutulur.

Təhsilin nəticələrini şagirdlərin bilik səviyyəsi, təhsilini keyfiyyətini isə innovasiyalar üzə çıxarır. Əldə edilən və təhsilə gətirilən, nəzəri cəhətdən öyrənilib praktikada tətbiq edilən innovasiyaların növləri çoxdur. Bura daxil olan siyahıya baxdıqda onların daim artdığını və yeniləşdiyinin şahidi olarıq. Bu sırada ən öndə yeniləşən kurikulumlar, fəal və interaktiv təlim metodları, inklüziv təhsil, veb-texnologiyaları, İKT -dən istifadə bacarıqları, təhsilin ictimailəşməsi, riskin qiymətləndirilməsi, kədr ehtiyatlarının, insan resurslarının idarə olunması, korporativ mədəniyyətin formalaşdırılması, peşəkar özünütəkmilləşdirmə və vəzifədə irəliləmə üsulları və onlarla bu kimi innovasiyalar dayanır.

Bu gün ölkədə tətbiq edilən yeniliklərdən biri, bəlkə də aparıcı istiqamətlərdən biri orta ümumtəhsil məktəblərinin informasiya-kommunikasiya texnologiyaları ilə bağlı dövlət proqramıdır. Bu məqsədlə təhsil işçilərinə İKT-dən istifadə bacarıqlarının aşılması, müəllimlərin qiymətləndirmə və monitorinq sisteminə yiyələnməsi, nəhayət, təhsil sisteminin effektiv idarə olunması cəmiyyətimizin təhsil sistemində həyata keçirilən yeni proseslərə cəlb edilməsi məqsədilə "Elektron məktəb" layihəsinin tətbiqinin təmin edilməsidir. Bu layihəyə əsasən məktəbi çevik idarəetmə, valideyn-məktəb əlaqələrinin genişləndirilməsi, şagird nailiyyətləri haqqında operativ məlumatların ehtiyacı olanlara çatdırılması və s. şəraitin yaradılmasına və nəhayət, təlim nailiyyətlərinin qiymətləndirilməsi, keyfiyyətin monitorinqinin keçirilməsi mexanizminin tətbiqi, idarəetmənin – təhsil menecmentinin aparıcı istiqamətləridir. Bütün bunlar isə təhsilin keyfiyyətinin yüksəlməsinə xeyli dərəcədə müsbət təsir göstərir.

## Ədəbiyyat

1. “Azərbaycan Respublikasında təhsilin inkişafı üzrə Dövlət strategiyası” 24 oktyabr 2013-cü il tarixli Azərbaycan Respublikası Prezidenti İlham Əliyevin sərəncamı/Xalq, 25 oktyabr 2013-cü il.
2. “Azərbaycan 2020: gələcəyə baxış” inkişaf konsepsiyası (Azərbaycan respublikası prezidentinin 2012-ci il 29 dekabr tarixli fərmanı)/ “Azərbaycan Müəllimi” qəz. 20 yanvar, 2013-cü il.
3. İnnovativ təlim metodları və texnologiyaları tezaurusu. Bakı, 2014, 240 s.
4. Əhmədov İ. Təhsil innovasiyalarının idarə edilməsi/ Azərbaycan müəllimi, 31 yanvar, 2014- cü il.

UOT 004.925.8

### 3D modelləşdirmə üsullarının müqayisəli analizi və tətbiq sahələrinin təyini

*Xəlilov Elnur Oktay oğlu*  
*Mingəçevir Dövlət Universiteti*  
*Bakı Dövlət Universitetinin doktorantı*

3D modelləşdirmə (ing. - 3D modeling) obyektlərin üçölçülü formasının, yaxud karkasının yaradılmasını nəzərdə tutur. Bunu müxtəlif üsullarla etmək olar: üçölçülü modelləşdirmə proqramları vasitəsilə real obyektin formasını skanerdən keçirib kompüterə daxil etməklə; alqoritmlər toplusundan istifadə etməklə prosedür modelləşdirmə yoluyla; yaxud fiziki və ya dinamik simulyasiya vasitəsilə. 3D modelləşdirmənin bir sıra növləri vardır ki, bunlar da istehsal proseslərinin, texniki proseslərin təşkilində və idarə edilməsində vacib üsullardan sayılırlar. Bu növlər aşağıdakılardır [1].

1. Çoxbucaqlı (poliqonal) modelləşdirmə.
2. Splaynlarla modelləşdirmə.
3. NURBS modelləşdirmə.
4. 3D skulptinq (heykəltaraşlıq).
5. Sənaye modelləşdirməsi.
6. Metasferik modelləşdirmə.

Çoxbucaqlı modelləşdirmə 3D obyektə torlar vasitəsilə alt sistemlər səviyyəsində (uc nöqtələr, üzlər, kənar xətlər) müxtəlif manipulyasiyalar aparmağa imkan verir. Bu modelləşdirmənin ilk və ən əsas növlərindən biridir ki, onun vasitəsilə çoxbucaqlı qruplarından istifadə edərək ən mürəkkəb modelləri belə yaratmaq olar. Çoxbucaqlı modelləşdirmə özündə üç növə ayrılır: aşağı poliqonal, orta poliqonal, yüksək poliqonal.

Aşağı poliqonal (Low-Poly) modelləşdirmədən son dövrlər tələbatı böyük olan, yüksək detallı tələb etməyən, resurslara qənaət edən obyektlərin modelləşdirilməsində istifadə edilir.

Orta poliqonal (Mid-Poly) modelləşdirmədən çoxbucaqlı torun arxasında yerləşən, modelin optimallaşdırılmasında heç bir rol olmayan konkret həndəsi detalın hazırlanmasında istifadə olunur.

Yüksək poliqonal (High-Poly) modelləşdirmə böyük həcmli obyektlərin – onların dəqiq surətinin çıxarılması üçün tətbiq edilir. Bu modelləşdirmədə prosesi üç mərhələdə həyata keçirilir ki, bunlardan birinci mərhələdə obyektin ümumi baza görüntüsü tərtib edilir; ikinci mərhələdə xətlər əlavə etməklə baza formasının dəqiqləşdirilməsi; üçüncü mərhələdə obyektin dəqiq detallılaşma məsələləri yerinə yetirilir [2].

Splaynlarla modelləşdirmə özündə 3D obyektin əyri xətlər vasitəsilə modelləşdirilməsini təşkil edir. Splayn ingilis sözü (spline) olub rəsmxətdə müxtəlif nöqtələri hamar birləşdirmək üçün istifadə olunan cevik lekal, dəmir xətkəş parçası deməkdir. Yəni burada interpolyasiya qrafik yolla yerinə yetirilir. Splayn kimi müxtəlif formalı: dairəvi, düzbucaqlı, qövsvari və s. xətlər çıxış edə bilər. Buna görə də obyektlər hamar şəkilli alınır ki, bundan da üzvi modellərin – insanların,

bitkilərin, heyvanların və s. modelləşdirilməsində istifadə olunur. Bu metodun üstünlüyü splaynların formasını dəyişmək üçün onların elastik olmasıdır. Bu tip modelləşdirməni əsasən vektor və rastr qrafiklərinin müqayisəsi kimi çoxbucaqlı modelləşdirmə ilə müqayisə edirlər. Belə ki, vektor qrafikasının üstünlüyü ondadır ki, burada obyektin vizual görüntüsü böyüdükcə keyfiyyəti aşağı düşür. Eyni zamanda splaynlardan təşkil olunmuş obyektin görüntüsü böyüdükcə keyfiyyəti olduğu kimi qalır [3].

NURBS (Non-Uniform Rational B-Spline) modelləşdirmədə 3D obyekt B-splayn adlanan qeyri bərabər rasionel əyrilərin köməkliyi ilə yaradılır. Bəzi mütəxəssislər bu cür modelləşdirməni ayrıca bir növ kimi, bəziləri isə splayn modelləşdirmənin alt növü kimi qiymətləndirirlər. Modelləşdirmənin prinsipi – şaquli və üfiqi yerləşmiş B-splaynlar vasitəsilə obyektin lazımi formasının yığılması və bütün bunların çoxbucaqlıların köməkliyi ilə birləşdirilməsidir. NURBS modelləşdirmənin iki növünü fərqləndirirlər: uc nöqtələrindən istifadə etməklə forması dəyişdirilə bilən P (Point) əyrilərindən istifadə etməklə; obyektin kənar xətlərindən çöldə olan uc nöqtələrindən istifadə etməklə forması dəyişdirilə bilən CV (Control Vertex) əyrilərindən istifadə etməklə. NURBS növü modelləşdirmənin digər növləri kimi 3D proqram məhsullarının əksəriyyətində istifadə edilir. Modelləşdirmənin bu növündən istifadə edən proqram komplekslərindən – “Rhinoceros”, “Autodesk Alias”, “MOI 3D”, “SolidThinking” proqramlarını misal göstərə bilərik.

3D skulptinq (rəqəmsal heykəltaraşlıq) modelləşdirməsi özündə obyektin 3D modelinin imitasiya prosesini tam əks etdirir. Yaradılmış 3D modelin analoji formasını əllə gildən və ya mumdən düzəltmək olar. Modelləşdirmənin bu növü tətbiq olunan proqram məhsullarında sanki insan əllərini “firçalar”, gil və mumu isə çoxbucaqlı torlar əvəz edir. Bu modelləşdirmə növü ilə işləyən proqramlara “Zbrush”, “Sculptris”, “Autodesk Mudbox” və s. göstərmək olar [4].

Sənaye modelləşdirməsi əsasən real obyektlərin dəqiq surətinin yaradılması üçün nəzərdə tutulur. Adı çəkilən modelləşdirmədə nəinki, obyektin real ölçüləri, hətta onun material tərkibi də nəzərə alınır. Məhz bu göstəricilərə görə sənaye modelləşdirməsi mühəndislik sahəsində geniş tətbiq olunur. Üstün cəhətlərə gəldikdə isə burada çoxbucaqlıların, əyrilərin əvəzinə tam detal formalarının istifadə olunmasıdır. “RobotStudio”, “Compas-3D”, “SolidWorks”, “Solid Edge” kimi proqram məhsullarını bu modelləşdirmə növünə misal göstərə bilərik. Sənaye modelləşdirməsinin aşağıdakı növlərini fərqləndirirlər: parametrik modelləşdirmə; bərk cisimli modelləşdirmə; səthi modelləşdirmə.

Parametrik modelləşdirmə tərtib olunacaq modelin elementlərinin və onlar arasındakı əlaqələrin qurulması ilə reallaşdırılır. Başqa sözlə lazımi parametrlərlə riyazi model qurulur və bu parametrləri dəyişdirməklə, səhvləri aşkar edərək modelin müxtəlif kombinasiyalarını yaratmaq mümkündür. Bu yolla sənaye mexanizmlərini və detalları sadə üsullarla layihələndirmək olur.

Çoxbucaqlı modelləşdirmədə kubu yarıya bölsək onun daxili boşluq olacaqdır, lakin bərk cisimli modelləşdirmədə belə boşluq olmur, sanki biz içi dolu, bərk bir detalı yarıya bölmüşük. Model qurularkən konkret səthlər deyil, bütün forma nəzərə alınır. Bərk cisimli modelləşdirmə sadə 3D modellərin – dişli çarx, mühərrik və s. qurulmasında tətbiq olunur.

Səthi modelləşdirmə ümumiyyətlə mürəkkəb formalı modellərin – avtomobillərin, təyyarələrin və s. qurulmasında istifadə olunur. Model müxtəlif səthlər vasitəsilə qurulur, istənilən forma verilir, hamar keçidlərlə birləşdirilir və sonda artıq hissələr kəsilir. Beləliklə, modelin forması bir neçə səthdən yığılır.

Modelləşdirmənin daha bir növü metasferik modelləşdirmədir ki, burada modelin forması metasferalar vasitəsilə qurulur. Splayn və NURBS modelləşdirmələrində olduğu kimi burada da hamar formalı səthlərdən istifadə edilir. Metasferik modelləşdirmədə əsas xüsusiyyət ondan ibarətdir ki, burada obyekt bir-birilə avtomatik birləşən 3D qapalı formalardan təşkil olunur. Metasferələr bir-birinə su damcıları və ya civə kimi cəlbedici görünürlər. Modelləşdirmənin bu növü vasitəsilə məsələn, ağacların yarpaqlarında şəh damcıları, müxtəlif dəri örtükləri və s. 3D modellər yaratmaq olar. Proqram məhsuluna gəldikdə isə “Blender” proqramını misal göstərə bilərik [5].

Göstərilənləri nəzərə alaraq qeyd etmək olar ki, mürəkkəb olmayan modelləri qurmaq üçün çoxbucaqlı modelləşdirmədən istifadə etmək lazımdır. Hamar səthli sadə obyektlərin işlənməsində splayn və NURBS modelləşdirmədən və ya çoxbucaqlı modelləşdirmənin hamarlaşdırıcı vasitələrindən istifadə etmək olar. Mürəkkəb bioloji orqanizmlər yaradılarkən 3D heykəltaraşlıqdan istifadə etmək daha rahatdır. Lazımi boşluqları olan və materialın fiziki xüsusiyyətlərini nəzərə alaraq dəqiq bir model yaratmaq lazım olduqda sənaye modelləşdirmə üsulları ən uyğun gələndir. Ümumiyyətlə, mürəkkəb modellər yaradılarkən yuxarıda göstərilən modelləşdirmə metodları işi

sürətləndirmək üçün tez-tez birlikdə istifadə oluna bilər. Bir çox 3D modelləşdirmə paketlərində - "Blender", "Modo"da demək olar ki, bütün növ modelləşdirmə vasitələri vardır.

### Ədəbiyyat

1. Волкова В. Н. Моделирование систем и процессов. Практикум: учебное пособие для академического бакалавриата / В. Н. Волкова [и др.]; под редакцией В. Н. Волковой. — Москва: Издательство Юрайт, 2019. — 295 с.
2. Девятков, В.В. Имитационное моделирование: Учебное пособие / Н.Б. Кобелев, В.А. Половников, В.В. Девятков. - М.: КУРС, НИЦ ИНФРА-М, 2013. - 368 с.
3. Жмудь, В. А. Моделирование замкнутых систем автоматического управления : учебное пособие для академического бакалавриата / В. А. Жмудь. — 2-е изд., испр. и доп. — Москва : Издательство Юрайт, 2019. — 128 с.
4. Стельмашонок Е. В. Моделирование процессов и систем : учебник и практикум для академического бакалавриата / под редакцией Е. В. Стельмашонок. — Москва : Издательство Юрайт, 2019. — 289 с.
5. Черткова, Е. А. Программная инженерия. Визуальное моделирование программных систем : учебник для академического бакалавриата / Е. А. Черткова. — 2-е изд., испр. и доп. — Москва : Издательство Юрайт, 2019. — 147 с.

UOT 62.83

### Gəmi lövbər qurğusunun elektrik intiqalının tezlik çeviricisi vasitəsilə idarə olunmasının əsas üstünlükləri

*Həsənov Elsevər Akif oğlu  
Azərbaycan Dövlət Dəniz Akademiyası*

Lövbər-yanalma qurğuları gəminin körpüyə yanalmasını, orada dayanmasını və liman ətrafında lövbər salıb dayanmasını təmin edirlər [1]. Ancaq bu qurğuları hərəkətə gətirən elektrik intiqalları texniki cəhətdən müasir dövrün tələblərinə tam cavab vermir. Bu mühərriklərin həcm və kütləsi adi bir dolaqlı rotoru qısaqapanmış asinxron mühərriklərinə (AM) nisbətən çox olur və onlar lövbər-yanalma qurğularına lazım olan sürət tənzimini ödəmirlər [2]. Odur ki, lövbər qurğusunun (LQ) elektrik mühərrikinin müasir tezlik çeviricisi ilə idarə olunması üçün müasir tezlik çeviricisinin (TÇ) tətbiq edilməsi təklif olunur. Belə TÇ asinxron mühərrikinin fırlanma sürətini 20-30 dəfə nominaldan aşağı və 1,5-2 dəfə isə nominaldan yuxarı qaldırmağa imkan verir. Lövbər zəncirinin yığılması və lövbərin qaldırılması zamanı elektrik mühərrikinin iş rejimi geniş miqyasda dəyişir. Bu səbəbdən də LQ üçün onun iş rejiminə davam gətirən xüsusi mühərriklər hazırlanır. Azərbaycan Respublikasının gəmilərində çox tətbiq edilənlərdən mühərriklərdən birinin parametrlərinə və mexaniki xarakteristikalarına baxaq:

Mühərrikin tipi: MAP 622-4/8/16. Burada 4, 8, 16 - mühərrikin statorunda yerləşən yüksək (4), orta (8) və alçaq (16) sürət dolaqlarının qütblər sayıdır. Müvafiq olaraq həmin dolaqların gücü:  $P_n=28/36/10$  kVt-dir. Nominal fırlanma sürətləri:  $n_n=1445/670/315$  d/dəq.-dir. Alçaq sürət dolağından (1-ci dolaq) başlayaraq dolaqların artıq yüklənmə qabiliyyəti:

$$\lambda_1 = \frac{M_{max1}}{M_{n1}} = 2,1; \lambda_2 = \frac{M_{max2}}{M_{n2}} = 2,4; \lambda_3 = \frac{M_{max3}}{M_{n3}} = 2,4$$

Ayrı-ayrı dolaqların parametrlərini təyin edək:

Alçaq sürət dolağı (2P=16) üçün nominal moment:

$$M_{1n} = 9,81 \frac{975 \cdot P_{1n}}{n_{1n}} = 9,81 \frac{975 \cdot 10}{315} = 303,64 \text{ Nm} \quad (1)$$

Orta sürət dolağı (2P=8) üçün nominal moment:

$$M_{2n} = 9,81 \frac{975 \cdot P_{2n}}{n_{2n}} = 9,81 \frac{975 \cdot 36}{670} = 514 \text{ Nm} \quad (2)$$

Yüksək sürət dolağı (2P=4) üçün nominal moment:

$$M_{3n} = 9,81 \frac{975 \cdot P_{3n}}{n_{3n}} = 9,81 \frac{975 \cdot 28}{1445} = 185,3 \text{ Nm} \quad (3)$$

Hər stator dolağının iş rejimində yaranan nominal sürüşmə aşağıdakı kimi olacaqdır:

$$S_{1n} = \frac{n_{01} - n_{n1}}{n_{01}} = \frac{375 - 315}{375} = 0,16 \quad (4)$$

$$S_{2n} = \frac{n_{02} - n_{n2}}{n_{02}} = \frac{750 - 675}{750} = 0,106 \quad (5)$$

$$S_{3n} = \frac{n_{03} - n_{n3}}{n_{03}} = \frac{1500 - 1445}{1500} = 0,037 \quad (6)$$

Müvafiq olaraq dolaqlar üçün kritik sürüşmələri tapaq:

$$S_{1kr} = S_{1n}(\lambda_1 \pm \sqrt{\lambda_1^2 - 1}) = 0,16 \cdot (2,1 \pm \sqrt{2,1^2 - 1}) = 0,63 \quad (7)$$

$$S_{2kr} = S_{2n}(\lambda_2 \pm \sqrt{\lambda_2^2 - 1}) = 0,106 \cdot (2,4 \pm \sqrt{2,4^2 - 1}) = 0,48 \quad (8)$$

$$S_{3kr} = S_{3n}(\lambda_3 \pm \sqrt{\lambda_3^2 - 1}) = 0,037 \cdot (2,4 \pm \sqrt{2,4^2 - 1}) = 0,169 \quad (9)$$

Dolaqların yaratdığı maksimal (kritik) momentlər aşağıdakı kimi olacaqdır:

$$M_{1kr} = \lambda_1 \cdot M_{1n} = 2,1 \cdot 303,64 = 637,6 \text{ Nm} \quad (10)$$

$$M_{2kr} = \lambda_2 \cdot M_{2n} = 2,4 \cdot 514 = 1233,6 \text{ Nm} \quad (11)$$

$$M_{3kr} = \lambda_3 \cdot M_{3n} = 2,4 \cdot 185,3 = 444,7 \text{ Nm} \quad (12)$$

Kloss düsturundan istifadə edərək mühərrikin ayrı-ayrı dolaqlarının mexaniki xarakteristikasını quraq.

$$M_1 = \frac{2 \cdot M_{1kr}}{\frac{S_1}{S_{1kr}} + \frac{S_{1kr}}{S_1}} = \frac{2 \cdot 637,6}{\frac{S_1}{0,63} + \frac{0,63}{S_1}} \quad (13)$$

$$M_2 = \frac{2 \cdot M_{2kr}}{\frac{S_2}{S_{2kr}} + \frac{S_{2kr}}{S_2}} = \frac{2 \cdot 1233,6}{\frac{S_2}{0,48} + \frac{0,48}{S_2}} \quad (14)$$

$$M_3 = \frac{2 \cdot M_{3kr}}{\frac{S_3}{S_{3kr}} + \frac{S_{3kr}}{S_3}} = \frac{2 \cdot 444,7}{\frac{S_3}{0,169} + \frac{0,169}{S_3}} \quad (15)$$

Stator dolaqlarının təsirindən yaranan rotorun fırlanma sürəti aşağıdakı düsturla ilə təyin edilir.

$$n = n_0(1 - S) \quad (16)$$

(13), (14), (15) və (16) düsturları vasitəsilə aparılmış hesabat nəticəsində mühərrikin MATLAB proqramının Simulink bölməsində [3] qurulmuş təbii-mexaniki xarakteristikaları şəkil 1-də göstərilmişdir.

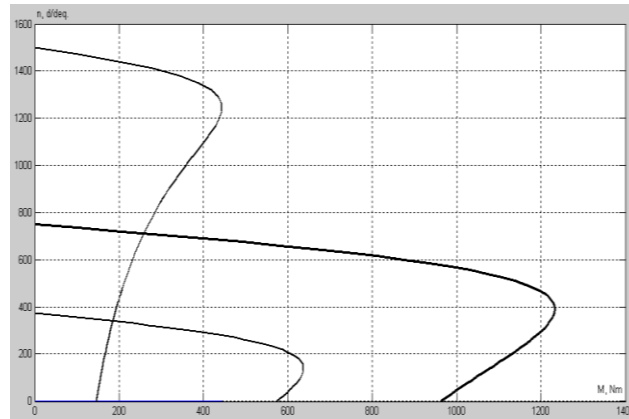

**Şəkil 1. MAP 622-4/8/16 tipli AM-in ayrı-ayrı dolaqlarının təbii mexaniki xarakteristikaları**

Şəkil 1-dən görünür ki, mühərrikin yüksək fırlanma sürəti (2P=4) maksimal momenti, orta sürət dolağının (2P=8) maksimal momentinə nisbətən təxminən 3 dəfə azdır. Bu ona görədir ki, həmin dolaq təyinatına görə gəminin körpüyə yanalma prosesində lazım gəldikdə yanalma kanatının boşluğunu yığmaq üçün qoyulmuşdur və zəncirin yığılıb lövbərin qaldırılması prosesində iştirak etmir. Zəncirin yığılıb lövbərin qaldırılması işinin demək olar ki, 90% -ni işçi dolaq (2P=8)

yerinə yetirir. Alçaq sürət dolağı ( $2P=16$ ) isə lövbər sudan çıxarıldıqdan sonra işə salınır və lövbərin gəminin gövdəsini zədələməməsi üçün onu alçaq sürətlə klyuza çəkir. Ona görə də LQ -nin mühərrikini TÇ ilə idarə etdikdə ancaq orta sürət dolağından ( $2P=8$ ) istifadə edimişdir. TÇ -nin köməyi ilə LQ -yə lazım olan fırlanma sürətlərini və onun bütün iş rejimlərinin yerinə yetirilməsinin mümkün olmasını aydınlaşdıraraq. Məlum olduğu kimi, bu tənzim etmə üsulunda mühərrikin artıq yüklənmə qabiliyyətini sabit saxlamaq üçün mühərrikə verilən cərəyanın tezliyini dəyişdikdə, verilən gərginliyin də qiymətini dəyişmək lazımdır. Kloss düsturunun köməyi ilə MAP-622 tipli AM -in işçi dolağı üçün tezliyin müxəlif qiymətlərində yaranan mexaniki xarakteristikalarını quraq. Tənzim etmə hər iki istiqamətdə aparılacaqdır.

**Tezliyi və gərginliyi mütənasib azaltmaqla mühərrikin fırlanma sürətinin nominaldan başlayaraq azaldılması.** Bu halda Klous düsturundan istifadə edib mühərrikin mexaniki xarakteristikasının göstəriciləri təyin ediləcəkdir.

$$1. f_n = 50 \text{ Hz}; U_n = 380 \text{ V}; M_2 = \frac{2 \cdot M_{2kr}}{S_{2kr} + S_{2kr}} = \frac{2 \cdot 1233,6}{0,48 + S_2} \quad (17)$$

Fırlanma sürətinin tənzim edilməsində tezlik və gərginlik mütənasib dəyişdiyi üçün hesabat  $M_f = \frac{2 \cdot M_{2kr}}{S_{2kr} + S_{2kr}}$  düsturu vasitəsilə aparılır. Düsturda tezliyin müəyyən qiyməti üçün  $\varphi$  tapılır və

$\varphi$  -nin qiyməti düsturda sabit qalmaq şərti ilə sürüşmənin ayrı-ayrı qiymətləri (0-dan 1-ə kimi) üçün mühərrikin yaratdığı moment tapılır.  $\varphi$  -nin 1; 0,8; 0,6; 0,4 və 0,2 qiymətləri üçün hesabat aparılmışdır.

$$2. f_n = 40 \text{ Hz}; \varphi = \frac{40}{50} = 0,8; U = U_n \cdot 0,8 = 304 \text{ V}; M_2 = \frac{2 \cdot M_{kr}}{S_{2kr} + S_{2kr}} = \frac{2 \cdot 1233,6}{0,48 + S_2 \cdot 0,8} \quad (18)$$

**II. Tezliyi nominaldan başlayaraq artırmaqla, gərginliyi isə nominal qiymətdə (380 V) saxlamaqla mühərrikin fırlanma sürətinin artırılması istiqamətində tənzim etmə.** Məlum olduğu kimi AM -in maksimal (kritik) momenti gərginliyin kvadratı ilə düz, tezliyin kvadratı ilə tərs mütənasibdir.  $M_{kr} \equiv \frac{U^2}{f^2}$ . Buna görə də mexaniki xarakteristikaların qurulmasında tezliyin artırılmış qiymətləri üçün yeni maksimal momenti hesablamaq lazım gəlir [4]. Bu vəziyyətdə  $M_{st} = const$  olduğu üçün fırlanma sürətinin azalması istiqamətindəki moment düsturundan istifadə ediləcəkdir.

$$3. f = 60 \text{ Hz}; U_n = 380 \text{ V}; \varphi_1 = \frac{60}{50} = 1,2; M_2 = \frac{2 \cdot M_{kr1}}{S_{kr} + S_{kr}} \quad (19)$$

$$M_{kr1} = \frac{M_{kr.n}}{1,2^2} = \frac{1233,6}{1,2^2} = 856,6 \text{ Nm}$$

$$\text{Hesabat Klous düsturunun əsasında aparılır. } S = 0,1; M_2 = \frac{2 \cdot M_{kr1}}{S_{kr} + S_{kr}} = \frac{2 \cdot 856,6}{0,48 + 0,1 \cdot 1,2} =$$

403 Nm

$$4. f = 70 \text{ Hz}; U_n = 380 \text{ V}; \varphi_2 = \frac{70}{50} = 1,4; M_2 = \frac{2 \cdot M_{kr2}}{S_{kr} + S_{kr}} \quad (20)$$

$$M_{kr2} = \frac{M_{kr.n}}{1,4^2} = \frac{1233,6}{1,4^2} = 629,4 \text{ Nm}$$

Sürüşməyə (S) 0,1-dən 1-ə kimi qiymətlər verərək (32) düsturunun əsasında hesabat aparırıq.

$$S = 0,1; M_2 = \frac{2 \cdot M_{kr2}}{S_{kr} + S_{kr}} = \frac{2 \cdot 629,4}{0,48 + 0,1 \cdot 1,4} = 338 \text{ Nm}$$

(17), (18), (19) və (20) düsturları vasitəsilə aparılmış hesabatın nəticəsi əsasında və tezliyin 80, 90 və 100 Hz qiymətləri üçün mühərrikin maksimal momentləri təyin edilərək, bu tezliklərdə yaranan mexaniki xarakteristikalar başqa tezliklərdə alınan mexaniki xarakteristikalarla birlikdə şəkil 2-də göstərilmişdir.

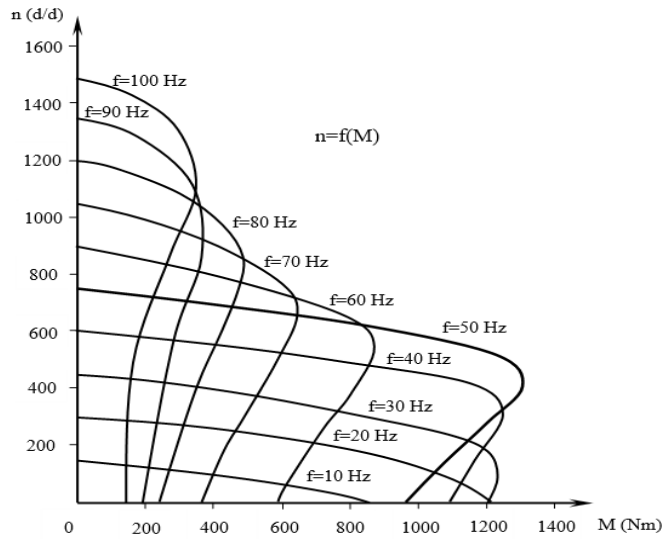

**Şəkil 2. MAP 622-4/8/16 tipli AM -in müxtəlif tezliklərdə tənzim xarakteristikaları**

Şəkil 2 -dən aydın görünür ki, baxılan elektrik mühərrikinin orta sürət dolağının ( $2P=8$ ) yaratdığı fırlanma sürətini TÇ ilə tənzim etdikdə, mühərrik LQ -nin bütün iş rejimlərini artıqlaması ilə ödəyir, sürət tənziminin həddi geniş və səlis olur. Bunlardan əlavə kontaktorlu idarə sisteminin kontaktsiz yarımkeçiricilərdən hazırlanmış TÇ ilə əvəz edilməsi LQ -nin elektrik intiqalının istismarını asanlaşdırır və gəmi şəraiti üçün çox vacib göstərici sayılan etibarlılığı yüksəldir.

### **Ədəbiyyat**

1. Mehdiyev H. A, Həsənov Z. Ə, Şabanov T.H. Avtomatlaşdırılmış gəmi elektrik intiqalları. Bakı, "Nurlan", 2005, 358 səh.
2. Mehdiyev H.A, Həsənov E.A., Avtomatlaşdırılmış lövbər-yanalma qurğularının sürətinin tənzim həddinin artırılması. Azərbaycan Dövlət Dəniz Akademiyasının Elmi əsərləri. Bakı 2003, səh. 59–63.
3. Rüstəmov Q.Ə. Avtomatik tənzimləmə nəzəriyyəsi. MATLAB/Simulinkdə modelləşdirmə. Bakı, 2012, 750 səh.
4. Sultanov E.F., Həsənov E.A. "Gəmi lövbər qurğusunun elektrik intiqalının tezlik çeviricisi vasitəsilə idarə olunması" Energetikanın problemləri, Elm nəşriyyatı №3, Bakı, 2014, səh. 65-77.

UOT 002.6:022

### **Kompüter riyaziyyatında verilənlər bazasının konseptual əsasları**

*Əmiraslanova Rəsmiyyə İsrayıl qızı  
Mingəçevir Dövlət Universiteti  
Azərbaycan Dövlət Pedaqoji Universitetinin dissertantı*

Müasir dövrdə kompüter elminin sürətli inkişafı təbiət və cəmiyyətin müxtəlif sahələrində tətbiq üçün yeni riyazi üsulların yaranmasına imkan yaradır. Kompüter elminin sürətli inkişafı riyaziyyatın yeni tətbiq sahələrini əhəmiyyətli dərəcədə artırır. Belə ki, iqtisadi və sosial sistemlərdə, texnikada, təbiətdə baş verən bir çox prosesləri mürəkkəb riyazi münasibətlər vasitəsilə təsvir etmək mümkündür. Bu riyazi münasibətlər təsvir edilən proseslərin riyazi modeli olan tənlik, tənliklər sistemi, bərabərsizliklər sistemi ola bilər[1].



Riyazi model (mathematical model) modelləşdirilən prosesin riyazi dildə ifadəsi olub, real prosesin və ya obyektin riyazi vasitələrin köməyi ilə alınmış təsviridir. Modelləşdirmə - hər hansı obyektə tədqiq etmək üçün onun modelinin qurulması və öyrənilməsindən ibarətdir.

Bu gün əksər elm sahələrində aparılan mükəmməl tədqiqatların əsasını kompüter modelləşdirilməsi, EHM-də riyazi modelləşdirmə və hesablama sınağı təşkil edir. İstənilən elmi-tədqiqat metodu modelləşdirmə ideyasına əsaslanır.

Riyazi modeldən istifadə etməklə sistemin davranışının kompüterdə təqlid edilməsinə kompüter modelləşdirilməsi (computer simulation) deyilir. Kompüter modelləşdirilməsi kompüter texnikası vasitəsilə modellərin yaradılmasıdır. (Kompüter modelləri, əslində kompüter proqramıdır). Müasir kompüter (imitasiya) modelləşdirilməsi özünün müxtəlif təzahürlərdə praktiki olaraq, müasir riyaziyyatın bütün aparatından istifadə edir.

Riyazi modelləşdirmədə qurulma prinsiplərinə görə riyazi modellərin 2 növünü ayırırlar: analitik və imitasiya modelləri.

- Analitik modellərdə real obyektlərin fəaliyyətləri açıq funksional əlaqələr şəklində yazılır.

- İmitasiya (simulyasiya) modelləşdirilməsində isə tədqiq olunan sistem (obyekt) onun modeli ilə əvəz olunur. Burada real obyektin xarakteristikaları modelin verdiyi xarakteristikalar əsasında tədqiq olunur. İmitasiya anlayışını – (latınca – imitatio-oxşadmaq, bənzətmək) kimi ifadə etmək olar[2].

Riyazi modelləşdirmə və simulyasiya elm və texnikanın demək olar ki bütün sahələrini əhatə edir. Hazırda istənilən sistemi layihə edərəkən imitasiya modelləşdirilməsindən geniş istifadə olunur. İmitasiya vasitələri geniş proqram vasitələrindən və kompyuterdə realizasiya olunmuş müxtəlif tətbiqi sistemlərdən ibarətdir. Məsələn, Matlab/Simulink proqram paketi.

İmitasiya modelləşdirilməsindən obyektin özünün modelinin, bu modelin iştirak etdiyi hər hansı bir sistemin (məsələn idarəetmə sistemi) tədqiq olunması və ya hər hansı bir qurğunun həndəsi ölçülərini və başqa göstəricilərini hesablamaq üçün istifadə olunur[5].

İnformasiya modelləri-bu modellərə toxunmaq və görmək mümkün deyil. Onlar yalnız obyekt (proses, hadisə) haqqında səhih və dürüst informasiyaya əsasən qurulur. İnformasiya modelləri – obyektin xassələrini və vəziyyətini, eyni zamanda bunlar və xarici aləm arasındakı əlaqələri də xarakterizə edən sistemli informasiya toplusundan ibarətdir. Bu sistemli informasiya toplusu Verilənlər bazasını təşkil edir. Riyazi məsələlərin kompyuter həllinin tapılmasında predmet sahəsinə dair müvafiq verilənlərin emalı və ötürülməsi məsələlərinin araşdırılması məqsədilə Verilənlər Bazasının (VB), Verilənlər Bazasının İdarəetmə Sistemlərinin (VBİS) yaradılması nəzərdə tutulur. Verilənlər bazası konsepsiyası informatika elminin informasiya, verilənlər, verilənlər bazası, informasiya sistemləri kimi fundamental anlayışlarına istinad edir[4].

Verilənlər bazası anlayışı, bu anlayış müəyyən əlamət və ya əlamətlər qrupu üzrə təsnif oluna bilən, qarşılıqlı əlaqəli, müvafiq tərzdə bir-biri ilə bağlı verilənlərin toplusunu, sistemini ifadə edir. Başqa sözlə desək, Verilənlər Bazası əlaqədar informasiyanın emalını, ötürülməsini, saxlanmasını, istifadə olunmasını təmin edən informasiya sistemidir. Hər hansı informasiya sisteminin əsasını verilənlər bazası təşkil edir və aşağıdakı xüsusiyyətlərini şərtləndirmiş olur[3]:

1. Verilənlərin daxili strukturunun saxlanması.

Verilənlər bazasında verilənlərin təsviri üçün elə strukturlardan istifadə olunmalıdır ki, onlar verilənləri daxili strukturları ilə uyğunlaşdırıla bilsinlər.

2. Verilənlərin minimum zafiliyinin təmin olunması.

Baxılan halda, VB-da verilənlərin təkrarının minimuma çatdırılması əldə olunur. Bu başlıca olaraq VB-nı təşkil edən verilənlər arasında müvafiq struktur əlaqələrin qurulması əsasında əldə edilir.

3. Verilənlər bazasının ziddiyyətsizliyinin təmin olunması.

Bu halda, təkrarlana bilən verilənlər arasında yarana bilən ziddiyyətlərin aradan qaldırılması nəzərdə tutulur.

4. Verilənlərin bazasının vahid idarəetmə sisteminin mövcudluğu.

Verilənlər bazasında, müvafiq sorğular əsasında verilənlərin işlənməsi və ötürülməsi vasitəsilə müvafiq informasiyanın əldə edilməsi, VB-nın vahid idarəetmə sisteminin zəruriliyini şərtləndirir. Öz növbəsində vahid idarəetmə sisteminin yaradılması başlıca olaraq, verilənlərin struktur və təsvir xüsusiyyətlərinin identikliyi əsasında təmin olunur. Verilənlərin bazasının baxılan qaydada təşkil olunmuş mərkəzləşdirilmiş idarəetmə sistemi verilənlər bazasının idarəetmə sistemləri (VBİS) adlandırılır.

#### 5. Verilənlərin bazasının tamlığının təmin olunması.

Bu tələb başlıca olaraq, Verilənlər Bazasını təşkil edən verilənlərin struktur və funksional xarakteristikasında statusunun qorunub saxlanması ilə bağlıdır. VB-nin struktur və funksional xarakteristikasına dair irəli sürülən bu tələb verilənlərin müəyyən nasazlıqlar nəticəsində pozulması və ya təhrif olunması təhlükəsini neytrallaşdırmaq məqsədi daşıyır. Başqa sözlə desək, VB-nin tamlığının qorunması şərti, verilənlərin qəzalardan mühafizəsini təmin etmiş olar.

#### 6. Verilənlər bazasında verilənlərin təhlükəsizliyinin təmin olunması;

Verilənlər bazasında verilənlərin təhlükəsizliyinin təmin olunması, kənar istifadəçilər tərəfindən icazəsiz müdaxilə nəticəsində baş verə bilən təhrif olunmaların, oğurlanmaların qarşısını almaq məqsədini güdür.

Bulnarla yanaşı VBİS-lərin köməyi ilə informasiyanın emalının həm də aşağıdakı bir çox imkanları vardır:

- Axtarış imkanları;

VB-də saxlanan verilənlərin axtarı həm ardıcıl, həm də birbaşa (açarla) aparıla bilər. İstifadəçilər verilənlər bazasına müxtəlif sorğularla müraciət edə bilərlər.

- Məhsuldarlıq;

VBİS elə qurulmalıdır ki, sorğulara cavab vaxtı istifadəçiləri qane edə bilsin.

- Xərclərin azalması;

Xərclərin azalması VB-nin yuxarıda sadalanan prinsipləri və xarakteristikaları nəticəsində əldə edilir[3].

Kompüter modelləşdirilməsində Verilənlər bazasında verilənlərlə işləyərkən verilənlər bazası elə təşkil olunur ki, verilənlər, onları emal edən proqramlardan asılı olmur, verilənləri axtarıb tapmaq, onları dəyidirmək və yeniləşdirmək üçün çoxlu sayda idarəetmə üsullarından və vasitələrindən istifadə olunur və VB-nin tətbiq sahəsini genişləndirmək mümkün olur.

### **Ədəbiyyat**

1. Məmmədov H.Ə., Rüstəmov Q.Ə., Rüstəmov R.Q. Mühəndis riyaziyatı. Dərslük, AzTU, 2015,440 s.

2. Seyidov M.İ., Qardaşova L.A., Səlimov V.H. Kompüter riyaziyyatı. Metodik vəsait, Bakı, "Təhsil" EİM, 2010, 188 s.

3. Kərimov S.Q.İnformasiya sistemləri.Bakı-Elm, Dərslük, 2008, 674s.

4. Kərimov S.Q., Sərdarov Y. Kompüter elminin nəzəri əsasları.Bakı-ADNA mətbəəsi, Dərslük, 2008, 289 s.

5. Дьяконов В.П. Компьютерная математика. Теория и практика. – М.: Нолидж, 2001.

UOT 550.837

### **Azərbaycanda avtomobil yol tikintisinin inkişaf istiqamətləri**

*Bəndəliyeva Gülşən Şahmar qızı  
Azərbaycan Memarlıq və İnşaat Universitetinin doktorantı*

Azərbaycanda son on ildə həyata keçirilən islahatlar, icra olunan tədbirlər iqtisadi inkişafın sürətlənməsi ilə yanaşı qeyri-neft sektorunun fəallaşmasına da xidmət edir. Belə ki, qeyri-neft sektorunun və sənayesinin inkişaf etdirilməsi məqsədi ilə ölkənin malik olduğu təbii və iqtisadi resursların təsərrüfat dövryyəsinə cəlb edilməsinin genişləndirilməsi və onlardan istifadə səmərəliliyinin yüksəldilməsi qəbul olunan konseptual sənədlərdə öz aydın əksini tapmaqdadır [1]. Qeyd etmək lazımdır ki, ölkədə bu və digər bu kimi mühüm tədbirlərin həyata keçirilməsi ilk növbədə mükəmməl infrastruktur sisteminin yaradılması ilə də sıx bağlıdır. Xüsusilə də yol tikintisi və ona qayğının artırılması artıq öz vacibliyi ilə çıxış edir. Ölkə daxili və xarici iqtisadi əlaqələrin genişləndirilməsi məqsədilə yol tikintisi müasir tələblərə uyğun təşkil edilib, bu sahədə beynəlxalq standartların tətbiqi artırılmaqdadır. Yol tikintisi yalnız ona öznüə xas xüsusiyyətə

malikliyi ilə nəzərə çarpır: onun məhsulları (avtomobil yolları və onların bütün qurğuları) - avtomobil nəqliyyatının tərkib hissəsidir. Bu baxımdan da onun istehlakı yalnız uzadılmış avtomobil yolları ilə bitmir, həm də yük daşımalarının dövryyəsinin yüksəldilməsi ilə mümkün olur.

Təcrübədə olduğu kimi ölkə müstəvisində də bu sahədə qarşıya çıxan bütün texniki-iqtisadi problemlərə müəyyən olunmuş tələblərə və ondan irəli gələn vəzifələrlə birlikdə baxılmalıdır. Avtomobil nəqliyyatında bütün məhsulların xətti yeri vardır və bu öz növbəsində, yolun bir sahəsindən digərinə və ya bu sahənin daxilində onlara xidmət göstərən işçi heyəti ilə birlikdə, hərəkət edən mobil maşınların səyyar bölmələrin yaradılmasını və tətbiqini tələb edən işlərin təşkilinin xətti prinsipini nəzərdə tutmalıdır. Ərazinin hərəkət intensivliyindən, relyefli, hidrogeoloji və iqlim şəraitindən asılı olaraq, hətta təyinatı üzrə eynitipli bütün qurğular bir-birindən ciddi şəkildə fərqlənə bilər. Bu isə tipik layihələrin tətbiqinin mümkünlüyünü əhəmiyyətli dərəcədə məhdudlaşdırır, onların konkret şəraitə diqqətlə bağlanmasını tələb edir. Digər tərəfdən, iri maliyyə məsrəfləri, yüksək əmək və maddi intensivlik də tikintinin təşkilində və onun istismarı dövründə nəzərdə tutulmalıdır. Müvəqqəti istehsal-məişət və inzibatçılıq işlərinin icrasına qədər, mühəndis kommunikasiyalarının, müvəqqəti yolların, xüsusi təşkilati formalar və əlavə xərclər tələb edən elektrik verilişi xətlərinin çəkilməsi tikinti müddətini artırır. Bu amildə təsərrüfat dövryyəsinə tamamlanmayan tikintiyə əlavə vəsaitin ayrılmasına səbəb olur. Tikintinin bəzən yerinə yetirilməsinin mövsümi olması, onların texnologiyasının meteoroloji faktorlardan asılılığından qaynaqlanır ki, bu da öz növbəsində işçi kadrların qeyri-bərabər istifadəsinə və onların axıcılığına səbəb olur [3]. Qeyd etmək lazımdır ki, burada əsas məsələ mövsümi tikintidən fasiləsiz keçməkdir- aşağı temperaturlarda işləri görməyə imkan verəcək xüsusi texnologiyaların hazırlanması və qış vaxtı tədarük və nəqliyyat işlərinin həcmının artması hesabına həll edilə bilər. Tikinti işlərinin mürəkkəbliyi və növləri üzrə qeyri-sabit nisbətləri işçilərin peşə-ixtisas və say tərkibinin hesablanmasını çətinləşdirir. İri obyektlər (xüsusilə körpülər) illər boyu tikilə bilər ki, bu da kapitalın örtülməsi problemini yaradır. Nəticədə, qəbul edilən qərarların riski artır və zaman amilini nəzərə alaraq, xüsusilə dəqiq texniki-iqtisadi hesablamalar tələb edir [4]. Həmçinin, burada materialların dəmir yolu, hava, su və avtomobil nəqliyyatı ilə qarışıq daşınması zamanı ağırlaşdırılan qeyri-bərabərliyi və xüsusi bahalı anbar təsərrüfatının yaradılmasının yaradılması tələbi də nəzərə alınmalıdır. Təbii ki, yolun əsas və ən çox məsrəf tutan hissəsi olan yol tərkibinin çox laylı olması yol tikintisinin mərhələlərinə təsir edir.

Ölkədə qəbul edilən hüquqi sənədlərdə tikiləcək infrastruktur, yaşayış məntəqələrinin adları deyil, həm də maliyyələşdirmə mənbələri və həyata keçirilməsi üçün xüsusi tədbirlər ifadə olunur. Bu sənədlərdə göstərilən xərclərin məbləğini, eləcə Sənədlər yalnız birləşdirəcək yaşayış məntəqələrinin adlarını deyil, həm də maliyyələşdirmə mənbələrini və həyata keçirilməsi üçün xüsusi tədbirləri aydın şəkildə göstərir. Bu sərəncamlarda göstərilən xərclərin məbləğini, eləcə də gələcəkdə yeni çəkilmiş yoldan istifadə edə biləcək insanların sayını təhlil etmək də zəruri hesab olunur. Belə ki, belə yanaşma istər-istəməz dövlət yol infrastrukturunun və bütövlükdə ölkədə həyata keçirilən infrastruktur layihələrinin yaxşılaşdırılması baxımından vacib hesab oluna bilər. Azərbaycan Prezidentinin bu yaxınlarda imzaladığı “Qobustan rayonunun Qobustan - Poladlı avtomobil yolunun tikintisi ilə bağlı tədbirlər haqqında” Sərəncamına əsasən, bu məqsədlər üçün 2018-ci il dövlət büdcəsinin xərc hissəsində nəzərdə tutulmuş vəsaitdən 6,4 milyon manat vəsait ayrılmışdır [2]. Müasir dövrdə keyfiyyətli avtomobil yolların tikintisi vacib hesab edilməlidir. Ölkədə yolların gələcək yükündən asılı olaraq onlar müxtəlif sinif və kateqoriyalı olmalı, magistral, şəhərlərarası, kəndlərarası kimi qruplara bölünməlidirlər. Qeyd etmək lazımdır ki, yolların keyfiyyət-texniki və maliyyə tələbləri xüsusi dəqiqliklə icra olunmalı və bu prosesdə yolların təsnifat qrupunun gətirəcəyi faydalar da əsas olaraq götürülməlidir. Həmçinin, bu tikintidə və onların istismar dövründə sırf iqtisadi, sosial, meliorativ, geoloji, ekoloji xarakterli çoxlu sayda tərkib hissələri və s. nəzərə almaq lazımdır. Məsələn, Bakı-Quba - Rusiya Federasiyası ilə dövlət sərhədi avtomobil yolunun 92 kilometrlik 45-ci kilometrindən, H. Z. Tağıyev qəsəbəsindən başlayan yolu götürək. IV texniki kateqoriyasına aiddir. Müvafiq yolun tikinti vəziyyəti ilə bağlı ölkə başçısı Quba rayonuna səfər etmiş və həyata keçirilən tədbirlərin vəziyyəti ilə yaxından tanış olmuşdur [5]. Yol Şimal - Cənub beynəlxalq nəqliyyat dəhlizinin tərkib hissəsidir və yük daşımalarının həcmının artırılması baxımından ölkə üçün çox mühüm əhəmiyyət kəsb edir. Dördzolaqlı yolun hər bir lotunun tikintisi beton örtüyün açılmasını və yeni yol örtüyünün çəkilməsini nəzərdə tutur. Paralel olaraq yol qovşaqları, yol ötürücüləri və kanal körpüləri, yeraltı

avtomobil keçidləri inşa edilir, meliorativ əhəmiyyət kəsb edən müxtəlif diametrlif beton boru kəmərləri çəkilir, müxtəlif gərginlikli elektrik-kommunikasiya xətləri, su, qaz və neft xətləri çəkilir, həmçinin beton maneələr yolunun ayırıcı zolağında döşənməsi aparılır.

Müasir avtomobil yol tikintisinin keyfiyyətini yüksəltmək və səviyyəni sonradan da qoruyub saxlamaq üçün bu kimi vacib amillər əsas diqqət mərkəzində olmalıdır: tikinti üçün tələb olunan materialların, konstruksiyaların, komplektləşdirici məmulatların və hazır məhsulların tələb olunan standartlara uyğunluğu, ismardan sonra yolların yüksək texniki tələblərə uyğun saxlanması və bu sahədə maliyyələşmənin təmini, xidmət personalının və işçi heyətinin peşə-ixtisas səviyyəsinin yüksəkliyi və digər bu kimi məsələlər.

### **Ədəbiyyat**

1. "Azərbaycan 2020: *gələcəyə baxış*" İnkişaf Konsepsiyası. Bakı, 2012.
2. Qobustan rayonunun Qobustan–Poladlı avtomobil yolunun tikintisi ilə bağlı tədbirlər haqqında Azərbaycan Respublikası Prezidentinin Sərəncamı. Bakı, 2018.
3. Технология и организация работ на производственных предприятиях дорожного строительства, 2010. <http://bookash.pro/ru/book/191051/tehnologiya-i-organizatsiya-rabot-na-proizvodstvennyh-predpriyatiyah-dorozhnogo-stroitelstva-a-p-lup>.
4. Т.В.Боброва. Техничко-экономическое обоснование производства дорожно-строительных работ в зимнее время. <http://bek.sibadi.org/fulltext/ED205.pdf>.
5. [news/razvitie-avtomobil-noy-dorozhnoy-infrastruktury-otvechaet-ekonomicheskim-interesam-azerbaydzhana](http://news.azerbaydzhana.az/news/razvitie-avtomobil-noy-dorozhnoy-infrastruktury-otvechaet-ekonomicheskim-interesam-azerbaydzhana).

UOT 531

### **Qazlift üsulu ilə işləyən quyularda neftin çıxarılma texnologiyası və texnoloji avadanlığının əsas xüsusiyyətləri**

*Əzizov Mikayıl Məzahir oğlu*  
*Azərbaycan Dövlət Neft və Sənaye Universitetinin dissertantı*

Quyunun qazlift üsulu ilə istismarı zamanı maye (neft) sıxılmış qaz ilə çıxarılır. Bu üsul fontanurma prosesinin təbii davamıdır. Fontanurma üsulunda olduğu kimi qazlift üsulunda da neftin qaldırılması üçün genişlənən işçi agentin enerjisindən istifadə olunur. Lakin, qazlift üsulunun özünəməxsus xüsusiyyətləri vardır.

Qazlift quyularının istismarı zamanı böyük kapital qoyuluşuna ehtiyac duyulmur. Mövcud olan quruluş, yığma, ötürmə sistemləri dəyişdirilmir.

Neft yataqları müəyyən vaxt ərzində işlədikdən sonra quyuların istismar şəraiti pisləşməyə doğru gedir, yəni, məhsulun sululuğu artır, maye sütunun hidrostatik təzyiqi yüksəlir, borularda sürtünmə artır bu da təzyiq itkilərini çoxaldır, işçi agentin faydalı işi azalır.[3]

Boruarxası fəzaya kompressorla işçi agent (qaz) verdikdə maye sütunun səviyyəsi aşağı düşəcək, lakin, nasos kompressor borularında artacaqdır. Qaz verilməsinin nəticəsi olaraq maye sütununun səviyyəsi dibə yaxınlaşdıqda maye-qaz qarışımı nasos kompressor borusuna daxil olacaq və maye ilə qarışacaqdır. Alınmış maye-qaz qarışığının sıxlığı lay qatından gələn mayenin sıxlığından az olacaqdır və nasos kompressor borusunda maye sütununun səviyyəsi qalxacaqdır.

Quyuya nə qədər çox qaz verilərsə qaz-maye qarışığının sıxlığı bir o qədər az olacaqdır, həmin qarışıq da daha yüksək məsafəyə qalxacaqdır. Sıxılmış qazın quyuya fasiləsiz verilməsi rejimində maye-qaz qarışımı quyunun ən yüksək səthinədək qalxacaqdır. Bu qarışıq quyudan kənarlaşdırıldıqdan sonra yeni maye quyuya daxil olacaqdır. Qazlift quyularının hasilatı bir çox amillərdən asılıdır. Bu amillərə misal olaraq, mayenin qatılığını, boruların diametrini, işçi agentin miqdarını və s. göstərmək olar.[1]

Qazlift quyuları avadanlıqlarının ən mühüm elementi NKB kəmərinə xüsusi eksentrik kameralarda (mandrellərdə) yerləşdirilmiş qazlift klapanlarıdır. Qazlift klapanlarının quraşdırılması və mandrellərin qaldırılması məqsədilə quyuağzı lubrikatordan, barabanlı hidravlik bucurqaddan, həmçinin enmə alətindən (ekstraktordan) ibarət olan xüsusi kanat texnikası tətbiq edilir.

**Quyuağzı lubrikator** qazlift armaturunun bufer siyirtməsinin flansında quraşdırılan və əl intiqallı preventordan, lubrikatorun özündən, kippəc qurğusundan, yönəldici diyircək çarxından, məftildən, gərici diyircək çarxından və məftilin gərilməsini ölçən alətdən ibarət olan konstruksiyadır.[4]

**Ekssentrik kameralar (mandrellər)** qazlift klapanlarının yerləşdirilməsi üçün nəzərdə tutulmuşdur. Mandrellərdə oturtma cibləri vardır, burada üst səthdən məftil ilə endirilən qazlift klapanları yuxarı və aşağı neftədavamlı halqalarla kipləşdirilir və stoporlu (mexanizmin hərəkət edən hissələrini dayandırmaq və bu vəziyyətdə saxlamaq üçün qurğu) yaylı rezələrlə bağlanılır. Mandrellərin xaricində kipləşdirici halqalar arasında yerləşmiş və vurulan qazın klapanına doğru istiqamətləndirilməsinə xidmət edən dəşiklər vardır.

**Ekstraktor** qazlift klapanını mandrelə salmağa və çıxarmağa imkan verən alətdir.

Ekstraktorun istiqamətləndirilməsi üçün, mandrelin yuxarı hissəsində aləti oturtma cibinə yönəltməyə imkan verən xüsusi istiqamətləndirici oymaq qoyulmuşdur. Ekstraktorda klapanı mandrelin oturtma cibinə dəqiq salınmasına imkan verən yaylı şarnir birləşmələri vardır. Ekstraktorun aşağı ucunda, cibdə yerləşən qazlift klapanının başlığını azad edən tutucu yaylı qurğu vardır. Ekstraktor NKB boruları içərisinə məftil ilə endirilir. [1]

**Hidravlik bucurqad** klapanlı və zolotnikli qurğular şəklində hidroqurğu sisteminə, bucurqadın idarə edilmə sisteminə, həmçinin nəzarət sisteminə (məftilin gərilmə indikatoru və dərinlik göstəricisi) malikdir. Bucurqad ikisürütlü, dişli çarx nasosu isə yağ ilə işləyir, avtomobil mühərriki intiqallıdır.[2]

### Ədəbiyyat

1. Mirzəcanzadə A.X., İskəndərov M.Ə., Abdullayev M.Ə., Ağayev R.Q., Əliyev S.M., Əmirov Ə.C., Qasımov Ə.F. "Neft və qaz yataqlarının istismarı və işlənilməsi", Bakı, 1960, s. 444
2. [anl.az/el/Kitab/Azf-268671.pdf](http://anl.az/el/Kitab/Azf-268671.pdf)
3. [proceedings.socar.az > uploads > pdf > literature](http://proceedings.socar.az/uploads/pdf/literature)
4. [shellwoodind.com/az/mehsullar/quyuagzi-ve-kilidleyici-armatur](http://shellwoodind.com/az/mehsullar/quyuagzi-ve-kilidleyici-armatur)

UOT 330.322:625.42

### **Bakı metropoliteninin fasiləsiz və etibarlı işinin təminatı üçün avtomatlaşdırılmış dispetçer idarəetmə sisteminin araşdırılması**

*Həsənova Gültəkin Ürfət qızı  
Azərbaycan Dövlət Neft və Sənaye Universitetinin dissertantı*

Bakı şəhər sərnişin nəqliyyatı, digər meqapolislərdə olduğu kimi, daim inkişaf edir və funksional olaraq genişlənir, beləki sərnişin axını günbəgün artır, avadanlıq köhnəlir və bu da öz növbəsində nəqliyyat idarəetmə sisteminin və qərar qəbuletmə prosedurlarının təkmilləşdirilməsini tələb edir. Sərnişin nəqliyyatının əsas növlərindən biri də çox sayda əsas və köməkçi avadanlıqları olan "Bakı Metropoliteni"dir. Məlum olduğu kimi metropolitenin işi birbaşa elektrik enerji təchizatından asılıdır. Ona görə də metropolitenin keyfiyyətli elektrik enerjisi ilə təminatına xüsusi diqqət yetirilir. Metropolitenin işinin dəqiq yerinə yetirilməsini, mərkəzləşdirilmiş idarəetmə sistemi olmadan təsəvvür etmək olmaz. Metronun bütünlükdə elektrik sahələrinin elektrik enerjisi ilə təminatının mərkəzləşdirilmiş şəkildə idarə olunması – dispetçer sistemi vasitəsilə həyata keçirilir (şəkil 1).

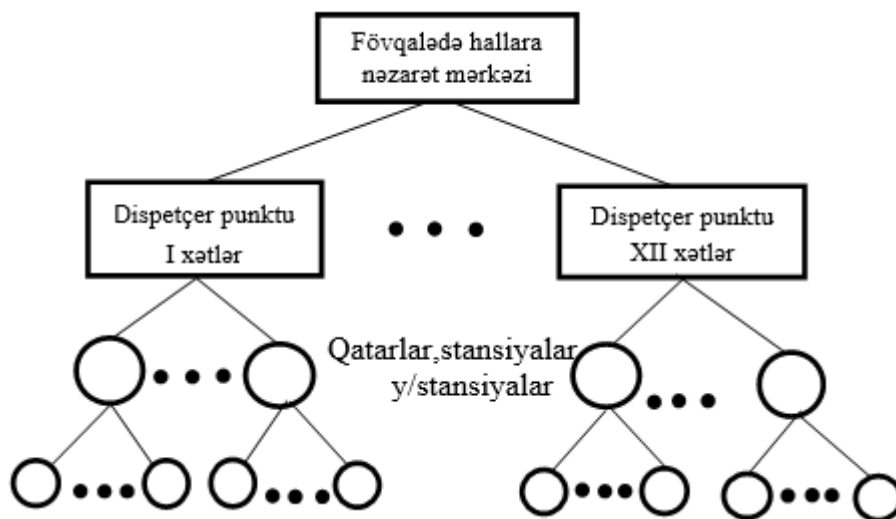

**Şəkil 1. Metropolitenin dispetçer idarəetmə mərkəzi**

Bakı metropoliteni müəyyən olunmuş (məsələn, səhər və axşam tıxacları, istirahət günlərində boşalma və s.) böyük bir sənişin axınına xidmət edir. Bəzən sənişin axınının intensivliyi təsadüfi də (böyük idman, konsert və s. tədbirləri) ola bilər. Bu ziddiyyət, mövcud dispetçer nəzarət sisteminin effektivliyini əhəmiyyətli dərəcədə azaldır, metronun işindəki gərginliyi artırır və bu cür artıq yüklənmə qəza ehtimalının yaranmasına səbəb olur. Bakı metrosunun dispetçer idarə sistemi xətlər boyunca qurulur. Hər bir xətt dörd əsas xidmət tərəfindən idarə olunur: nəqliyyat, enerji təchizatı, elektromexaniki və eskalator.

Metro xidmətlərindən biri də xüsusi avadanlıq, aparat və proqram təminatını özündə cəmləşdirən enerji təchizatı sistemidir. Metronun rahat və təhlükəsiz işini təmin etmək və inkişaf etdirmək üçün elektrik enerji yarımstansiyaları avtomatlaşdırılmış dispetçer nəzarət sistemi ilə idarə olunmalıdır [1].

Avtomatlaşdırılmış enerji idarəetmə sisteminin yaradılması zamanı sistemə daxil olan aparatlarının düzgün və optimal seçilməsi və yerləşdirilməsi eləcə də köhnə elektrik idarəetmə sisteminin dəyişdirilməsindən ibarətdir. Odur ki, planlaşdırma və riskli vəziyyətlərdə metro idarəetmədə yeni və müasir avtomatlaşdırılma sisteminin elmi cəhətdən işlənməsi məsələsi aktualdır.

Göstərilən amillər Bakı Metropoliteninin enerji təchizatı sistemində idarəetmə vasitələrini, o cümlədən yaranan risk vəziyyətlərini nəzərə alan idarəetmə sisteminin yaradılmasını tələb edir. Bakı metrosunun fasiləsiz və etibarlı təminatı üçün avtomatlaşdırılmış dispetçer idarəetmə sisteminin yaradılması labüdlüyü ortaya çıxır. Məsələnin həlli üçün Bakı Metropoliteninin istehsal fəaliyyətinin və konkret olaraq elektrik təchizatı sisteminin etibarlı idarə olunması dispetçer xidməti tərəfindən həyata keçirilən ən məsul tapşırıqların analiz olunması lazım gəlir ki, bu məqsədlə aşağıdakı təhlillərin aparılması labüd olur:

- metroda sənişin sıxlığının çox yüksək olub hər il artması;
- dartma yarımstansiyalarının nəzarət nöqtələrində avadanlıqların vəziyyətinin qiymətləndirilməsi, köhnəlmiş telemexanikanın müasir kompüter sistemi ilə təcili dəyişdirilməsinin tələb olunması;
- xətlərin gediş-gəliş düyünlərində vəziyyətin hərtərəfli qiymətləndirilməsinə, qərarların optimallaşdırılmasına əsaslanaraq nəzarət obyektlərinin real vaxt rejimində izlənməsinə və vaxtında nəzarət tədbirlərinin aparılmasına imkan verən daha çox kompüter texnikasına ehtiyac duyulması;
- Bakı Metropoliteninin enerji təchizatı xidmətinin kompüterləşdirilməsinin inkişaf etdirmək üçün yeni kompüter cihazları və inovativ texnologiyalarını inkişaf etdirmək və tətbiq etmək tələb olunur ki, bu məqsədlə digər ölkələrin təcrübəsindən faydalanmanın məqsədə uyğun hesab edilməsi[2].

Hər hansı bir idarəetmə sisteminin səmərəliliyi, onun təyinatı istismar xərcləri ilə müəyyən edilir. Köhnə avadanlıqların sıradan çıxması metronun elektrik təchizatı sisteminin əlavə itkilərə məruz qalmasına səbəb olur. Eyni zamanda, elektrik yarımstansiyalarının köhnə dispetçer idarəetmə

sistemindən yeni avtomatlaşdırılmış bir sistemə keçərkən, bazarda mövcud müasir avadanlıqların dəyərini iqtisadi nöqteyi-nəzərdən hesablamaq lazımdır və nəticədə ən əlverişli variantın seçilməsinə istinad olunmalıdır.

İdarəetmə sistemlərinin yenidən qurulması üçün maliyyə xərclərini azalmasına, fəvqəladə halların qarşısını almaq üçün elektrik yarımstansiyalarının avadanlıq ehtiyatlarının işlənməsi və xərclənməsinə nəzarət edilməlidir. Avtomatlaşdırılmış dispetçer nəzarət sisteminin yaradılması xərcləri, metro nəzarəti idarəsinin avtomatlaşdırma (kompüterləşdirmə) vaxtı və həcmi, xətlərin sayı, nəzarət olunan nöqtələrin sayı, hər bir texniki avadanlığın xüsusiyyətləri və avtomatik dispetçer nəzarət sisteminin tələb olunan etibarlılıq göstəriciləri ilə müəyyən edilir [3].

Hazırda işlək vəziyyətdə olan köhnə idarəetmə sistemlərinin və müasir element bazasına əsaslanan sistemlərin avtomatlaşdırılmış enerji təchizatı, idarəetmə sistemləri nəzərdən keçirilərək təhlil edilmişdir ki, bu da toplanmış təcrübə əsasında çatışmazlıqları aradan qaldırmağa imkan verir. Avtomatlaşdırılmış enerji idarəetmə sisteminin yaradılması zamanı sistemə daxil olan aparatların düzgün və optimal seçilməsi və yerləşdirilməsi, eləcə də köhnə elektrik idarəetmə sisteminin dəyişdirilməsi məqsədə uyğun hesab edilmişdir.

### **Ədəbiyyat**

1. Власов К.П. Теория автоматического управления. 2007, - ст.103
2. Крупский А.А., Малеев П.Г. "Развитие и совершенствование систем управления электроснабжением в Московском метрополитене". Вопросы радиоэлектроники, серия Общетеchnическая вып.3,2011, ст.133-138.
3. Крупский А.А, Малеев П.Г., Хохлов С.Г., Чельдиев М.И. Элементы и устройства системы безопасности движения московского метрополитена //Тезисы доклада на 5 Международной научно-технической конференции «Фундаментальные проблемы радиоэлектронного приборостроения», М., 2007, с. 164 - 167.

UOT 681.5.08

### **Qaz sərfinin ölçmə proseslərinin avtomatlaşdırılması**

*Allahverdiyev Elsevər Nəbi oğlu  
Azərbaycan Dövlət Neft və Sənaye Universitetinin dissertantı*

İstehsal proseslərinin avtomatlaşdırılması prosesinin müasir səviyyəsi tədricən inteqrasiya olunmuş elm-istehsalat komplekslərinin (İnEİK) yaranması ilə səciyyələnir. Bu çox ali avtomatlaşdırma səviyyəsidir. İnEİK daxilində elə çevik hesablama texnikası və avtomatlaşdırma vasitələri tətbiq etmək lazımdır ki, bütöv istehsalat prosesi, yəni, elmi tədqiqatlardan başlamış, hazır məhsulun buraxılışına kimi, bir fəaliyyət tsiklinin avtomatik yerinə yetirilməsi təmin edilməlidir. Belə sistemlərin tələb olunan çevikliyi təmin etmək üçün idarəetmə yalnız EHM şəbəkələri ilə aparılmalıdır. Bu mənada istehsal proseslərinin avtomatlaşdırılması problemlərindən danışarkən nəzərə almaq lazımdır ki, məqsəd çevik avtomatlaşdırılmış istehsal prosesinin yaradılmasından ibarətdir. [1]

Bu tip avtomatlaşdırma çox mürəkkəb, qeyri-bircins məsələlərin həlli ilə müşayiət olunurlar. Qlobal halda bu məsələlər avtomatlaşdırma ilə bağlı problemlər adlanır. Həmin problemlər prioritetinə görə bir-birindən seçilə bilirlər, yaxud eyni prioritetə malik ola bilirlər. Müasir idarəetmə nəzəriyyəsinə müxtəlif prioritetə malik problemlər müxtəlif səviyyələrlə ifadə edilir. Eyni prioritetli problemlər isə, həmin səviyyənin sahəsini əmələ gətirirlər. Tipik avtomatlaşdırma prosesini (şəkil 1) prioritetlərin nəzərə alınması ilə piramidal strukturla izah etmək daha məqsədəuyğundur. Analogiyanın fəlsəfəsi piramidanın özünün xüsusiyyəti ilə müəyyən edilir. Piramidanın təpə nöqtəsi avtomatlaşdırmanın ali məqsədini göstərir. O, mənaca nə qədər qısa və konkretdirsə məzmunca çox geniş olub böyük bir açılışa ehtiyacı var. Məzmunun açılışı ilə (piramidanın oturacağına paralel səthlər) avtomatlaşdırma problemləri getdikcə genişlənir (piramidanın hündürlüyü). Beləliklə, əsas səviyyələr bunlardır: planlaşdırma, istehsal prosesinin optimallaşdırılması, proqramlaşdırma, idarəetmə – tənzimləmə istehsal prosesi.

Adətən, bu səviyyələri ayrıca sistem kimi, yaxud, ümumi sistemin altsistemləri kimi də adlandırılır. Amma, bu zaman prioritetə görə bir qədər qeyri-müəyyənlik yaranır. [2,3]. İstehsal prosesi avtomatlaşdırma strukturunun ən vacib və ən aşağı səviyyəsidir. Mahiyyəti sənaye avadanlıqları və onlarda baş verən texnoloji prosesdir. Bu səviyyənin əhəmiyyəti ondan ibarətdir ki, avtomatlaşdırmadan sonra əldə edilən etibarlıq, məhsuldarlıq, çeviklik və s. parametrlərinin əslində real mümkün ola biləcək göstəriciləri, məhz, bu səviyyənin tərkibi ilə müəyyən edilir.

Növbəti səviyyə idarəetmə və tənzimləmə səviyyəsidir. Burada idarəetmə dedikdə, yalnız istehsal prosesinin tərkibini təşkil edən sənaye avadanlıqlarının idarə edilməsi başa düşülməlidir. İstehsalın özünün idarə edilməsi məhz, planlaşdırma, optimallaşdırma və proqramlaşdırmadan ibarət olan yuxarı səviyyələrdir.

Avtomatlaşdırma prosesinin digər bir problemi də informasiya sistemin yaradılmasıdır. İnförmasion sistemə həm ən adi vericilərdən gələn əks əlaqə xətləri, həm də çevik idarəetmə alqoritmlərinin və proqramlaşdırmanın avtomatikliyini təmin edən verilənlər bankları daxildir. Bu banklar istehsal proqramı, istehsal prosesinin başlanğıc vəziyyəti, istehsal prosesinin çıxış vəziyyətlərinin qeydiyyatı haqqında iri həcmli informasiyalara malikdirlər. Eyni zamanda vericilərdən gələn adi siqnallar həm ayrı-ayrı avadanlıqların idarəetmə sistemlərinin və tənzimləmə sistemlərinin əks əlaqə siqnallarıdır, həm də idarəetmə proqramının korreksiyası və avadanlıqların nəzarəti və diaqnostikası məqsədi ilə istifadə edilə bilərlər. Bu mənada avtomatlaşdırılmış istehsal prosesinin informasiya sistemi elə onun özünün imitasion modeli kimi də tədqiq edilə bilər. İnförmasion sistemin fəaliyyətinin sadə izahı odur ki, burada daima informasiya mübadiləsi baş verir: bu mübadilə müxtəlif səviyyələr və eyni səviyyədə müxtəlif tərəflər arasında baş verə bilər.

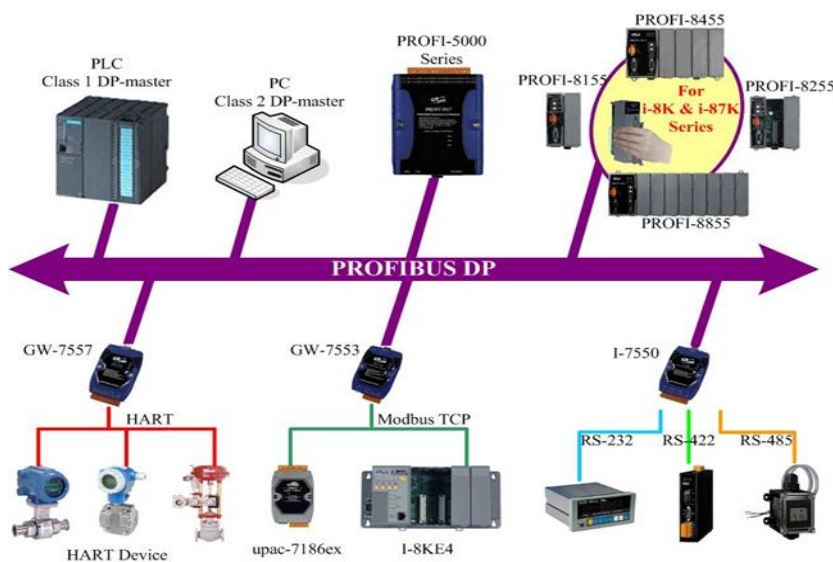

**Şəkil 1. Sənaye idarəetmə prosesinin struktur sxemi**

Ümumiyyətlə, avtomatlaşdırma səviyyəsindən asılı olmayaraq istənilən avtomatlaşdırılmış sistem üçün tipik olan komponentlər idarəetmə, tənzimləmə və nəzarət, proqramlaşdırma, testləşdirmə və sənədləşdirmə, eləcə də proqramlaşdırma dilləridir.

### Ədəbiyyat

1. Harper, R. (2003). Inside the Smart Home. London: Springer.
2. Design Guide for Heating, Ventilating, and Air Conditioning Systems February 29, 2000 8:09.
3. Sait Ü, Veli D, "SERA OTOMOSYON SİSTEMİ", 23 p., Turkey, 2016.



## **Riyazi məsələlərin kompüterdə həllinin proqramlaşdırmasının tədrisi metodikası**

*Tağıyev Elçin Nağı oğlu*  
*Mingəçevir Dövlət Universiteti*  
*Gəncə Dövlət Universitetinin doktorantı*

Proqramlaşdırma riyazi məsələlərin kompüter həllinin tapılmasında mühüm əhəmiyyətə malikdir. Belə ki, məhz proqramlaşdırma əsasında, qoyulmuş riyazi məsələnin həlli alqoritmi, kompüterdə formalizə olunmuş simvolik sistemlərlə -proqram dilləri vasitəsi ilə realizə olunaraq, müvafiq nəticənin alınmasını təmin edir.

Instrumental elmi, idrak metodu olmaq etibarilə, proqramlaşdırma ilə qoyulmuş məsələ həllinin alqoritminə müvafiq olaraq, verilənlərin emalı sistemlərinin idarə olunmasını, müvafiq əmr və təkliflərin strukturlaşdırılmış ardıcılığını ifadə edən spesifik, formalizə olunmuş proqram dili vasitəsilə realizə olunmasını nəzərdə tutur.

Burada proqram dili dedikdə, kompüterdə məsələ həllinin alqoritminin müvafiq qaydada formalizə olunmuş simvolik yazılar sistemində təsvir edilməsi başa düşülür. Elmi ədəbiyyatda proqram dillərinin təsnifatı, realizə olunma sxeminə görə iki növ üzrə qruplaşdırılır:

Prosedur proqram dilləri;

Deklarativ proqram dilləri.

Hal-hazırda mövcud praktikada Kobol, Fortran, Paskal, C və digər prosedur proqram dilləri geniş şəkildə istifadə olunmaqdadırlar. Deklarativ proqram dilləri öz növbəsində funksional və məntiqi proqram dilləri kimi təsnif olunurlar. Hal-hazırda, funksional proqram dilləri yönümlü işlənilib-hazırlanmış və tətbiq olunan proqram dilləri içərisində LMP, AP, APL, Loqo-nu göstərmək olar. Mövcud praktikada məntiqi proqram dillərinə daxil olan Proloq dilinin tətbiqi daha geniş vüsət almışdır.

Prosedur proqram dilləri tərkib etibarilə, müvafiq operatorları və onların ardıcıl həyata keçirilməsini təmin edən təklifləri özündə ehtiva edir. Prosedur proqram dillərində tətbiq olunan əməliyyatlar əsasən aşağıdakı tərkibdə müəyyənedilmişdir:

- mənimsəmə operatorları;
- idarə etmənin ötürülməsi operatorları;
- giriş, çıxış operatorları;
- dövrü operatorlar;

Bu əməliyyatlar müəyyən edilmiş prosedur proqram dillərinin tətbiqini reallaşdıran prosedur proqramlaşdırmanın prosesual əsasını, verilmiş hər hansı bir dəyişənin qiyməti üzərində müvafiq əməliyyatların aparılmasını, alınmış nəticənin mənimsəmə operatoru vasitəsilə saxlanılmasını təşkil edir. Prosedur proqramlaşdırmada, baxılan prosedur son nəticənin əldə olunması mərhələsinə qədər davam etdirilir dedikdə, bu mərhələ müvafiq funksiyaların təyin olunmasını təmin edən prosedurların toplusu olaraq nəzərdə tutulur.

Öz növbəsində, baxılan funksiyaların təyinatı, digər funksiyalara və tənliklərə çağırışı və bu çağırışların idarə olunmasını təmin edir. Funksional proqramlaşdırmada hər hansı bir hesablama prosesi, müvafiq funksiyanın çağırılması ilə başlayır. Öz növbəsində, çağırılan funksiya onun təyin olunmasına daxil olan digər funksiyalara çağırışı təmin edir. Bu halda, hər bir çağırış baxılan funksiyanın təyinatının dərəcələrinə və şərti təkliflərin quruluşuna müvafiq olaraq icra olunur. Özü-özlüyündə funksional proqramlaşdırma prosesinin bütöv tsikli, hər bir çağırışın, çağırışı həyata keçirən funksiyanın müvafiq qiymətinin hesablanaraq, onun özünə şamil edilməsini və bu funksiyanın növbəti qiymətinin hesablanmasını özündə ehtiva edir. Funksional proqramlaşdırma tsikli, bu iterativ hesablama prosedurlarının funksiyasının yekun qiymətinin hesablanmasına qədər davam edir. Bu qaydada həyata keçirilən funksional proqramlaşdırma prosesində, budaqlanmış hesablamanın həyata keçirilməsi, verilmiş şərti arqumentlərə müvafiq olaraq icra olunur. Funksional proqramlaşdırmada təkrar hesablamalar, rekursiv qaydada realizə olunurlar. Yuxarıda qeyd olunduğu kimi, deklarativ proqramlaşdırma, funksional proqramlaşdırma ilə yanaşı məntiqi proqramlaşdırmanın da özündə birləşdirir. Özü-özlüyündə deklarativ proqramlaşdırma, məntiqi proqramlaşdırmada, bütövlükdə proqramlaşdırmada nisbətən yeni bir istiqamət kimi səciyyələnməkdədir.

Məntiqi proqramlaşdırmanın konseptual bazisi, riyazi məntiqin fundamental müddəaları, metod və üsulları vasitəsilə formalaşmışdır. Məxsusi olaraq, məntiqi proqramlaşdırma, riyazi məntiqdə xorn dizyunksiyaları adlanan məntiqi formullar sistemində xüsusi məntiqi çıxarılış - məntiqi hesablama metodlarının tətbiqinə istinad edir. Baxılan konseptual bazis üzərində formalaşan məntiqi proqramlaşdırma içərisində ən geniş sürətdə tətbiq olunan Proloq və onun müxtəlif variasiyalarıdır. Daha geniş mənada, məntiqi proqramlaşdırmanın konseptual əsası, qoyulmuş məsələnin müvafiq formal məntiqi dildə ifadəsi və uyğun formal məntiqi sistemdə məsələnin həllinin qurulmasıdır.

Bu baxımdan XX əsrin əvvəllərindən başlayaraq, Tsermelo, Frege, Rassel, Bull, Pirs, Vitqenşteyn, Karnap, Kuayn və digərlərinin tədqiqatları sayəsində formalaşan yeni elm sahəsinin, riyazi məntiqin məxsusiliyi, onun müasir elmlər tərkibində rolu son dərəcə səciyyəvidir.

Riyazi məntiqin elmi sistem olma etibarilə başlıca xüsusiyyəti, riyaziyyatın və məntiqin inteqrasiyası əsasında təşəkkül tapmasıdır. Məlumdur ki, riyazi məntiq bütövlükdə riyaziyyat elminə nəzərən məxsusi mahiyyət kəsb edir. Belə ki, riyaziyyat elmi deduktiv struktura malik olmaqla, başlıca olaraq ciddi isbat anlayışına istinad edir. Öz növbəsində riyazi nəzəriyyələrdə realizə olunan isbat metodu məntiqi xarakter daşıyır və məntiq elminin tərkibində tətbiq olunur. Bu baxımdan riyazi nəzəriyyələrdə isbat metodunun , mühakimələrin təhlili riyazi məntiqin əsas problemi olmaq etibarilə, riyazi məntiq elmi çərçivəsində nəzərdən keçirilməlidir. Bu isə öz növbəsində riyazi biliyin səhhiyyətini, bütövlükdə riyaziyyatın əsaslarının öyrənilməsini özündə ehtiva edir. Bu nöqtəyi-nəzərdən, riyazi məntiqin məxsusiyətinin araşdırılması, riyaziyyatın əsaslarının, riyazi və məntiqi metodların qarşılıqlı əlaqəsinin təhlilinə əsaslanır.

### **Ədəbiyyat**

1. R.Z.Hümbətəliyev və b. Kompüter riyaziyyatının tədrisi metodikası. Bakı, Elm və təhsil nəşriyyatı, 2018
2. Окулов С.М., Задачи по программированию Москва. 2006.

UOT 581.526.325.(28)

### **Xəzər gölünün çirklənmə mənbələrinin xüsusiyyətləri**

*Babayeva Tünzalə Məmməd qızı  
Sumqayıt Dövlət Universitetinin doktorantı*

Məlumdur ki, Xəzər dənizinin bu günkü ekoloji durumu o qədər də ürəkəçən deyil. Dənizin ən çox çirklənmiş sahələri eyni zamanda ekoloji böhranın yaranmasını göstərir. Belə sahələrə Bakı, Sumqayıt, Mahaçqala, Türkmənbaşı şəhərlərinin akvatoriyaları, istismarda olan dəniz neft yataqları rayonları aid edilir. Xəzər gölünün çirklənməsindən danışarkən aşağıdakı xüsusiyyətlər nəzərə alınmalıdır: birincisi, çirkabın qeyri-bərabər paylanması dənizin ayrı-ayrı sahələrinin ciddi şəkildə çirklənməsinə gətirib çıxarır. İkincisi, sahilboyu yaranan çirklənməni bir zonadan başqasına aparır və oranı da çirkləndirir [1]. Nəzərə alsaq ki, tullantılar əsasən suyun üzündə - üst qatında toplaşaraq "su-atmosfer" zonası yaradır, onda məhz burada yığılmış çirkablar hesabına daha çox dənizin bioloji əhəmiyyətli sahələrinin çirkləndiyini qeyd etmək lazım gəlir. Xəzər dənizi üçün ən təhlükəli çirklənmə tərkibində zərərli kimyəvi maddələr olan tullantılarla çirklənmədir. Bunlardan neft karbohidrogenlərini, karbohidrogenləri, karbonukleidləri, xlor üzvi birləşmələrini və ağır metalları göstərmək olar. Dənizin çirklənməsində neft karbohidrogenləri böyük rol oynayır. Söhbət Abşeron yarımadası və Manqışlağın yarısını əhatə edən dəniz neft sənayesi və sualtı neft borularından gedir. Vaxtilə dənizdə neft buruqlarının görünməsi elm və texnikanın nailiyyəti sayılsa da, bəzi alimlər bunun yaxın gələcəkdə zərərli fəsadlar törədəcəyi barədə həyacan dolu məlumatlar veriblər. Üstündən yarım əsrdən çox ötməsinə baxmayaraq, həmin fikirlər özünü doğruldur və biz artıq Xəzərin dünya miqyaslı problemə çevrildiyinin şahidləriyik. Onun ekoloji vəziyyəti indi bütün dünyanı narahat edir. Bakı isə Xəzərin ən çirкли hissəsidir. Təsədüfi deyil ki, o, bioloji cəhətdən "ölü buxta" statusunu qazanıb.

Xəzəryanı ölkələrdə baş verən ictimai-siyasi proseslər, ziddiyyətli münaqişələr də dənizin ekomühitinə öz təsirini göstərmişdir. Xüsusilə hərbi münaqişələri qeyd etmək olar. Məsələn, 1991-ci ildən başlanan Rus-Çeçen müharibəsi dənizin ekosistemində müəyyən problemlər yaradıb. Hövzədə il ərzində 20-30 hərbi tullantı qeydə alınır. Bundan əlavə, texnogen qəzaların sayı da xeyli artıb. Belə ki, Xəzərin Rusiya sahillərində karbohidrogenlərin miqdarı Çeçen müharibəsi ilə əlaqədar xeyli artmışdır. [1,4]

Məlumdur ki, Azərbaycanın yataqlarının birgə istismarı ilə əlaqədar "Əsrin müqaviləsi" (1994) adlı saziş imzalanmışdır. Dünyanın məşhur neft korporasiyalarının qoşulduqları saziş, Azərbaycanın xam neftini dünya bazarına çıxarmaq məqsədi güdür. Regiondakı digər neft istehsalçıları da eyni maraqdan çıxış edirlər. Qazaxıstan və Türkmənistanda da Abşeronda olduğu kimi neft-qaz istehsalı mərkəzləri açılıb. Bu regionların ekoloji durumu respublikamızla müqayisədə heç də yaxşı deyil. [2,3] Çünki burada çıxarılan neftin tərkibində merkaptanların miqdarı çox, kükürlü birləşmələr daha artıqdır. Belə nefti xüsusi yolla təmizləmək lazım gəlir ki, bu da əlavə problemlər yaradır. Bu prosesdə ekoloji standartlar mütləq nəzərə alınmalıdır, əks halda Xəzərin bütün akvatoriyası pis hala düşə bilər.

Dənizin şərq-qərb hissələri ilə müqayisədə şimal tərəfində çirklənmənin səviyyəsi nisbətən azdır. Qeyd edək ki, Xəzər gölünün mühitinin qorunmasında, xüsusilə çirkablardan mühafizədə Volqa və digər çay-su anbarlarının rolu böyükdür. Eyni zamanda Xəzərin dib çöküntüləri və özünün fiziki-kimyəvi və bioloji təmizlənmə proseslərinin də rolu var. Orta və cənub zonalarında temperaturun sabitliyi (normallığı) suda kimyəvi reaksiyaların sürətini artırır və nəticə etibarilə burada dəniz suyunun təmizliyi öz-özünə təmin olunur. [3]

Xəzərin ekoloji problemləri onun səviyyəsinin vaxtaşırı dəyişməsilə də əlaqədardır. 1978-ci ildən tranqressiv mərhələyə keçən dənizin səviyyəsi tədricən qalxaraq ciddi təhlükəyə səbəb olmuşdur. Belə ki, suyun səviyyəsinin 2,5 m qalxması sahil zonasının il ərzində 1-2 km sahəsinin dənizin altında qalması ilə nəticələnmişdir. Məsələn, 10-15 il əvvəl ölkəmizin cənub bölgəsindəki (Lənkəran-Astara) sahil zolağında yerləşən bir çox yaşayış məntəqələri və təsərrüfat sahələri həmin fəlakətlə üzləşdi, əhaliyə, dövlətə xeyli ziyan dəydi. Elə burdaca bir məsələni xatırlatmaq yerinə düşər. Əski tarixdə ulu babalarımız heç vaxt hövzə kənarında daimi məskunlaşmayıblar. Yalnız mövsümi xarakter daşıyan fəaliyyətlə məşğul olublar. Çünki onlar haçansa yarana biləcək təbii hadisələri çox düzgün qiymətləndiriblər. [2,5] Müasir dövrün insanları isə keçmişdən öyrənmək əvəzinə, sanki təbiəti ram edirmişlər kimi dənizin düz qırağında möhtəşəm sənaye obyektləri, neft-qazçıxarma qurğuları, çoxmərtəbəli yaşayış binaları inşa edir, fermer təsərrüfatları salırlar. Hesab edirlər ki, onları həmişəlik sahilə saxlamaq mümkündür. Təəssüf ki, bu belə deyil. Təbiət özü şıltaq olsa da, şıltaqları sevmir. Dənizdə və sahilboyunda gözlənilən qəzaların böyük əksəriyyəti, əlbəttə ki, burada yerləşdirilən neft sənayesilə bağlıdır. Avadanlıqların suda batması, neft məhsullarının dənizə axması, qurğuların yararsız hala düşməsi və s. Cənub və orta sahələrdə Xəzər daha çox hidrodinamiki təhlükəyə məruz qalır. Bunlardan başqa, Xəzərin dibi palçıq vulkanlarına meyillidir. Kükürd tərkibli neft çıxarılan sahələr daha təhlükəlidir. Güclü zəlzələ baş versə, havaya 1000 atmosfer təzyiqlə milyon ton kükürd tərkibli karbohidrogen daxil ola bilər ki, bu da global fəlakətdir. [1,4]

İri tankerlərlə neftin daşınması da Xəzərin çirklənməsinə səbəbdir. Xəzər qapalı ekosistem olduğu üçün onun neft axınları vasitəsilə çirklənməsi kifayətdir ki, "canını tapşırırsın" - "ölsün". Xırda dəniz donanmalarının inkişafı iqtisadi və hərbi baxımdan əhəmiyyət daşısa da, çirkləndirici amil kimi onların da rolu az deyil. İri gəmilərin ixrac etdiyi axıntı suları çirklənmə mənbələrindəndir. Yeni limanların tikilməsi, gəmi istehsalı, neft və neft məhsullarının nəqli və s. suyun çirklənməsinin əsas səbəblərindəndir. Xəzərsahili ölkələrin hərbi dəniz donanmalarının yaradılması da həmin faktorlardandır. Xəzər gölünün çirklənmə mənbəyini yalnız fiziki-kimyəvi səbəblərlə əlaqələndirmək olmaz. Problemin əmələ gəlməsində bioloji çirklənmənin də payı var. Söhbət Volqa-Don kanalı vasitəsilə Azov-Qara dəniz hövzəsindən gələn yad orqanizmlərdən gedir. Belə ki, bu yaxınlarda Türkmənistana aid sektorda meduzalar (*aurella aurita*, *mneniopsis leudyi*) aşkar edilmişdir. Bu meduzalar Xəzərdə çoxalaraq vətəgə əhəmiyyətli iri balıqların qidasını yeyib tükəndirir. Məsələn, bu meduzalar kılka ilə qidalanırlar [4]. Kılkanın azalması paralel olaraq onlarla qidalanan müxtəlif su heyvanlarının sayca azalmasıyla nəticələnir. Neft-qaz istismarına geniş yer verilməsi balıqçılıq təsərrüfatına da öz mənfi təsirini göstərir. Su mühitinin ifrat çirklənməsi balıq sənayesinə ciddi ziyan vurur. Hesablamalara əsasən, bu səbəbdən nərə balığı təsərrüfatına dəyən zərər 6 milyard, kürü biznesinə dəyən ziyan isə 10 milyard dollar təşkil edir. Həmçinin digər vətəgə balıqlarının iqtisadi cəhətdən itirilməsi də realdır. Xəzər olduqca unikal ekosistemdir. Onun

qorunması təkcə regional dövlətlərin yox, planetin işidir. Beynəlxalq sistemin son illər bu dənizin ekoloji problemlərinə maraq göstərməsi təsadüfi deyil. Xəzərə yalnız bir ölkənin yox, 5 sahiyanı ölkənin qayğı göstərməsi vacibdir. Hər bir Xəzərsahili ölkə dənizə öz şəxsi prizmasından yanaşsa, onun sonrakı taleyi daha tutqun ola bilər. Xəzərin statusu tam müəyyənləşmədikcə dənizin nəre balığı ehtiyatı, canlıların rəngarəngliyi, ekosistemi tənəzzülə uğrayacaq [5].

### Ədəbiyyat

1. Е.А. Стахов. Очистка нефтесодержащих сточных вод предприятий хранения и транспорта нефтепродуктов. Л.: Недра, 1983.
2. Ə.Ə.Мəммədov, S.Ү.Раşayeva, А.А.Хəlilova, Ə.М.Əлəsgərov, S.М.Аbutalıbova. Ətraf mühitin monitorinqi. Bakı, 2005.
3. Ə.Н.Қасımov Хəзərin canlı аləми və onun qorunması. Bakı, Elm.1999. 205s .
4. Q. Мəммədov., М. Хəlilov Ekologiya, ətraf mühit və insan. Bakı, Elm, 2006.
5. М.А.Салманов. Экология и нефтяное загрязнение Каспийского моря. Баку, 2007,

UOT 681.2.088

### Ardıcıl təsirlənən sabit cərəyan mühərrikin sürətinin lövbər dövrəsinə müqavimət daxil etməklə tənzimlənməsinin electronics workbench proqramında modeli

*Qədirova Turan Turqay qızı  
Heydər Əliyev adına Ali Hərbi Məktəb*

Elektrotexnika fənninin tədrisi zamanı müxtəlif növ elektrik mühərriklərin sürətinin tənzimlənməsinə dair məşğələ dərslərini yerinə yetirərkən Electronics Workbench simulyasiya proqramından [1,2] istifadə etmək faydalı ola bilər. Belə ki, real laboratoriya stendlərində işlərini yerinə yetirməkdən əvvəl tədqiq olunması nəzərdə tutulan elektrik mühərrikin sürətinin tənzimlənməsi modellərini quraraq sxemin düzgün yığılmaması nəticəsində real avadanlığa zərər yetirmək ehtimalı sıfır bərabər olur. Tələbələr sxemə daxil olan istənilən komponentin parametrini geniş diapazonda dəyişərək tənzimlənməyə nə dərəcədə təsir etdiyini görə bilər.

Modelləşdirmə zamanı mühərrikin lövbər dövrəsinin müqaviməti və induktivliyi, təsirlənmə dolağının müqaviməti və induktivliyi, rotorun nominal fırlanma sürəti və digər xarakteristikalar parametrlərin təyin edilməsi ilə verilir (şəkil 1).

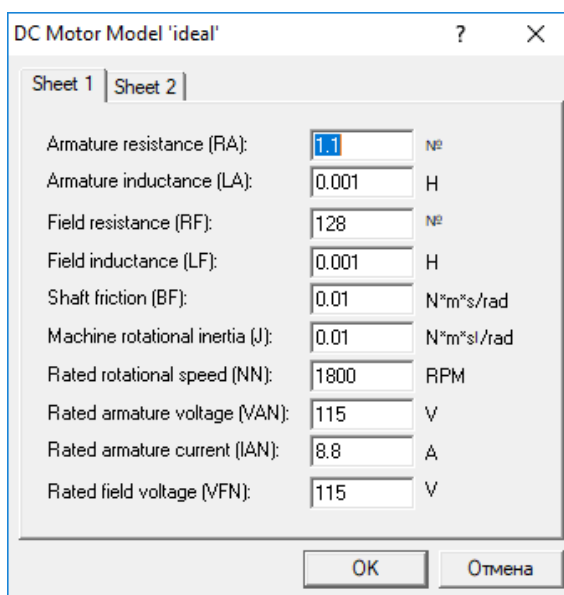

Şəkil 1.

Məqalədə misal olaraq ardıcıl təsirlənən sabit cərəyan mühərrikin sürətinin lövbər dövrəsinə müqavimət daxil etməklə tənzimlənməsinə baxılır.

Ardıcıl təsirlənən mühərriklərin xüsusiyyəti ondan ibarətdir ki, təsirlənmə cərəyanı eyni vaxtda həmçinin yük cərəyanıdır. Mühərrikdə yükləmə dəyişdikdə təsirlənmə cərəyanında dəyişəcək, aydındır ki, mühərrikin maqnitlənmə selidə.

Praktikada adətən sürətin aşağıdakı tənzimlənmə üsullarından istifadə olunur [3]:

- lövbər dövrəsinə müqavimət daxil etməklə sürətin tənzimlənməsi;
- maqnit selini dəyişməklə sürətin tənzimlənməsi;
- verilən gərginliyi dəyişməklə sürətin tənzimlənməsi.

Şəkil 2-də modelin sxemi verilmişdir.

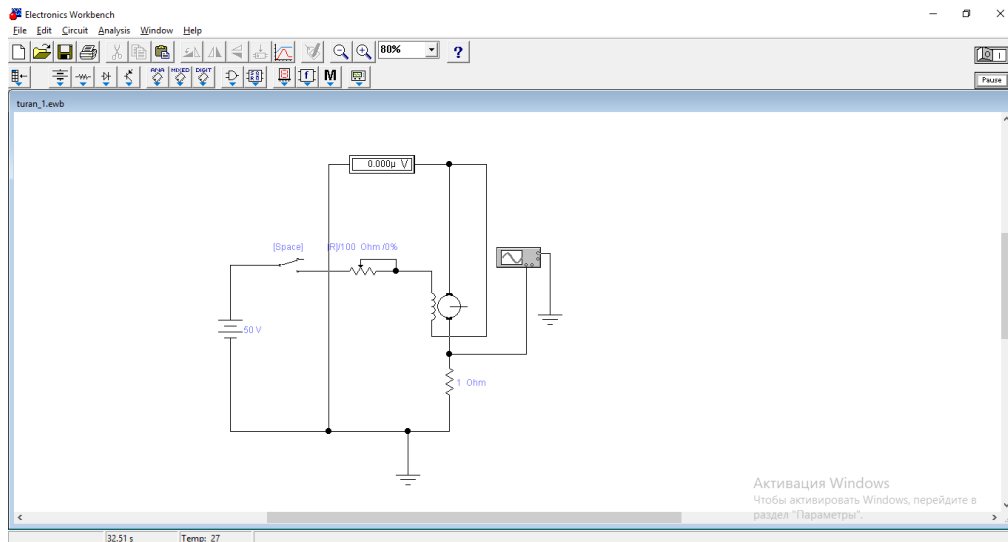

**Şəkil 2. Tədqiqat modelinin sxemi**

Mühərrikin düzgün işləməsini yoxlamaq məqsədi ilə ona şərti olaraq sürət vericisi rolunu yerinə yetirən voltmetr qoşulur. Modelləşdirmə başladıqdan sonra [Space] düyməsini basaraq lövbər dövrəsi qidalanmağa başlayır. [Shift] düyməsini basılı saxlayaraq [R] düyməsini əvvəlcədən müəyyən edilmiş pillələr sayına uyğun ardıcıl basdıqda (bax şəkil 3) lövbər dövrəsindəki müqavimət pilləvari olaraq maksimal qiymətinə qədər artır.

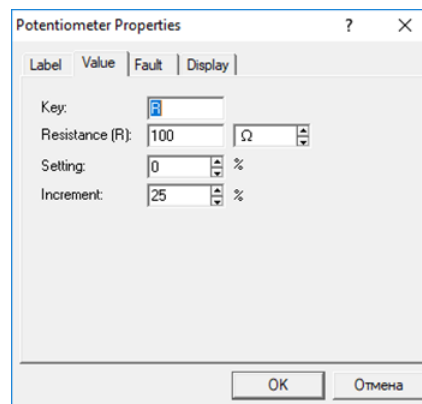

**Şəkil 3. Dəyişən müqavimətin parametrlərinin təyin edilməsi**

Modelləşdirmənin nəticəsi şəkil 4-də verilmişdir. Şəkildən görüldüyü kimi, sürətin tənzimlənməsi üçün lövbərin dövrəsinə tənzim olunan reostat daxil olunur. Lövbər dövrəsində müqavimət artdıqca mühərrikin fırlanma sürəti, həmçinin lövbər cərəyanı azalır. Tənzimlənmə əsas sürətə nəzərən aşağıya doğru mexaniki xarakteristikanın yumşalması ilə yerinə yetirilir. Bu üsuldən əsasən yükqaldırma mexanizmlərində istifadə olunur [4].

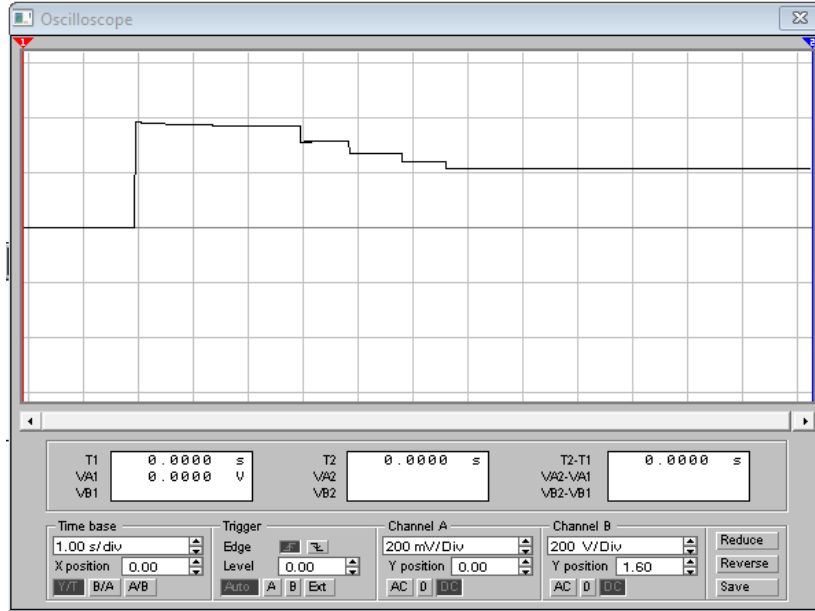

**Şəkil 4. Modelləşdirmənin nəticəsi**

Analoji olaraq ardıcıl təsirlənən sabit cərəyan mühərrikin sürətinin digər tənzinlənmə üsullarında Electronics Workbench simulyasiya programında modelləşdirmək mümkündür [5].

### **Ədəbiyyat**

1. <http://www.tesla-institute.com/index.php/electrical-engineering-articles/247-ewb-electronic-simulation-software-free-download>
2. Чернышов Н.Г., Чернышова Т.И. Моделирование и анализ схем в Electronics Workbench: Учебно-методическое пособие. - Тамбов: Издательство ТГТУ, 2005
3. Ильинский Н.Ф. Основы электропривода. - М.: Издательский дом МЭИ, 2011
4. Белов М. П., Новиков А. Д. Автоматизированный электропривод типовых производственных механизмов и технологических комплексов. / 3-е изд. - М.: Академия, 2007
5. Бабенко В.П., Битюков В.К. Методические особенности разработки модели электродвигателя в системе EWB // Вестник МГТУ МИРЭА. - 2015. - №2(7). С.53-66

UOT 002

### **Bakalavr ixtisaslarında informatika fənninin tədrisi problemlərinin təhlili**

*Aslanova Səadət Rəfayil qızı  
Mingəçevir Dövlət Universiteti*

İnformasiya texnologiyaları və prosesləri, kompüter texnologiyası informatika elminin obyektini təşkil edir. İnformasiya prosesləri müxtəlif sahələrdə istifadə olunduğuna görə onların oxşar cəhətləri ilə bərabər fərqli cəhətləri də vardır. Buna görə də informatika elminin predmeti tətbiq sahələrinə əsasən təyin olunur. Bakalavr ixtisaslarında informatika fənni 4 əsas istiqamətdə tədris edilir:

- informasiya və informasiya prosesləri;
- modelləşdirmə;
- alqoritmləşdirmə və proqramlaşdırma;
- informasiya-kommunikasiya texnologiyaları və sistemləri.

Bakalavr ixtisaslarında tədris olunan informatika fənni aşağıdakı üstünlüklərə malikdir:

1. Bakalavr ixtisaslarında informatika fənninin tədrisinin məqsədini və rolunu müəyyən etmək;

2. İnformatika dərslərinin təşkilində müəllimə əlverişli tədris şəraiti yaratmaq;

3. Praktiki fəaliyyəti üçün müəllimlərə metodik vəsaitin hazırlanması.

Bakalavr ixtisaslarında informatika fənninin tədrisinin əsas məqsədi aşağıdakılardır:

1. İnformasiya, informasiya prosesləri, informasiya sistemləri, informasiya texnologiyaları haqqında elmi təsəvvürlərin əsasını təşkil edən biliklərin mənimsədilməsi;

2. Müxtəlif növ informasiya ilə iş vərdişinin yaradılması üçün kompüterdən və digər interaktiv vasitələrdən istifadə edilməsi;

3. Tələbələrin yaradıcı və intellektual qabiliyyətlərini interaktiv vasitələrin köməyi ilə formalaşdırmaq;

4. Fərdi və ya kollektivlə işləmək prinsipini formalaşdırmaq.

Bakalavr ixtisaslarında informatika fənninin tədrisi 2 aspektdə özünü birləşdirir:

1. Tədris aspekti;

2. Praktiki aspekt.

Tədris aspekti dundamental anlayışların mənimsədilməsi, həmçinin informasiya emalı proseslərinin öyrədilməsidir.

Praktiki aspekt texniki və proqram fəaliyyətində lazımi bilik və bacarıqlarla tələbələri təmin etməkdir.

Başqa elm sahələrində də İKT vasitələrindən istifadə olunduğuna görə tələbələrdə tərbiyəvi məqsədlə informasiya texnologiyalarından istifadə mədəniyyəti formalaşdırılır. Bu fənnin öyrənilməsində əsasən elmlilik və əlyetənlilik prinsipindən istifadə olunur. Deməli, bu fənn həm müasirliyi təmin etməli, həm də elementar, aydın və sadə dildə olmalıdır.

Bakalavr ixtisasında informatika fənninin tədrisində aşağıdakı təlim metodlarından istifadə olunur:

1. Tədris prosesinin təşkili və həyata keçirilməsi üçün istifadə edilən metodlar;

2. Tədrisdə stimullaşdırma və motivasiyaya istiqamətlənən təlim metodları;

3. Keyfiyyətə nəzarət təlim metodları.

Tədrisin təşkil olunması və həyata keçirilməsi üçün isə aşağıdakı metodlardan istifadə olunur:

**İnteraktiv təlim metodları.** Bu metod tədrisin səmərəli təşkil olunması ilə birlikdə həm də səmərəli idarə olunmasını özündə birləşdirir. Bu metodda müəllim dərslər materialını tələbələrə nümayiş etdirərək izah edir.

**Reproduktiv təlim metodu.** Bu metodda tələbələr tapşırıqlar vasitəsilə dərslər dəfələrlə təkrar edir və klaviatura ilə işləməyi öyrənir, kompüterlə işləmə bacarığına yiyələnir.

**Evristik təlim metodu.** Bu metodda yeni biliklər axtarışı olur. Yəni məlumatın bir hissəsi tələbələrə müəllim tərəfindən verilir, digər bir hissəsini isə tələbələr özləri əldə edirlər.

Stimullaşdırma və motivasiyaya sövq edən metodlar isə aşağıdakılardır:

**Müəllimin şərhli təlim metodu.** Bu metodda dərslərin izahı diskussiya şəklində baş verir. Yəni mövzunun izahı müəllim və şagirdlər arasında qarşılıqlı sual-cavaba əsaslanır.

**Əyani təlim metodları.** Bu praktik vərdişlərin formalaşdırılmasına yönəldilən metoddur.

**Didaktik oyunlar.** Bu metodda öyrənilən obyekt və prosesin modelləşdirilməsi tətbiq edilir.

Aşağıdakı metodlar isə keyfiyyətə nəzarət metodlarıdır:

**Problemi müəyyənləşdirən təlim metodu.** Bu metod vasitəsilə tələbələrin məntiqi təfəkkürü inkişaf etdirilir. Ziddiyyət olduqda problem də olur və bu problemin həll olunması məhz problemi müəyyənləşdirən təlim metodu vasitəsilə baş verir.

**Proqramlaşdırılmış təlim metodu.** Bu metod vasitəsilə müəllim lokal şəbəkəyə ya tələbələrin işinə nəzarət edir, ya da proyektorla öz izahını nümayiş etdirir.

**Diferensial təlim metodları.** Təlim zamanı tələbələrin qavrama tərzi eyni olmur. Bunu nəzərə alaraq müəllim bu metod vasitəsilə tələbələrin qavraması üçün maksimum səmərəli şərait yaratmalıdır. Bunun üçün isə təlimin differensiallaşması üzərində çalışmalıdır.

Fənn auditoriyaları əsasən 3 komponenti özündə birləşdirməlidir.

1. Nümayiş etdirmə. Bu komponentdə mövzunun tədrisində vizuallıq təmin olunur.

2. Laborator işinin təşkili. Bu proses zamanı mövzunun məqsədi müəyyənləşir, tələbələrə nəzəri hissədə yerinə yetiriləcək əməliyyatlar təqdim olunur. Müəllim isə ümumi gedişata nəzarət edir, əgər tələbələr gedişatda səhvə yol verərlərsə, bu zaman müəllim dərslərini dayandıraraq ümumi

şəkildə düzgün istiqamət göstərə bilər.

3. Praktikumun təşkili. Bu prosesdə tələbələr fərdi tapşırıqlarını müəllimin iştirakı olmadan yerinə yetirir.

Bundan başqa informtika fənni üzrə müxtəlif sahələrdə frontal sorğular aparmaq olar. Bu cür sorğular vasitəsilə tələbələr müasir İKT ilə yaxından tanış olurlar.

Bakalavr ixtisaslarında informatika fənninin tədrisində əsasən aşağıdakı formada işlərin aparılması məqsəduyğundur:

- kollektivlə iş – bu vaxt motivasiya və nəticələrin çıxarılmasından daha çox istifadə olunur. Tələbələrdə kollektivlə işləmə və bir-biriylə ünsiyyət yaratmaq bacarığı formalaşır;

- qruplarla iş –tədqiqat xarakterli işdir, tələbələrin sayından asılı olaraq qruplar yaradılır və bu qruplar ortaya qoyulmuş problemin həlli ilə məşğul olurlar. Beləliklə, tələbələrdə fikir mübadiləsi, diskussiya aparmaq, bir-birinin fikrini dinləmək və fikir yürütmək bacarıqları inkişaf edir;

- cütlərlə iş – iş tədqiqat aparmaqla həyata keçirilir. Tələbələr verilən tapşırığı birgə yerinə yetirirlər. Bununla da tələbələrdə əməkdaşlıq bacarığı inkişaf etdirilir və məsuliyyət hissi formalaşır;

- fərdi iş – bu zaman tələbələrdə sərbəst düşünmək qabiliyyəti artır və onlarda müstəqil tədqiqat aparmaq bacarığı formalaşır. Bu təlim formasından daha çox tələbələrin potensial imkanlarını üzə çıxarmaq və inkişaf etdirmək üçün istifadə olunur. Tələbənin fəaliyyətini izləmək üçün də bu təlim forması müəllim üçün əvəz olunmazdır.

Dərsin məqsədinə uyğun olaraq iş forması seçilir. Bu zaman tələbələrin meyl və maraqları da nəzərə alınır.

Bildiyimiz kimi informasiya kommunikasiya texnologiyaları (İKT) tədris prosesində mühüm rol oynayır. Tələbələrdə təlimə maraq oyatmaq, dərsi daha keyfiyyətli tədris etmək üçün müəllimdən mövzuya əyanilik, rəngarənglik qatmaq tələb olunur. Belə fəal təlim zamanı interaktiv lövhələr müəllimin əvəzolunmaz köməkçisi olur. İnteraktiv lövhənin tətbiqi müəllimin dərsinə rəngarənglik qatmaqla yanaşı, həm də əyaniliyi təmin edir. Tədrisin interaktiv elektron lövhələr vasitəsilə təşkilinin aşağıdakı kimi formaları mövcuddur:

- dərsin təşkili prosesi;
- keçirilmiş dərslərin frontal sorğusu;
- məşğələlərin təşkili;
- ev tapşırıqlarının yoxlanılması və təhlili;
- əlavə məşğələlərin təşkili;
- əlavə məsləhət saatları.

Təlim prosesində Promethean-interaktiv lövhələrindən istifadə edərkən əlavə vasitələrə çox az müraciət olunur. Plakatlardan, stikerlərdən rəngli markerlərdən istifadəyə ehtiyac qalmır, çünki, bütün bunlar hamısı *ActivInspire* proqramının daxilində nəzərə alınmışdır. Tədris olunacaq mövzuya aid şəkillər, səs faylları, videoçarxlar tələbələrə bu lövhə vasitəsilə təqdim edilə bilər. Bu lövhənin xüsusi imkanları vardır. Bunlardan biri də proqram daxilində riyazi alətlərin istifadə olunmasıdır. Lazım olan zaman riyazi alətləri – transporter, pərgar, xətkəş asanlıqla lövhəyə gətirilə və istifadə oluna bilər. Promethean-interaktiv lövhələrinin imkanları bununla bitmir. Sehrli qələm, konteyner, gizlilik kimi funksiyalar da təlimdə köməkçi rol oynayır. Bu təlim üsulu ilə hətta dərstdə ən passiv tələbənin belə diqqətini təlim prosesinə cəlb etmək olar.

İnformatika fənninin tədrisində kompüter texnologiyaları və interaktiv elektron lövhələrindən istifadə olunması zəruri şərtidir.

### Ədəbiyyat

1. Əliyev İ.H., Təhsil Azərbaycanın davamlı inkişaf strategiyasının ən öncül istiqamətlərindən biridir., Məqalə, Xalq qəzeti, N 209,16.09.2006.

2. Mazanova S.B. “İnformatika”, metodik vəsait, Bakı, 2008, 330 s.

3. Mehrabov A.O. Müasir təhsilin metodoloji problemləri, Bakı, “Mütərcim”, 2012,162 c.

4. Антони М. А. Интерактивные методы обучения как потенциал личностного развития студентов // Психология обучения. 2010, № 12, 53-63с.



## **Şagirdlərin sərbəst düşünmə qabiliyyətinin inkişafında həndəsə məsələlərinin rolu**

*Babuşov Sabir Nəriman oğlu  
Osmanova Gülnigar Saleh qızı  
Mingəçevir Dövlət Universiteti*

Müasir dövrdə təhsilimizin qarşısında duran vacib məsələlərdən biri insanın inkişaf tempini cəmiyyətdə baş verən köklü dəyişikliklərə uyğunlaşdırmaqdır. XXI əsrdə insan mövcud hadisələri təhlil edib qiymətləndirməyi, lazım olan məlumatı seçməyi, biliklərini müstəqil əldə etməyi, bildiklərini təcrübədə səmərəli tətbiq etməyi bacarmalıdır. Bütün bu fəaliyyət növlərini uğurla həyata keçirmək üçün insanlar çevik, tənqidi, məntiqi təfəkkürə malik olmalıdır. Problemlərin həllinə yaradıcı yanaşmalıdırlar. Şagirdlərdə qeyd olunanlarla yanaşı özünə, öz qüvvəsinə, yaranan problemləri həll edə bilməyinə inam hissini yaratmaqda və onların sərbəst düşünmə qabiliyyətinin inkişafında həndəsə məsələlərinin rolu əvəzsizdir.

Məsələ həll edə bilən hər kəs üçün məsələ həllinin öyrədilməsi xüsusi metodika tələb etməyən sadə bir işdir. Məlumdur ki, məsələni həll etməyi öyrətmək üçün əvvəlcə məsələni həll etmək lazımdır. Həqiqətən beş-altı məsələnin həlli üzərində dayanmaqla uyğun tipli məsələlərin həllərinin alındığını görürük. Lakin bu üsul elə şagirdlərə tətbiq oluna bilər ki, onlar birincisi məsələ həll etməyi öyrənmək istəyirlər və bu işə müəyyən vaxt və qüvvə ayıra bilirlər, ikincisi onlar bu işə qoşulmağı bacarırlar. Lakin bu zaman bir metodiki məsələ digəri ilə əvəz olunur. Söhbət kimlərə məsələ həllini öyrətməkdən deyil, sərbəst şəkildə məsələ həllini öyrənməkdən gedər.

Aydındır ki, standartlaşmaya yönəlmiş hər hansı bir işi başqasının yerinə yetirməsini öyrətmək üçün öyrədən öyrənənə bunu necə yerinə yetirməsini öyrədir, öyrənən isə bunu öyrənir, öyrədən hərəkətlərini təkrarlayır. Məsələn: riaziiyyat təlimi prosesində kvadrat tənliklərin həlli, düzbucaqlı üçbucaqların həlli, hərəkətə aid məsələ həllinin öyrədilməsi və s. ümumi qayda və düsturlara gətirilir. Bu tip məsələlərin riyaziyyat təlimində varlığının böyük əhəmiyyəti vardır. Onların həlli zamanı şagirdlərdə müəyyən olunmuş qayda ilə hərəkət etmə bacarığı formalaşır, əvvəl öyrəndiklərini və əldə etdikləri bilikləri səfərbər etməyi bacarır, onlarda əməksevərlik, məsuliyyət, başladığı işi sona çatdırmaq vərdişləri formalaşır. Bunlara baxmayaraq əvvəlcədən həlli məlum düsturlara və ya qaydalara gətirilən məsələlər şagirdlərin sərbəst düşünmə qabiliyyətini inkişaf etdirmir. Bu baxımdan çətinliyi artırılmış və ya olimpiyada məsələlərində bu məqsədə xidmət etmir və belə məsələnin həlli şagirdlərin hamısı üçün real deyil. Ona görə də şagirdlərin hamısının sərbəst məsələ həll edə bilməsi zərurəti və imkanlarından danışdıqda və burada həllin axtarılması üsulunu ön plana çəkəndə, başlıca çətinlik elə adi məsələnin seçilməsi olur ki, bu məsələləri şagird həll üsulunu bilmədən həll edə bilsin, müəllim isə məsələni həll etmədən məsələnin həll üsulunu öyrədə bilsin. Ciddi şəkildə desək, elə məsələlər şagirdlərin sərbəst düşünmə qabiliyyətini artırma bilər ki, onlar standart məsələlərdən fərqli olaraq şagirdlərin məntiqi düşünməsinə təkan versin.

Qorxmadan deyə bilərik ki, həll üsulu axtarılan məsələlər bu sahədə daha əhəmiyyətlidir. Belə məsələlərə həndəsədən isbat məsələlərini misal çəkə bilərik. Təəssüf ki, təlim prosesində belə məsələlərin pedaqoji imkanlarından həmişə tam istifadə olunmur. Belə ki, bu tip məsələlərin şagirdlər tərəfindən həll üsulunun müstəqil axtarılmasını öyrətmək, həmin məsələlərin müəllim tərəfindən həll edilməsindən daha çox çətinlik törədir. Ona görə də bəzən gənc, təcrübəsiz müəllimlər tərəfindən təlim təxminən aşağıdakı kimi qurulur:

Əvvəlcə müəllim problemlə təlim və ya şagirdlərin müstəqil düşünmə bacarıqlarının yüksəldilməsi prinsiplərini nəzərə alaraq məsələnin şərtini oxuyur sonra isə “həll edin” əmrini verir. Bir neçə dəqiqə keçdikdən sonra müəllim gördükdə ki məsələ həll edilməyib onları həvəsləndirir. Şagirdlər isə necə düşünə bilmədikləri üçün müəllim məsələni özü həll edir və bu zaman lazımsız suallar verir. Qeyd edək ki, bu proses nəticəsində şagirdlərə məsələnin həlli izah olunsada, onlar həll prosesində iştirak etmir və həllin hansı yolla tapılması haqqında düşünmürlər. Belə nəticəsiz “düşünmə”-yə vaxt sərf etmək mənasızdır. Belə olan halda çox zaman aşağıdakı tövsiyələr eşidilir: “problemlə təlimdən az istifadə edin”, “məsələnin həllinin öyrədilməsini nümunələr əsasında aparın”. [1]

Ümumilikdə desək riyaziyyat təlimi zamanı nümunələr əsasında təlim qeyd-sərtsiz həmişə faydalıdır. Belə ki, şagird nə qədər çox nümunə bilirsə, yeni məsələ ilə qarşılaşdıqda analoji qayda

ilə onu daha tez həll edə bilir və daha yaxşı düşünə bilir. Lakin təcrübələr göstərir ki, “nümunələr” əsasında təlim, paradoksal olsa da zəif şagirdləri deyil daha güclü şagirdləri yüksək nəaliyyət əldə etməyə aparır. Zəif şagirdlər isə yaxşı halda nümunə ilə məsələnin həlli sxemini yadda saxlayıb yalnız həmin tip məsələləri nümunədəki sxem əsasında həll edə bilirlər.

Nəzərə alsaq ki, həndəsə məsələlərinin əksəriyyətində xarakterik cəhət onlar “alqoritmik” olmamasıdır, onda nümunələr əsasında təlim demək olar ki müsbət nəticə vermir və bu zaman ümumi bir qayda ilə məsələnin həll üsulunu tapmaq lazım gəlir. Bu zaman şagirdlər bəzi çətinliklərlə rastlaşırlar.

Aydındır ki, şagird üçün ilk çətinlik məsələnin şərtinin dərk olunmasıdır. Müəllim intuitiv şəkildə məsələnin şərtini başa düşsədə, şagird məsələni təkrar edə bilmir və məsələdə nəyin axtarıldığını tapa bilmir. Ona görə də bu mərhələdə məsələnin şərtini izah etmək, nəyin verildiyini və nəyin axtarıldığını ayırd etmək lazımdır.

İşin növbəti mərhələsi- məsələnin həll üsulunu tapmaqdan ibarətdir. Bir çox hallarda məsələnin şərtinin təhlilindən sonra şagirdlər məsələnin həlli alqoritmini ( bu kvadrat tənlikdir) və ya tipini ( birgə işə aid bircins kvadrat tənliklər və s.) tapa bilir. Bu mərhələdə məsələ həlli prosesində ən vacib və ən çətin mərhələ sayılır. Məsələ həllinin sonuncu mərhələsi həllin sözlərlə ifadəsidir ( yazılı və ya şifahi). Bu mərhələnin də özünə məxsus çətinlikləri vardır. Müəllim şagirdlərə məsələ həllinin üsulunu öyrətməklə onun həllinin yazılışında öyrətməlidir. Bu mərhələnin pedaqoji baxımdan dəyəri məsələnin həllindən daha yüksəkdir.

Qeyd olunan mərhələnin öyrədilməsində həndəsə məsələlərin rolu daha böyükdür. Bu onunla bağlıdır ki, bu məsələlərin həlli zamanı qeyd olunan mərhələlərdə şagirdlərin fəaliyyətini təşkil etmək daha asandır. Bu zaman pedaqogikadakı ənənələrdən çəkinib müəllim öz şagirdinin “ obrazına girib onun necə düşündüyünü dərk etmək əvəzinə öz daxilinə nəzər yetirib” şagirdə məsələnin həlli yolunu necə izah etməyi düşünməlidir [1,4].

Burada aşağıdakı bəzi nəticələrə üstünlük veilməsi məsləhətdir. Birincisi elə məsələlər seçilməlidir ki, onlarda nəzərdə tutulan həndəsi fiqurlar şagirdlərə tanış olsun. Məsələ parallel və kəsişən düz xətlər, parça, bucaq, üçbucaq, ( median, tən bölən, hündürlük) , dairə, toxunan və s. İkincisi məsələyə uyğun fiqurun çertyojunun qurulması vərdiş yaranana qədər yaxşı öyrədilməlidir. Üçüncüsü məsələnin qoyuluşudur. Bəzən məsələlər elə qoyulur ki, hansı əsas həndəsi fiqurdan danışıldığını ayırd etmək çətin olur. Məsələ “K nöqtəsi oturacağı AC olan bərabəryanlı üçbucağın BD tən böləni üzərindədir ” əvəzinə “oturacağı AC olan bərabəryanlı üçbucağın BD tən böləni üzərində K nöqtəsi götürülmüşdür” verilməsi daha tez dərk olunandır. Ona görə ki bu halda məsələnin şərtini oxumaqla uyğun çertyoj bilavasitə qurmaq olur, birinci halda isə əvvəlcə məsələdəki əsas həndəsi fiquru tapmaq lazımdır. Beləliklə, həndəsə məsələlərində şagirdlərə məsələ haqqında elə suallar vermək olur ki, məsələ daha aydın və dərk olunan olsun. Ona görə də sadə çertyojun qurulması məsələdə adı çəkilən bir sıra anlayışların məzmununu açır. Məsələ:

Bərabəryanlı ABC üçbucağı verilib. Yəni,  $AB=BC$ ,  $BD$ -tən böləndir, yəni  $\angle ABC=\angle CBD$  və s. Hər bir məsələdə hökmən isbat olunacaq təklif qeyd olunmalıdır. Beləliklə, məsələnin şərti üzərində aparılan işi aşağıdakı sxem üzrə ümumiləşdirmək olar.

- a) məsələyə uyğun çertyoj qurun
- b) çertyojda bərabər elementləri qeyd edin
- c) isbat olunacaq təklifi yazın

Məsələnin şərtinin belə belə ilkin açılışı və onun çertyojda qeyd olunması bir çox hallarda məsələnin həllinin tapılması üçün kafidir.

Qeyd olunanlara əsaslanaraq aşağıdakı nəticəyə gəlirik. Şagirdlərin müstəqil həll etmələri üçün elə məsələlər seçilməlidir ki, onun şərtinin tam təhlilindən sonra, yəni məsələdə verilən anlayışlar arasındakı məntiqi bağlılıqla məsələdəki axtarılan kəmiyyətin tapılması mümkün olsun. Ona görə də şagirdlərin müstəqil məsələ həlli vərdişlərini inkişaf etdirmək üçün nəzəri materialın hər hansı üsulla öyrədilməsi, lazımi riyazi anlayışlar və onlar arasındakı əlaqələr əvvəlcədən təhlil olunmalıdır. Və buradan da təlim prosesinin iki tərəfinin kəsilməzliyi göstərə bilirik. Belə ki, nəzəri materialın yaxşı öyrənilməsi məsələ həllinin müvəffəqiyyətlə yerinə yetirilməsi, məsələ həllinin yerinə yetirilməsi isə nəzəri materialın şüurlu dərk olunması üçün zəruridir.

## Ədəbiyyat

1. У.М.Колягин и др. Методика преподавание математики в средней школе. (частные

методики)

2. F.İbrahimov “Ümumtəhsil məktəblərində riyaziyyatın tədrisi metodikası”, Bakı 2014
3. V-XI siniflər üçün “Riyaziyyat dərslikləri”
4. М.В.Луре и др. Б.И.Александров. Задачи на составление уравнений.
5. С.Е.Ляпин и др.Методика преподавание математики.

UOT 002. 6:022

### **Ali məktəbin avtomatlaşdırılmış kitabxana sisteminin strukturu və modulların xarakteristikaları**

*Baxşıyeva Günel Səfər qızı  
Mingəçevir Dövlət Universiteti*

Son illər internet resursları və informasiya texnologiyalarının inkişafı kitab bazarına təsir göstərərək, artıq kağız kitabların elektron kitablara çevrilməsinə səbəb olmuşdur. Ali məktəb kitabxanaları ali məktəblərin struktur bölmələri arasında önəmli yer tutur. Yüksək ixtisaslı kadrların hazırlanmasında ali məktəb kitabxanalarının rolu danılmazdır. Təxmini hesablamalara görə, kitabxana hər bir tələbəyə təhsil aldığı dörd il müddətində oxu zallarından istifadədən əlavə, azı 30-40 dəfə müxtəlif növ xidmətlər göstərir. Tədris prosesində olduğu kimi təlim-tərbiyə işlərində də kitabxana kadr hazırlığında yaxından iştirak edir. Ali məktəb kitabxanalarında işin düzgün təşkili oxuculara yüksək xidmət göstərmək deməkdir. Hazırda ölkəmizdə ali məktəb kitabxanalarının fəaliyyətini dünyanın ən qabaqcıl ali məktəb kitabxanaları səviyyəsinə çatdırmaq günün tələbi kimi qarşıda durur.

Kitabxana proseslərinin avtomatlaşdırılması dedikdə ilk öncə elektron kataloqların formalaşdırılması və hesaba alınması məsələlərinin həlli kitab təminatının təqdimat göstəricilərini təyin etməyə imkan verən sistem başa düşülür. Oxucuların mövcud informasiya xidmətlərindən istifadə imkanları elektron kataloqda nəşrin axtarışını və tam mətnli, xüsusilə, abunə üzrə alınmış resurslara müraciəti ilə məhdudlaşdırılır.

1990-cı illərdən başlayaraq bütün dünya kitabxanalarında, o cümlədən ali məktəb kitabxanalarında informasiya texnologiyaları geniş tətbiq edilməyə başlandı. Azərbaycanın ali məktəb kitabxanalarında yeni informasiya texnologiyalarının tətbiqinə dövlət səviyyəsində diqqət yetirilir. Respublikamızın Prezidenti cənab İlham Əliyevin 2009-cu ilin may ayında imzaladığı "Azərbaycan ali təhsil sistemində islahatlar üzrə Dövlət Proqramı"nda ali məktəb kitabxanalarının işinin və onların təminatının günün tələblərinə cavab vermədiyi, elektron kitabxana və dərsliklərin elektron variantının yaradılması işinin ləng getdiyi qeyd edilir, ölkəmizin ali təhsil müəssisələrinin beynəlxalq informasiya kommunikasiya şəbəkəsinə qoşulmasının təmin edilməməsinin narahatlıq doğurduğu bildirilir. Bu barədə Prezidentin imzaladığı digər sənəd "Azərbaycan Respublikasında kitabxana-informasiya sahəsinin 2009-2013-cü illərdə inkişafı üzrə Dövlət Proqramının tətbiq edilməsi" adlanır. Bu sərəncamda ölkədə olan bütün kitabxanalarda fondun dəstləşdirilməsi mexanizminin elektron variantının yaradılması və kompüterləşdirilmiş kitabxana-informasiya şəbəkələrinin yaradılması vəzifəsi qarşıya qoyulur [1-3].

Dövlət proqramı əsasında Azərbaycan ali məktəblərində beynəlxalq tələblərə və xüsusiyyətlərə cavab verən müasir avtomatlaşdırılmış kitabxana sisteminin (AKS) yaradılması nəzərdə tutulmuşdur. Bu sistemin hazırlanmasında paylanmış informasiya sisteminin qurulmasının müasir texnologiyasından istifadə etmək nəzərdə tutulur. Kitabxana sisteminin arxitektura səviyyəsinə qoyulmuş tələblər digər sistemlərlə birgə işləmək üçün miqyaslaşdırma, paylanma kimi xüsusiyyətlərin ödənilməsinə tələb edir. Bu tələbləri nəzərə almaqla elektron kitabxana sisteminin təsviri şəkil 1-də göstərilmişdir.

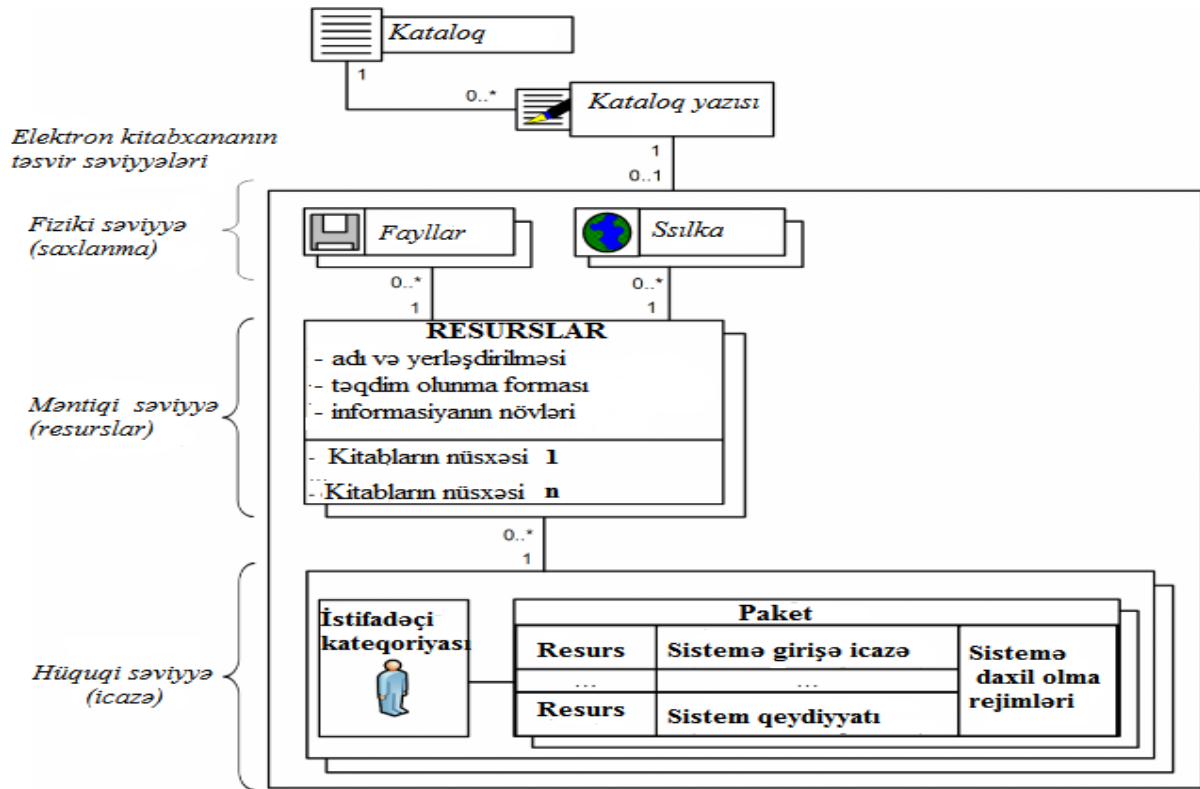

**Şəkil 1. Elektron kitabxananın təsvir səviyyələri**

Şəkildən görüldüyü kimi, elektron kitabxana sistemi inteqrasiya olunmuş formada 3 səviyyədən ibarətdir:

1. Fiziki səviyyə;
2. Məntiqi səviyyə;
3. Hüquqi səviyyə.

Fiziki səviyyədə kitabxana sisteminin faylları və internet resurslar saxlanılır. Məntiqi səviyyədə kitabxananın işini həyata keçirən resursların bir-biri ilə iyeraxik əlaqələri müəyyən edilir, məsələn, məntiqi mənbələr, çatdırılma növləri, normal və ya təhlükəsiz təqdimat, məlumat növləri və s. Hüquqi səviyyədə isə istifadəçi kateqoriyası tərəfindən müəyyən edilmiş giriş parametrlərinə (pulsuz və ya pullu, tam və ya seçmə giriş) uyğun olaraq təklif olunan məntiqi mənbələrdən ibarət olan paketlər təqdim olunur.

## Ədəbiyyat

1. "Azərbaycan Respublikasında informasiya cəmiyyətinin inkişafına dair 2014-2020-ci illər üçün Milli Strategiya"nın təsdiq edilməsi haqqında Azərbaycan Respublikası Prezidentinin Sərəncamı, *Bakı şəhəri, 2 aprel 2014-cü il, №359*
2. Azərbaycan 2020: gələcəyə baxış" İnkişaf Konsepsiyasının təsdiqi. Azərbaycan Respublikası Prezidentinin Sərəncamı, *Bakı şəhəri, 29 dekabr 2012-ci il*
3. Azərbaycan Respublikasında kitabxanaların fəaliyyətini yaxşılaşdırılması haqqında Azərbaycan Respublikası Prezidentinin Sərəncamı İlham Əliyev, Azərbaycan Respublikasının Prezidenti Bakı şəhəri, 20 aprel 2007-ci il

## Proqnozlaşdırma məsələlərinin həllində tendensiyaların müəyyən olunması metodları

*Əhmədova Nərmin Kamil qızı  
Mingəçevir Dövlət Universiteti*

Günümüzdə mövcud rəqabətin öhdəsindən gəlmək və davamlı inkişafı təmin etmək üçün müəssisələrin istehsal prosesinin səmərəli idarə olunması məqsədilə qərar qəbuletmə prosesində istehsal göstəricilərinin proqnozlaşdırılması üçün müasir üsullardan istifadə etməsi vacib tələb kimi qarşıya qoyulmuşdur. Bu səbəbdən müəssisələrin inkişafı və psixologiyası kimi bir çox amillər gələcəyin proqnozlaşdırılmasına əsaslanır. Proqnozlaşdırma nəticəsində alınan nəticələrin dəqiqliyi yüksək olmasa belə, proqnozlara əsaslanaraq hər hansı sahənin gələcək inkişafı üçün alternativ verilənlərin əldə edilməsi mümkündür. Araşdırmalardan belə bir nəticəyə gəlmək olar ki, proqnozlaşdırmada ən uyğun nəticəyə çatmaq üçün istifadə olunan riyazi model – klassik zaman sıralarıdır. Zaman sırası modelinin istifadə olunmasına səbəb, cari dövr üçün mövcud xronoloji verilənlər əsasında növbəti illər üçün proqnoz nəticələrinin əldə olunması və bu əsasda istehsal prosesinin səmərəli idarə olunmasıdır [1-3].

Zaman sırası dedikdə tədqiq olunan hadisənin vəziyyəti və dəyişməsi səviyyəsini səciyyələndirən, zamana görə ədədi göstəricilər ardıcılığı başa düşülür. Ümumi halda demək olar ki, zaman sıraları təsadüfi seçilən qiymətlərdən ibarət deyildir. Bu səbəbə görə zaman sıralarının tədqiq olunması xüsusi üsulların axtarılmasını zəruri edir. Zaman sıralarının onların tərkib hissələrinə ayrılması metodu ilə analizi çox böyük bir inkişaf yolu keçmişdir. Buna baxmayaraq hər bir komponentin gələcəkdə əldə olunacaq qiymətlərə təsiri ilə əlaqədar çətinliklər hələ də qalmaqdadır və bu sahədə elmi araşdırmalar aparılır. Son vaxtlar bir sıra çevik proqnozlaşdırma prosedurları işlənib hazırlanmışdır ki, onlar dekompozisiya metodunu müstəqil proqnozlaşdırma metodu kimi deyil, zaman sıralarının daha yaxşı başa düşülməsi aləti kimi istifadə etməyə imkan verir. Dekompozisiya metodlarını qısamüddətli və uzunmüddətli proqnozlaşdırma məqsədilə istifadə etmək mümkündür.

Zaman sıralarında mövcud olan komponent kontekstində aşağıdakı dekompozisiya metodlarına baxılır.

- 1) trend - sıradakı əsas inkişaf tendensiyası;
- 2) mövsüm dəyişmələri;
- 3) təsadüfi kənarlaşmalar.

Zaman sıralarının tendensiya komponenti uzunmüddətli dəyişiklikləri nəzərdə tutur. Bu komponent praktiki məsələlərin həllində zaman sıralarını düz xətt və ya hamar əyriyə vasitəsilə təsvir etməyə imkan verir. Əgər tendensiya komponenti sadə formada düz xətt şəklində təsvir olunmuşdursa, bu halda asılılığı aşağıdakı düstur şəklində təsvir etmək olar:

$$\hat{T} = b_0 + b_1 t$$

Burada,  $\hat{T}$  – t zaman anında tendensiyanın hesablanmış qiymətidir, t – zamanı ifadə edir və asılı olmayan və ya sərbəst dəyişən kimi istifadə olunur. Adətən bu dəyişən zaman periodu ardıcılığına uyğun gələn 1, 2, 3,... kimi tam ədədlərdən ibarət qiymət ala bilər. Meyletmə əmsali olan  $b_1$  bir period ərzində zamana görə istənilən artım üçün  $T$  – nin orta artma və ya azalmasını göstərir.

Əgər zaman sırasının Y kəmiyyəti üçün  $t=n$  (ardıcılığın sonu) zaman anında  $p$  addım qabağa tendensiya modeli istifadə olunmaqla proqnozlaşdırma aparılırsa,  $T_{n+p} = b_0 + b_1(n+p)$  tənliyindən istifadə edilir. Burada, zaman periodu olan  $n$  proqnozun başlanğıcı,  $p$  isə proqnozlaşdırma müddəti adlanır.

Ümumiyyətlə, tendensiya əyrisi ilə aparılan proqnozlaşdırma prosesində 2 şərtin nəzərə alınması mütləq hesab olunur:

1. Müvafiq tendensiya əyrisinin seçilməsi;
2. Əvvəlki verilənləri hamarlaşdıran əyrinin gələcək qiyməti göstərməsi.

Adətən proqnozlaşdırmada iki yanaşmadan istifadə edilir:

- 1) Axtarış proqnozları
- 2) Normativ proqnozlar.

Axtarış proqnozları hadisənin mövcud zamandan əvvəli tarixinə, başqa sözlə, dinamik sıraların analizinə və prosesin gedişində baş verən tendensiyalara əsaslanır. Mahiyyərinə görə bu proqnozlar ekstropolyasiya proqnozlarıdır. Ekstropolyasiya proqnozlaşdırılmasında tendensiyanın ekstropolyasiyası və statistik modelləşdirmə metodlarından istifadə edilir.

Tendensiyanın ekstropolyasiyası metodu öz növbəsində aşağıdakı metodlardan ibarətdir:

- 1) Dinamikanın orta göstəricilərinə əsaslanmış sadə metodlar – bu metod əsasən informasiya kasadlığı halında tətbiq edilir;
- 2) Analitik metodlar – dinamikanın qanunauyğun şəkildə zamandan asılı olduğu şəraitdə ən kiçik kvadratlar üsulunun dinamik sıraya tətbiqi ilə xarakterizə olunur;
- 3) Verilənlərin köhnəlməsini nəzərə alan adaptiv metodlar – zaman sırasında güclü sıçrayışlar baş verdikdə istifadə olunur. Bu metodda zaman sırasının əvvəlki göstəricilərindən növbəti mərhələlərdə istifadə edilməsi məqsəduyğundur.

Proqnozlaşdırma prosesində statistik modelləşdirmə metodlarından da istifadə olunur. Bu metodlar statik və dinamik olmaqla iki yerə bölünür. Proqnozlaşdırma prosesində hansı metoddan istifadə edilməsi proqnozlaşdırılan informasiyanın xarakterindən asılıdır. Statik metodlara nümunə kimi Reqressiya metodunu göstərə bilərik. Reqressiya metodunda modelləşdirilən obyekt bir sıra faktorlardan asılı olan riyazi funksiya şəklində verilir. Zaman sıralarının proqnozlaşdırılmasında adətən dinamik tendensiya metodları tətbiq edilir.

Proqnozlaşdırmada dəyişmələrin həcmi minimum qiymətə malik olduğu halda Trend ekstropolyasiya metodu tətbiq olunur. Bu metoddan istifadə etdikdə, proqnozlaşdırma prosesi mərhələlərlə, hər obyekt üçün ayrı-ayrı şəkildə aparılır. Başqa sözlə desək, trend ekstropolyasiyası metodları araşdırılan obyektin əvvəlki inkişaf dövrlərindəki tendensiyaların gələcək dövrdə saxlanılmasını ifadə edir.

Proqnozlaşdırmada trend ekstropolyasiya metodlarından daha çox sürüşən ədədi orta və eksponensial hamarlama metodları istifadə olunur. Sürüşən ədədi orta metodu statistik göstəricinin verilmiş zaman periodunda orta qiymətə bərabər olmasına əsaslanır. Burada, zaman periodu 1 aydan 3 aya qədər olan dövrü əhatə edə bilər. Eksponensial hamarlama metodu isə, faktiki göstərici ilə proqnozlaşdırma prosesində alınan göstəricilərin ümumi cəmi şəklində təqdim olunan cari göstəricinin növbəti dövr üçün proqnoz rolunu oynamasına əsaslanır. Bu metod sadə hesablamalara görə qısamüddətli proqnozlaşdırmanın ən geniş yayılmış metodudur. Bəzən tendensiya metodlarına korrelyasiya metodları da əlavə olunur. Bu metod müxtəlif tendensiyalar arasında qarşılıqlı təsiri müəyyən etməyə imkan verərək keyfiyyətli və daha dolğun proqnoz qiymətlərinin əldə edilməsi məqsədilə yaradılır.

Trend ekstropolyasiyası metodunda qarşıya çıxan əsas məsələlərdən biri proqnozun etibarlılıq intervalının müəyyən olunmasıdır. Aydın ki, bu intervalın qiymətləndirilməsində əsas məsələ intervaldakı rəqəmlərin variyasiyası və sapmasını müəyyən etməkdir. Sapmaların çox olması, trendin vəziyyətinin bir o qədər qeyri-müəyyən olmasına və bunun nəticəsində intervalın bir o qədər geniş olmasına gətirib çıxarır.

Göstərilən metodlara əlavə olaraq qısamüddətli proqnozlaşdırmada Holt, Vinters, Boks-Cenkins və s. metodlarına da baxılır. Keçən əsrin ortalarında Holt, sonralar onun adını almış təkmilləşdirilmiş eksponensial hamarlama metodunu təklif etdi. Bu metoda görə, sıranın səviyyələri və trendin qiymətləri eksponensial hamarlanır. Holt metodu ikiparametrlilik eksponensial hamarlama metodu olub, orta qiymətlərə əsaslanan sadə metodlara nəzərən mürəkkəb metod hesab olunmasına baxmayaraq proqnozlaşdırma prosesində mövsümi dəyişmələri nəzərə almağa imkan vermir. Holt metodunun üç parametərə qədər genişlənmiş eksponensial hamarlama forması Vinters metodu adlanır. Bu metodda mövsümi komponentlərin nəzərə alınmasına cəhd göstərilir.

Keçən əsrin 90-cı illərində zaman sıralarının proqnozlaşdırılması üçün yeni alqoritmlər irəli sürüldü. Bu sahədə tədqiqat işlərinin böyük hissəsi Q.E.P.Boks və Q.M.Cenkins tərəfindən aparılmışdır. Məhz bu səbəbdən bu metod Boks-Cenkins metodu adlandırılır. Bu alqoritmlərdən ən geniş tətbiq ediləni ARİMA-dır. Qeyd etmək lazımdır ki, proqnozlaşdırma üçün nəzərdə tutulan istənilən proqram paketində bu alqoritmə rast gəlmək mümkündür. Klassik ARİMA modellərində proqnozlaşdırma, proqnozlaşdırılan sıranın əvvəlki dövrdə malik olduğu informasiyaya əsaslanır. Hazırda elmi ədəbiyyatlarda artıq asılı olmayan dəyişənlərin iştirakı ilə səciyyələnən ARİMA modellərinin müxtəlif variantlarına rast gəlmək mümkündür.

## Ədəbiyyat

1. Əliyev R.Ə., Əliyev R.R Soft Kompüterinq (nəzəriyyə, texnologiya və praktika), Bakı: Çayıoğlu, 2004, 617 s.
2. Əyyubova N.S. Sosial-iqtisadi proseslərin proqnozlaşdırılması məsələləri (dərslük), Bakı, 2014, 168 s.
3. Kuzık.B.H., Kuşlin.B.I, Yakovets.Y.V. Proqnozlaşdırma, strateji planlaşdırma və milli proqramlaşdırma. “İqtisad Universiteti” Nəşriyyatı, 2010, 541 s
4. Ахмедов М.З. Новый вариант решения проблемы прогнозирования с помощью нечетких временных рядов // Известия НАН Азербайджана, Том 21, Информатика и Проблемы Управления № 3, Баку, 2001, с. 96-104
5. Гренджер К. Хатанака М. Спектральный анализ временных рядов в экономике. М.: Статистика, 2002, 312 с.

UOT 681.7.068.4

### Yüksək gərginlik altında OPGW-trosun çəkiliş xüsusiyyətləri

*Əliyev Baxtiyar Səttar oğlu  
Mingəçevir Dövlət Unversiteti*

Optik lif tərkibli İldırımötürücü Tros yüksək gərginlik xəttləri üçün müasir ildırımötürücü,həmçinin də effektiv telekommunikasiya şəbəkəsi sistemi üçün bir mənbədir.Müasir yüksək gərginlik xəttlərində köhnə ildırımötürücü trosolar yeni tip optik lif tərkibli ildırımötürücü trosolarla əvəz edilməyə başlanmışdır. Bundan sonra optik lif tərkibli ildırımötürücü tros(OPGW) həm energetika həm də telekommunikasiya sənayesində mühüm bir amilə çevrilmişdir.

Mövcud ildırımötürücü sisteminin optik lif tərkibli ildırımötürücü trosula dəyişilməsi zamanı adətən elektrik dövrəsinin açılması tələb olunur.Lakin dövrənin açılması və ya xəttin açılması bütün istifadəçilərin ziyanıdır.Bu zaman həm istifadəçilərin həm də enerjini təchiz edən gəlirləri azalır.İqtisadi cəhətdən bu cür baha başa gələn xətt açılmalarından qaçmaq üçün optik lif tərkibli ildırımötürücü trosun çəkilməsinin yeni texnologiyası işlənilib hazırlanmışdır. Yeni texnologiy əsasında (OPGW) trosunun çəkilməsi gərginlik altında , işçilərin həyatına və mövcud hava xəttinə heç bir təhlükə yaratmadan aparılır.Bu texnologiya ilə işi ilk dəfə Yaponiyanın VİSCAS şirkəti görmüşdür. Yüksək gərginlik altında trosun müvəffəqiyyətlə çəkilməsində ən vacib olan aşağıdakı mühəndis işləri görülməlidir.

- 1.Ərazinin yoxlanması –aşağıdakılar barədə sahə məlumatlarının toplanması:
    - 1.1 Dirəklər arasında məsafə
    - 1.2 Torpaq səviyyəsi (xəttin yerüstü profili)
    - 1.3 Xəttin əyilmə bucağı (üfüqü bucaq)
    - 1.4 Mövcud ildırımötürücü trosun fiziki vəziyyəti
    - 1.5 Mövcud ildırımötürücü trosula montaj edilən detalların fiziki vəziyyəti
  - 2.Xəttin yoxlanması- aşağıdakılar barədə sahə məlumatlarının və xəttin əvvəlki vəziyyətinin planın əldə edilməsi:
    - 2.1OPGW trosun çəkiləcəyi xəttin gərginliyi
    - 2.2 OPGW trosunun çəkiləcəyi xəttin dayaqlarının tipləri
    - 2.3 Mövcud yüksək gərginlik xəttinin dizaynının vəziyyəti
    - 2.4 Mövcud idırımötürücü trosun detalları(dizayn parametri)
    - 2.5 Mövcud fazanın detalları(dizayn parametri)
  - 3.Təşkilati tədbirlər- ölçüsündən və işin vaxt həcmindən asılı olaraq üç kateqoriyaya bölünür.
    - 3.1Layihənin idarə edilməsinin təşkili
    - 3.2 Sahə işlərinin təşkili
    - 3.3 Qrup və ya komandanın təşkili
- Optik liflərin geniş zolaqlı tezliklərlə ötürmə qabiliyyəti bir liflə geniş həcmli informasiyanın

yüksək sürətlə ötürülməsinə imkan verir.

Optik liflərin kiçik ölçüsü və çəkisinin az olması OPGW –trosunu adi ildırımötürücü trosdan da yüngül və yığcam edir. Yüksək gərginlik altında OPGW-trosun çəkilməsi xəttin açılmasının olmamasına, müştərilərə arasıkəsilməyən elektrik enerjisinin verilməsinə və bununla da iri həcmdə pul vəsaitlərinə qənaət edilməsinə,həmçinin çəkiliş zamanı xətti quraşdıran qurupun təhlükəsizliyinə və mövcud yüksək gərginlik xəttinin tamlığına təminat verir.Yeni çəkiliş texnologiyasının üstün cəhətlərini göstərek.

1.100%-lik yüksək gərginlik altında trosun çəkilməsi.Hər iki elektrik dövrəsində gərginlik var və xətt açılır.

2.Yüksək gərginlik altında işləmə bacarığı-500kv kimi,həm dəyişən,həmdə sabit cərəyan üçün.

3.Normal hava şəraitində gündəlik işləmə qabiliyyəti 3-5km.İki gün ərzində bir barabandakı tros çəkilir və dirəyə bərkidilir.

4.OPGW-trosun gərginlik altında çəkilməsinin xərcləri normal ildırımötürücü xəttin çəkilməsi xərcləri ilə eynidir.

5.OPGW-trosu bütün hallarda mövcud ildırımötürücünü əvəz edir.

6.Bu metodun həyata keçirilməsi ağır texnikanın cəlb edilməsini tələb etmədiyinə görə asan və təhlükəsizdir.

OPGW-trosunun yüksək gərginlik altında çəkilməsi metodu ele işlənilib hazırlanmışdır ki,burada nə insanlara, nə də xəttin özünə proses zamanı heç bir xələl gətirmir.Bunun üçün işin əvvəlində və iş prosesində təhlükəsizlik qaydalarına ciddi şəkildə əməl olunmalıdır.Bunlardan ən əsası kritik nöqtədəki ara məsafəsini bildikdən sonra yüksək gərginlik xəttlərində iş üçün icazə verilən bilən məsafə gərginliyin dərəcəsiindən asılı olaraq, işçilər və alətlər üçün dəqiqliklə gözlənilməlidir.

Minimal ara məsafələri		
Gərginlik	İşçilər üçün ara məsafəsi	Alətlər üçün ara məsafəsi
35kv	0.5 m	0.8m
110kv	1.1 m	1.5m
220kv	2.0 m	2.5m
330kv	3.0 m	3.5m
500kv	4.0 m	4.5m

## Ədəbiyyat

1. Гроднев И.И. «Волоконно-оптические линии связи». М.: Радио и связь, 1990.
2. БутусовМ.М., Верник С.М. и др. «Волоконно-оптические системы передачи». М.: Радио и связь,1992
3. “OPGW live-line introduction” Training Material VISCAS Corporation. TOKYO: YAPAN, 2009.

UOT 656.13

## Elektromobil, onun inkişaf perspektivləri və gözlənilən problemlər

*Əliyev Qəzənfər Əlixan oğlu  
Mahmudova Sima Vəli qızı  
Mingəçevir Dövlət Universiteti*

Müasir dövrdə elm və texnikanın nailiyyətlərinin iqtisadiyyata geniş tətbiqi sayəsində avtomobil nəqliyyatı yüksək sürətlə inkişaf edir. Hazırda dünya avtomobil parkında təyinatı, texniki xarakteristikaları, qiyməti və s. fərqlənən çox sayda modellər vardır.

Ənənəvi yerüstü nəqliyyat vasitələrinin əsas çatışmazlığı onların ətraf mühitə böyük ziyan vurması və səs – küy yaratmasıdır: atmosferin çirklənməsində avtomobillərin tullantı qazlarının



xüsusi çəkisi 80%-dək artmışdır. Elektromobilin tarixi avtomobilin tarixindən daha qədimdir və təxminən 180 il təşkil edir. Elektromobil bir və ya bir neçə elektrik mühərrikilə hərəkətə gətirilən, qidalanması yalnız elektrik enerjisi ilə müstəqil mənbələrdən təmin edilən nəqliyyat vasitəsidir və konstruksiyası avtomobildən xeyli sadədir - yəni burada daxiliyanma mühərrikindən istifadə olunmur.

Görkəmli ingilis fiziki Maykl Faradey elektromaqnit induksiya hadisəsini kəşf etdikdən sonra mühəndis və ixtiraçılar elektromobilin konstruksiya edilməsi istiqamətində aparılan işləri gücləndirmişlər. Qeyd etmək lazımdır ki, o zaman elektromobillərin kütləsi böyük, sürəti isə cəmi 4-6 km/saat təşkil etdiyindən onlar praktiki məqsədlərdə inkişaf tapmamışlar. Əsas çətinlik isə o zaman təkrar doldurula bilən az kütləli akkumulyatorların olmaması idi. Lakin konstruktorlar və ixtiraçılar bu istiqamətdə işləri dayandırmamış, zaman-zaman yeni mütərəqqi ideyalar vermişlər [5].

Son zamanlar neft hasilatının azalması və ondan hazırlanan məhsulların bahalaşması səbəbindən inkişaf etmiş ölkələrdə ucuz və ekoloji təmiz avtomobillərin istehsalına diqqət artırılmışdır.

XX əsrin 90-cı illərində dünyada ətraf mühitin çirklənməsi daha ciddi problemlərlə bağlı olduğu və neft ehtiyatlarının getdikcə tükənməsi elektromobillərə olan marağı yenidən meydana çıxarmışdır. Elektromobillər bir sıra üstünlüklərə malikdir:

- Yanacaq xərclərinin azaldılması baxımından: bildiyimiz kimi benzinin dəyəri durmadan artdığı üçün daşımaların maya dəyərində və ailə büdcəsinə mənfi təsir göstərir, elektromobilin akkumulyatorlarının doldurulmasına isə dəfələrlə az xərc tələb olunur;

- Ətraf mühitin çirklənməsinin azaldılması baxımından: elektromobilin işləyən mühərriki (elektrik mühərriki) zərərli qazlar yaratmır və ətraf mühiti çirkləndirmir. İdeal halda ətraf mühitə mənfi təsirin azaldılması üçün elektrik enerjisinin alınması bərpa olunan təmiz mənbələrdən (günəş şüaları, külək enerjisi və s.) təmin olunmadır;

- Səsin azaldılması baxımından: elektromobillər səssiz və səlis sürətlənmə qabiliyyətinə və üstün təcillənməyə malikdirlər.;

- Təhlükəsizlik baxımından: elektromobillər avtomobillərlə bərabər eyni təhlükəsizlik testlərindən keçirilir. Məsələn, nəqliyyat vasitələrinin toqquşması zamanı təhlükəsizlik yastıqları işə qoşulur, qəza vericiləri akkumulyatorları şəbəkədən ayırır və elektromobil dayanır, yəni onun yanması və partlaması təhlükəsi aradan qalxır. ABŞ-da son dövrdə dövlət tərəfindən keçirilən təhlükəsizlik testində ən yüksək reytingi Tesla Model S elektromobili qazanmışdır[3];

- Dəyər baxımından: ilk zamanlar istifadə edilən akkumulyatorlar baha olduğu üçün elektromobillərin əldə olunması çox böyük vəsait tələb edirdi. Hazırda daha tutumlu batareyaların kütləvi istehsalına başlandıqdan sonra elektromobillərin dəyəri aşağı düşməkdədir;

- Etibarlılıq baxımından: elektromobildə qovşaq və hissələrin sayı az olduğundan ümumilikdə o daha etibarlıdır və nəticə olaraq texniki xidmət və təmirlərə çəkilən xərclər azalır;

- İstehsal dəyəri baxımından: elektromobildə mürəkkəb konstruksiyalı elementlərin az olması onun ümumi dəyərini aşağı salmağa imkan verir.

Bununla yanaşı elektromobillərin çatışmayan cəhətləri də vardır:

- Sürət və yürüş baxımından: hazırda istehsal olunan elektromobillərin bir doldurmada yürüşü 160-240 km təşkil edir ki, bu da daşımalara olan tələbatı ödəyə bilməz. Bəzi modellərdə bu yürüşün 480 km-dək təmin olunması proqnozlaşdırılır[1]. Elektromobillərdə iti sürətlənmə rejimi enerji sərfiyyatını xeyli artırır və yürüş məsafəsinin azalmasına səbəb olur;

- Akkumulyator batareyalarının doldurulma müddəti baxımından: elektromobilin cərəyanla tam doldurulması üçün 8-10 saatadək vaxt tələb olunur;

- Akkumulyator batareyalarının xidmət müddəti baxımından: normal istismar şəraitində akkumulyatorların keyfiyyətindən asılı olaraq onlar 3-10 il istismardan sonra dəyişdirilməlidir;

- Qış mövsümündə istismar baxımından: elektromobildə başqa enerji mənbəyi olmadığından onun bütün işlədiciləri (ışıqlandırma sistemi, salonun qızdırılması, şüşələrin təmizlənməsi və s.) akkumulyatorların elektrik enerjisi ilə qidalanır. Aparılmış müşahidələr göstərmişdir ki, qış mövsümündə cərəyanla bir tam doldurmada onun nimal yürüşü 30-50% azalır;

- Akkumulyatorların doldurulması baxımından: elektromobillərin ümumi nəqliyyat vasitələri parkında sayını çoxaltmaq üçün, onların cərəyan doldurma stansiyalarının sayının artırılması tələb olunur.

Daxiliyanma mühərrikləri ilə təchiz olunmuş avtomobillərlə müqayisədə elektromobillərin əsas üç elementi vardır: elektrik mühərriki, kontroller və akkumulyator batareyaları.

Kontroller elektromobildə akselerator pedalının funksiyasını yerinə yetirir: akkumulyator batareyalarından cərəyan kontrollerə, buradan isə təkərlərdə yerləşdirilmiş elektrik mühərriklərinə (elektromobildə bu motor-təkər adlanır) verilir. Qeyd etmək lazımdır ki, daxiliyanma mühərriklərdə yanacaqın yanması nəticəsində alınmış istiliyin yalnız 25-28%-i mexaniki enerjiyə çevrildiyi halda elektromobillərdə bu göstərici 85-95% təşkil edir.

Elektromobillərin konstruksiyasında tormozlama zamanı elektrik motoru generator rejiminə keçir və rekuperasiya baş verdiyindən kinetik enerji elektrik enerjisinə çevrilərək akkumulyatorların doldurulmasını təmin edir. Hazırda qurğuşunlu - turşulu akkumulyator batareyaları həm ucuz və xarab olduqdan sonra onların elementləri bütövlükdə zərərsizləşdirilərək yenidən istifadə oluna bilər. Lakin bu batareyaların cərəyan tutumu az olduğundan onlar nominal yürüş limitini təmin edə bilmir. Bu baxımdan elektromobillərdə daha yığcam, yüngül və böyük enerji tutumlu litium-ionlu batareyalardan istifadə olunması məqsədəuyğundur.

Hazırda dünyada elektromobillərin doldurulması üçün bir neçə üsullardan istifadə olunur:

- tədrici doldurma: burada cərəyanla doldurma adı məişət elektrik şəbəkəsi vasitəsilə 8-10 saat ərzində yerinə yetirilir;

- sürətli doldurma: xüsusi avadanlığı olan doldurma stansiyalarında elektromobilin batareyası 20-30 dəq. ərzində tam doldurulur;

- "qaynar doldurma": bu üsul Tesla Supercharger stansiyalarında yerinə yetirilir. Bu üsulun əsas mahiyyəti odur ki, elektromobilin batareyaları 2 dəq ərzində cərəyanla tam doldurulmuş batareyalarla dəyişdirilir.

Hazırda akkumulyatorların sürətli doldurma stansiyalarının böyük çoxluğu Yaponiyada, tədrici doldurma stansiyaların çoxu isə ABŞ-da yerləşir. Eyni zamanda qeyd etmək lazımdır ki, hazırkı vəziyyətdə çoxmilyonlu elektromobilləri enerji ilə doldurmaq üçün mövcud stansiyaların gücü kifayət etməyəcəkdir və bu məqsədlə yeni elektrik stansiyalarının sayının kəskin artırılması tələb olunacaqdır. Aydınır ki, elektrik stansiyalarının sayının artırılması ətraf mühitin çirklənməsinə mənfi təsir göstərəcəkdir. Bununla bərabər unutmamaq lazım deyil ki, kömür və neft ehtiyatları bir müddətdən sonra tükənəcəkdir. Bu vəziyyəti qabaqcadan düşünərək ekoloji təmiz enerji mənbələrindən istifadə olunma texnologiyasını inkişaf etdirmək və alternativ yanacaq növlərinə keçmək lazımdır.

Elektromobillərə tələbatın kəskin artması ölkədə digər yanacaq növlərinin qiymətinin 8-10 dəfə artmasından və texnoloji sıçrayış nəticəsində onların maya dəyərinin kəskin aşağı salınmasından əhəmiyyətli dərəcədə asılıdır. Hazırda elektromobillərin istehsalı ilə məşğul olan şirkətlərin apardığı işlərin tədqiqi göstərir ki, onlar texnoloji amillərə daha çox diqqət yetirirlər: Mitsubishi, Peugeot, Citroen, Nissan, Renault, Toyota, Kia, Honda və BMW yaxın 10 ildə dünya avtomobil bazarına elektromobillərin çıxarılmasını on dəfələrlə artırmaq niyyətindədirlər[5]. Bununla bağlı Beynəlxalq Enerji Agentliyi dünyada elektromobil parkının 2025-ci ilədək 200 mln. vahidə qədər çatdırılmasını planlaşdırır. Aydınır ki, elektromobil parkının kəskin artırılması onlar üçün müvafiq infrastrukturun (yəni, doldurma stansiyalarının, servis obyektlərinin, ehtiyat hissələri satışının) yaradılmasını tələb edəcəkdir.

Elektromobillərin geniş yayılması üçün müştərilərə bir sıra güzəştlər edilməsi lazım gələcəkdir:

- avtomobilin alınmasına dövlət subsidiyası;
- elektrik enerjisinə güzəşt olunması;
- sığorta imtiyazları;
- nəqliyyat vergisindən azad olunma;
- elektromobillərin parklanması ödənişsiz, yaxud qismən ödənişli olmasını təmin etmək.

Neft mənsəli yanacaqların dəyərinin aşağı olması, dünya dövlətləri tərəfindən ekoloji amillərə diqqətin kifayət qədər olmaması və infrastrukturun zəif olması elektromobillərin inkişafına mənfi təsir göstərir. Bu məsələlərin qısa müddətdə həll olunması global problemdir və bütün ölkələr bunun həllinə dəyərli səy göstərməlidirlər.

## Ədəbiyyat

1. Karamanov O.Ю. Чебанов К.А., Соловьева Ж.А. Электромобиль и перспективы его развития // Фундаментальные исследования. – 2015. – № 12-4. – С. 693-696;

### Qarışıq təsirlənmə dolaqlı sabit cərəyan generatorunun yük rejimində tədqiqi

*Nəcəfov Alim Vəzir oğlu  
Bəkirova Sveta Xəlid qızı  
Mingəçevir Dövlət Universiteti*

Tədqiqatda məqsəd həm öz-özünə, həm də xaricdən təsirlənmə rejimlərində ardıcıl təsirlənmə dolağının müxtəlif vəziyyətlərində generatorun xarici xarakteristikasının ayrılmasını çıxarmaqdır. Bu ayrılar vasitəsilə ardıcıl dolağın xarakteristikaya təsiri öyrənilir.

- Öz-özünə təsirlənmə rejimində ardıcıl dolağı birləşdirmədən generatorun xarici xarakteristikasının çıxarılması.

- Öz-özünə təsirlənmə rejimində dolaqları uyğun birləşdirilmiş generatorun xarici xarakteristikasının çıxarılması.

- Xaricdən təsirlənmə rejimində ardıcıl dolağı birləşdirmədən generatorun xarici xarakteristikasının çıxarılması.

Öz-özünə təsirlənmə rejimində ardıcıl dolağı birləşdirmədən generatorun xarici xarakteristikasının çıxarılmasına baxaq. Sabit dövrlər sayı şəraitində ( $n=n_n=const$ ) generatorun sığaclarındakı gərginliyin yük cərəyanından asılılığına xarici xarakteristika deyilir. Bu xarakteristikamı həm öz-özünə  $R_T=const$ , həm də xaricdən təsirlənmə rejimlərində çıxarmaq olar.

Xarici xarakteristika vasitəsilə nominal yük altında generatorun sığaclarındakı gərginliyi təyin etmək mümkündür. Bununla da generatorun sığaclarında alınan gərginliyin qəbuledicini təmin edə bilməsi müəyyən edilir. Qəbuledicinin tələbinə uyğun gərginliyi əldə etmək üçün generatorun paralel təsirlənmə dolağının nüvəsi üzərində ardıcıl dolaq yerləşdirilir. Ardıcıl dolağın maqnitləşdirici qüvvəsi gərginliyin nə qədər dəyişdirilməsi tələbinə uyğun olaraq hesablanır.

Ardıcıl dolağın uçlarının birləşdirilməsindən asılı olaraq paralel dolağın yaratdığı əsas maqnit selini həm gücləndirmək, həm də zəiflətmək olar.

Öz-özünə təsirlənmə rejimində ardıcıl dolağı birləşdirmədən generatorun xarici xarakteristikasını aşağıdakı sxem üzrə çıxartmaq olar.

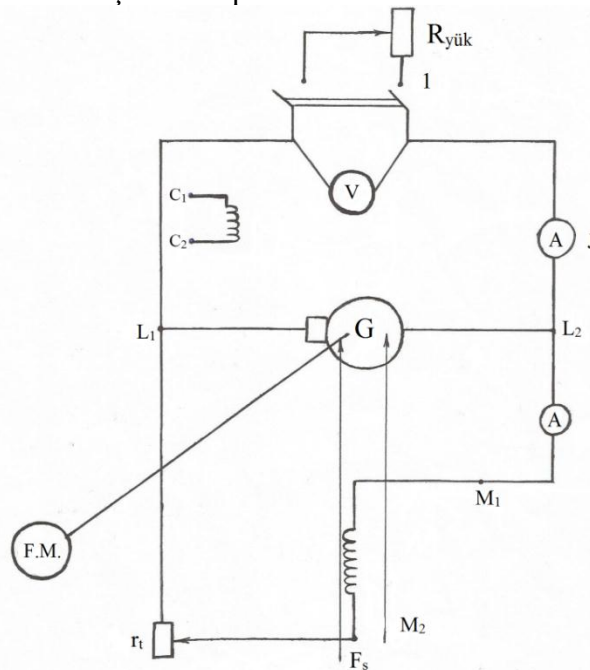

**Şəkil 1. Öz-özünə təsirlənmə rejimində ardıcıl dolağı birləşdirmədən generatorun xarici xarakteristikası**

Sxemdə göstərilən cihazlar: ampermetr, yük müqaviməti və voltmetr tədqiq olunan generatorun nominal yük cərəyanına və gərginliyinə uyğun olaraq seçilir. Təsirlənmə dövrəsinə bağlı ampermetr təxminən nominal cərəyanın  $(6\div 7)\%$ -nə uyğun götürülür. Təsirlənmə dövrəsinə bağlı ampermetr generatorun nominal gərginliyinə və cərəyanın  $(6\div 7)\%$ -nə uyğun

seçilir.

Yuxarıdakı sxemə əsasən xarici xarakteristika aşağıdakı qayda ilə çıxarılır.

1 - açarı açıq olduğu halda mühərrik (M) işə salınır, generatorun normal sürəti qərarlaşdırılır və təcrübənin sonuna qədər sabit saxlanılır, sonra voltmetrin (V) göstərişi generatorun nominal gərginliyinə olana qədər təsirlənmə dövrəsinin müqaviməti ( $r_t$ ) tənzim edilir. Bundan sonra 1 - açarını qapayaraq xarici dövrənin müqavimətini ( $R_{yük}$ ) tənzim etməklə ampermetrin (A) göstərişi təxminən müntəzəm fasilələrlə aparılır və yük cəryanının hər yeni qiyməti, cihazların göstərişləri aşağıdakı cədvəldə qeyd edilir.

$$J = \frac{1}{4} J_n; J = \frac{2}{4} J_n; J = \frac{3}{4} J_n; J = \frac{4}{4} J_n; J = \frac{5}{4} J_n$$

Sıra №-si	U	J	$i_t$	$R_t$	n	Qeyd
	V	A	A	Om	dövr/dəq	
						$R_t = U / i_t$

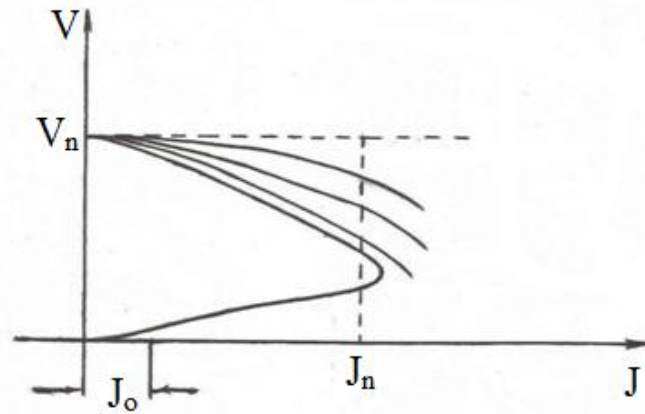

Şəkil 2. Cəryan-gərginlik xarakteristikası

Öz-özünə təsirlənmə rejimində ardıcıl dolaqları paralel dolaq ilə uyğun birləşdirilmiş generatorun xarici xarakteristikasının çıxarılması aşağıdakı sxem üzrə aparılır:

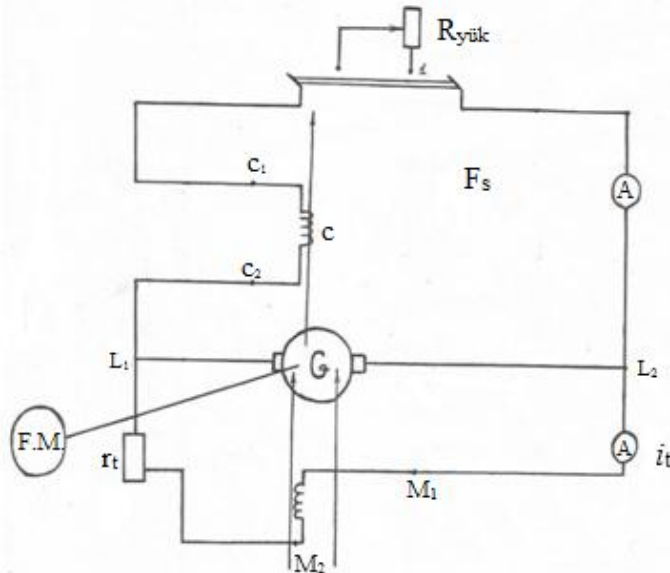

Şəkil 3. Öz-özünə təsirlənmə rejimində ardıcıl dolaqları paralel dolaq ilə uyğun birləşdirilmiş generatorun xarici xarakteristikası

Xarici xarakteristikani çıxarmazdan əvvəl ardıcıl dolağı (c) paralel dolaqla (m) uyğun biləşdirmək lazımdır. Bunun üçün əvvəlcə ardıcıl dolağın ucları ( $c_1$  və  $c_2$ ) necə gəldi birləşdirilir və mühərrik işə salınaraq generatoru (G) təsirləndirir. Sonra 1- açarını qapayır, yük müqavimətini ( $R_{yük}$ ) xarici dövrədə  $J_n$  qərarlaşdırılır və cərəyanın bu qiyməti üçün voltmetrin (V) göstərişi yazılır. Bundan sonra 1 - açarını açır, ardıcıl dolağın uclarının  $C_1$  və  $C_2$  yerlərini dəyişdirir və 1- açarını yenidən qapayıb əvvəlki təcrübədə qeyd edildiyi kimi yük cərəyanının J qiymətinə uyğun olaraq voltmetrin (V) göstərişi qeyd edilir.

Alınan nəticələri tutuşdurduqda yük cərəyanının müəyyən qiymətinə ( $J_m$ ) uyğun olaraq, gərginliyin artması dolaqların uyğun birləşməsini, azalması isə qarşılıqlı birləşməsini göstərir.

Beləliklə, dolaqların uyğun birləşdiyini təyin etdikdən sonra cihazların göstərişləri qeyd edilir və xarici xarakteristika çıxarılır və nəticələr cədvələ qeyd edilir.

### Ədəbiyyat

1. E.M.Fərhadzadə, M.A.Naşimov "Elektrik stansiyalarının elektrik hissəsi", Bakı, 1990.
2. Н.С.Кулебакин «Испытание электромашин и трансформаторов», Москва, 1985.
3. Л.В.Рожкова, Б.С.Козулин «Электрооборудование станций и подстанций», Москва, 1975.
4. М.П.Костенко, Л.М.Пиотровский «Электрические машины». Л.: Энергия, 1972.

UOT 517.956

### DLL-də resurs və formaların yerləşdirilməsi

*Paşayev Mürsəl Əbil oğlu  
Mingəçevir Dövlət Universiteti*

Dll (Dynamic Link Library) faylları Windows-un kitabxana əməliyyatları üçün istifadə etdiyi fayllardır. Dll faylları proqramçılar arasında son dərəcə böyük əhəmiyyətə malikdir. Belə ki, eyni kodları fərqli fərqli yerlərə yazmaq proqramın lazımsız yerə böyüməsinə və mürəkkəbləşməsinə səbəb olur. Bu tip vəziyyətləri aradan qaldırmaq üçün müraciət edilən ən fundamental yol "Dll" faylları yaratmaqdan ibarətdir. "Dll" faylları "exe" genişlənməli fayllardan fərqli olaraq, "Dll" faylları kənardan idarə olunmalıdır. "Dll" fayllarında funksiya, prosedura, xüsusiyyətlər yazıldığı hissədə adlandırıla bilər.

Windows əməliyyat sisteminə aid "Dll" faylları "C++" dilində yazılmışdır. Bütün proqramlar, bu "Dll" fayllarından faydalana bilər. Daha çox istifadə edilən funksiya və ya prosedura "Dll" fayllarında yaradılsa, ondan istifadə etmək çox asan olacaq. "Dll" faylı yaratmaq üçün aşağıdakı ardıcılıq icra etmək lazımdır. "File→New→Other" addımlarını yerinə yetirdikdən sonra, Delphi proqram variantlarının olduğu "New Items" pəncərəsini açmağa bələdik. Bu pəncərədə "DLL Wizard" variantını seçərək "OK" düyməsinə basaraq, "Dll" faylınızı yarada biləcəyiniz aşağıdakı pəncərənin açılmasını təmin edə bilərsiniz. Açılan pəncərə "Library Project2" adıyla meydana gələcək. "Dll" faylı qeyd edilən zaman "dpr-cfg-dof-dpr-res" ardıcılığına malik 5 ədəd (daha çox da ola bilər) fayl yaranacaq. Qeyd etdikdən sonra "Project→Compile All Project" addımlarını yerinə yetirərək "Dll" faylı Compile etsək, "dll" genişlənməsi olan, adı layihənin adı ilə eyni olan daha bir "Dll" faylı yaranacaqdır [1-4].

Proqramın istifadə edəcəyi funksiya və ya proseduralara bu fayl sayəsində çatmaq, onları istifadə etmək mümkün olacaqdır. "Dll" faylları daxilində proqramdan parametr göndərilə bilər prosedura və ya funksiyalar "export" məlumatı kimi təyin olunurlar. Bu məlumat əlavə edilməsə, proqramdan "Dll" faylını müraciət mümkün olmaz. Son addım olaraq xaricdən çağırılacaq metodların hamısı "Exports" siyahısı halında "Dll" faylına əlavə edilməlidir. Yaradılan "Dll" fayllarının nəticələrini ancaq Standart Delphi layihəsində görmək mümkündür. Dll faylındakı funksiyaları proqramdan çağırma bilmək üçün eyni şəkildə Unit blokunda təyin edilməlidir:

*function faktor(x:Integer): Extended;far;external 'project2.dll'*

Nəticədə Dll faylındakı funksiya təyin olunur. Bu addımdan sonra hər hansı bir proseduradan

funksiya çağrıla bilər. Bu zaman iki cəhəti nəzərə almaq lazımdır:

1) Proqramla "Dll" faylı eyni qovluqda olması lazımdır.

2) "Dll" faylı, hər dəyişiklik edildəndən sonra hökmən "Project→Compile All Project" yolu ilə Compile edilməlidir. Məqsəd Windows ƏS-də olan "Start→Run" variantını yerinə yetirə bilən bir "Dll" faylı yaratmaqdır. DLL-də yalnız funksiyaları deyil, həm də kursor, şəkil, ikon, menyu, mətn sətirlərini yerləşdirmək olar. Resursun yerləşdirilməsi üçün əvvəlcə DLL-i yükləmək lazımdır, onun deskriptorunu əldə etmək resursu aid olduğu funksiya vasitəsilə yükləmək olar (LoadIcon, LoadCursor və s.). Yeni DLL yaradıb, ona yeni forma əlavə edək (File→New→DLL, daha sonra isə File→New→Form). Sonra, əgər forma özündə dialoq pəncərəsi saxlayırsa (modal forma (bsDialog)), onda DLL-ə növbəti funksiya əlavə olunur.

```
function ShowMyDialog(Msg: PChar): Boolean; stdcall;
```

...

```
exports ShowMyDialog;
```

```
function ShowMyDialog(Msg: PChar): Boolean;
```

```
begin
```

```
  Form1 := TForm1.Create(Application);
```

```
  Form1.Label1.Caption := StrPas(Msg);
```

```
  Result := (Form1.ShowModal = mrOk);
```

```
  {Освобождает память}
```

```
  Form1.Free;
```

```
end;
```

Plagin – proqramın üstünlüklərini artıran əlavələrdir. Burada proqramın özü bu əlavələrin mövcud olub-olmadığını nəzərdə tutmalıdır və onlara öz işlərini yerinə yetirməyə icazə verməlidir. Məsələn, şəkillərin proobrazlarını yaradan qrafik redaktor üçün plugin yaratmaq üçün bizdən lagində minimum iki funksiyaya baxmaq tələb olunur: Plagin adı (və ya tipini) çevirən funksiya. Bu funksiya plugini menyuya (və ya tulbara) əlavə etmək üçündür. Əsas funksiya – şəkilin qəbulu və verilməsi. Əvvəlcə proqram plugini axtarır, sonra isə hər tapılan plugin üçün məlum funksiyanı yeni ad ilə çağırır və menyuya lazım olan punktu əlavə edir. Daha sonra isə istifadəçi bu punktu seçirsə - ikinci funksiyanı çağırır. Bu funksiya daxil olunan şəkli və ya bu şəkli özündə saxlayan faylın adını verir. Bu funksiya öz növbəsində, şəkli emal edir və onu yeni formada (və ya faylın adını yeni şəkillə) qaytarır.

DLL vasitəsilə yaradılan və digər proqramlar tərəfindən istifadə edilən əməliyyatlar DLL-də bir dəfə yazıla bilər. Sonra bütün proqramçılar istədikləri anda DLL-də bu işləri yerinə yetirə bilərlər. Bununla da bir çox kodlaşdırma və qarışıqlıqdan azad olmaq mümkündür. Windows-un DLL-ler əsasında qurulmuş olduğunu və DLL-in windows üçün əsas işləri yerinə yetirdiyini qeyd etmək olar. Bir DLL yaratmaq üçün: 1) Delphi-ni açaraq, File menyusundan New Application edirik. Bu zaman bizə Forma və üzərində Unit Unit1; yazılı kod pəncərəmiz gələcəkdir. View və Project Source etdiyimiz zaman bizə Unit1 deyil başqa yazılarımızda da istifadə etdiyimiz Project kodları gəlir. Burada proqram Project1; və digər kodları görə bilərsiniz. Proqram Project1; yazısının yerinə Library Project1; yazsanız və yığsanız proqramınızın Exe deyil DLL ardıcılığı ilə düzöldüyünü görə bilərsiniz. Artıq bir DLL yaratdıq. 2) Delphi-ni açaq yalnız New edək, qarşımıza yeni meydana gətirə biləcəyimiz bir çox əməllər çıxacaq və biz Other ... bölməsindən DLL Wizard seçirik. Project kod ekranı qarşımıza çıxır Save As edib yazaraq yenə bir DLL yaratmış oluruq. Hələlik, yaratdığımız DLL heç bir şey etmir. DLL-in daxilinə hansı kodu yazsaq uyğun funksiyanı yerinə yetirəcək .

```
library Project1;
```

```
uses
```

```
  SysUtils,
```

```
  Classes;
```

```
begin
```

```
end.
```

```
library Project1;
```

```
uses
```

```
  SysUtils,
```

```
  Classes;
```

```
function trscene:integer;export;
```

```

begin
result:=9;
end;
exports
trscene index 1;
begin
end.

```

Şəklində kodu Begin End blokuna yerləşdiririk. Bir trscene adlı Function yaranır. Nəticədə bir integer qiymət verəcəyini və function-un xaricə göndərdiyini ifadə etdik. Begin edib function-da nə edəcəyimizi qeyd etdik. Sadəlik üçün function-un 9 qiymətini verməsini istədik. Functionun işi bitdiyi üçün end etdik, exports altında istifadə etdiyimiz functionların adını və bir index nömrəsini yazdıq. Bu index digər proqramçıların asanlıqla bizim function-a müraciət etməsi üçün lazımdır. Bu, hələlik DLL deyil trscene adlı ya da 1 indexli function-dur. Yeni bir Application yaradıırıq, Formaya bir Editbox (Label, Memo, Status bar istifadə etmək olar və ya heç bir obyekt istifadə etməyib Form1-in caption-unu dəyişdirmək olar) və bir düymə qoyuruq. İndi bir function elan edərək, daxilində heç bir kod yazmırıq.

```
function sınaq: integer; external 'project1' index 1;
```

Sınaq adlı function təyin etdik (bu function-a DLL-dəki function adını verməyə bilərik) integer bir qiymət verdiyini, və xarici bir function olduğunu 'project1' adı altında eyni silsilədə tapa biləcəyiniz bir DLL-də indexlə təyin olunmuş olduğunu ifadə etdik. İndi functionu istifadə edək, Button1 yaradaraq, oraya normal functionu necə istifadə ediriksə eləcə istifadə edəcək şəkildə kodumuzu yazaq:

```

procedure TForm1.Button1Click(Sender: TObject);
begin
edit1.text:=inttostr(deneme);
end;

```

Proqramı DLL ilə eyni yerə yazıb start etsək düyməyə basdıqda Project1.DLL-dəki function işləniləcək, nəticədə göndərilən qiymət sınaq adlı təyin etdiyimiz functiona veriləcək. Lakin DLL hadisəsi belə sadə bir nömrə göndərməklə bitmir. İndi isə bir prosedura təyin edərək və daha yüksək səviyyəli əməliyyatlara keçək.

```

uses
Windows, Messages, SysUtils, Classes, Graphics, Controls, Forms, Dialogs,
StdCtrls, ExtCtrls, system;
// Prosedura yazmaq.
procedure SetWaveVolume(const AVolume: DWord);
var
Woc : TWAVEOUTCAPS;
begin
if WaveOutGetDevCaps(WAVE_MAPPER, @Woc, sizeof(Woc)) =MMSYSERR_NOERROR
then
if Woc.dwSupport and WAVECAPS_VOLUME = WAVECAPS_VOLUME then
WaveOutSetVolume(WAVE_MAPPER, AVolume);
end;
// Export ilə xaricdən istifadə edilə bilən bir procedure təyin edək. Asan istifadə üçün index də
verək.
exports
SetWaveVolume index 1;
begin
end.

```

Beləliklə, bir proseduranı əks etdirən DLL (səs hadisəsinə nəzarət edən) yaratdıq. İndi isə onu istənilən proqramdan müraciət edərək istifadə edə bilərik. Bunun üçün New, Application edirik, formaya bir text box və bir düymə qoyuruq. Yəni ekranda yazdırmaq üçün text box, bir hadisə təyin etmək üçün düymədən istifadə edirik. Bunu başqa şəkildə də istifadə etmək olar məsələn, hadisə olaraq Form1.button\_click istifadə edilə bilər. Kod yazdığımız yerə bir procedure əlavə edirik:

```

procedure sınaq(səs: integer);external 'project1' index 1;
Düyməyə vururuq və button1 click hadisəsinin koduna,

```

```

procedure TForm1.Button1Click(Sender: TObject);
begin
sınaq(strtoint(edit1. text));
end;

```

yazdıqdan sonra artıq proqramımız işləyə bilər. Səs hadisəsi də bu cür işləyir, onu da qeyd edək ki, 0-65534 arası bir rəqəm daxil edirik:

```

edit boxa.
unit cagir;
interface
uses
Windows, Messages, SysUtils, Classes, Graphics, Controls, Forms, Dialogs,
StdCtrls;
type
TForm1 = class(TForm)
Edit1: TEdit;
Button1: TButton;
procedure Button1Click(Sender: TObject);
private
{ Private declarations }
public
{ Public declarations }
end;
var
Form1: TForm1;
implementation
{$R *.DFM}
procedure sınaq(səs: integer);external 'project1' index 1;
procedure TForm1.Button1Click(Sender: TObject);
begin
sınaq(strtoint(edit1. text));
end;
end.

```

Beləliklə, Delphi proqramında səsi nizamlayan proseduranın mərhələlərlə təsviri tərtib olunmuşdur.

### Ədəbiyyat

1. Əliyev A.H. Riyazi proqramlaşdırma. İqtisad Universiteti. Bakı, 2010, 476 səh.
2. Rüstəmov N.S., Fərəcov R.Z. Delphi7 və proqramlaşdırma. Bakı, 2009, 296 səh.
3. Məhərrəmov Z.T. PASCALdan DELPHI-yə. Bakı, 2010, 412 səh.
4. Пестриков В., Маслобоев А. Delphi на примерах. М., 2005, 494 с.

UOT 51.37.016

### İbtidai funksiyanın çətinliyi yüksək olan bəzi çalışmaların həllinə tətbiqi

*Abdullayev Vaqif Şahismayıl oğlu  
Mingəçevir Dövlət Universiteti*

Fakultativ məşğələlərdə və riyaziyyat olimpiadalarında bəzən elə çoxhədlilərə, triqonometrik ifadələrə, kombinator çalışmalara və s. rast gəlinir ki, onları elementar çevirmələr yolu ilə sadələşdirmək ya çox çətin olur, ya da çox vaxt mümkün olmur. Bu rast gələn çətinlikləri aradan qaldırmaq üçün ibtidai funksiya və inteqral anlayışlarından istifadə etmək əlverişli olur.



Qeyri – müəyyən inteqralı ifadələrin eynilik çevirmələrinə tətbiq etmək üçün, hər bir funksiya onun ibtidai funksiyasının törəməsi kimi baxmaq lazımdır. Daha dəqiq desək,  $F(x)$  və  $f(x)$  bir – biri ilə aşağıdakı kimi bağlıdır:

Əgər  $F(x)$  və  $f(x)$  funksiyaları hər hansı  $(a; b)$  intervalında təyin olunub və kəsilməzdirlərsə, onda həmin intervalda

$$F'(x) = f(x) \quad (a < x < b)$$

və ya

$$F(x) = \int f(x) dx + C$$

olur.

İndi ibtidai funksiya və qeyri – müəyyən inteqralın bir neçə tətbiqinə baxaq.

**Misal 1.**  $\sin 3x \cdot \sin^3 x + \cos 3x \cdot \cos^3 x - \frac{3}{4} \cos 2x$  ifadəsini sadələşdirin.

**Həlli:**  $F(x) = \sin 3x \cdot \sin^3 x + \cos 3x \cdot \cos^3 x - \frac{3}{4} \cos 2x$  (1) ilə işarə edək.  $f(x) = F'(x)$

olduğu üçün

$$\begin{aligned} F'(x) &= 3 \cos 3x \cdot \sin^3 x + 3 \sin 3x \sin^2 x \cos x - 3 \sin 3x \cdot \cos^3 x - 3 \cos 3x \cos^2 x \cdot \sin x + \\ &+ \frac{3}{2} \sin 2x = 3 \cos 3x \sin x (\sin^2 x - \cos^2 x) + 3 \sin 3x \cos x (\sin^2 x - \cos^2 x) + \frac{3}{2} \sin 2x = \\ &= -3 \cos 3x \sin x \cos 2x - 3 \sin 3x \cos x \cos 2x + \frac{3}{2} \sin 2x = -3 \cos 2x (\cos 3x \sin x + \sin 3x \cos x) + \\ &+ \frac{3}{2} \sin 2x = -3 \cos 2x \sin 4x + \frac{3}{2} \sin 2x = -\frac{3}{2} (\sin 2x + \sin 6x) + \frac{3}{2} \sin 2x = -\frac{3}{2} \sin 6x \end{aligned}$$

Beləliklə aldığımız ki,  $f(x) = F'(x) = -\frac{3}{2} \sin 6x$ . Buradan

$$F(x) = \int \left( -\frac{3}{2} \sin 6x \right) dx = \frac{1}{4} \cos 6x + C \quad (2)$$

olar. Burada  $C$  – hər hansı sabitdir.  $C$  – ni tapmaq:

(1) – də  $F(0) = 1 - \frac{3}{4} = \frac{1}{4}$ , (2) – də  $F(0) = \frac{1}{4} + C$  olduğu üçün  $\frac{1}{4} + C = \frac{1}{4} \Rightarrow C = 0$  olar.

Nəhayət,  $F(x) = \frac{1}{4} \cos 6x$  və ya  $\sin 3x \cdot \sin^3 x + \cos 3x \cdot \cos^3 x - \frac{1}{4} \cos 2x = \frac{1}{4} \cos 6x$  olar.

**Misal 2.**  $A = \frac{C_n^0}{1} + \frac{C_n^1}{2} + \frac{C_n^2}{3} + \dots + \frac{C_n^n}{n+1}$  cəmini tapın.

**Həlli:** Elə bir  $H(x)$  funksiyası seçək ki,  $x$  – in hər hansı bir konkret qiymətində (məsələn,  $x=1$  qiymətində)  $H(x)$  – in qiyməti  $A$  – ya bərabər olsun. Bu məqsədlə  $H(x)$  – i aşağıdakı kimi götürək:

$$H(x) = \frac{C_n^0}{1} x + \frac{C_n^1}{2} x^2 + \frac{C_n^2}{3} x^3 + \dots + \frac{C_n^n}{n+1} x^{n+1} \quad (3)$$

Burada  $H(1) = A$ .  $h(x) = H'(x)$  olduğu üçün

$$H'(x) = C_n^0 + C_n^1 x + C_n^2 x^2 + C_n^3 x^3 + \dots + C_n^n x^n = (1+x)^n$$

olar.  $H(x) = \int h(x) dx$  olduğundan

$$H(x) = \int (1+x)^n dx = \frac{(1+x)^{n+1}}{n+1} + C \quad (4)$$

alarıq. İndi  $C$  – sabitini təyin edək. (3) – də  $H(0)=0$ , (4) – də  $H(0)=\frac{1}{n+1}+C$  olduğu üçün  $C=-\frac{1}{n+1}$  tapırıq.

Nəhayət,  $H(x)=\frac{(1+x)^{n+1}}{n+1}-\frac{1}{n+1}$  və  $A=H(1)$  olduğundan  $A=H(1)=\frac{2^{n+1}}{n+1}-\frac{1}{n+1}=\frac{2^{n+1}-1}{n+1}$  olar.

**Misal 3.**  $(x+a+b)^5-(x+a-b)^5-(x-a+b)^5-(-x+a+b)^5$  çoxhədlisini sadələşdirin.

**Həlli:**  $F(x)=(x+a+b)^5-(x+a-b)^5-(x-a+b)^5-(-x+a+b)^5$  (5) ilə işarə edək və ibtidai funksiyanı dörd dəfə tapaq:

$$f(x)=F'(x)=5(x+a+b)^4-5(x+a-b)^4-5(x-a+b)^4+5(-x+a+b)^4 \quad (6)$$

$$\varphi(x)=f'(x)=20(x+a+b)^3-20(x+a-b)^3-20(x-a+b)^3-20(-x+a+b)^3 \quad (7)$$

$$q(x)=\varphi'(x)=60(x+a+b)^2-60(x+a-b)^2-60(x-a+b)^2+60(-x+a+b)^2 \quad (8)$$

$$g(x)=q'(x)=120(x+a+b)-120(x+a-b)-120(x-a+b)-120(-x+a+b)= \\ =120(x+a+b-x-a-b-x+a-b+x-a-b)=0$$

Aldıq ki,  $g(x)=q'(x)=0$ . Buradan  $q(x)=\int 0 \cdot dx=C_1$ ,  $q(0)=C_1$ . (8)-də isə

$$q(0)=60[(a+b)^2-(a-b)^2-(a-b)^2+(a+b)^2]=120[(a+b)^2-(a-b)^2]=480ab \text{ olduğu üçün}$$

$C_1=480ab$ . Ona görə də  $q(x)=480ab$ .  $q(x)=\varphi'(x)$  olduğundan  $\varphi(x)=\int q(x)dx=\int 480abdx=480abx+C_2$  olar. Burada  $\varphi(0)=C_2$ , (7) –də isə

$$\varphi(0)=20[(a+b)^3-(a-b)^3+(a-b)^3-(a+b)^3]=0 \text{ olduğu üçün } C_2=0. \text{ Onda } \varphi(x)=480abx$$

olar.  $\varphi(x)=f'(x)$  və  $f(x)=\int \varphi(x)dx$  olduğundan  $f(x)=\int 480abxdx=240abx^2+C_3$ ,  $f(0)=C_3$ .

(6)- dan  $f(0)=5[(a+b)^4-(a-b)^4-(a-b)^4+$

$$+(a+b)^4]=10[(a+b)^4-(a-b)^4]=10[(a+b)^2-(a-b)^2][(a+b)^2+(a-b)^2]=80ab(a^2+b^2)$$

tapıldığından  $C_3=80ab(a^2+b^2)$  olar.  $f(x)=240abx^2+80ab(a^2+b^2)$  olur.  $f(x)=F'(x)$  olduğu üçün  $F(x)=\int f(x)dx=\int(240abx^2+80ab(a^2+b^2))dx=80abx^3+80ab(a^2+b^2)x+C_4$  olar. Burada

$$F(0)=C_4, (5) -dən  $F(0)=(a+b)^5-(a-b)^5+(a-b)^5-(a+b)^5=0$  olduğu üçün  $C_4=0$  alınır.$$

Deməli,  $F(x)=80abx^3+80ab(a^2+b^2)x$ . Bu da tələb olunurdu.

**Misal 4.**  $f(x)=tgx+tg\left(x+\frac{\pi}{4}\right)+tg\left(x+\frac{2\pi}{4}\right)+tg\left(x+\frac{3\pi}{4}\right)$  ifadəsini sadələşdirin.

$$\mathbf{Həlli:} F(x)=\int f(x)dx \text{ olduğundan } F(x)=\int tgxdx+\int tg\left(x+\frac{\pi}{4}\right)dx+\int tg\left(x+\frac{2\pi}{4}\right)dx+$$

$$\begin{aligned}
& + \int \operatorname{tg}\left(x + \frac{3\pi}{4}\right) dx = -\ln|\cos x| - \ln\left|\cos\left(x + \frac{\pi}{4}\right)\right| - \ln\left|\cos\left(x + \frac{2\pi}{4}\right)\right| - \ln\left|\cos\left(x + \frac{3\pi}{4}\right)\right| + C = \\
& = -\ln\left|\cos x \cdot \cos\left(x + \frac{\pi}{4}\right) \cdot \cos\left(x + \frac{2\pi}{4}\right) \cdot \cos\left(x + \frac{3\pi}{4}\right)\right| + C = -\ln\left|\frac{1}{2}\left[\cos\frac{3\pi}{4} + \cos\left(2x + \frac{3\pi}{4}\right)\right]\right| \cdot \\
& \cdot \frac{1}{2}\left[\cos\frac{\pi}{4} + \cos\left(2x + \frac{3\pi}{4}\right)\right]\right| + C = -\ln\left|\frac{1}{4}\left(\cos\left(2x + \frac{3\pi}{4}\right) - \frac{1}{\sqrt{2}}\right)\left(\cos\left(2x + \frac{3\pi}{4}\right) + \frac{1}{\sqrt{2}}\right)\right| + C = \\
& = -\ln\left|\frac{1}{4}\left(\cos^2\left(2x + \frac{3\pi}{4}\right) - \frac{1}{2}\right)\right| + C = -\ln\left|\frac{1}{4}\left(\frac{1 + \cos\left(4x + \frac{3\pi}{2}\right)}{2} - \frac{1}{2}\right)\right| + C = -\ln\left|\frac{\sin 4x}{8}\right| + C =
\end{aligned}$$

$= -\ln|\sin 4x| + \ln 8 + C$ ,  $F(x) = -\ln|\sin 4x| + \ln 8 + C$  alarıq. Buradan

$$f(x) = F'(x) = \left(-\ln|\sin 4x| + \ln 8 + C\right)' = -\frac{1}{\sin 4x} \cdot 4 \cos 4x = -4 \operatorname{ctg} 4x \text{ və ya } f(x) = -4 \operatorname{ctg} 4x$$

alarıq.

**Misal 5.**  $A = \frac{C_m^0}{2} - \frac{C_m^1}{3} + \frac{C_m^2}{4} - \dots + (-1)^m \cdot \frac{C_m^m}{m+2}$  cəmini tapın.

**Həlli:** Bu cəmi tapmaq üçün müəyyən inteqraldan istifadə edək.  $F(x)$  ibtidai funksiyasını

$$F(x) = \frac{C_m^0}{2} x^2 - \frac{C_m^1}{3} x^3 + \frac{C_m^2}{4} x^4 - \dots + (-1)^m \cdot \frac{C_m^m}{m+2} x^{m+2} \text{ kimi seçək. Buradan aydındır ki,}$$

$F(1) = A$ ,  $F(0) = 0$ .  $f(x) = F'(x)$  olduğu üçün

$$f(x) = C_m^0 x - C_m^1 x^2 + C_m^2 x^3 - \dots + (-1)^m \cdot C_m^m x^{m+1} = x(C_m^0 - C_m^1 x + C_m^2 x^2 - \dots + (-1)^m C_m^m x^m) = x(1-x)^m$$

olar. Beləliklə, aldıq ki,  $f(x) = x(1-x)^m$ . İndi  $F(x) = \int_0^1 x(1-x)^m dx$  inteqralını hesablayaq. Bu

inteqralı hesablamaq üçün dəyişəni əvəz etmə üsulundan istifadə edək:  $1-x=t$  götürək.

Buradan  $x=1-t$ ,  $dx=-dt$  alarıq. Aydındır ki,  $x=0$  olduqda  $t=1$ ,  $x=1$  olduqda  $t=0$  olur. Onda

$$F(1-t) = \int_1^0 (1-t)t^m \cdot (-dt) = \int_1^0 (t^{m+1} - t^m) dt = \left(\frac{t^{m+2}}{m+2} - \frac{t^{m+1}}{m+1}\right)\Big|_1^0 = \frac{1}{m+1} - \frac{1}{m+2} = \frac{1}{(m+1)(m+2)};$$

$$F(1-t) = \frac{1}{(m+1)(m+2)}$$

taparıq.  $t=0$  olduqda  $F(1) = A = \frac{1}{(m+1)(m+2)}$

$$\text{Cavab: } A = \frac{1}{(m+1)(m+2)}$$

### Ədəbiyyat

1. Виленкин Н.Я., Шварцбурд С.И. Математический анализ. Учебное пособие для IX-X классов средних школ с математической специализацией. М., Просвещение, 1973; 576 стр.

2. Агаханов Н.Х., Богданов И.И. и др. Всероссийские олимпиады школьников по математике 1993-2006. М.: Издательство МЦНМО, 2007, 472 стр.

3. Nuruşov A.A. Riyaziyyat dərslərindən sonra. Bakı: Maarif, 1981, 358 səh.

## İqtisadi proseslərdə limitin analizi

*Məmmədov Məhəmməd Nazim oğlu*  
*Mingəçevir Dövlət Universiteti*

İstehsalat nəzəriyyəsinin əsas qanunlarından biri belədir: İstehsalçı üçün məhsul (əmtəə) buraxılışının optimal səviyyəsi istehsal xərclərinin və gəlirin limit qiymətlərinin bərabərliyi ilə müəyyənə bilər. Yəni  $x_0$  buraxılış səviyyəsi o zaman optimal olur ki, MS- istehsal xərclərinin kənar həddi (limiti), MD- gəlirin kənar həddi (limiti) olduqda  $MS(x_0) = MD(x_0)$  olsun.

İqtisadiyyatda törəməni tətbiq etməklə iqtisadi obyekt və ya proseslərin limit xarakteristikaları haqqında məlumat almaq olar. Limit kəmiyyətləri (limit məxaric, limit mədaxil, limit mənfəət) iqtisadi obyekt və proseslərin vəziyyətini yox, onun ya zaman və ya başqa faktorlara görə dəyişmə sürətini xarakterizə edir.

Məsələ 1. Məsarif funksiyası

$$C(x) = 0,01x^3 - 0,2x^2 + 10x + 2000$$

şəklindədir. Limit məsariflərini tapıb və  $x = 10$  nöqtəsində qiymətini hesablamalı

$$\text{Həlli: } C(x) = 0,03x^2 - 0,4x + 10$$

$$C'(10) = 3 - 4 + 10 = 9$$

Funksiya artımının təqribi hesablanması

$$\Delta C \approx dC = C'(x)\Delta x$$

düsturuna əsasən  $C'(10)$  kəmiyyətini interpolasiya etmək olar: əgər 10 məmulat istehsal olunubsa, onda on birinci məmulatın istehsal olunması üçün əlavə məsrəflər  $\Delta C$  təqribi olaraq  $C'(10) = 9$ -a bərabərdir.

İqtisadiyyatda istehlak funksiyası və qənaət funksiyası anlayışından istifadə edilir. Vergiləri ödəyəndən sonra əhalidə qalan gəliri  $y$  ilə işarə edək. Bu gəlir iki toplanandan təşkil olunur. Əhali gəlirin bir hissəsini xərcləyir. Bu hissə  $C(y)$  istehlak funksiyasını əmələ gətirir. Yerdə qalan hissə  $S(y)$  qənaət funksiyası əmələ gətirir. Aşkardır ki,

$$Y = C(y) + S(y)$$

$C(y)$  və  $S(y)$  funksiyalarını adətən cədvəl kiçik zaman intervalında xətti hesab edirlər. Böyük zaman intervalında bu funksiya xətti olur.

$y$  milli gəliri  $\Delta y$  artımı aldıqda  $C(y)$  və  $S(y)$  funksiyaları da  $\Delta c$  və  $\Delta S$  artımları alır

$$\Delta y = \Delta C + \Delta S$$

Sonuncu bərabərliyi  $\Delta y \neq 0$  ədədinə bölərək  $\Delta y \rightarrow 0$ -da limitə keçmək olar:

$$\lim_{\Delta y \rightarrow 0} \frac{\Delta C}{\Delta y} + \lim_{\Delta y \rightarrow 0} \frac{\Delta S}{\Delta y} = 1; \text{ yəni } \frac{dC}{dy} + \frac{dS}{dy} = 1$$

Alınan  $\frac{dC}{dy}$  və  $\frac{dS}{dy}$  törəmələri istehlaka meyl və qənaətə meyl adlanır.

Məsələ 2: Hər hansı ölkənin istehlak funksiyası

$$C(x) = 0,36x^{\frac{3}{4}} + 0,25x + 15 \text{ şəklindədir}$$

burada  $x$ -milli gəlirin yığımıdır (pul vahidi).

Əgər milli gəlir 27 pul vahidi olarsa a) istehlak limit meyli; b) qənaət limit meyli tapılmalı:

Həlli: İstehlak limit meyli:

$$C'(x) = 0,25 + 0,48x^{\frac{1}{4}}, \text{ onun qiyməti}$$

$$C'(27) = 0,25 + 0,48\sqrt{27} = 1,69$$

Qənaətə limit meyli :

$$S'(x) = 1 - C(x) = 1 - (0,25 + 0,48x^{\frac{1}{3}}) = 0,75 - 0,48x^{\frac{1}{3}}$$

Onun qiyməti

$$S'(27) = 1 - C(x) = 0,75 - 0,48 \cdot 27x^{\frac{1}{3}} = 0,75 - 1,44 = -0,69$$

olar.

### Ədəbiyyat

1. Hüseynov T.Ə.Firmanın iqtisadiyyatı (dərslük) Bakı: Azərənəşr 2009. 600 səh.
2. Köhnəlmə (amortizasiya) hesablamasının yeni (açıq) metodunun tətbiqi üzrə təlimat. Mühasibat işi (normativ sənədlər toplusu Bakı: Elm və həyat. 1988
3. M.S.Alməmmədov və b. İqtisadçılar üçün Ali riyaziyyat kursuna aid misallar. Dəslük. Bakı 2009. 699 səh.
4. M.S.Alməmmədov və b. Limitlər nəzəriyyəsi. Bakı 1989
5. Общий курс математики для экономистов учебник. Под.ред В.И.Йермакова. Москва: М.2001-575стр.

UOT 577.4(075.8): 331.45(075)

### Müasir iqtisadi inkişaf və onun ətraf mühitə təsiri

*Məmmədov İlham Qonsur oğlu*  
*Mingəçevir Dövlət Universiteti*

Müasir qloballaşma şəraitində iqtisadi inkişaf və ətraf mühit arasında birbaşa qarşılıqlı əlaqə mövcuddur. İqtisadi fəaliyyət (istehsal və istehlak) daha böyükmiqyaslı enerji və xammal tələb edir ki, nəticədə daha çox tullantı məhsulları yaranır. Təbii ehtiyatların artan hasilatı, tullantıların və ətraf mühitə zərər verən maddələrin toplanması biosferi yükləyir. Nəticədə ətraf mühitin keyfiyyəti pisləşir və artan gəlirlərə baxmayaraq, insanın rifahı azalır. Bundan əlavə resurs bazasının pisləşməsi iqtisadi fəaliyyətin özü üçün də təhlükə yaradır.

Ətraf mühit insanın həyatına, şəraitinə, səhhətinə təsir edən amillərin toplusudur. Bizə bəxş edilən ətraf mühit insanın normal inkişafı və fəaliyyəti üçün zəruri olan hər şeylə təmin edir. Lakin, insanın yaşam şəraiti və həyat keyfiyyəti onun bu gün və gələcəkdə əldə edə biləcəyi ərzaq, su, enerji və bioloji ehtiyatların kəmiyyətindən və keyfiyyətindən əhəmiyyətli dərəcədə asılıdır. Ona görə də bu gün daha çox inkişaf etmək, daha yaxşı yaşamaq və daha çox məhsul istehsal etmək imkanına malik olsaq da, bunu gələcək nəslin təmiz hava ilə nəfəs almaq, təmiz su içmək və təmiz məhsullarla qidalanmaq imkanlarını məhdudlaşdırmaq yolu ilə əldə etmək düzgün deyil. Buna görə insanın inkişafı həm yerli, həm milli, həm də qlobal səviyyədə təmiz havanın, təmiz suyun və təmiz qida məhsullarının sabitliyinin təmin edilməsini tələb edir.

Son illər yer üzündə əhalinin sürətli artımı, elmi-texniki tərəqqi, kimya, biologiya elmləri sahəsində əldə edilən yeniliklər və müasir texnologiyaların yaradılması bəşəriyyətə təkə fayda gətirmir. XIX əsrin sonlarından başlayan elmi-texniki tərəqqi və sənayenin sürətli inkişafı nəticəsində ətraf mühitə edilən təsirlər XX əsrin ortalarında öz fəsadlarını büruzə verməyə başladı. Bir-birinin ardınca baş verən təbii fəlakətlər - daşqınlar, zəlzələlər, torpaq sürüşmələri dünyanın bütün ölkələrində ciddi narahatlıqlar yaradır. Artıq insanlar təbiətə olan münasibətlərini dəyişməyəcəkləri, onun ehtiyatlarından səmərəsiz istifadəyə son qoymayacaqları təqdirdə bu prosesin onların özlərinə qarşı çevriləcəyini və arzuolunmaz nəticələrə gətirib çıxaracağını anlayırlar.

Ekoloji deqradasiyanın müəyyən edilməsində çoxsaylı faktorların rolunu təsvir edən ilk cəhdlərdən biri Amerikanın ekologiya mütəxəssisi Pol Ehrlix (Paul Ehrlich) və fizik Con Holdren

(John Holdren) tərəfindən irəli sürülmüş İPAT bərabərliyi idi. O, əhalinin (P), sərvətin (A) və texnologiyanın (T) ətraf mühitin məruz qaldığı təsirə (İ) multiplikativ töhfəsini təsvir edir.

$$I = P \times A \times T$$

Ətraf mühitə təsir (İ) resursların tükədilməsi və tullantıların toplanması baxımından ifadə oluna bilər; əhali (P) ümumi əhali sayını ifadə edir; sərvət (A) həmin bu əhalinin istehlak səviyyəsini ifadə edir; texnologiya (T) resursları əldə etmək və bu resursları faydalı məhsula və tullantıya çevirmək üçün istifadə edilən prosesini ifadə edir. Bu düstur ilk dəfə artan dünya əhalisinin ətraf mühitə töhfəsini ifadə etmək üçün istifadə edilmişdir, lakin o zaman dünya əhalisinin sayı hazırda olduğundan iki dəfə az idi. Düstur müxtəlif ölkələrin ətraf mühitlə bağlı öhdəliklərinin səviyyəsini ümumi şəkildə müəyyən etməyə imkan verir. Əhali artımının 90%-i inkişaf etməkdə olan ölkələrin payına düşür ki, bu da təbii resurslar üzərində daha böyük ağırlıq yaradır. BMT-nin proqnozlarına görə 2050-ci ildə dünya əhalisinin sayı 9.5 milyarda çatmış olacaq. Buna görə də həmin ölkələr əhalinin (P) sayını sabitləşdirmək və onun ətraf mühitə olan təzyiqini (İ) azaltmaq üçün təcili olaraq öz demografik siyasətlərini yenidən nəzərdən keçirməlidirlər. İnkişaf etmiş və keçid iqtisadiyyatı dövründə yaşayan ölkələr nəqliyyat vasitələrinin, sənaye müəssisələrinin və digərlərin səbəb olduğu çirklənmənin səviyyəsini azaltmaq üçün qabaqcıl texnologiyalar tətbiq etməlidirlər.

Təbiətdə biomüxtəlifliyi qorumaq son dərəcə vacib məsələlərdən biridir. Canlı aləmin özü dünyanı əhatə edən çansız elementlərdən də asılıdır ki, bunu da ətraf mühitin amilləri adlandırırlar. Ətraf mühiti qorumaq üçün, onun amillərini ətraflı və dərinlən bilmək çox vacibdir. Ətraf mühit amillərini çox vaxt ekoloji amillər də adlandırırlar. Ətraf mühitin qorunmasında mənşəyinə görə ekoloji amillər əsasən cansız (və ya abiotik) amillərə və canlı (biotik) amillərə bölünür. Bundan əlavə elmi-texniki inkişafın, cəmiyyətin yaşayışının daha da yaxşılaşması üçün yaradılan və təbiətə təsir edərək onun dəyişdirilməsinə yönələn antropogen amillər də mövcuddur. Antropogen amillər insanların fəaliyyəti ilə əlaqədar olduğundan və onların təsirinin planetimizi əhatə etdiyindən, bu məsələlərlə bağlı keçirilən bütün mühüm tədbirlər beynəlxalq əhəmiyyət kəsb edir. Bu səbəbdən də belə məsələlərlə əlaqədar bütün dövlətlər Beynəlxalq Konvensiyalara qoşularaq razılaşma və müqavilələr imzalayırlar.

Ölkəmizin Beynəlxalq Konvensiyalara qoşularaq beynəlxalq aləmə inteqrasiyası, 1991-ci ildə öz müstəqilliyini əldə etdikdən sonra başlamışdır. Bu inteqrasiyanın bir hissəsi ətraf mühitin qorunmasına və ətraf mühitin resurslarından istifadəyə yönəldilmiş Konvensiyalara qoşulmaqdan ibarətdir. Ölkəmizin parlamenti olan Milli Məclis ətraf mühitə dair bir sıra Konvensiyaları ratifikasiya etmişdir.

Torpaq, su və təbii xammaldan səmərəli istifadə edilməməsi ekoloji tarazlığın pozulmasına səbəb olur. Bu sənaye üzrə iqtisadi ekoloji sistemin təmin edilməsini zəruri edir. Bu baxımdan az tullantılara nail olmaq, havanı zəhərləyən qazların qarşısının alınması, suya axıdılan zərərli maddələrin ləğv edilməsi, atmosfərə tullanan zəhərli maddələrin həmcinin azaldılması, quruntularının aradan qaldırılması üçün ciddi tədbirlərin həyata keçirilməsi zəruridir. İnsanların fəaliyyəti prosesində ekoloji amillər ilə qarşılıqlı əlaqəyə girməsi artıq muasir cəmiyyətin tələbatına çevrilərək ekoloji-iqtisadi sistemi formalaşdırır. Odur ki, təbiətdən istifadə edilməsinin və ətraf mühitin mühafizəsinin idarə olunması tərəqqipərvər bəşəriyyətin, cəmiyyətin qarşısında duran başlıca vəzifədir. Bu məsələnin qoyuluşu və həlli kompleks qiymətləndirilmədikdə heç bir nəticə vermir. Azərbaycan Respublikasında ekoloji tarazlığın pozulmasının qarşısının alınması üçün ilk növbədə dövlət investisiyaları artırmaqla ətraf mühitə atılan zəhərləyici maddələrin azalmasına nail ola bilər. Ehtiyatların rəşional istifadəsi və ətraf mühitin mühafizəsi üzrə monitorinqlər keçirilir. Monitorinq insanların təsərrüfat fəaliyyəti ilə əlaqədar olaraq təbii mühitdə baş verən dəyişikliklərə nəzarət və müşahidə sistemidir.

Su ehtiyatları istənilən dövlət üçün ən qiymətli resurslardan biridir. Əhalinin artımı və iqtisadiyyatın inkişafı şəraitində dünyada su ehtiyatlarından istifadə sürətlə artır və əksər region və ölkələrdə su təminatı kəskin şəkildə pisləşir.

BMT-nin 2018-ci ildə nəşr olunmuş Dünya Su İnkişafı Hesabatına əsasən iqtisadiyyatın inkişafı və əhalinin artması səbəbindən suya olan tələbat hər il təqribən 1% artır və bu əsasən inkişaf etməkdə olan ölkələrdə daha çox özünü biruzə verir. Hazırda dünya əhalisinin 40%-dən çoxu su qıtlığı problemindən əziyyət çəkir və iqlim dəyişikliyi nəticəsində 2050-ci ilə qədər bu rəqəmin artacağı proqnozlaşdırılır.

Ölkəmizə gəlincə, araşdırmalara görə Cənubi Qafqazın ümumi su ehtiyatının yalnız 10 faizi Azərbaycanın payına düşür. Ölkənin su ehtiyatlarının təqribən 70%-i qonşu dövlətlərin ərazisində

formalaşır və Azərbaycan üçün regional su resurslarının dövlətlərarası ədalətli bölünməsi məsələsi xüsusi əhəmiyyət kəsb edir. Respublikanın ərazisinin 3/4 hissəsi ölkənin ən böyük su arteriyası olan Kür çayı hövzəsinin aşağı relyefində yerləşdiyindən, çayın qonşu dövlətlərin ərazilərində çirklənməsi ekoloji gərginlik yaradır.

Dinamik iqtisadi inkişaf əlaqədar ölkədə kifayət qədər iri su istifadəçiləri yaranmışdır ki, onların da fəaliyyət sahəsində içməli sudan təyinatına uyğun olmayaraq səmərəsiz istifadə və israfçılıq hallarına yol verilir. İçməli su təchizatı sisteminin təkmilləşdirilməsi və suvarma kanallarının rekonstruksiyası istiqamətində aparılan genişmiqyaslı işlərə baxmayaraq hələ də bu sahədə çox böyük miqdarda su itkisi mövcuddur. Belə ki, təbii mənbələrdən götürülən suyun istehlakçıya çatdırılması prosesində böyük itkiyə yol verilir ki, bu da az su ehtiyatlarına malik olan ölkəmiz üçün böyük rəqəm hesab olunur.

Hazırda ölkəmizdə su qıtlığının qarşısının alınması məqsədi ilə yeni alternativ su mənbələrinin yaradılması istiqamətində müvafiq işlər həyata keçirilir. Su istehlakçılarının tələbatının tam ödənilməsi məqsədilə əlavə müxtəlif tutumlu yeni su anbarlarının yaradılması ölkənin su təhlükəsizliyində mühüm rol oynaya bilər. Yaxın gələcəkdə alternativ su mənbələrinin axtarışı, yağış sularından istifadə olunması, dəniz suyunun duzsuzlaşdırılması, sudan təkrar istifadə kimi amillər də nəzərə alınmalıdır.

Su hövzələrinin çirkləndirilməsi ölkənin əsas ekoloji problemlərindəndir. Kanalizasiya sistemlərinin və müvafiq təmizləyici qurğuların qurulması hesabına su mənbələrinin çirklənməsinin qarşısı alınmalıdır.

1995-ci ildən etibarən Azərbaycan “Beynəlxalq Dəniz Təşkilatı”nın üzvüdür. Burada əsas məqsəd gəmiçiliklə əlaqədar dəniz və okean sularının çirklənməsinin qarşısının alınmasında bünəlxalq əməkdaşlığı inkişaf etdirməkdir.

Ətraf mühitin keyfiyyəti yalnız dövlətin ekologiya sahəsində həyata keçirdiyi siyasətdən asılı deyil. O eyni zamanda ölkə daxilindəki o cümlədən beynəlxalq şirkətlərin fəaliyyətindən və onların ekologiya sahəsində apardığı siyasətdən də asılıdır.

Ətraf mühitin və təbii sərvətlərin qorunması müharibə və sülh problemlərindən sonra bəşəriyyət qarşısında duran ən vacib problemdir. Çünki, insan yaranan gündən (1-5 mln. il) təbiətə təsir edir. Müasir dövrdə isə elmi-texniki inqilab insanın təbiətə təsirini daha da gücləndirmişdir. Təbiətdən asılılıq azalıb, təbii sərvətlərdən istifadə isə asanlaşmışdır. Müasir elmi-texniki inqilab yaşadığımız mühitə həm də mənfi təsir edir: sular, hava və torpaq çirklənir, yarırsız hala düşür, canlı aləm üçün təhlükəli vəziyyət yaranır. İndi insanlar yerin daha dərinliklərini öyrənməyə cəhd edir, dəniz və okeanların dibinə nüfuz edirlər, kosmosa, digər planetlərə yol açirlər. Planetimizdə isə artıq insan ayağı dəyməyən yer yoxdur.

Təbii ehtiyatların tükənmə, çirklənmə və sıradan çıxma təhlükəsi ondan kompleks planlı qaydada, qənaətlə istifadə etməyi tələb edir. Ona görə də hazırkı şəraitdə dünya ölkələrində ətraf mühitin qorunmasının və təbii ehtiyatlardan istifadənin kompleks planlaşdırılması vacib amil kimi ön plana çəkilir. Kompleks planlaşdırma təbii ehtiyatlardan ardıcılıqla, səmərəli istifadə etməyə, onun aktiv elementlərlə çirklənməsinin qarşısını almağa şərait yaradır.[3]

Torpaq, su və təbii xammaldan səmərəli istifadə edilməməsi ekoloji tarazlığın pozulmasına səbəb olur. Bu sənaye üzrə iqtisadi ekoloji sistemin təmin edilməsini zəruri edir. Bu baxımdan az tullantılara nail olmaq, havanı zəhərləyən qazların qarşısının alınması, suya axıdılan zərərli maddələrin ləğv edilməsi, atmosferə tullanan zərərli maddələrin həmcinin azaldılması, quruntularının aradan qaldırılması üçün ciddi tədbirlərin həyata keçirilməsi zəruridir. İnsanların fəaliyyəti prosesində ekoloji amillər ilə qarşılıqlı əlaqəyə girməsi artıq muasir cəmiyyətin tələbatına çevrilərək ekoloji-iqtisadi sistemi formalaşdırır. Odur ki, təbiətdən istifadə edilməsinin və ətraf mühitin mühafizəsinin idarə olunması tərəqqipərvər bəşəriyyətin, cəmiyyətin qarşısında duran başlıca vəzifədir. Bu məsələnin qoyuluşu və həlli kompleks qiymətləndirilmədikdə heç bir nəticə vermir. Azərbaycan Respublikasında ekoloji tarazlığın pozulmasının qarşısının alınması üçün ilk növbədə dövlət investisiyaları artırmaqla ətraf mühitə atılan zəhərləyici maddələrin azalmasına nail ola bilər. Ehtiyatların rəşional istifadəsi və ətraf mühitin mühafizəsi üzrə monitorinqlər keçirilir. Monitorinq insanların təsərrüfat fəaliyyəti ilə əlaqədar olaraq təbii mühitdə baş verən dəyişikliklərə nəzarət və müşahidə sistemidir.[2]

Müasir dövrdə hər bir iri şirkətin öz ekoloji siyasəti mövcuddur ki, bu siyasət həmin şirkətin uğurlu fəaliyyəti üçün şərait yaradır. Bu uğurun bir sirri də ondadır ki, yüksək ekoloji standartları tətbiq edən şirkət əhali tərəfindən dəstəklənir və istehlakçıların onların məhsullarına marağı daha artıq olur. Beləliklə, yüksək ekoloji standartlar yüksək iqtisadi göstəricilərə çevrilir.

İnsanın mövcud olduğu tarix boyu bəşəriyyətin təşəkkül tapması və inkişafı enerjinin əldə edilməsi və istifadəsi ilə sıx bağlıdır. İnsanın tələbatı yalnız enerjinin əldə olunması şəraitində ödənilə bilər: enerji nə qədər əlverişli və asan əldə edilərsə, insanın həyat keyfiyyəti yüksək və ömrü uzun olar. İlk enerji sıçrayışı insanın odu əldə etdiyi, oddan istifadə etdiyi və saxlamağı öyrəndiyi vaxt olmuşdur. Bu zaman əsas enerji mənbəyi ağac və digər bitki materialları üzərində insanın özünün əzələ gücündən ibarət olmuşdur.

Energetika bütün sənaye sahələrinin, nəqliyyatın, məişət və kənd təsərrüfatının inkişafının əsas istiqamətləndirici (hərəkətverici) faktoru, əmək məhsuldarlığını və əhalinin rifahını yüksəltməyin əsası sayılır. Energetika müəssisələrinin ətraf mühitin çirklənməsində payı olduqca böyükdür.

Müasir dünyada energetika sənayenin baza sahələrinin inkişafının əsasını təşkil edərək, ictimai istehsalın tərəqqisini müəyyən edir. Sənaye cəhətdən inkişaf etmiş bütün ölkələrdə energetikanın inkişaf tempi digər fəaliyyət sahələrinin tempini ötüb keçir. Lakin bununla yanaşı, energetika biosferin bir hissəsi olan ətraf mühitə və insana mənfi təsir göstərən mənbələrdən biri sayılır. Energetika ətraf mühitə müxtəlif cür təsir göstərir: - Atmosferə oksigendən istifadə etməklə, qaz, rütubətlik, kül buraxmaqla; - Hidrosferə – sudan istifadə etmək, su anbarları yaratmaq, çirkab və qızdırılmış sular, maye tullantıları atmaqla; - Litosferə – landşaftı dəyişmək, qazıntı yanacağından istifadə etmək, toksin (zəhər) atmaqla; - Biosferə – abiotik faktorları dəyişmək və çirkləndiricilərin bilavasitə canlı orqanizmlərə təsir göstərmək, ekosistemlərdə idarəedici əlaqələrin fəaliyyətini pozmaqla.

Son dövrlərə qədər energetikada olan nailiyyətlər insanda heç bir təşviş doğurmurdu, hətta əksinə, bu 186 bəşəriyyətin sivilizasiyasının yüksək inkişaf səviyyəsini səciyyələndirirdi. Təxminən 70-ci illərin sonlarında planetar iqlim sisteminə böyük antropogen təzyiq haqqında ciddi məlumatlar meydana gəldi. Energetikanın böyük hissəsi (80%-ə qədər) üzvi qazıntı yanacaqlarının (neft, kömür, qaz, torf), həmçinin bir qədər az həcmdə oduncağın yandırılması zamanı alınan enerjidən istifadə edilməsi ilə bağlıdır. Məlum olduğu kimi bu, atmosferə çoxlu miqdarda karbon qazının atılmasına səbəb olur, bu isə Yer səthindən əks olunan günəş şüalarını saxlamaq qabiliyyətinə malikdir.

Bərpa olunmayan enerji mənbələrindən istifadədə faydalı qazıntılar tükənməklə yanaşı, həm də mənfi nəticələrə gətirib çıxarır: atmosfer istilik çirklənməyə məruz qalır, nəqliyyat və enerji qurğuları vasitəsilə atmosferin oksigeni intensiv sərf olunur, ətraf mühit zərərli tullantılarla çirkləndirilir, nüvə enerjisindən istifadə edildikdə isə texnogen fəlakətin baş vermə təhlükəsi yaranır.[1]

### **Ədəbiyyat**

1. Məmmədov Q.Ş., Xəlilov M.Y. Ekologiya, ətraf mühit və insan. Bakı: Elm, 2006, 608 s.
2. Cəfərova R.M. Təbiətdən istifadənin iqtisadiyyatı. Bakı, 2014
3. İbrahimov İ.H. Ətraf mühitin iqtisadiyyatı. Bakı, 2015

UOT 62.50/519.7:816

### **Titrəyiş üzrə buxar turbininin monitorinqi və diaqnostikası**

*Əliyeva Zənfira Əhməd qızı  
Mingəçevir Dövlət Universiteti*

Texniki diaqnostika obyektlərin texniki vəziyyətini müəyyən edən nəzəriyyəni, metod və vasitələrini əhatə edən bilik sahəsidir. Diaqnostik parametrlərin kəmiyyət və keyfiyyət xarakteristikaları bu və ya digər qüsurun əlamətidir. İstilik elektrik stansiyaların texniki vəziyyətinin qiymətləndirilməsi əsas məsələlərdən biridir və onun həlli texnoloji avadanlığın qızılı nasazlığının ilkin mərhələsinin təyin edilməsidir. Bu da qəzalı vəziyyətin qarşısının alınmasına və nəticədə avadanlığın iş resursunun yüksəldilməsinə gətirir.

Avadanlığın texniki vəziyyəti - qüsurların miqdarı və onların təhlükə dərəcəsi ilə müəyyən olunur. Ayrı-ayrı detalların yaxud ümumilikdə texniki sistemin, texniki sənədlərlə müəyyən



olunmuş tələblərə uyğun gəlməməsi qüsurlar adlanır. Yerləşməsindən asılı olaraq qüsurlar daxili (gizli) və xarici qüsurlara bölünür. Xarici qüsurlar vizual olaraq aşkar olunur. Gizli qüsurlar isə avadanlığı dağıtmadan nəzarət üsulları ilə aşkar edilir. Obyektin texniki vəziyyətinin dəyişməsinə obyektin hissələrə ayırmadan onun diaqnostik parametrlərinin qiymətinə əsasən müəyyən etmək olar.

Texniki diaqnostika obyektlərin texniki vəziyyətini müəyyən edən nəzəriyyəni, metod və vasitələrini əhatə edən bilik sahəsidir. Diaqnostik parametrlərin kəmiyyət və keyfiyyət xarakteristikaları bu və ya digər qüsurların əlamətidir. İstilik elektrik stansiyalarının texniki vəziyyətinin qiymətləndirilməsi əsas məsələlərdən biridir və onun həlli texnoloji avadanlığın qızıl nasazlığının ilkin mərhələsinin təyin edilməsidir. Bu da qəzalı vəziyyətin qarşısının alınmasına və nəticədə avadanlığın iş resursunun yüksəldilməsinə gətirir.

Bu gün ənənəvi periodik nəzarət və avadanlığın profilaktik təmiri əvəzinə texniki və iqtisadi nöqtəyi-nəzərdən avadanlığın faktiki vəziyyətinə xidmət etmək məqsəduyğundur, yəni təmir işini ehtiyac olduqda etmək lazımdır. Texniki avadanlıqların etibarlı işləməsi üçün fasiləsiz nəzarət və avadanlıqların əsas parametrlərinin diaqnostikası olmalıdır. Texniki diaqnostikanın strukturu şəkil 1-də göstərilib. Texniki diaqnostika əsasən bir-biri ilə əlaqəli olan iki nəzəriyyəni birləşdirir: tanınma nəzəriyyəsi (müəyyən edilmə) və nəzarətqabiliyyətlik nəzəriyyəsi. Tanınma nəzəriyyəsində iki yanaşma mövcuddur: ehtimal və determinist. Ehtimal yanaşmada obyektin vəziyyəti ilə diaqnostik parametrləri arasında statistik əlaqədən istifadə olunur və diaqnostik parametrlərin texniki vəziyyət növlərilə uyğunlaşmanın statistikasi toplanır. Bu halda obyektin vəziyyəti müəyyən dürustlüklə həyata keçirilir. Daha çox tətbiq olunan determinist yanaşmada isə obyektin vəziyyətini müəyyən edən diaqnostik parametrlərin dəyişmə qanunauyğunluqlarından istifadə edilir.

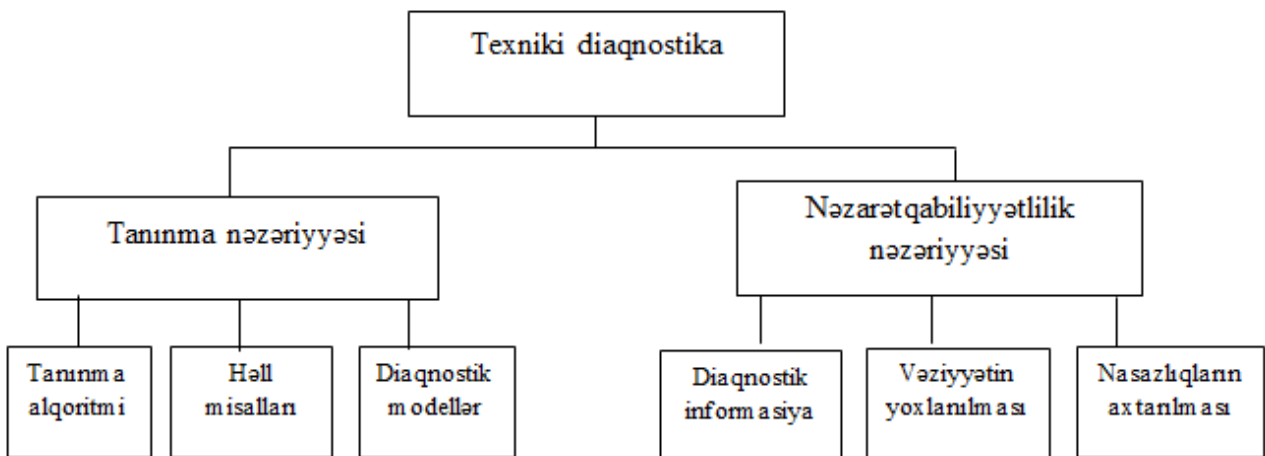

**Şəkil 1. Texniki diaqnostikanın strukturu**

Tanınma nəzəriyyəsi ilə yanaşı, texniki diaqnostikada nəzarət qabiliyyətlik nəzəriyyəsindən də istifadə edilir. Bu üsul diaqnostik informasiyanın alınmasının üsul və vasitələri, avtomatlaşdırılmış nəzarət və nasazlıqların axtarışı ilə məşğul olur. Nəzarətqabiliyyətlik obyektin konstruksiyası ilə müəyyən edilir, onun layihələndirilməsində təklif olunur və diaqnostik parametrlərin düzgün qiymətləndirilməsini təmin edir. Beləliklə, ilkin tədqiqatlar nəticəsində obyektin diaqnostik parametrlərinin xarakteristikaları ilə vəziyyəti arasında əlaqə yaradılaraq, diaqnostik alqoritm, yəni tanınma alqoritmi, işlənilir ki, bu alqoritm diaqnoz qoyulması üçün müəyyən ardıcılıqla yerinə yetirilir. Diaqnostik alqoritmlərə, həmçinin diaqnostik parametrlər sistemi, onların etalon səviyyələri və obyektin bu və ya digər texniki vəziyyətə aid olduğunu bildirən qərarların qəbul edilmə qaydaları da daxildir.

Texniki diaqnostikanın funksional sxemi şəkil 2 verilib.

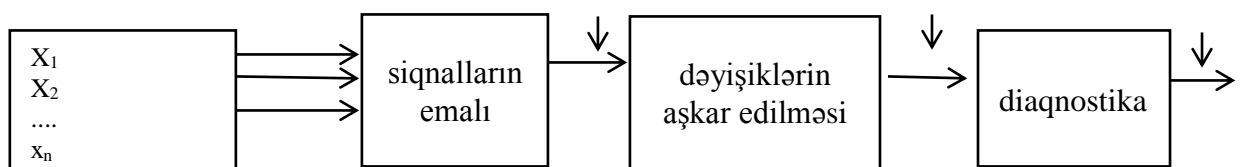

**Şəkil 2. Texniki diaqnostikanın funksional sxemi**

Siqnallar avadanlıqların nəzarət nöqtələrində bərkidilmiş vericələrdən alınır. Mexaniki rəqsləri əks etdirən vibrasiya siqnalları ilkin məlumat kimi qəbul edilir.

Siqnalların emalı zamanı nasazlıqların yerini və səbəbini tapmaq üçün siqnalların ölçüsü, tezliyi, gücü, temperaturu və təzyiq kimi əlamətləri təyin olunmalıdır. Dəyişiklər aşkar edildikdə texniki avadanlığın normal vəziyyətini təsvir edən dəyərlər normadan fərqlənəcək. Bu cür dəyişiklər diaqnostikanın müxtəlif üsulları ilə qüsurların yerini və yaranma səbəblərini göstərir.

Avadanlığın vəziyyətinin diaqnostikası üçün istismar dövründə alınan informasiyanın yığılması və toplanması tələb olunur. Diaqnostik sistemlərin mümkünlüyü informasiyanın toplanma, saxlanma üsulundan asılıdır. Beləliklə, texniki diaqnostikanın müxtəlif sistemləri üçün əsas element mümkün qüsurlar haqqında bilik bazası, onların diaqnostik əlamətləri və qüsurların inkişaf sürətidir.

Texniki diaqnostikanın əsas növləri aşağıdakılardır:

- avadanlıqların elementlərinin vibrasiya spektri;
- akustik rəqslər spektri;
- funksional sistemi xarakterizə edən əhəmiyyətli parametrlər(təzyiq, temperatur və s.);
- vizual müşahidələr( boroskopların köməyi ilə);
- defektoskopik verilənlər( vericilər, ultrasəs üsulu, rentgenoqrafik üsullar, lyuminiscent və rəngli defektoskopik üsullar).

Texniki diaqnostikanın bölmələrindən biri də vibrodiaqnostikadır. Bu növ diaqnostika texnoloji avadanlıqların qeyri-dağıdıcı nəzarətinin əsas üsullarından biridir, yəni avadanlıq işlək vəziyyətdən çıxmır [1]. Bu üsul vibrasiya parametrlərinin təhlilinə əsaslanır. Vibrasiya siqnallarını diaqnostik obyekt kimi vibrasiya yaradan avadanlıqlar qeyd edir. Hər hansı vibrasiya müxtəlif tezlikli rəqslərdir. Rəqslərin amplitudunun təhlili ilə avadanlığın vəziyyəti haqqında informasiya əldə etmək olar. Vibrasiya avadanlıqlarda bərkidilmiş vericilərlə ölçülür.

Mürəkkəb texniki obyektlərin tədqiqi üçün avtomatlaşdırılmış idarəetmə sistemlərinin işlənməsi tələb olunur.

Buxar turbinin texniki vəziyyətini qiymətləndirilməsi onun vibrasiyasının təhlilindən asılıdır. Burada rəqslərin mənbəyi turbində buxarın istilik enerjisinin mexaniki enerjiyə çevrilməsi və bunun təsirindən turbinin valının fırlanmasıdır. Turbinin valı elektrik generatorunun rotoru ilə birləşdiyinə görə onu da fırladır və nəticədə generatora elektrik enerjisi istehsal olunur.

Təcrübə göstərir ki, buxar turbinin vibrasiyasını yaradan əsas səbəblər bunlardır:

- rotorun dinamik qeyrisabitliyi;
- rotorun mərkəzləşməsinin pozulması;
- sistemin sərtliyinin zəifləməsi;
- rezonanslı dövrlərlə iş.

Vibrodiaqnostikanın üstünlükləri aşağıdakılardır:

- geniş informasiya , çünki işçi prosesin bütün məlumatları qeyd olunur;
- yaranan nasazlıqların hiss olunması;
- digər növ diaqnostikalardan fərqli olan ölçmə texnologiyasının sadəliyi;
- ölçmə nəticələrinin avtomatlaşdırılmasının mümkünlüyü.

Beləliklə, vibrodiaqnostikanın əsası iki komponentdən ibarətdir: vibrometriya(nəyi və necə ölçmək) və diaqnoz edilən obyektin təyini(nəyi diaqnoz etmək) [4].

Avadanlığın vəziyyətinin monitorinqi üçün vibrodiaqnostikanın tətbiqi iqtisadi cəhətdən effektivdir, çünki obyektlərdə qəzaların və dayanmaların qarşısını alır və nasazlıqları əvvəldən hiss edir. Bu da diaqnoz edilən obyektin iş resursunun uzadılması deməkdir.

## Ədəbiyyat

1. Русов В.А. "Диагностика дефектов вращающегося оборудования по вибрационным сигналам", 2012 , 252с
2. Ширман А., Соловьев А. "Практическая vibродиагностика и мониторинг состояния механического оборудования" 1996 г, 276с
3. www.vibration.ru
4. А. И. Хальясмаа, С. А. Дмитриев, С. Е. Кокин, Д. А. Глушков Диагностика электрооборудования электрических станций и подстанций: учебное пособие — Екатеринбург : Изд- во Урал. ун-та, 2015. 64 с.

## Sonlu və sonsuz sıraların kompüterdə həlli metodikası

*Əlizadə Ceyhun Bəşir oğlu*  
*Mingəçevir Dövlət Universiteti*

Müasir dövrdə kompüter vasitəsilə uzun müddətli vaxt tələb edən hesablamalar qısa müddət ərzində yerinə yetirilir. Kompüterin köməkliyi ilə sonlu və sonsuz sıraları hesablamaq alqoritmlərini nəzərdən keçirək. Sıraların hesablanması müəyyən dəqiqlik tələb edir. Buraxılan xətanın hesablanması və nəticənin müqayisə edilməsi mərhələsi yerinə yetirilir.

$u_1 + u_2 + \dots + u_n = \sum_{n=1}^n u_n$   $n \in \mathbb{N}$  (1) ardıcılığı ədədi sıra adlanır və aşağıdakı kimi işarə edilir.

$$s_n = \sum_{n=1}^{\infty} u_n \quad (2)$$

$u_1, u_2, \dots$  ədədləri (2) sıranın uyğun olaraq birinci, ikinci və s. hədləri adlanır.

$s_1 = u_1, s_2 = u_1 + u_2, \dots, s_n = u_1 + u_2 + \dots + u_n, \dots$  cəmləri sıranın xüsusi cəmləri adlanır.

Sıranın xüsusi cəmləri ardıcılığı yığılırsa, bu sıra yığılan sıra adlanır. Sıranın xüsusi cəmləri ardıcılığı dağılırsa, bu sıra dağılan sıra adlanır.

Belə sıraların kompüterdə həll metodikası bir neçə mərhələdə yerinə yetirilir.

1. Sıranın sonlu limitinin olub-olmaması;
2. Yığılma əlamətinin yoxlanılması.

1-ci mərhələdə sıranın sonlu limiti varsa, sıra yığılandır, əks halda sıra dağılan olur.

2-ci mərhələdə  $\sum_{n=1}^{\infty} \frac{1}{n^\alpha}$  sırasında  $\alpha > 1$  olduqda sıra yığılandır.  $\alpha \leq 1$  olduqda sıra dağılandır. Bu

halda sıranın hesablanması mümkün olmur. Sonsuz sıraların bir neçə növü məlumdur: funksional

sıralar; qüvvət sıraları.  $u_1(x) + u_2(x) + \dots + u_n(x) + \dots = \sum u_n(x)$  şəklində olan sıralar funksional

sıra adlanır. Belə sıraların kompüterdə hesablanması alqoritmi üçün (a,b) intervalında yığılması

şərti yoxlanılır. Əgər sıranın hədləri cəmi sırırdan fərqli müsbət ədəd olarsa,  $(u_1 + u_2 + \dots + u_n \geq 0)$

sıra yığılan olur və onun hesablanması alqoritmi kompüterdə reallaşır.

$a_0 + a_1(x-a) + a_2(x-a)^2 + \dots + a_n(x-a)^n + \dots = \sum_{n=1}^{\infty} a_n(x-a)^n$  şəklində olan sıralar qüvvət

sıraları adlanır.

Qeyd etmək lazımdır ki, qüvvət sırasında hədlərin hesablanması vahiddən deyil sıfırdan aparılır. Birinci hədd sıfır həddi, ikinci hədd birinci və s. adlanır. Qüvvət sırası üçün belə hesablama təbiidir. Sıranın yığıldığı bütün nöqtələr çoxluğu sıranın yığılma oblastı adlanır. Belə sıralar  $x=0$  olduqda yığılan sıra olur. X sıfırdan fərqli qiymət aldıqda sıranın yığılma şərti yoxlanılır.  $|x| < R$  olduqda qüvvət sırası yığılandır. Burada R qüvvət sırasının yığılma radiusudur.

Bütün şərtlərin hamısı yerinə yetirildikdə sonsuz sıraların kompüterdə həll alqoritmini yerinə yetirmək mümkün olur.

İndi isə bir neçə sonlu və sonsuz sıraların kompüterdə hesablanması məsələsinə baxaq. Bütün proqramlar C++ alqoritmik dilində tərtib edilmişdir.

1. Sıranın cəmini  $\varepsilon=10^{-5}$  dəqiqliklə hesablayın:

$$s = x - \frac{x^3}{3!} + \frac{x^5}{5!} - \frac{x^7}{7!} + \frac{x^9}{9!} - \dots$$

Həlli: Belə sıraların hesablanması üçün altproqramdan istifadə etmək əlverişlidir. Fsum funksiyası  $x - n$  qüvvətlərini hesablayır.

```
#include <iostream>
using namespace std;
#include <cmath>
double fsum(double x, double eps);
int main()
{
    double x, s, eps = 1.0e-5;
    cout << "x-i daxil edin"<<endl;
    cin >> x;
    s = fsum(x, eps);
    cout << "s = " << s << endl;
    return 0;
}
double fsum(double x, double eps)
{
    double s = x, p = x, i, t = x * x;
    for(i = 3; fabs(p) > eps; i += 2)
    {
        p = -p * t / (i * (i - 1));
        s += p;
    }
    return s;
}
```

X dəyişəninə qiymət verməklə həmin qiymətə uyğun cavab alınır. Məsələn,  $x=1$  olduqda,  $s=0,841471$ ;  $x=2$  olduqda,  $s=0,909297$  olur.

2. Natural  $n$  ədədi və həqiqi  $x$  ədədi verilir. Hesablayın:

$$\frac{1}{n!} \sum_{k=1}^n (-1)^k \frac{x^k}{(k!+1)!}$$

Həlli: Verilmiş sıra qüvvət sırasıdır. Faktorialın hesablanması üçün fac funksiyası tərtib edilir.

```
#include <iostream>
# include <cmath>
using namespace std;
int fac(int n)
{
    int k, f = 1;
    for(k = 1; k <= n ; k++)
    {
        f *= k;
    }
    return f;
}
int main()
{
    int n, k;
    float x;
    cout << "n-i daxil edin"<<endl;
    cin >> n;
```

```

cout << "x-i daxil edin "<<endl;
cin >> x;
float sum = 0;
for(k = 1; k <= n ; k++)
{
sum += pow(-1, k) * pow(x, k) / fac( fac(k) + 1);
}
sum *= 1 / fac(n);
cout << "result: " << sum;
return 0;
}

```

3. Natural n ədədi verilir. Hesablayın:

$$\sum_{k=0}^n \frac{(-1)^{\frac{k(k-1)}{2}}}{k!}$$

Həlli: n dəyişənin istənilən qiymətində sıranın cəmi hesablanır.

```

#include <iostream>
# include <cmath>
using namespace std;
int main()

```

```

{
int n, k, f = 1;
cout << "n-i daxil edin"<<endl;
cin >> n;
float s = 0;
for(k = 0; k <=n ; k++)
{
if (k) f *= k;
s+= pow(-1, k * (k - 1) * 2) / f;
}
cout << "s= " << s;
return 0;
}

```

n=0 olduqda, s=1; n=2 olduqda, s=2,5; n=6 olduqda , s=2,71806 olur.

### Ədəbiyyat

1. Воробьев Н. Н. Теория рядов. 4-е изд. М.: Наука, 1986, 408 с.
2. Васильев А. Н. » Программирование на C++ в примерах и задачах» Эксмо, 2017 год, 368 стр.

UOT 44.15

### Şagird nailiyyətlərinin qiymətləndirilməsinin təhsildə əhəmiyyəti

*Məmmədova İradə Əli qızı*  
*Mingəçevir Dövlət Universiteti*

Təlim-tərbiyə prosesində şagirdlərin qiymətləndirilməsi mühüm şərtlərdən biridir. Tərbiyə prosesində şagirdlər inkişaf edərək, dəyişirlər. Tərbiyə olunan şagirdlər biri – birindən psixoloji xüsusiyyətlərinə görə fərqlənirlər. Ayrı-ayrı yaş dövrlərinə görə bu fərqlər dəyişir və özünəməxsus tərbiyə işi tələb edir. Ona görə də qiymətləndirmə prosesində uğur əldə etmək üçün

tərbiyə edilənlərin yaş və fərdi xüsusiyyətlərini bilmək vacibdir. Qiymətləndirmə zamanı şagird fikirini nöqsanlı ifadə etməkdən qorxmaması və düşündüyünü deyə bilməsi üçün onda inam hissi aşılanmalıdır.

Qiymətləndirmədə bilik, bacarıqlar, informasiyaların mənimsənilməsi, demokratik cəmiyyətin dəyərləri əsas götürülməlidir. Qiymətləndirmə şagirdlərin bilik və bacarıqları necə mənimsəmələri və onları tətbiq edə bilmələri üzrə aparılmalıdır. Qiymətləndirmədə bir çox məsələlərə diqqət edilməlidir. Məsələn, şagirdlərin dərslər mövzularına uyğun bilik və bacarıqları nə dərəcədə əldə etməsi, hadisələri təhlil və izah etməsi, dərslərin məqsəd və vəzifələrini başa düşməsi, əldə etdiyi bacarıqları yaş xüsusiyyətinə görə uyğun olaraq tətbiq edə bilməsi və s.

Bilikləri qiymətləndirmək üçün dərslərin məzmunu, əsas anlayışlar, faktlar, nəticələr və ümumiləşdirmələrin necə öyrənilməsi yoxlanılır. Bacarıqları qiymətləndirmək üçün isə müxtəlif qabiliyyətlər aşkar edilir. Məsələn, sağlam həyat tərzi vərdisləri, özünü və başqalarını qiymətləndirmək, məsuliyyətli olmaq, fikrini sərbəst demək və s. Dəyərləri qiymətləndirərkən demokratiya münasibətlərinin formalaşdırılması, ləyaqət, ədalətlik, azadlıq, bərabərliyin, tolerantlığın, sülhsevərliyin şagirdlər üçün vacib olması və onların qəbul edilməsi əsas şərt kimi götürülməlidir. Qiymətləndirmədə şagird nailiyyətləri və təlimin nəticələri verilmiş normalarla müqayisə edilir. Qiymətləndirmənin obyektivi şagirdlərin yerinə yetirdikləri tapşırıqlar, diskussiyada, qrupların işində etdikləri iştirak, sualları formalaşdırmaq, tətqiqat aparmaq və s. bacarıqlardır. Qiymətləndirmənin əsası isə bu obyektlərin keyfiyyətcə necə yerinə yetirilməsidir. Bu zaman şagirdlər biliklərini şifahi, yazılı və digər formalarda təqdim edə bilirlər. Mükəmməl təşkil edilmiş təqdim etmə şagirdlərin bilik və bacarıqlarının yüksək səviyyədə olmasını göstərir. Qiymətləndirmədə şagirdlərin tək-cə bilikləri deyil, eyni zamanda dərstdə olan fəallıqları, nizam-intizam qaydalarına riayət etmələri də nəzərə alınmalıdır [7].

Ənənəvi təlimdə şagird nailiyyətlərinin qiymətləndirilməsi əsasən şifahi və yazılı yoxlama işi vasitəsi ilə aparılır. Bu zaman qiymətləndirmədə iki qiymət növündən: cari və yekun qiymətdən istifadə edilir. Cari qiymətləndirmə ayrı-ayrı mövzu və bölmələrin şagird tərəfindən mənimsənilməsini yoxlayır, yekun qiymətləndirmə isə tədrisin nəticələrini ümumiləşdirir [1,4].

Nəticəyönümlü təlimdə isə şagird nailiyyətlərinin qiymətləndirilməsi şagirdlərin biliklərə yiyələnməsi, əldə edilən biliklərdən istifadə etmək və nəticə çıxarmaq bacarıqları haqqında məlumatları toplayaraq, şagirdlərin irəlleyişlərinin monitorinqi, şagirdlərin təlim nəticələrinin qiymətləndirilməsi və s. məqsədlərə nail olmaq nəzərdə tutulur [6].

Təhsildə qiymətləndirmə və təlim prosesləri qarşılıqlı əlaqədə götürülməlidir. Qiymətləndirmə və təlim sistemli prosesdir. Bu zaman onlar arasındakı əlaqə qiymətləndirmə məlumatları, məlumatların toplanması, qiymətləndirmə nəticələri, qiymətləndirmə standartları və s. vasitəsi ilə qurulur. Qiymətləndirmə məlumatlarına şagirdlərin təlimə münasibətləri, müəllimin dərslə hazırlıq səviyyəsi, təlim resursları və fəaliyyətlərin icra formaları daxildir. Məlumatların toplanması isə şagirdlərə verilən tapşırıqların yoxlanması, test yoxlamalarının aparılması, müəllimlərin və şagirdlərin fəaliyyətlərinin müşahidəsi, qiymət və məktəb sənədlərinin araşdırılması ilə yerinə yetirilir. Təhsilin bir pilləsindən digər pilləyə keçməsi, pedaqoji nəzəriyyələrin formalaşdırılması, təhsil siyasətinin qurulması, tədris prosesinin planlaşdırılması və s. qiymətləndirmə nəticəsində əldə olunur. Qiymətləndirmə standartları təhsilin keyfiyyətini qiymətləndirmək üçün əsas meyarları təyin edir. Qiymətləndirmə prosesinin qanuni olduğunu göstərir. Qiymətləndirmədə məqsəduğunluq, şəffaflıq, ədalətlik, əməkdaşlıq, məlumatların etibarlılığı, qarşılıqlı razılaşma kimi prinsiplərə riayət olunur [5].

Azərbaycanda qiymətləndirmə üç istiqamət üzrə aparılır: Beynəlxalq qiymətləndirmə, milli qiymətləndirmə, məktəbdaxili qiymətləndirmə. Beynəlxalq qiymətləndirmə cəmiyyətdə inteqrasiya proseslərinin nəticəsidir. Beynəlxalq qiymətləndirmə beynəlxalq standartlara əsaslanır və bir ölkənin vətəndaşına digər ölkədə təhsil almaq imkanı yaradır. Beynəlxalq qiymətləndirmə beynəlxalq və milli mütəxəssislər tərəfindən keçirilir. Milli qiymətləndirmə bütün pillələr və səviyyələr üzrə təlim nəticələrinin səviyyəsin müəyyən etmək məqsədilə aparılır və milli qruplar tərəfindən keçirilir. Məktəbdaxili qiymətləndirmə üç növə bölünür: Diaqnostik, formativ, summativ. Diaqnostik qiymətləndirmə təlim prosesinin düzgün qurulması və şagirdlərin artıq nələri bildiyinin müəyyən edilməsi üçün istifadə edilir. Bu zaman ilkin səviyyə üçün qiymətləndirilmə sualları elə olmalıdır ki, onların bəziləri şagirdin hansı biliklərə yiyələndikləri, digərləri isə yeni materialın mənimsənildiyini müəyyən etsin. Diaqnostik qiymətləndirmə dərslərin əvvəlində, bəhs və ya bölmələri öyrənməyə başlayanda, şagird başqa ümumtəhsil müəssisindən gəldikdə və digər

hallarda onun bilik və bacarıqları barədə məlumat əldə etmək, təlim strategiyasını müəyyən etmək məqsədilə müəllim tərəfindən aparılır və nəticələri müəllim öz şəxsi dəftərində qeyd edir [4,6].

Formativ qiymətləndirmə tədrisin istiqamətləndirilməsini və şagirdlərin irəliləməsi ehtiyaclarını müəyyən edir. Qəbul edilmiş standartların reallaşmasına köməklik göstərən formativ qiymətləndirmə hər bir şagirdin inkişafına səbəb olur və təlimin həlledici hissəsinə çevrilir. Belə monitorinq təlim prosesini tənzimləyir, uğur qazanmaq üçün köməklik göstərir. Formativ qiymətləndirmə müəyyən anlayışların mənimsənildiyini müşahidə etmək və ya ev tapşırıqlarını nəzərdən keçirməklə aparıla bilər. Formativ qiymətləndirmə fənn müəllimi tərəfindən dərslər ili müddətində aparılır və bu zaman müəllim nəticələri şəxsi dəftərində və şagird qovluğunda qeyd edir. Formativ qiymətləndirmənin necə aparılmasından asılı olmayaraq onlar müntəzəm xarakter daşımalıdır. Bundan əlavə olaraq şagird nailiyyətlərinin standartlar üzrə ümumi monitorinq keçirilməlidir. Bu monitorinqin məqsədi şagird nailiyyətlərinin standarta uyğunluğunu müəyyən etmək üçündür. Toplanmış məlumatlar tədris prosesinin tənzimlənməsində çox əhəmiyyətlidir. Çünki, həmin məlumatlar əsasında müəllim müəyyən nəticəyə gəlir və onlardan tədrisdə uğur qazanmaq üçün istifadə edir.[4].

Summativ qiymətləndirmə təlim materiallarında qarşıya qoyulmuş məqsədlərə şagirdlərin hansı səviyyədə nail olduqlarını müəyyən edir. Summativ qiymətləndirmə materialların öyrənilməsində şagirdin əldə etdiyi irəliləyişləri göstərir. Summativ qiymətləndirmənin mühüm cəhətlərindən biri şagirdlərin öyrəndiklərini tətbiq etməyi necə bacardıklarını aşkara çıxarmaqdır. Summativ qiymətləndirmə kiçik, böyük və yekun olmaqla üç yerə ayrılır. Kiçik və böyük summativ qiymətləndirmə təlim prosesində müxtəlif mərhələlərə yekun vurmaq üçün şagirdlərin nailiyyət səviyyələrini ölçmək məqsədi ilə aparılır. Kiçik summativ qiymətləndirmə bəhs və ya bölmələrin sonunda müəllim tərəfindən aparılır. Böyük summativ qiymətləndirmə isə yarımillərin sonunda ümumi təhsil müəssisəsinin rəhbərliyi və ya uyğun olaraq yaradılmış komissiyanın nəzarəti ilə fənn müəllimi tərəfindən aparılır. Summativ qiymətləndirmənin nəticələri rəsmidir. Bu nəticələr keçirildiyi tarixdə sinif jurnalında qeyd olunur. Yekun summativ qiymətləndirmənin əsas məqsədi şagirdlərin tətbiq etmə bacarıqlarının hansı səviyyədə olmaları barədə məlumat əldə etməkdir. Yekun summativ qiymətləndirmə buraxılış siniflərində təhsil səviyyələrinin sonunda yekun attestasiya şəklində aparılır.

Diaqnostik, formativ və summativ qiymətləndirmələr sistemli şəkildə yeni fənn kurikulumları tətbiq olunan siniflərdə həyata keçirilir [5].

Qiymətləndirmə prosesində həvəsləndirmə məqsədilə irəliləyiş dərəcəsi barədə və tədris proqramında verilmiş məqsədlərə nail olunması haqqında şagirdlərə, valideynlərə, müəllimlərə məlumat verilməlidir. Bütün şagirdlərin uğurla oxuya bilməsi üçün müəllimin, tədris prosesində iştirak edənlərin və şagirdlərin şəxsən maraqlı olması əhəmiyyətlidir.

Müasir dövrdə insanların keyfiyyətli təhsillə təmin olunması dünya ölkələrinin əsas həyata keçirmək isdədikləri məqsədlərdən biridir. Qiymətləndirmədə dünyanın inkişaf etmiş ölkələrinin təcrübəsindən, şagirdlərin özünüqiymətləndirməsindən istifadə olunur. Şagirdin özünüqiymətləndirməsi hərtərəfli qiymətləndirmənin mühüm hissələrindən biridir. Bu, şagirdlərə məsuliyyətlərini dərk etmələrinə, uğur qazanmağa kömək edir və hərtərəfli qiymət almalarına imkan yaradır. Müəllim şagirdləri ruhlandırmaqla hər bir şagirdə suallar verir, onların özünüqiymətləndirməsi haqqındakı cavablarını sənədləşdirilir.

Təhsilin müxtəlif cəhətlərini qiymətləndirmək üçün bir çox metodlardan istifadə edilir. Bu metodlar vasitəsi ilə şagirdin intellektual inkişafını nəzarətdə saxlamaq, lazım gəldikdə düzəliş etmək və lazımı nəticəyə nail olmaq mümkündür. İndiki zamanda müasir qiymətləndirmə sistemində informasiya texnologiyalarından istifadə edilir. Müxtəlif dərslərdə kompüterin köməyi ilə biliklər qiymətləndirilir. Bu məqsədlə əldə edilmiş göstəricilər kompüterin bankına köçürülərək, yadda saxlanılır. Beləliklə, tədris müddətində sinif, paralel siniflər, bütövlükdə məktəb üzrə integrativ göstəricilər hesablanır. Buradan da təhsil müəssisələrinin fəaliyyətinin keyfiyyəti üzə çıxarılıb, qiymətləndirilir.

Hal – hazırda summativ qiymətləndirməni avtomatlaşdırmaq və eyni sinif üzrə alınmış nəticələri valideynlərə göndərmək üçün proqramlar tərtib edilmişdir [2,3].

## Ədəbiyyat

1. Adıgözəlov A.S., Orta məktəbdə riyaziyyatın tədrisi metodikası, Bakı, ADPU 2012, 250 s.
2. Əhmədov M.İ., Summativ qiymətləndirmənin avtomatlaşdırılmasının tərbiyəvi əhəmiyyəti, Tələbə və magistrantların Azərbaycan Xalq Cümhuriyyətinin 100 illiyi münasibəti ilə 07 dekabr 2018-ci il tarixində Mingəçüvir Dövlət Universitetində təşkil olunmuş "Müasir müstəqil Azərbaycan Respublikası Azərbaycan Xalq Cümhuriyyətinin varisidir" adlı elmi – nəzəri Konfransın Materialları, Mingəçevir, 2019, səh
3. Rəsulov M.B., Əhmədov M.İ. Summativ qiymətləndirmənin avtomatlaşdırılması. Azərbaycan Xalq Cümhuriyyətinin 100 illik yubileyinə həsr olunmuş "İnformasiya sistemləri və Texnologiyalar. Nailiyyətlər və Perspektivlər" Benəlxalq Elmi Konfransın Materialları (15-18 noyabr 2018), Sumqayıt, 2018, səh. 411-412.
4. Zeynalova N. E., Mehdiyeva R.Z., Şəxsiyyətyönlü təlimdə şagird nailiyyətlərinin qiymətləndirilməsi, Bakı, Elm və təhsil, 2016, 120 s.
5. Звонников В.И., Челышкова М.Б. Современные средства оценивание результатов обучения, Москва, Академия, 2009, 224с.
6. Шакиров Р.Х., Буркитова А.В., Дудкина О.И., Оценивание учебных достижений учащихся, Бишкек, Блум, 2012, 80 с.
7. Шамова Т.И и др. Современные средства оценивания результатов обучения, Курск, Курский ПГУ, 2005, 186с.

UOT 523

### Milli peyklərimiz

*Sarıyev Vüqar İsmayıl oğlu  
Mingəçevir Dövlət Universiteti*

*Peyklərimizin orbitə çıxarılması dövlətimizin gücünü göstərir.*

*İlham Əliyev*

Milli peyklərimiz ölkəmiz üçün informasiya təhlükəsizliyinin təmin olunmasına böyük fayda verir. Ölkəmizdə internet infrastrukturunun inkişaf etdirilməsində milli peyklərimizin imkanlarından maksimum istifadə edilməsi günümüzün aktual məsələlərindən biridir. Peyklərimizin hərbi əhəmiyyəti də nəzərə alınmayacaq dərəcədə geniş diapazonu əhatə edir. Hərbi əməliyyatlar zamanı daha böyük əraziləri nəzarətdə saxlamaq üçün peyklərin rolu əvəzənilməzdir. Milli peyklərimizdən istifadə edilməsi nəticəsində ölkədə internetin ucuzlaşmasına, keyfiyyətinin artmasına da öz müsbət təsirini göstərəcəkdir. Azərbaycanın növbəti peykinin orbitə buraxılması çox təqdirəlayiq hal hesab olunur və bu sahədə təhsil alan tələbələr üçün verilən informasiyalar onların maraq dairəsinin genişlənməsinə öz bəhrəsini verəcəkdir.

**Azerspace-1** – Azərbaycanın ilk rəbitə peyki olub, bu peyk Amerikanın "Orbital Sciences Corporation" şirkəti tərəfindən inşa olunmuşdur. Bu peyk orbitə 2013-ci il 8 fevral tarixində, Fransız Qvianasında (Cənubi Amerika) yerləşən Kuru kosmodromundan Fransanın Arianespace şirkəti tərəfindən Ariane-5 daşıyıcı raketini ilə buraxılmışdır.

Peykin ümumi çəkisi 3 250 kq təşkil edir və onun istifadə müddəti 15 ildir. Peyk 36 aktiv C və Ku siqnal transponderlərə malikdir və Azərbaycan, Mərkəzi Asiya, Avropa və Afrika ölkələri üçün xidmət göstərir. Peykin orbitdəki yeri isə şərq istiqamətində 46° təşkil edir.

Peykin imkanlarının 20 %-i Azərbaycanın tələbatını ödəmək üçün, qalan 80 %-i isə kommersiya məqsədilə istifadə edilir. Artıq peykin resurslarının 40%-nin istifadəsi üçün şərti müqavilələr imzalanmışdır. Son illərin yüksək inkişaf tempinə malik olan Azərbaycanın iqtisadi, enerji və digər sahələrdə uğurlu inkişafı və yürütdüyü siyasəti ilə regional əhəmiyyət kəsb edən iştirakçıya çevrilərək, dünyanın diqqətini özünə cəlb etmişdir. Kosmik sənayenin yaradılması prizmasından yanaşdıqda telekommunikasiya peykinin istehsalı, orbitə çıxarılması və bu layihələrin maliyyə-ləşdirilməsi üçün beynəlxalq kreditlərin cəlb edilməsi, həmçinin çox münasib şərtlərlə baş



tutması yaranmış bu imicin müsbət nəticəsi kimi qiymətləndirilməkdədir. Digər tərəfdən, peyk sistemlərinin yaradılması, telekommunikasiya peykinin istismara verilməsi öz növbəsində Azərbaycanın regionda olan nüfuzuna da öz müsbət təsirini göstərir. Belə ki, hal-hazırda Azərbaycan MDB regionunda telekommunikasiya peykinə sahib olan üç ölkədən biridir. Qafqaz regionunda isə ilk peykə malik olan ölkədir. Peykin istehsalı və orbitə çıxarılması ilə əlaqədar bütün proseslərdə 10-dan çox inkişaf etmiş ölkələrlə yüksək səviyyəli əməkdaşlıq edilmişdir. Telekommunikasiya peykinin istismara verilməsinin regional və beynəlxalq səviyyədə nəzərdə tutulan əsas məqsədi, beynəlxalq imicin formalaşdırılması deyil, eyni zamanda Azərbaycanın, enerji sahəsində olduğu kimi, bu sahədə də regional liderə çevrilmək məqsədi ilə əlaqədardır. İqtisadiyyatın şaxələndirilməsi və yeni sənaye sahələrinin inkişafı ilə bağlı həyata keçirilən əsas layihələrdən biri də telekommunikasiya peyklərinin, o cümlədən digər çoxməqsədli peyklərin orbitə buraxılmasıdır. [1]

İnformasiya və kommunikasiya texnologiyaları sahəsi Azərbaycanda prioritet sahə elan edilmişdir. İnformasiya və kommunikasiya texnologiyalarının geniş tətbiqi ölkənin hərtərəfli inkişafına xidmət etməklə yanaşı, informasiya sahəsində milli təhlükəsizliyin təmin olunması baxımından da xüsusi əhəmiyyət kəsb edir. Peyk layihəsinin iqtisadi cəhətdən səmərəli olmasına gəldikdə isə, son illərin tendensiyası göstərir ki, innovativ və texnoloji cəhətdən inkişaf etmiş peyk sənayesi dünya üzrə ən səmərəli və gəlirli biznes sahələrindən birinə çevrilmişdir. Peyk Sənayesi Assosiasiyasının təqdim etdiyi statistikaya əsasən 2011-ci ildə dünya üzrə peyk sənayesinin gəlirləri 177,3 milyard ABŞ dollarını ötmüşdür. Son 5 ildə dünyada peyk sənayesinin gəlirləri davamlı olaraq artmışdır. Bir çox ölkələr və iri transmilli şirkətlər məhz mənfəət əldə etmək üçün bu sahəyə milyardlarla dollar məbləğində investisiyalar qoyurlar. Dünyada çoxsaylı peyklərə malik ölkələr və şirkətlər çoxdur. Ancaq, son illərdə dünyada regional müstəvidə fəaliyyət göstərən operatorların çoxalması tendensiyası müşahidə olunmaqdadır. “Azərkosmos” kimi regional operatorların çoxalma tendensiyası və gəlir əldə edərək uğur qazanması müştərilərə coğrafi yaxınlıq, dil faktoru üstünlüyü, biznesin idarə olumasının çevikliyi, iri şirkətlərin diqqət mərkəzində olmayan bölgələrdə peyk xidmətlərinə varanan tələbatın aktuallaşması da bu amillərlə bağlıdır. [2]

**Azersky**– Azərbaycanın ilk yüksək ayırdetməli (1.5 m ayırdetmə) Yer səthinin məsafədən müşahidə peykidir. Azərbaycan və Fransa arasında kosmik sənaye üzrə strateji əməkdaşlıq çərçivəsində 2014-cü ilin iyunun 30-da orbitə çıxarılmışdır. 2014-cü ilin dekabr ayında, Azərbaycanın milli peyk operatoru Azərkosmos ASC və Fransanın Airbus Defence and Space şirkəti arasında imzalanmış müqaviləyə əsasən Azərkosmos ASC-yə təhvil verildi. Peyk orbitə Hindstanda buraxılmışdır. Peykin orbitdə fəaliyyət müddəti 12 ildir. Azersky peyki bir gün ərzində 6 mln. km<sup>2</sup> ərazinin şəklini çəkə bilir. Bu o deməkdir ki, Yer kürəsinin hər bir nöqtəsi hər gün Azersky və SPOT 6 peykləri tərəfindən yüksək ayırdetmədə müşahidə oluna bilər. Azersky peykinin müdafiə, təhlükəsizlik, fəvqəladə hallar, təbii ehtiyatların tədqiqi, dənizçilik, ətraf mühitin mühafizəsi, şəhərsalma, xəritəçəkmə, kənd təsərrüfatı, turizm və s. kimi geniş tətbiq sahələri vardır.

**Azerspace-2**- Azərbaycanın sayca üçüncü, təyinatına görə ikinci telekommunikasiya peyki olub, "Azerspace-2" ABŞ-ın Space Systems Loral şirkəti tərəfindən inşa olunmuşdur. Bu peyk 22 sentyabr 2018-ci il tarixində Fransız Qvianasında Kuru kosmodromundan orbitə buraxılmışdır. "Azərkosmos" Açıq Səhmdar Cəmiyyətindən bildirilir ki, "Azerspace-2" peyki ABŞ-ın " Space Systems Loral " şirkəti tərəfindən yüksək etibarlı "SSL 1300" peyk platforması əsasında istehsal olunmuşdur. Peyk geostasionar orbitdə 45 şərqli uzunluğu orbital mövqeyində fəaliyyət göstərəcək. "Azerspace-2" peykinin orbitdə istifadə müddəti minimum 20 il təşkil edəcək. Orbital mövqeyə yerləşdirilməsi uğurla başa çatdıqdan sonra peykin idarəçiliyi istehsalçı şirkət tərəfindən "Azərkosmos" ASC-yə təhvil veriləcək. Bundan sonra peyk kommersiya fəaliyyətinə başlamaq üçün tam hazır vəziyyətdə olacaq. "Azerspace-2" peyki Avropa, Mərkəzi və Cənub-Qərbi Asiya, Yaxın Şərqli və Tropik Afrika ölkələrini əhatə edəcək. Peyk regionda dövlət və özəl qurumlara şəbəkə xidmətləri sahəsində artmaqda olan tələbləri qarşılamaq üçün yüksək texniki imkanlar, əlverişli əhatə zonası və keyfiyyətli xidmət təklif edəcək. Bu peyk "Azərkosmos"un xidmət spektrinin və fəaliyyət coğrafiyasının genişləndirilməsi ilə yanaşı, həm də birinci telekommunikasiya peyki – "Azerspace-1" peykinin orbitdəki ehtiyatı olacaq. Bu da öz növbəsində "Azərkosmos"a bu günə qədərki ehtiyat peykin olmaması səbəbindən iştirak edə bilmədiyi iri həcmli beynəlxalq tenderlərdə iştirak etmək imkanı yaradacaq. Başqa sözlə "Azerspace-2" peyki təbiətinə görə kifayət qədər mühafizəkar və yüksək rəqabətli peyk xidmətləri bazarındakı dəyər təklifini və mövqeyini gücləndirəcək. Qeyd etmək lazımdır ki, Bu peyk hələ orbitə buraxılmamış artıq onun tutumlarının 46 % -i dünyanın peyk xidmətləri üzrə aparıcı şirkəti olan "Intelsat"

şirkətinə satılmışdır. Bu müqavilə üzrə ödənişlər layihə dəyəri və maliyyələşmə xərclərini tam təmin edəcəkdir. Hazırda peykin qalan tutumlarının satışı ilə əlaqədar digər ölkələrlə aktiv biznes danışıqları davam etdirilir.

Beləliklə də, dəyəri təxminən 190 milyon ABŞ dolları olan "Azerspace-2" peykinin ölkə iqtisadiyyatı üzrə ümumilikdə 400 milyon ABŞ dolları gəlir gətirəcəyi proqnozlaşdırılır. Qeyd etmək olar ki, yaxın gələcəkdə "Azərkosmos"un imkanlarının daha da genişlənməsinə, ölkəmizi valyuta gətirən biznes şəbəkəsinə çevirməsinə yardım edəcəkdir. Azərbaycanın bu imkanlardan mümkün qədər daha çox faydalanması şübhəsizdir. [3]

Müasir dövrdə informasiya təhlükəsizliyi çox ciddi faktora çevrilməkdədir. Dünya dövlətləri özlərinin milli təhlükəsizliyini qorumaq üçün ilk növbədə informasiya təhlükəsizliyinin təmininə üstünlük verirlər. Bu baxımdan milli peyklərimiz telekommunikasiya sahəsində xarici ölkələrdən asılılığının tam təmin olunmasına və ekoloji tarazlığın nəzarətdə saxlanılmasına şərait yaradacaqdır. Respublikamız peykarın imkanlarından milli təhlükəsizliyin təminatı, müdafiə, ekologiya və ətraf mühitin müdafiəsi, fəvqəladə hallar zamanı, neft-qaz sahəsi, meliorasiya və su təchizatı, turizm, nəqliyyat və yol təsərrüfatı, elmi tədqiqatlarda istifadə etməyi planlaşdırır.

2015-ci ildə "Azərkosmos" ASC Yaponiyanın Sumitomo Mitsui Bank Korporasiyası (Sumitomo Mitsui Banking Corporation (SMBC) və Mizuho Bankından 100 milyon avro məbləğində kredit cəlb edilmişdir. "Azərkosmos" un funksiyalarına peykin orbitə çıxarılması, telekommunikasiya xidmətlərinin göstərilməsi, xidmətlər almaq üçün sığorta şirkətlərinin seçiminin aparılması, kosmik (peyk) operatorlarla əməkdaşlığın qurulması, bu istiqamətdə müxtəlif tədqiqatların aparılması daxildir. Azərbaycanın orbitə buraxdığı peyklər bir çox sahələrdə olduğu kimi, informasiya təhlükəsizliyi baxımından da çox böyük əhəmiyyətə malikdir. Bu peyklər yerli telekanalların dünyaya çatdırılmasında önəmli rol oynamaqla yanaşı, telekommunikasiya sahəsində xarici tərəfdaşlardan asılılığı tam aradan qaldırır. Kosmik sənayedə əldə olunan uğurlar iqtisadiyyatın qeyri- neft sektorunun işini stimullaşdırır. Milli kosmik infrastrukturun inkişafı bu sahə ilə bağlı kadrların hazırlanmasına, elmin və innovasiyaların inkişafına, bu istiqamətdə beynəlxalq əməkdaşlığın gücləndirilməsinə ciddi təsir göstərir.

## Ədəbiyyat

1. www.azerkosmos.az
2. Azərbaycan Respublikasında informasiya cəmiyyətinin inkişafına dair 2014-2020-ci illər üçün Milli Strategiyası
3. Azərbaycan Respublikasında informasiya cəmiyyətinin inkişafına dair Milli Strategiyanın həyata keçirilməsi üzrə 2016-2020-ci illər üçün Dövlət Proqramı

UOT 52.47.27

## Saytların yaradılmasında ən geniş istifadə olunan konstruktorlar

*Səmədzadə Mədinə Eldəniz qızı  
Mingəçevir Dövlət Universiteti*

İnternetdə yerləşdirilən informasiyanı dünyadakı bütün istifadəçilər görə bilər. Dünyaca məşhur saytlar serverlərdə saxlanılır. İstifadəçilər internətə çıxışı **naqilsiz** və **naqilli** sistemlər vasitəsilə əldə edirlər. Bəs necə olur ki, ötürülmə üsulları fərqli, internetsə birdir? Bunun üçün protokollar mövcuddur. **Protokol** – dedikdə internetdən istifadə etməyə imkan verən əsas qaydalar başa düşülür. Bu qaydalara əsasən deyə bilərik ki, hər bir kompüterin rəqəmlərdən ibarət adı yəni – **IP-ünvanı** vardır.

İT sahəsinin sürətlə inkişaf etdiyi bu dövrdə hər kəs özü üçün sayt yarada bilər. Bəs sayt yaratmağa necə başlamaq lazımdır? Demək olar ki, internetdə hər gün minlərlə yeni sayt yaradılır və bunun üçün o qədər də dərin biliklərə ehtiyac yoxdur. Sayt yaratmaq üçün dünyaca məşhur milyonlarla istifadəçisi olan ən populyar konstruktorlardan biri Wix konstruktorudur. Bu konstruktorun adətən vizit kart tipli saytların tərtib edilməsində istifadə edilir. Konstruktorun əsas üstünlüyü isə burada təqdim olunmuş çox sayda gözəl, keyfiyyətli və geniş şablon çeşidinin olmasıdır. Bu konstruktor çox asanlıqla maraqlı və gözəl saytlar yaratmağa imkan verir. Yalnız bir

mənfi cəhəti vardır ki, seçim etdikdən sonra dizaynı tərtib edərkən artıq şablonu dəyişmək mümkün olmur.

Sayt yaratmaq üçün əvvəlcə hər hansı bir brauzerə daxil olaraq **WIX.com** səhifəsinə daxil olmaq və ilk öncə bu saytda qeydiyyatdan keçmək lazımdır. Qeydiyyat üçün istifadəçi özü haqqındakı bəzi məlumatları müvafiq sahələrə daxil etməlidir. Lakin Google akkauntundan da istifadə etmək olar.

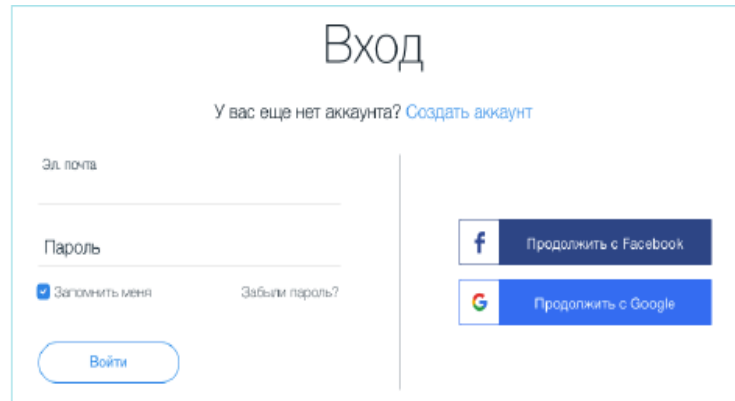

Bu əməliyyatı yerinə yetirdikdən sonra, ekranda Wix.com saytının ana səhifəsi açılacaq. Sonra isə yuxarıdakı **Мои сайты** menyusundakı **Создать сайт** bölməsini mausla seçmək lazımdır.

Daha sonra müxtəlif mövzularda çox saylı şablonlar arasından seçim etmək təklif edilir və mövzu seçildikdən sonra **Выбрать шаблон** (*Şablonu seç*) üzərində mausla basmaq lazımdır. Həmçinin saytı **Boş şablon** əsasında da yaratmaq olar. Bunun üçün solda **Пустые** (*Boş*) sətiri seçilməlidir. Əgər bütün əməliyyatlar düzgün yerinə yetirildisə, nəticə aşağıda göstərilən şəkildə uyğun olacaqdır.

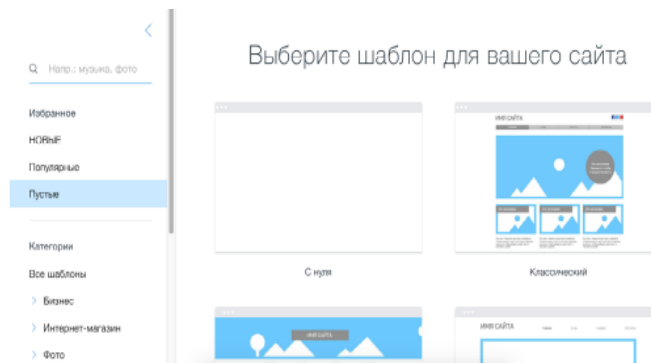

**Sayt-vizitkanın yaradılması.** Bunun üçün **Одностраничный** (*Bir səhifəlik*) formatlı şablonu seçib **Редактировать** (*Redaktə etmək*) üzərində mausun sol düyməsini basmaq lazımdır. İş sahəsi aşağıdakı kimi olacaq.

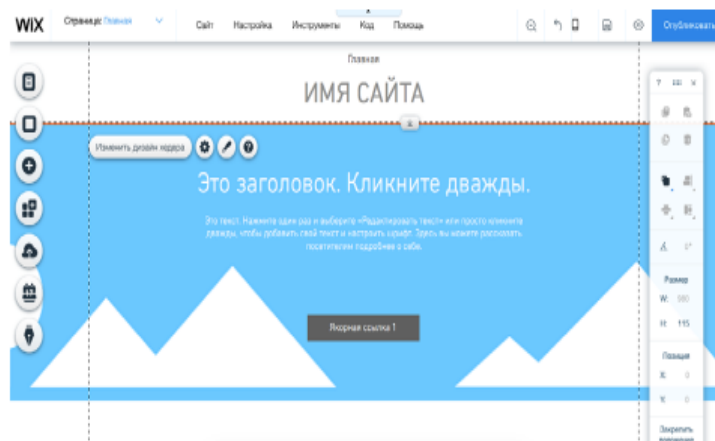

Saytın tərtibatı tamamlandıqdan sonra, yuxarı sağ küncdəki **Опубликовать** (*Dərc etmək*) düyməsinə basıb və Wix-in uyğun domen adını seçmək lazımdır. Sonra isə **Сохранить и продолжить** üzərində basılır.

Bundan sonra saytı internetdə yerləşdirmək və ona link almaq olar. Saytı internetə yerləşdirdikdən sonra dəyişiklik etmək lazım gələrsə, bunu Wix.com saytına qayıdaraq edə bilərik.

Gözəl və keyfiyyətli təsvir yaratmaq üçün Canva.com saytından istifadə etmək olar. İlk olaraq yenə də qeydiyyatdan keçmək lazımdır və ya google akkaunt ilə daxil olmaq olar. Daxil olduqdan sonra bizə çox sayda şablonlar təqdim ediləcək, hansı ki, bu şablonları öz istəyimizə görə dəyişdirə bilərik. **Визитная карточка** (*Vizit kartı*) bölməsini seçək. Yeni bölmədə şəkli sıfırdan yaratmaq və ya mövcud olanlardan əsas kimi istifadə etmək olar. Şəkildə olan bütün elementlərin ölçüsünü,

yerini dəyişmək, silmək və soldakı kontekst menyuda üçüncü yerdə yerləşmiş işarə  ilə yenilərini əlavə etmək mümkündür. Bundan əlavə bu elementləri filtrin köməyi ilə dəyişmək, kəsmək və döndərmək olar. Bunu soldakı axtarış sətirinin vasitəsi ilə tapmaq olar. Menyunun digər əməlləri ilə fərqli yazılar əlavə etmək olar. Mətni seçən zaman onun formatlaşdırılması üçün sətir əmələ gəlir. Burada mətnin rəngini, şriftini, ölçüsünü, düzlənməsini və s. dəyişmək mümkündür. Kontekst menyudakı **Фон** (*Fon*) bölməsində vizitkanızın əsas rəngini seçmək olar. Bütün əməliyyatları apardıqdan sonra **Скачать** düyməsi basılır.

### Ədəbiyyat

1. Энж Эрик , Спенсер Стефан , Фишкин Рэнд , Стрикчиола Джесси SEO - искусство раскрутки сайтов; БХВ-Петербург - Москва, 2011. - 592 с.
2. Е.В. Стригина. Web-дизайн. Учебное пособие. . – СПб: СПбГУТ, 2004.
3. Гаевский А.Ю., Романовский В.А., Гаевский А.Ю. Создание Web-страниц и Web-сайтов./ 2008. - 464 с.

UOT 621.317.61

### Kompozit dayaqların elektrik təchizatında rolu

*Şıxəliyeva Səadət Yaşar qızı  
Şəfiyeva Aybəniz Baxış qızı  
Mingəçevir Dövlət Universiteti*

Polimer kompozit materialların inkişafı ilə onların tikinti və energetika sahəsində geniş istifadəsi başlandı. Xüsusilə, şüşəplastik (fiberglas) çox uğurlu dielektrik material kimi seçildi. Yüksək xüsusi elektrik müqavimətə (şüşənin analoji göstəricilərinə yaxın olan), kiçik dielektrik itki tangens bucağına və eyni zamanda yüksək mexaniki möhkəmliyə (metal səviyyəsində) malik olan bu materialın, aparıcı izolyedici elementlərdə, yüksək gərginlikli kəsici açarlarda və digər elektrotexniki armaturlarda tətbiqi geniş yer tutmuşdur. Fiberglasın monolitik şüşə və keramika izolyasiya materialları ilə müqayisədə əhəmiyyətli bir xüsusiyyəti - onun elastikliyi və az kövrək olmasıdır. Buna görə, aparıcı gövdəsi fiberglasdan hazırlanan polimer izolyatorlar qəza, o cümlədən zərbə, mexanik yüklərə davam edə bilmişlər, halbuki bu zərbələr altında çini və şüşə izolyatorlar dağılırlar. Kompozit izolyatorlar bu halda yalnız deformasiyaya uğrayırlar, lakin bütövlüyünü və istismara yararlığını saxlayırlar.

Dünyanın müxtəlif ölkələrində polimer izolyatorların və şüşəplastik konstruksiyaların istismarında əldə olunmuş təcrübəni nəzərə alaraq, kompozit, xüsusilə şüşəplastik dayaqqların yaranmasına təkan verildi. Bu dayaqqların praktiki tətbiqi qabaqcıl ABŞ və Kanada elektrik şəbəkələrində başlandı. Bunların tətbiqi, bu ölkələrin çətin iqlim şəraiti ilə bağlıdır: tez-tez qasırğa küləkləri, güclü buz və s. Belə şəraitdə dəmir-betonla müqayisədə fiberglasın elastikliyi əhəmiyyətli dərəcədə dayaqqların müvəqqəti yüklənmədə zədələnmədən və deformasiyaya uğramadan dayanıqlılığının saxlanmasına imkan yaradır.

**Kompozit dayaqqların xüsusiyyətləri.** Fiziki-mexaniki və elektrik xüsusiyyətləri

baxımından kompozit dayaqlar dəmir-beton və poladdan əhəmiyyətli dərəcədə fərqlidirlər. Bu kompozit dayaqlar elektrik veriliş xətlərinin konstruksiyasında əhəmiyyətli fərqlər yaradır. Bir sıra ekspertlərin fikrincə, kompozit dayaqların geniş yayılması elektrik xətləri və onların standart konstruksiyaları üçün tələblərin dəyişdirilməsinə səbəb olacaq.

Şüşəplastik (bazalt plastik) material yüksək həssaslıq nisbəti ilə xarakterizə olunur: möhkəmlik həddinin elastiklik moduluna olan nisbəti ( $\nu = \sigma/E$ ). Çarpaz spiral sarma üsulları ilə əldə edilən kompozit (fiberglas) dayaqlar üçün bu nisbət təxminən 10-12 MPa/GPa təşkil edir. Polad dayaqlar üçün bu nisbət təxminən 4.5 MPa/GPa, dəmir-beton üçün təxminən 3 MPa/GPa təşkil edir. Bu nisbət dayağın qırılmadan və deformatsiyalar olmadan məhdud əyilmə dərəcəsini müəyyən edir. Buna görə kompozit materiallardan hazırlanan dayaqlar polad və betondan hazırlanan dayaqlara nisbətən qeyri simmetrik yüklərin təsirində əhəmiyyətli dərəcədə daha böyük əyilmələrə imkan verir. Məhz bu xüsusiyyət çətin iqlim şəraitində fəaliyyət göstərən elektrik veriliş xətt dayaqlarının kompozit materialından hazırlanmasını məqsədəuyğun edir.

Lakin, fiberglasın elastik modulları (təxminən 30-50 GPa) poladla (200 GPa) müqayisədə əhəmiyyətli dərəcədə aşağıdır. Buna görə, normal yüklər altında, kompozit EVX dayaqları digər konstruksiyalı dayaqlara nisbətən daha böyük əyilmələrə malik olduğundan EVX konstruksiyasında kompozit dayaqların layihəsi onların elastikliyinə nəzərə alaraq həyata keçirilməlidir. EQQQ məlumatına görə, maksimum əyilmiş dayaqlar üçün elektrik xətlərinin ölçüləri məsafəli dayaqlarla hesablanır. Buna görə də, müəyyən bir gərginlik sinifi üçün, kompozit dayaqlarda EVX qabaritinin ölçüləri polad, dəmir-betondan daha böyükdür. Məfillərin silkələnməsinin və titrəməsinin təsirini nəzərə almaq və aşağı tezlikli rezonansların qarşısını almaq üçün tədbirlər görmək lazımdır.

Fiberglasın sıxlığı poladın sıxlığından 3,5-4 dəfə azdır. Nəticədə, kompozit dayaqların kütləsi poladdan daha azdır. Bu xassə, uzaq ərazilərdə (dağlıq ərazi, bataqlıqlar, tayqa) elektrik xətlərinin tikintisində xüsusilə vacibdir. Beləliklə, 10/20 kV-luq elektrik aralıq dayaqları təxminən 150-250 kq (izoqrid olanları 100 kq-dan az) kütləsinə malik olduqlarından bu növ dayaqların heç bir avadanlıq olmadan daşınmasına və quraşdırılmasına imkan yaradılır. Yüksək gərginlikli siniflər üçün kompozit dayaqlar adətən yığma-modul tipli hazırlanır. Eyni zamanda, hər bir modulun kütləsi onu 3-4 nəfər və ya əl arabaları ilə daşınmasını mümkün edir [1,2].

**Elektrik xüsusiyyətləri.** Ənənəvi dayaqların (ağac istisna olmaqla) dirəkləri keçiricidir. Bu, elektrik veriliş xətlərinin izolyasiyasının koordinasiyasının, tutumunun və reaktiv müqavimətinin paylanması bir sıra xüsusiyyətləri təsvir edir. Travers və mühafizə trosu (əgər varsa) torpaqlanmış olmalıdır. Bu halda torpaqlayıcıya yüksək tələblər qoyulur. Fiberglasdan, bazalt plastikdən və ya üzvü plastikdən hazırlanan dayaqlar yüksək elektrik möhkəmliyə malik dielektrlərdir. Beləliklə, dayaq özü mövcud "məftil-yer" cərəyan axını yolunda izolyator olur. Lakin, ağac dayaqlardan fərqli olaraq, kompozit dayaqların dielektrik xüsusiyyətləri hava şəraitindən asılı deyil. Bu da elektrik xətlərinin izolyasiya sxemini sadələşdirir və aşağı gərginlikli siniflərdə (10 kV-a qədər) izolyatorların istifadəsindən tamamilə imtina etməyi mümkün edir. Kompozit dayaq EVX-lər keçirici dayaq EVX-lərə nisbətən əhəmiyyətli dərəcədə daha az olan "məftil-torpaq" və "məftil-məftil" tutum imkanlarına malikdir. Bununla yanaşı, dayaq traversinin torpaqlanması zərurəti aradan qaldırılır. Kompozitli elektrik ötürücü xətlərində məfillərin traversə və dayağa yaxınlaşması təhlükəsi olmadığından, xətt qabaritinin ölçülərini azaltmaq mümkündür.

Kompozit materialların yüksək dielektrik xassələri elektrik xətlərinin ildırım müqavimətini əhəmiyyətli dərəcədə yaxşılaşdırır. Bu, torpaq qurğusunu sadələşdirməyə imkan verir və bəzi hallarda torpaqlamadan və troslardan hətta imtina etməyi mümkün edir. Torpaqlamanın olmaması bina, quruluş, təbii obyektlərə sızan cərəyan axınlarının təsirini əhəmiyyətli dərəcədə azaldır. İzolyatorun zədələnməsi və ya dağılması, məftilin traversə düşməsi zamanı yerə nəzərən qısa qapanma yoxdur və xətt açılmayacaqdır. Ümumiyyətlə, ABŞ, Rusiya və Çində aparılan bir sıra tədqiqatların nəticələrinə görə, kompozit dayaq EVX-ində ənənəvi dayaq EVX-lərə nisbətən daha az sayda imtina halları gözlənilir. Bundan əlavə, yerüstü obyektlərə elektrik xətlərinin zərərli və təhlükəli təsiri minimuma endirilir.

Buna baxmayaraq, kompozit dayaqların yüksək müqaviməti bəzi problemlərə, xüsusilə statik yükün yığılması meyli və elektrik xətlərinə ildırımın bir başa düşməsi zamanı böyük impuls gərginliklərin yaranmasına səbəb olur (baxmayaraq ki, belə bir hadisənin ehtimalı əhəmiyyətli dərəcədə azaldılıb). Reaktiv müqavimətin qiymətinə görə elektrik xətlərinin izolyasiyasının vəziyyətinin uzaqdan diaqnostikası çətinləşir [3,4].

**Ətraf mühitdə dayanıqlığı.** Polimer kompozit materiallar turş və qələvi mühitlərdə yüksək korroziya dayanıqlığına malikdirlər və elektrokarroziyaya uğramırlar. Dəmir və dəmir-beton

materiallara görə onların əsas üstünlüyü bunlardır. Kompozit materiallar betondan daha az higroskopikdir və suyun gözənlərdə donmasından zədələnmirlər. Eyni zamanda, polimer kompozitlər günəş radiasiyasının təsirindən sürətlə yaşlanır. Kompozit dayaqaların kütləvi tətbiqi ilə əlaqəli ən vacib vəzifələrdən biri polimer bağlayıcısının günəş radiasiyasının təsirinə sabit olması məsələsini həll etməkdir.

Azərbaycanda bu növ dayaqaların tətbiqi müasir energetika sahəsi və elektrik enerji təchizatı üçün həm texniki, həm də iqtisadi baxımdan çox əlverişli hal sayıla bilər.

### Ədəbiyyat

1. А.А.Дубина Новые конструкции полимерных стоек для опор ВЛ в РФ и Украине // Воздушные линии. 2011. № 3 (4), с. 27–31.
2. А.А.Шпота, Д.В.Ремесник. Композитные опоры. 2015.
3. Ю.Н.Бочаров, В.В.Жук, А.И.Пыльнева Компактные композитные опоры с изолирующими стойками для высоковольтных воздушных линий. 2014.
4. Ю.Н.Бочаров, В.В.Жук К вопросу о композитных опорах воздушных линий // Труды Кольского научного центра РАН. Энергетика. Вып. 4-1/2012(8).С. 78–85.
5. Sarmiento M., Lacoursiere B.A. State of the Art Overview Composite Utility Poles for Distribution and Transmission Applications // Transmission and Distribution Conference and Exposition: Latin America.Venezuela., 2006. P. 1-4.

UOT 681.51.015

### **Kompüter şəbəkələrində informasiya təhlükəsizliyinin təminində kompleks yanaşma metodları**

*Nəsirova Şəbnəm Sadiq qızı  
Mingəçevir Dövlət Universiteti*

Müasir dövrdə cəmiyyətin istənilən dövlət və qeyri-dövlət sektorlarında (nazirliklər, şirkətlər, müəssisələr, özəl qurumlar və s.) şəbəkə vasitəsilə yaxın və uzaq məsafələrlə müxtəlif aspektlərdə informasiyalar ötürülür. Belə ki, hökumət orqanlarında, eləcə də özəl şirkətlərdə yaradılmış kompüter şəbəkələrində şəxsi, kommersiya və dövlət sirləri təşkil edən böyük həcmdə müxtəlif təyinatlı məlumatlar emal olunur, saxlanılır və rabitə kanalları vasitəsilə qeyd olunan ünvanlara təhlükəsiz və vaxtında çatdırılması müasir dövrün qlobal və aktual problemlərindən biri hesab olunur. Bu məqsədlə elmi işdə şəbəkələrin təhlükəsizliyinin təmin edilməsində kompleks yanaşma metodlarının tahlili aparılmışdır. Kompleks yanaşma metodları nəinki informasiyanın təhlükəsiz ötürülməsini və çatdırılmasını, həm də şəbəkə infrastrukturunun formalaşdırılmasını və mühafizəsini həyata keçirir [1-3].

İnformasiya təhlükəsizliyinin təmin edilməsi üçün kompüter şəbəkəsinə girişin idarə olunması, istifadəçilərin identifikasiyası və həqiqiliyinin müəyyən edilməsi, imzaların təsdiq olunması və s. kimi məsələlər daxildir. Bu siyahını daha da genişləndirmək olar, lakin qeyd olunanlar kompüter şəbəkəsində informasiyanın təhlükəsizliyi probleminə kompleks yanaşmanın zəruriliyini kifayət qədər nümayiş etdirir.

Məhz buna görə də, kompüter şəbəkələrinin xüsusiyyətlərinin araşdırılması və bu şəbəkələrdə yarana biləcək təhlükələrin təsnif edilməsi, hər mümkün təhlükəyə qarşı heç olmasa bir üsul və ya vasitənin reallaşdırılmasını təmin edən təhlükəsizlik sisteminin modelinin qurulması zəruridir.

Kompüter şəbəkələri qarşılıqlı əlaqəli kompüter şəbəkələrini, məlumatların emalı və ötürülməsi sistemlərini, telekommunikasiya avadanlıqları kompleksini özündə birləşdirən şəbəkə - informasiya fəzası modelidir (şəkil 1).

Şəkildən görüldüyü kimi, kompüter şəbəkələrinin - informasiya fəzası modeli iki hissədən əsas və əlavə funksional bölmələrdən ibarətdir. Əsas funksional elementlər – işçi stansiyalar, funksional serverlər, telekommunikasiya qurğuları, rabitə vasitələri və internet xidmətləri şəklində təşkil olunur. İşçi stansiyalar operatorların istifadəsi üçün AİY-lərdə nəzərdə tutulmuş kompüterlər və ya terminallardır. Funksional serverlər böyük yaddaşa və sürətə malik olan istifadəçi kompüterləri

və terminallarını idarə etmək üçün nəzərdə tutulur.

Telekommunikasiya qurğuları və rabitə vasitələri – kompüter şəbəkələrində işçi stansiyalar, işçi stansiyalarda serverlər, şəbəkə seqmentləri arasında qarşılıqlı əlaqəni təmin edən komponentlər (şəbəkələrarası körpülər, şlüzlər, kommutatorlar, konsentratorlar, kommutasiya mərkəzləri və s.) eləcə də lokal, telefon (ayrılmış və ya kommutasiya edilən) və optik rabitə xətləri, radio və peyk kanallarını özündə birləşdirir. Qarşılıqlı əlaqə xidmətlərinə isə internet, faks, telefon və s. daxildir. Əlavə funksional elementlərə isə şəbəkənin effektivliyini təmin edən şəbəkənin istismarı, təhlükəsizliyi, diaqnostikası və nəzarət sistemləri daxildir [2].

Kompüter şəbəkələrində informasiya təhlükəsizliyinin təmin edilməsi dedikdə, icazəsiz olaraq onların fəaliyyət prosesinə müdaxilə, informasiya resurslarına giriş, onların oğurlanması, dəyişdirilməsi, məhv edilməsi, sistem komponentlərinin və informasiya daşıyıcılarının sıradan çıxarılması və ya məhv edilməsi hallarının qarşısının alınması, proqram-texniki təminatın, informasiya resurslarının, avadanlıqların, rabitə kanallarının və xidməti personalın kompleks qorunması və onların fəaliyyətinə nəzarət olunması məsələləri nəzərdə tutulur.

Beləliklə, yuxarıda deyilənləri nəzərə alaraq, kompüter şəbəkələrinin layihələndirilməsi zamanı əsas tələblərdən biri kimi informasiyanın qorunması vasitələrinin sistemin tərkibində reallaşmasıdır. İnformasiyanın mühafizəsi qapılara adi qıfılın qoyulmasından, qanun və əmrlərlə qadağa edilməsindən tutmuş, ən müasir texniki-proqram vasitələrinin reallaşdırılmasına qədər kompleks xarakter daşımali və böyük məsrəflərin tələb olunmasına baxmayaraq lazımi tədbirlərin həyata keçirilməsini nəzərdə tutmalıdır.

Praktikada kompüter şəbəkələrində informasiyanın təhlükəsizliyinin ciddiliyi zaman keçdikcə və texnologiya inkişaf etdikcə azalmır, əksinə daha da çoxalır. Əvvəldə qeyd olunduğu kimi kompüter şəbəkələrində informasiya təhlükəsizliyinin təminində kompleks yanaşma modeli iyerarxik formada əhatə dairəsinə, qorunma tədbirlərinin yönəldiyi obyektlərin növünə, təhlükələrə qarşı mübarizə üsullarına, istifadə olunan tədbirlərin növünə görə layihələndirilməlidir (şəkil 2).

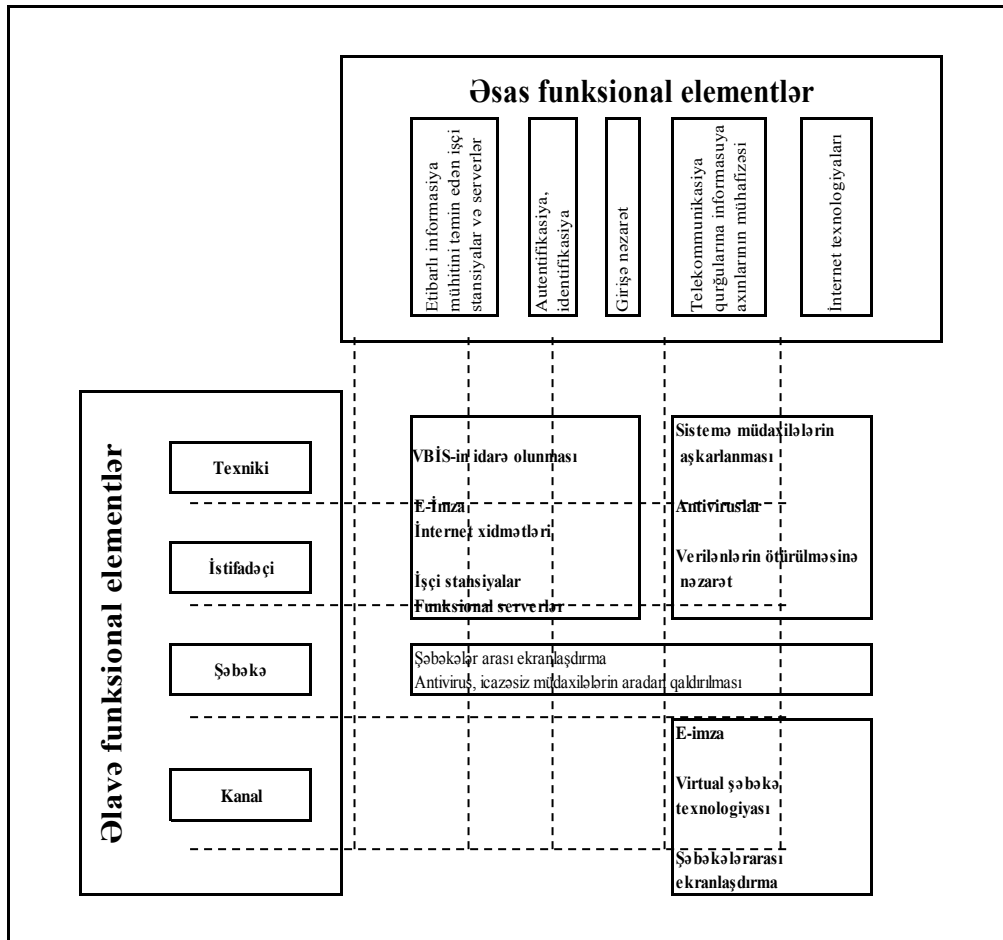

Şəkil 1. Kompüter şəbəkələrinin - informasiya fəzası modeli

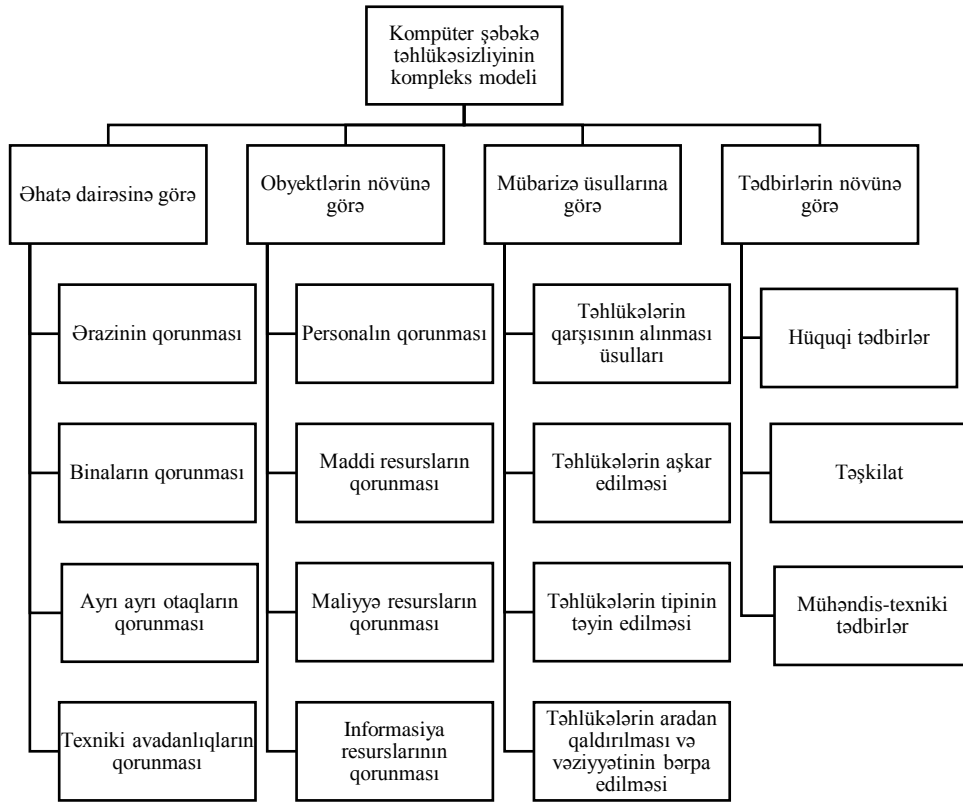

**Şəkil 2. Kompüter şəbəkələrində informasiya təhlükəsizliyinin təminində**

Şəkildən görüldüyü kimi, kompüter şəbəkələrində informasiyanın təhlükəsizliyi modeli bir-biri ilə iyeraxik şəkildə əlaqələndirilmiş və planlı şəkildə həyata keçirilən tədbirlər sisteminin köməyi ilə realizə oluna bilər. Bu tədbirlər sistemi təhlükələrə qarşı bir neçə zəruri tədbirləri özündə birləşdirir. Bu tədbirlərə qabaqlayıcı tədbirlər, aşkarlayıcı tədbirlər, təyinedici tədbirlər, lokallaşdırılmış tədbirlər, təhlükələrin məh edilməsi üzrə tədbirlər daxildir.

### Ədəbiyyat

1. Qasimov V.Ə. İnformasiya təhlükəsizliyinin əsasları. Dərslük, Bakı: MTN, Maddi –texniki Təminat Baş İdarəsinin Nəşriyyat-Poliqrafiya Mərkəzi, 2009, 340 s.
2. Алгулиев Р.М. Методы синтеза адаптивных систем обеспечения информационной безопасности корпоративных сетей. М.: 2001, 248 с.
3. Гафнер В.В. Информационная безопасность: Учебное пособие / Гафнер В.В. РН/Д: Феникс, 2010, 324 с.

UOT 338.109

### Elm və texnikanın inkişafı Azərbaycanın dövlət siyasətinin əsas istiqaməti kimi

*Tağıyeva Gülnarə Adil qızı*  
*Azərbaycan Dövlət Aqrar Universitetinin dissertantı*

XXI yüzillik elmi-texniki və mədəni tərəqqinin geniş vüsət alması ilə səciyyələnir. Mütərəqqi mahiyyət kəsb edən bu proses bəşəriyyəti müəyyən arzuolunmaz problemlərlə də qarşılaşdırır. Ziddiyyətli məqam ondadır ki, müxtəlif elm sahələrində innovasiyalara can atan, heyrətamiz ixtira və kəşflər edən, ən modern texnologiyalar yaradan insan bəzən bu yeniliklərin doğurduğu fəsadları aradan götürə bilmir. Onlar insanların tək-cə fiziki sağlamlığına deyil, həm də mənəvi-psixoloji



durumuna təsir edir.

Müasir dövrdə elmin inkişafı Azərbaycanda dövlət siyasətinin əsas istiqamətlərindən biridir. Məlumdur ki, dövlətin sosial-iqtisadi qüdrəti, ictimai rifahı, zəngin intellektual və çoxşaxəli potensiala malik elmi ilə əlaqəlidir. Azərbaycanın zəngin resurslara malik bir dövlət kimi tanınması, dinamik inkişaf yoluna qədəm qoyması, regionun liderinə çevrilməsi mükəmməl elmi-təşkilati strukturun formalaşmasını tələb edir. Hazırkı dövrdə ölkələrin inkişafı təkcə iqtisadi göstəricilərlə, təbii sərvətlərlə, əhalinin həyat səviyyəsi ilə deyil həm də elmin inkişaf səviyyəsi və elmi potensialın olması ilə şərtlənir. Bu isə ilk növbədə dövlətin elmi strategiyasının necə təşkil olunmasından asılıdır[1].

Azərbaycanda elmin inkişafı zəngin tarixi irsə malikdir. Elm sahəsində Azərbaycan varislik ənənələrinə uyğun olaraq onlarla dünyaca məşhur, dünya elmi potensialının inkişafına töhfələr vermiş alimlər yetişdirmişdir. Respublikamız elmin inkişafına hər cür yardım göstərir. Azərbaycan Respublikası Prezidenti yanında Elmin İnkişafı Fondunun yaranması, 2009-2015-ci illərdə Azərbaycan Respublikasında elmin inkişafı üzrə milli strategiyanın qəbul edilməsi bu sahəyə dövlət qiymətinin göstəriciləridir. Azərbaycanın milli maraqlarının təmin edilməsi elmin inkişafını tələb edir. Elmin inkişafı dövlətin sabit və uğurlu inkişaf yolunda istiqamətlənməsi ilə əlaqəlidir. Azərbaycanda elmin inkişafı strategiyası prinsiplərini aşağıdakı kimi vurğulamaq olar:

- elmin dünya elminə inteqrasiya etməsi;
- beynəlxalq elmi əməkdaşlığın genişləndirilməsi;
- yüksək səviyyəli mütəxəssislərin, elmi kadrların hazırlanması;
- elmi tədqiqat müəssisələrinin maddi-texniki bazasının müasir tələblərə uyğun təşkil edilməsi;
- elmi strukturun dövlət strategiyasının bütün sahələrində inkişaf etdirilməsi;
- elmi-intellektual resursların inkişafı;
- elmi infrastrukturun müasirləşməsi;
- intellektual iqtisadiyyata keçidin reallaşması və s.

Müasir dövrdə dayanıqlı inkişafın əsasında elmi-texniki tərəqqinin rolunu və əhəmiyyətini ciddi bir faktor kimi qəbul edən Azərbaycan Prezidenti İlham Əliyev son illər ölkəmizdə elmin inkişafı, elmi-texniki potensialın qorunub saxlanması və modernləşdirilməsi, elm və təhsil sahəsində yüksək ixtisaslı kadrların hazırlanması, onlara daim qayğı göstərilməsi, cəmiyyətdə alimlərin, elm və təhsil işçilərinin nüfuzunun artırılması və respublikamızda nail olunmuş elmi nəticələrin xaricdə tanınması, elmi tədqiqatların infrastrukturunun modernləşdirilməsi sahəsində bir sıra mühüm qərarlar qəbul edib [3].

Elmin inkişafı və onun səmərəliliyinin artırılması bir çox faktorlardan asılıdır: "Elmin inkişafı üçün əsas şərtlər bunlardır: onun maddi-texniki və informasiya bazasının gücləndirilməsi, gənc alim və mütəxəssislərə dəstək, onların xaricdə tanınmış elmi müəssisələrdə təcrübə keçməsi, birgə araşdırmaların aparılması və əqli mülkiyyətin qorunmasıdır".

Azərbaycan Respublikasında elm siyasəti iqtisadiyyatın neft sektorundan asılılığının aradan qaldırılmasına, əldə olunan vəsaitlərin elmi-intellektual bazanın gücləndirilməsinə, insan kapitalının formalaşmasına xidmət edir. Prezident İlham Əliyev təbii sərvətimiz olan neftin ixracından əldə edilən vəsaitlərin, ilk növbədə, insan faktorunun inkişafına yönəldilməsini, elmi-texniki tərəqqinin son nailiyyətlərinin tətbiqi yolu ilə dayanıqlı milli inkişafın təmin edilməsini zəruri sayır. Azərbaycan elmi son dövrlər dinamik inkişaf yolunu seçmiş və bu yolda uğurla irəliləyir. Alimlərimiz yalnız ölkə daxilində deyil, xaricdə də Azərbaycan elmini layiqincə təmsil edir, elmi nailiyyətlərimizi isbat edirlər. Azərbaycan alimlərinin elmi əsərlərinin dünyanın məşhur jurnallarında dərci artmaqdadır. Portuqaliyanın paytaxtı Lissabonda keçirilən elmi konfransda Azərbaycanın 6 alimlə təmsil olunmasını elmi strategiyamızın nailiyyəti kimi dəyərləndirmək olar. Hətta bəzi qabaqcıl dövlətlər belə konfransda bu sayda təmsil olunmayıb.

Azərbaycanda elmin inkişafında AMEA da mühüm rol oynamaqdadır. Xüsusilə də qarşıya qoyulmuş məqsəd, struktur dəyişikliklərinin həyata keçirilməsinə hazırlıq, prioritetlərin dəqiqləşdirilməsi, tədbirlər planının müəyyənləşməsi AMEA-nın Azərbaycan elminə töhfəsini davam etdirəcəyini göstərir. Elmin uğurlu inkişafının təmin olunmasına səbəb olan amilləri qeyd etmək istərdim:

- elmi strategiyanın vəziyyətə uyğun səpkidə qəbulu;
- irəli sürülən prioritetlərin reallaşdırılması;
- ölkənin mövcud elmi potensialının maksimum səviyyədə "səfərbər olunması";
- elmin inkişafının dövlət siyasətinə uyğun həyata keçirilməsi;

- hər sahənin fəaliyyətinə elmi infrastrukturun cəlb olunması.

Azərbaycanda elm sahəsi bu amillərə istinad edərək dinamik elmi tərəqqi dövrünü yaşayır. Müasir dövrümüz hər sahədə olduğu kimi, elmdə də islahatları, yenilikləri tələb edir. Azərbaycan dövləti isə həm yeni dövrün tələblərinə uyğun, həm də milli mənəvi dəyərlərimizin, dövlətçilik tariximizin tələblərinə uyğun olaraq elm strategiyası nümayiş etdirir.

Dövlət başçısının 4 may 2009-cu il tarixli sərəncamı ilə təsdiq edilmiş "Azərbaycan Respublikasında 2009-2015-ci illərdə elmin inkişafı üzrə Milli Strategiyanın həyata keçirilməsi ilə bağlı Dövlət Proqramı" elm sahəsində həyata keçiriləcək islahatların konseptual əsaslarını özündə əks etdirir. Elmin inkişafını nəzərdə tutan Milli Strategiyanın əsas məqsədi ölkənin hazırkı tələbləri nöqtəyi-nəzərindən Azərbaycan elminin strukturunun müəyyənləşdirilməsi; Azərbaycan elminin dünya elmi, texnika və texnologiyasının prioritet istiqamətlərinə müvafiq şəkildə təşkil edilməsi; respublikanın iqtisadi inkişafında elmin rolunun artırılması; yüksək ixtisaslı kadrların hazırlanmasının təmin edilməsi; mühüm sosial-iqtisadi və ictimai-siyasi vəzifələrin həlli məqsədi ilə Azərbaycan Respublikasında fundamental və tətbiqi tədqiqatların prioritetlərinin müəyyənləşdirilməsindən ibarətdir. ETT-nin sürətləndirilməsinə çəkilən xərclər yüksək səmərə verdiyinə görə, bu xərci çəkmək ölkələrə rezenanas səmərə almaq imkanı yaradır [2].

Elmi-texniki tərəqqinin istiqamətləri sənayenin ayrı-ayrı sahələrində daha çox nəzərə çarpır. Bu istiqamətlər adətən elmi-tədqiqat institutları, aparıcı elm xadimləri, aparıcı kompaniyalar, birliklər tərəfindən təyin edilir və əsaslandırılır. Elmi-texniki tərəqqinin xüsusi istiqamətləri içərisində məhsulun keyfiyyətinin yüksəldilməsi, assortimentinin (çəşidinin) genişləndirilməsi, məmulatların davamlılığının və etibarlılığının yüksəldilməsi məsələsi mühüm əhəmiyyətə malikdir. Məhsulun keyfiyyətinin yüksəldilməsi bütün sənaye sahələri üçün vacib hesab edilən bir məsələdir. Lakin bu məsələnin həlli yolları müxtəlif sahələrdə müxtəlif ola bilər və sahə məhsullarının keyfiyyətinin yüksəlməsi ictimai istehsalın səmərəliliyinə müxtəlif səviyyədə təsir göstərir. Buna görə də problem sənayenin müxtəlif sahələrində mövcud olduğuna baxmayaraq biz onu elmi-texniki tərəqqinin sahəvi istiqaməti hesab etməyi məqsəduyğun sayırıq. Elmi-texniki tərəqqinin ictimai istehsalın səmərəliliyini yüksəldən mühüm sahəvi istiqamətlərindən biri də istehsal proseslərinin intensivləşdirilməsidir. Məsələn, metallurgiya və kimya sənayələrində xammalın dərin saflaşdırılması, dəqiq növləşdirilməsi, xammal və materialların faydalı komponentlərinin ilkin emal edilməsi, bu baxımdan böyük əhəmiyyətə malikdir. Metallurjiyada oksigen və təbii qazdan, kimya sənayesində isə müxtəlif katalizatorlardan geniş istifadə edilməsi bu sahələr üçün elmi-texniki tərəqqinin mühüm istiqaməti sayıla bilər. Bunlar texnoloji prosesi intensivləşdirir.

Hazırda texnoloji proseslərin intensivləşdirilməsinin maşınqayırmada böyük əhəmiyyəti vardır. Lakin təcrübə göstərir ki, planlaşdırma və idarəetmədə elmi-texniki tərəqqinin bu istiqamətinə zəif inkişaf etmiş ölkələrdə az fikir verilir. Buna görə də istehsalın avtomatlaşdırılması, kimyalaşdırılması, elektriklişdirilməsindən əldə edilən iqtisadi səmərə istehsal proseslərinin müəyyən səviyyədə intensivləşdirilməməsi nəticəsində azala bilər. İnkişaf etmiş bütün ölkələrdə bu məsələyə ciddi fikir verilir. ETT-nin sürətləndirilməsinə çəkilən xərclər yüksək səmərə verdiyi üçün, bu xərci çəkmək ölkələrə rezenans səmərə almaq imkanı yaradır. ETT-nin birbaşa sosial səmərəsi də olur: bunun nəticəsində yeni iş yerləri açılır, işlərin cazibədarlığı yüksəlir, yoruculuğu isə azalır, əmək haqqı yüksəlir.

### **Ədəbiyyat**

1. H.B.Allahverdiyev, Ə.M.Əhmədov, M.S.Məmmədov, İqtisadi və sosial proqnozlaşdırmanın əsasları. Dərs vəsaiti Bakı, 2005, 122 s.
2. A.Əliyev, A.Şəkərliyev, Elmi texniki tərəqqinin xüsusi istiqamətləri. Bakı, 2017, 293 s.
3. <http://science.gov.az/>

UOT 681.537.228

### **Pyezoelektrik vericilərin analizi**

*Hacıyeva Könül Ramiz qızı  
Sumqayıt Dövlət Universiteti*

Pyezoelektronikanın geniş inkişafı son onillərdə ölçmə texnikasında pyezorezonans vericilərin yaradılmasının perspektivli inkişafı üçün yaxşı bünövrə yaratmışdır. Vericilərin iş

prinsipi rezanatorların parametrlərinin idarə edilməsinə əsaslanmışdır. Həmin tədqiqatların inkişafı eyni zamanda xaricdən təsirlənən rezonans tipli pyezocihazlar və başqa növ cihazların yaradılmasına səbəb olmuşdur. Bunlardan başqa müasir lifli - optik sistemlər kvant elektron-optik rabitədə kiçik qabaritli stabil və maneyəni mühafizə edən sistemlərin və qurğuların yaradılması üçün qarşıya məqsəd qoyur.

Lifli - optik elektrotexniki qurğularının müasir inkişafı pyezoelektrik vericilərin istifadə olunmasına əsaslanan funksional elementlərin tətbiqini tələb edir. Pyezoelektrik vericilərin işi pyezoelektrik effektdə əsaslanmışdır. Pyezoelektrik vericilər qrupuna daxil olan vericilərin işi bəzi kristalların üzərində mexaniki qüvvənin təsiri ilə xarakterizə olunan düzünə pyezoelektrik effektinə əsaslanır [3].

Pyezoelementlər kimi materiallara tədqiqatçıların xüsusi diqqət yetirməsi, pyzeoeffekt hadisəsilə əlaqədardır. Pyzeoeffekt ondan ibarətdir ki, pyezoelementlərin elektrodlarla deformasiyaya mütənəsb olunan elektrik yükləri yaranır (düzünə pyzeoeffekt). Elektrik sahəsinin təsiri zamanı pyezoelementdə mexaniki gərginlik (əks pyzeoeffekt) yaranır. Pyzeoeffektin xarakterik xüsusiyyəti kristal qəfəsin xüsusiyyətləri ilə əlaqəsindən və pyezoelementin simmetriyasından ibarətdir.

Pyezoelektrik effekti 1880-cı ildə ilk dəfə C və P Kürü qardaşları kvars və turmalin kristallarında aşkar etmiş və öyrənmişlər [2]. Lakin bu kəşfin tətbiqi bir əsr sonra XIX əsrin əvvəllərində olmuşdur. Lakin bir sıra əsərlərdə XIX əsrin əvvəlində pyezoelektrik effektlərə elmi maraq olaraq qalmışdır. Pyezoelektrik təsirə münasibət Lanjevan akustik şüalandırıcısından sonra dəyişmişdir. Həmin şüalandırıcı pyezoelektrik lövhələrdən hazırlanmış və I dünya müharibəsində sualtı qayıqların aşkar edilməsi üçün tətbiq olunmuşdur.

Pyezoelektriki materialların və pyezoelektriki xassələrinə malik olan müxtəlif elementlərin öyrənilməsi ilə bir çox ölkələrin alimləri məşğul olmuşlar. 50-illərin əvvəllərində yarımkəçirici bərk monokristalların məhlulundan ibarət olan pyezoelektriki materiallar yaradılmışdır, bunların polyarizasiyaları güclü, xarici elektrik sahəsi ilə areyentasiya olmuşdur. Pyezoelektriki elementlər ənənəvi monokristallara nisbətən bir çox üstünlüklərə malik olaraq müxtəlif əhəmiyyətli pyezoelementlərin konstruksiyaya olunması üçün əsas materiallardandır.

60-cı illərdə pyezoelektriki materialların başqa sahəsi inkişaf etməyə başlayır. Elastiki dalğaları istifadə edən element və sistemlər bərk cismin səthi üzrə yayılır və bunlar səthi akustik dalğadır (SAD). Qısa bir müddət keçdikdən sonra çox miqdarda elektriki elementlər və sxemlər işlənilib hazırlandı. Bütün bunlar səthi akustik dalğalara əsaslanmışdır. Bu hər şeydən əvvəl ləngimə xətlərinin rezanatorlarının, tezlik zolaqlı süzgəclərin müxtəlif növləridir. Bunlar siqnalların analoq işlənməsi, qəbul etməsi və sıxması üçün süzgəclər və kodlaşdırılmış siqnallarda tətbiq edilir. Kodlaşdırılmış siqnallardan diskret siqnalların işlənməsi üçün müxtəlif növlü modulyatorlar tətbiq edilir.

Pyezoelektriki materialların daha sonrakı praktiki tədqiqatları göstərmişdir ki, pyezoelektrik vericilərdən radioelektron texnikasında tezlik stabilizatorları kimi və stabil zaman etalonu kimi səmərəli istifadə etmək olar.

Pyezoelektrik vericilərin konstruktiv parametrləri rəqslərin yaranmasının fiziki prinsiplərinə görə geniş qurğular sinfi təşkil edir, bunlar da bir çox əsərlərdə göstərilmişdir. Lakin yeni rabitə qurğularında tətbiq olunan pyezoelektriki vericilərin konstruksiyaları və tətbiqlərin işlənmə praktikası göstərilmişdir ki, ədəbiyyatda göstərilən təsnifat göstəricilərinə baxmaq vacib hesab edilir.

Pyezoelektrik vericilərin fiziki təsirlənmə prinsiplərinə görə rəqsi kristaloqrafiyanın və texniki pyezokristalların yaranmasının yeni nailiyyətləri ilə əlaqədardır. Pyezokristallar yüksək elektromexaniki rabitəyə və Kürü nöqtəsinin yüksək temperatura ( $1000^{\circ}\text{C}$ ), yaxşı mexaniki və elektriki xarakteristikaya malikdirlər.

Eyni zamanda pyezoelektriki vericilərin təhlili göstərmişdir ki, tədqiqatın tətbiqi və tədqiqi müasir elektrotexnikada, nanotexnikada, biotibbiddə və bir çox başqa sahələrdə çox aktualdır.

Məqalədə pyezoelektrik vericilərin əsas xüsusiyyətləri araşdırılmış, müxtəlif göstəricilərinə görə siniflərə bölünməsi və perspektivdə tətbiq sahələri qeyd edilmişdir.

## Ədəbiyyat

1. Гасанов М.Г. Двумерная математическая модель пьезоэлектрические

преобразователи перемещения. Баку. Тематический сборник научных трудов. Азербайджанский Технический Университет. 2014 г. стр. 85-87.

2. Н.Н.Сəfərov, К.İ. Qəhrəmanov Müxtəsər kristalloqrafiya və pyezoelastiklik. Bakı 2016.

3. В.В. Янчич Пьезоэлектрические датчики вибрационного и ударного ускорения. Ростов-на-Дону 2008, 77р.

UOT 504.064

### **Ətraf mühitə mənfi təsirin səviyyəsinin azaldılmasının əsas istiqamətləri**

*Hüseynova Aybəniz Elbrus qızı  
Seyidova Gülayə Miriş qızı  
Sumqayıt Dövlət Universiteti*

Ətraf mühitə olan mənfi təsirin azaldılması, əsas etibarilə istehsalatlardan atılan tullantıları zərərsizləşdirən əlavə qurğuların tikilməsi hesabına həyata keçirilir. Bu əlavə qurğular texnoloji zəncirin müxtəlif nöqtələrində yerləşdirilə bilər. Çox hallarda təmizləyici qurğular əsas istehsalatlardan kənarında tikilir. Atılan tullantıların təbiətindən asılı olaraq müxtəlif təmizləyici sistemlərdən istifadə edilir [1].

Ətraf mühitə olan mənfi təsirin azaldılması aktiv və passiv üsullarla həyata keçirilir. İstehsalatın gücündən asılı olmayaraq asılı olmayaraq bu istehsalatdan ətraf mühitə atılan tullantıların miqdarının azaldılmasına gətirib çıxaran metodlar aktiv metodlar adlanır.

Aktiv metoddan fərqli olaraq passiv metod tullantının ümumi miqdarının azalmasına yox, onun daha böyük ərazidə və həcmdə paylanmasına kömək edir. Nəticədə tullantının lokal miqdarı buraxıla bilən səviyyədə aşağı düşür, onun ümumi miqdarı isə dəyişmir.

Passiv metod sənayenin müxtəlif sahələrindən atılan maye, qaz şəkilli tullantıların və istiliyin daha böyük ərazilərdə və geniş həcmdə yayılması üçün tətbiq edilir.

Mövcud istehsalatlardan ətraf mühitə edilən mənfi təsirin aktiv metodla azaldılması təmizləyici qurğular hesabına həyata keçirilir. Təmizləyici qurğuların istehsalatda yerləşdirilməsinin bir variantı sxemdə verilmişdir. Sxemdən görüldüyü kimi, təmizləyici qurğular istehsal prosesinin əvvəlində xammalın təmizlənməsi üçün istifadə edilə bilər. Texnoloji zəncirin ayrı-ayrı nöqtələrində də məhsulların zərərli birləşmələrdən təmizləmək üçün müvafiq qurğulardan istifadə etmək olar [3].

Məlum olduğu kimi, təmizləmə qurğuları aşağıdakı cəhətlərinə görə xarakterizə edirlər:

1. Təmizlənməli mühitin növünə görə (maye, qaz və ya bərk oyması) və təmizlənmə metoduna görə.

2. Tullantıdan ayrılan birləşmələrin xarakterinə görə (onların fiziki-kimyəvi xassələri, dispersliyi və s.);

3. Təmizlənmə prosesində işlədilən təsir prinsipinə görə (filtirləmə, mexaniki, kimyəvi, fiziki-kimyəvi, bioloji, biokimyəvi və s.);

4. Təmizlənmə nəticəsində alınan ikimci tullantılara görə;

5. Təmizlənmənin effektivliyinə görə;

6. Təmizləmə üçün sərf olunan təbii ehtiyatlar və enerji sərfinə görə (oksigen, kimyəvi reagentlər, yanacaq, elektrik enerjisi və s.);

7. Təmizlənmə sisteminin texniki metodları.

a) Filtirləmə prosesi təmizlənəcək qarışıqın müəyyən material, arakəsmə üzərindən keçməsinə əsaslanır. Bu zaman əsasən qarışıqın tərkibində olan bərk hissəciklər filtirləmə üçün istifadə olunan material tərəfindən tutulur [2].

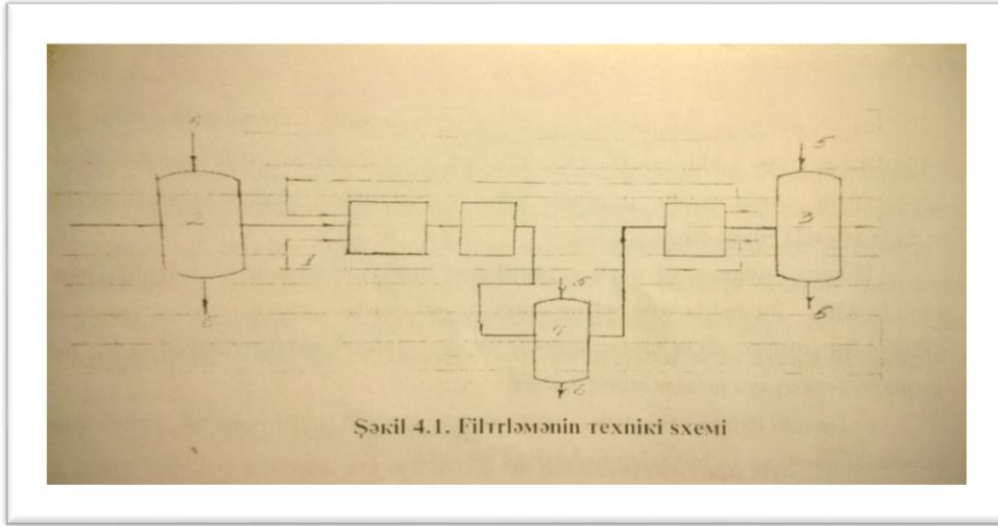

Şəkil 4.1. Filtrləmənin texniki sxemi

Filtirləmə prosesinin effektivliyi təmizlənəcək qarışıqın xarakteristikalarından, süzgəc kimi istifadə edilən materialdan və qurğunun konstruksiyasından asılıdır. Çöküntünün yayılması üsulundan asılı olaraq müxtəlif növ filtirləyici aparatlardan istifadə edilir. Bunlardan axınlı, dinamik, mərkəzdənqaçma, yırgalayıcı filtirləri misal göstərmək olar. Süzgəc aparatlarında filtirləyici material kimi, metallik və qeyri-metallik setkalardan, parçalardan, polimer membranlardan, saxsıdan və başqa növ materiallardan istifadə edilir. Süzgəcləmə prosesi əsas etibarilə süzgəc materiallarının istifadə müddəti, enerji sərfi və təmizləmənin effektivliyi ilə xarakterizə olunur [1].

b) Mexaniki üsul – təmizlənməli qarışıqda olan maddələrin inersiya, mərkəzdənqaçma və qravitasiya qüvvələrinin təsiri ilə hərəkət qanunauyğunluqlarına və paylanmasına əsaslanır. Qazvari tullantıları mexaniki üsulla təmizləyərək yaş və quru metodlar tətbiq edilir. Qazvari tullantıların quru üsulla təmizlənməsi çökdürücü kameralarda, inersiyalı toztutanlarda və mərkəzdənqaçma tsiklonlarda həyata keçirilir.

c) Kimyəvi üsulla təmizləmə - kimyəvi reagentlərdən istifadə etməklə gedən reaksiyalar hesabına aparılır. Bu zaman sistemdə gedən reaksiyaların növündən asılı olaraq kimyəvi təmizləmə, sorbsiya, oksidləşmə, reduksiya, neytrallaşma və s. xarakterdə ola bilər. Sənaye miqyasında ən çox sorbsiya metodundan istifadə edilir.

ç) Adsorbsiya üsulu- təmizlənmək qarışıqın tərkibində olan maddənin adsorbentin səthində və onun məsələlərində udulmasına əsaslanır. Sintetik seolitlər ən effektiv adsorbentlərdir.

d) Absorbsiya üsulu – təmizlənmək qarışıqın tərkibində olan zərərli birləşmələrin maye mühit tərəfindən diffuzion və ya kimyəvi udulmasına əsaslanır. Adsorbentin udma səthini artırmaq üçün xüsusi aparatlardan- skrubberlərdən istifadə etməklə çiləmə üsulu işlədilir [3].

Tullantı sularını və qazlarını təmizləmək üçün iondəyişdirici qətranlardan da istifadə edilir. Bu halda iondəyişmə reaksiyası əsasında təmizlənmək qarışıqda olan mənfi və ya müsbət yüklü ionlar, anionit və ya kationit tipli qətranlarda olan aktiv qruplarla reaksiyaya girərək mühitdən çıxır.

e) Termiki üsulla təmizləmə- tullantının müəyyən istilik rejimində yandırılması, oksidləşdirilməsi və ya buxarlandırılmasına əsaslanır.

ə) Bioloji üsulla təmizləmə zamanı zərərli birləşmələri tutmaq və ya emal etmək üçün müxtəlif mikroorqanizmlərdən istifadə olunur. Bu halda tullantının tərkibində

f) Fiziki-kimyəvi üsullarla təmizləmə molekulyar səviyyəli proseslərin qanunauyğunluqlarına əsaslanır. Bu metodlardan biri flotasiyadır. Flotasiya prosesi çirkləndirici qarışıqların qaz molekullarına yapışmasına əsaslanır, bu köpüklü flotasiya adlanır və səthi-aktiv maddələrin iştirakı ilə aparılır.

Əgər flotasiya çirkləndirici birləşmələrin maye səthinə yapışmasına əsaslanırsa, onda belə proses təbəqədə flotasiya adlanır. Tullantıların təmizlənməsi onun tərkibindən tutulan (və ya ayrılan) birləşmələrin miqdarına əsasən xarakterizə edilir. Praktikada təmizlənmə dərəcəsi terminindən istifadə edilir. Bu halda tullantının tərkibində olan zərərli birləşmənin təmizlənmədən

sonra (ilkin qatılığına nisbətən) azalması başa düşülür. Zərərli birləşmənin tullantının tərkibindən ayrılmış hissəsi aşağıdakı kimi tapılır [2]:

$$\Delta q = q_1 - q_2$$

$\Delta q$  – təmizlənmə dərəcəsi:  $q_1$ - birləşmənin təmizlənməyə qədər olan qatılığı;  $q_2$ - bu birləşmənin təmizlənmədən sonra tullantıda olan qatılığı. Təmizlənmə dərəcəsi aşağıdakı kimi hesablanır:

$$\frac{\Delta q}{q_1} = \frac{q_1 - q_2}{q_1}$$

Beləliklə yuxarıda qeyd olunanlara əsasən demək olar ki, təmizlənmə prosesinin effektivliyinin müəyyən edilməsi analiz üsullarının dəqiqliyindən çox asılıdır.

### **Ədəbiyyat**

1. Məmmədov Q.Ş, Xəlilov M.Y. Ekologiya, ətraf mühit və insan. Dərs vəsaiti. Bakı: Elm, 2006, 608 s.
2. Nadirov Z.Ə. və başqaları “Atmosferə atılan zərərli maddələrin hesablanma əsasları”. SDU. 2006.
3. Mahmudov R.S., Alosmanov M.S., Qənbərov M.B., Atayev M.Ş. Ekoloji problemlərin mühəndis əsasları. Bakı, 2009

**“ŞƏXSİYYƏT, CƏMİYYƏT, DÖVLƏT:  
QARŞILIQLI MÜNASİBƏTLƏRƏ  
MÜASİR YANAŞMALAR”**

**mövzusunda**

**RESPUBLİKA ELMİ KONFRANSININ MATERİALLARI**

**6-7 dekabr 2019-cu il**

**MİNGƏÇEVİR – 2019**

*Konfrans materiallarına daxil edilmiş tezislərdə  
göstərilən məlumat və faktlara görə  
müəlliflər məsuliyyət daşıyır*

Yığılmağa verilib: 10.12.2019

Çapa imzalanıb: 25.12.2019

Format 60 x 84 1/16

F.Ç.V. 15

Tiraj 300

**MİQ Poliqrafiya ofisi**

Mingəçevir Dövlət Universiteti  
Az4500, Mingəçevir şəhəri  
D.Əliyeva küçəsi, 21  
[www.mdu.edu.az](http://www.mdu.edu.az)  
e-mail: [info@mdu.edu.az](mailto:info@mdu.edu.az)